



# Clavinova®

CSP-295GP

CSP-295

CSP-275

CSP-255

## Manuale di istruzioni

Prima di utilizzare lo strumento, leggere attentamente la sezione "PRECAUZIONI" alle pagine 5-6. (CSP-295GP/CSP-275/CSP-255). Per informazioni sull'assemblaggio dello strumento, fare riferimento alle istruzioni a pagina 44 o 48.



### App per smart device "Smart Pianist" (pagina 24)

Collegandosi all'app per smart device "Smart Pianist" è possibile divertirsi sfruttando alcune funzioni aggiuntive e controlli estremamente intuitivi.









## Informazioni per gli utenti sulla raccolta e lo smaltimento di vecchia attrezzatura

Questi simboli sui prodotti, sull'imballaggio e/o sui documenti che li accompagnano, indicano che i prodotti elettrici ed elettronici non devono essere mischiati con i rifiuti generici.

Per il trattamento, il recupero e il riciclaggio appropriato di vecchi prodotti, si prega di portarli ai punti di raccolta designati, in accordo con la legislazione locale.

Smaltendo correttamente questi prodotti si potranno recuperare risorse preziose, oltre a prevenire potenziali effetti negativi sulla salute e l'ambiente che potrebbero sorgere a causa del trattamento improprio dei rifiuti.

Per ulteriori informazioni sulla raccolta e il riciclaggio di vecchi prodotti, si prega di contattare l'amministrazione comunale locale, il servizio di smaltimento dei rifiuti o il punto vendita dove sono stati acquistati gli articoli.

### Per utenti imprenditori dell'Unione europea:

Se si desidera scartare attrezzatura elettrica ed elettronica, si prega di contattare il proprio rivenditore o il proprio fornitore per ulteriori informazioni.

### Informazioni sullo smaltimento negli altri Paesi al di fuori dell'Unione europea:

Questi simboli sono validi solamente nell'Unione Europea; se si desidera scartare questi articoli, si prega di contattare le autorità locali o il rivenditore e richiedere informazioni sulla corretta modalità di smaltimento.

(58-M02 WEEE it 01)

Il numero di modello e quello di serie, i requisiti di alimentazione e altre informazioni del prodotto si trovano sulla piastrina o vicino alla stessa. La piastrina del prodotto si trova nella parte inferiore dell'unità. Annotare il numero di serie nello spazio indicato di seguito e conservare il manuale come documento di comprovazione dell'acquisto; in tal modo, in caso di furto, l'identificazione sarà più semplice.

### Numero del modello

---

### Numero di serie

---

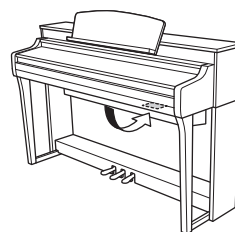

La piastrina del nome si trova sul fondo dell'unità.

(1003-M06 plate bottom it 01)

# PRECAUZIONI

## LEGGERE ATTENTAMENTE PRIMA DI CONTINUARE

Conservare questo manuale in un luogo sicuro e accessibile per future consultazioni.



### AVVERTENZA

**Attenersi sempre alle precauzioni di base indicate di seguito per evitare il rischio di lesioni gravi o addirittura di morte conseguente a scosse elettriche, cortocircuiti, danni, incendi o altri pericoli. Tali precauzioni includono, fra le altre, quelle indicate di seguito:**

#### Alimentazione

- Non posizionare il cavo di alimentazione in prossimità di fonti di calore, quali radiatori o caloriferi. Non piegarlo eccessivamente né danneggiarlo. Non posizionare oggetti pesanti sul cavo.
- Utilizzare solo la tensione corretta specificata per lo strumento. La tensione necessaria è indicata sulla piastrina del nome dello strumento.
- Utilizzare solo il cavo di alimentazione o la spina elettrica in dotazione. Non utilizzare il cavo di alimentazione/la spina elettrica per altri dispositivi.
- Controllare periodicamente la spina elettrica ed eventualmente rimuovere la sporcizia o la polvere accumulata.

#### Non aprire

- Lo strumento non contiene componenti riparabili dall'utente. Non aprire lo strumento né tentare di smontare o modificare in alcun modo i componenti interni. In caso di malfunzionamento, non utilizzare lo strumento e richiedere l'assistenza di un tecnico autorizzato Yamaha.

#### Esposizione all'acqua

- Non esporre lo strumento alla pioggia, non usarlo vicino all'acqua o in ambienti umidi o bagnati né sistemare su di esso contenitori di liquidi (ad esempio tazze, bicchieri o bottiglie) che possano riversarsi in una qualsiasi delle aperture. In caso di infiltrazione di liquido all'interno dello strumento, come ad esempio acqua, spegnere immediatamente lo strumento e scollegare il cavo di alimentazione dalla presa CA. Richiedere quindi l'assistenza di un tecnico autorizzato Yamaha.
- Non inserire o rimuovere la spina elettrica con le mani bagnate.

#### Esposizione al fuoco

- Non appoggiare sullo strumento oggetti con fiamme vive, ad esempio candele. Tali oggetti potrebbero cadere provocando un incendio.

#### Influenze sui dispositivi elettromedicali

- Le onde radio possono interferire con i dispositivi elettromedicali.
  - Non utilizzare questo prodotto in prossimità di dispositivi medicali o all'interno di aree in cui l'uso di onde radio è proibito.
  - Non utilizzare questo prodotto a una distanza inferiore a 15 cm da persone con pacemaker o defibrillatore.

#### Collegamenti

- Assicurarsi di leggere il manuale del dispositivo da collegare e seguire le istruzioni. La mancata osservanza di queste indicazioni può causare incendi, surriscaldamento, esplosioni o malfunzionamenti.

#### Utilizzo dello sgabello (se incluso)

- Non collocare lo sgabello in posizione instabile, per evitare che cada.
- Utilizzare lo sgabello solo per sedersi. Usi diversi, ad esempio come strumento o scala, potrebbero provocare incidenti o lesioni.
- Per evitare la possibilità di incidenti o lesioni, lo sgabello deve essere utilizzato da una sola persona alla volta.
- Se le viti dello sgabello risultano allentate per l'eccessivo utilizzo, serrarle periodicamente utilizzando lo strumento specificato per evitare la possibilità di incidenti o lesioni.
- Sorvegliare attentamente i bambini per evitare che cadano dallo sgabello. Non essendo dotato di schienale, l'utilizzo dello sgabello senza adeguata supervisione da parte di un adulto potrebbe provocare incidenti o lesioni.

#### Anomalie

- Se si verifica uno dei problemi riportati di seguito, spegnere immediatamente l'interruttore di alimentazione e scollegare la spina elettrica dalla presa. Richiedere quindi l'assistenza di un tecnico autorizzato Yamaha.
  - La spina o il cavo di alimentazione è danneggiato.
  - Si verifica l'emissione di un odore insolito o di fumo.
  - Alcuni oggetti sono caduti nello strumento.
  - Si verifica un'improvvisa scomparsa del suono durante l'utilizzo dello strumento.
  - Sono presenti crepe o fratture sullo strumento.



## ATTENZIONE

**Attenersi sempre alle precauzioni di base elencate di seguito per evitare lesioni personali o danni allo strumento o ad altri oggetti. Tali precauzioni includono, fra le altre, quelle indicate di seguito:**

### Alimentazione/cavo di alimentazione

- Non collegare lo strumento a una presa elettrica utilizzando un connettore multiplo, per evitare una riduzione della qualità del suono o un eventuale surriscaldamento della presa stessa.
- Per scollegare la spina elettrica dallo strumento o una presa, afferrare sempre la spina e non il cavo, per evitare di danneggiarlo.
- Se si prevede di non utilizzare lo strumento per un lungo periodo di tempo o in caso di temporali, rimuovere la spina dalla presa elettrica.

### Montaggio (CSP-295GP/CSP-275/CSP-255)

- Montare lo strumento nella sequenza corretta seguendo le istruzioni per l'assemblaggio in questo manuale. Inoltre, assicurarsi di serrare regolarmente le viti. In caso contrario potrebbero verificarsi danni allo strumento o lesioni alle persone.

### Posizionamento

- Non collocare lo strumento in posizione instabile, per evitare che cada accidentalmente.
- Non avvicinarsi allo strumento durante un evento sismico. Le scosse telluriche potrebbero determinare lo spostamento o il ribaltamento dello strumento, con conseguente danneggiamento dello strumento stesso o di parti di esso, e causare lesioni.
- (CSP-295GP) Poiché questo prodotto è molto pesante, assicurarsi che sia disponibile un numero sufficiente di persone per fornire aiuto, in modo da poterlo sollevare e spostare facilmente e in sicurezza. Il tentativo di sollevare o spostare lo strumento con forza potrebbe causare lesioni alla schiena, altri tipi di lesioni o danni allo strumento stesso.
- (CSP-295/CSP-275/CSP-255) Le operazioni di trasporto o di spostamento dello strumento devono essere eseguite da almeno due persone. Il sollevamento dello strumento da parte di una sola persona potrebbe causare lesioni alla schiena, altri tipi di lesioni o danni allo strumento stesso.
- Prima di spostare lo strumento, assicurarsi che tutti i cavi siano scollegati per evitare danni o lesioni alle persone che potrebbero inciampare.
- Prima di installare il prodotto, assicurarsi che la presa CA utilizzata sia facilmente accessibile. In caso di problemi o malfunzionamenti, spegnere immediatamente il prodotto e scollegare la spina dalla presa elettrica. Anche quando l'interruttore è spento, una quantità minima di corrente continua ad alimentare il prodotto. Se si prevede di non utilizzare il prodotto per un lungo periodo di tempo, scollegare il cavo di alimentazione dalla presa CA a muro.

### Collegamenti

- Prima di collegare lo strumento ad altri componenti elettronici, spegnere tutti i componenti interessati. Prima di accendere o spegnere i componenti, impostare al minimo i livelli del volume.
- Assicurarsi inoltre che il volume di tutti i componenti sia impostato al minimo. Aumentare gradualmente il volume mentre si suona lo strumento fino a raggiungere il livello desiderato.

### Utilizzo

- Non introdurre le dita o le mani nelle fessure presenti sul coperchio della tastiera o sullo strumento. Fare inoltre attenzione a non schiacciare le dita con il copritastiera.
- Non inserire o introdurre carta, oggetti metallici o di altro tipo nelle fessure presenti sul coperchio della tastiera, sul pannello o sulla tastiera. Ciò potrebbe causare lesioni personali, danni allo strumento o ad altri oggetti o problemi nel funzionamento.
- (CSP-295) Non applicare forza eccessiva durante la chiusura del copritastiera. Un copritastiera dotato di meccanismo di SOFT-CLOSE™ consente di chiudere lentamente il coperchio. L'applicazione di forza eccessiva al copritastiera al momento della chiusura potrebbe danneggiare il meccanismo SOFT-CLOSE™ e procurare lesioni alle mani e alle dita qualora restino intrappolate sotto il copritastiera.
- Non appoggiarsi allo strumento, né posizionarvi sopra oggetti pesanti. Non esercitare eccessiva forza su pulsanti, interruttori o connettori.
- Conservare le piccole parti fuori dalla portata dei bambini. Un bambino potrebbe involontariamente ingerirle.
- Non utilizzare lo strumento/il dispositivo o le cuffie per lunghi periodi di tempo o con livelli di volume eccessivi. Tali pratiche potrebbero causare una perdita permanente dell'udito. Se si accusano disturbi uditivi come fischi o abbassamento dell'udito, rivolgersi a un medico.

### Utilizzo dello sgabello (se incluso)

- Per gli sgabelli che possono essere regolati, non agire sull'altezza dello sgabello mentre vi si è seduti sopra, poiché ciò potrebbe comportare un peso eccessivo per il meccanismo di regolazione con conseguenti danni al meccanismo stesso o lesioni alle persone.
- Evitare di collocare la mano tra le parti mobili. In caso contrario, la mano potrebbe rimanere incastrata tra le parti e si potrebbero subire delle lesioni.

Yamaha declina qualsiasi responsabilità per i danni derivanti da un utilizzo non corretto o dalle modifiche apportate allo strumento, nonché per la perdita o la distruzione di dati.

Spegnere sempre lo strumento quando non è utilizzato.

Anche se l'interruttore [ ] (Standby/On) è in posizione di standby (indicatore di accensione spento), una quantità minima di corrente continua ad alimentare lo strumento.

Se non si intende utilizzare lo strumento per un lungo periodo di tempo, scollegare il cavo di alimentazione dalla presa a muro CA.

## AVVISO

Attenersi agli avvisi riportati di seguito per evitare il malfunzionamento/danneggiamento del prodotto e il danneggiamento dei dati o di altri oggetti.

### ■ Utilizzo

- Non collegare questo prodotto direttamente a una rete pubblica Wi-Fi e/o Internet. Collegare il prodotto a Internet soltanto tramite un router protetto da password con elevato livello di sicurezza. Consultare il produttore del router per informazioni sulle best practice di sicurezza.
- Non utilizzare lo strumento in prossimità di apparecchi televisivi, radio, stereo, telefoni cellulari o altri dispositivi elettrici. In caso contrario, lo strumento o i suddetti dispositivi potrebbero generare interferenze.
- Quando si utilizza lo strumento insieme a un'app su uno smart device quale uno smartphone o un tablet, si consiglia di abilitare la modalità aereo sul dispositivo in questione per evitare il disturbo causato dalla comunicazione. Quando si attiva la modalità aereo, le impostazioni Wi-Fi o Bluetooth\* potrebbero essere disattivate. Assicurarsi che l'impostazione sia attivata prima dell'uso.
- Per evitare la deformazione, il danneggiamento dei componenti interni o il funzionamento instabile, non esporre lo strumento a un'eccessiva quantità di polvere, a vibrazioni o a condizioni climatiche estreme. Non lasciare, ad esempio, lo strumento sotto la luce diretta del sole, in prossimità di una fonte di calore o all'interno di una vettura nelle ore diurne (intervallo temperatura di funzionamento verificato: 5 - 40°C).
- Non collocare oggetti in vinile, plastica o gomma sullo strumento, per evitare di scolorire lo strumento.
- Non posizionare oggetti che possono essere facilmente soggetti al magnetismo, ad esempio le schede IC, sopra lo strumento, poiché ciò potrebbe danneggiare gli oggetti.
- In caso di modelli con una finitura lucidata, la caduta di metalli, porcellane o altri oggetti duri sulla superficie dello strumento stesso può provocare delle crepe o sfogliature. Fare attenzione.

### ■ Manutenzione

- Pulire lo strumento con un panno morbido, asciutto o leggermente inumidito. Non utilizzare diluenti per vernici, solventi, alcol, detersivi liquidi o salviette imbevute di sostanze chimiche.
- Se il modello è con finitura lucida, rimuovere delicatamente polvere e sporizia con un panno morbido. Non strofinare applicando troppa forza in quanto piccole particelle possono graffiare la finitura dello strumento.
- Durante estremi cambiamenti di temperatura o umidità può verificarsi la condensazione di acqua con la raccolta della stessa sulla superficie dello strumento. Se l'acqua non venisse completamente rimossa, le parti in legno dello strumento potrebbero assorbirla e rimanere danneggiate. Rimuovere subito qualsiasi traccia d'acqua utilizzando un panno morbido.

### ■ Salvataggio dei dati

- Alcune impostazioni di questo strumento (pagina 20) vengono conservate dopo il suo spegnimento. Tuttavia, le impostazioni salvate potrebbero essere perse a causa di un guasto, un errore di funzionamento ecc. Eseguire il backup delle impostazioni importanti utilizzando la funzione Registration Memory (Memoria di registrazione) dell'app per smart device "Smart Pianist".

## Informazioni

### ■ Informazioni sui copyright

- Il copyright del "contenuto"<sup>\*1</sup> installato in questo prodotto appartiene a Yamaha Corporation o al relativo detentore del copyright. Ad eccezione di quanto consentito dalle leggi sul copyright e da altre leggi pertinenti, come la copia per uso personale, è vietato "riprodurre o deviare"<sup>\*2</sup> senza l'autorizzazione del detentore del copyright. Quando si utilizza il contenuto, consultare un esperto di copyright. Se si crea musica o ci si esibisce con i contenuti attraverso l'uso originale del prodotto e successivamente li si registra e distribuisce, l'autorizzazione di Yamaha Corporation non è richiesta indipendentemente dal fatto che il metodo di distribuzione sia a pagamento o gratuito.

\*1: la parola "contenuto" include programmi, dati audio, dati di stili di accompagnamento, dati MIDI, dati di forma d'onda, dati di registrazioni vocali, spartiti, dati di partiture e così via.

\*2: la frase "riprodurre o deviare" include l'estrazione del contenuto stesso in questo prodotto o la registrazione e la distribuzione senza modifiche in un modo simile.

### ■ Informazioni su funzioni e dati incorporati nello strumento

- Alcune delle song preset sono state modificate in lunghezza o nell'arrangiamento e possono essere non esattamente uguali alle originali.
- Questo dispositivo è in grado di supportare e utilizzare in anteprima diversi tipi/formati di dati musicali dopo aver eseguito un processo di ottimizzazione per ottenere il formato corretto. Di conseguenza, il dispositivo potrebbe non riprodurli esattamente nel modo previsto dai rispettivi produttori o compositori.
- Yamaha potrebbe di tanto in tanto aggiornare il firmware del prodotto, senza preavviso, al fine di migliorare le funzionalità e l'utilizzabilità. Per utilizzare al meglio le funzionalità dello strumento fornito, consigliamo di aggiornarlo sempre all'ultima versione disponibile. È possibile scaricare il firmware più recente dal seguente sito Web: <https://download.yamaha.com/>

### ■ Informazioni sul presente manuale

- Le illustrazioni presenti nel manuale vengono fornite esclusivamente a scopo descrittivo.
- Se non viene indicato direttamente, le illustrazioni contenute in questo manuale si basano sul modello CSP-275.
- Windows è un marchio registrato di Microsoft® Corporation negli Stati Uniti e in altri paesi.
- Apple, iPhone, iPad e Lightning sono marchi di Apple Inc. registrati negli Stati Uniti e in altri paesi.
- App Store è un marchio di servizio di Apple Inc., registrato negli Stati Uniti e in altri paesi.
- Android e Google Play sono marchi di Google LLC.
- Wi-Fi è un marchio registrato di Wi-Fi Alliance\*.
- La denominazione e i loghi Bluetooth® sono marchi registrati di proprietà di Bluetooth SIG, Inc. e qualsiasi utilizzo di tali marchi da parte di Yamaha Corporation è sotto licenza.
- I nomi delle aziende e dei prodotti riportati in questo Manuale sono marchi o marchi registrati dai rispettivi proprietari.

### ■ Accordatura

- A differenza di un pianoforte acustico, questo strumento non deve essere accordato da un esperto (anche se l'intonazione può essere regolata dall'utente per essere sintonizzata con altri strumenti). Questo perché l'intonazione degli strumenti digitali è sempre mantenuta a un livello perfetto.

### ■ Informazioni sullo smaltimento

- Quando si smaltisce il prodotto, contattare le autorità locali appropriate.

### ■ Informazioni sul Bluetooth®

Il Bluetooth è una tecnologia per la comunicazione wireless tra dispositivi all'interno di un'area di circa 10 metri mediante la banda di frequenza a 2,4 GHz.

### Gestione delle comunicazioni Bluetooth

- La banda radio da 2,4 GHz utilizzata dai dispositivi compatibili Bluetooth è condivisa da vari tipi di apparecchiature. I dispositivi compatibili Bluetooth utilizzano una tecnologia che riduce l'interferenza di altri componenti utilizzando la stessa banda radio, ma tale interferenza potrebbe ridurre la velocità o la portata delle comunicazioni e, in alcuni casi, interromperle del tutto.
- La velocità di trasferimento del segnale e la portata delle comunicazioni varia in base a distanza tra i dispositivi, presenza di ostacoli, condizioni delle onde radio e tipo di apparecchiatura.
- Yamaha non garantisce tutti i collegamenti wireless tra questa unità e i dispositivi compatibili con la funzione Bluetooth.



Grazie per aver acquistato questo pianoforte digitale Yamaha.

Questo strumento permette di suonare le proprie song preferite con l'aiuto della funzione Stream Lights. Si suggerisce di leggere attentamente questo manuale per sfruttare al massimo tutte le funzioni pratiche e avanzate dello strumento. Si consiglia inoltre di conservare il manuale in un luogo sicuro e a portata di mano per successive consultazioni.

## Informazioni sui manuali

Insieme allo strumento, vengono forniti i documenti e il materiale di istruzione specificati di seguito.

### Documenti in dotazione



#### Manuale di istruzioni (questa guida)

Viene spiegato come utilizzare questo strumento.

### Documenti online (scaricabili dal Web)



#### Data List (Elenco dati)

Sono contenuti elenchi di voci e stili, nonché informazioni relative ai dati MIDI di questo strumento.

Per ottenere questi manuali, accedere a Yamaha Downloads e immettere il nome modello per cercare i file desiderati.

#### Yamaha Downloads

<https://download.yamaha.com/>

## Accessori in dotazione

■ 1 manuale di istruzioni (questa guida)

■ 1 Online Member Product Registration

■ 1 cavo di alimentazione

■ 1 sgabello

(potrebbe non essere incluso a seconda del paese in cui è stato acquistato lo strumento. Verificare con il rivenditore Yamaha).

■ 1 gancio per le cuffie, 2 viti di fissaggio

(per le istruzioni, vedere pagina 22).

### Durante lo spostamento e il posizionamento dello strumento

#### ⚠ ATTENZIONE

Durante lo spostamento dello strumento, tenerlo sempre dalla parte inferiore. Non tenerlo dal copritastiera o dalla parte superiore. Una presa non idonea può danneggiare lo strumento e causare lesioni personali.

#### AVVISO

Prima di spostare lo strumento, ruotare il regolatore sotto il pedale finché (pagina 21) non si separa dalla superficie del pavimento. Il contatto con il regolatore può danneggiare la superficie del pavimento. Dopo lo spostamento, assicurarsi di ruotare il regolatore finché non entra in contatto stabile con la superficie del pavimento.

Se ci si deve trasferire, è possibile trasportare lo strumento insieme ai propri beni personali. Trasportare lo strumento in orizzontale. Evitare di appoggiarlo al muro e di adagiarlo su un fianco. Non sottoporre lo strumento a vibrazioni eccessive o a urti (CSP-295GP/CSP-275/CSP-255). È possibile spostare lo strumento così com'è (montato) o smontato. Quando si trasporta lo strumento montato, assicurarsi che tutte le viti siano ben serrate e che non si siano allentate a seguito dello spostamento (CSP 295). Si consiglia di posizionare lo strumento lontano dalla parete di circa 10 cm per ottimizzare e migliorare ulteriormente il suono generale.

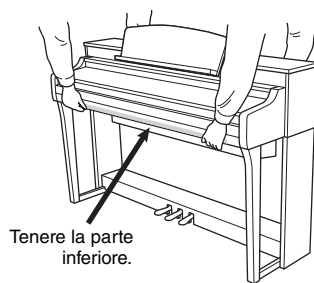



# Sommario

|  |           |  |           |
|--|-----------|--|-----------|
| PRECAUZIONI.....   | 5         | <b>Collegamenti</b>  | <b>39</b> |
| AVVISO.....  | 7         | Ascolto dei dati audio da un dispositivo Bluetooth<br>attraverso questo strumento<br>(funzione Bluetooth Audio)..... | 39        |
| Informazioni.....  | 7         | Collegamento a un computer — terminale [USB-C].....  | 39        |
| Informazioni sui manuali.....  | 8         | Collegamento a un dispositivo audio esterno —<br>jack [AUX IN], jack AUX OUT [R]/[L/L+R].....                        | 40        |
| Accessori in dotazione.....  | 8         | Collegamento di un footswitch/foot controller — jack<br>[AUX PEDAL].....   | 41        |
| <b>Caratteristiche principali</b>  |           | Collegamento di un microfono o una chitarra — jack<br>[MIC/LINE IN].....   | 42        |
| <b>- Un mondo di esecuzione e controllo del pianoforte<br/>con Smart Pianist -</b> | <b>10</b> | Collegamento di dispositivi MIDI esterni — Terminali<br>MIDI.....  | 43        |
| <b>Controlli del pannello e terminali</b>  | <b>12</b> | <b>Montaggio di CSP-295GP</b>  | <b>44</b> |
| <b>Operazioni preliminari</b>  | <b>15</b> | <b>Montaggio di CSP-275/CSP-255</b>  | <b>48</b> |
| Apertura/chiusura del copritastiera.....   | 15        | <b>Risoluzione dei problemi</b>  | <b>51</b> |
| Uso del leggio.....  | 16        | <b>Specifiche tecniche</b>   | <b>52</b> |
| Apertura/chiusura del coperchio (CSP-295GP).....                                   | 18        | <b>Index</b>   | <b>55</b> |
| Alimentazione.....   | 19        |  |           |
| Accensione e spegnimento.....  | 19        |  |           |
| Regolazione del volume master.....   | 21        |  |           |
| Uso dei pedali.....  | 21        |  |           |
| Uso delle cuffie.....  | 22        |  |           |
| <b>Esecuzione con Smart Pianist</b>  | <b>24</b> |  |           |
| Installazione di Smart Pianist sullo smart device.....                             | 24        |  |           |
| Collegamento a Smart Pianist.....  | 24        |  |           |
| Collegamento wireless.....   | 25        |  |           |
| Collegamento tramite cavi.....   | 28        |  |           |
| <b>Uso del solo strumento</b>  | <b>30</b> |  |           |
| Elenco delle funzioni.....   | 30        |  |           |
| Riproduzione con vari suoni (Voci).....  | 32        |  |           |
| Riproduzione di una song.....  | 32        |  |           |
| Esecuzione con uno stile.....  | 33        |  |           |
| Uso del metronomo.....   | 34        |  |           |
| Regolazione del tempo.....   | 34        |  |           |
| Scelta del tipo di riverbero.....  | 35        |  |           |
| Impostazione della sensibilità al tocco della tastiera.....                        | 35        |  |           |
| Trasposizione dell'intonazione in semitoni.....                                    | 36        |  |           |
| Accordatura fine dell'intonazione.....   | 36        |  |           |
| Cambio del canale di trasmissione MIDI.....  | 37        |  |           |
| Attivazione/disattivazione della funzione<br>Audio Loopback.....                   | 37        |  |           |
| Ripristino delle impostazioni iniziali della fabbrica<br>(inizializzazione).....   | 38        |  |           |

# Caratteristiche principali

- Un mondo di esecuzione e controllo del pianoforte con Smart Pianist -

## Esplorazione delle infinite possibilità del pianoforte con Smart Pianist

Utilizzando questo strumento insieme all'app per smart device "Smart Pianist", ci si potrà divertire con una serie di funzioni aggiuntive, quali la possibilità di suonare insieme alla propria song preferita oppure con una band o un ensemble. Installare l'app sul proprio smart device e collegarla a questo strumento per sfruttare queste funzionalità aggiuntive. Le istruzioni sul collegamento sono disponibili a pagina 24.

Per i dettagli sull'app e sui dispositivi compatibili, consultare il sito Web di seguito o cercare "Yamaha Smart Pianist" su un motore di ricerca Web.

<https://www.yamaha.com/kbdapps/>

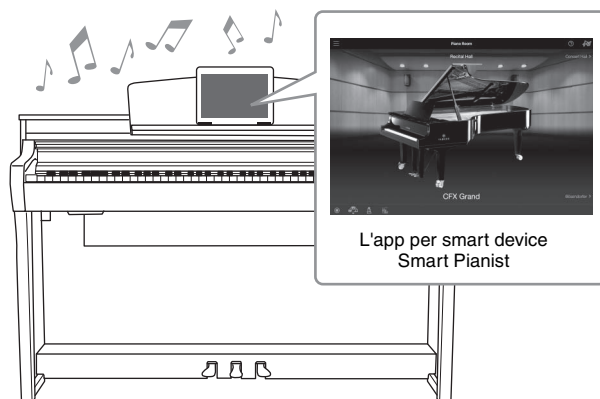

## Esecuzione immediata delle proprie song preferite

Su questo strumento è preinstallata una serie di song, incluse song popolari, classiche e per le lezioni. Con Smart Pianist sarà possibile visualizzare la notazione musicale (partitura) di queste song. Per le persone che hanno difficoltà a leggere la notazione, la funzione Stream Lights (pagina 32) mostra i tasti da suonare. È sufficiente premere i tasti al momento giusto come indicato dalle luci mobili sopra i tasti stessi.

Inoltre, utilizzando la funzione Guide, è possibile esercitarsi al proprio ritmo poiché la riproduzione della song si interrompe e attende che si suonino le note corrette. Permette inoltre di esercitarsi con una mano o di esercitarsi ripetutamente su un intervallo specificato della song.

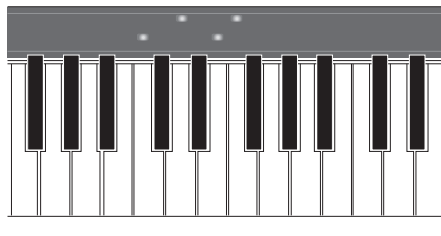
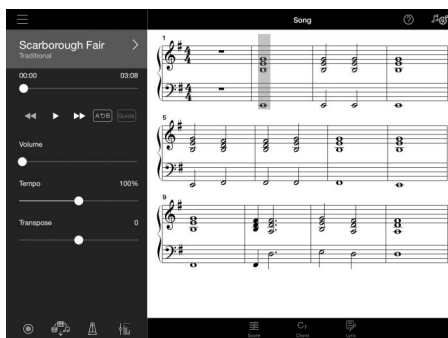

L'app include poi una funzione "Audio to Score" che crea automaticamente una partitura di accompagnamento per piano a partire dalle song dello smart device. Anche senza una partitura, è possibile divertirsi a suonare l'accompagnamento del pianoforte a una song.

## Musica e canto con l'accompagnamento di una band

Questo strumento dispone di un'ampia varietà di voci strumentali, tra cui pianoforte, organo, chitarra, sassofono e altro ancora. In questo modo è possibile sovrapporre due voci oppure suonare voci diverse nelle sezioni per la mano destra e sinistra. Inoltre, la funzione Style fornisce l'accompagnamento dinamico di una band di supporto, anche quando si suona da soli e dispone di un ampio numero di pattern in vari generi per adattarsi alla propria performance. È persino possibile collegare un microfono e cantare insieme alla propria performance, senza contare le innumerevoli funzioni di armonia che permettono di creare automaticamente un coro di voci di accompagnamento, anche quando si canta da soli.

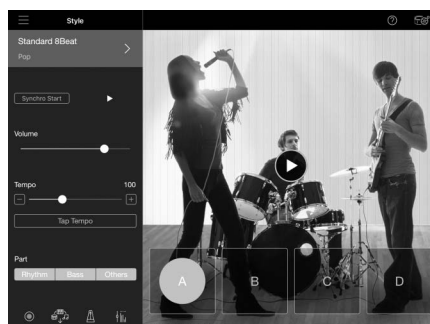
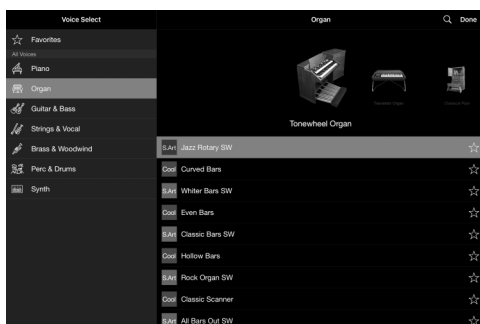

## Esecuzione con il proprio suono di pianoforte preferito

Le voci di pianoforte sono state create con campioni del pianoforte a coda da concerto CFX di punta Yamaha e del pianoforte a coda da concerto Bösendorfer\* di fama mondiale. Su Smart Pianist, la funzione Piano Room riproduce il modo in cui il suono echeggia in base all'ambiente (come in una sala da concerto) e le sottili modifiche del suono dovute all'apertura o alla chiusura del coperchio di un pianoforte a coda, permettendo di personalizzare il suono del pianoforte a proprio piacimento.

\*Bösendorfer è una società consociata di Yamaha.

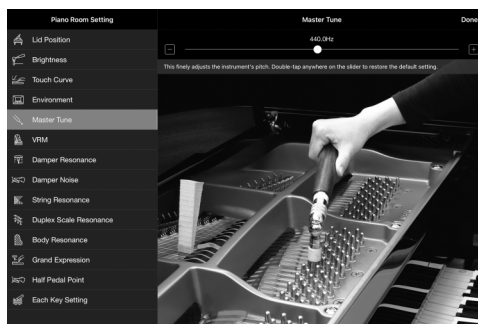
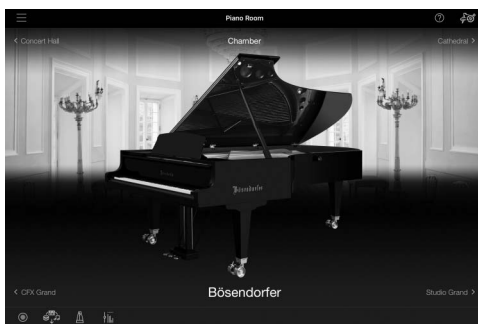

Con Smart Pianist si potrà accedere a molte funzioni più pratiche e potenti, come la registrazione, la regolazione del bilanciamento del volume tra parti della tastiera/song/stile e la trasposizione dell'intonazione della song. Maggiori informazioni su queste funzioni aggiuntive sono disponibili a pagina 54.

### NOTA

Tutti gli esempi di schermate mostrati qui sono stati acquisiti dall'app con le specifiche tecniche più recenti alla data di pubblicazione. Le schermate e le specifiche tecniche possono essere aggiornate a scopo di miglioramento.

# Controlli del pannello e terminali

## ■ CSP-295GP

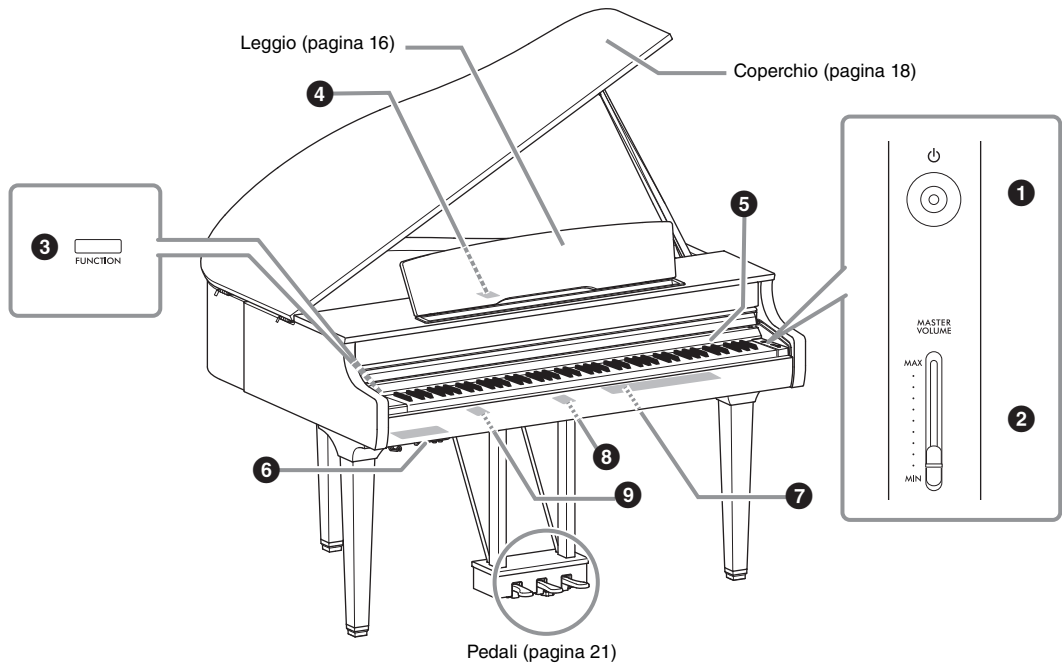

## ■ CSP-295/CSP-275/CSP-255

Questa illustrazione si riferisce all'unità CSP-275.

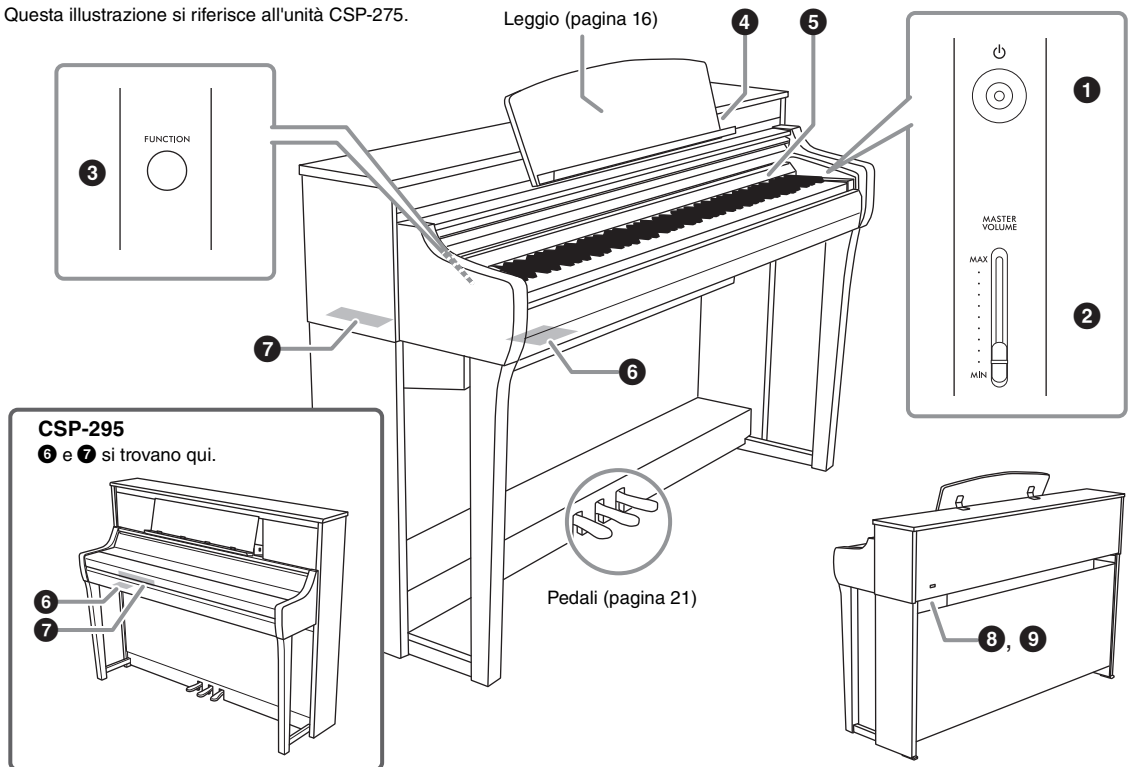

**1 Interruttore [⏻] (Standby/On) (pagina 19)**

Per accendere o mettere in standby lo strumento.

**2 Slider [MASTER VOLUME] (pagina 21)**

Per regolare il volume generale.

**3 Pulsante [FUNCTION] (pagina 30)**

Tenendo premuto questo pulsante, se si preme un tasto specificato è possibile richiamare la funzione assegnata al tasto.

**4 Terminale [USB-C] (pagine 28, 39)**

Per il collegamento a uno smart device o a un computer.



**5 Luci guida (pagina 32)**

Sono presenti quattro spie per le "luci guida" nella parte superiore di ogni tasto e si accendono in successione in modo discendente durante la riproduzione della song per indicare le note da suonare e quando suonarle.

**6, 7 Connettori I/O (pagina 14)**

Per collegare i dispositivi esterni.

**8 Jack AC IN (pagina 19)**

Per collegare il cavo di alimentazione.

**9 Jack [PEDAL] (pagina 49)**

(non accessibile sul modello CSP-295)

Per collegare il cavo del pedale.

**Terminale [USB-C] del modello CSP-295GP**

Il terminale [USB-C] è nascosto sotto il coperchio sul retro del leggio.

Quando si utilizza il terminale, sollevare prima il leggio (pagina 16), quindi aprire il coperchio. Dopo aver collegato una spina al terminale [USB-C], il coperchio può essere chiuso facendo passare il cavo USB attraverso la fessura sul coperchio. Per utilizzare lo smart device, posizionarlo nella parte anteriore del leggio e collegare il cavo USB che si estende sotto il leggio.

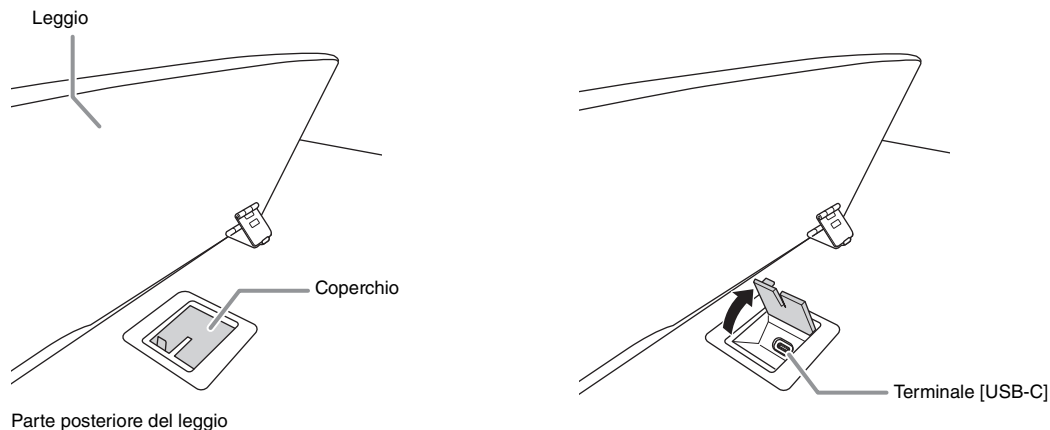

## 6 Connettori I/O (situati nella parte inferiore sinistra della tastiera)

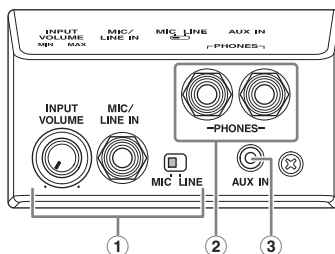

- ① **Manopola [INPUT VOLUME], jack [MIC/LINE IN], switch [MIC/LINE] (pagina 42)**  
Per collegare un microfono o una chitarra ecc. per trasmettere il suono dagli altoparlanti di questo strumento.
- ② **Jack [PHONES] (pagina 22)**  
Per collegare le cuffie.
- ③ **Jack [AUX IN] (pagina 40)**  
Per immettere il suono di un lettore audio e ascoltarlo tramite gli altoparlanti incorporati di questo strumento.

## 7 Connettori I/O (vedere pagina 12 per la posizione su ogni strumento)

### CSP-295GP/CSP-295

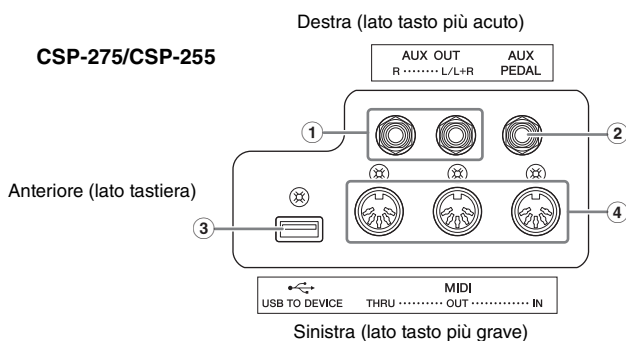

- ① **Jack AUX OUT [R], [L/L+R] (pagina 40)**  
Per collegare dispositivi audio esterni, ad esempio altoparlanti. Il suono di questo strumento può essere ascoltato dagli altoparlanti esterni.
- ② **Jack [AUX PEDAL] (pagina 41)**  
Per collegare un pedale venduto separatamente.
- ③ **Terminale [USB TO DEVICE] (pagina 27)**  
Per collegare un adattatore LAN wireless USB venduto separatamente.
- ④ **Terminali MIDI [THRU], [OUT], [IN] (pagina 43)**  
Per eseguire il collegamento a un dispositivo MIDI esterno.

# Operazioni preliminari

In questa sezione viene illustrato come configurare e iniziare a utilizzare lo strumento. La configurazione è estremamente semplice ed è quindi possibile iniziare a suonare lo strumento immediatamente.

## Apertura/chiusura del copritastiera

### ⚠ **ATTENZIONE**

- Per aprire e chiudere il copritastiera, afferrarlo con entrambe le mani e non lasciarlo finché non è completamente aperto o chiuso. Fare attenzione a non lasciare che le dita (le proprie o quelle degli altri, soprattutto dei bambini) si incastrino fra il coperchio e il piano della tastiera.
- Non appoggiare oggetti (metallici o carte) sul copritastiera. Quando si apre il copritastiera, gli oggetti di piccole dimensioni appoggiati su di esso potrebbero cadere all'interno rendendone impossibile il recupero. Se penetrano all'interno potrebbero causare scosse elettriche, cortocircuiti, incendi o altri gravi danni allo strumento.

### **AVVISO**

Non appoggiarsi allo strumento, né posizionarvi sopra oggetti pesanti, in particolare accanto al copritastiera e al leggio altrimenti si potrebbero causare danni o malfunzionamenti del copritastiera.

### ■ **CSP-295**

Per aprire il copritastiera, sollevarlo con entrambe le mani e aprirlo delicatamente.

Per chiudere il copritastiera, tirarlo con entrambe le mani e abbassarlo delicatamente. Il copritastiera è dotato dello speciale meccanismo SOFT-CLOSE™ che consente di chiudere lentamente il coperchio.

### ⚠ **ATTENZIONE**

Prestare attenzione alle dita durante l'apertura o la chiusura del copritastiera.

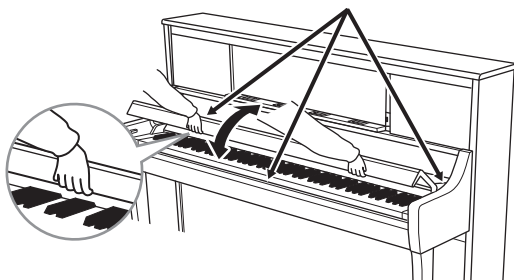

### ⚠ **ATTENZIONE**

Non applicare forza eccessiva durante la chiusura del copritastiera. L'applicazione di forza eccessiva sul copritastiera al momento della chiusura potrebbe danneggiare il meccanismo SOFT-CLOSE™ e procurare lesioni alle mani e alle dita se restano intrappolate sotto il copritastiera.

### ■ **CSP-295GP/CSP-275/CSP-255**

Per aprire il copritastiera, sollevare leggermente il coperchio con entrambe le mani, quindi farlo scorrere fino in fondo.

Per chiudere il copritastiera, far scorrere il coperchio verso di sé con entrambe le mani, quindi abbassarlo delicatamente.

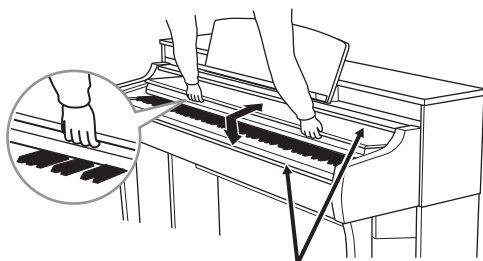

### ⚠ **ATTENZIONE**

Prestare attenzione alle dita durante l'apertura o la chiusura del copritastiera.

## Uso del leggio

Sul leggio è possibile appoggiare uno smart device o partiture. Le levette blocca-pagine sul leggio impediscono la caduta dello smart device o consentono di tenere in posizione le pagine delle partiture.

### AVVISO

Se uno smart device viene utilizzato in una posizione instabile, potrebbe cadere e provocare danni. Quando si posiziona uno smart device sul leggio, assicurarsi che sia completamente appoggiato sul leggio e sollevare le levette blocca-pagine per tenerlo in posizione.

### ■ CSP-295GP

Per sollevare il leggio:

- 1 Sollevare il leggio e tirarlo verso di sé fino a fine corsa.
- 2 Abbassare i due supporti metallici a sinistra e a destra sul retro del leggio.
- 3 Abbassare il leggio finché i supporti metallici non si bloccano in posizione.
- 4 Se necessario, sollevare le levette blocca-pagine.

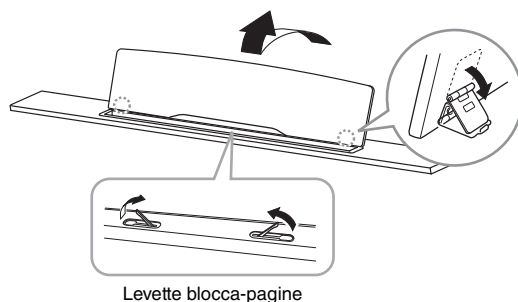

Per abbassare il leggio:

- 1 Tirare completamente il leggio verso di sé.
  - 2 Sollevare i due supporti metallici (sul retro del leggio).
  - 3 Spingere il leggio completamente all'indietro con delicatezza.
- Abbassare le levette blocca-pagine quando non utilizzate.

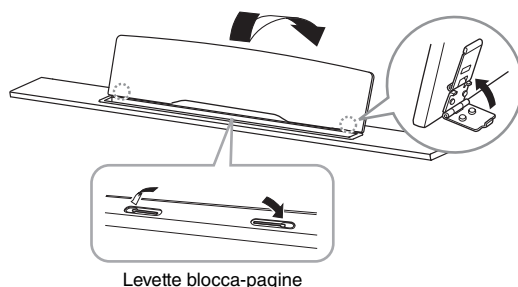

### ■ CSP-295

Si consiglia di chiudere il copritastiera per facilitare la presa del leggio.

Per utilizzare il leggio, tenere la relativa parte inferiore, quindi tirarlo verso di sé finché non si blocca in posizione.

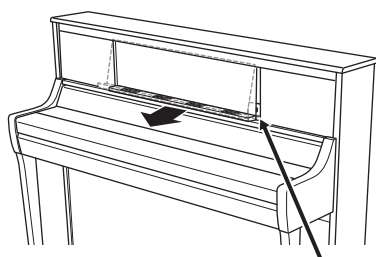

Per rimettere a posto il leggio, tirarlo verso di sé il più possibile, quindi rimetterlo a posto delicatamente.

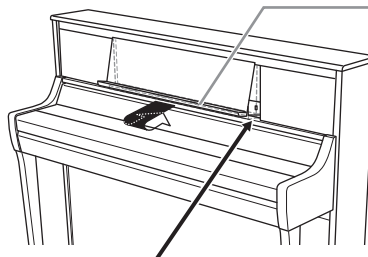

Levette blocca-pagine

Sollevarle per utilizzarle.

Chiuderle dopo l'uso.



**ATTENZIONE**

Prestare attenzione alle dita durante lo spostamento del leggio.

Per utilizzare le levette blocca-pagine, sollevarle verso di sé il più possibile. Quando non vengono utilizzate, richiuderle.



## ■ CSP-275/CSP-255

Prima di utilizzare il leggio, assicurarsi che sia fissato correttamente e che le viti siano serrate saldamente (passaggio 8 a pagina 50).

### **ATTENZIONE**

Se viene applicata una forza eccessiva sul leggio, quest'ultimo e le viti potrebbero allentarsi o rompersi, provocando danni o addirittura lesioni personali. Se il leggio si stacca, riattaccarlo facendo riferimento a pagina 50. Se le viti si allentano, serrarle di nuovo.

Per utilizzare le levette blocca-pagine, sollevarle verso di sé il più possibile. Quando non vengono utilizzate, richiuderle.

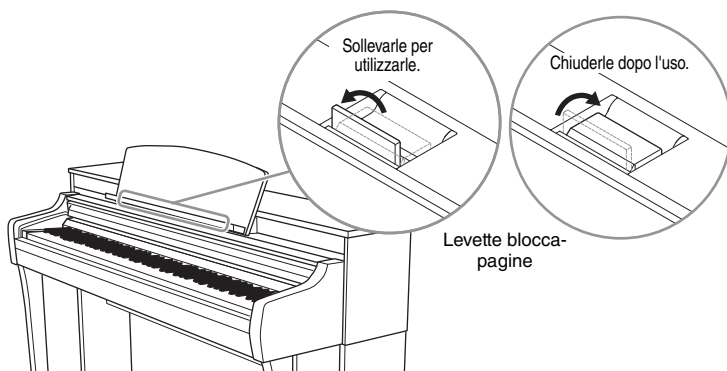

## Apertura/chiusura del coperchio (CSP-295GP)

### **⚠ AVVERTENZA**

Vietare ai bambini di aprire o chiudere il coperchio. Inoltre, stare attenti a non schiacciarsi le dita (le proprie e soprattutto quelle dei bambini) quando si alza o si abbassa il coperchio.

### Per l'apertura:

- 1 Alzare e afferrare il lato destro del coperchio (se si è posti frontalmente alla tastiera dello strumento).
- 2 Alzare l'asta di blocco e abbassare lentamente il coperchio fino a quando l'estremità dell'asta di blocco non è perfettamente inserita nell'incavo nel coperchio.

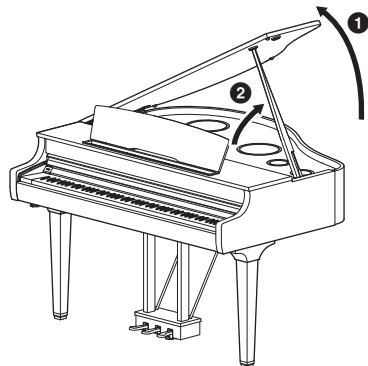

### **⚠ AVVERTENZA**

- Assicurarsi che l'estremità dell'asta si inserisca saldamente nell'incavo del coperchio. Se l'asta non è inserita correttamente nell'incavo, il coperchio potrebbe cadere, causando danni o lesioni.
- Accertarsi che non sia possibile sganciare accidentalmente l'asta quando il coperchio è alzato. L'asta potrebbe staccarsi dall'incavo del coperchio, causandone la caduta.

Per l'asta più lunga, usare l'incavo più interno, per quella più corta usare quello più esterno per sostenere il coperchio.

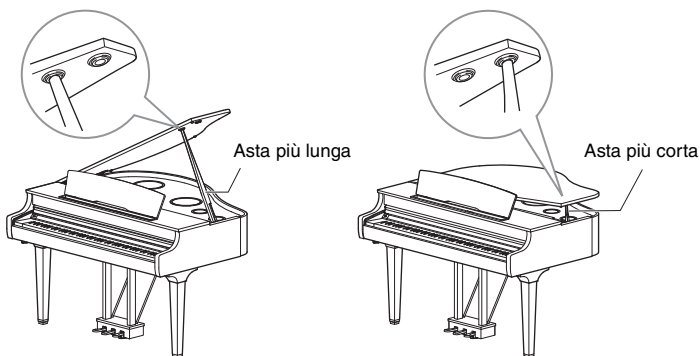

### **⚠ AVVERTENZA**

Non utilizzare l'incavo esterno per l'asta più lunga in quanto il coperchio potrebbe diventare instabile e cadere, causando danni o lesioni.

### Per la chiusura:

- 1 Tenere l'asta di blocco e sollevare il coperchio con cautela.
- 2 Mantenere il coperchio nella sua posizione alzata e abbassare l'asta di blocco.
- 3 Abbassare con cautela il coperchio.

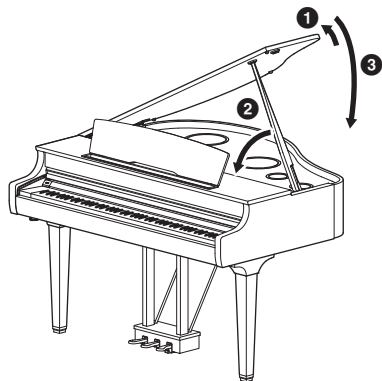

## Alimentazione

Collegare le spine del cavo di alimentazione nell'ordine mostrato nella figura.

È possibile che in alcune aree venga fornito un adattatore che consente di adeguare la configurazione della spina a quella delle prese di corrente CA locali.

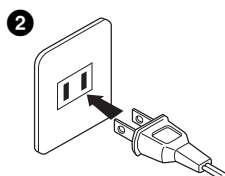
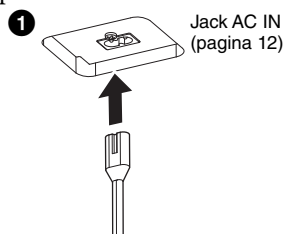

La forma della spina e della presa varia da un Paese all'altro.

### **AVVERTENZA**

Utilizzare solo il cavo di alimentazione in dotazione. Non utilizzare il cavo di alimentazione per altri prodotti.

### **ATTENZIONE**

Prima di installare il prodotto, assicurarsi che la presa CA utilizzata sia facilmente accessibile. In caso di problemi o malfunzionamenti, spegnere immediatamente il prodotto e scollegare la spina dalla presa elettrica.

### **NOTA**

Quando si scollega il cavo di alimentazione, spegnere prima l'alimentazione, quindi seguire questa procedura in ordine inverso.

## Accensione e spegnimento

1 Impostare lo slider [MASTER VOLUME] su "MIN".

2 Premere l'interruttore [⏻] (Standby/On) per accendere lo strumento.

L'indicatore di accensione sull'interruttore [⏻] (Standby/On) si accende. Successivamente, le luci guida (pagina 32) poste sopra il tasto più acuto lampeggiano alcuni secondi e lo strumento si avvia.

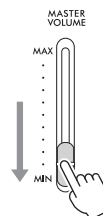

L'indicatore di accensione è acceso.

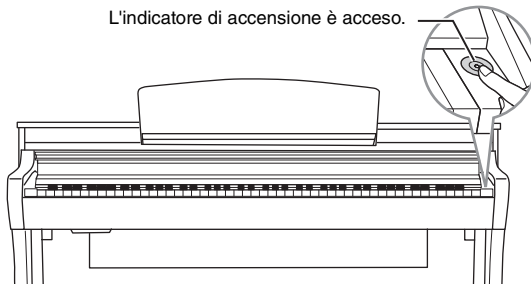

3 Dopo aver utilizzato lo strumento, spegnerlo premendo l'interruttore [⏻] (Standby/On) per un secondo.

L'indicatore di accensione sull'interruttore [⏻] (Standby/On) si spegne.

### **ATTENZIONE**

Anche quando l'interruttore [⏻] (Standby/On) è in posizione di standby, lo strumento continua a ricevere un flusso minimo di elettricità. Se si prevede di non utilizzare lo strumento per un lungo periodo di tempo o in caso di temporali, rimuovere la spina dalla presa elettrica.

### **AVVISO**

- Non premere alcun tasto o pedale finché lo strumento non si è avviato completamente (le luci guida smettono di lampeggiare) dopo aver acceso lo strumento. In caso contrario si potrebbero verificare dei malfunzionamenti.
- Per l'arresto forzato dello strumento, tenere premuto l'interruttore [⏻] (Standby/On) per più di tre secondi. Tenere presente che l'arresto forzato potrebbe causare la perdita di dati o danni allo strumento.

## Dati che restano anche allo spegnimento dello strumento (dati sottoposti a backup)

Le impostazioni riportate di seguito vengono mantenute anche quando lo strumento viene spento.

- Tuning (Accordatura) (pagina 36)
- Touch Sensitivity (Sensibilità al tocco) (pagina 35)
- Metronome volume (Volume metronomo) (pagina 34)
- Elapsed time (Tempo trascorso) per la funzione Auto Power Off (vedere sotto)
- Bluetooth on/off (Attivazione/disattivazione Bluetooth) (pagina 26)
- Audio loopback on/off (Attivazione/disattivazione di Audio Loopback) (pagina 37)
- Grand Expression Modeling type (Tipo di creazione modelli Grand Expression)\*
- Each Key Setting (Impostazione di ogni tasto)\*

\*Queste impostazioni sono disponibili in [Piano Room] di Smart Pianist.

### NOTA

Se si desidera mantenere altre impostazioni, utilizzare Registration Memory (Memoria di registrazione) di Smart Pianist.

### Presentazione della creazione modelli Grand Expression

Su un vero pianoforte acustico, è possibile produrre sottili cambiamenti nel suono modificando il tocco di esecuzione da quando si preme un tasto a quando lo si rilascia. Ad esempio, quando si preme un tasto fino in fondo, il tasto colpisce il keybed sottostante e il rumore raggiunge gli archi, modificando leggermente il suono. Inoltre, il tono quando il damper viene abbassato sugli archi per silenziare il suono viene modificato dalla velocità con cui si rilascia il tasto. La tecnologia di creazione modelli Grand Expression ricrea questi sottili cambiamenti nel suono che rispondono al proprio tocco. Ciò consente di aggiungere accenti suonando con forza o risonanza suonando dolcemente per produrre un suono estremamente espressivo. Si può sentire un tono nitido quando si suona lo staccato e un suono persistente prodotto quando si rilasciano i tasti lentamente.

Su questo strumento, la creazione modelli Grand Expression è efficace solo per le voci di "CFX Grand" e "Bösendorfer".

## Funzione di spegnimento automatico

Per evitare consumo energetico non necessario, lo strumento dispone di una funzione di spegnimento automatico che si attiva automaticamente quando lo strumento non viene utilizzato per un periodo di tempo specificato. Il periodo di tempo che deve trascorrere prima dello spegnimento automatico dello strumento è per impostazione predefinita di circa 30 minuti, tuttavia è possibile modificare questa impostazione mediante [Utility] → [System] su Smart Pianist.

### AVVISO

Se lo strumento si spegne automaticamente, tutti i dati non salvati andranno persi.

### Disattivazione della funzione di spegnimento automatico (metodo semplice)

Accendere lo strumento tenendo premuto il tasto più grave della tastiera. Lo strumento si avvia con la funzione di spegnimento automatico disattivata.

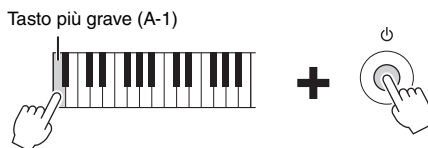

### NOTA

La funzione di spegnimento automatico può essere disattivata anche utilizzando il pulsante [FUNCTION] (pagina 30).

## Regolazione del volume master

Per regolare il volume, utilizzare lo slider [MASTER VOLUME] situato a destra del pannello. Mentre si regola il volume, suonare la tastiera per controllare il suono.

### **ATTENZIONE**

Non utilizzare lo strumento a lungo con il volume troppo alto per evitare danni all'udito.

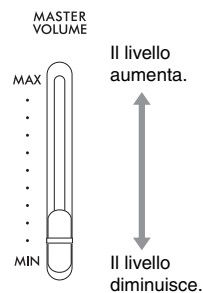

## Intelligent Acoustic Control (IAC)

L'IAC è una funzione che regola e controlla automaticamente la qualità del suono in base al volume complessivo dello strumento. Anche quando si suona lo strumento con il volume generale abbassato, consente di sentire chiaramente sia i suoni gravi sia quelli acuti. La funzione IAC è attiva solo dall'uscita audio degli altoparlanti dello strumento. Questa funzione è attivata per impostazione predefinita; tuttavia, è possibile attivarla o disattivarla e impostare la profondità mediante [Utility] → [Sound Setting] su Smart Pianist.

## Uso dei pedali

Questo strumento è dotato di tre pedali. Prima di utilizzare lo strumento, ruotare il regolatore sotto il pedale finché non viene a contatto con la superficie del pavimento in modo che la pedaliera non sia rumorosa o instabile quando si preme sui pedali.

Per impostazione predefinita, a ciascun pedale sono assegnate le seguenti funzioni. È inoltre possibile assegnare altre funzioni come "Style Start/Stop" ai pedali mediante [Utility] → [Pedal Setting] su Smart Pianist.

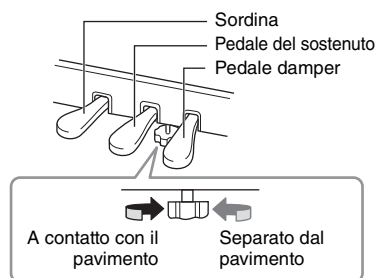

### **AVVISO**

Quando si sposta lo strumento, ruotare il regolatore finché non si separa dalla superficie del pavimento.

### **NOTA**

I pedali sono protetti da rivestimenti in vinile installati in fabbrica. Rimuovere le protezioni dai pedali prima dell'uso per un utilizzo ottimale degli effetti dei pedali.

## Pedale damper (pedale destro)

Quando si preme il pedale damper, le note eseguite hanno un sustain più lungo. Premendo questo pedale quando si suona una voce VRM (pagina 23) viene ricreata la risonanza delle corde caratteristica di un pianoforte acustico reale. È possibile utilizzare la funzione mezzo pedale con questo pedale.

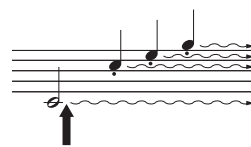

Quando si preme il pedale damper, le note suonate prima di rilasciare il pedale avranno un sustain più lungo.

### **Funzione mezzo pedale**

La funzione mezzo pedale consente di utilizzare tecniche di effetto mezzo pedale in cui il damper viene premuto a metà. In questo stato di effetto mezzo pedale (su un pianoforte reale), i feltrini del damper smorzano solo parzialmente il suono delle corde. Questa funzione consente di controllare in modo delicato ed espressivo lo smorzamento del suono, creando sottili sfumature nella performance e di controllare con la massima precisione il punto in cui la pressione del pedale smorza il suono. Il punto è chiamato "Half Pedal Point" e può essere impostato in [Piano Room] o [Utility] → [Pedal Setting] su Smart Pianist.

## Pedale damper GP Response (solo CSP-295GP/CSP-295)

Il pedale damper del CSP-295GP/CSP-295 è stato progettato per fornire una risposta tattile migliorata e quando viene premuto è molto più simile al pedale di un vero pianoforte a coda. Rende più facile l'utilizzo fisico del punto di mezzo pedale e l'applicazione dell'effetto half-pedal rispetto ad altri pedali.

## Pedale del sostenuto (pedale centrale)

Se si suona sulla tastiera una nota o un accordo e, mentre lo si tiene, si preme il pedale del sostenuto, alle note viene applicato il sustain finché si tiene premuto il pedale.

Tutte le note successive non avranno il sustain.

### NOTA

Mentre si tiene premuto il pedale sostenuto (centrale), un tipo di voce sostenuto (senza indebolimento) come l'organo o gli archi può suonare continuamente senza decay dopo che le note sono state rilasciate.

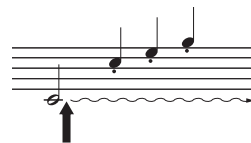

Se si preme il pedale del sostenuto mentre si tengono le note, a queste viene applicato il sustain finché si tiene premuto il pedale.

## Sordina (pedale sinistro)

Premendo la sordina si riduce il volume e si cambia leggermente il timbro delle note suonate. La sordina non ha effetto sulle note già in esecuzione nel momento in cui viene premuto.

### NOTA

Quando è selezionato un altro tipo di voce (ad esempio organo jazz), al pedale sinistro viene assegnata automaticamente una funzione specifica relativa alla voce scelta.

## Uso delle cuffie

È possibile collegare un paio di cuffie al jack [PHONES]. Poiché lo strumento è dotato di due jack [PHONES], è possibile collegare due coppie di cuffie. Se si sta utilizzando solo una coppia, inserire un connettore in uno dei jack.

### ATTENZIONE

Non utilizzare le cuffie per periodi prolungati o a livelli di volume eccessivi. Tali pratiche potrebbero causare una perdita permanente dell'udito.

### NOTA

Quando una spina è collegata al jack [PHONES], dagli altoparlanti dello strumento non verrà emesso alcun suono. Se si sta utilizzando un adattatore, assicurarsi di rimuoverlo quando si scollegano le cuffie.

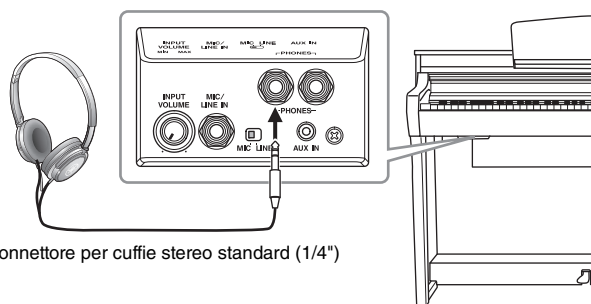

Connettore per cuffie stereo standard (1/4")

## Uso del gancio per le cuffie

Nella confezione dello strumento è incluso un gancio per le cuffie con cui è possibile agganciare le cuffie allo strumento. Fissare il gancio per le cuffie utilizzando le due viti incluse (4 × 10 mm) sul lato anteriore sinistro come mostrato nell'illustrazione.

### AVVISO

Non appendere altri oggetti al gancio per le cuffie. Tale operazione potrebbe danneggiare lo strumento o il gancio stesso.

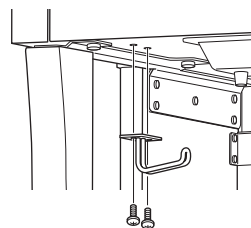

## Riproduzione della sensazione naturale di distanza del suono (anche quando si indossano le cuffie)

Questo strumento adotta due tecnologie avanzate che consentono di godere di un suono assolutamente realistico e naturale, anche nel caso di ascolto in cuffia.

### ■ Campionamento biauricolare

Il campionamento biauricolare è un metodo che utilizza due microfoni speciali impostati sulla posizione dell'orecchio di un esecutore e registra il suono di un pianoforte così come verrebbe percepito dal vivo. Ascoltare il suono con questo effetto attraverso le cuffie dà l'impressione di essere immersi nel suono, esattamente come se questo provenisse dal pianoforte. Inoltre, questo tipo di esperienza permette un ascolto prolungato senza conseguenze. Quando è selezionato "CFX Grand" o "Bösendorfer" (pagina 30), il collegamento delle cuffie attiva automaticamente il suono biauricolare di campionamento.

### Campionamento

Una tecnologia che registra i suoni di uno strumento acustico e li memorizza nel generatore di suoni, per poi consentirne la riproduzione in base alle informazioni ricevute dalla tastiera.

### ■ Stereophonic Optimizer

Stereophonic Optimizer è un effetto che riproduce la distanza naturale del suono, come accade per il campionamento biauricolare, anche se lo si ascolta tramite cuffie. Quando è selezionata una delle voci VRM ad eccezione di "CFX Grand" o "Bösendorfer", collegando le cuffie viene automaticamente abilitata la funzione Stereophonic Optimizer.

Per conoscere le voci VRM, fare riferimento al documento Data List (Elenco dati) sul sito Web.

### Presentazione della tecnologia VRM

Su un vero pianoforte acustico, quando si preme il pedale damper e si suona un tasto, la corda del tasto premuto vibra causando anche la vibrazione delle altre corde e della tavola armonica. Tali vibrazioni influenzano la pausa, creando una risonanza ricca e brillante con effetto di sustain e diffusione. La tecnologia VRM (Virtual Resonance Modeling) integrata in questo strumento riproduce fedelmente la complicata interazione della risonanza delle corde e della tavola armonica utilizzando uno strumento musicale virtuale (modellazione fisica) per rendere il suono ancora più simile a quello di un pianoforte acustico reale. Poiché la risonanza viene riprodotta all'istante a seconda dello stato della tastiera o del pedale, è possibile variare il suono in modo espressivo modificando i tempi di pressione dei tasti e i tempi e la profondità di pressione del pedale.

# Esecuzione con Smart Pianist

È possibile utilizzare in modo ancora più completo e intrigante lo strumento collegandolo allo smart device, ad esempio uno smartphone o un tablet, e usando l'app Smart Pianist che permette di accedere a svariate funzioni aggiuntive, quali la registrazione e Registration Memory (Memoria di registrazione). Inoltre, il display offre un controllo visivo eccezionalmente intuitivo, rendendo ancora più semplice il controllo dello strumento.

## NOTA

Per conoscere le possibilità offerte dallo strumento o dall'uso congiunto con Smart Pianist, fare riferimento all'elenco a pagina 54.

## Installazione di Smart Pianist sullo smart device



Scaricare l'app Smart Pianist e installarla sul proprio smart device.

- iPadOS/iOS: disponibile nell'App Store
- Android: disponibile su Google Play

Per i dettagli sull'app e per l'elenco dei dispositivi compatibili, consultare il sito Web di seguito.

<https://www.yamaha.com/kbdapps/>

## Collegamento a Smart Pianist

Questo strumento può essere collegato a uno smart device in modalità wireless (pagina 27) o tramite un cavo (pagina 28). Per istruzioni sul collegamento dello strumento a uno smart device, nella sezione "Connection Wizard" di Smart Pianist sono riportate le istruzioni necessarie in base alla condizione dello strumento in uso. Se si desidera collegarsi tramite Bluetooth, leggere innanzitutto "Collegamento Bluetooth" a pagina 25, quindi passare alle istruzioni riportate di seguito.

### AVVISO

- Quando lo strumento è collegato a Smart Pianist, tutte le impostazioni sullo strumento vengono sostituite dalle impostazioni di Smart Pianist.
- Non collocare lo smart device in una posizione instabile per evitare che cada e si danneggi.



- 1 Su Smart Pianist, toccare l'icona [≡] posizionata nella parte superiore sinistra del display per aprire il menu.
- 2 Toccare [Instrument] per richiamare il display Connection.
- 3 Toccare [Start Connection Wizard] nella parte inferiore.
- 4 Seguire le indicazioni di Connection Wizard.

Una volta completato correttamente il collegamento, accanto a [Instrument] nella parte inferiore sinistra del display viene visualizzato il nome modello dello strumento, ad esempio "CSP-295". Dopo aver completato il collegamento, utilizzare Smart Pianist per controllare lo strumento. Mentre Smart Pianist è collegato allo strumento, suonare la tastiera è l'unica operazione che può essere eseguita sullo strumento.



## Scollamento di Smart Pianist

Se si chiude Smart Pianist sullo smart device, lo strumento viene scollegato dall'app. Lo strumento può inoltre essere scollegato dall'app premendo il pulsante [FUNCTION] sullo strumento.

Anche se Smart Pianist è scollegato, è possibile utilizzare lo strumento con le impostazioni effettuate sull'app e mantenute fino allo spegnimento dello strumento.

### ■ Per ristabilire il collegamento con Smart Pianist:

Nel menu di Smart Pianist, toccare [Instrument] per richiamare il display Connection (passaggi 1 – 2 a pagina 24), quindi selezionare il nome modello (ad esempio CSP-295). Se il nome modello non viene visualizzato nel display Connection, avviare nuovamente Connection Wizard.

## Collegamento wireless

Collegare lo strumento con uno smart device tramite Bluetooth (vedere sotto) o Wi-Fi (pagina 27).

### Collegamento Bluetooth

Quando si effettua il collegamento tramite Bluetooth, configurare innanzitutto le impostazioni della funzione Audio Bluetooth sullo strumento per abilitare la ricezione dei dati audio. Successivamente, utilizzare Smart Pianist per collegarsi tramite Bluetooth MIDI per trasmettere/ricevere dati MIDI. Prima di utilizzare la funzione Bluetooth, assicurarsi di leggere "Informazioni su Bluetooth" a pagina 7.

#### Funzionalità Bluetooth

A seconda del paese in cui è stato acquistato il prodotto, lo strumento potrebbe non disporre di funzionalità Bluetooth. Lo strumento non è dotato di funzionalità Bluetooth se nell'angolo inferiore destro della piastrina del nome in basso è presente l'indicazione "Y".

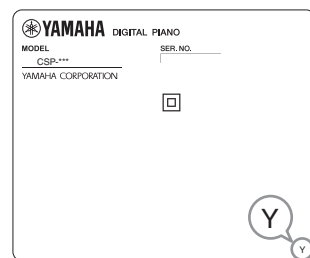

### ■ Collegamento audio tramite Bluetooth (funzione Bluetooth Audio)

In questa sezione viene spiegato come ricevere dati audio da un dispositivo dotato di Bluetooth, ad esempio uno smartphone. Quando è collegato un dispositivo dotato di Bluetooth, è possibile ascoltare l'audio dei dati audio riprodotti sul dispositivo collegato tramite gli altoparlanti incorporati dello strumento.



#### NOTA

- In questo manuale, con l'espressione "dispositivo Bluetooth" si intende un dispositivo in grado di trasmettere i dati audio salvati nel dispositivo stesso utilizzando la funzione Bluetooth, tramite comunicazione wireless. Per un corretto funzionamento, il dispositivo deve essere compatibile con A2DP (Advanced Audio Distribution Profile). La funzione Bluetooth Audio viene qui illustrata utilizzando uno smart device come esempio di dispositivo Bluetooth.
- Questo strumento non può trasmettere dati audio ai dispositivi dotati di Bluetooth tramite Bluetooth. Pertanto, quando il dispositivo è collegato tramite Bluetooth, non è possibile registrare in formato audio utilizzando Smart Pianist. Se si desidera registrare durante il collegamento Bluetooth, utilizzare il formato MIDI. È possibile registrare in formato audio quando lo strumento è collegato allo smart device con un metodo diverso dal Bluetooth.

# 1 Tenendo premuto il pulsante [FUNCTION], premere il tasto più acuto (C7) per eseguire l'accoppiamento con uno smart device.

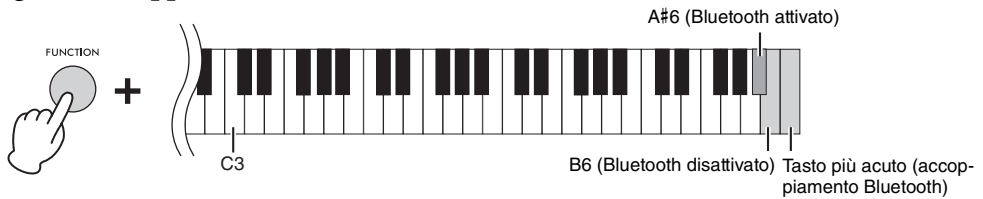

Le luci guida (blu) del tasto nero più a destra lampeggiano in successione verso il basso durante l'accoppiamento. Per annullare tale operazione, premere il pulsante [FUNCTION].

## NOTA

- Per "accoppiamento" si intende la registrazione dei dispositivi Bluetooth su questo strumento, in modo che possano riconoscersi reciprocamente per comunicare via wireless.
- La funzione Bluetooth dello strumento deve essere attiva per avviare l'accoppiamento. È attivata per impostazione predefinita. Per attivare/disattivare la funzione Bluetooth, premere il tasto A#6 o B6 tenendo premuto il pulsante [FUNCTION].
- Allo strumento è possibile collegare un solo dispositivo Bluetooth alla volta (anche se è possibile accoppiarne fino a 8). Se si accoppia un nono dispositivo, i dati di accoppiamento del dispositivo con la data di collegamento più vecchia verranno eliminati.

# 2 Sullo smart device, attivare la funzione Bluetooth e selezionare "CSP-\*\*\* (nome modello) AUDIO" nell'elenco dei collegamenti.

Una volta completato l'accoppiamento, le luci guida (blu) del tasto nero più a destra lampeggiano per circa tre secondi.

Se le luci guida non lampeggiano, disattivare la funzione Bluetooth premendo il tasto B6 mentre si tiene premuto il pulsante [FUNCTION]. Successivamente, attivare la funzione Bluetooth premendo il tasto A#6 mentre si tiene premuto il pulsante [FUNCTION], quindi riprovare le procedure dal passaggio 1.

## NOTA

- Assicurarsi di completare le impostazioni dello smart device entro 5 minuti.
- Se viene richiesto di immettere una password, immettere i numeri "0000".

# 3 Riprodurre i dati audio presenti sullo smart device per verificare che gli altoparlanti incorporati dello strumento trasmettano l'audio.

Alla successiva accensione dello strumento, lo smart device collegato più di recente verrà collegato automaticamente allo strumento se è stata attivata la funzione Bluetooth sia dello smart device sia dello strumento. Se il collegamento non avviene automaticamente, selezionare il nome modello dello strumento nell'elenco dei collegamenti dello smart device.

## ■ Collegamento Bluetooth MIDI

Per collegarsi a uno smart device tramite Bluetooth MIDI, attenersi alle indicazioni di Connection Wizard su Smart Pianist (passaggi 1 – 4 a pagina 24). Nell'elenco dei collegamenti selezionare "CSP-\*\*\* (nome modello) MIDI".



## NOTA

La funzione Bluetooth dello strumento deve essere attiva per il collegamento. È attivata per impostazione predefinita. Per attivare/disattivare la funzione Bluetooth, premere il tasto A#6 o B6 tenendo premuto il pulsante [FUNCTION] (passaggio 1 in alto).

## Collegamento Wi-Fi (LAN wireless)

Per il collegamento Wi-Fi, è necessario un adattatore LAN wireless venduto separatamente (UD-WL01). Prima di collegare l'adattatore LAN wireless, è necessario leggere le "Precauzioni per l'utilizzo del terminale [USB TO DEVICE]" riportate di seguito.

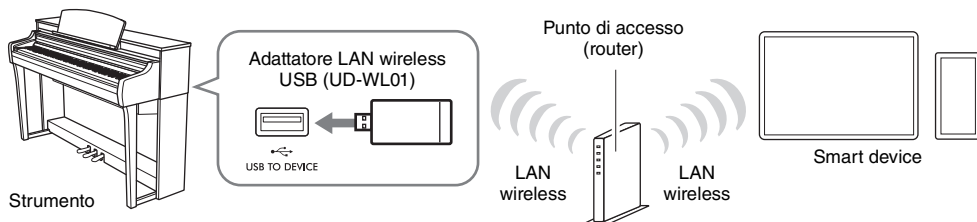

### AVVISO

Non collegare questo prodotto direttamente a un servizio Wi-Fi e/o Internet pubblico. Collegare il prodotto a Internet soltanto tramite un router protetto da password con elevato livello di sicurezza. Consultare il produttore del router per informazioni sulle pratiche ottimali di sicurezza.

### NOTA

Lo strumento può essere collegato direttamente tramite Wi-Fi senza bisogno di un punto di accesso. Tuttavia, in questa condizione l'accesso a Internet sarà disabilitato sullo smart device e alcune funzioni potrebbero essere limitate, quali la posta elettronica, la ricerca e alcune funzioni di Smart Pianist.

### Comportamento delle luci guida durante il collegamento tramite WPS

Durante la configurazione utilizzando un punto di accesso che supporta il collegamento WPS tramite Wi-Fi, le luci guida (blu) del tasto nero più a sinistra lampeggiano in successione verso il basso.

Se il collegamento è completato, le quattro luci guida lampeggiano insieme per circa tre secondi ed è possibile verificare il collegamento su Smart Pianist. Se il collegamento non riesce, le luci guida non lampeggiano.

#### WPS (Wi-Fi Protected Setup)

Con WPS si intende la struttura che consente di configurare facilmente le impostazioni di una LAN wireless tramite la semplice pressione del pulsante WPS. Ciò consente di risparmiare tempo e fatica nel configurare le impostazioni necessarie per il collegamento a una rete.

### Precauzioni per l'utilizzo del terminale [USB TO DEVICE]

Lo strumento dispone di un terminale [USB TO DEVICE] incorporato. Quando si collega un dispositivo USB al terminale, maneggiarlo con cura. Attenersi alle importanti precauzioni indicate di seguito.

#### NOTA

Per ulteriori informazioni sulla gestione dei dispositivi USB, consultare il Manuale di istruzioni del dispositivo.

#### ■ Dispositivi USB compatibili

- Adattatore LAN wireless USB (UD-WL01, venduto separatamente)
- Unità flash USB (può essere utilizzata solo per aggiornare il software, non per salvare file, leggere dati, registrare o riprodurre)

Non è possibile utilizzare altri dispositivi USB, ad esempio un hub USB, la tastiera o il mouse di un computer.

#### AVVISO

Il valore nominale massimo del terminale [USB TO DEVICE] è di 5 V/500 mA. Non collegare dispositivi USB con un valore nominale superiore, in quanto potrebbero verificarsi danni allo strumento.

#### ■ Collegamento di un dispositivo USB

Quando si collega un dispositivo USB al terminale [USB TO DEVICE], accertarsi che il connettore del dispositivo sia appropriato e venga inserito nella direzione corretta.

#### AVVISO

- Evitare di collegare o scollegare il dispositivo USB quando si accede al dispositivo stesso. La mancata osservanza di tale precauzione potrebbe comportare una sospensione del funzionamento dello strumento o il danneggiamento del dispositivo di memorizzazione USB e dei dati.
- Quando si collega e poi si scollega il dispositivo USB (e viceversa), attendere alcuni secondi tra le due operazioni.
- Non utilizzare una prolunga quando si collega un dispositivo USB.

## Collegamento tramite cavi

Collegare lo smart device al terminale [USB-C] utilizzando un cavo USB. Assicurarsi che il cavo USB disponga di connettori appropriati (e di un adattatore di conversione USB appropriato, se necessario). Sul modello CSP-295GP, il terminale [USB-C] si trova nella parte posteriore del leggìo; negli altri modelli si trova all'estremità destra del leggìo. Il dispositivo collegato a questo terminale si ricarica automaticamente durante l'uso.

### NOTA

(CSP-295GP) Per ulteriori informazioni sul terminale [USB-C], fare riferimento a pagina 13.

(CSP-295) Quando si collega o si scollega un cavo, si consiglia di tirare il leggìo verso di sé e tenerlo per garantire un più facile accesso al jack.

### ■ Dispositivi con connettore USB di tipo C

Collegare un cavo USB (tipo C maschio - tipo C maschio) nell'ordine mostrato nell'illustrazione.

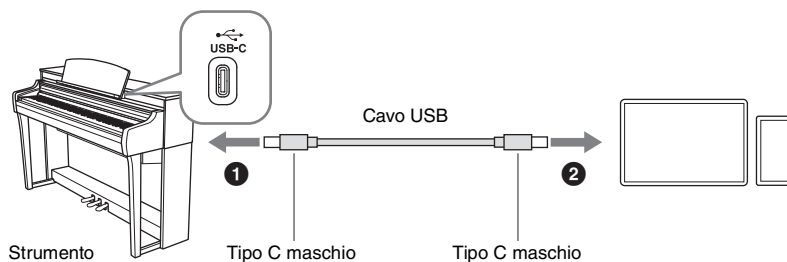

### ■ Dispositivi con connettore Lightning

Collegare un cavo USB (tipo C maschio - tipo C maschio) e un adattatore di conversione USB (tipo C femmina - Lightning) nell'ordine mostrato nell'illustrazione.

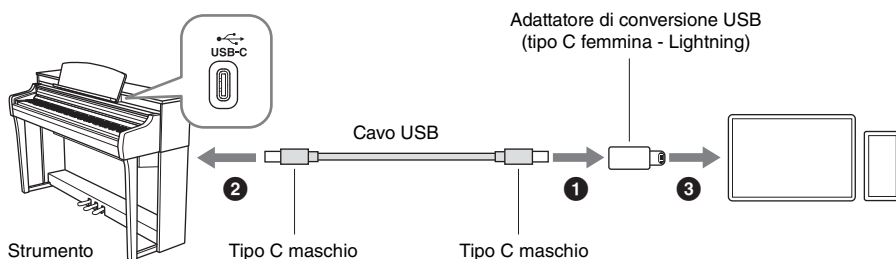

Per il collegamento è anche possibile utilizzare semplicemente un cavo Apple da USB-C a Lightning.

### AVVISO

Se si utilizza un cavo da USB-C a Lightning, utilizzare un cavo Apple originale.

### NOTA

Se si scollega il cavo dal connettore dello smart device e lo si ricollega, Smart Pianist potrebbe non essere collegato correttamente. In tal caso, scollegare il cavo dal terminale [USB-C] dello strumento e ricollegarlo oppure spegnere e riaccendere lo strumento.

## Precauzioni da adottare quando si utilizza il terminale [USB-C]

Quando si collega uno smart device o un computer al terminale [USB-C], osservare le indicazioni riportate di seguito per evitare di sospendere il funzionamento dello strumento, del computer o dello strumento e di danneggiare o perdere i dati.

### **AVVISO**

- Utilizzare un cavo USB di tipo CC o CA (pagina 39) lungo non più di 3 metri. Non è consentito l'uso di cavi USB 3.0.
- Eseguire le operazioni riportate di seguito prima di accendere o spegnere lo strumento oppure prima di collegare o scollegare il cavo USB sul terminale [USB-C].
  - Chiudere qualsiasi app aperta sullo smart device.
  - Assicurarsi che non siano in corso trasferimenti di dati dallo strumento. I dati vengono trasmessi anche quando si suonano le note sulla tastiera o durante la riproduzione di una song.
- Quando allo strumento è collegato lo smart device, è necessario attendere almeno sei secondi tra le seguenti operazioni: (1) spegnimento e successiva riaccensione dello strumento o (2) collegamento e scollegamento del cavo USB.

Se lo smart device, il computer o lo strumento si blocca, riavviare l'app o lo smart device/il computer oppure spegnere e riaccendere lo strumento.

# Uso del solo strumento

In questo capitolo sono illustrate le funzioni che possono essere controllate utilizzando questo strumento da solo (senza Smart Pianist). Quando lo strumento è collegato a Smart Pianist, non è possibile eseguire il controllo mediante lo strumento. Scollegare lo strumento da Smart Pianist (pagina 25) per eseguire il controllo mediante lo strumento.

## Elenco delle funzioni

Tenendo premuto il pulsante [FUNCTION], se si preme un tasto specificato è possibile richiamare la funzione assegnata al tasto.

**FUNCTION** +

| A#-1  | C#0         | D#0             | F#0            | G#0                  | A#0        | C#1              | D#1      | F#1                          | G#1                 | A#1                           | C#2           | D#2            | F#2             | G#2             | A#2                 |
|---|-------------|-----------------|----------------|----------------------|------------|------------------|----------|------------------------------|---------------------|-------------------------------|---------------|----------------|-----------------|-----------------|---------------------|
| Disattivazione dello spegnimento automatico | Bösendorfer | Suitcase Jazz   | Jazz Rotary SW | Harpischord 1        |            | 10,000 Hours     | Clocks   | Jesus, Joy of Man's Desiring | Salut d'amour op.12 |                               | Smooth Ballad | 60s Big Hit    | Brazilian Bossa | Cool Jazz Waltz |                     |
| Attivazione dello spegnimento automatico    | CFX Grand   | Concert Upright | DX Dynamic     | Pipe Organ Principal | Vibraphone | Into The Unknown | Señorita | My Heart Will Go On          | Canon D dur         | Twinkle, Twinkle, Little Star | Für Elise     | Standard 8Beat | Funky Shuffle   | 6-8 Ballad Rock | Mod Broadway Ballad |
|   |             |                 |                |                      |            |                  |          |                              |                     |                               |               |                |                 |                 |                     |
| A-1 B-1                                     | <b>C0</b>   | D0 E0           | F0 G0          | A0 B0                | <b>C1</b>  | D1 E1            | F1 G1    | A1 B1                        | <b>C2</b>           | D2 E2                         | F2 G2         | A2 B2          |                 |                 |                     |

**Spengimento automatico (pagina 20)**

**Voci (pagina 32)**

**Song (pagina 32)**

**Stili (pagina 33)**

## Elenco delle voci

| Tonalità | Nome della voce      | Descrizione   |
|----------|----------------------|---|
| C0       | CFX Grand*           | Suono di pianoforte a coda da concerto top di gamma Yamaha CFX con un ampio intervallo dinamico per il massimo controllo espressivo. Ideale per suonare in qualsiasi genere e stile musicale.   |
| C#0      | Bösendorfer*         | Famoso suono del pianoforte a coda da concerto viennese Bösendorfer Imperial. Il suo suono ampio evoca le dimensioni dello strumento ed è ideale per esprimere tenerezza nelle composizioni.  |
| D0       | Concert Upright      | Suono campionato da un pianoforte verticale, modello Yamaha SU7. Offre un carattere tonale unico e, al contempo, più "leggero".   |
| D#0      | Suitcase Jazz        | Suono di un pianoforte elettrico generato utilizzando "rebbi" metallici colpiti da martelletti. Produce un suono morbido se suonato in modo lieve e grintoso quando si suona in modo energetico. Il suono caratteristico si adatta a vari generi musicali popolari, ad esempio il jazz. |
| E0       | Vintage EP           | Suono di pianoforte elettrico generato usando ance metalliche percosse dai martelletti. Largamente utilizzato per la musica rock e pop.   |
| F0       | DX Dynamic           | Suono di pianoforte elettronico prodotto mediante un sintetizzatore FM. Il tono cambia al variare del tocco di esecuzione. Ideale per la musica pop.  |
| F#0      | Jazz Rotary SW       | Suono di un organo elettrico di tipo "tonewheel". Campionato con effetto altoparlante rotante, la sua velocità di rotazione viene modificata quando si preme il pedale sinistro. Usato di frequente nello stile di musica jazz e rock.  |
| G0       | Pipe Organ Principal | Questa voce offre la combinazione di canne (8'+4'+2') di un organo principale (strumento di ottone) ed è adatta per la musica barocca da chiesa.  |
| G#0      | Harpischord 1        | Suono dello strumento di uso frequente nella musica barocca. Le variazioni del tocco di esecuzione non influiscono sul volume e quando si rilasciano i tasti si percepisce un suono caratteristico.   |
| A0       | Vibraphone           | Suono di vibrafono con effetto vibrato. Il suo suono ampio e chiaro è ideale per la musica pop.   |

Quando si collegano le cuffie con la voce contrassegnata da "\*" selezionata, il suono binauricolare di campionamento viene automaticamente attivato (pagina 23).

**Voce:** suono dello strumento eseguito con la tastiera.  
**Song:** dati delle song.  
**Stile:** accompagnamento automatico e pattern di accompagnamento ritmico.

## NOTA

Durante l'accoppiamento Bluetooth o la riproduzione di song/stile/metronomo, se si preme solo il pulsante [FUNCTION] è possibile interrompere la funzione in uso. In altri casi, se si preme il pulsante [FUNCTION] si richiama la voce "CFX Grand".

| C#3                            | D#3            | F#3            | G#3            | A#3            | C#4            | D#4               | F#4            | G#4                        | A#4            | C#5                              | D#5               | F#5                    | G#5                       | A#5       | C#6                     | D#6         | F#6                        | G#6   | A#6                                |               |                     |                  |        |            |      |                |                   |                      |              |             |                              |               |                              |               |              |             |                      |                   |                       |                    |                         |
|--------------------------------|----------------|----------------|----------------|----------------|----------------|-------------------|----------------|----------------------------|----------------|----------------------------------|-------------------|------------------------|---------------------------|-----------|-------------------------|-------------|----------------------------|-------|------------------------------------|---------------|---------------------|------------------|--------|------------|------|----------------|-------------------|----------------------|--------------|-------------|------------------------------|---------------|------------------------------|---------------|--------------|-------------|----------------------|-------------------|-----------------------|--------------------|-------------------------|
| Metronomo attivato/disattivato | Tasto numero 1 | Tasto numero 3 | Tasto numero 4 | Tasto numero 5 | Tasto numero 6 | Tasto numero 7    | Tasto numero 8 | Tasto numero 9             | Tasto numero 0 | Battuta del tempo                | Tempo predefinito | Campanella disattivata | Beat giù 1                | Beat su 1 | Volume giù 1            | Volume su 1 | Tutti                      | Ritmo | Volume predefinito                 | Ritmo e basso | Sala per spettacoli | Sala da concerto | Camera | Cattedrale | Club | Nessun effetto | Tocco predefinito | Sensibilità al tocco | Semitono giù | Semitono su | Abbassamento di circa 0,2 Hz | A3 = 440,0 Hz | Innalzamento di circa 0,2 Hz | A3 = 442,0 Hz | Canale giù 1 | Canale su 1 | Loopback disattivato | Loopback attivato | Bluetooth disattivato | Bluetooth attivato | Accoppiamento Bluetooth |
| <b>C3</b>                      | D3             | E3             | F3             | G3             | A3             | B3                | <b>C4</b>      | D4                         | E4             | F4                               | G4                | A4                     | B4                        | <b>C5</b> | D5                      | E5          | F5                         | G5    | A5                                 | B5            | <b>C6</b>           | D6               | E6     | F6         | G6   | A6             | B6                | <b>C7</b>            |              |             |                              |               |                              |               |              |             |                      |                   |                       |                    |                         |
| Numeri dei tasti               |                |                |                |                |                | Beat              |                | Parte di stile (pagina 33) |                | Tipo di riverbero (pagina 35)    |                   |                        | Trasposizione (pagina 36) |           | Accordatura (pagina 36) |             | Canale MIDI (pagina 37)    |       | Collegamento Bluetooth (pagina 26) |               |                     |                  |        |            |      |                |                   |                      |              |             |                              |               |                              |               |              |             |                      |                   |                       |                    |                         |
| Metronomo                      |                |                |                |                |                | Battuta del tempo |                | Volume metronomo           |                | Sensibilità al tocco (pagina 35) |                   |                        |                           |           |                         |             | Loopback audio (pagina 37) |       |                                    |               |                     |                  |        |            |      |                |                   |                      |              |             |                              |               |                              |               |              |             |                      |                   |                       |                    |                         |

## Elenco delle song

| Tonalità | Nome della song                                 | Compositore                           |
|----------|---|---------------------------------------|
| C1       | Into The Unknown                                | Fare riferimento alle pagine 56 – 57. |
| C#1      | 10,000 Hours                                    |                                       |
| D1       | Señorita  |                                       |
| D#1      | Clocks  |                                       |
| E1       | My Heart Will Go On (Love Theme From "Titanic") |                                       |
| F1       | Canon D dur                                     | J. Pachelbel                          |
| F#1      | Jesus, Joy of Man's Desiring                    | J. S. Bach                            |
| G1       | Twinkle, Twinkle, Little Star                   | Traditional                           |
| G#1      | Salut d'amour op.12                             | E. Elgar                              |
| A1       | Für Elise                                       | L. v. Beethoven                       |

## Elenco degli stili

| Tonalità | Nome dello stile |
|----------|------------------|
| C2       | Standard 8Beat   |
| C#2      | Smooth Ballad    |
| D2       | Funky Shuffle    |
| D#2      | 60s Big Hit      |
| E2       | 6-8 Ballad Rock  |

| Tonalità | Nome dello stile    |
|----------|---------------------|
| F2       | Mod Broadway Ballad |
| F#2      | Brazilian Bossa     |
| G2       | Swing Medium        |
| G#2      | Cool Jazz Waltz     |
| A2       | Easy Waltz          |

## Riproduzione con vari suoni (Voci)

È possibile suonare la tastiera utilizzando varie voci strumentali. Per selezionare la voce desiderata, tenere premuto il pulsante [FUNCTION] e premere uno dei tasti C0 – A0 (pagina 30). Per ripristinare la voce predefinita (CFX Grand), premere il pulsante [FUNCTION].

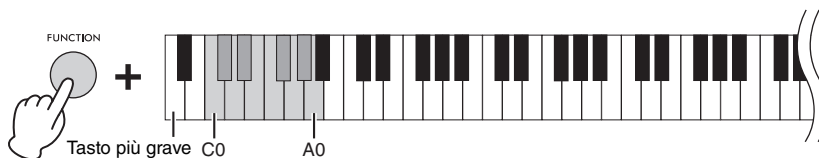

### NOTA

Se si utilizza Smart Pianist, le voci possono essere riprodotte tramite tre parti della tastiera: Main, Layer e Left. Queste modalità di riproduzione consentono di eseguire una singola voce (parte Main) sull'intera tastiera, sovrapporre una voce diversa (parte Layer) alla parte Main o una voce diversa nelle aree della mano sinistra della tastiera attivando la parte Left. Quando la parte Left è attivata, la luce guida (funzione Stream Lights) si accende in corrispondenza del punto (denominato punto di split) che divide la tastiera nelle aree della mano sinistra e della mano destra.

## Riproduzione di una song

Questa sezione illustra come riprodurre le song preset (pagina 31).

### 1 Premere uno dei tasti C1 – A1 tenendo premuto il pulsante [FUNCTION].

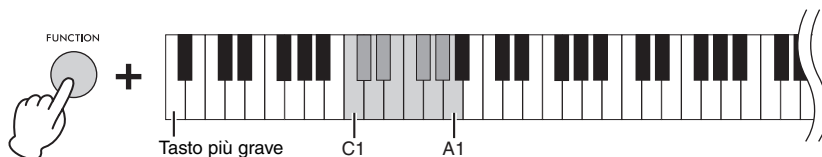

Durante la riproduzione della song, le luci guida indicano le note da eseguire e quando farlo. Quando le luci decrescono, suonare il tasto indicato quando la luce raggiunge la parte più bassa, vicino al tasto.

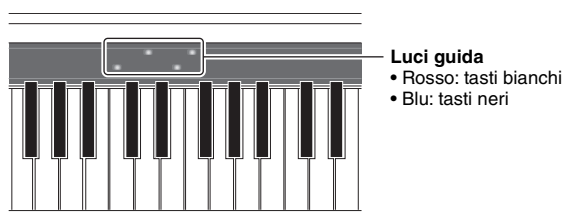

La velocità delle luci guida e lo stato di attivazione/disattivazione possono essere impostati da [Song] → (selezione della song) → [Setting] → [Playback] su Smart Pianist.

### NOTA

Per cambiare il tempo, fare riferimento a pagina 34.

### 2 Per arrestare la riproduzione, premere il pulsante [FUNCTION].

Le dieci song preset vengono riprodotte continuamente finché non si interrompe la riproduzione.

### NOTA

È possibile utilizzare la funzione Guide su Smart Pianist. Se è attivata, è inoltre possibile esercitarsi seguendo il proprio ritmo, poiché le altre parti non vengono riprodotte finché non vengono suonate correttamente le note.



## Esecuzione con uno stile

Questo strumento dispone di "stili" che consentono la riproduzione automatica dell'accompagnamento in risposta all'esecuzione della tastiera.

### 1 Premere uno dei tasti C2 – A2 tenendo premuto il pulsante [FUNCTION].

Inizia la riproduzione della parte ritmica dello stile selezionato (pagina 31).

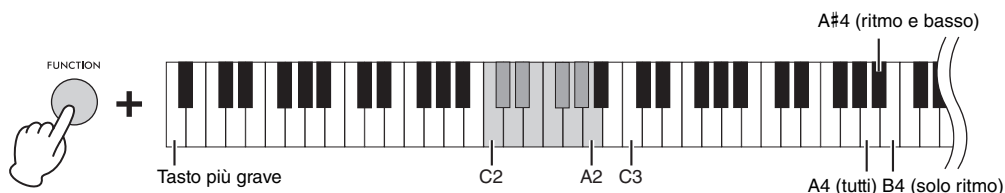

#### NOTA

Per regolare il tempo, fare riferimento a pagina 34.

### 2 Suonare la tastiera a tempo con la parte ritmica.

Non appena si suona un tasto, iniziano a essere riprodotte la parte del basso e le altre parti. Lo strumento rileva gli accordi e inizia a riprodurre automaticamente l'accompagnamento semplicemente suonando la tastiera.

Uno stile è composto da ritmo, basso e altre parti. Tutte queste parti vengono riprodotte per impostazione predefinita, tuttavia è possibile specificare le parti da riprodurre. Premere uno dei tasti A4 – B4 tenendo premuto il pulsante [FUNCTION].

#### NOTA

Se si imposta l'area di rilevamento degli accordi su "Lower" mediante Smart Pianist, una sezione della mano sinistra della tastiera assegnata in modo specifico viene utilizzata per specificare gli accordi e gli accordi suonati in questa sezione vengono rilevati e utilizzati come base per l'accompagnamento automatico con lo stile selezionato. Per ripristinare l'impostazione predefinita, selezionare "Full" come area di rilevamento degli accordi.

### 3 Al termine della performance, premere il pulsante [FUNCTION] per interrompere la riproduzione.

Viene riprodotto un finale prima che lo stile si fermi.

## Uso del metronomo

Usando il metronomo, è possibile esercitarsi con un tempo preciso e confermare il tempo effettivo ascoltandolo. Tenendo premuto il pulsante [FUNCTION], premere il tasto C3 per attivare/disattivare il metronomo. È anche possibile fermare il metronomo durante la riproduzione semplicemente premendo il pulsante [FUNCTION].

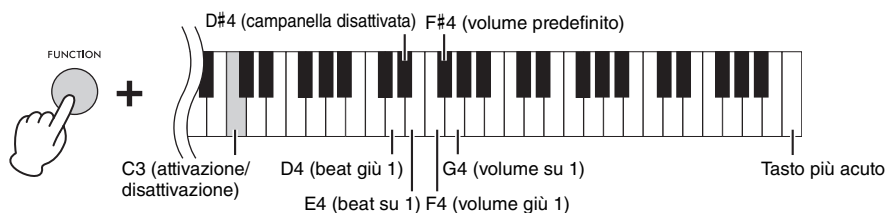

### ■ Regolazione del volume

Il volume può essere regolato su un intervallo compreso tra 0 e 127. Tenendo premuto il pulsante [FUNCTION], premere il tasto F4 o G4. Per ripristinare il volume predefinito (100), tenere premuto il pulsante [FUNCTION] e premere contemporaneamente il tasto F#4.

### ■ Modifica del beat

Il beat può essere selezionato tra 0, 2, 3, 4, 5 e 6. Il primo beat è accentato con un suono di campanella e il resto con clic. Per impostazione predefinita, è impostato su 0 (campanella disattivata) e i clic suonano in tutti i beat. Tenendo premuto il pulsante [FUNCTION], premere il tasto E4 o D4 per aumentare o diminuire il beat. Per ripristinare l'impostazione predefinita, tenere premuto il pulsante [FUNCTION] e premere contemporaneamente il tasto D#4.

#### NOTA

Per regolare il tempo, vedere di seguito.

## Regolazione del tempo

È possibile regolare il tempo delle song, degli stili o del metronomo in un intervallo di 5 – 500 beat al minuto.

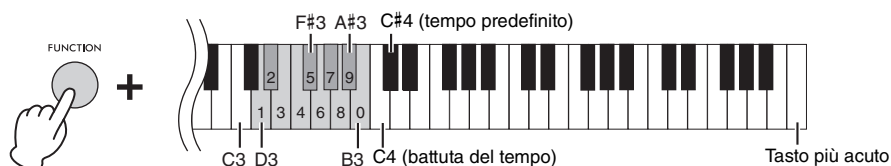

### ■ Tramite inserimento di un valore a tre cifre

Tenendo premuto il pulsante [FUNCTION], premere i tasti D3 – B3 appropriati uno per uno in ordine. Ad esempio, per specificare "95", tenendo premuto il pulsante [FUNCTION], premere i tasti B3 (0), A#3 (9) e F#3 (5) in ordine.

### ■ Tramite battito al tempo desiderato (battuta del tempo)

Tenendo premuto il pulsante [FUNCTION], battere il tasto C4 (due o più volte) al tempo desiderato per cambiare il tempo.

Per ripristinare il tempo predefinito, tenere premuto il pulsante [FUNCTION] e premere contemporaneamente il tasto C#4. Il tempo predefinito varia a seconda della song o dello stile selezionato.

## Scelta del tipo di riverbero

Un vero pianoforte suona in modo diverso a seconda della stanza in cui viene suonato. È possibile selezionare il tipo di riverbero che simula il riverbero nelle diverse stanze.

Per selezionare il tipo di riverbero, tenere premuto il pulsante [FUNCTION] e premere uno dei tasti C5 – F5. Il tipo di riverbero selezionato viene applicato all'intero suono, inclusa la performance su tastiera, la riproduzione di song/stile e l'immissione di riproduzione MIDI da un dispositivo MIDI esterno.

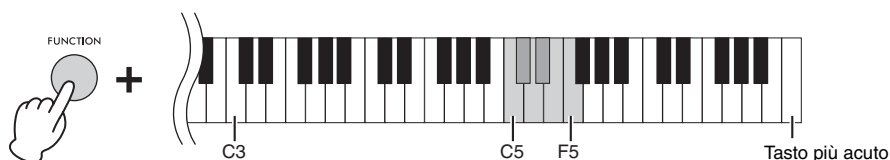

### Elenco dei tipi di riverbero

| Tonalità | Tipo di riverbero   | Descrizione  |
|----------|---------------------|--|
| C5       | Sala per spettacoli | Simula una riverberazione senza echi in una sala di dimensioni medie, ideale per un recital di pianoforte. |
| C#5      | Sala da concerto    | Simula una riverberazione brillante in una grande sala per le performance di una grande orchestra.         |
| D5       | Camera              | Simula la riverberazione elegante in una piccola sala ideale per la musica da camera.                      |
| D#5      | Cattedrale          | Simula la riverberazione solenne di una cattedrale in pietra con alti soffitti.                            |
| E5       | Club                | Simula la riverberazione vivace di un jazz club o di un piccolo bar.                                       |
| F5       | Nessun effetto      | Non viene applicato alcun effetto.   |

#### NOTA

Quando viene selezionato uno stile o una song, viene richiamato automaticamente il tipo di riverbero ideale. Per questo motivo può essere richiamato un tipo non disponibile tra i tipi precedenti.

## Impostazione della sensibilità al tocco della tastiera

La sensibilità al tocco determina quanto il suono risponde all'intensità di esecuzione. Questa impostazione non cambia il "peso" della tastiera. Per attivare e disattivare le diverse impostazioni, tenere premuto il pulsante [FUNCTION] e premere contemporaneamente il tasto G5. Medium, Hard 1, Hard 2, Fixed, Soft 2, Soft 1 e Medium. Per ripristinare l'impostazione predefinita (Medium), tenere premuto il pulsante [FUNCTION] e premere contemporaneamente il tasto F#5.

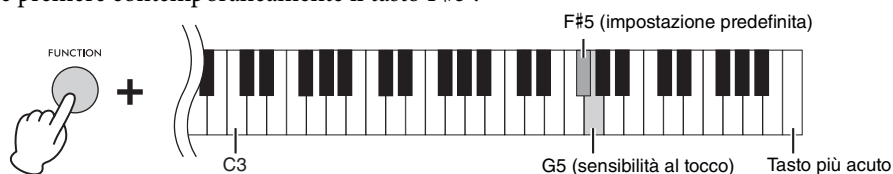

### Elenco delle sensibilità al tocco

| Sensibilità al tocco | Descrizione  |
|----------------------|--|
| Soft 2               | Produce un volume relativamente alto anche a fronte di un'intensità di esecuzione ridotta. |
| Soft 1               | Produce un volume alto anche a fronte di un'intensità moderata.                            |
| Medium               | Sensibilità al tocco standard.   |
| Hard 1               | Richiede una forza moderata per produrre un volume alto.                                   |
| Hard 2               | Richiede forza (pressione sui tasti) per produrre un volume alto.                          |
| Fixed                | Il livello del volume è indipendente dalla forza con cui si premono i tasti.               |

## Trasposizione dell'intonazione in semitoni

Consente di spostare l'intonazione dell'intera tastiera in modo ascendente o discendente con intervalli di semitoni per facilitare l'esecuzione in tonalità in chiave difficili o di far corrispondere l'intonazione della tastiera all'estensione di un cantante o di altri strumenti.

Tenendo premuto il pulsante [FUNCTION], premere il tasto A5 o B5 per aumentare o diminuire l'intonazione in un'estensione compresa tra -12 e +12. Per ripristinare l'impostazione predefinita (intonazione normale = 0), tenere premuto il pulsante [FUNCTION] e premere contemporaneamente il tasto A#5.

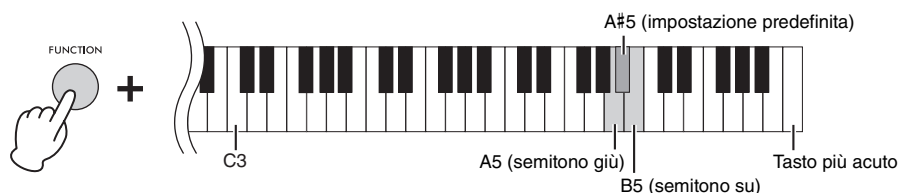

## Accordatura fine dell'intonazione

È possibile effettuare l'accordatura fine dell'intonazione per l'intero strumento in incrementi di circa 0,2 Hz. In questo modo è possibile allineare perfettamente l'intonazione della tastiera a quella di altri strumenti o della musica registrata.

Tenendo premuto il pulsante [FUNCTION], premere il tasto C6 o D6 per aumentare o diminuire l'intonazione in un'estensione compresa tra 414,8 e 466,8 Hz (=A3).

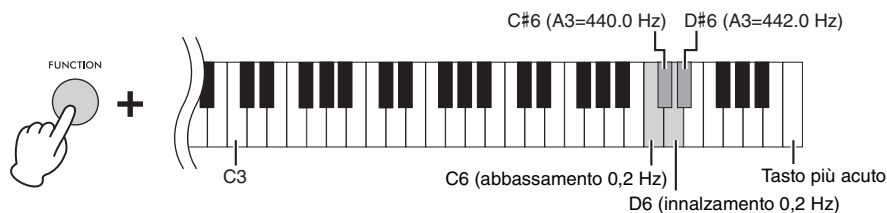

Per impostare l'intonazione su 442,0 Hz (un'intonazione comunemente utilizzata da ottoni e strumenti a fiato), tenere premuto il pulsante [FUNCTION] e premere contemporaneamente il tasto D#6. Per ripristinare l'intonazione predefinita (440,0 Hz), tenere premuto il pulsante [FUNCTION] e premere contemporaneamente il tasto C#6.

## Cambio del canale di trasmissione MIDI

È possibile cambiare il canale MIDI per la trasmissione dei messaggi MIDI della propria performance su tastiera dal terminale MIDI [OUT] a un dispositivo MIDI collegato. Le tre parti della tastiera vengono cambiate insieme.

Di seguito sono riportate le impostazioni predefinite:

- Parte Main: porta MIDI 1, canale 1
- Parte Layer: porta MIDI 1, canale 2
- Parte Left: porta MIDI 1, canale 3

Tenendo premuto il pulsante [FUNCTION], premere il tasto F6 o G6 per aumentare o diminuire di uno i canali. Per ripristinare le impostazioni predefinite, tenere premuto il pulsante [FUNCTION] e premere contemporaneamente il tasto F#6.

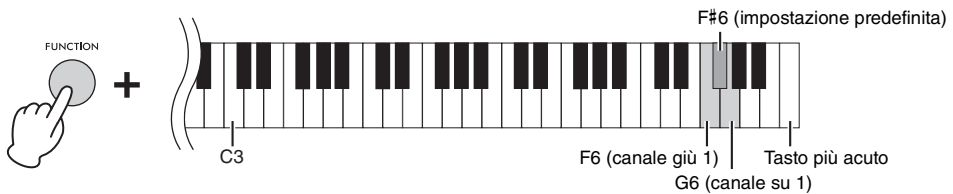

Esempio

|              |                        |                  |          |
|--------------|------------------------|------------------|----------|
| Parte Main:  | Porta MIDI 1, canale 6 | Canale su 1<br>→ | Canale 7 |
| Parte Layer: | Porta MIDI 1, canale 7 |                  | Canale 8 |
| Parte Left:  | Porta MIDI 1, canale 8 |                  | Canale 1 |

### NOTA

Il canale della parte Main è la base e può essere cambiato in un intervallo da 1 a 8. Quando il canale della parte Main è 8, la pressione di "Canale su 1" (premere il tasto G6 mentre si tiene premuto il pulsante [FUNCTION]) non comporta il cambio dei canali di tutte e tre le parti. Quando il canale della parte Left è 8 (la parte Main è 6), la pressione di "Canale su 1" ripristina il canale della parte Left su 1.

## Attivazione/disattivazione della funzione Audio Loopback

La funzione Audio Loopback consente di determinare se il suono di ingresso audio dal computer o dallo smart device viene inviato o meno a un computer o uno smart device, assieme alla performance riprodotta sullo strumento. Per inviare il suono di ingresso audio, impostare Audio Loopback su On. Ad esempio, se si desidera registrare il suono di ingresso audio e il suono riprodotto sullo strumento utilizzando il computer o lo smart device collegato, impostarlo su On. Se si intende registrare solo il suono riprodotto sullo strumento utilizzando il computer o lo smart device, impostarlo su Off.

Per attivare/disattivare questa funzione, tenere premuto il pulsante [FUNCTION] e premere contemporaneamente il tasto G#6 o A6.

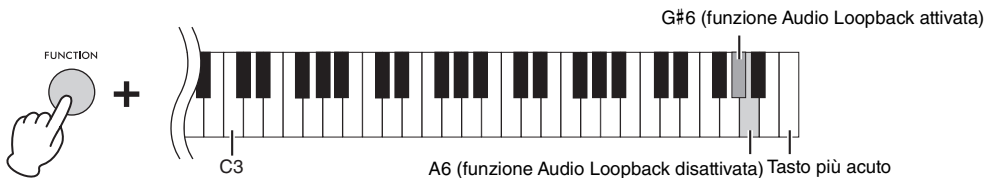

### NOTA

- Il suono di ingresso audio tramite la funzione Bluetooth Audio (pagina 25), la funzione USB Audio Interface (pagina 40) o la connessione Wi-Fi con Smart Pianist (pagina 27) può essere inviato. Il suono viene inviato allo smart device o al computer collegato tramite la funzione USB Audio Interface o Smart Pianist collegato tramite Wi-Fi. Il suono non può essere inviato a un dispositivo Bluetooth.
- Quando la registrazione audio viene effettuata mediante Smart Pianist, il suono di ingresso audio proveniente dal computer o dallo smart device collegato viene registrato quando questa opzione è impostata su On, mentre non viene registrato quando l'opzione è impostata su Off.

## Ripristino delle impostazioni iniziali della fabbrica (inizializzazione)

Spegnere l'unità una volta, quindi tenere premuto il tasto C7 (il più acuto) e premere contemporaneamente il tasto [⏻] (Standby/On) per accendere l'alimentazione. In questo modo vengono ripristinate (o inizializzate) tutte le impostazioni (pagina 20) predefinite di fabbrica, ad eccezione di Each Key Setting (pagina 20) e delle informazioni sull'accoppiamento Bluetooth (pagina 26).

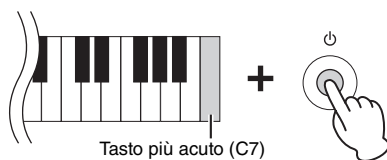

# Collegamenti

È possibile collegare dispositivi esterni ai jack e ai terminali di questo strumento. Per informazioni sulla posizione di questi connettori, fare riferimento a "Controlli del pannello e terminali" a pagina 12. È inoltre possibile collegare un dispositivo dotato di Bluetooth, ad esempio un lettore audio, utilizzando la funzione Bluetooth\*.

\*Per verificare la disponibilità della funzionalità Bluetooth, fare riferimento a pagina 25.

## **⚠ ATTENZIONE**

Prima di collegare lo strumento ad altri componenti elettronici, spegnere tutti i componenti. Inoltre, prima di accenderli o spegnerli, impostare al minimo tutti i livelli di volume (0). In caso contrario, potrebbero verificarsi danni ai componenti, scosse elettriche o perdita dell'udito.

## **AVVISO**

Non collocare eventuali dispositivi esterni in una posizione instabile per evitare che cadano e si danneggino.

## Ascolto dei dati audio da un dispositivo Bluetooth attraverso questo strumento (funzione Bluetooth Audio)

Questo strumento è dotato della funzione Bluetooth Audio. È possibile riprodurre su questo strumento i dati audio salvati in un dispositivo Bluetooth, ad esempio uno smartphone o un lettore audio portatile, e ascoltarli tramite l'altoparlante incorporato nello strumento stesso. Per ulteriori informazioni, fare riferimento a pagina 25.

## Collegamento a un computer — terminale [USB-C]

Collegando un computer al terminale [USB-C], è possibile trasmettere/ricevere i dati audio o MIDI tra lo strumento e il computer.

Per effettuare il collegamento tramite il terminale [USB-C], utilizzare un cavo USB con i connettori appropriati come mostrato di seguito. Prima di utilizzare il terminale [USB-C], è necessario leggere le "Precauzioni per l'utilizzo del terminale [USB-C]" a pagina 29.

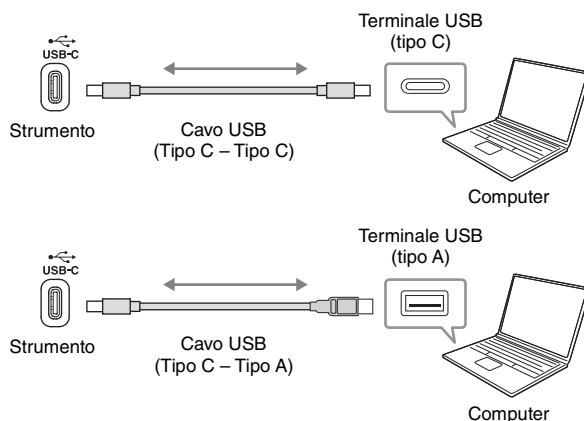

## **NOTA**

- Se si utilizza un cavo USB per collegare lo strumento al computer, eseguire il collegamento diretto senza passare attraverso un hub USB.
- Lo strumento inizia la trasmissione subito dopo che è stato effettuato il collegamento USB.
- Possono verificarsi suoni imprevisti se si modificano i dati MIDI relativi all'effetto di creazione modelli Grand Expression (pagina 20) su un computer.

## Trasmissione/ricezione di dati audio (funzione USB Audio Interface)

Collegando un computer o uno smart device al terminale [USB-C] tramite un cavo USB, i dati audio digitali possono essere trasmessi/ricevuti. La funzione USB Audio Interface fornisce i seguenti vantaggi:

### ■ Riproduzione dei dati audio con qualità elevata

Ciò garantisce un suono chiaro e diretto con meno disturbi e perdita di qualità ridotta rispetto a quanto offerto dal jack [AUX IN].

### ■ Registrazione della performance sullo strumento sotto forma di dati audio mediante un software per la registrazione o di produzione musicale

I dati audio registrati possono essere riprodotti sul computer o sullo smart device.

#### ⚠ **ATTENZIONE**

Se si utilizza un'applicazione DAW (Digital Audio Workstation) con questo strumento, disattivare la funzione Audio Loopback (pagina 37). In caso contrario, potrebbe venire emesso un suono molto alto, a seconda delle impostazioni del computer o del software applicativo.

#### **NOTA**

- Quando si trasmettono o si ricevono segnali audio utilizzando un computer con sistema operativo Windows, è necessario installare sul computer Yamaha Steinberg USB Driver. Scaricare il driver da Yamaha Downloads (pagina 8) e installarlo sul computer.
- Per istruzioni sul collegamento di uno smart device, vedere innanzitutto "Collegamento tramite cavi" a pagina 28, quindi andare ai passaggi a pagina 24.

## Attivazione/disattivazione della funzione Audio Loopback

È possibile determinare se il suono di ingresso audio dal computer o dallo smart device viene inviato o meno a un computer o a uno smart device, insieme alla performance riprodotta sullo strumento. Per ulteriori informazioni, fare riferimento a pagina 37.

## Collegamento a un dispositivo audio esterno — jack [AUX IN], jack AUX OUT [R]/[L/L+R]

### Ascolto della riproduzione su un lettore audio mediante l'altoparlante dello strumento

È possibile collegare la presa per cuffie di un lettore audio, ad esempio uno smartphone o un lettore audio portatile al jack [AUX IN] dello strumento, e ascoltare il suono del lettore audio attraverso gli altoparlanti incorporati dello strumento.

#### **AVVISO**

Per evitare possibili danni ai dispositivi, accendere prima il dispositivo esterno, quindi lo strumento. Invertire l'ordine per la procedura di spegnimento: prima spegnere lo strumento, quindi il dispositivo esterno.

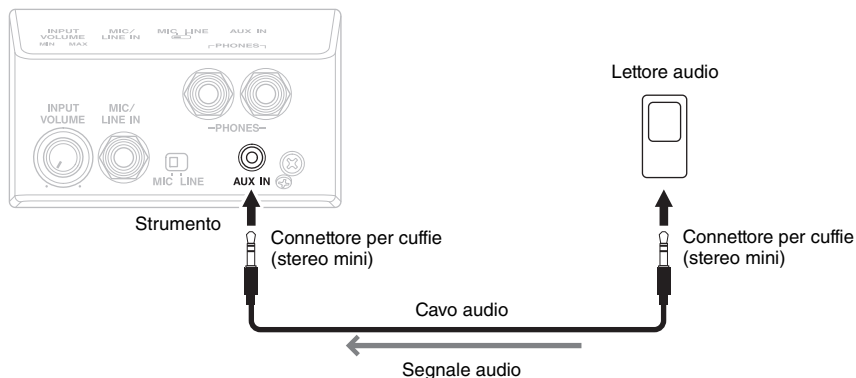

#### **NOTA**

- Utilizzare cavi audio e adattatori senza resistenza (zero).
- La funzione USB Audio Interface (vedere sopra) garantisce un suono chiaro e diretto con meno disturbi e perdita di qualità ridotta rispetto a quanto offerto dal jack [AUX IN].



## Utilizzo di un sistema stereo esterno per ascoltare i suoni dello strumento

Tramite i jack AUX OUT [R]/[L/L+R] è possibile collegare un sistema stereo per amplificare il suono dello strumento. Il suono acquisito tramite i jack [AUX IN] e [MIC/LINE IN] viene trasmesso contemporaneamente.

### AVVISO

- Per evitare eventuali danni ai dispositivi, accendere prima lo strumento e poi il dispositivo esterno. Invertire l'ordine per la procedura di spegnimento: prima spegnere il dispositivo esterno, quindi lo strumento.
- Poiché l'alimentazione di questo strumento potrebbe essere disattivata automaticamente a causa della funzione Auto Power Off (pagina 20), spegnere l'alimentazione sul dispositivo esterno o disattivare tale funzione quando non si intende utilizzare lo strumento.
- Non instradare l'uscita dai jack AUX OUT al jack [AUX IN]. Se si effettua questo collegamento, il segnale ricevuto sul jack [AUX IN] viene trasmesso dai jack AUX OUT. Ciò potrebbe creare un loop di feedback che renderebbe impossibile una performance regolare e potrebbe perfino danneggiare i dispositivi.

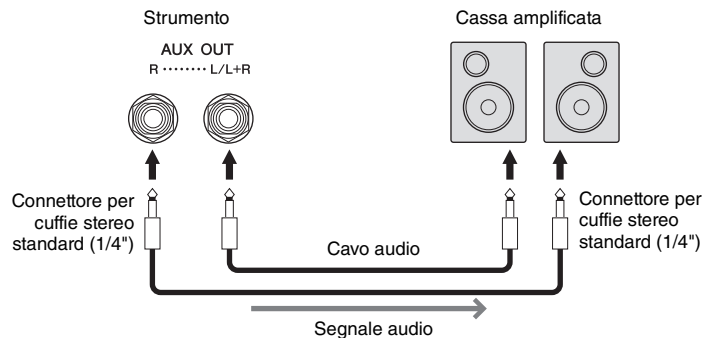

### NOTA

- Quando si collega un dispositivo mono, utilizzare solo il jack [L/L+R].
- Utilizzare uno spinotto adattatore appropriato se il jack di ingresso della cassa amplificata non corrisponde al connettore per cuffie del cavo audio.
- Utilizzare cavi audio e adattatori senza resistenza (zero).
- Quando si monitora il suono trasmesso mediante i jack AUX OUT dalle cuffie collegate allo strumento, si consiglia di disattivare le funzioni Binaural Sampling e Stereophonic Optimizer (pagina 23). Queste funzioni possono essere attivate o disattivate tramite [Utility] → [Sound Setting] → [Binaural] su Smart Pianist.

## Collegamento di un footswitch/foot controller — jack [AUX PEDAL]

Al jack [AUX PEDAL] è possibile collegare il footswitch FC4A/FC5 o il foot controller FC7 (venduto separatamente). Un footswitch consente di attivare o disattivare le varie funzioni, mentre il foot controller controlla parametri continui come il volume. La funzione del pedale collegato può essere impostata da [Utility] → [Pedal Setting] su Smart Pianist.

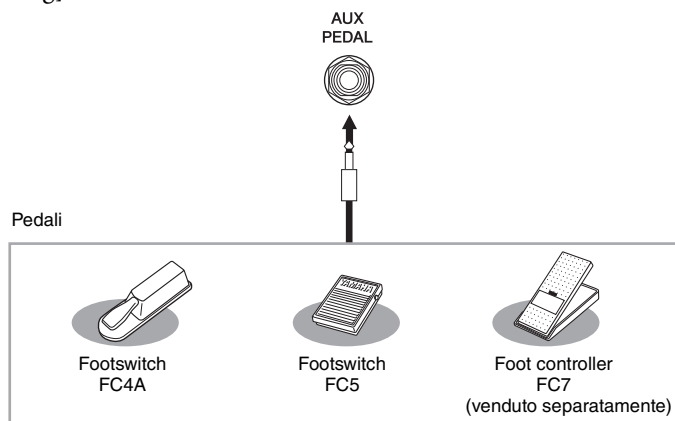

### NOTA

- Assicurarsi di collegare e scollegare il pedale solo quando lo strumento è spento.
- Non premere il pedale mentre si accende lo strumento. Tale operazione cambia la polarità riconosciuta del pedale, invertendone il funzionamento.

## Collegamento di un microfono o una chitarra — jack [MIC/LINE IN]

Il jack [MIC/LINE IN] (presa per cuffie standard da 1/4") consente di collegare un microfono, una chitarra o altri dispositivi audio.

**1** Prima di accendere lo strumento, impostare la manopola [INPUT VOLUME] al minimo.

**2** Collegare il microfono o la chitarra al jack [MIC/LINE IN].

### NOTA

Assicurarsi di disporre di un microfono dinamico tradizionale.

**3** Impostare lo switch [MIC/LINE] su "MIC" o "LINE", a seconda dello strumento da collegare.

- **MIC:** per collegare un dispositivo con un livello di uscita basso (ad esempio un microfono, una chitarra, un basso)
- **LINE:** per collegare un dispositivo con un livello di uscita elevato (ad esempio un sintetizzatore, una tastiera, un lettore CD)

**4** Accendere lo strumento.

**5** Regolare la manopola [INPUT VOLUME] mentre si canta con il microfono o si suona la chitarra.

Le impostazioni relative al microfono come Harmony e Reverb possono essere effettuate da [Utility] → [Mic Setting] su Smart Pianist.

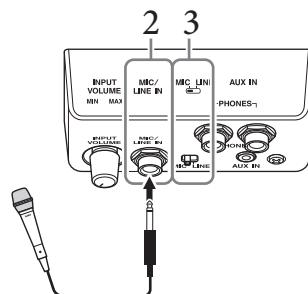
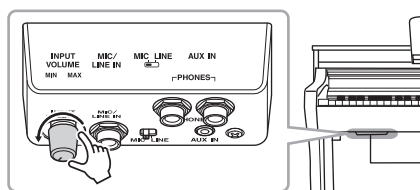

### Scollegamento del microfono/della chitarra

Impostare la manopola [INPUT VOLUME] al minimo, quindi scollegare il microfono/la chitarra dal jack [MIC/LINE IN].

## Collegamento di dispositivi MIDI esterni — Terminali MIDI

Utilizzare i terminali MIDI e i cavi MIDI standard per collegare dispositivi MIDI esterni (tastiera, sequencer e così via).

**MIDI [IN]:** consente di ricevere i messaggi MIDI da un altro dispositivo MIDI.

**MIDI [OUT]:** consente di trasmettere i messaggi MIDI generati dallo strumento a un altro dispositivo MIDI.

**MIDI [THRU]:** lascia passare inalterati i messaggi MIDI ricevuti al terminale MIDI [IN].

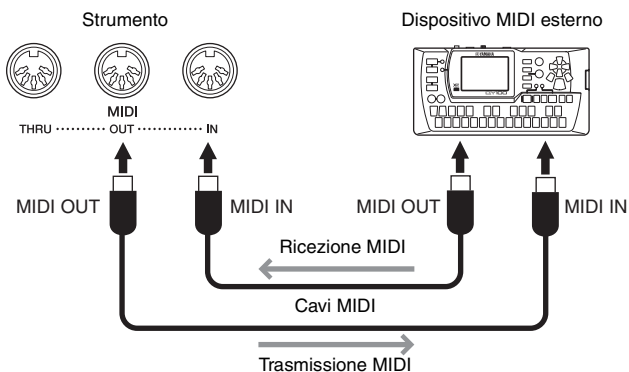

### NOTA

- Per dettagli sul MIDI, consultare "MIDI Basics (Nozioni di base su MIDI)" scaricabile da Yamaha Downloads (pagina 8).
- Quando lo strumento è collegato a Smart Pianist, i messaggi MIDI non possono essere trasmessi dal terminale MIDI OUT.
- Quando si trasmettono dati MIDI da questo strumento a un dispositivo MIDI esterno, potrebbero verificarsi suoni imprevisti a causa dei dati relativi all'effetto Creazione modelli Grand Expression (pagina 20).

# Montaggio di CSP-295GP

## ⚠ **ATTENZIONE**

- Il montaggio deve essere effettuato da almeno quattro persone.
- Assemblare l'unità su un pavimento piano e rigido e assicurarsi di avere ampio spazio per muoversi.
- Fare attenzione a non confondere i componenti e a installarli tutti correttamente. Eseguire il montaggio dell'unità nella sequenza indicata di seguito.
- Assicurarsi di utilizzare solo le viti fornite in dotazione della dimensione specificata. Non utilizzare viti diverse. L'utilizzo di viti sbagliate può causare danni o il malfunzionamento del prodotto.
- Al termine del montaggio di ciascuna unità, serrare tutte le viti.
- Per smontare l'unità, invertire l'ordine delle istruzioni riportate di seguito.

Procurarsi un cacciavite a stella della misura appropriata.

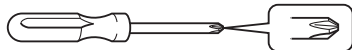

Estrarre tutti i componenti dalla confezione e assicurarsi che non vi siano elementi mancanti.

### Unità principale

Per evitare di danneggiare i pannelli dei connettori e gli altoparlanti situati nella parte inferiore dell'unità principale, assicurarsi di posizionare quest'ultima sui cuscinetti di polistirolo. Inoltre, accertarsi che i cuscinetti non tocchino i pannelli dei connettori e gli altoparlanti.

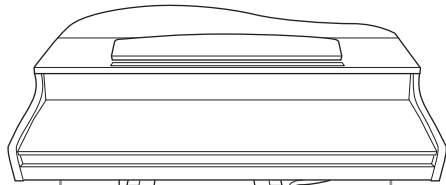

Pannello dei connettori

Cuscinetti

Pannello dei connettori

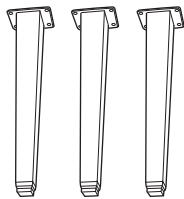

Gambe

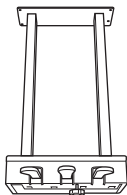

Pedaliere

Cavo del pedale arrotolato all'interno.

### NOTA

I pedali sono protetti da rivestimenti in vinile installati in fabbrica. Rimuovere le protezioni dai pedali prima dell'uso per un utilizzo ottimale degli effetti dei pedali.

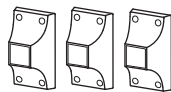

Supporti di fissaggio delle gambe

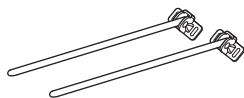

Staffe di supporto



Fermacavo



Viti di fissaggio (6 x 40 mm)  
(12 pz.)



Viti di fissaggio (6 x 20 mm)  
(4 pz.)

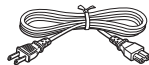

Cavo di alimentazione



Viti sottili  
(4 x 10 mm)  
(12 pz.)



Viti sottili  
(4 x 16 mm)  
(4 pz.)



Gancio per le cuffie



Viti di fissaggio (4 x 10 mm)  
(2 pz.)

## 1. Appoggiare l'unità principale contro la parete come indicato di seguito.

### ⚠ **ATTENZIONE**

Fare attenzione a non schiacciarsi le dita.

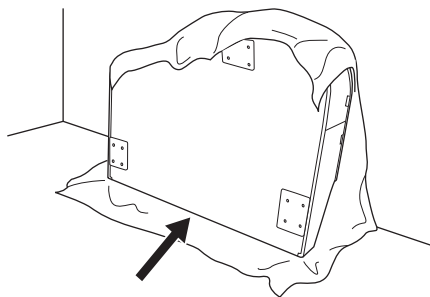

1-1. Stendere come indicato un panno morbido grande, ad esempio una coperta, per proteggere il pavimento e le superfici della parete.

1-2. Appoggiare l'unità principale contro la parete con il copritastiera chiuso e il lato tastiera sul fondo.

### **AVVISO**

Non posizionare l'unità principale come mostrato nell'illustrazione qui di seguito.

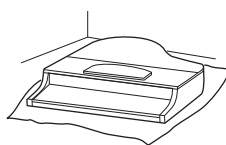

Errato

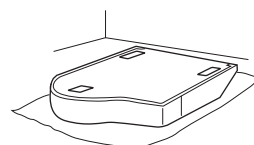

Errato

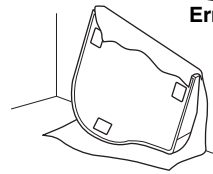

Errato

## 2. Fissare le tre gambe e i tre relativi supporti di fissaggio.

Per verificare l'orientamento delle gambe, fare riferimento allo schema riportato di seguito.

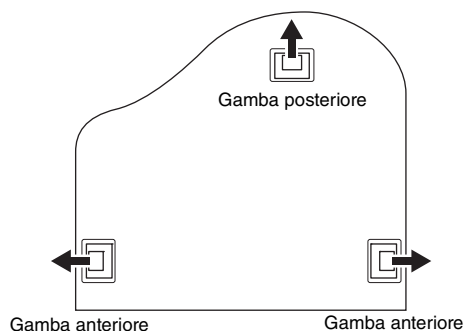

### 2-1. Installare e stringere le quattro viti di ogni gamba, partendo da una delle due anteriori.

Viti di fissaggio (6 x 40 mm)

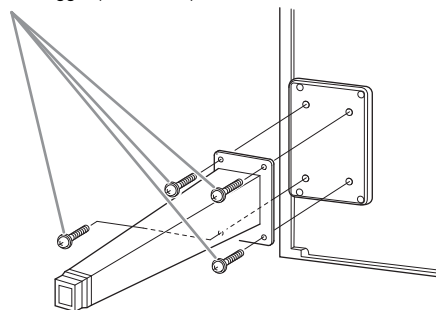

### 2-2. Far scorrere i supporti di fissaggio sulle gambe e fissarli a ciascuna delle gambe utilizzando quattro viti sottili (4 x 10 mm).

Assicurarsi che il lato con inclinazione graduale dei supporti di fissaggio sia rivolto verso l'interno dell'unità, come mostrato nella figura.

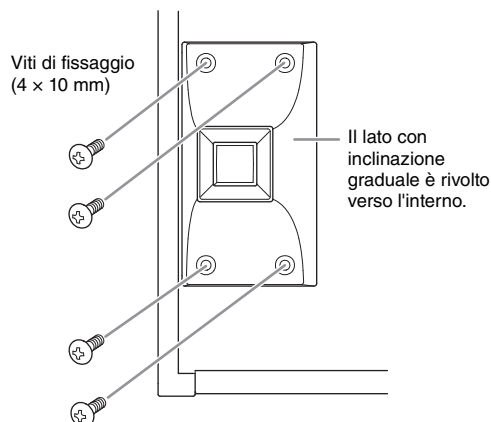

## 3. Fissare le staffe di supporto.

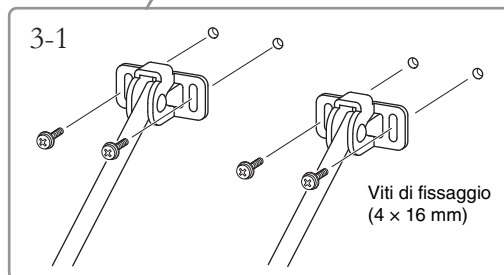
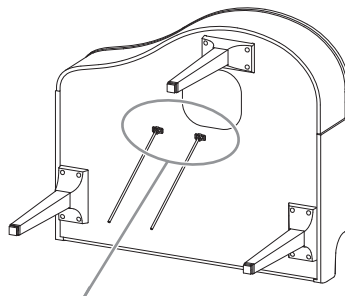

### 3-1. Fissare le staffe di supporto utilizzando le quattro viti sottili (4 x 16 mm).

## 4. Sollevare l'unità in posizione eretta.

Utilizzare le gambe anteriori come supporto per sollevare l'unità.

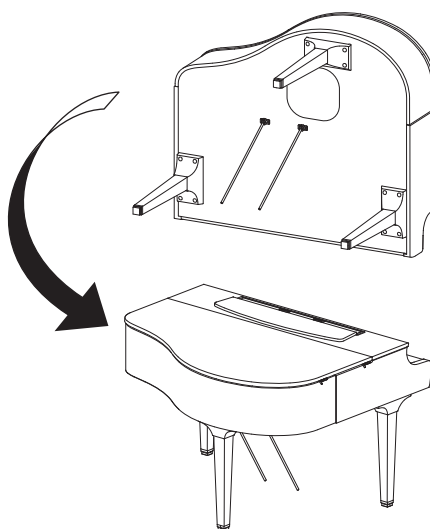

## 5. Installare la pedaliera.

- 5-1. Rimuovere la fascetta ritorta e il nastro che fissano il cavo del pedale alla parte superiore della pedaliera.

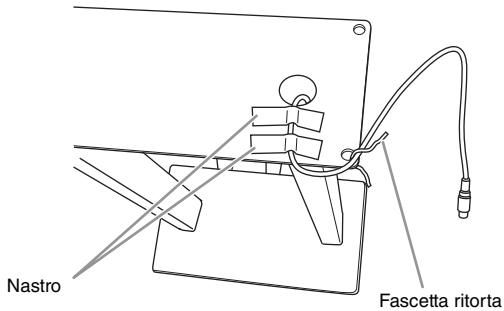

- 5-2. Fissare il lato anteriore della pedaliera alla parte inferiore dell'unità serrando con le dita le due viti di fissaggio (6 × 20 mm).

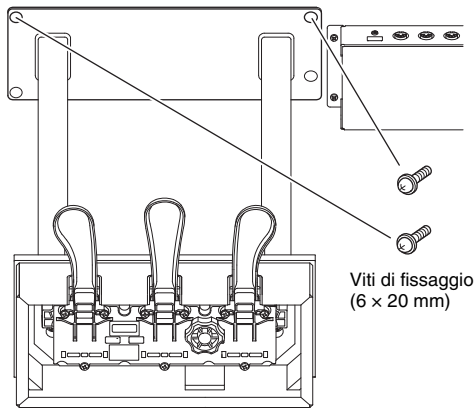

- 5-3. Inserire le staffe di fissaggio negli incavi della pedaliera e accertarsi che siano fissate saldamente.

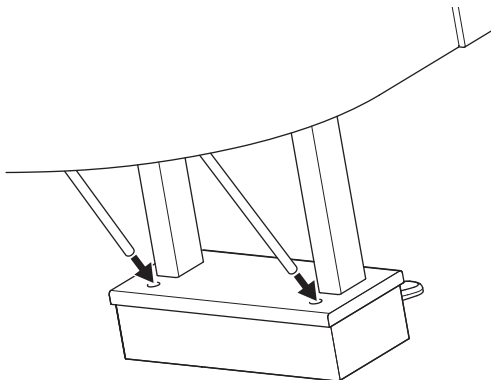

- 5-4. Allineare il cavo alla scanalatura sull'unità e fissare la parte posteriore della pedaliera mediante le due viti di fissaggio (6 × 20 mm), quindi serrare a fondo sulla parte anteriore della pedaliera le due viti fissate al punto 5-2.

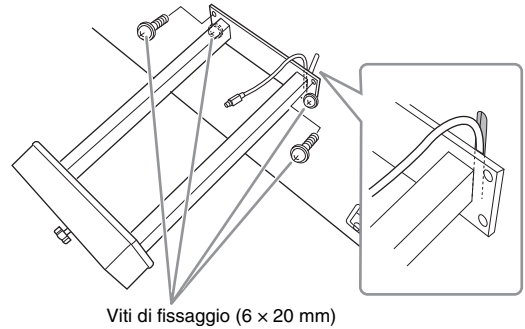

- 5-5. Allentare le quattro viti fissate al punto 3, quindi serrare nuovamente a fondo le quattro viti spingendo al contempo le staffe di supporto nella direzione indicata dalle frecce nella figura.

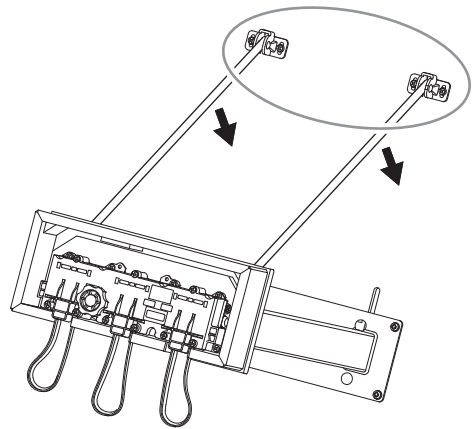

**5-6. Inserire lo spinotto del cavo del pedale nel connettore del pedale. Inserire lo spinotto in modo che il lato con la freccia sia rivolto in avanti (verso la tastiera).**

Se non dovesse entrare, non forzarlo. Riorientare lo spinotto e riprovare.

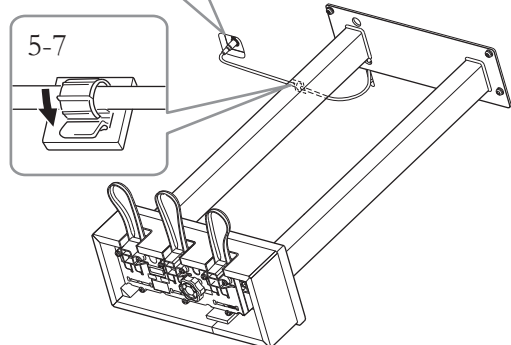
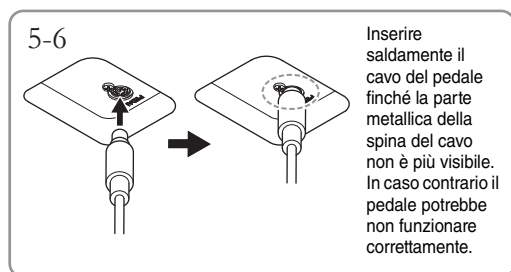

**5-7. Fissare il fermacavo alla parte inferiore dell'unità principale come mostrato nella figura, quindi agganciare il cavo al fermacavo.**

**6. Inserire la spina del cavo di alimentazione nel jack AC IN.**

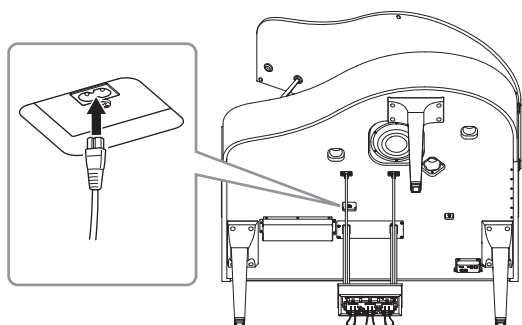

**7. Ruotare il regolatore fino al perfetto contatto con la superficie del pavimento.**

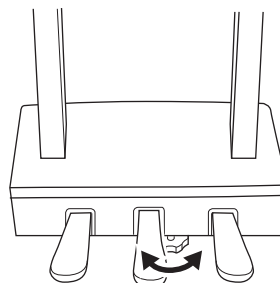

**8. Fissare il gancio per le cuffie.**

Fissare il gancio per le cuffie usando due viti sottili (4 × 10 mm) come mostrato in figura.

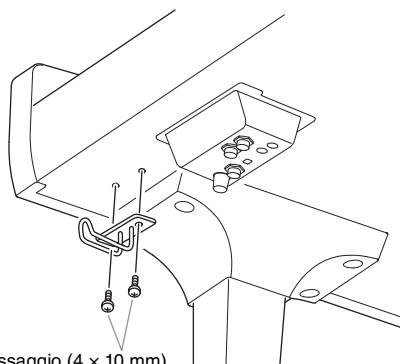

Viti di fissaggio (4 × 10 mm)

Dopo aver completato il montaggio, controllare i punti riportati di seguito.

• **È avanzato qualche pezzo?**

→ Rivedere la procedura di montaggio e correggere eventuali errori.

• **Lo strumento è al riparo da porte e da altre strutture mobili?**

→ Spostare lo strumento in un luogo adeguato.

• **Se si scuote lo strumento o il leggio, si sente un rumore o una vibrazione?**

→ Stringere tutte le viti.

• **La pedaliera è rumorosa o instabile quando si usano i pedali?**

→ Ruotare il piedino regolabile per bloccarla saldamente al pavimento.

• **La pedaliera e i cavi di alimentazione sono bene inseriti nelle prese?**

→ Verificare il collegamento.

**⚠ ATTENZIONE**

Se l'unità o il leggio scricchiola o è instabile quando si suona la tastiera, fare riferimento agli schemi di montaggio e stringere tutte le viti.

# Montaggio di CSP-275/CSP-255

Le illustrazioni qui mostrate si basano su CSP-275.

## ⚠ ATTENZIONE

- Il montaggio deve essere effettuato da almeno due persone.
- Assemblare l'unità su un pavimento piano e rigido e assicurarsi di avere ampio spazio per muoversi.
- Fare attenzione a non confondere i componenti e a installarli tutti correttamente. Eseguire il montaggio dell'unità nella sequenza indicata di seguito.
- Assicurarsi di utilizzare solo le viti fornite in dotazione della dimensione specificata. Non utilizzare viti diverse. L'utilizzo di viti sbagliate può causare danni o il malfunzionamento del prodotto.
- Al termine del montaggio di ciascuna unità, serrare tutte le viti.
- Per smontare l'unità, invertire l'ordine delle istruzioni riportate di seguito.

Procurarsi un cacciavite a stella della misura appropriata.

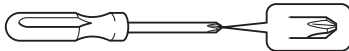

Estrarre tutti i componenti dalla confezione e assicurarsi che non vi siano elementi mancanti.

Rimuovere i cuscinetti di polistirolo espanso dalla confezione, posizionarli sul pavimento, quindi collocarvi sopra il componente A.

Posizionare i cuscinetti in modo che non blocchino l'altoparlante o il connettore posto sulla parte inferiore del componente A.

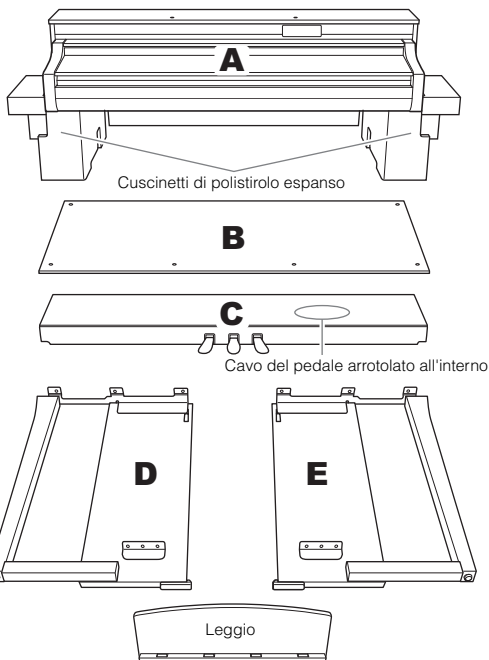

CSP-275B / CSP-275PE  
CSP-255B / CSP-255PE

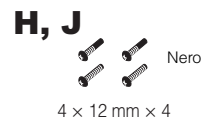
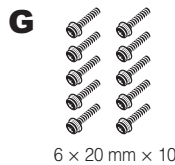

CSP-275WH  
CSP-255WH



## 1 Collegare C a D ed E.

- 1 Slegare e stendere il cavo del pedale arrotolato. Non buttare il legaccio in vinile. Dovrà essere utilizzato al punto 5.

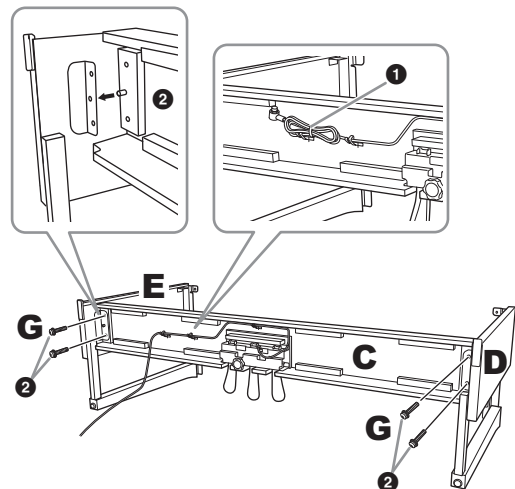

- 2 Inserire le sporgenze nei fori delle staffe, quindi collegare D ed E a C serrando G (4 volte).



## 2 Fissare B.

A seconda del modello di pianoforte digitale acquistato, il colore della superficie di un lato di B può essere diverso da quello dell'altro lato. In questo caso, posizionare B in modo che il lato di colore simile a D ed E si trovi di fronte al musicista.

- 1 Allineare i fori delle viti sul lato superiore di B con i fori della staffa su D ed E, quindi fissare gli angoli superiori di B a D ed E serrando con le dita due viti H (2 volte).

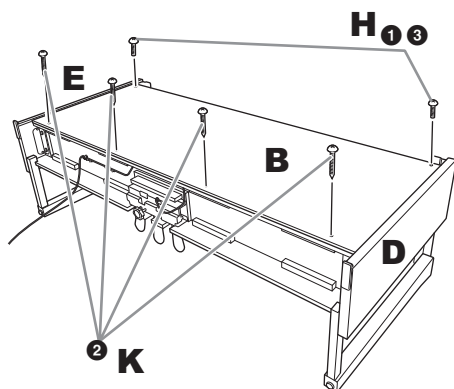

- 2 Fissare l'estremità inferiore di B utilizzando K (4 volte).
- 3 Stringere a fondo H sulla sommità di B inserite durante il passaggio 2- 1.

## 3 Montare A.

Durante il posizionamento, tenere le mani a una distanza di almeno 15 cm da ciascuna estremità della parte inferiore di A.

Allineare i fori delle viti.

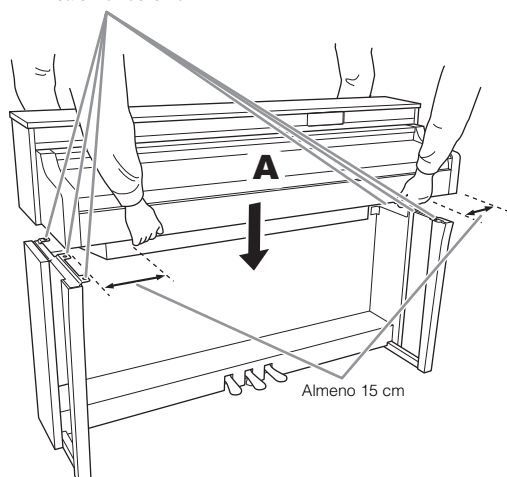

### ATTENZIONE

Fare molta attenzione a non far cadere l'unità principale o a non pizzicarsi le dita. Non mantenere A in una posizione diversa da quella riportata nell'immagine.

## 4 Fissare A.

- 1 Regolare la posizione di A in modo che le relative estremità sinistra e destra si estendano oltre D ed E di pari misura, se si osserva dal davanti.

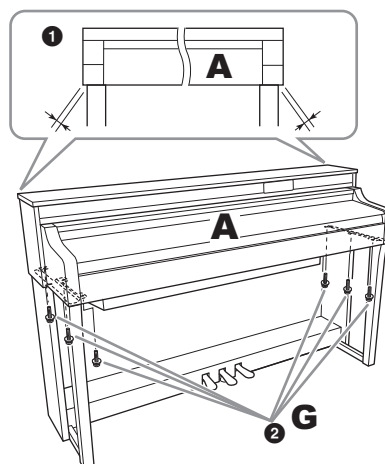

- 2 Fissare A serrando G (6 volte) dalla parte anteriore.

## 5 Collegare il cavo del pedale e il cavo di alimentazione.

- 1 Inserire la spina del cavo del pedale nel jack [PEDAL].

Inserire saldamente il cavo del pedale finché la parte metallica della spina del cavo non è più visibile. In caso contrario il pedale potrebbe non funzionare correttamente.

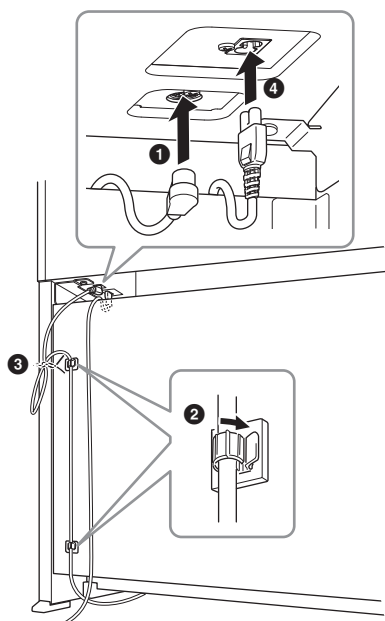

- 2 Fissare i fermacavi al pannello posteriore come illustrato e agganciare il cavo ai fermacavi.

- 3 Utilizzare un legaccio in vinile per raccogliere insieme eventuali eccedenze nel cavo del pedale.
- 4 Inserire la spina del cavo di alimentazione nel jack AC IN.

## 6 Impostare il regolatore.

Ruotare il regolatore fino al perfetto contatto con la superficie del pavimento.

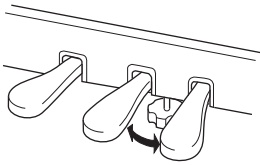

## 7 Fissare il gancio per le cuffie.

Utilizzare L (2 volte) per fissare il gancio come mostrato nell'illustrazione.

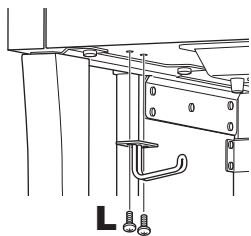

## 8 Fissare il leggio ad A.

- 1 Stringere a mano J (2 volte) come mostrato nell'illustrazione.

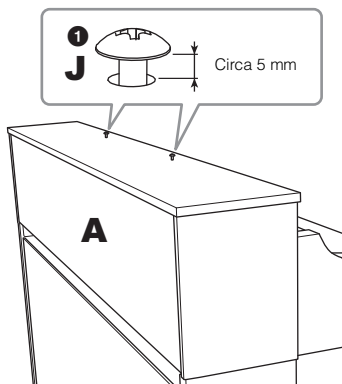

- 2 Installare le staffe del leggio su J e farle scorrere in modo che J si inserisca nelle estremità più piccole delle fessure.

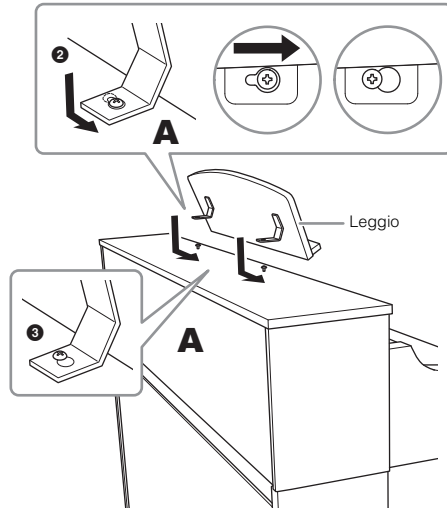

- 3 Stringere completamente J.

Dopo aver completato il montaggio, controllare i punti riportati di seguito.

- **È avanzato qualche pezzo?**  
→ Rivedere la procedura di montaggio e correggere eventuali errori.
- **Lo strumento è al riparo da porte e da altre strutture mobili?**  
→ Spostare lo strumento in un luogo adeguato.
- **Se si scuote lo strumento o il leggio, si sente un rumore o una vibrazione?**  
→ Stringere tutte le viti.
- **La pedaliera è rumorosa o instabile quando si usano i pedali?**  
→ Ruotare il piedino regolabile per bloccarla saldamente al pavimento.
- **La pedaliera e i cavi di alimentazione sono bene inseriti nelle prese?**  
→ Verificare il collegamento.

### ⚠ **ATTENZIONE**

Se l'unità o il leggio scricchiola o è instabile quando si suona la tastiera, fare riferimento agli schemi di montaggio e stringere tutte le viti.

# Risoluzione dei problemi

| Problema   | Possibile causa e soluzione   |
|--|---|
| <b>Lo strumento non si accende.</b>  | Lo strumento non è collegato correttamente. Inserire saldamente la spina femmina nella presa dello strumento e la spina maschio in una presa CA appropriata (pagina 19).  |
| <b>Lo strumento si spegne automaticamente.</b>   | Ciò è normale in quanto è attiva la funzione di spegnimento automatico. Se necessario, impostare il parametro della funzione di spegnimento automatico (pagina 20).   |
| <b>Si sente rumore dagli altoparlanti o dalle cuffie.</b>  | Il rumore potrebbe essere dovuto all'interferenza causata dall'utilizzo di un telefono cellulare nelle immediate vicinanze dello strumento. Spegnerlo il telefono cellulare oppure utilizzarlo lontano dallo strumento.   |
| <b>Si sente rumore dalle cuffie o dagli altoparlanti dello strumento quando lo si utilizza con lo smart device.</b>                      | Quando si utilizza lo strumento insieme allo smart device, si consiglia di utilizzare un cavo per il collegamento oppure di impostare il dispositivo in modo che non emetta onde radio (ad esempio attivando la modalità aereo), attivare soltanto il Bluetooth/Wi-Fi e stabilire un collegamento allo strumento.   |
| <b>Il volume è troppo basso o non si sente alcun suono.</b>  | Il volume master è troppo basso. Impostarlo su un livello appropriato utilizzando lo slider [MASTER VOLUME] (pagina 21).  |
|  | Una spina è collegata al jack [PHONES]. Scollegare le cuffie o la spina dell'adattatore.  |
| <b>I pedali non funzionano.</b>  | Il cavo del pedale potrebbe non essere collegato in modo corretto al jack [PEDAL]. Accertarsi di inserire completamente il cavo del pedale finché la parte metallica della spina del cavo non è più visibile (pagina 49).   |
| <b>Il volume della tastiera è inferiore rispetto a quello del metronomo.</b>   | Il livello di volume per il metronomo è troppo alto. Regolare il volume del metronomo (pagina 34).  |
| <b>Le note più acute o più gravi non hanno il suono corretto una volta effettuate le impostazioni di trasposizione oppure ottava.</b>    | Lo strumento può coprire un'estensione di C2 - G8 quando si imposta la trasposizione. Se vengono suonate note più basse di C2, il suono risultante effettivo è un'ottava più alto. Se vengono suonate note più alte di G8, il suono risultante effettivo è un'ottava più basso.   |
| <b>L'audio trasmesso dall'altoparlante esterno o il suono della riproduzione della song registrata in formato audio non è il solito.</b> | Ciò si verifica perché è attivata l'impostazione "Binaural". Quando questa impostazione è attivata e le cuffie sono collegate, le voci VRM (incluso il suono esterno alle cuffie) vengono automaticamente modificate per il suono del campionamento binaurale oppure per il suono ottimizzato mediante Stereophonic Optimizer. Questa opzione è attivata per impostazione predefinita. È possibile disattivarla mediante [Utility] → [Sound Setting] → [Binaural] di Smart Pianist. |
| <b>Tre linee delle luci guida continuano a lampeggiare in rosso.</b>   | La comunicazione con l'adattatore LAN wireless USB è stata interrotta a causa della sovracorrente all'adattatore LAN wireless USB. Scollegare il dispositivo dal terminale [USB TO DEVICE], quindi spegnere e riaccendere lo strumento.   |
| <b>Una linea delle luci guida lampeggia in rosso e si ferma.</b>   | Al terminale [USB-C] o [USB TO DEVICE] è collegato un dispositivo USB che non può essere utilizzato. È possibile collegare uno smart device o un computer al terminale [USB-C] (pagine 29, 39). Per i dispositivi che possono essere collegati al terminale [USB TO DEVICE], fare riferimento a pagina 27.  |

\*Per informazioni sulle funzioni e sulle operazioni di Smart Pianist, vedere la Guida all'interno dell'app.

# Specifiche tecniche

## Specifiche dello strumento

|   |   | CSP-295GP                                  | CSP-295   | CSP-275   | CSP-255   |  |
|---|---|--|---|---|---|--|
| Nome del prodotto                           |   | Pianoforte digitale                        |   |   |   |  |
| Peso e dimensioni                           | Larghezza<br>[Per i modelli con finitura lucida]  | [1.430 mm]                                 | 1.437 mm<br>[1.437 mm]  | 1.412 mm<br>[1.418 mm]  |   |  |
|   | Altezza<br>[Per i modelli con finitura lucida]  | Con leggio chiuso                          | [931 mm]  | 1.127 mm<br>[1.129 mm]  | 1.041 mm<br>[1.041 mm]  |  |
|   |   | Con leggio alzato                          | [1.093 mm]  |   |   |  |
|   |   | Con coperchio sollevato                    | [1.580 mm]  | -   |   |  |
|   | Profondità<br>[Per i modelli con finitura lucida]   | [1.237 mm]                                 | 484 mm<br>[484 mm]  | 465 mm<br>[466 mm]  |   |  |
| Peso<br>[Per i modelli con finitura lucida] | [133 kg]  | 99 kg<br>[Nero: 103 kg/<br>Bianco: 104 kg] | 67 kg<br>[69 kg]  | 58 kg<br>[61 kg]  |   |  |
| Interfaccia di controllo                    | Tastiera  | Numero di tasti                            | 88  |   |   |  |
|   |   | Tipo                                       | Tastiera GrandTouch: tasti in legno (solo tasti bianchi), tasti in avorio ed ebano sintetico, scappamento | Tastiera GrandTouch-S: tasti in legno (solo tasti bianchi), tasti in avorio ed ebano sintetico, scappamento | Tastiera GrandTouch-S: tasti in ebano e avorio sintetico, scappamento |  |
|   |   | Graded Hammer lineari con 88 tasti         | Sì  |   | -   |  |
|   |   | Contrappeso                                | Sì  |   | -   |  |
|   |   | Sensibilità al tocco                       | Soft2/Soft1/Medium/Hard1/Hard2/Fixed  |   |   |  |
|   | Pedale  | Numero di pedali                           | 3: Damper (con funzione mezzo pedale), sostenuto e sordina  |   |   |  |
|   |   | Pedali GrandTouch                          | Sì  | -   |   |  |
|   |   | Pedale damper GP Response                  | Sì  |   | -   |  |
| Pannello                                    | Lingua  | Inglese                                    |   |   |   |  |
| Cabinet                                     | Stile copritastiera   | Scorrimento                                | Pieghevole  | Scorrimento   |   |  |
|   | Leggio  | Sì (con bloccaspartiti)                    |   |   |   |  |
| Funzioni                                    | Bluetooth<br>(questa funzione potrebbe non essere inclusa a seconda del paese in cui è stato acquistato il prodotto). | Audio                                      | Profilo supportato: A2DP, codec compatibile: SBC  |   |   |  |
|   |   | MIDI                                       | Conforme alle specifiche MIDI per il Bluetooth a basso consumo energetico                                 |   |   |  |
|   |   | Versione Bluetooth                         | 5.0   |   |   |  |
|   |   | Uscita wireless                            | Bluetooth classe 2  |   |   |  |
|   |   | Distanza massima di comunicazione          | Circa 10 m  |   |   |  |
|   |   | Frequenza radio                            | 2.401 – 2.481 MHz   |   |   |  |
|   |   | Potenza di uscita massima (EIRP)           | 4 dBm   |   |   |  |
|   |   | Tipo di modulazione                        | FHSS  |   |   |  |
|   | Interfaccia audio USB   | 44,1 kHz, 24 bit, stereo                   |   |   |   |  |
|   | Lezione/guida   | Sì (con luci guida)                        |   |   |   |  |

|  |   |   | CSP-295GP   | CSP-295            | CSP-275   | CSP-255 |
|--|---|---|---|--------------------|-----------|---------|
| Voci   | Generazione di toni   | Suono di pianoforte   | Yamaha CFX, Bösendorfer Imperial  |                    |           |         |
|  |   | Campionamento binauricolare   | Sì (solo "CFX Grand" e "Bösendorfer")   |                    |           |         |
|  | Effetti piano   | VRM (Virtual Resonance Modeling)  | Sì  |                    |           |         |
|  |   | Creazione modelli Grand Expression  | Sì  |                    |           |         |
|  |   | Campioni key-off  | Sì  |                    |           |         |
|  |   | Rilascio graduale   | Sì  |                    |           |         |
|  | Polifonia (max.)  | 256   |   |                    |           |         |
| Compatibilità (per la riproduzione delle song) | XG, GS, GM, GM2   |   |   |                    |           |         |
| Connettività                                   | Cuffie  | Presa per cuffie stereo standard (2)  |   |                    |           |         |
|  | Microfono   | Mic/Line In (presa per cuffie mono standard), volume di ingresso  |   |                    |           |         |
|  | MIDI  | IN, OUT, THRU   |   |                    |           |         |
|  | AUX IN  | Presa mini stereo   |   |                    |           |         |
|  | AUX OUT   | Presa per cuffie standard (R, L/L+R)  |   |                    |           |         |
|  | AUX PEDAL   | Sì  |   |                    |           |         |
|  | USB TO DEVICE   | Sì  |   |                    |           |         |
|  | USB-C   | Sì  |   |                    |           |         |
| Sistema del suono                              | Amplificatori   | (50 W + 50 W + 40 W) × 2  | (50 W + 50 W + 40 W) × 2  | (50 W + 50 W) × 2  | 40 W × 2  |         |
|  | Altoparlanti  | (16 cm + 8 cm + 2,5 cm (cupola) con guida d'onda) × 2 + 20 cm, altoparlante con diffusore in abete, tecnologia Twisted Flare Port | (16 cm + 8 cm + 2,5 cm (cupola) con corno bidirezionale) × 2, altoparlante con diffusore in abete | (16 cm + 8 cm) × 2 | 16 cm × 2 |         |
| Alimentazione                                  | Spegnimento automatico  | Sì  |   |                    |           |         |
| Accessori in dotazione                         | Manuale di istruzioni, Online Member Product Registration, cavo di alimentazione, sgabello*, gancio per le cuffie e viti di fissaggio<br>*Potrebbe non essere incluso a seconda del paese in cui è stato acquistato lo strumento. Per ulteriori informazioni, contattare il rivenditore Yamaha. |   |   |                    |           |         |

#### Accessori venduti separatamente

- \*Potrebbero non essere disponibili in alcuni paesi.
- Cuffie HPH-150, HPH-100, HPH-50
- Footswitch FC5, FC4A
- Foot controller FC7
- Adattatore LAN wireless USB UD-WL01

#### Formati compatibili per questo strumento

##### ■ GM2

"GM (General MIDI)" è uno dei formati di assegnazione delle voci più comuni. "GM System Level 2" è una specifica standard che potenzia il formato "GM" originale e migliora la compatibilità dei dati delle song. Fornisce una polifonia più complessa, una maggiore selezione delle voci, parametri voce ampliati e un'elaborazione degli effetti integrata.

##### ■ XG

XG è il più significativo miglioramento del formato GM System Level 1 ed è stato sviluppato da Yamaha allo scopo di offrire più voci e variazioni, nonché un maggiore controllo espressivo sulle voci e sugli effetti, assicurando così la compatibilità dei dati in futuro.

##### ■ GS

GS è stato sviluppato da Roland Corporation. Nella stessa misura di XG, GS è un miglioramento del formato GM maggiore, sviluppato specificamente per fornire più voci e kit di batteria con le relative variazioni, nonché un maggiore controllo espressivo delle voci e degli effetti.

##### ■ XF

Il formato XF Yamaha enfatizza i vantaggi dell'SMF (Standard MIDI File) con una maggiore funzionalità e con una potenziale espandibilità per il futuro. Questo strumento è in grado di visualizzare i testi quando viene suonato un file XF che contiene i dati del testo di una canzone.

## Funzioni disponibili nello strumento in modalità autonoma e una volta collegato a Smart Pianist

|   |   | Solo strumento                                   | Strumento + Smart Pianist  |
|---|---|--|--|
| Lingua  |   | Inglese  | Menu: Inglese/Tedesco/Francese/Spagnolo/Giapponese/Cinese<br>Messaggi e Guida: 26 lingue |
| Piano Room (varie impostazioni per il suono del pianoforte) |   | -  | Si   |
| Voci  | Numero di voci  | 10   | CSP-295GP/CSP-295: 919,<br>CSP-275/CSP-255: 819  |
|   | Layer (sovrapposizione di due voci)   | -  | Si   |
|   | Left (riproduzione di due voci diverse con la mano sinistra e la mano destra) | -  | Si   |
|   | Modifica del punto di split   | -  | Si   |
|   | Ottava  | -  | Si   |
| Stili   | Numero di stili   | 10   | CSP-295GP/CSP-295: 525,<br>CSP-275/CSP-255: 495  |
|   | Area di rilevamento degli accordi   | Full (impostazione non modificabile)             | Full/Lower   |
|   | Intro/Ending  | On (impostazione non modificabile)               | On/Off   |
|   | Modifica della sezione  | -  | Main x 4   |
|   | Synchro Start   | -  | Si   |
|   | Parti di riproduzione   | Tutti/Ritmo&Basso/Ritmo                          | 8 parti, controllo on/off indipendente   |
| Effetti   | Tipi di riverbero   | 5 tipi   | 65 tipi  |
| Registrazione   | MIDI  | -  | Si (formato SMF 0)   |
|   | Audio   | -  | Si (WAV, AAC)<br>*Registrabile solo tramite il cavo USB o connessione Wi-Fi.             |
| Song  | Numero di song per la riproduzione  | 10   | 403  |
|   | Impostazione delle luci guida   | On (impostazione non modificabile)               | On/Off, velocità   |
|   | Tipo di guida   | Correct Key (impostazione non modificabile)      | Correct Key/Any Key/Karao-key/Your Tempo   |
|   | Funzione del display Score/Chord/Lyrics                                       | -  | Si   |
|   | Audio To Score  | -  | Si   |
|   | Ripetizione da A a B  | -  | Si   |
| Memoria di registrazione                                    |   | -  | Si   |
| Metronomo   |   | Si   |  |
| Tempo   |   | 5 - 500, battuta del tempo                       |  |
| Balance (bilanciamento del volume tra le parti)             |   | -  | Si   |
| Utility   | Trasposizione   | Tastiera   | Tastiera/stile, song   |
|   | Accordatura   | 414,8 - 440 - 466,8 Hz<br>(incrementi di 0,2 Hz) | 414,8 - 440 - 466,8 Hz<br>(incrementi di 0,2 Hz), 9 tipi di scala                        |
|   | Impostazione della tastiera (Touch Curve)                                     | Soft2/Soft1/Medium/Hard1/Hard2/Fixed             |  |
|   | Impostazione del pedale   | -  | Si (le funzioni possono essere selezionate)  |
|   | Impostazione del microfono  | -  | Si (armonia vocale ecc.)   |
|   | EQ master   | -  | Si   |
|   | Impostazione del suono  | -  | Si (biauricolare, IAC ecc.)  |
|   | Spegnimento automatico  | Disabilitato/abilitato                           | Disabilitato/abilitato<br>(il tempo trascorso può essere impostato)                      |

Sono disponibili molti altri parametri che possono essere impostati su Smart Pianist. Selezionarli e provarli sull'app.

Il contenuto del presente Manuale si applica alle ultime specifiche tecniche a partire dalla data di pubblicazione. Per ottenere la versione più recente del manuale, accedere al sito Web Yamaha e scaricare il file corrispondente. Dal momento che le specifiche tecniche, le apparecchiature e gli accessori venduti separatamente potrebbero variare a seconda del paese in cui viene distribuito il prodotto, verificarle con il rivenditore Yamaha.

# Index

## A

|                       |    |
|-----------------------|----|
| Accompagnamento ..... | 33 |
| Accordatura .....     | 36 |
| Alimentazione .....   | 19 |
| App .....             | 24 |

## B

|                 |    |
|-----------------|----|
| Bluetooth ..... | 25 |
|-----------------|----|

## C

|  |    |
|--|----|
| Campionamento binauricolare .....        | 23 |
| Canale di trasmissione MIDI .....        | 37 |
| Chitarra .....                           | 42 |
| Collegamento (dispositivi esterni) ..... | 39 |
| Collegamento (Smart Pianist) .....       | 24 |
| Computer .....                           | 39 |
| Coperchio .....                          | 18 |
| Copritastiera .....                      | 15 |
| Creazione modelli Grand Expression ..... | 20 |
| Cuffie .....                             | 22 |

## D

|                                |    |
|--------------------------------|----|
| Dati sottoposti a backup ..... | 20 |
| Dispositivo audio .....        | 40 |
| Dispositivo MIDI .....         | 43 |

## E

|                             |    |
|-----------------------------|----|
| Elenco degli stili .....    | 31 |
| Elenco delle funzioni ..... | 30 |
| Elenco delle song .....     | 31 |
| Elenco delle voci .....     | 30 |

## F

|                       |    |
|-----------------------|----|
| Foot controller ..... | 41 |
| Footswitch .....      | 41 |

## G

|                            |    |
|----------------------------|----|
| Gancio per le cuffie ..... | 22 |
|----------------------------|----|

## I

|  |    |
|--|----|
| IAC (Intelligent Acoustic Control) ..... | 21 |
| Inizializzazione .....                   | 38 |
| Interfaccia audio USB .....              | 40 |
| Intonazione .....                        | 36 |

## L

|                             |    |
|-----------------------------|----|
| Leggio .....                | 16 |
| Levette blocca-pagine ..... | 16 |
| Loopback audio .....        | 37 |

## M

|                                   |    |
|-----------------------------------|----|
| Metronomo .....                   | 34 |
| Mezzo pedale .....                | 21 |
| Microfono .....                   | 42 |
| Montaggio (CSP-275/CSP-255) ..... | 48 |
| Montaggio (CSP-295GP) .....       | 44 |

## P

|  |    |
|--|----|
| Pedale .....   | 21 |
| Pedale damper GP Response<br>(CSP-295GP/CSP-295) ..... | 22 |

## R

|                 |    |
|-----------------|----|
| Riverbero ..... | 35 |
|-----------------|----|

## S

|                              |    |
|------------------------------|----|
| Sensibilità al tocco .....   | 35 |
| Smart Pianist .....          | 24 |
| Song .....                   | 32 |
| Spegnimento automatico ..... | 20 |
| Stereophonic Optimizer ..... | 23 |
| Stile .....                  | 33 |

## T

|                     |    |
|---------------------|----|
| Tempo .....         | 34 |
| Trasposizione ..... | 36 |

## V

|                              |    |
|------------------------------|----|
| Voce .....                   | 32 |
| Volume (metronomo) .....     | 34 |
| Volume (volume master) ..... | 21 |
| VRM .....                    | 23 |

## W

|             |    |
|-------------|----|
| Wi-Fi ..... | 27 |
|-------------|----|

## Crediti e copyright per le song preinstallate

### All I Want For Christmas Is You

Words and Music by Mariah Carey and Walter Afanasieff

Copyright © 1994 UNIVERSAL TUNES, BEYONDIDOLIZATION, SONY/ATV MUSIC PUBLISHING LLC, TAMAL VISTA MUSIC and KOBALT MUSIC COPYRIGHTS SARL

All Rights for BEYONDIDOLIZATION Administered by UNIVERSAL TUNES

All Rights for SONY/ATV MUSIC PUBLISHING LLC and TAMAL VISTA MUSIC

Administered by SONY/ATV MUSIC PUBLISHING LLC, 424 Church Street, Suite 1200, Nashville, TN 37219

All Rights for KOBALT MUSIC COPYRIGHTS SARL Administered Worldwide by KOBALT SONGS MUSIC PUBLISHING

All Rights Reserved Used by Permission

### All The Things You Are

Lyrics by Oscar Hammerstein II

Music by Jerome Kern

Copyright © 1939 UNIVERSAL - POLYGRAM INTERNATIONAL PUBLISHING, INC.

Copyright Renewed

All Rights Reserved Used by Permission

### Autumn Leaves

English lyric by Johnny Mercer

French lyric by Jacques Prevert

Music by Joseph Kosma

© 1947, 1950 (Renewed) ENOCH ET CIE

Sole Selling Agent for U.S. and Canada:

MORLEY MUSIC CO., by agreement with ENOCH ET CIE

All Rights Reserved

### Back For Good

Words and Music by Gary Barlow

Copyright © 1995 Sony/ATV Music Publishing (UK) Limited

All Rights Administered by Sony/ATV Music Publishing LLC, 424 Church Street, Suite 1200, Nashville, TN 37219

International Copyright Secured All Rights Reserved

### Billie Jean

Words and Music by Michael Jackson

Copyright © 1982 Mijac Music

All Rights Administered by Sony/ATV Music Publishing LLC, 424 Church Street, Suite 1200, Nashville, TN 37219

International Copyright Secured All Rights Reserved

### Can't Take My Eyes Off Of You

Words and Music by Bob Crewe and Bob Gaudio

Copyright © 1967 EMI Longitude Music and Seasons Four Music

Copyright Renewed

All Rights on behalf of EMI Longitude Music Administered by Sony/ATV Music Publishing LLC, 424 Church Street, Suite 1200, Nashville, TN 37219

International Copyright Secured All Rights Reserved

### Candle In The Wind

Words and Music by Elton John and Bernie Taupin

Copyright © 1973 UNIVERSAL/DICK JAMES MUSIC LTD.

Copyright Renewed

All Rights in the United States and Canada Controlled and Administered by UNIVERSAL

- SONGS OF POLYGRAM

INTERNATIONAL, INC.

All Rights Reserved Used by Permission

### Clocks

Words and Music by Guy Berryman, Jon

Buckland, Will Champion and Chris Martin

Copyright © 2002 by Universal Music

Publishing MGB Ltd.

All Rights in the United States Administered by

Universal Music - MGB Songs

International Copyright Secured All Rights Reserved

### Dancing Queen

Words and Music by Benny Andersson, Bjorn

Ulvaeus and Stig Anderson

Copyright © 1976, 1977 UNIVERSAL/UNION

SONGS MUSIKFORLAG AB

Copyright Renewed

All Rights Administered by UNIVERSAL -

POLYGRAM INTERNATIONAL

PUBLISHING, INC. and EMI GROVE

PARK MUSIC, INC.

All Rights Reserved Used by Permission

### Eternal Flame

Words and Music by Billy Steinberg, Tom Kelly and Susanna Hoffs

Copyright © 1988 Sony/ATV Music Publishing LLC and Bangophile Music

All Rights on behalf of Sony/ATV Music

Publishing LLC Administered by Sony/ATV

Music Publishing LLC, 424 Church Street,

Suite 1200, Nashville, TN 37219

All Rights on behalf of Bangophile Music

Controlled and Administered by Songs Of Universal, Inc.

International Copyright Secured All Rights Reserved

### Every Breath You Take

Music and Lyrics by Sting

Copyright © 1983 G.M. Sumner

All Rights Administered by Sony/ATV Music

Publishing LLC, 424 Church Street, Suite

1200, Nashville, TN 37219

International Copyright Secured All Rights Reserved

### Fields Of Gold

Music and Lyrics by Sting

Copyright © 1993 Steerpike Ltd.

All Rights Administered by Sony/ATV Music

Publishing LLC, 424 Church Street, Suite

1200, Nashville, TN 37219

International Copyright Secured All Rights Reserved

### Final Countdown

Words and Music by Joey Tempest

Copyright © 1986 EMI Music Publishing Ltd.

All Rights Administered by Sony/ATV Music

Publishing LLC, 424 Church Street, Suite

1200, Nashville, TN 37219

International Copyright Secured All Rights Reserved

### The Girl From Ipanema (Garôta De Ipanema)

Music by Antonio Carlos Jobim

English Words by Norman Gimbel

Original Words by Vinicius De Moraes

Copyright © 1963 ANTONIO CARLOS JOBIM

and VINICIUS DE MORAES, Brazil

Copyright Renewed 1991 and Assigned to

SONGS OF UNIVERSAL, INC. and

WORDS WEST LLC

English Words Renewed 1991 by NORMAN

GIMBEL for the World and Assigned to

WORDS WEST LLC (P.O. Box 15187,

Beverly Hills, CA 90209 USA)

All Rights Reserved Used by Permission

### Hallelujah

Words and Music by Leonard Cohen

Copyright © 1985 Sony/ATV Music Publishing LLC

All Rights Administered by Sony/ATV Music

Publishing LLC, 424 Church Street, Suite

1200, Nashville, TN 37219

International Copyright Secured All Rights Reserved

### Hey Jude

Words and Music by John Lennon and Paul

McCartney

Copyright © 1968 Sony/ATV Music Publishing

LLC

Copyright Renewed

All Rights Administered by Sony/ATV Music

Publishing LLC, 424 Church Street, Suite

1200, Nashville, TN 37219

International Copyright Secured All Rights Reserved

### I Will Always Love You

Words and Music by Dolly Parton

Copyright © 1973 Velvet Apple Music

Copyright Renewed

All Rights Administered by Sony/ATV Music

Publishing LLC, 424 Church Street, Suite

1200, Nashville, TN 37219

International Copyright Secured All Rights Reserved

### In The Mood

By Joe Garland

Copyright © 1939, 1960 Shapiro, Bernstein & Co., Inc., New York

Copyright Renewed

International Copyright Secured All Rights Reserved

Used by Permission

### Into The Unknown

from FROZEN 2

Music and Lyrics by Kristen Anderson-Lopez and Robert Lopez

© 2019 Wonderland Music Company, Inc.

All Rights Reserved. Used by Permission.

### Just The Way You Are

Words and Music by Billy Joel

Copyright © 1977 ALMO MUSIC CORP. and IMPULSIVE MUSIC

Copyright Renewed

All Rights Administered by ALMO MUSIC CORP.

All Rights Reserved Used by Permission

### La Bamba

By Richard Valenzuela

Copyright © 1959 EMI Longitude Music and Valens Heirs Designee

Copyright Renewed

All Rights Administered by Sony/ATV Music

Publishing LLC, 424 Church Street, Suite

1200, Nashville, TN 37219

International Copyright Secured All Rights Reserved

### Let There Be Love

Lyric by Ian Grant

Music by Lionel Rand

Copyright © 1940 Shapiro, Bernstein & Co., Inc., New York

Copyright Renewed

International Copyright Secured All Rights Reserved Used by Permission



**Lover**

Words and Music by Taylor Swift  
 Copyright © 2019 Sony/ATV Music Publishing  
 LLC and Taylor Swift Music  
 All Rights Administered by Sony/ATV Music  
 Publishing LLC, 424 Church Street, Suite  
 1200, Nashville, TN 37219  
 International Copyright Secured All Rights  
 Reserved

**Moon River**

from the Paramount Picture BREAKFAST AT  
 TIFFANY'S  
 Words by Johnny Mercer  
 Music by Henry Mancini  
 Copyright © 1961 Sony/ATV Music Publishing  
 LLC  
 Copyright Renewed  
 All Rights Administered by Sony/ATV Music  
 Publishing LLC, 424 Church Street, Suite  
 1200, Nashville, TN 37219  
 International Copyright Secured All Rights  
 Reserved

**My Heart Will Go On (Love Theme From  
"Titanic")**

from the Paramount and Twentieth Century  
 Fox Motion Picture TITANIC  
 Music by James Horner  
 Lyric by Will Jennings  
 Copyright © 1997 Sony/ATV Harmony, Sony/  
 ATV Melody, T C F Music Publishing, Inc.,  
 Fox Film Music Corporation and Blue Sky  
 Rider Songs  
 All Rights on behalf of Sony/ATV Harmony and  
 Sony/ATV Melody Administered by Sony/  
 ATV Music Publishing LLC, 424 Church  
 Street, Suite 1200, Nashville, TN 37219  
 All Rights on behalf of Blue Sky Rider Songs  
 Administered by Irving Music, Inc.  
 International Copyright Secured All Rights  
 Reserved

**Poker Face**

Words and Music by Stefani Germanotta and  
 RedOne  
 Copyright © 2008 Sony/ATV Music Publishing  
 LLC, House Of Gaga Publishing Inc. and  
 RedOne Productions, LLC  
 All Rights Administered by Sony/ATV Music  
 Publishing LLC, 424 Church Street, Suite  
 1200, Nashville, TN 37219  
 International Copyright Secured All Rights  
 Reserved

**Señorita**

Words and Music by Camila Cabello, Charlotte  
 Aitchison, Jack Patterson, Shawn Mendes,  
 Magnus Hoiberg, Benjamin Levin, Ali  
 Tamposi and Andrew Wotman  
 Copyright © 2019 Maidmetal Limited,  
 Milamoon Songs, Stellar Songs Ltd., EMI  
 Music Publishing Ltd., Songs Of Universal,  
 Inc., Mendes Music, Infinite Stripes, Back  
 Hair Music Publishing, Universal Music  
 Works, Please Don't Forget To Pay Me Music,  
 Reservoir 416 and Andrew Watt Music  
 All Rights on behalf of Maidmetal Limited,  
 Milamoon Songs, Stellar Songs Ltd. and EMI  
 Music Publishing Ltd. Administered by  
 Sony/ATV Music Publishing LLC, 424  
 Church Street, Suite 1200, Nashville,  
 TN 37219  
 All Rights on behalf of Mendes Music, Infinite  
 Stripes and Back Hair Music Publishing  
 Administered by Songs Of Universal, Inc.  
 All Rights on behalf of Please Don't Forget To  
 Pay Me Music Administered by Universal  
 Music Works

All Rights on behalf of Reservoir 416  
 Administered Worldwide by Reservoir  
 Media Management, Inc.  
 All Rights on behalf of Andrew Watt Music  
 Administered Worldwide by Songs Of Kobalt  
 Music Publishing  
 International Copyright Secured All Rights  
 Reserved

**Shallow**

from A STAR IS BORN  
 Words and Music by Stefani Germanotta, Mark  
 Ronson, Andrew Wyatt and Anthony  
 Rossomando  
 Copyright © 2018 Sony/ATV Music Publishing  
 LLC, SG Songs Worldwide, Concord  
 Copyrights, Songs Of Zelig, Downtown  
 DMP Songs, Downtown DLJ Songs,  
 Stephaniesays Music, White Bull Music  
 Group, Warner-Barham Music, LLC and  
 Warner-Olive Music, LLC  
 All Rights on behalf of Sony/ATV Music  
 Publishing LLC and SG Songs Worldwide  
 Administered by Sony/ATV Music  
 Publishing LLC, 424 Church Street, Suite  
 1200, Nashville, TN 37219

All Rights on behalf of Songs Of Zelig  
 Administered by Concord Copyrights  
 All Rights on behalf of Downtown DMP Songs,  
 Downtown DLJ Songs, Stephaniesays Music  
 and White Bull Music Group Administered  
 by Downtown Music Publishing LLC  
 All Rights (Excluding Print) on behalf of  
 Warner-Barham Music, LLC Administered  
 by Songs Of Universal, Inc.  
 All Rights (Excluding Print) on behalf of  
 Warner-Olive Music, LLC Administered by  
 Universal Music Corp.  
 Exclusive Worldwide Print Rights on behalf of  
 Warner-Barham Music, LLC and Warner-  
 Olive Music, LLC Administered by Alfred  
 Music  
 International Copyright Secured All Rights  
 Reserved

**Spanish Eyes**

Words by Charles Singleton and Eddie Snyder  
 Music by Bert Kaempfert  
 Copyright © 1965 Bert Kaempfert Music  
 Copyright Renewed  
 All Rights Administered by Sony/ATV Music  
 Publishing LLC, 424 Church Street, Suite  
 1200, Nashville, TN 37219  
 International Copyright Secured All Rights  
 Reserved

**10,000 Hours**

Words and Music by Dan Smyers, Jordan  
 Reynolds, Shay Mooney, Justin Bieber, Jason  
 Boyd and Jessie Jo Dillon  
 © 2019 WC MUSIC CORP, BEATS AND  
 BANJOS, BUCKEYE26, JREYNMUSIC,  
 WARNER-TAMERLANE PUBLISHING  
 CORP., SHAY MOONEY MUSIC,  
 UNIVERSAL MUSIC CORP., BIEBER TIME  
 PUBLISHING, BMG GOLD SONGS, POO  
 BZ PUBLISHING INC., BIG MUSIC  
 MACHINE and BIG ASS PILE OF DIMES  
 MUSIC  
 All Rights for BEATS AND BANJOS,  
 BUCKEYE26 and JREYNMUSIC  
 Administered by WC MUSIC CORP.  
 All Rights for SHAY MOONEY MUSIC  
 Administered by WARNER-TAMERLANE  
 PUBLISHING CORP.  
 All Rights for BIEBER TIME PUBLISHING  
 Administered by UNIVERSAL MUSIC  
 CORP. All Rights for BMG GOLD SONGS  
 and POO BZ PUBLISHING INC.

Administered by BMG RIGHTS  
 MANAGEMENT (US) LLC  
 All Rights Reserved Used by Permission

**Unchained Melody**

Lyric by Hy Zaret  
 Music by Alex North  
 © 1955 (Renewed) North Melody Publishing  
 (SESAC) and HZUM Publishing (SESAC) c/  
 o Unchained Melody Publishing, LLC  
 All Rights Reserved Used by Permission

**Up Where We Belong**

from the Paramount Picture AN OFFICER  
 AND A GENTLEMAN  
 Words by Will Jennings  
 Music by Buffy Sainte-Marie and Jack Nitzsche  
 Copyright © 1982 Sony/ATV Music Publishing  
 LLC  
 All Rights Administered by Sony/ATV Music  
 Publishing LLC, 424 Church Street, Suite  
 1200, Nashville, TN 37219  
 International Copyright Secured All Rights  
 Reserved

**What A Wonderful World**

Words and Music by George David Weiss and  
 Bob Thiele  
 Copyright © 1967 by Range Road Music Inc.,  
 Quartet Music and Abilene Music Copyright  
 Renewed  
 All Rights for Range Road Music Inc.  
 Administered by Round Hill Carlin, LLC  
 All Rights for Quartet Music Administered by  
 BMG Rights Management (US) LLC  
 All Rights for Abilene Music Administered by  
 Concord Sounds c/o Concord Music  
 Publishing  
 International Copyright Secured All Rights  
 Reserved Used by Permission

**White Christmas**

from the Motion Picture Irving Berlin's  
 HOLIDAY INN  
 Words and Music by Irving Berlin  
 © Copyright 1940, 1942 by Irving Berlin  
 Copyright Renewed  
 International Copyright Secured All Rights  
 Reserved

**Wonderful Tonight**

Words and Music by Eric Clapton  
 Copyright © 1977 by Eric Patrick Clapton  
 Copyright Renewed  
 International Copyright Secured All Rights  
 Reserved

**Wonderwall**

Words and Music by Noel Gallagher  
 Copyright © 1995 SM Music Publishing UK  
 Limited and Oasis Music  
 All Rights Administered by Sony/ATV Music  
 Publishing LLC, 424 Church Street, Suite  
 1200, Nashville, TN 37219  
 International Copyright Secured All Rights  
 Reserved

**You've Lost That Lovin' Feelin'**

Words and Music by Barry Mann, Cynthia Weil  
 and Phil Spector  
 Copyright © 1964, 1965 Screen Gems-EMI  
 Music Inc. and Mother Bertha Music  
 Copyright Renewed  
 All Rights Administered by Sony/ATV Music  
 Publishing LLC, 424 Church Street, Suite  
 1200, Nashville, TN 37219  
 International Copyright Secured All Rights  
 Reserved

## For European Union and United Kingdom

|  |  |
|--|--|
| <b>EN</b>  | <b>SIMPLIFIED EU DECLARATION OF CONFORMITY / SIMPLIFIED UK DECLARATION OF CONFORMITY</b> |
| <p>Hereby, Yamaha Music Europe GmbH declares that the radio equipment type [CSP-295GP, CSP-295, CSP-275, CSP-255] is in compliance with Directive 2014/53/EU and the radio equipment regulations of UK. The full texts of the EU declaration of conformity and the UK declaration of conformity are available at the following internet address:<br/><a href="https://europe.yamaha.com/en/support/compliance/doc.html">https://europe.yamaha.com/en/support/compliance/doc.html</a></p> |  |
| <b>FR</b>  | <b>DECLARATION UE DE CONFORMITE SIMPLIFIEE</b>   |
| <p>Le soussigné, Yamaha Music Europe GmbH, déclare que l'équipement radioélectrique du type [CSP-295GP, CSP-295, CSP-275, CSP-255] est conforme à la directive 2014/53/UE. Le texte complet de la déclaration UE de conformité est disponible à l'adresse internet suivante :<br/><a href="https://europe.yamaha.com/en/support/compliance/doc.html">https://europe.yamaha.com/en/support/compliance/doc.html</a></p>  |  |
| <b>DE</b>  | <b>VEREINFACHTE EU-KONFORMITÄTSERKLÄRUNG</b>   |
| <p>Hiermit erklärt Yamaha Music Europe GmbH, dass der Funkanlagentyp [CSP-295GP, CSP-295, CSP-275, CSP-255] der Richtlinie 2014/53/EU entspricht. Der vollständige Text der EU-Konformitätserklärung ist unter der folgenden Internetadresse verfügbar:<br/><a href="https://europe.yamaha.com/en/support/compliance/doc.html">https://europe.yamaha.com/en/support/compliance/doc.html</a></p>  |  |
| <b>SV</b>  | <b>FÖRENKLAD EU-FÖRSÄKRAN OM ÖVERENSSTÄMMESE</b>   |
| <p>Härmed försäkrar Yamaha Music Europe GmbH att denna typ av radioutrustning [CSP-295GP, CSP-295, CSP-275, CSP-255] överensstämmer med direktiv 2014/53/EU. Den fullständiga texten till EU-försäkran om överensstämmelse finns på följande webbadress:<br/><a href="https://europe.yamaha.com/en/support/compliance/doc.html">https://europe.yamaha.com/en/support/compliance/doc.html</a></p>   |  |
| <b>IT</b>  | <b>DICHIARAZIONE DI CONFORMITÀ UE SEMPLIFICATA</b>                                       |
| <p>Il fabbricante, Yamaha Music Europe GmbH, dichiara che il tipo di apparecchiatura radio [CSP-295GP, CSP-295, CSP-275, CSP-255] è conforme alla direttiva 2014/53/UE. Il testo completo della dichiarazione di conformità UE è disponibile al seguente indirizzo Internet:<br/><a href="https://europe.yamaha.com/en/support/compliance/doc.html">https://europe.yamaha.com/en/support/compliance/doc.html</a></p>   |  |
| <b>ES</b>  | <b>DECLARACIÓN UE DE CONFORMIDAD SIMPLIFICADA</b>  |
| <p>Por la presente, Yamaha Music Europe GmbH declara que el tipo de equipo radioeléctrico [CSP-295GP, CSP-295, CSP-275, CSP-255] es conforme con la Directiva 2014/53/UE. El texto completo de la declaración UE de conformidad está disponible en la dirección Internet siguiente:<br/><a href="https://europe.yamaha.com/en/support/compliance/doc.html">https://europe.yamaha.com/en/support/compliance/doc.html</a></p>  |  |
| <b>PT</b>  | <b>DECLARAÇÃO UE DE CONFORMIDADE SIMPLIFICADA</b>  |
| <p>O(a) abaixo assinado(a) Yamaha Music Europe GmbH declara que o presente tipo de equipamento de rádio [CSP-295GP, CSP-295, CSP-275, CSP-255] está em conformidade com a Diretiva 2014/53/UE. O texto integral da declaração de conformidade está disponível no seguinte endereço de Internet:<br/><a href="https://europe.yamaha.com/en/support/compliance/doc.html">https://europe.yamaha.com/en/support/compliance/doc.html</a></p>  |  |
| <b>NL</b>  | <b>VEREENVOUDIGDE EU-CONFORMITEITSVERKLARING</b>   |
| <p>Hierbij verklaar ik, Yamaha Music Europe GmbH, dat het type radioapparatuur [CSP-295GP, CSP-295, CSP-275, CSP-255] conform is met Richtlijn 2014/53/EU. De volledige tekst van de EU-conformiteitsverklaring kan worden geraadpleegd op het volgende internetadres:<br/><a href="https://europe.yamaha.com/en/support/compliance/doc.html">https://europe.yamaha.com/en/support/compliance/doc.html</a></p>   |  |
| <b>BG</b>  | <b>ОПРОСТЕНА ЕС ДЕКЛАРАЦИЯ ЗА СЪОТВЕТСТВИЕ</b>   |
| <p>С настоящото Yamaha Music Europe GmbH декларира, че този тип радиосъоръжение [CSP-295GP, CSP-295, CSP-275, CSP-255] е в съответствие с Директива 2014/53/ЕС. Цялостният текст на ЕС декларацията за съответствие може да се намери на следния интернет адрес:<br/><a href="https://europe.yamaha.com/en/support/compliance/doc.html">https://europe.yamaha.com/en/support/compliance/doc.html</a></p>   |  |
| <b>CS</b>  | <b>ZJEDNODUŠENÉ EU PROHLÁŠENÍ O SHODĚ</b>  |
| <p>Tímto Yamaha Music Europe GmbH prohlašuje, že typ rádiového zařízení [CSP-295GP, CSP-295, CSP-275, CSP-255] je v souladu se směrnicí 2014/53/EU. Úplné znění EU prohlášení o shodě je k dispozici na této internetové adrese:<br/><a href="https://europe.yamaha.com/en/support/compliance/doc.html">https://europe.yamaha.com/en/support/compliance/doc.html</a></p>   |  |
| <b>DA</b>  | <b>FORENKLET EU-OVERENSSTEMMELSESERKLÆRING</b>   |
| <p>Hermed erklærer Yamaha Music Europe GmbH, at radioudstyrstypen [CSP-295GP, CSP-295, CSP-275, CSP-255] er i overensstemmelse med direktiv 2014/53/EU. EU-overensstemmelseserklæringens fulde tekst kan findes på følgende internetadresse:<br/><a href="https://europe.yamaha.com/en/support/compliance/doc.html">https://europe.yamaha.com/en/support/compliance/doc.html</a></p>   |  |

**ET LIHTSUSTATUD ELI VASTAVUSDEKLARATSIOON**

Käesolevaga deklareerib Yamaha Music Europe GmbH, et käesolev raadioseadme tüüp [CSP-295GP, CSP-295, CSP-275, CSP-255] vastab direktiivi 2014/53/EL nõuetele. ELi vastavusdeklaratsiooni täielik tekst on kättesaadav järgmisel internetiaadressil: <https://europe.yamaha.com/en/support/compliance/doc.html>

**EL ΑΠΛΟΥΣΤΕΥΜΕΝΗ ΔΗΛΩΣΗ ΣΥΜΜΟΡΦΩΣΗΣ ΕΕ**

Με την παρούσα ο/η Yamaha Music Europe GmbH, δηλώνει ότι ο ραδιοεξοπλισμός [CSP-295GP, CSP-295, CSP-275, CSP-255] πληροί την οδηγία 2014/53/ΕΕ. Το πλήρες κείμενο της δήλωσης συμμόρφωσης ΕΕ διατίθεται στην ακόλουθη ιστοσελίδα στο διαδίκτυο: <https://europe.yamaha.com/en/support/compliance/doc.html>

**HR POJEDNOSTAVLJENA EU IZJAVA O SUKLADNOSTI**

Yamaha Music Europe GmbH ovime izjavljuje da je radijska oprema tipa [CSP-295GP, CSP-295, CSP-275, CSP-255] u skladu s Direktivom 2014/53/EU. Cjeloviti tekst EU izjave o sukladnosti dostupan je na sljedećoj internetskoj adresi: <https://europe.yamaha.com/en/support/compliance/doc.html>

**LV VIENKĀRŠOTA ES ATBILSTĪBAS DEKLARĀCIJA**

Ar šo Yamaha Music Europe GmbH deklarē, ka radioiekārta [CSP-295GP, CSP-295, CSP-275, CSP-255] atbilst Direktīvai 2014/53/ES. Pilns ES atbilstības deklarācijas teksts ir pieejams šādā interneta vietnē: <https://europe.yamaha.com/en/support/compliance/doc.html>

**LT SUPAPRASTINTA ES ATITIKTIES DEKLARACIJA**

Aš, Yamaha Music Europe GmbH, patvirtinu, kad radijo įrenginių tipas [CSP-295GP, CSP-295, CSP-275, CSP-255] atitinka Direktyvą 2014/53/ES. Visas ES atitikties deklaracijos tekstas prieinamas šiuo interneto adresu: <https://europe.yamaha.com/en/support/compliance/doc.html>

**HU EGSZERŰSÍTETT EU-MEGFELELŐSÉGI NYILATKOZAT**

Yamaha Music Europe GmbH igazolja, hogy a [CSP-295GP, CSP-295, CSP-275, CSP-255] típusú rádióberendezés megfelel a 2014/53/EU irányelvnek. Az EU-megfelelőségi nyilatkozat teljes szövege elérhető a következő internetes címen: <https://europe.yamaha.com/en/support/compliance/doc.html>

**PL UPROSZCZONA DEKLARACJA ZGODNOŚCI UE**

Yamaha Music Europe GmbH niniejszym oświadcza, że typ urządzenia radiowego [CSP-295GP, CSP-295, CSP-275, CSP-255] jest zgodny z dyrektywą 2014/53/UE. Pełny tekst deklaracji zgodności UE jest dostępny pod następującym adresem internetowym: <https://europe.yamaha.com/en/support/compliance/doc.html>

**RO DECLARAȚIA UE DE CONFORMITATE SIMPLIFICATĂ**

Prin prezenta, Yamaha Music Europe GmbH declară că tipul de echipamente radio [CSP-295GP, CSP-295, CSP-275, CSP-255] este în conformitate cu Directiva 2014/53/UE. Textul integral al declarației UE de conformitate este disponibil la următoarea adresă internet: <https://europe.yamaha.com/en/support/compliance/doc.html>

**SK ZJEDNODUŠENÉ EÚ VYHLÁSENIE O ZHODE**

Yamaha Music Europe GmbH týmto vyhlasuje, že rádiové zariadenie typu [CSP-295GP, CSP-295, CSP-275, CSP-255] je v súlade so smernicou 2014/53/EÚ. Úplné EÚ vyhlásenie o zhode je k dispozícii na tejto internetovej adrese: <https://europe.yamaha.com/en/support/compliance/doc.html>

**SL POENOSTAVLJENA IZJAVA EU O SKLADNOSTI**

Yamaha Music Europe GmbH potrjuje, da je tip radijske opreme [CSP-295GP, CSP-295, CSP-275, CSP-255] skladen z Direktivo 2014/53/EU. Celotno besedilo izjave EU o skladnosti je na voljo na naslednjem spletnem naslovu: <https://europe.yamaha.com/en/support/compliance/doc.html>

**FI YKSINKERTAISTETTU EU-VAATIMUSTENMUKAISUUSVAKUUTUS**

Yamaha Music Europe GmbH vakuuttaa, että radiolaitetyypit [CSP-295GP, CSP-295, CSP-275, CSP-255] on direktiivin 2014/53/EU mukainen. EU-vaatimustenmukaisuusvakuutuksen täysimittainen teksti on saatavilla seuraavassa internetosoitteessa: <https://europe.yamaha.com/en/support/compliance/doc.html>

**TR BASİTLEŞTİRİLMİŞ AVRUPA BİRLİĞİ UYGUNLUK BİLDİRİMİ**

İşbu belge ile, Yamaha Music Europe GmbH, radyo cihaz tipinin [CSP-295GP, CSP-295, CSP-275, CSP-255], Direktif 2014/53/ AB'ye uygunluğunu beyan eder. AB uyumu beyanının tam metni aşağıdaki internet adresinden edinilebilir: <https://europe.yamaha.com/en/support/compliance/doc.html>

## **Apache License 2.0**

Copyright (c) 2009-2018 Arm Limited. All rights reserved.

SPDX-License-Identifier: Apache-2.0

Licensed under the Apache License, Version 2.0 (the License); you may not use this file except in compliance with the License. You may obtain a copy of the License at [www.apache.org/licenses/LICENSE-2.0](http://www.apache.org/licenses/LICENSE-2.0)

Unless required by applicable law or agreed to in writing, software distributed under the License is distributed on an AS IS BASIS, WITHOUT WARRANTIES OR CONDITIONS OF ANY KIND, either express or implied. See the License for the specific language governing permissions and limitations under the License.

## **Modified BSD license**

COPYRIGHT(c) 2016 STMicroelectronics

Redistribution and use in source and binary forms, with or without modification, are permitted provided that the following conditions are met:

1. Redistributions of source code must retain the above copyright notice, this list of conditions and the following disclaimer.
2. Redistributions in binary form must reproduce the above copyright notice, this list of conditions and the following disclaimer in the documentation and/or other materials provided with the distribution.
3. Neither the name of STMicroelectronics nor the names of its contributors may be used to endorse or promote products derived from this software without specific prior written permission.

THIS SOFTWARE IS PROVIDED BY THE COPYRIGHT HOLDERS AND CONTRIBUTORS "AS IS" AND ANY EXPRESS OR IMPLIED WARRANTIES, INCLUDING, BUT NOT LIMITED TO, THE IMPLIED WARRANTIES OF MERCHANTABILITY AND FITNESS FOR A PARTICULAR PURPOSE ARE DISCLAIMED. IN NO EVENT SHALL THE COPYRIGHT HOLDER OR CONTRIBUTORS BE LIABLE FOR ANY DIRECT, INDIRECT, INCIDENTAL, SPECIAL, EXEMPLARY, OR CONSEQUENTIAL DAMAGES (INCLUDING, BUT NOT LIMITED TO, PROCUREMENT OF SUBSTITUTE GOODS OR SERVICES; LOSS OF USE, DATA, OR PROFITS; OR BUSINESS INTERRUPTION) HOWEVER CAUSED AND ON ANY THEORY OF LIABILITY, WHETHER IN CONTRACT, STRICT LIABILITY, OR TORT (INCLUDING NEGLIGENCE OR OTHERWISE) ARISING IN ANY WAY OUT OF THE USE OF THIS SOFTWARE, EVEN IF ADVISED OF THE POSSIBILITY OF SUCH DAMAGE.

# Important Notice: Guarantee Information for customers in European Economic Area (EEA) and Switzerland

|   |                |
|---|----------------|
| <p><b>Important Notice: Guarantee Information for customers in EEA* and Switzerland</b></p> <p>For detailed guarantee information about this Yamaha product, and Pan-EEA* and Switzerland warranty service, please either visit the website address below (Printable file is available at our website) or contact the Yamaha representative office for your country. * EEA: European Economic Area</p>  | English        |
| <p><b>Wichtiger Hinweis: Garantie-Information für Kunden in der EWR* und der Schweiz</b></p> <p>Für nähere Garantie-Information über dieses Produkt von Yamaha, sowie über den Pan-EWR*- und Schweizer Garantieservice, besuchen Sie bitte entweder die folgend angegebene Internetadresse (eine druckfähige Version befindet sich auch auf unserer Webseite), oder wenden Sie sich an den für Ihr Land zuständigen Yamaha-Vertrieb. *EWR: Europäischer Wirtschaftsraum</p>           | Deutsch        |
| <p><b>Remarque importante: informations de garantie pour les clients de l'EEE et la Suisse</b></p> <p>Pour des informations plus détaillées sur la garantie de ce produit Yamaha et sur le service de garantie applicable dans l'ensemble de l'EEE ainsi qu'en Suisse, consultez notre site Web à l'adresse ci-dessous (le fichier imprimable est disponible sur notre site Web) ou contactez directement Yamaha dans votre pays de résidence. * EEE : Espace Economique Européen</p> | Français       |
| <p><b>Belangrijke mededeling: Garantie-informatie voor klanten in de EER* en Zwitserland</b></p> <p>Voor gedetailleerde garantie-informatie over dit Yamaha-product en de garantieservice in heel de EER* en Zwitserland, gaat u naar de onderstaande website (u vindt een afdrukbaar bestand op onze website) of neemt u contact op met de vertegenwoordiging van Yamaha in uw land. * EER: Europese Economische Ruimte</p>  | Nederlands     |
| <p><b>Aviso importante: información sobre la garantía para los clientes del EEE* y Suiza</b></p> <p>Para una información detallada sobre este producto Yamaha y sobre el soporte de garantía en la zona EEE* y Suiza, visite la dirección web que se incluye más abajo (la versión del archivo para imprimir esta disponible en nuestro sitio web) o póngase en contacto con el representante de Yamaha en su país. * EEE: Espacio Económico Europeo</p>                              | Español        |
| <p><b>Avviso importante: informazioni sulla garanzia per i clienti residenti nell'EEA* e in Svizzera</b></p> <p>Per informazioni dettagliate sulla garanzia relativa a questo prodotto Yamaha e l'assistenza in garanzia nei paesi EEA* e in Svizzera, potete consultare il sito Web all'indirizzo riportato di seguito (è disponibile il file in formato stampabile) oppure contattare l'ufficio di rappresentanza locale della Yamaha. * EEA: Area Economica Europea</p>            | Italiano       |
| <p><b>Aviso importante: informações sobre as garantias para clientes da AEE* e da Suíça</b></p> <p>Para obter uma informação pormenorizada sobre este produto da Yamaha e o serviço de garantia na AEE* e na Suíça, visite o site a seguir (o arquivo para impressão está disponível no nosso site) ou entre em contato com o escritório de representação da Yamaha no seu país. * AEE: Área Económica Européia</p>   | Português      |
| <p><b>Σημαντική σημείωση: Πληροφορίες εγγύησης για τους πελάτες στον ΕΟΧ* και Ελλάδα</b></p> <p>Για λεπτομερείς πληροφορίες εγγύησης σχετικά με το προϊόν προϊόν της Yamaha και την κάλυψη εγγύησης σε όλες τις χώρες του ΕΟΧ και την Ελλάδα, επισκεφτείτε την παρακάτω ιστοσελίδα (Εκτυπώσιμη μορφή είναι διαθέσιμη στην ιστοσελίδα μας) ή απευθυνθείτε στην αντιπροσωπεία της Yamaha στη χώρα σας. * ΕΟΧ: Ευρωπαϊκός Οικονομικός Χώρος</p>  | Ελληνικά       |
| <p><b>Viktigt: Garantiinformation för kunder i EES-området* och Schweiz</b></p> <p>För detaljerad information om denna Yamahaprodukt samt garantiservice i hela EES-området* och Schweiz kan du antingen besöka nedanstående webbadress (en utskriftsvänlig fil finns på webbplatsen) eller kontakta Yamahas officiella representant i ditt land. * EES: Europeiska Ekonomiska Samarbetsområdet</p>   | Svenska        |
| <p><b>Viktig merknad: Garantiinformasjon for kunder i EØS* og Sveits</b></p> <p>Detaljert garantiinformasjon om dette Yamaha-produktet og garantiservice for hele EØS-området* og Sveits kan fås enten ved å besøke nettstedene nedenfor (utskriftsversjon finnes på våre nettsider) eller kontakte Yamahas kontorene i landet der du bor. *EØS: Det europeiske økonomiske samarbeidsområdet</p>  | Norsk          |
| <p><b>Vigtig oplysning: Garantioplysninger til kunder i EØO* og Schweiz</b></p> <p>De kan finde detaljerede garantioplysninger om dette Yamaha-produkt og den fælles garantiserviceordning for EØO* (og Schweiz) ved at besøge det websted, der er angivet nedenfor (der findes en fil, som kan udskrives, på vores websted), eller ved at kontakte Yamahas nationale repræsentationskontor i det land, hvor De bor. * EØO: Det Europæiske Økonomiske Område</p>                      | Dansk          |
| <p><b>Tärkeä ilmoitus: Takuutiedot Euroopan talousalueen (ETA) ja Sveitsin asiakkaille</b></p> <p>Tämän Yamaha-tuotteen sekä ETA-alueen ja Sveitsin takuuta koskevat yksityiskohtaiset tiedot saatte alla olevasta nettiosoitteesta. (Tulostettava tiedosto saatavissa sivustollamme.)<br/>Voitte myös ottaa yhteyttä paikalliseen Yamaha-edustajaan. *ETA: Euroopan talousalue</p>   | Suomi          |
| <p><b>Ważne: Warunki gwarancyjne obowiązujące w EOG* i Szwajcarii</b></p> <p>Aby dowiedzieć się więcej na temat warunków gwarancyjnych tego produktu firmy Yamaha i serwisu gwarancyjnego w całym EOG* i Szwajcarii, należy odwiedzić wskazaną poniżej stronę internetową (Plik gotowy do wydruku znajduje się na naszej stronie internetowej) lub skontaktować się z przedstawicielstwem firmy Yamaha w swoim kraju. * EOG — Europejski Obszar Gospodarczy</p>                       | Polski         |
| <p><b>Důležité oznámení: Záruční informace pro zákazníky v EHS* a ve Švýcarsku</b></p> <p>Podrobné záruční informace o tomto produktu Yamaha a záručním servisu v celém EHS* a ve Švýcarsku naleznete na níže uvedené webové adrese (soubor k tisku je dostupný na našich webových stránkách) nebo se můžete obrátit na zastoupení firmy Yamaha ve své zemi. * EHS: Evropský hospodářský prostor</p>  | Česky          |
| <p><b>Fontos figyelmeztetés: Garancia-információk az EGT* területén és Svájcban élő vásárlók számára</b></p> <p>A jelen Yamaha termékre vonatkozó részletes garancia-információk, valamint az EGT*-re és Svájcra kiterjedő garanciális szolgáltatás tekintetében keresse fel webhelyünket az alábbi címen (a webhelyen nyomattható fájl is talál), vagy pedig lépjen kapcsolatba az országában működő Yamaha képviselői irodával. * EGT: Európai Gazdasági Térség</p>                 | Magyar         |
| <p><b>Oluline märkus: Garantiteave Euroopa Majanduspiirkonna (EMP)* ja Šveitsi klientidele</b></p> <p>Täpsema teabe saamiseks selle Yamaha toote garantii ning kogu Euroopa Majanduspiirkonna ja Šveitsi garantiiteeninduse kohta, külastage palun veebisaiti alljärgneval aadressil (meie saidil on saadaval printitav fail) või pöörduge Teie regiooni Yamaha esinduse poole. * EMP: Euroopa Majanduspiirkond</p>   | Eesti keel     |
| <p><b>Svarīgs paziņojums: garantijas informācija klientiem EEZ* un Šveicē</b></p> <p>Lai saņemtu detalizētu garantijas informāciju par šo Yamaha produktu, kā arī garantijas apkalpošanu EEZ* un Šveicē, lūdzam apmeklējiet zemāk norādīto tīmekļa vietnes adresi (tīmekļa vietnē ir pieejams drukājams fails) vai zvanieties ar jūsu valsti apkalpojošo Yamaha pārstāvniecību. * EEZ: Eiropas Ekonomikas zona</p>  | Latviešu       |
| <p><b>Démesio: informacija dėl garantijos pirkėjams EEE* ir Šveicarijoje</b></p> <p>Jei reikia išsamios informacijos apie šį „Yamaha“ produktą ir jo techninę priežiūrą visoje EEE* ir Šveicarijoje, apsilankykite mūsų svetainėje toliau nurodytu adresu (svetainėje yra spausdintinas failas) arba kreipkitės į „Yamaha“ atstovybę savo šaliai. *EEE – Europos ekonominė erdvė</p>  | Lietuvių kalba |
| <p><b>Dôležité upozornenie: Informácie o záruke pre zákazníkov v EHP* a Švajčiarsku</b></p> <p>Podrobné informácie o záruke týkajúce sa tohto produktu od spoločnosti Yamaha a garančnom servise v EHP* a Švajčiarsku nájdete na webovej stránke uvedenej nižšie (na našej webovej stránke je k dispozícii súbor na tlač) alebo sa obráťte na zástupcu spoločnosti Yamaha vo svojej krajine. * EHP: Európsky hospodársky priestor</p>   | Slovenčina     |
| <p><b>Pomembno obvestilo: Informacije o garanciji za kupce v EGP* in Švici</b></p> <p>Za podrobnejše informacije o tem Yamahinem izdelku ter garancijskem servisu v celotnem EGP in Švici, obiščite spletno mesto, ki je navedeno spodaj (natisljiva datoteka je na voljo na našem spletnem mestu), ali se obrnite na Yamahinega predstavnika v svoji državi. * EGP: Evropski gospodarski prostor</p>   | Slovenščina    |
| <p><b>Важно съобщение: Информация за гаранцията за клиенти в ЕИП* и Швейцария</b></p> <p>За подробна информация за гаранцията за този продукт на Yamaha и гаранционното обслужване в паневропейската зона на ЕИП* и Швейцария или посетете посочения по-долу уеб сайт (на нашия уеб сайт има файл за печат), или се свържете с представителния офис на Yamaha във вашата страна. * ЕИП: Европейско икономическо пространство</p>  | Български език |
| <p><b>Notificare importantă: Informații despre garanție pentru clienții din SEE* și Elveția</b></p> <p>Pentru informații detaliate privind acest produs Yamaha și serviciul de garanție Pan-SEE* și Elveția, vizitați site-ul la adresa de mai jos (fișierul imprimabil este disponibil pe site-ul nostru) sau contactați biroul reprezentanței Yamaha din țara dumneavoastră. * SEE: Spațiul Economic European</p>   | Limba română   |
| <p><b>Važna obavijest: Informacije o jamstvu za države EGP-a i Švicarske</b></p> <p>Za detaljne informacije o jamstvu za ovaj Yamahin proizvod te jamstvenom servisu za cijeli EGP i Švicarsku, molimo Vas da posjetite web-stranicu navedenu u nastavku ili kontaktirate ovlaštenog Yamahinog dobavljača u svojoj zemlji. * EGP: Evropski gospodarski prostor</p>  | Hrvatski       |

<https://europe.yamaha.com/warranty/>

Per ulteriori dettagli sui prodotti, rivolgersi al più vicino rappresentante Yamaha oppure a uno dei distributori autorizzati elencati di seguito.

## NORTH AMERICA

### CANADA

**Yamaha Canada Music Ltd.**  
135 Milner Avenue, Toronto, Ontario M1S 3R1,  
Canada  
Tel: +1-416-298-1311

### U.S.A.

**Yamaha Corporation of America**  
6600 Orangethorpe Avenue, Buena Park, CA  
90620, U.S.A.  
Tel: +1-714-522-9011

## CENTRAL & SOUTH AMERICA

### MEXICO

**Yamaha de México, S.A. de C.V.**  
Av. Insurgentes Sur 1647 Piso 9, Col. San José  
Insurgentes, Delegación Benito Juárez, CDMX,  
C.P. 03900, México  
Tel: +52-55-5804-0600

### BRAZIL

**Yamaha Musical do Brasil Ltda.**  
Praça Professor José Lannes, 40-Cjs 21 e 22,  
Brooklin Paulista Novo CEP 04571-100 – São  
Paulo – SP, Brazil  
Tel: +55-11-3704-1377

### ARGENTINA

**Yamaha Music Latin America, S.A.,  
Sucursal Argentina**  
Olga Cossetini 1553, Piso 4 Norte,  
Madero Este-C1107CEK,  
Buenos Aires, Argentina  
Tel: +54-11-4119-7000

### PANAMA AND OTHER LATIN AMERICAN REGIONS/CARIBBEAN REGIONS

**Yamaha Music Latin America, S.A.**  
Edificio Torre Davivienda, Piso: 20 Avenida  
Balboa, Marbella, Corregimiento de Bella Vista,  
Ciudad de Panamá, Rep. de Panamá  
Tel: +507-269-5311

## EUROPE

### THE UNITED KINGDOM/IRELAND

**Yamaha Music Europe GmbH (UK)**  
Sherbourne Drive, Tilbrook, Milton Keynes,  
MK7 8BL, U.K.  
Tel: +44-1908-366700

### GERMANY

**Yamaha Music Europe GmbH**  
Siemensstrasse 22-34, 25462 Rellingen, Germany  
Tel: +49-4101-303-0

### SWITZERLAND/LIECHTENSTEIN

**Yamaha Music Europe GmbH, Branch  
Switzerland in Thaiwil**  
Seestrasse 18a, 8800 Thalwil, Switzerland  
Tel: +41-44-3878080

### AUSTRIA/CROATIA/CZECH REPUBLIC/ HUNGARY/ROMANIA/SLOVAKIA/ SLOVENIA

**Yamaha Music Europe GmbH, Branch Austria**  
Schleiergasse 20, 1100 Wien, Austria  
Tel: +43-1-60203900

### POLAND

**Yamaha Music Europe  
Sp.z o.o. Oddział w Polsce**  
ul. Młynarska 48, 01-171 Warszawa, Poland  
Tel: +48-22-880-08-88

### BULGARIA

**Dinacord Bulgaria LTD.**  
Bul. Iskarsko Schose 7 Targowski Zentar  
Evropa 1528 Sofia, Bulgaria  
Tel: +359-2-978-20-25

### MALTA

**Olimpus Music Ltd.**  
Valletta Road, Mosta MST9010, Malta  
Tel: +356-2133-2093

### NETHERLANDS/BELGIUM/ LUXEMBOURG

**Yamaha Music Europe, Branch Benelux**  
Wattbaan 1 3439ML Nieuwegein,  
The Netherlands  
Tel: +31-347-358040

### FRANCE

**Yamaha Music Europe**  
7 rue Ambroise Croizat, Zone d'activités de  
Pariest, 77183 Croissy-Beaubourg, France  
Tel: +33-1-6461-4000

### ITALY

**Yamaha Music Europe GmbH, Branch Italy**  
Via Tinelli N.67/69 20855 Gerno di Lesmo (MB),  
Italy  
Tel: +39-039-9065-1

### SPAIN/PORTUGAL

**Yamaha Music Europe GmbH Ibérica,  
Sucursal en España**  
Ctra. de la Coruña km. 17,200, 28231  
Las Rozas de Madrid, Spain  
Tel: +34-91-639-88-88

### GREECE

**Philippos Nakas S.A. The Music House**  
19th km. Leof. Lavriou 190 02 Peania – Attiki,  
Greece  
Tel: +30-210-6686260

### SWEDEN

**Yamaha Music Europe GmbH Germany Filial  
Scandinavia**  
JA Wettergrensgata 1, 400 43 Göteborg, Sweden  
Tel: +46-31-89-34-00

### DENMARK

**Yamaha Music Denmark,  
Filial of Yamaha Music Europe GmbH, Tyskland**  
Generatorvej 8C, ST. TH., 2860 Søborg, Denmark  
Tel: +45-44-92-49-00

### FINLAND

**F-Musiikki Oy**  
Antaksentie 4  
FI-01510 Vantaa, Finland  
Tel: +358 (0)96185111

### NORWAY

**Yamaha Music Europe GmbH Germany -  
Norwegian Branch**  
c/o Box 30053, 400 43 Göteborg, Sweden  
Tel: +47-6716-7800

### ICELAND

**Hljodfaerahusid Ehf.**  
Sidumula 20  
IS-108 Reykjavik, Iceland  
Tel: +354-525-5050

### CYPRUS

**Nakas Music Cyprus Ltd.**  
Nikis Ave 2k  
1086 Nicosia  
Tel: + 357-22-511080  
**Major Music Center**  
21 Ali Riza Ave. Ortakoy  
P.O.Box 475 Lefkoşa, Cyprus  
Tel: (392) 227 9213

### RUSSIA

**Yamaha Music (Russia) LLC.**  
Room 37, entrance 7, bld. 7, Kievskaya street,  
Moscow, 121059, Russia  
Tel: +7-495-626-5005

### OTHER EUROPEAN REGIONS

**Yamaha Music Europe GmbH**  
Siemensstrasse 22-34, 25462 Rellingen, Germany  
Tel: +49-4101-303-0

## AFRICA

**Yamaha Music Gulf FZE**  
JAFZA-16, Office 512, P.O.Box 17328,  
Jebel Ali FZE, Dubai, UAE  
Tel: +971-4-801-1500

## MIDDLE EAST

### TURKEY

**Dore Muzik**  
Yeni Sultun Sokak No. 10  
Levent Istanbul / Turkiye  
Tel: +90-212-236-3640  
Fax: +90-212-259-5567

### ISRAEL

**RBX International Co., Ltd.**  
P.O.Box 10245, Petach-Tikva, 49002  
Tel: (972) 3-925-6900

### OTHER REGIONS

**Yamaha Music Gulf FZE**  
JAFZA-16, Office 512, P.O.Box 17328,  
Jebel Ali FZE, Dubai, UAE  
Tel: +971-4-801-1500

## ASIA

### MAINLAND CHINA

**Yamaha Music & Electronics (China) Co., Ltd.**  
2F, Yunhedasha, 1818 Xinzha-lu, Jingan-qu,  
Shanghai, China  
Tel: +86-400-051-7700

### INDIA

**Yamaha Music India Private Limited**  
P-401, JMD Megapolis, Sector-48, Sohna Road,  
Gurugram-122018, Haryana, India  
Tel: +91-124-485-3300

### INDONESIA

**PT Yamaha Musik Indonesia Distributor**  
Yamaha Music Center Bldg. Jalan Jend. Gatot  
Subroto Kav. 4, Jakarta 12930, Indonesia  
Tel: +62-21-520-2577

### KOREA

**Yamaha Music Korea Ltd.**  
11F, Prudential Tower, 298, Gangnam-daero,  
Gangnam-gu, Seoul, 06253, Korea  
Tel: +82-2-3467-3300

### MALAYSIA

**Yamaha Music (Malaysia) Sdn. Bhd.**  
No.8, Jalan Perbandaran, Kelana Jaya, 47301  
Petaling Jaya, Selangor, Malaysia  
Tel: +60-3-78030900

### SINGAPORE

**Yamaha Music (Asia) Private Limited**  
Block 202 Hougang Street 21, #02-00,  
Singapore 530202, Singapore  
Tel: +65-6740-9200

### TAIWAN

**Yamaha Music & Electronics Taiwan Co., Ltd.**  
2F., No.1, Yuanong Rd., Banqiao Dist.,  
New Taipei City 22063, Taiwan  
Tel: +886-2-7741-8888

### THAILAND

**Siam Music Yamaha Co., Ltd.**  
3, 4, 15, 16th Fl., Siam Motors Building,  
891/1 Rama 1 Road, Wangmai,  
Pathumwan, Bangkok 10330, Thailand  
Tel: +66-2215-6222

### VIETNAM

**Yamaha Music Vietnam Company Limited**  
15th Floor, Nam A Bank Tower, 201-203 Cach  
Mang Thang Tam St., Ward 4, Dist.3,  
Ho Chi Minh City, Vietnam  
Tel: +84-28-3818-1122

### OTHER ASIAN REGIONS

<https://asia.yamaha.com/>

## OCEANIA

### AUSTRALIA

**Yamaha Music Australia Pty. Ltd.**  
Level 1, 80 Market Street, South Melbourne,  
VIC 3205 Australia  
Tel: +61-3-9693-5111

### NEW ZEALAND

**Musik Works LTD**  
P.O.BOX 6246 Wellesley, Auckland 4680,  
New Zealand  
Tel: +64-9-634-0099

### REGIONS AND TRUST TERRITORIES IN PACIFIC OCEAN

<https://asia.yamaha.com/>

Head Office/Manufacturer: Yamaha Corporation 10-1, Nakazawa-cho, Naka-ku, Hamamatsu, 430-8650, Japan

Importer (European Union): Yamaha Music Europe GmbH Siemensstrasse 22-34, 25462 Rellingen, Germany

Importer (United Kingdom): Yamaha Music Europe GmbH (UK) Sherbourne Drive, Tilbrook, Milton Keynes, MK7 8BL, United Kingdom

DMI32





P77025708

Yamaha Global Site  
<https://www.yamaha.com/>  
Yamaha Downloads  
<https://download.yamaha.com/>

© 2023 Yamaha Corporation  
Published 03/2023  
LB-B0