

Clavinova®

CVP-909

CVP-905

Manuale di istruzioni

Grazie per aver acquistato questo Digital Piano Yamaha.

Lo strumento offre una gamma completa di voci e uno straordinario tocco di pianoforte a coda, oltre a numerose funzioni estremamente versatili.

Si suggerisce di leggere attentamente questo manuale per sfruttare al massimo tutte le funzioni comode e avanzate dello strumento. Consigliamo inoltre di conservare il manuale in un luogo sicuro e a portata di mano per successive consultazioni.

Prima di utilizzare lo strumento, leggere attentamente la sezione "PRECAUZIONI" alle pagine 5-6.

Per informazioni sull'assemblaggio dello strumento, fare riferimento alle istruzioni a pagina 116, 120 o 124.

EN SIMPLIFIED EU DECLARATION OF CONFORMITY / SIMPLIFIED UK DECLARATION OF CONFORMITY

Hereby, Yamaha Music Europe GmbH declares that the radio equipment type [CVP-909GP, CVP-909, CVP-905] is in compliance with Directive 2014/53/EU and the radio equipment regulations of UK. The full texts of the EU declaration of conformity and the UK declaration of conformity are available at the following internet address:
<https://europe.yamaha.com/en/support/compliance/doc.html>

FR DECLARATION UE DE CONFORMITE SIMPLIFIEE

Le soussigné, Yamaha Music Europe GmbH, déclare que l'équipement radioélectrique du type [CVP-909GP, CVP-909, CVP-905] est conforme à la directive 2014/53/UE. Le texte complet de la déclaration UE de conformité est disponible à l'adresse internet suivante :
<https://europe.yamaha.com/en/support/compliance/doc.html>

DE VEREINFACHTE EU-KONFORMITÄTSERKLÄRUNG

Hiermit erklärt Yamaha Music Europe GmbH, dass der Funkanlagentyp [CVP-909GP, CVP-909, CVP-905] der Richtlinie 2014/53/EU entspricht. Der vollständige Text der EU-Konformitätserklärung ist unter der folgenden Internetadresse verfügbar:
<https://europe.yamaha.com/en/support/compliance/doc.html>

SV FÖRENLAD EU-FÖRSÄKRAN OM ÖVERENSSTÄMMELSE

Härmed försäkrar Yamaha Music Europe GmbH att denna typ av radioutrustning [CVP-909GP, CVP-909, CVP-905] överensstämmer med direktiv 2014/53/EU. Den fullständiga texten till EU-försäkran om överensstämmelse finns på följande webbadress:
<https://europe.yamaha.com/en/support/compliance/doc.html>

IT DICHIARAZIONE DI CONFORMITÀ UE SEMPLIFICATA

Il fabbricante, Yamaha Music Europe GmbH, dichiara che il tipo di apparecchiatura radio [CVP-909GP, CVP-909, CVP-905] è conforme alla direttiva 2014/53/UE. Il testo completo della dichiarazione di conformità UE è disponibile al seguente indirizzo Internet:
<https://europe.yamaha.com/en/support/compliance/doc.html>

ES DECLARACIÓN UE DE CONFORMIDAD SIMPLIFICADA

Por la presente, Yamaha Music Europe GmbH declara que el tipo de equipo radioeléctrico [CVP-909GP, CVP-909, CVP-905] es conforme con la Directiva 2014/53/UE. El texto completo de la declaración UE de conformidad está disponible en la dirección Internet siguiente:
<https://europe.yamaha.com/en/support/compliance/doc.html>

PT DECLARAÇÃO UE DE CONFORMIDADE SIMPLIFICADA

O(a) abaixo assinado(a) Yamaha Music Europe GmbH declara que o presente tipo de equipamento de rádio [CVP-909GP, CVP-909, CVP-905] está em conformidade com a Diretiva 2014/53/UE. O texto integral da declaração de conformidade está disponível no seguinte endereço de Internet:
<https://europe.yamaha.com/en/support/compliance/doc.html>

NL VEREENVOUDIGDE EU-CONFORMITEITSVERKLARING

Hierbij verklaar ik, Yamaha Music Europe GmbH, dat het type radioapparatuur [CVP-909GP, CVP-909, CVP-905] conform is met Richtlijn 2014/53/EU. De volledige tekst van de EU-conformiteitsverklaring kan worden geraadpleegd op het volgende internetadres:
<https://europe.yamaha.com/en/support/compliance/doc.html>

BG ОПРОСТЕНА ЕС ДЕКЛАРАЦИЯ ЗА СЪОТВЕТСТВИЕ

С настоящото Yamaha Music Europe GmbH декларира, че този тип радиосъоръжение [CVP-909GP, CVP-909, CVP-905] е в съответствие с Директива 2014/53/ЕС. Цялостният текст на ЕС декларацията за съответствие може да се намери на следния интернет адрес:
<https://europe.yamaha.com/en/support/compliance/doc.html>

CS ZJEDNODUŠENÉ EU PROHLÁŠENÍ O SHODĚ

Tímto Yamaha Music Europe GmbH prohlašuje, že typ rádiového zařízení [CVP-909GP, CVP-909, CVP-905] je v souladu se směrnicí 2014/53/EU. Úplné znění EU prohlášení o shodě je k dispozici na této internetové adrese:
<https://europe.yamaha.com/en/support/compliance/doc.html>

DA FORENKLET EU-OVERENSSTEMMELSESERKLÆRING

Hermed erklærer Yamaha Music Europe GmbH, at radioudstyrstypen [CVP-909GP, CVP-909, CVP-905] er i overensstemmelse med direktiv 2014/53/EU. EU-overensstemmelseserklæringens fulde tekst kan findes på følgende internetadresse:
<https://europe.yamaha.com/en/support/compliance/doc.html>

ET	LIHTSUSTATUD ELI VASTAVUSDEKLARATSIOON
<p>Käesolevaga deklareerib Yamaha Music Europe GmbH, et käesolev raadioseadme tüüp [CVP-909GP, CVP-909, CVP-905] vastab direktiivi 2014/53/EL nõuetele. ELi vastavusdeklaratsiooni täielik tekst on kättesaadav järgmisel internetiaadressil: https://europe.yamaha.com/en/support/compliance/doc.html</p>	
EL	ΑΠΛΟΥΣΤΕΥΜΕΝΗ ΔΗΛΩΣΗ ΣΥΜΜΟΡΦΩΣΗΣ ΕΕ
<p>Με την παρούσα ο/η Yamaha Music Europe GmbH, δηλώνει ότι ο ραδιοεξοπλισμός [CVP-909GP, CVP-909, CVP-905] πληροί την οδηγία 2014/53/ΕΕ. Το πλήρες κείμενο της δήλωσης συμμόρφωσης ΕΕ διατίθεται στην ακόλουθη ιστοσελίδα στο διαδίκτυο: https://europe.yamaha.com/en/support/compliance/doc.html</p>	
HR	POJEDNOSTAVLJENA EU IZJAVA O SUKLADNOSTI
<p>Yamaha Music Europe GmbH ovime izjavljuje da je radijska oprema tipa [CVP-909GP, CVP-909, CVP-905] u skladu s Direktivom 2014/53/EU. Cjeloviti tekst EU izjave o sukladnosti dostupan je na sljedećoj internetskoj adresi: https://europe.yamaha.com/en/support/compliance/doc.html</p>	
LV	VIENKĀRŠOTA ES ATBILSTĪBAS DEKLARĀCIJA
<p>Ar šo Yamaha Music Europe GmbH deklarē, ka radioiekārta [CVP-909GP, CVP-909, CVP-905] atbilst Direktīvai 2014/53/ES. Pilns ES atbilstības deklarācijas teksts ir pieejams šādā interneta vietnē: https://europe.yamaha.com/en/support/compliance/doc.html</p>	
LT	SUPAPRASTINTA ES ATITIKTIES DEKLARACIJA
<p>Aš, Yamaha Music Europe GmbH, patvirtinu, kad radijo įrenginių tipas [CVP-909GP, CVP-909, CVP-905] atitinka Direktyvą 2014/53/ES. Visas ES atitikties deklaracijos tekstas prieinamas šiuo interneto adresu: https://europe.yamaha.com/en/support/compliance/doc.html</p>	
HU	EGYSZERŰSÍTETT EU-MEGFELELŐSÉGI NYILATKOZAT
<p>Yamaha Music Europe GmbH igazolja, hogy a [CVP-909GP, CVP-909, CVP-905] típusú rádióberendezés megfelel a 2014/53/EU irányelvnek. Az EU-megfelelőségi nyilatkozat teljes szövege elérhető a következő internetes címen: https://europe.yamaha.com/en/support/compliance/doc.html</p>	
PL	UPROSZCZONA DEKLARACJA ZGODNOŚCI UE
<p>Yamaha Music Europe GmbH niniejszym oświadcza, że typ urządzenia radiowego [CVP-909GP, CVP-909, CVP-905] jest zgodny z dyrektywą 2014/53/UE. Pełny tekst deklaracji zgodności UE jest dostępny pod następującym adresem internetowym: https://europe.yamaha.com/en/support/compliance/doc.html</p>	
RO	DECLARAȚIA UE DE CONFORMITATE SIMPLIFICATĂ
<p>Prin prezenta, Yamaha Music Europe GmbH declară că tipul de echipamente radio [CVP-909GP, CVP-909, CVP-905] este în conformitate cu Directiva 2014/53/UE. Textul integral al declarației UE de conformitate este disponibil la următoarea adresă internet: https://europe.yamaha.com/en/support/compliance/doc.html</p>	
SK	ZJEDNODUŠENÉ EÚ VYHLÁSENIE O ZHODE
<p>Yamaha Music Europe GmbH týmto vyhlasuje, že rádiové zariadenie typu [CVP-909GP, CVP-909, CVP-905] je v súlade so smernicou 2014/53/EÚ. Úplné EÚ vyhlásenie o zhode je k dispozícii na tejto internetovej adrese: https://europe.yamaha.com/en/support/compliance/doc.html</p>	
SL	POENOSTAVLJENA IZJAVA EU O SKLADNOSTI
<p>Yamaha Music Europe GmbH potrjuje, da je tip radijske opreme [CVP-909GP, CVP-909, CVP-905] skladen z Direktivo 2014/53/EU. Celotno besedilo izjave EU o skladnosti je na voljo na naslednjem spletnem naslovu: https://europe.yamaha.com/en/support/compliance/doc.html</p>	
FI	YKSINKERTAISTETTU EU-VAATIMUSTENMUKAISUUSVAKUUTUS
<p>Yamaha Music Europe GmbH vakuuttaa, että radiolaitetyypit [CVP-909GP, CVP-909, CVP-905] on direktiivin 2014/53/EU mukainen. EU-vaatimustenmukaisuusvakuutuksen täysimittainen teksti on saatavilla seuraavassa internetosoitteessa: https://europe.yamaha.com/en/support/compliance/doc.html</p>	
TR	BASİTLEŞTİRİLMİŞ AVRUPA BİRLİĞİ UYGUNLUK BİLDİRİMİ
<p>İşbu belge ile, Yamaha Music Europe GmbH, radyo cihaz tipinin [CVP-909GP, CVP-909, CVP-905], Direktif 2014/53/ AB'ye uygunluğunu beyan eder. AB uyumu beyanının tam metni aşağıdaki internet adresinden edinilebilir: https://europe.yamaha.com/en/support/compliance/doc.html</p>	

(559-M01 RED DoC URL 02)



Informazioni per gli utenti sulla raccolta e lo smaltimento di vecchia attrezzatura

Questi simboli sui prodotti, sull'imballaggio e/o sui documenti che li accompagnano, indicano che i prodotti elettrici ed elettronici non devono essere mischiati con i rifiuti generici.

Per il trattamento, il recupero e il riciclaggio appropriato di vecchi prodotti, si prega di portarli ai punti di raccolta designati, in accordo con la legislazione locale.

Smaltendo correttamente questi prodotti si potranno recuperare risorse preziose, oltre a prevenire potenziali effetti negativi sulla salute e l'ambiente che potrebbero sorgere a causa del trattamento improprio dei rifiuti.

Per ulteriori informazioni sulla raccolta e il riciclaggio di vecchi prodotti, si prega di contattare l'amministrazione comunale locale, il servizio di smaltimento dei rifiuti o il punto vendita dove sono stati acquistati gli articoli.

Per utenti imprenditori dell'Unione europea:

Se si desidera scartare attrezzatura elettrica ed elettronica, si prega di contattare il proprio rivenditore o il proprio fornitore per ulteriori informazioni.

Informazioni sullo smaltimento negli altri Paesi al di fuori dell'Unione europea:

Questi simboli sono validi solamente nell'Unione Europea; se si desidera scartare questi articoli, si prega di contattare le autorità locali o il rivenditore e richiedere informazioni sulla corretta modalità di smaltimento.

(58-M02 WEEE it 01)

Il numero di modello e quello di serie, i requisiti di alimentazione e altre informazioni del prodotto si trovano sulla piastrina o vicino alla stessa. La piastrina del prodotto si trova nella parte inferiore dell'unità. Annotare il numero di serie nello spazio indicato di seguito e conservare il manuale come documento di comprovazione dell'acquisto; in tal modo, in caso di furto, l'identificazione sarà più semplice.

Numero del modello

Numero di serie

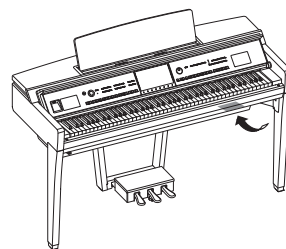

La piastrina del nome si trova sotto l'unità.

(1003-M06 plate bottom it 01)

PRECAUZIONI

LEGGERE ATTENTAMENTE PRIMA DI CONTINUARE

Soprattutto nel caso dei bambini, un adulto dovrebbe fornire indicazioni su come utilizzare e maneggiare correttamente il prodotto prima dell'uso effettivo. Conservare questo manuale in un luogo sicuro e accessibile per future consultazioni



AVVERTENZA

Attenersi sempre alle precauzioni di base indicate di seguito per evitare il rischio di lesioni gravi o addirittura di morte conseguente a scosse elettriche, cortocircuiti, danni, incendi o altri pericoli. Tali precauzioni includono, fra le altre, quelle indicate di seguito:

Alimentazione

- Non posizionare il cavo di alimentazione in prossimità di fonti di calore, quali radiatori o caloriferi. Non piegarlo eccessivamente né danneggiarlo. Non posizionare oggetti pesanti sul cavo.
- Non toccare il prodotto o la spina elettrica durante una tempesta elettrica.
- Utilizzare solo la tensione corretta specificata per il prodotto. La tensione necessaria è indicata sulla piastrina del nome del prodotto.
- Utilizzare solo il cavo di alimentazione o la spina elettrica in dotazione. Non utilizzare il cavo di alimentazione/la spina per altri dispositivi.
- Controllare periodicamente l'alimentazione ed eventualmente rimuovere la sporcizia o la polvere accumulata.
- Inserire saldamente la spina elettrica fino in fondo nella presa CA, altrimenti potrebbe accumularsi della polvere sulla spina con conseguente rischio di incendi o ustioni della pelle.
- Prima di installare il prodotto, assicurarsi che la presa CA utilizzata sia facilmente accessibile. In caso di problemi o malfunzionamenti, spegnere immediatamente lo strumento e scollegare la spina dalla presa elettrica. Anche quando l'interruttore di alimentazione è spento, a condizione che il cavo di alimentazione non sia staccato dalla presa CA, il prodotto non si scollega dalla sorgente di alimentazione.
- Non collegare il prodotto a una presa elettrica utilizzando una prolunga multipresa per evitare una riduzione della qualità del suono o un eventuale surriscaldamento della presa stessa.
- Quando si scollega la spina elettrica, afferrare sempre la spina e non il cavo per evitare di danneggiarlo o di causare scosse elettriche o incendi.
- Se si prevede di non utilizzare il prodotto per lunghi periodi di tempo, scollegare il cavo di alimentazione dalla presa CA.

Non smontare

- Questo prodotto non contiene componenti riparabili dall'utente. Non tentare di smontare o modificare in alcun modo i componenti interni.

Esposizione all'acqua

- Non esporre il prodotto alla pioggia, non usarlo vicino all'acqua o in ambienti umidi o bagnati né sistemare su di esso contenitori di liquidi (ad esempio, tazze, bicchieri o bottiglie) che possano riversarsi in una qualsiasi delle aperture o in punti in cui possa cadere dell'acqua. Un liquido come l'acqua che penetra nel prodotto può causare incendi, scosse elettriche o malfunzionamenti.
- Non inserire o rimuovere la spina elettrica con le mani bagnate.

Esposizione al fuoco

- Non posizionare oggetti accesi o fiamme vive in prossimità del prodotto per evitare il rischio di incendio.

Unità wireless

- Le onde radio emesse dal prodotto possono interferire con dispositivi elettromedicali quali pacemaker o defibrillatore.
 - Non utilizzare il prodotto in prossimità di dispositivi medici o all'interno di strutture mediche. Le onde radio emesse dal prodotto possono interferire con i dispositivi elettromedicali.
 - Non utilizzare il prodotto a una distanza inferiore a 15 cm da persone con pacemaker o defibrillatore.

Collegamenti

- Assicurarsi di leggere il manuale del dispositivo da collegare e seguire le istruzioni. La mancata osservanza può causare incendi, surriscaldamento, esplosione o malfunzionamento.

Utilizzo dello sgabello (se incluso)

- Non collocare lo sgabello in posizione instabile, per evitare che cada.
- Utilizzare lo sgabello solo per sedersi. Usi diversi potrebbero provocare incidenti o lesioni.
- Per evitare la possibilità di incidenti o lesioni, lo sgabello deve essere utilizzato da una sola persona alla volta.
- Se le viti dello sgabello risultano allentate per l'eccessivo utilizzo, serrarle periodicamente utilizzando lo strumento specificato per evitare la possibilità di incidenti o lesioni.
- Sorvegliare attentamente i bambini per evitare che cadano dallo sgabello. Non essendo dotato di schienale, l'utilizzo dello sgabello senza adeguata supervisione da parte di un adulto potrebbe provocare incidenti o lesioni.

Anomalie

- Se si verifica uno dei problemi riportati di seguito, spegnere immediatamente il prodotto e scollegare la spina elettrica dalla presa.
Richiedere quindi l'assistenza di un tecnico autorizzato Yamaha.
 - La spina o il cavo di alimentazione è danneggiato.
 - Vengono emessi odori insoliti o fumo.
 - Alcuni oggetti o dell'acqua sono caduti nel prodotto.
 - Si verifica una improvvisa scomparsa del suono durante l'utilizzo del prodotto.
 - Il prodotto presenta crepe o altri danni visibili.



ATTENZIONE

Attenersi sempre alle precauzioni di base elencate di seguito per evitare lesioni personali o danni allo strumento o ad altri oggetti. Tali precauzioni includono, fra le altre, quelle indicate di seguito:

Assemblaggio

- Assemblare il prodotto nella sequenza corretta seguendo le istruzioni di assemblaggio in questo manuale. Inoltre, assicurarsi di serrare regolarmente le viti. In caso contrario potrebbero verificarsi danni al prodotto o lesioni alle persone.

Posizionamento

- Non collocare il prodotto in posizione instabile o soggetta a vibrazioni eccessive, per evitare che cada e che causi accidentalmente lesioni.
- Non avvicinarsi al prodotto durante un evento sismico. Le scosse telluriche potrebbero determinare lo spostamento o il ribaltamento del prodotto, con conseguente danneggiamento del prodotto stesso o di parti di esso, e causare lesioni.
- (Tipo di pianoforte a coda CVP-909) Poiché questo prodotto è molto pesante, assicurarsi che sia disponibile un numero sufficiente di persone per fornire aiuto, in modo da poterlo sollevare e spostare in modo sicuro e semplice. Il sollevamento o lo spostamento dello strumento da parte di una sola persona potrebbe causare lesioni alla schiena, altri tipi di lesioni o danni al prodotto stesso.
- (CVP-909, CVP-905) Le operazioni di trasporto o di spostamento del prodotto devono essere eseguite da almeno due persone. Il tentativo di sollevare il prodotto da soli potrebbe avere come conseguenza lesioni alla schiena o causare la caduta e la rottura del prodotto, con conseguenti ulteriori lesioni.
- Prima di spostare il prodotto, assicurarsi che tutti i cavi siano scollegati per evitare danni o lesioni alle persone che potrebbero inciampare.

Collegamenti

- Prima di collegare il prodotto ad altre apparecchiature, spegnere tutti i dispositivi interessati. Prima di accendere o spegnere i dispositivi, impostare al minimo i livelli del volume.
- Assicurarsi inoltre che il volume di tutti i dispositivi sia impostato al minimo. Aumentare gradualmente il volume mentre si suona il prodotto fino a raggiungere il livello desiderato.

Manipolazione

- Non introdurre le dita o le mani nelle fessure presenti sul copritastiera o sul prodotto. Fare inoltre attenzione a non schiacciare le dita con il coperchio della tastiera.
- Non inserire materiali estranei come metallo o carta nelle aperture o negli spazi vuoti del prodotto. La mancata osservanza di questa precauzione può causare incendi, scosse elettriche o malfunzionamenti.
- Non appoggiarsi al prodotto, né posizionarvi sopra oggetti pesanti. Non esercitare eccessiva forza su pulsanti, interruttori o connettori.
- Conservare le piccole parti fuori dalla portata dei bambini. Un bambino potrebbe involontariamente ingerirle.
- Non utilizzare il prodotto o le cuffie per lunghi periodi di tempo o con livelli di volume eccessivi. Tali pratiche potrebbero causare una perdita permanente dell'udito. Se si accusano disturbi uditivi come fischi o abbassamento dell'udito, rivolgersi a un medico.
- Prima di pulire l'unità, rimuovere la spina elettrica dalla presa CA. La mancata osservanza di questa precauzione può causare scosse elettriche.

Utilizzo dello sgabello (se incluso)

- Per gli sgabelli che possono essere regolati, non regolare l'altezza dello sgabello mentre vi si è seduti sopra, poiché ciò potrebbe comportare un peso eccessivo per il meccanismo di regolazione con conseguenti danni al meccanismo stesso o lesioni alle persone.
- Evitare di collocare la mano tra le parti mobili. In caso contrario, la mano potrebbe rimanere incastrata tra le parti e si potrebbero subire delle lesioni.

Yamaha declina qualsiasi responsabilità per i danni derivanti da un utilizzo non corretto o dalle modifiche apportate allo strumento, nonché per la perdita o la distruzione di dati.

Spegnere sempre lo strumento quando non è utilizzato. Anche quando lo switch [⏻] (Standby/On) è in posizione di standby (il display è spento), una quantità minima di corrente continua ad alimentare lo strumento. Se non si intende utilizzare lo strumento per un lungo periodo di tempo, scollegare il cavo di alimentazione dalla presa a muro CA.

(DMI-11)

AVVISO

Attenersi sempre agli avvisi elencati di seguito per evitare il malfunzionamento/danneggiamento del dispositivo e il danneggiamento dei dati o di altri oggetti.

■ Manipolazione

- Non collegare questo prodotto direttamente a un servizio Wi-Fi e/o Internet pubblico. Collegare il prodotto a Internet soltanto tramite un router protetto da password con elevato livello di sicurezza. Consultare il produttore del router per informazioni sulle pratiche ottimali di sicurezza.
- Non utilizzare il prodotto in prossimità di apparecchi televisivi, radio, stereo, telefoni cellulari o altri dispositivi elettrici. In caso contrario, questo prodotto o l'altro dispositivo potrebbero generare rumore.
- Quando si utilizza il prodotto insieme a un'app su uno smart device quale uno smartphone o un tablet, si consiglia di abilitare la modalità aereo sul dispositivo in questione per evitare il disturbo causato dalla comunicazione. Quando si collega in modalità wireless uno smart device con questo prodotto, assicurarsi che l'impostazione Wi-Fi o *Bluetooth*[®] sul dispositivo sia attivata.
- Per evitare deformazioni, il danneggiamento dei componenti interni o il funzionamento instabile, non esporre il prodotto a un'eccessiva quantità di polvere, a vibrazioni o a condizioni climatiche estreme. Non lasciare, ad esempio, lo strumento sotto la luce diretta del sole, in prossimità di una fonte di calore o all'interno di una vettura nelle ore diurne (intervallo temperatura di funzionamento verificato: 5-40 °C).
- Non collocare oggetti in vinile, plastica o gomma sul prodotto, per evitare di scolorire il prodotto.
- In caso di modelli con una finitura lucidata, la caduta di metalli, porcellane o altri oggetti duri sulla superficie del prodotto stesso può provocare delle crepe o sfogliature. Fare attenzione.

■ Manutenzione

- Pulire il prodotto con un panno morbido e asciutto (o leggermente inumidito). Non utilizzare diluenti per vernici, solventi, alcol, detersivi liquidi o salviette imbevute di sostanze chimiche.
- Se il modello è con finitura lucida, rimuovere delicatamente polvere e sporczia con un panno morbido. Non strofinare applicando troppa forza in quanto piccole particelle possono graffiare la finitura dello strumento.
- Durante estremi cambiamenti di temperatura o umidità può verificarsi la condensazione di acqua con la raccolta della stessa sulla superficie del prodotto. Se l'acqua non venisse completamente rimossa, le parti in legno dello strumento potrebbero assorbirla e rimanere danneggiate. Rimuovere subito qualsiasi traccia d'acqua utilizzando un panno morbido.

■ Salvataggio dei dati

- I dati di configurazione di MIDI, voci, stili e song modificate e le song registrate vengono persi quando si spegne il prodotto. Questo succede anche quando lo strumento viene spento con la funzione Spegnimento automatico (pagina 19). Salvare i dati nel prodotto o in un'unità flash USB (pagina 32).
- È possibile eseguire il backup dei dati e delle impostazioni di questo prodotto nell'unità flash USB come file di backup (pagina 43), nonché ripristinare un file di backup nel prodotto. Per prevenire la perdita causata da guasti, errori operativi e così via, salvare i dati importanti su un'unità flash USB.
- Per evitare la perdita di dati dovuta al danneggiamento dell'unità flash USB, si consiglia di creare una copia di backup dei dati importanti su un'unità flash USB di riserva o su un dispositivo esterno, ad esempio un computer.

Informazioni

■ Informazioni sui copyright

- Il copyright del "contenuto"^{*1} installato in questo prodotto appartiene a Yamaha Corporation o al relativo detentore del copyright. Ad eccezione di quanto consentito dalle leggi sul copyright e da altre leggi pertinenti, come la copia per uso personale, è vietato "riprodurre o deviare"^{*2} senza l'autorizzazione del detentore del copyright. Quando si utilizza il contenuto, consultare un esperto di copyright. Se si crea musica o ci si esibisce con i contenuti attraverso l'uso originale del prodotto e successivamente li si registra e distribuisce, l'autorizzazione di Yamaha Corporation non è richiesta indipendentemente dal fatto che il metodo di distribuzione sia a pagamento o gratuito.

*1: la parola "contenuto" include programmi, dati audio, dati di stili di accompagnamento, dati MIDI, dati di forma d'onda, dati di registrazioni vocali, spartiti, dati di partiture e così via.

*2: la frase "riprodurre o deviare" include l'estrazione del contenuto stesso in questo prodotto o la registrazione e la distribuzione senza modifiche in un modo simile.

■ Informazioni su funzioni e dati incorporati nel prodotto

- Alcune delle song preset sono state modificate in lunghezza o nell'arrangiamento e possono essere non esattamente uguali alle originali.
- Questo dispositivo è in grado di supportare e utilizzare in anteprima diversi tipi/formati di dati musicali dopo aver eseguito un processo di ottimizzazione per ottenere il formato corretto. Di conseguenza, il dispositivo potrebbe non riprodurli esattamente nel modo previsto dai rispettivi produttori o compositori.

■ Informazioni sul presente manuale

- Se non viene indicato direttamente, le illustrazioni e schermate contenute in questo manuale si basano sul modello CVP-909 (in lingua inglese) e sono solo a scopo didattico.
- Il suffisso del nome del modello ("B", "PE" o "GP") fornisce informazioni sul colore, la finitura e la forma dello strumento. Poiché indicano semplicemente l'aspetto, tali lettere sono omesse in questo manuale.
- Windows è un marchio registrato di Microsoft® Corporation negli Stati Uniti e in altri paesi.
- Wi-Fi è un marchio registrato di Wi-Fi Alliance®.
- La denominazione e il logo *Bluetooth*® sono marchi registrati di proprietà di Bluetooth SIG, Inc. e qualsiasi utilizzo di tali marchi da parte di Yamaha è sotto licenza.



- Le denominazioni sociali e i nomi dei prodotti riportati nel manuale sono marchi o marchi registrati delle rispettive società.

■ Accordatura

- A differenza di un pianoforte acustico, questo strumento non deve essere accordato da un esperto (anche se l'altezza del suono può essere regolata dall'utente per essere sintonizzata con altri strumenti). Questo perché il pitch del suono di strumenti digitali è sempre mantenuto a un livello perfetto.

■ Informazioni sullo smaltimento

- Quando si smaltisce il prodotto, contattare le autorità locali appropriate.

Formati compatibili per questo strumento

■ GM2

"GM (General MIDI)" è uno dei formati di assegnazione delle voci. "GM System Level 2" è una specifica standard che potenzia il formato "GM" originale e migliora la compatibilità dei dati delle song. Fornisce una polifonia maggiorata, una selezione voci aumentata, parametri voce ampliati e un'elaborazione degli effetti integrata.

■ XG

XG è un miglioramento del formato GM System Level 1 ancora maggiore, sviluppato specificamente da Yamaha per fornire più voci e variazioni come anche un maggiore controllo espressivo delle voci e degli effetti nonché per assicurare la compatibilità dei dati a gran lunga nel futuro.

■ GS

GS è stato sviluppato da Roland Corporation. Nella stessa misura di XG, GS è un miglioramento del formato GM maggiore, sviluppato specificamente per fornire più voci e kit di batteria con le relative variazioni, come anche un maggiore controllo espressivo delle voci e degli effetti.

■ XF

Il formato Yamaha XF consente di migliorare lo standard SMF (Standard MIDI File) con nuove funzionalità e possibilità di future espansioni. Questo strumento è in grado di visualizzare i testi quando viene suonato un file XF che contiene dei dati di testo canzone.

■ SFF GE (Guitar Edition)

"SFF (Style File Format)" è un formato file di stile proprio di Yamaha che utilizza un sistema di conversione unico per fornire un accompagnamento automatico di alta qualità basata su una vasta gamma di tipi di accordi. "SFF GE (Guitar Edition)" è un formato SFF avanzato che offre una trasposizione delle note migliorata per le tracce di chitarra.

Informazioni sui manuali

Insieme allo strumento, vengono forniti i documenti e il materiale di istruzione specificati di seguito.



In dotazione con lo strumento

■ Manuale di istruzioni (questa guida)

Illustra le funzioni e le operazioni di base di questo strumento. Leggere prima questo manuale.



Disponibili sul sito Web

■ Reference Manual (disponibile solo in inglese, francese, tedesco e spagnolo)

Illustra le funzioni e le operazioni avanzate per ciascuna icona visualizzata nel display Menu (pagina 28). Leggere attentamente il presente manuale dopo aver letto il Manuale di istruzioni

■ Data List

Contiene alcuni elenchi di contenuti preset importanti, tra cui voci, stili, ecc., nonché informazioni su questo strumento correlate a MIDI.

■ Smart Device Connection Manual

Spiega come collegare lo strumento a smart device quali smartphone, tablet e così via.

■ Computer-related Operations

Include le istruzioni per il collegamento dello strumento al computer e altre operazioni.

Per ottenere questi manuali, accedere al sito Web Yamaha riportato di seguito:

Yamaha Downloads

<https://download.yamaha.com/>

Inserire il nome modello per cercare i manuali desiderati.



Accessori in dotazione

- Manuale di istruzioni (questa guida)
- "50 Classical Music Masterpieces" (partiture)
- Online Member Product Registration
- Cavo di alimentazione
- Sgabello*

* Potrebbe non essere incluso a seconda del paese in cui è stato acquistato lo strumento. Per ulteriori informazioni, contattare il rivenditore Yamaha.

Sommario

PRECAUZIONI	5
AVVISO	7
Informazioni	7
Formati compatibili per questo strumento	8
Informazioni sui manuali	9
Accessori in dotazione	9
Benvenuti nel mondo di CVP!	12
Controlli del pannello	14
Operazioni preliminari	16
Apertura/chiusura del copritastiera	16
Uso del leggio	16
Apertura/chiusura del coperchio (tipo pianoforte a coda CVP-909)	17
Alimentazione	18
Accensione/spengimento	19
Regolazione del volume master	20
Uso delle cuffie	20
Configurazione delle impostazioni di base	22
Regolazione della luminosità del display	23
1 Operazioni di base	24
Struttura dei display	24
Configurazione del display	26
Chiusura del display corrente	28
Controlli a display	29
Uso dei pulsanti ASSIGNABLE	31
Gestione dei file	32
Immissione di caratteri	36
Uso dei pedali	38
Utilizzo del metronomo	39
Regolazione del tempo	39
Impostazione della sensibilità al tocco della tastiera	40
Trasposizione del pitch in semitoni	41
Regolazione del bilanciamento del volume	42
Ripristino delle impostazioni iniziali della fabbrica (inizializzazione)	42
Backup dei dati	43
2 Piano Room – Esecuzione di pianoforte –	44
Esecuzione di pianoforte in Piano Room	44
Esecuzione del pianoforte in sessione con altri strumenti	45
Modifica/ripristino delle impostazioni di Piano Room	47
Registrazione delle performance in Piano Room	48
3 Voci – Utilizzo della tastiera –	49
Esecuzione delle voci preset	49
Impostazione del punto di splittaggio	54
Esecuzione delle voci Super Articulation	55
Creazione di voci Organ Flutes originali	56
4 Stili – Esecuzione di ritmo e accompagnamento –	58
Esecuzione con uno stile	58
Operazioni di controllo dello stile	60
Richiamo delle impostazioni del pannello appropriate per lo stile corrente (One Touch Setting)	63
Modifica del tipo di diteggiatura degli accordi	65

5	Riproduzione delle song – Riproduzione e song di esercitazione –	67
	Riproduzione delle song.....	67
	Visualizzazione della notazione musicale (partitura)	70
	Visualizzazione dei testi	71
	Esercizi a una mano con la funzione Guide.....	72
	Ripetizione riproduzione.....	73
	Regolazione del pitch in semitoni (Pitch Shift)	74
	Regolazione della velocità di riproduzione (Time Stretch)	75
	Soppressione della parte vocale (Vocal Cancel)	75
6	Registrazione della song – Registrazione delle proprie performance –	76
	Procedura di base per la registrazione (registrazione audio/MIDI)	76
	Registrazione in modo indipendente delle parti della mano destra e della mano sinistra (registrazione MIDI).....	79
	Registrazione in canali specifici (registrazione MIDI).....	82
	Conversione di una song MIDI in una song audio	85
7	Microfono – Aggiunta di effetti di armonia vocale alla propria voce –	86
	Collegamento di un microfono	86
	Aggiunta di effetti di armonia vocale alla propria voce.....	87
8	Memoria di registrazione/Playlist – Salvataggio e caricamento di configurazioni del pannello personalizzate –	89
	Salvataggio e richiamo delle impostazioni del pannello personalizzate con la memoria di registrazione.....	90
	Utilizzo delle playlist per la gestione di un ampio repertorio di impostazioni del pannello	94
9	Mixer – Modifica del volume e del bilanciamento tonale –	98
	Procedura di base per il mixer	98
	Attivazione/disattivazione di ciascun canale dello stile o della song MIDI	100
10	Collegamenti – Uso dello strumento con altri dispositivi –	101
	Connettori I/O.....	101
	Collegamento di dispositivi USB (terminale [USB TO DEVICE])	103
	Collegamento a un computer (terminale [USB TO HOST])	105
	Collegamento a uno smart device (jack [AUX IN]/Bluetooth/terminale [USB TO HOST]/LAN wireless).....	106
	Ascolto della riproduzione audio dal dispositivo esterno tramite l'altoparlante dello strumento (Jack [AUX IN]/Bluetooth/terminale [USB TO HOST])	107
	Utilizzo di un sistema di altoparlanti esterno per la riproduzione (jack AUX OUT [L/L+R]/[R])	110
	Collegamento di dispositivi MIDI esterni (terminali MIDI).....	111
	Visualizzazione del contenuto del display dello strumento su un monitor esterno	111
	Collegamento di un microfono o di una chitarra (jack [MIC/LINE IN]).....	112
	Collegamento di un footswitch/foot controller (jack [AUX PEDAL])	112
	Elenco delle funzioni del display Menu	113
	Assemblaggio del CVP-909 (tipo pianoforte a coda)	116
	Assemblaggio del CVP-909	120
	Assemblaggio del CVP-905	124
	Risoluzione dei problemi	126
	Specifiche tecniche	130
	Indice	133

Benvenuti nel mondo di CVP!

Il nuovo modello CVP è dotato di un pratico touch screen che consente il controllo intuitivo praticamente di tutte le funzioni dello strumento. È sufficiente toccare questo display di grandi dimensioni e di facile visualizzazione per selezionare le voci desiderate, attivare e controllare le diverse funzioni o modificare i valori dei parametri, il tutto in modo molto più facile e veloce rispetto al passato.

Lo strumento include inoltre molte funzioni avanzate che ottimizzano l'esperienza musicale dell'utente e ne espandono le possibilità creative e di esecuzione. Di seguito viene fornita una panoramica generale.

Suono autentico di pianoforte acustico

Questo strumento è dotato di splendide voci di pianoforte, create con campioni del pianoforte a coda da concerto Yamaha CFX, il nostro modello di punta, e del famoso pianoforte a coda da concerto Bösendorfer*, nonché dei meccanismi GrandTouch Keyboard e GrandTouch Pedal che riproducono il tocco e la sensazione autentici di un vero pianoforte a coda, e fornisce un controllo eccezionalmente espressivo dal pianissimo al fortissimo. Lo strumento utilizza inoltre la tecnologia VRM, che ricrea con precisione la risonanza acustica di un pianoforte a coda, leggermente diverso per la tempistica e l'intensità del tocco dell'esecutore e il funzionamento del pedale. Ciò consente di esprimere anche le più piccole sfumature della performance e assicura una risposta precisa all'uso del pedale e alla pressione dei tasti. Le tecnologie avanzate quali il campionamento binauricolare danno l'impressione che il suono provenga effettivamente dal piano anche quando lo si ascolta tramite le cuffie.

Quando ci si vuole immergere nell'esecuzione di pianoforte con le funzioni di cui sopra, è consigliabile utilizzare la Piano Room. Piano Room consente di selezionare il tipo di pianoforte desiderato nonché le diverse atmosfere della sala, in modo da garantire un'esperienza completa e realistica come se si suonasse un pianoforte reale. Inoltre, è possibile suonare insieme ad altri musicisti in una sessione virtuale per realizzare una performance di una vera band con altri strumenti musicali.



* Bösendorfer è una società consociata di Yamaha.

▶▶▶ Pagina 44

Riproduzione di vari generi musicali

In genere, CVP fornisce molte voci di piano realistiche per il piacere dell'esecuzione. Ma è dotato anche di un'ampia gamma di suoni strumentali, sia acustici che elettronici, tra cui organo, chitarra, sassofono e altri utilizzati in diversi generi musicali, consentendo di eseguire in modo convincente qualsiasi genere musicale. Inoltre, le voci Super Articulation ricreano in modo realistico molte delle tecniche di esecuzione e dei suoni caratteristici generati quando un artista suona uno strumento. Il risultato è un'espressione incredibilmente dettagliata, come il suono realistico degli slide effettuati con le dita su una chitarra e gli espressivi rumori di fiato del sassofono e altri strumenti a fiato.

▶▶▶ Pagina 49

Accompagnamento band completo

Anche se si suona da soli, il modello CVP è in grado di offrire un'intera band di accompagnamento. È sufficiente suonare gli accordi per attivare e controllare l'accompagnamento automatico (funzione degli stili). È possibile selezionare uno stile di accompagnamento (pop, jazz, latin e molti altri generi musicali di tutto il mondo) e lasciare che il Clavinova suoni come una completa band di accompagnamento! È possibile modificare gli arrangiamenti al volo, selezionare istantaneamente diverse variazioni di ritmo e break in tempo reale, compresi Intro, Ending e Fill-in, durante la performance.



▶▶▶ Pagina 58

Divertenti funzioni di lezione song, con visualizzazione delle partiture e luci-guida

Le funzioni didattiche sono un modo divertente per apprendere e diventare esperti delle song, con la notazione mostrata sul display. Inoltre, ciascun tasto della tastiera dispone di una luce-guida, che si illumina per indicare le note da suonare consentendo di praticare progressivamente le melodie e le frasi, anche ai principianti e a chi ha problemi a leggere la notazione.

▶▶ Pagina 72

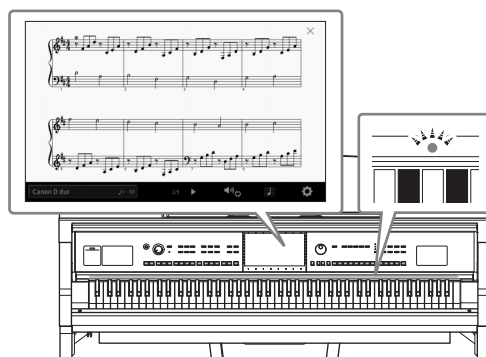

Canto durante la riproduzione di una song o l'esecuzione di una performance

Poiché è possibile collegare un microfono a Clavinova e i testi delle song possono essere visualizzati sul display, è possibile divertirsi a cantare mentre si suona la tastiera o si riproduce una song. Inoltre, un potente effetto di armonia vocale applica automaticamente stupende armonie vocali alla voce durante il canto. È anche possibile sopprimere la parte vocale sulle registrazioni audio per poter cantare insieme ai propri cantanti o gruppi preferiti, o al loro posto, e divertirsi ancora di più durante la performance.

▶▶ Pagine 71, 86

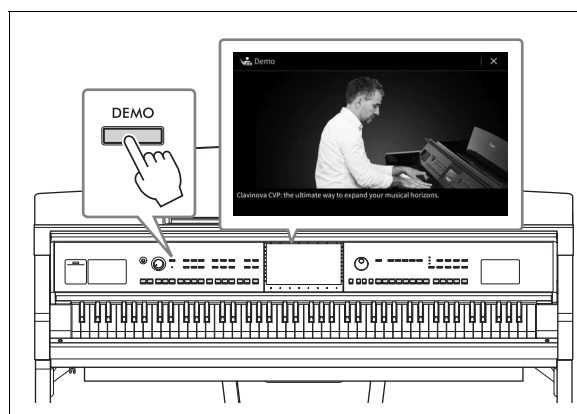

Si desiderano maggiori informazioni sulle funzioni di Clavinova? Premere il pulsante [DEMO] per avviare la dimostrazione.

Per arrestare la dimostrazione, premere il tasto [HOME] posizionato a destra del display.

Controlli del pannello

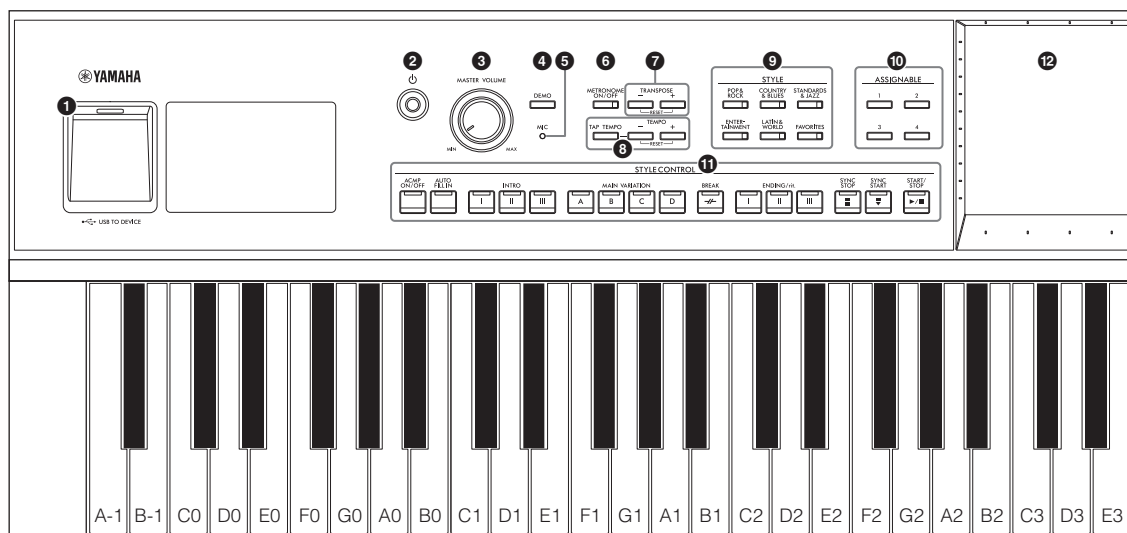

Configurazione del pannello (Impostazioni del pannello)

In questo manuale le impostazioni dello strumento effettuate utilizzando i controlli sul pannello sono collettivamente definite "configurazione del pannello" o "impostazioni del pannello".

- 1 Terminale [USB TO DEVICE] ...pagina 103**
Per il collegamento di un'unità flash USB, di un adattatore LAN wireless USB o di un adattatore per display USB. Il terminale si trova anche sul lato inferiore dello strumento
- 2 Switch [⏻] (Standby/On)pagina 19**
Per accendere o mettere in standby lo strumento.
- 3 Controllo [MASTER VOLUME] .. pagina 20**
Per regolare il volume generale.
- 4 Pulsante [DEMO]pagina 13**
Per richiamare il display Demo.
- 5 Lampada [MIC] pagina 86**
Per controllare il livello d'ingresso del microfono.
- 6 Pulsante [METRONOME ON/OFF] pagina 39**
Per attivare/disattivare il metronomo.
- 7 Pulsanti TRANSPOSE pagina 41**
Per la trasposizione del pitch del suono in passi semitonali.
- 8 Pulsanti [TAP TEMPO]/TEMPO[-]/[+] pagina 39**
Per controllare il tempo relativo a Style, MIDI Song Metronome Playback.
- 9 Pulsanti STYLE pagina 58**
Per selezionare una categoria di stile (Style).
- 10 Pulsanti ASSIGNABLE pagina 31**
Per assegnare le scelte rapide alle funzioni di frequente utilizzo.
- 11 Pulsanti STYLE CONTROL pagina 60**
Per controllare la riproduzione dello stile.
- 12 LCD (touch screen) pagina 24**
Permette di selezionare o cambiare i parametri premendo semplicemente i pulsanti "virtuali" o spostando gli slider presenti nel display.
- 13 Data dial pagina 30**
Per selezionare una voce o modificarne il valore.
- 14 Pulsante [HOME] pagina 30**
Per richiamare il display Home dopo l'accensione dello strumento.
- 15 Pulsante [PIANO ROOM] pagina 44**
Per richiamare immediatamente le impostazioni ottimali relative per suonare lo strumento come un pianoforte.
- 16 Pulsante SONG CONTROL pagina 69**
Per controllare la riproduzione delle song.
- 17 Pulsanti VOICE pagina 49**
Per selezionare una parte da tastiera o una categoria di voce.
- 18 Pulsanti REGISTRATION MEMORY pagina 89**
Per registrare e richiamare le impostazioni del pannello.
- 19 Pulsanti ONE TOUCH SETTING pagina 63**
Per richiamare le impostazioni del pannello appropriate per lo stile (Style).

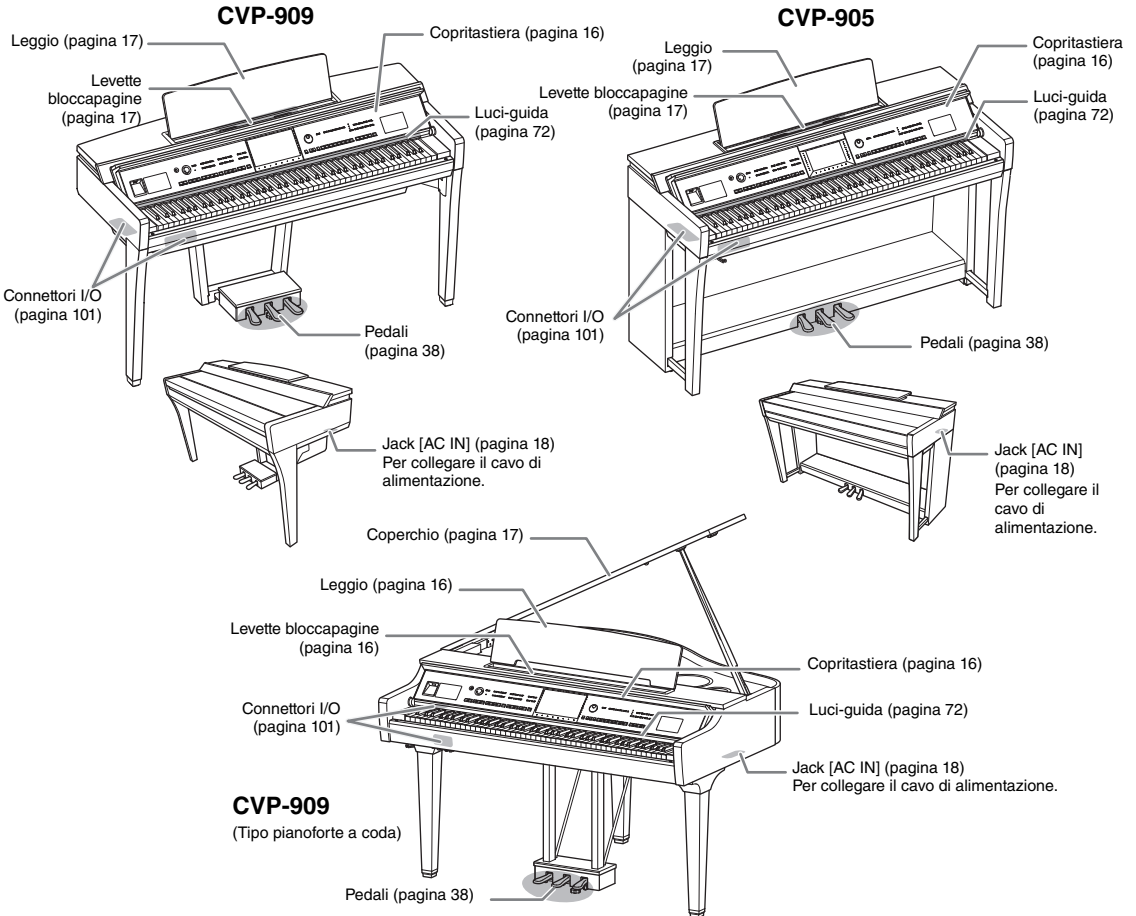
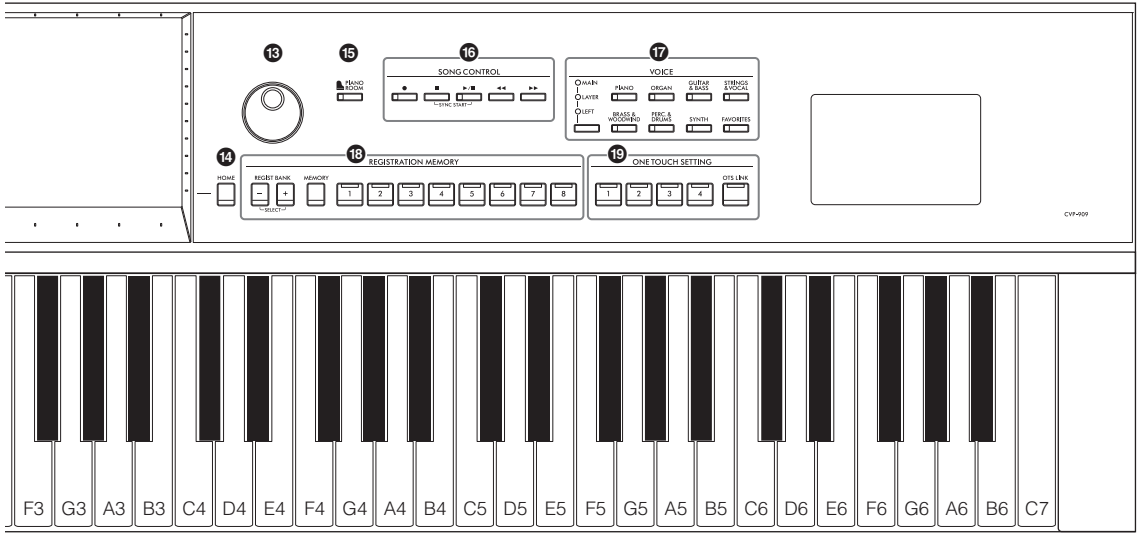

Operazioni preliminari

Per informazioni sull'assemblaggio dello strumento, fare riferimento alle istruzioni a pagina 116, 120 o 124.

Apertura/chiusura del copritastiera

Afferrare l'impugnatura con entrambe le mani, sollevare leggermente il copritastiera, quindi spingerlo verso l'alto e all'indietro per aprirlo.

Abbassare delicatamente il copritastiera in posizione con entrambe le mani per chiuderlo.

ATTENZIONE

Prestare attenzione alle dita durante l'apertura e la chiusura del copritastiera.

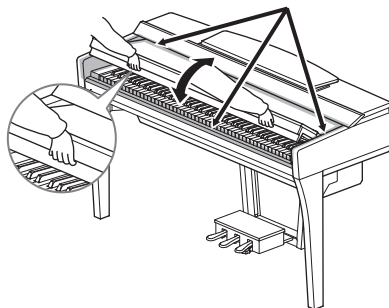

ATTENZIONE

- Per aprire e chiudere il copritastiera, afferrarlo con entrambe le mani e non lasciarlo finché non è completamente aperto o chiuso. Fare attenzione a non lasciare che le dita (le proprie o quelle degli altri, soprattutto dei bambini) si incastrino fra il coperchio e il piano della tastiera.
- Non appoggiare oggetti (metallici o carte) sul copritastiera. Quando si apre il copritastiera, gli oggetti di piccole dimensioni appoggiati su di esso potrebbero cadere all'interno rendendone impossibile il recupero. Se penetrano all'interno potrebbero causare scosse elettriche, cortocircuiti, incendi o altri gravi danni allo strumento.

Uso del leggio

CVP-909 tipo pianoforte a coda

■ Per sollevare il leggio:

- 1 Sollevare il leggio e tirarlo il più possibile verso di sé.
- 2 Abbassare i due supporti metallici a sinistra e a destra sul retro del leggio.
- 3 Abbassare il leggio finché i supporti metallici non si bloccano in posizione.
- 4 Le levette blocca-pagine consentono di bloccare le pagine delle partiture.

ATTENZIONE

Non utilizzare il leggio se non è completamente sollevato. Inoltre, quando si alza o si abbassa il leggio, non lasciarlo finché non è posizionato completamente in alto o in basso.

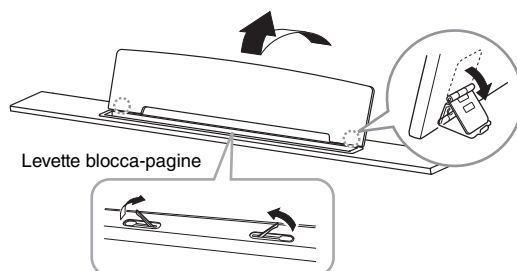

■ Per abbassare il leggio:

Chiudere le levette blocca-pagine, se aperte, quindi abbassare il leggio attenendosi alle istruzioni di seguito.

- 1 Tirare il leggio il più possibile verso di sé.
- 2 Sollevare i due sostegni metallici (presenti sul retro del leggio).
- 3 Abbassare delicatamente all'indietro il leggio fino a fine corsa.

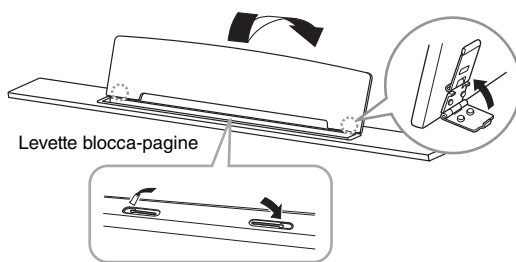

CVP-909/CVP-905

Tirare completamente il leggio verso di sé. Quando è alzato, il leggio si blocca in posizione con una determinata inclinazione che non può essere modificata. Le levette consentono di bloccare le pagine delle partiture.

⚠ **ATTENZIONE**

Quando si alza o si abbassa il leggio, non lasciarlo finché non è posizionato completamente in alto o in basso.

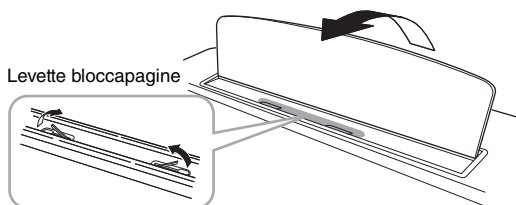

Per abbassare il leggio, chiudere le levette bloccapagine, alzarlo leggermente, quindi riabbassarlo lentamente.

⚠ **ATTENZIONE**

Prima di abbassare il leggio, chiudere le levette bloccapagine. In caso contrario, le dita potrebbero rimanere schiacciate tra il leggio e le levette blocca-pagine.

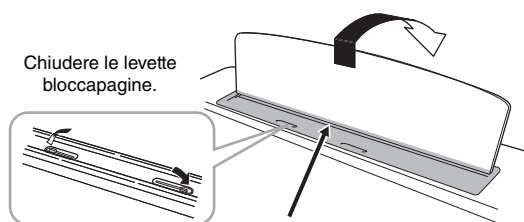

⚠ **ATTENZIONE**
Fare attenzione a non schiacciarsi le dita.

Apertura/chiusura del coperchio (tipo pianoforte a coda CVP-909)

Sono disponibili due aste di blocco per l'apertura del coperchio: una più alta e una più bassa. Usare quella desiderata per tenere il coperchio aperto all'angolazione desiderata.

Apertura del coperchio

- 1 Sollevare il leggio.
- 2 Alzare e afferrare il lato destro del coperchio (se si è posti frontalmente alla tastiera dello strumento).
- 3 Alzare un'asta di blocco e abbassare lentamente il coperchio fin quando l'estremità dell'asta di blocco non è perfettamente inserita nell'incavo del coperchio.

⚠ **ATTENZIONE**

Vietare ai bambini di aprire o chiudere il coperchio. Stare attenti a non schiacciarsi le dita (le proprie e soprattutto quelle dei bambini) quando si alza o si abbassa il coperchio.

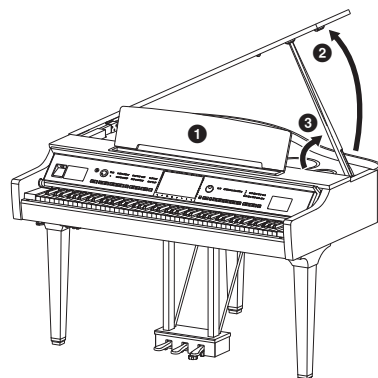

Per l'asta più lunga, usare l'incavo più interno; e per quella più corta usare quello più esterno, per sostenere il coperchio.

⚠ ATTENZIONE

- Non utilizzare l'incavo esterno per l'asta più lunga in quanto il coperchio potrebbe diventare instabile e cadere, causando danni o lesioni.
- Accertarsi che l'estremità dell'asta sia ben inserita nell'incavo del coperchio. Se l'asta non è ben inserita, il coperchio potrebbe cadere causando danni o lesioni.
- Accertarsi che non sia possibile sganciare accidentalmente l'asta quando il coperchio è alzato. In caso di fuoriuscita dell'asta, il coperchio cadrebbe con le conseguenze appena menzionate.

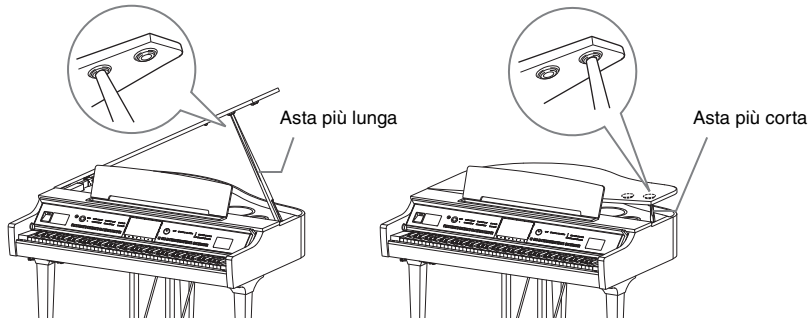

Chiusura del coperchio

- 1 Afferrare l'asta di blocco e sollevare il coperchio con cautela.
- 2 Continuare a mantenere il coperchio nella sua posizione alzata e abbassare l'asta di blocco.
- 3 Abbassare con attenzione il coperchio.

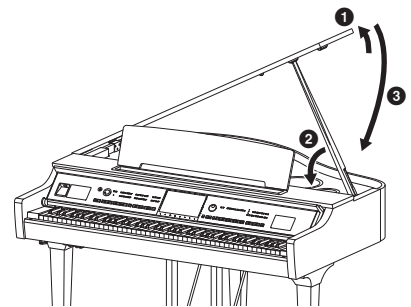

Alimentazione

Collegare le spine del cavo di alimentazione nell'ordine mostrato nella figura.

È possibile che in alcune aree venga fornito un adattatore che consente di adeguare la configurazione della spina a quella delle prese di corrente CA locali.

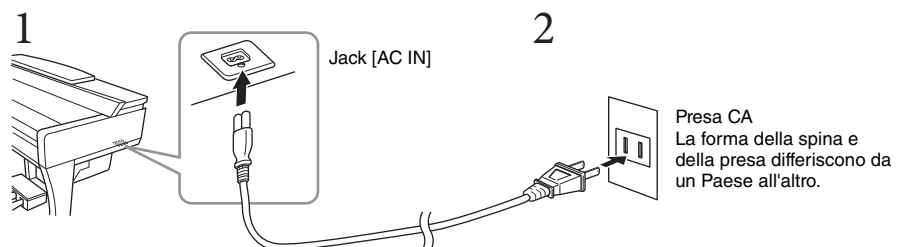

⚠ AVVERTENZA

- Utilizzare solo il cavo di alimentazione in dotazione. Non utilizzare il cavo di alimentazione per altri prodotti.
- Prima di installare il prodotto, assicurarsi che la presa CA utilizzata sia facilmente accessibile. In caso di problemi o malfunzionamenti, spegnere immediatamente lo strumento e scollegare la spina dalla presa elettrica.

NOTA

Quando si scollega il cavo di alimentazione, spegnere prima l'alimentazione, quindi seguire questa procedura in ordine inverso.

Accensione/spegnimento

- 1 Impostare il controllo [MASTER VOLUME] su "MIN".**
- 2 Premere lo switch [⏻] (Standby/On) per accendere lo strumento.**
La spia [MIC] posizionata a destra del controllo [MASTER VOLUME] e il display si illuminano. Dopo alcuni secondi viene visualizzato il display Home (pagina 26) e lo strumento viene avviato. Regolare il volume mentre si suona la tastiera.

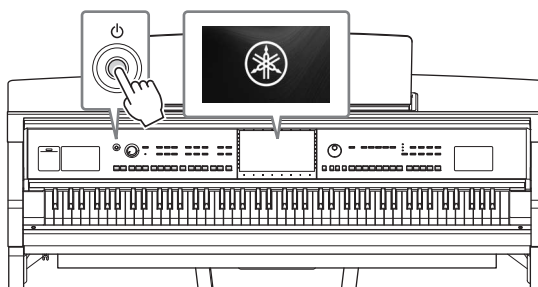
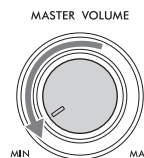

NOTA

Prima che venga visualizzato il display Home, non viene emesso alcun suono quando si premono i tasti. Inoltre, quando è attiva questa condizione lo strumento non si spegne anche se si preme lo switch [⏻] (Standby/On).

- 3 Tenere premuto lo switch [⏻] (Standby/On) per un secondo circa per spegnere lo strumento.**

⚠ ATTENZIONE

Anche quando lo switch [⏻] (Standby/On) è in posizione di standby, lo strumento continua a ricevere un flusso minimo di elettricità. Se si prevede di non utilizzare lo strumento per un lungo periodo di tempo o in caso di temporali, rimuovere la spina dalla presa elettrica.

AVVISO

Durante la registrazione e la modifica o quando viene visualizzato un messaggio, non è possibile spegnere lo strumento anche se si preme lo switch [⏻] (Standby/On). Per spegnere lo strumento, premere lo switch [⏻] (Standby/On) dopo la registrazione e la modifica o quando non viene visualizzato più il messaggio. Per l'arresto forzato dello strumento, tenere premuto lo switch [⏻] (Standby/On) per più di tre secondi. Si noti che l'arresto forzato potrebbe causare la perdita di dati o danni allo strumento.

Funzione di spegnimento automatico

Per evitare consumi energetici non necessari, lo strumento dispone di una funzione di spegnimento automatico che si attiva quando questo non viene utilizzato per un periodo di tempo specificato. Il periodo di tempo che deve trascorrere prima dello spegnimento automatico dello strumento è per impostazione predefinita circa 30 minuti, tuttavia è possibile modificare l'impostazione (pagina 22).

AVVISO

Se lo strumento si spegne automaticamente, tutti i dati non salvati tramite l'operazione di salvataggio andranno persi. Assicurarsi di avere salvato i dati prima che ciò accada.

Disattivazione della funzione di spegnimento automatico (metodo semplice)

Accendere lo strumento tenendo premuto il tasto più basso della tastiera. Viene brevemente visualizzato il messaggio "Auto power off disabled" a indicare che la funzione di spegnimento automatico è disattivata.

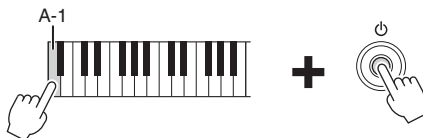

Regolazione del volume master

Per regolare il volume del suono dell'intera tastiera, utilizzare il controllo [MASTER VOLUME] mentre si suona la tastiera.

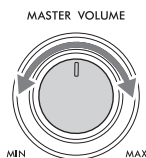

ATTENZIONE

Non utilizzare lo strumento per lunghi periodi di tempo o con livelli di volume eccessivi. Tali pratiche potrebbero causare una perdita permanente dell'udito.

Intelligent Acoustic Control (IAC)

L'IAC è una funzione che regola e controlla automaticamente la qualità del suono in base al volume complessivo dello strumento. Consente di sentire chiaramente i suoni alti e bassi anche con il volume al minimo. Il controllo IAC è attivo solo dall'uscita audio degli altoparlanti dello strumento. Questa funzione è attivata per impostazione predefinita. È possibile attivare o disattivare la funzione IAC e impostarne la profondità. Per informazioni dettagliate, fare riferimento alla sezione "Utility" del documento Reference Manual sul sito Web (pagina 9).

Uso delle cuffie

È possibile collegare un paio di cuffie al jack [PHONES]. Poiché lo strumento è dotato di due jack [PHONES], è possibile collegare due coppie di cuffie. Se si sta utilizzando solo una coppia, inserire un connettore in uno dei jack.

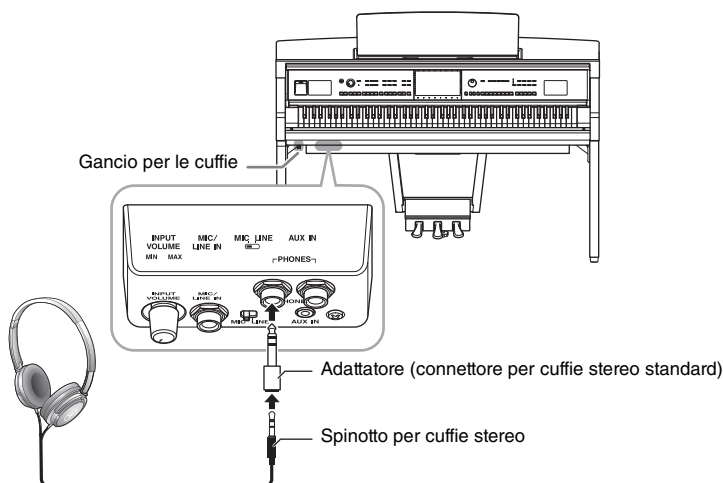

ATTENZIONE

Non utilizzare le cuffie per periodi prolungati o a livelli di volume eccessivi. Tali pratiche potrebbero causare una perdita permanente dell'udito.

NOTA

Se si sta utilizzando un adattatore, assicurarsi di rimuoverlo quando si scollegano le cuffie. Nessun suono verrà emesso dagli altoparlanti dello strumento se l'adattatore viene lasciato collegato.

Riproduzione della sensazione naturale di distanza del suono (anche quando si indossano le cuffie) - Campionamento binaurale e funzione Stereophonic Optimizer

Questo strumento adotta due tecnologie avanzate che consentono di godere di un suono assolutamente realistico e naturale, anche nel caso di ascolto in cuffia.

■ Campionamento binaurale

Il campionamento binaurale è un metodo che utilizza due microfoni speciali impostati sulla posizione dell'orecchio di un esecutore e registra il suono di un pianoforte così come verrebbe percepito dal vivo. Ascoltare il suono con questo effetto attraverso le cuffie dà l'impressione di essere immersi nel suono, esattamente come se questo provenisse dal pianoforte. Inoltre, questo tipo di esperienza permette un ascolto prolungato senza conseguenze. Quando si collegano le cuffie con la voce predefinita "CFX Concert Grand" o "Bösendorfer Grand" selezionata, il suono binaurale di campionamento viene automaticamente attivato.

Campionamento

Una tecnologia che registra i suoni di uno strumento acustico e li memorizza nel generatore di suoni, per poi consentirne la riproduzione in base alle informazioni ricevute dalla tastiera.

■ Stereophonic Optimizer

Stereophonic Optimizer è un effetto che riproduce la distanza naturale del suono, come accade per il campionamento binaurale, anche se lo si ascolta tramite cuffie. Quando è selezionata una delle voci VRM (pagina 53) ad eccezione di "CFX Concert Grand" o "Bösendorfer Grand", collegando le cuffie viene automaticamente abilitata la funzione Stereophonic Optimizer.

Quando le cuffie sono collegate, le voci VRM (pagina 53) vengono automaticamente modificate per il suono del campionamento binaurale oppure per il suono ottimizzato mediante Stereophonic Optimizer, in base alle impostazioni predefinite. Tuttavia, quando le cuffie sono collegate, queste funzioni incidono anche sul suono trasmesso dall'altoparlante esterno collegato ai jack AUX OUT o sul suono per la registrazione audio (pagina 76), e il suono potrebbe risultare distorto o innaturale. In questo caso, disattivare la funzione. È possibile disattivare questa funzione nel display richiamato da [Menu] → [Utility] → [Speaker/Connectivity]. Per informazioni dettagliate, consultare il documento Reference Manual sul sito Web (pagina 9).

Uso del gancio per le cuffie

Nella confezione dello strumento è incluso un gancio per le cuffie a cui è possibile agganciare le cuffie sullo strumento. Installare il gancio per le cuffie attenendosi alle istruzioni a pagina 119, 122 o 125.

AVVISO

Non appendere altri oggetti al gancio per le cuffie. per evitare di danneggiare lo strumento o il gancio stesso.

Configurazione delle impostazioni di base

Configurare le impostazioni di base dello strumento, ad esempio la selezione della lingua visualizzata sul display.

1 Richiamare il display delle operazioni (Utility).

Toccare innanzitutto [Menu] nell'angolo inferiore destro del display Home visualizzato all'accensione dello strumento. Toccare quindi [►] per andare a pagina 2 (se necessario) e toccare [Utility].

2 Toccare [System] sul display.

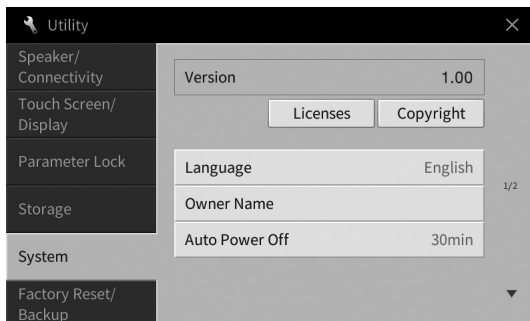

3 Effettuare le necessarie impostazioni toccando il display.

Version	Indica la versione del firmware dello strumento. Yamaha potrebbe di tanto in tanto aggiornare il firmware del prodotto al fine di migliorare le funzionalità e l'utilizzabilità. Per utilizzare al meglio le funzionalità dello strumento fornito, consigliamo di aggiornarlo sempre all'ultima versione disponibile. È possibile scaricare il firmware più recente dal seguente sito Web: https://download.yamaha.com/
Licenses	Toccare qui per richiamare le informazioni sulla licenza del software Open Source utilizzato in questo strumento.
Copyright	Toccare qui per richiamare le informazioni sul copyright.
Language	Determina la lingua utilizzata nel display per i messaggi e i nomi dei menu. Toccare questa impostazione per richiamare l'elenco di lingue, quindi selezionare quella desiderata.
Owner Name	Consente di immettere il nome visualizzato nel display iniziale (richiamata all'accensione dello strumento). Toccare questa impostazione per richiamare la finestra di immissione dei caratteri, quindi immettere il proprio nome (pagina 36).
Auto Power Off	Consente di impostare il tempo che deve trascorrere prima dello spegnimento automatico dello strumento tramite la funzione di spegnimento automatico (pagina 19). Toccare questa impostazione per richiamare l'elenco di impostazioni, quindi selezionare quella desiderata. Per disattivare lo spegnimento automatico, selezionare "Disabled".

Per informazioni sulla pagina 2/2 di questo display, fare riferimento alla sezione "Utility" del documento Reference Manual sul sito Web (pagina 9).

Regolazione della luminosità del display

In questa schermata è possibile modificare alcune impostazioni del display, inclusa la luminosità.

- 1 Richiamare il display delle operazioni (Utility) (punto 1 a pagina 22).
- 2 Toccare [Touch Screen/Display] sul display.

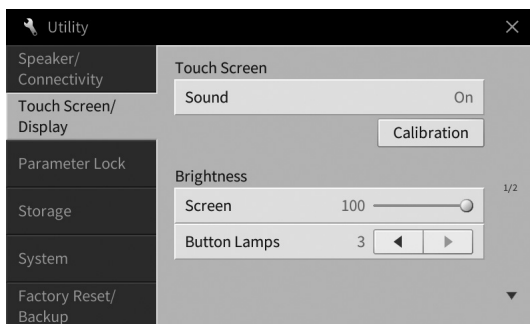

- 3 Modificare le impostazioni toccando il display.

Touch Screen	Sound	Consente di determinare se toccando il display verrà emesso il suono del clic o meno.
	Calibration	Consente di calibrare il display quando non risponde correttamente al tocco (in genere questa operazione non è necessaria, poiché viene calibrato in base ai valori predefiniti di fabbrica). Toccare qui per richiamare il display Calibration, quindi toccare il centro del contrassegno più (+) nell'ordine.
Brightness	Screen	Spostare lo slider per regolare la luminosità del display.
	Button Lamps	Toccare [◀]/[▶] per regolare la luminosità delle spie dei pulsanti sul pannello di controllo. NOTA La luminosità delle luci-guida non può essere regolata.

Per informazioni sulle altre voci di questo display, fare riferimento alla sezione "Utility" del documento Reference Manual sul sito Web (pagina 9).

1 Operazioni di base

Struttura dei display

All'accensione di questo strumento viene richiamato il display Home, dal quale è possibile richiamare il display di selezione dei file e quello del menu che danno un facile accesso alle varie funzioni e consentono di effettuare le varie impostazioni. Per ulteriori informazioni sui display, fare riferimento a pagina 26.

Display di selezione dei file (pagina 27)

È possibile richiamare questo display toccando il nome di voce, stile o song sul display Home.

Display di selezione dello stile

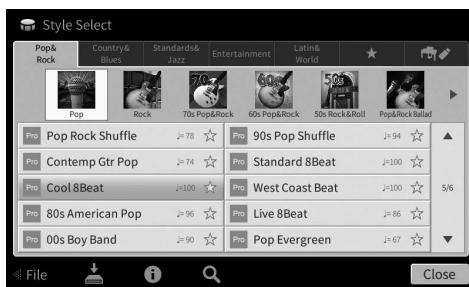

Display di selezione delle voci



Toccare qui per espandere.

Espandendo l'area degli stili è possibile visualizzare sul display i controlli relativi alla riproduzione.



Display Home (pagina 26)

Questo è il portale o la base standard della struttura dei display dello strumento.

Display Menu (pagina 28)

Toccando ogni icona è possibile richiamare varie funzioni, quali Song Score, Volume Balance e altre impostazioni dettagliate.

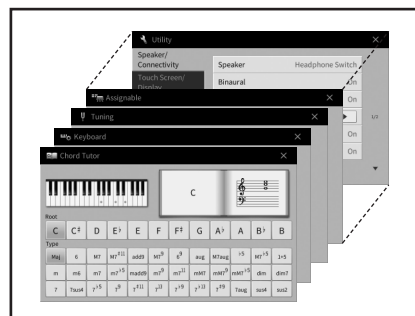

Display di selezione delle song

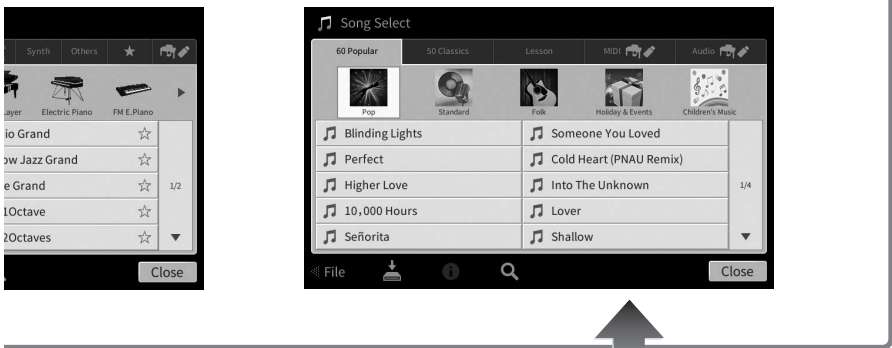

Toccare qui per espandere.

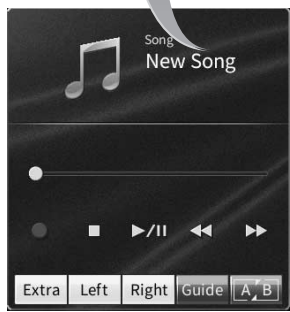

Espandendo l'area delle song è possibile visualizzare sul display i controlli relativi alla riproduzione.

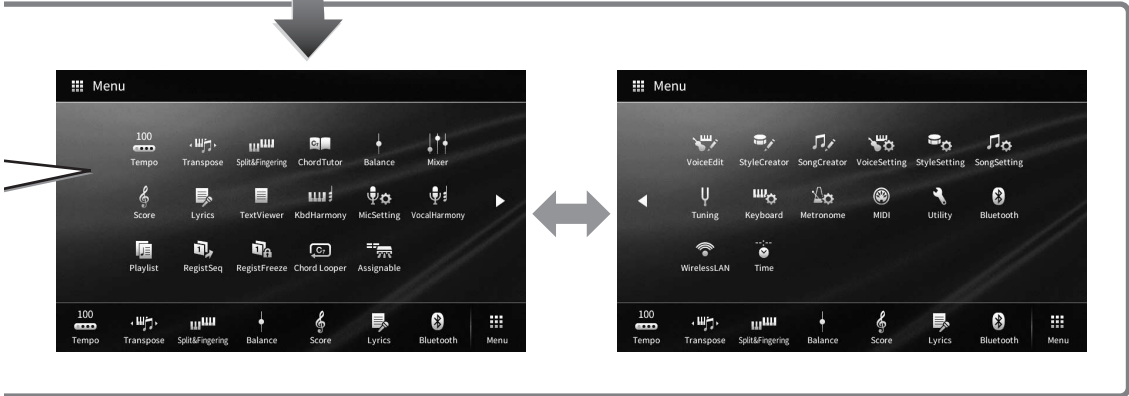

Configurazione del display

In questa sezione vengono illustrati i display più usati: Home, selezione file e Menu. Il display Home appare all'accensione dell'unità. Il display di selezione dei file e Menu possono essere richiamati dal display Home.

Display Home

Appare all'accensione e può essere richiamato premendo il pulsante [HOME]. Questo display mostra le impostazioni base correnti, come l'attuale voce e stile, consentendo di individuarli immediatamente. Per questo motivo si dovrebbe avere sempre il display Home visualizzato quando si eseguono brani musicali con la tastiera.



1 Area delle voci

Indica le attuali voci di ciascuna parte della tastiera (principale, sinistra e layer) e lo stato on/off di tali parti (pagina 49). Toccando il nome della voce si richiama il display di selezione delle voci.

NOTA

Sull'area delle voci, degli stili o delle song, sfiorando il dito verso destra si espanderà l'area degli stili, verso sinistra quella delle song.

2 Area degli stili

Indica lo stile corrente (pagina 58). Toccando il nome di uno stile si richiama il display di selezione dello stile. Toccare [◀] sulla parte in alto a sinistra di quest'area per espanderla. Per ripristinare l'area allo stato di default, toccare [▶] che appare sul lato superiore destro dell'area delle voci.

3 Area song

Indica la song corrente (pagina 67). Toccando il nome di una song si richiama il display di selezione delle song. Toccare [▶] sulla parte in alto a destra di quest'area per espanderla. Per resettare l'area allo stato di default, toccare [◀] che appare sul lato superiore sinistro dell'area delle voci.

Se una song registrata o modificata esiste ma non è stata ancora salvata, viene visualizzato  (Salva). Toccando l'icona viene visualizzato il display per il salvataggio dei dati (pagina 32).

4 Area di registrazione

Indica il nome del banco memoria di registrazione attualmente selezionato, il nome e la sequenza di registrazione quando è attivo (pagina 90). Toccando quest'area si richiama il display Registration Bank Selection. È possibile nascondere o mostrare quest'area toccando [◀] o [▶] nell'area stessa.

NOTA

Sfiorando col dito a destra o a sinistra dell'area di registrazione è anche possibile nascondere o mostrare quest'area.

5 Area menu

Contiene le icone di scelta rapida che permettono di richiamare varie funzioni con un singolo tocco. Toccando un'icona di scelta rapida si richiamerà il display della funzione corrispondente. Toccare l'icona [Menu] sull'estremità destra per richiamare il display Menu (pagina 28) da cui è possibile registrare le icone di scelta rapida volute in questa sezione.



Display di selezione dei file

Dal display di selezione dei file è possibile selezionare voci, stili, song e altri dati. È possibile richiamare questo display toccando il nome della voce, stile o song sul display Home oppure premendo uno dei pulsanti VOICE o STYLE, ecc.



1 Categoria

Un'ampia varietà di dati come voci e stili è suddivisa in diverse categorie (tab) secondo il tipo di dati. Ad eccezione dei seguenti due tab, tutti i tab fanno riferimento come "preset", dato che contengono dati preimpostati.

 (tab preferiti)	Posizione in cui sono mostrati le voci o gli stili registrati come preferiti (pagina 35). Questo tab è disponibile solo per le voci e gli stili.
 (tab User)	Posizione in cui vengono salvati i dati registrati o modificati. I dati salvati nello strumento sono mostrati in "USER" (memoria utente), mentre i dati nell'unità flash USB collegata sono mostrati in "USB". In questo manuale si fa riferimento ai dati del tab User come "dati utente".

2 Sottocategoria/Cartella (percorso)

- Quando si seleziona uno dei tab preset, le sottocategorie appaiono qui secondo il tipo di dati. Per esempio, i vari tipi di piano, come il pianoforte a coda e il pianoforte elettrico, sono mostrati quando si tocca il tab "Piano" sul display di selezione delle voci.
- Questa schermata non è disponibile quando è selezionato il tab dei preferiti.
- Quando si seleziona il tab User, qui appare l'attuale percorso o cartella secondo la struttura della cartella.

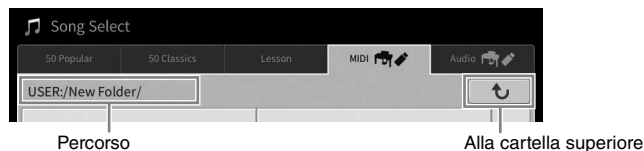

3 Dati (file) selezionabili

Vengono visualizzati i file selezionabili. Se sono disponibili due o più pagine, è possibile richiamare un'altra pagina toccando [▲] o [▼] sulla destra.

NOTA

È possibile richiamare un'altra pagina anche sfiorando verticalmente l'elenco.

4 Icone operazioni

Vengono mostrate le funzioni (salva, copia, elimina, ecc.) che possono essere effettuate tramite il display di selezione file. Le icone mostrate qui variano a seconda del display di selezione file selezionato. Per istruzioni dettagliate fare riferimento alle pagine 32-36 o alle istruzioni di ciascun display di selezione file funzioni.

Display Menu

Si tratta del display del portale per usare varie funzioni e può essere richiamato toccando l'icona [Menu] sull'angolo inferiore destro del display Home.



1 Elenco delle funzioni

Varie funzioni utili sono mostrate tramite le icone. Tocandone una si richiamerà la funzione corrispondente. Questo elenco è composto da due pagine selezionabili premendo [▶] o [◀]. Per informazioni su ciascuna funzione, consultare la voce "Elenco funzioni del display Menu" (pagina 113) o il documento Reference Manual sul sito Web (pagina 9).

NOTA

È anche possibile cambiare le pagine sfiorando in orizzontale il display.

2 Scelte rapide

Se si registrano qui le funzioni usate spesso come scelte rapide, è possibile richiamarle rapidamente dall'area Menu del display Home. Per registrare una scelta rapida, tenere innanzitutto premuta l'icona dell'elenco delle funzioni finché il colore dell'elenco delle scelte rapide non cambia colore, quindi toccare la posizione desiderata per l'immissione della funzione. Per informazioni dettagliate, fare riferimento alla sezione "Contents" nel documento Reference Manual sul sito Web (pagina 9).

Convenzioni di istruzioni per il display Menu.

In tutto il manuale vengono impartite brevi istruzioni con passi multipli e frecce indicanti la sequenza corretta.

Esempio: [Menu] → [Utility] → [System] → [Language]

L'esempio precedente descrive un'operazione in tre passi:

- 1) Dal display Menu, toccare [Utility].
- 2) Toccare [System].
- 3) Toccare [Language].

Chiusura del display corrente

Per chiudere l'attuale display, toccare [x] sulla parte superiore destra del display (o finestra), oppure [Close] sulla parte inferiore destra del display (o finestra). Quando appare un messaggio (dialogo informazioni o conferma), toccando la voce appropriata, come "Yes" o "No", il messaggio si chiuderà. Per ritornare rapidamente al display Home, premere il pulsante [HOME] sul pannello.

Controlli a display

Il display di questo strumento è un touch screen speciale che permette di selezionare o modificare il parametro desiderato semplicemente toccando la corrispondente impostazione sul display. È anche possibile utilizzare anche il data dial e il pulsante [HOME].



Utilizzo del display (touch screen)

AVVISO

Non utilizzare oggetti affilati o rigidi per attivare il touch screen. Questo potrebbe danneggiare il display.

NOTA

Tenere presente che non è possibile toccare due o più pulsanti contemporaneamente sul display.

■ Toccare

Per selezionare una voce, toccare leggermente la corrispondente indicazione sul display.

NOTA

È possibile attivare/disattivare i suoni di sistema prodotti quando si tocca il display (pagina 23).

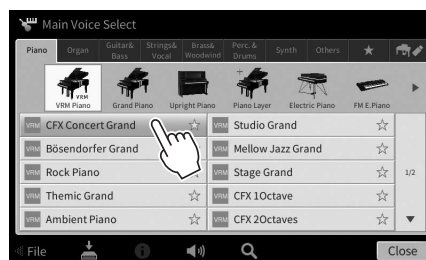

■ Scorrere

Tenere premuto lo slider del display, poi far scorrere il dito verticalmente od orizzontalmente per cambiare il valore dei parametri.

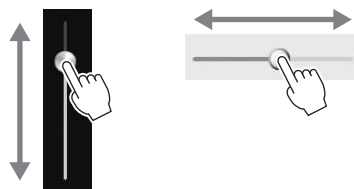

Far scorrere il dito orizzontalmente o verticalmente sul display per girare le pagine o mostrare o nascondere alcune parti di un determinato display.

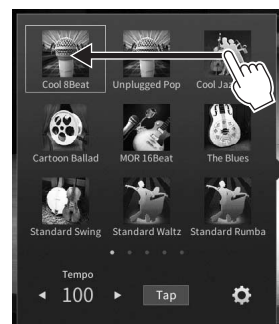

■ Ruotare

Tenere premuta la manopola del display e ruotare il dito intorno alla stessa per cambiare il valore dei parametri.

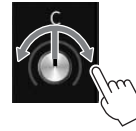

■ Toccare e tenere premuto

Questa istruzione significa toccare l'oggetto nel display e tenerlo premuto per un po'.

Quando si impostano i valori utilizzando [◀]/[▶], uno slider o una manopola, è possibile ripristinare il valore di default toccando e tenendo premuto il valore sul display.

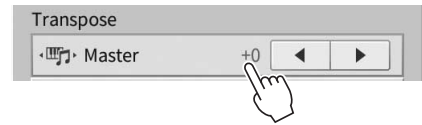

Rotazione del data dial

A seconda del display, è possibile usare il data dial nei seguenti due modi.

■ Regolazione dei valori dei parametri

Dopo aver selezionato il parametro desiderato, usare il data dial per regolare il valore. Quanto sopra è utile se si hanno difficoltà di regolazione toccando il display, o se si vuole un controllo più dettagliato della regolazione.

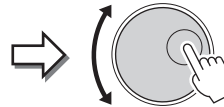

■ Selezione di un elemento da un elenco

Nei display di selezione file (pagina 27) e nelle finestre di elenco per i parametri di impostazione, usare il data dial per selezionare una voce.

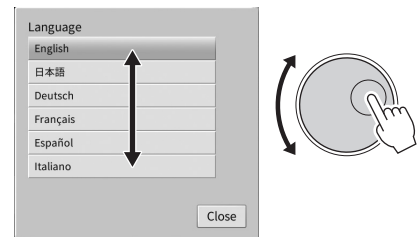
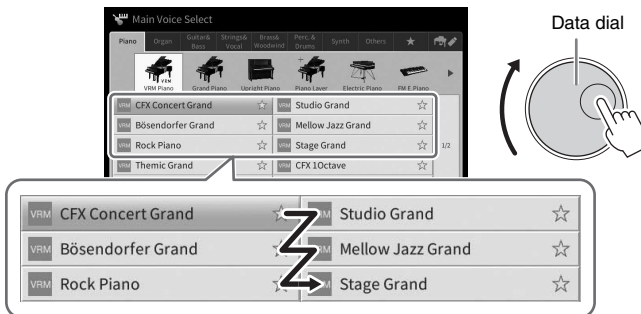

Selezione del pulsante [HOME]

Premendo questo pulsante in qualsiasi momento, si ritorna rapidamente al display Home (il display che appare all'accensione).



Uso dei pulsanti ASSIGNABLE

È possibile assegnare le funzioni che si usano frequentemente a questi quattro pulsanti del pannello sulla parte sinistra del display. Anche le funzioni elencate sul display Menu (pagina 28) possono essere assegnate come scelta rapida.

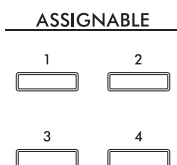

- 1 Richiamare il display delle operazioni tramite [Menu] → [Assignable] → [Assignable].

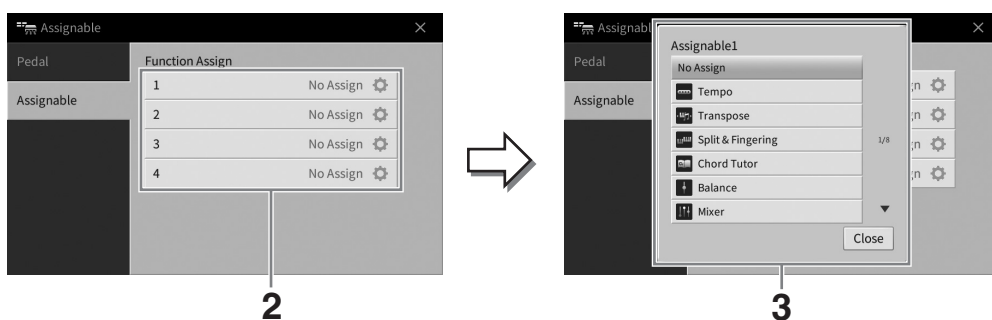

- 2 Toccare il numero di pulsante desiderato per richiamare l'elenco.
- 3 Selezionare la voce desiderata dalle funzioni e scelte rapide (equivalente alle funzioni nel display Menu).

NOTA

Per informazioni dettagliate sulle funzioni che possono essere assegnate a questi pulsanti, consultare il documento Reference Manual sul sito Web (pagina 9).

Gestione dei file

I dati creati, come le song registrate e la voce modificata, possono essere salvati come file nello strumento (facendo riferimento come "memoria utente") e in un'unità flash USB. Se sono stati salvati molti file, potrebbe essere difficile trovare rapidamente il file desiderato. Per semplificare le operazioni, è possibile organizzare i file in cartelle oppure utilizzare la funzione di ricerca. Queste operazioni vengono effettuate nel display di selezione dei file.

NOTA

Prima di usare un'unità flash USB, leggere la sezione "Collegamento di dispositivi USB" a pagina 103.

Salvataggio di un file

È possibile salvare i propri dati originali (ad esempio le song registrate e le voci modificate) come file nello strumento o nell'unità flash USB.

1 Nel relativo display, toccare  (Salva) per richiamare il display di selezione della destinazione di salvataggio.

2 Selezionare la posizione in cui si vuole salvare il file.

Per visualizzare la successiva cartella di livello superiore, toccare  (Sopra).

È possibile creare una nuova cartella toccando  (Nuova cartella).



3 Toccare [Save here] per richiamare la finestra di immissione dei caratteri.

NOTA

Per annullare questa operazione, toccare [Cancel].

4 Immettere il nome del file (pagina 36).

Anche se si salta questo passaggio, è possibile rinominare il file in qualsiasi momento (pagina 33) dopo averlo salvato.

5 Toccare [OK] nella finestra di immissione dei caratteri per salvare effettivamente il file.

Il file salvato verrà inserito automaticamente nella posizione appropriata tra gli altri file, in ordine alfabetico.

Creazione di una nuova cartella

La ricerca e la selezione di dati originali viene facilitata grazie alla possibilità di creare, denominare e organizzare le cartelle in base alle proprie esigenze.

NOTA

- Il numero massimo di file e cartelle che è possibile salvare nella memoria utente varia a seconda delle dimensioni dei file e della lunghezza dei nomi dei file/cartelle.
- Il numero massimo di file/cartelle memorizzabili in una cartella è 2.500.

1 Nel display di selezione dei file, toccare il tab User (pagina 27) e poi scegliere la posizione in cui si desidera creare una nuova cartella.

Per visualizzare la successiva cartella di livello superiore, toccare  (Sopra).

NOTA

Non è possibile creare una nuova cartella nella cartella "Piano Room" (pagina 48).

2 Toccare [File] per richiamare le icone di gestione dei file.

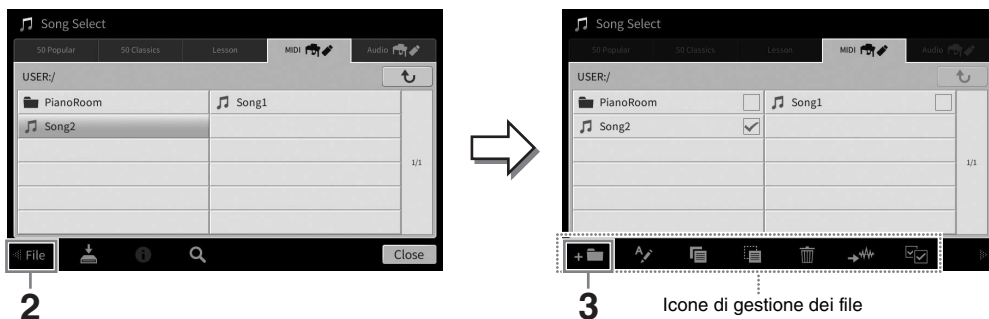

NOTA

- Per annullare l'operazione sui file, toccare  sull'angolo destro per nascondere le icone della gestione dei file.
- È possibile nascondere o mostrare le icone di gestione dei file sfiorando orizzontalmente col dito la parte inferiore del display.

3 Toccare (Nuova cartella) per richiamare la finestra di immissione dei caratteri.

4 Inserire il nome della nuova cartella (pagina 36).

Ridenominazione di un file/cartella

È possibile rinominare file/cartelle.

NOTA

- I file nei tab preset non possono essere rinominati.
- La cartella "Piano Room" (pagina 48) non può essere rinominata.

1 Richiamare il display di selezione dei file su cui appare il file/cartella da rinominare.

2 Toccare [File] per richiamare le icone di gestione dei file.

NOTA

- Per annullare l'operazione sui file, toccare  sull'angolo destro per nascondere le icone della gestione dei file.
- È possibile nascondere o mostrare le icone di gestione dei file sfiorando orizzontalmente col dito la parte inferiore del display.

3 Immettere un segno di spunta toccando il file o la cartella in questione.

4 Toccare (Rinomina) per richiamare la finestra di immissione dei caratteri.

NOTA

È possibile rinominare un solo file o cartella per volta.

5 Immettere il nome del file o della cartella selezionata (pagina 36).

Copia o spostamento dei file

È possibile copiare o tagliare un file e incollarlo in un'altra posizione (cartella). Utilizzando la stessa procedura, è possibile anche copiare una cartella, ma non spostarla.

NOTA

- I file nei tab preset non possono essere spostati.
- Fatta eccezione per l'uso personale, è severamente vietata la copia dei dati musicali commercialmente disponibili compresi, tra gli altri, i dati MIDI e/o i dati audio. I dati di song disponibili in commercio possono essere protetti per evitare la copia illegale o cancellazioni accidentali.
- Le song preset copiate nel tab User sono indicate da  (icona di una chiave) a sinistra del nome della song nel display di selezione delle song. Queste non possono essere copiate o spostate su unità flash USB.



1 Richiamare il display di selezione dei file appropriato su cui appaiono i file/cartelle desiderati.

2 Toccare [File] per richiamare le icone di gestione dei file (pagina 33).

NOTA

- Per annullare l'operazione sui file, toccare  sull'angolo destro per nascondere le icone della gestione dei file.
- È possibile nascondere o mostrare le icone di gestione dei file sfiorando orizzontalmente col dito la parte inferiore del display.

3 Immettere i segni di spunta toccando ogni file/cartella desiderata.

Si potrà spuntare uno o più file/cartelle. Se si vogliono immettere segni di spunta su tutte le voci visualizzate, toccare  (Seleziona tutto). Toccare ancora  (Seleziona tutto) per rimuovere tutti i segni di spunta.

4 Toccare (Copia) o (Sposta) per richiamare il display di selezione della destinazione.

5 Selezionare la destinazione desiderata (percorso) per incollare i file/cartelle.

È possibile creare una nuova cartella toccando  (Nuova cartella).

NOTA

Per annullare questa operazione, toccare [Cancel] prima di passare al punto 6.

6 Toccare [CopyHere] o [MoveHere] per incollare i file/cartelle selezionati nel punto 3.

Il file/cartella incollato viene visualizzato sul display nella posizione appropriata tra i file, in ordine alfabetico.

Eliminazione di file/cartelle

È possibile eliminare file/cartelle.

NOTA

- I file nel tab preset non possono essere eliminati.
- La cartella "Piano Room" (pagina 48) non può essere eliminata.



1 Richiamare il display di selezione dei file appropriato su cui appaiono i file/cartelle desiderati.

2 Toccare [File] per richiamare le icone di gestione dei file (pagina 33).

NOTA

- Per annullare l'operazione sui file, toccare  sull'angolo destro per nascondere le icone della gestione dei file.
- È possibile nascondere o mostrare le icone di gestione dei file sfiorando orizzontalmente col dito la parte inferiore del display.

3 Immettere i segni di spunta toccando ogni file/cartella desiderata.

Si potrà spuntare uno o più file/cartelle. Se si vogliono immettere segni di spunta su tutte le voci visualizzate, toccare  (Seleziona tutto). Toccare ancora  (Seleziona tutto) per rimuovere tutti i segni di spunta.

4 Toccare (Elimina).

5 Dopo che sarà apparso il messaggio di conferma, toccare [Yes] per eliminare effettivamente i file/cartelle selezionati nel punto 3.

Per annullare questa operazione, toccare [No] invece di [Yes].

Registrazione dei file nel tab dei preferiti

È possibile richiamare rapidamente le voci o gli stili usati frequentemente o preferiti registrandoli nel tab dei preferiti. Toccare il segno della stella (☆) sul lato destro di ciascun file per registrare il corrispondente file nel tab dei preferiti. Per rimuovere il file registrato dal tab dei preferiti, toccare il segno della stella colorata (★) nel tab dei preferiti o nel tab che contiene il file corrispondente.

NOTA

- Se si modifica il nome del file originale o si sposta/elimina il file originale, toccando il corrispondente nome del file nel tab dei preferiti, il file non potrà essere richiamato.
- All'interno del tab dei preferiti, per rimuovere effettivamente il file è necessario toccare la stella colorata e poi chiudere o cambiare il display.



Ordinamento dei file nel tab dei preferiti

È possibile cambiare l'ordine dei file, come voci e stili, nel tab dei preferiti.

- 1 Nel display di selezione delle voci o in quello di selezione dello stile, toccare il tab dei preferiti.
- 2 Toccare (Ordina) per richiamare il display di modifica dell'ordine.
- 3 Toccare il file da spostare.

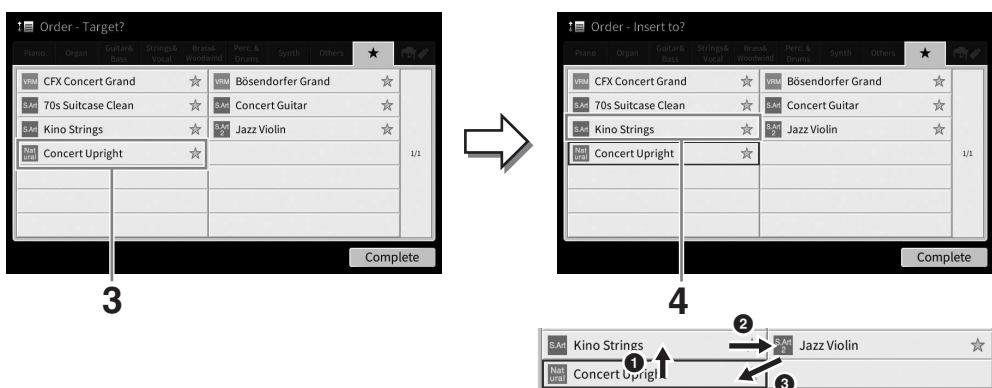

- 4 Toccare la posizione in cui si vuole spostare il file selezionato nel punto 3.
- 5 Ripetere i passaggi descritti ai punti 3-4 se necessario.
- 6 Toccare [Complete] per uscire dal display di modifica dell'ordine.

Ricerca dei file

- 1 Nel display di selezione dei file, toccare **Q** (Cerca) per richiamare il display di ricerca.
- 2 Toccare la casella di ricerca per richiamare la finestra di immissione dei caratteri.



- 3 Immettere il nome del file o della cartella (o parte di esso) per avviare la ricerca (pagina 37).

Se si desidera immettere più parole, inserire uno spazio tra di esse.

Al termine della ricerca viene visualizzato il corrispondente elenco dei risultati. Se non viene elencato alcun file, ripetere l'operazione con un'altra parola.

NOTA

Nel display Registration Bank Selection è possibile restringere la ricerca mediante l'applicazione di un filtro. Per ulteriori informazioni, consultare pagina 92.

- 4 Selezionare il file desiderato.

Dopo aver selezionato il file, toccare il pulsante appropriato, ad es. [OK] o [Add to Playlist] per l'operazione desiderata. Toccare [Cancel] per richiamare il display aperto prima che venisse richiamato il display di ricerca.

Immissione di caratteri

In questa sezione viene descritto come immettere i caratteri per assegnare un nome ai file/cartelle e come immettere le parole per la ricerca dei file. L'immissione dei caratteri deve essere effettuata nel display sotto riportato.



1 Toccare il tipo di carattere.

■ Quando la lingua (pagina 22) è diversa dal giapponese:

Toccare [Symbol] (o [abc]) per passare dall'immissione di simboli a quella di lettere (e numeri) romani e viceversa.

Per passare dalle lettere maiuscole a quelle minuscole, toccare  (Maiusc).

■ Quando la lingua (pagina 22) è impostata sul giapponese:

- a b c (全角 abc) : lettere e numeri romani con dimensione ridotta (dimensione piena)
- 記号 (全角記号) : simboli con dimensione ridotta (dimensione piena)
- カナ (半角カナ) : Katakana con dimensione piena (dimensione ridotta)
- かな漢 : Hiragana e Kanji

Per passare dalla dimensione piena a quella ridotta, tenere premuto il pulsante del tipo di carattere.

Ad esempio, [半角カナ] può essere richiamato tenendo premuto [カナ].

Quando si immettono lettere romane, si può passare dalle lettere maiuscole a quelle minuscole toccando  (Maiusc).

2 Toccare [◀]/[▶] o ruotare il data dial per spostare il cursore nella posizione desiderata.

3 Immettere il carattere desiderato uno per volta.

Per eliminare un singolo carattere, toccare [Delete]; per eliminare tutti i caratteri insieme, tenere premuto [Delete]. Per inserire uno spazio, toccare il tasto dello spazio indicato nell'illustrazione della pagina precedente.

NOTA

- A seconda del display, non si potranno immettere determinati tipi di caratteri.
- Un nome di file può contenere al massimo 46 caratteri, mentre quello di una cartella ne può contenere al massimo 50.
- Non si possono usare i seguenti caratteri (dimensione ridotta): \ / : * ? " < > |

■ Per immettere lettere con simboli ausiliari (quando la lingua è diversa dal giapponese):

È possibile immettere lettere con simboli ausiliari, come la dieresi, tenendo premuta una lettera, richiamando così un elenco. Ad esempio, tenere premuto il tasto "E" per inserire "Ë" dall'elenco.

■ Per la conversione in Kanji (quando la lingua è impostata su giapponese):

Quando i caratteri "hiragana" immessi appaiono in negativo (evidenziati), toccare più volte [変換] per richiamare le opzioni di conversione. È possibile cambiare l'area mostrata in negativo toccando [◀] oppure [▶]. Una volta trovato il Kanji desiderato, toccare [確定].

Per tornare dal kanji convertito al "hiragana", toccare [戻す].

Per cancellare immediatamente l'area in negativo, toccare [キャンセル].

NOTA

Per annullare questa operazione, toccare [Cancel] prima di continuare al punto 4.

4 Toccare [OK] per confermare i caratteri immessi (nome file, ecc.).

Uso dei pedali

NOTA

- I pedali sono protetti da rivestimenti in vinile installati in fabbrica. Rimuovere le protezioni dai pedali prima dell'uso per un utilizzo ottimale degli effetti dei pedali.
- Se la pedaliera è rumorosa o instabile quando si usano i pedali, ruotare il piedino regolabile per bloccarla saldamente al pavimento (pagine 119, 122, 125).

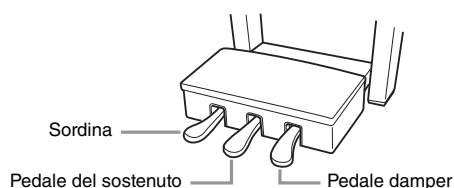

■ Pedale damper (destro)

Premendo questo pedale si attiva l'effetto sustain delle note. Rilasciando questo pedale si interrompe (smorza) immediatamente qualsiasi effetto sustain sulle note. Premendo questo pedale quando si suona una voce VRM (pagina 53) viene ricreata la risonanza delle corde caratteristica di un pianoforte acustico reale.

NOTA

- Alcune voci, come archi e ottoni, possono avere un sustain continuo quando viene premuto il pedale damper/sostenuto.
- Alcune voci, come i kit di batteria, potrebbero non essere influenzate dall'uso del pedale damper/sostenuto.

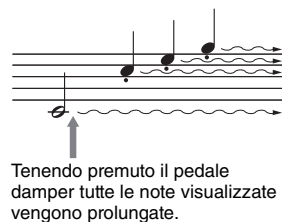

Funzione Mezzo pedale

Una funzione "mezzo pedale" del pedale damper crea effetti sustain parziali, a seconda di quanto si preme il pedale. Quanto più viene premuto il pedale, tanto maggiore risulterà il sustain del suono. Ad esempio, se si preme il pedale damper e le note risultano troppo forti e con un sustain eccessivo, è possibile rilasciare parzialmente il pedale per diminuire l'effetto sustain (torbidità).

Dato che la sensazione di premere i pedali può variare a seconda della situazione, compresa la posizione in cui lo strumento è installato, è possibile regolare a piacimento il punto di mezzo pedale sul display richiamato tramite [Menu] → [Assignable] → [Pedal]. Per informazioni dettagliate, consultare il documento Reference Manual sul sito Web (pagina 9).

Pedale damper GP Response (solo CVP-909)

Il pedale damper del CVP-909 è stato progettato per fornire una risposta tattile migliorata e quando viene premuto è molto più simile al pedale di un vero pianoforte a coda. Rende più facile l'utilizzo fisico del punto di mezzo pedale e l'applicazione dell'effetto half-pedal rispetto ad altri pedali.

■ Pedale del sostenuto (centrale)

Quando è selezionata la voce di pianoforte, se si suonano sulla tastiera una nota o un accordo e continuando a tenerli premuti si preme anche il pedale del sostenuto, alle note viene applicato il sustain finché si tiene premuto il pedale. Tutte le note successive non avranno il sustain.

Quando è selezionato un altro tipo di voce, al pedale centrale viene assegnata automaticamente una funzione specifica relativa alla voce scelta.

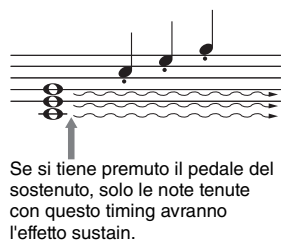

■ Sordina (sinistro)

Quando è selezionata la voce di pianoforte, premendo questo pedale si riduce il volume e cambia leggermente il timbro delle note suonate. Quando è selezionato un altro tipo di voce, al pedale sinistro viene assegnata automaticamente una funzione specifica relativa alla voce scelta.

La profondità dell'effetto sordina può essere regolata sul display richiamato tramite [Menu] → [Assignable] → [Pedal]. Per informazioni dettagliate, consultare il documento Reference Manual sul sito Web (pagina 9).

Assegnazione di una funzione a ogni pedale

Possono essere assegnate varie funzioni a ciascuno dei tre pedali e un foot controller/footswitch (venduto separatamente), compreso l'avvio/arresto della riproduzione di una song e il controllo di una voce Super Articulation. Queste possono essere regolate sul display richiamato tramite [Menu] → [Assignable] → [Pedal]. Per informazioni dettagliate, consultare il documento Reference Manual sul sito Web (pagina 9).

Utilizzo del metronomo

Il pulsante [METRONOME ON/OFF] consente di avviare o arrestare il metronomo. Il metronomo dispone di un suono di click che consente di tenere un tempo preciso mentre ci si esercita, o di ascoltare e controllare come suona un determinato tempo.

NOTA

È possibile anche cambiare l'indicazione del tempo, il volume e il suono del metronomo sul display richiamato tramite [Menu] → [Metronome] → [Metronome].

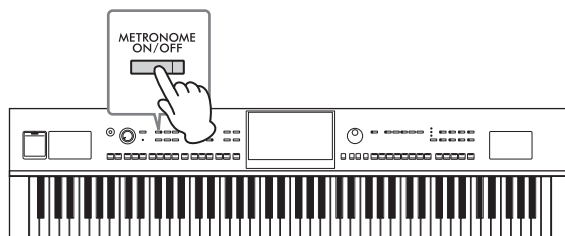

Regolazione del tempo

Con i pulsanti TEMPO[-] e [+] è possibile modificare il tempo di riproduzione del metronomo, lo stile e la song MIDI. È possibile regolare il tempo dello stile e della song MIDI anche utilizzando il pulsante [TAP TEMPO].

NOTA

Se si vuole regolare il tempo di una song Audio, usare la funzione Time Stretch su pagina 75.

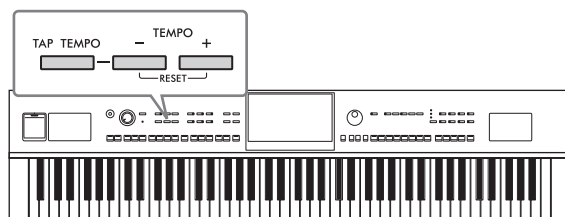

■ Pulsanti TEMPO[-]/[+]

Premere il pulsante TEMPO[-] o [+] per richiamare la schermata popup del tempo. Usare i pulsanti TEMPO [+] / [-] per diminuire o aumentare il tempo in un intervallo compreso tra 5 e 500 battute al minuto. Tenendo premuto uno dei due pulsanti, il valore viene modificato costantemente. Premendo insieme i pulsanti TEMPO[-] e [+] viene richiamato il tempo di default dell'ultimo stile o song selezionata.

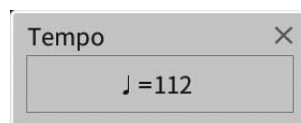

■ Pulsante [TAP TEMPO]

Durante la riproduzione di uno stile o song MIDI, è possibile cambiare il tempo battendo per due volte sul pulsante [TAP TEMPO] al tempo desiderato. Quando lo stile e la song vengono interrotti, battendo sul pulsante [TAP TEMPO] (quattro volte per un tempo di 4/4) viene avviata la riproduzione della parte ritmica dello stile al tempo battuto.

NOTA

È anche possibile modificare il tipo di suono o il volume del suono generato quando si tocca il pulsante [TAP TEMPO] mediante [Menu] → [Metronome] → [Tap Tempo].

Impostazione della sensibilità al tocco della tastiera

La sensibilità al tocco determina quanto il suono risponde alla forza con cui si suona. Questa impostazione non cambia il "peso" della tastiera.

1 Richiamare il display tramite [Menu] → [Keyboard].

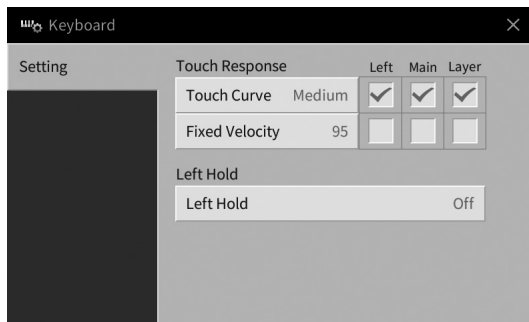

2 Effettuare le regolazioni toccando il display.

Touch Curve	<p>Inserire i segni di spunta nelle caselle delle parti di tastiera desiderate, poi toccare qui per richiamare la finestra di impostazione e selezionare il tipo di sensibilità al tocco. Se si rimuove il segno di spunta, la parte corrispondente sarà suonata a una velocità fissa indipendentemente dalla forza esecutiva.</p> <p>NOTA Le impostazioni della sensibilità al tocco potrebbero non avere alcun effetto su determinate voci.</p> <ul style="list-style-type: none">• Hard2: richiede forza (pressione sui tasti) per produrre un volume alto. Adatto a chi ha un "tocco pesante".• Hard1: richiede una forza moderata per produrre un volume alto.• Medium: sensibilità al tocco standard.• Soft1: produce volume forte anche con forza moderata.• Soft2: produce un volume abbastanza alto anche suonando in modo lieve. Adatto a chi ha un "tocco leggero".
Fixed Velocity	<p>Controllare di aver selezionato la casella delle parti di tastiera desiderate, quindi toccare qui per richiamare la finestra di impostazione e impostare la velocità con cui suonare i tasti, che resterà fissa indipendentemente dall'intensità di esecuzione.</p>

Per informazioni dettagliate sulla funzione Left Hold, vedere pagina 52.

Trasposizione del pitch in semitoni

I pulsanti TRANSPOSE[-]/[+] effettuano la trasposizione per il pitch globale dello strumento (il suono della tastiera, la riproduzione dello stile, della song MIDI e così via) per semitoni (da -12 a 12). Premendo entrambi i pulsanti [+] e[-] simultaneamente il valore viene ripristinato a 0.

NOTA

- Se si vuole trasporre il pitch della song Audio, usare il parametro Pitch Shift su pagina 74.
- Le funzioni di trasposizione non influiscono sulle voci Drum Kit o SFX Kit.

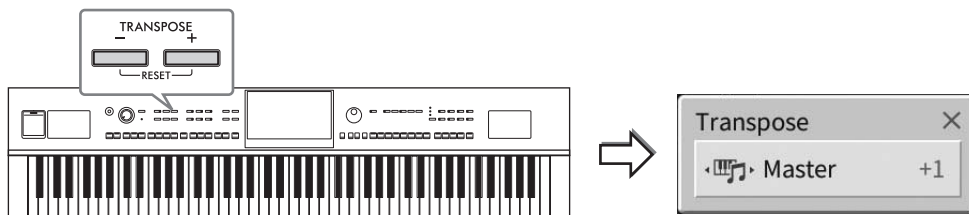

È possibile selezionare a piacere la parte da trasporre in modo indipendente. Toccare la finestra di trasposizione a comparsa diverse volte finché la parte desiderata non appaia, poi usare i pulsanti TRANSPOSE[-]/[+] per trasporla.

NOTA

La trasposizione può essere eseguita sul display anche tramite [Menu] → [Transpose].

Master	Consente di trasporre il pitch dell'intero suono con l'eccezione delle song audio, del suono in ingresso dal jack [MIC/LINE IN] e dal suono dell'ingresso audio dal dispositivo esterno.
Keyboard	Consente di trasporre il pitch della tastiera, inclusa la fondamentale dell'accordo per l'attivazione della riproduzione dello stile.
Song	Consente di trasporre il pitch della song MIDI.

Accordatura fine del pitch

Per impostazione predefinita, il pitch di tutto lo strumento è impostato su 440,0 Hz a seconda del temperamento paritario. Queste impostazioni possono essere cambiate dal display richiamato tramite [Menu] → [Tuning]. Per informazioni dettagliate, consultare il documento Reference Manual sul sito Web (pagina 9).

Hz (Hertz):

Rappresenta l'unità di misura della frequenza di un suono e indica quante volte un'onda sonora vibra ogni secondo.

Regolazione del bilanciamento del volume

Dal display Balance richiamato tramite [Menu] → [Balance] è possibile regolare il bilanciamento del volume tra le parti di tastiera (Main, Layer, Left), lo stile, la song, il suono del microfono e il suono dell'ingresso audio dal dispositivo esterno (pagina 107). Scorrere il dito verticalmente per regolare il volume di ciascuna parte.

Poiché il volume delle song MIDI e delle song audio sono gestite individualmente, è necessario impostare il bilanciamento del volume per ogni caso (quando viene selezionata una song MIDI, o quando è selezionata una song audio).

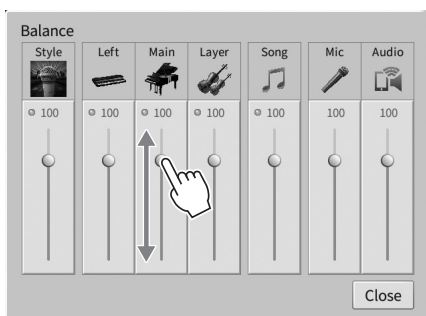

Ripristino delle impostazioni iniziali della fabbrica (inizializzazione)

Tenendo premuto il tasto C7 (la nota più a destra della tastiera), accendere lo strumento. In questo modo vengono ripristinate tutte le impostazioni predefinite di fabbrica, ad eccezione delle informazioni relative alla lingua (pagina 22), al nome dell'utente (pagina 22) e all'accoppiamento Bluetooth (pagina 109).

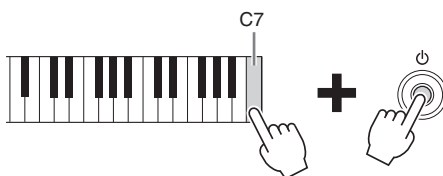

NOTA

È anche possibile ripristinare il valore predefinito di fabbrica o le impostazioni specificate o eliminare tutti i file/le cartelle nella memoria utente del display richiamato tramite [Menu] → [Utility] → [Factory Reset/Backup] → pagina 1/2. Per informazioni dettagliate, consultare il documento Reference Manual sul sito Web (pagina 9).

Per ripristinare il valore predefinito dei parametri modificati

Toccare e tenere premuto il valore sul display (pagina 30).

Backup dei dati

È possibile eseguire il backup di tutti i dati nella memoria utente di questo strumento (eccetto per le song protette) e tutte le impostazioni nell'unità flash USB come singolo file (estensione file: .bup). Questa procedura è consigliata per la sicurezza dei dati e il backup in caso di danni.

NOTA

- Per informazioni sulle impostazioni delle quali è possibile eseguire il backup, fare riferimento alla colonna "Backup/Restore" del documento Data List sul sito Web (pagina 9).
- Prima di usare un'unità flash USB, leggere la sezione "Collegamento di dispositivi USB" a pagina 103.
- È possibile eseguire il backup dei dati utenti come voce, song, stile, memoria di registrazione e playlist copiandoli individualmente in un'unità flash USB. Per istruzioni, consultare pagina 34.
- È possibile eseguire il backup delle impostazioni di sistema, delle impostazioni MIDI e delle impostazioni di effetto utente individualmente. Per informazioni dettagliate, fare riferimento alla sezione "Utility" del documento Reference Manual sul sito Web (pagina 9).

1 Collegare l'unità flash USB al terminale [USB TO DEVICE] come destinazione di backup.

2 Richiamare il display tramite [Menu] → [Utility] → [Factory Reset/ Backup] → pagina 2/2.

Se si desidera eseguire il backup delle song audio (WAV/MP3) salvate nella memoria utente, immettere un segno di spunta accanto alla casella "Include Audio Files". Poiché i file audio utilizzano grandi quantità di memoria, rimuovere il segno di spunta se non si desidera salvarli.

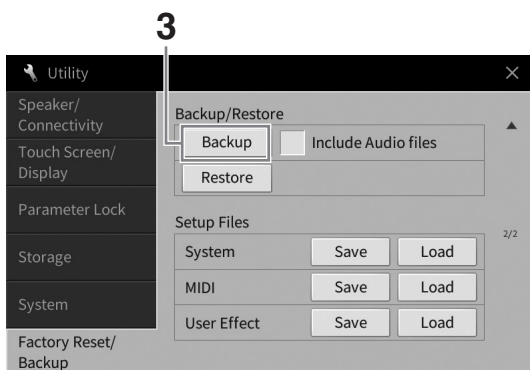

3 Toccare [Backup] per salvare il file di backup nell'unità flash USB e seguire le istruzioni-visualizzate.

Ripristino del file di backup

Per fare ciò, toccare [Restore] nel punto 3 precedente. Lo strumento verrà riavviato automaticamente al termine dell'operazione.

AVVISO

- Se uno dei file (song o stili) nella memoria utente dello strumento ha lo stesso nome del file di backup, i dati vengono sovrascritti al momento del ripristino del file di backup. Prima di eseguire il ripristino, spostare o copiare i file nella memoria utente dello strumento in un'unità flash USB (pagina 34).
- L'operazione di backup/ripristino può richiedere alcuni minuti. Non spegnere l'unità durante l'esecuzione di un'operazione di ripristino o backup. Lo spegnimento dello strumento durante un'operazione di ripristino o backup potrebbe causare la perdita o il danneggiamento dei dati.

2 Piano Room

– Esecuzione di pianoforte –

La funzione Piano Room è stata realizzata per chi desidera suonare lo strumento come pianoforte, in modo semplice e conveniente. Indipendentemente dalle impostazioni effettuate dal pannello è possibile richiamare in modo immediato le impostazioni ottimali per l'esecuzione di pianoforte con un singolo pulsante. È inoltre possibile modificare le impostazioni pianoforte nella maniera desiderata o suonare il pianoforte come in un piccolo ensemble.

Esecuzione di pianoforte in Piano Room

1 Premere il pulsante [PIANO ROOM] per richiamare il display Piano Room.

In questo modo vengono richiamate le impostazioni relative del pannello per l'esecuzione di pianoforte. Tutti i pulsanti nel pannello di controllo, ad eccezione di [PIANO ROOM] e [HOME], sono disabilitati.

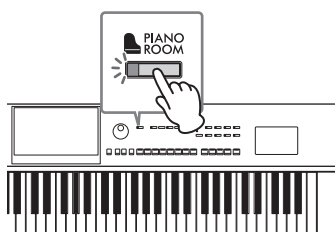

Accompagnamento (pagina 45)

Registrazione/riproduzione (pagina 48)

Impostazioni dettagliate (pagina 47)

2 Suonare la tastiera.

Modificare le impostazioni del pianoforte, quali tipo di pianoforte, ambiente (tipo riverbero) e così via, a seconda del tipo di musica che si desidera suonare.

■ Selezione di un tipo di pianoforte

Toccare l'immagine del pianoforte per richiamare l'elenco dei pianoforti e selezionare quello desiderato. Selezionando una voce di pianoforte a coda, è possibile aprire o chiudere il coperchio superiore spostandolo in su o in giù o ruotando il data dial.

■ Selezione di un ambiente (tipo riverbero)

Toccare l'immagine di sfondo del pianoforte per richiamare l'elenco di ambienti e selezionare quello desiderato. In questo modo è possibile configurare il tipo di riverbero per l'ambiente selezionato.

■ Utilizzo del metronomo



Toccare  (Metronomo) per richiamare la schermata popup. È possibile attivare/disattivare il metronomo o modificarne il tempo. Inoltre è possibile modificare il tempo battendo due volte [Tap] al tempo desiderato nella schermata popup.

Per chiudere un elenco o un display delle impostazioni, toccare qualunque punto esterno all'elenco o al display delle impostazioni.

3 Premere il pulsante [PIANO ROOM] o [HOME] per uscire dal display Piano Room.

Vengono ripristinate le impostazioni del pannello definite prima che venisse richiamato il display Piano Room.

Esecuzione del pianoforte in sessione con altri strumenti

- 1 Premere il pulsante [PIANO ROOM] per richiamare il display Piano Room.**
- 2 Toccare  (Accompagnamento) nella parte superiore destra del display.**
Sul display vengono visualizzati i musicisti della sessione. È possibile visualizzare o nascondere i musicisti della sessione toccando  (Accompagnamento) o  (Piano).

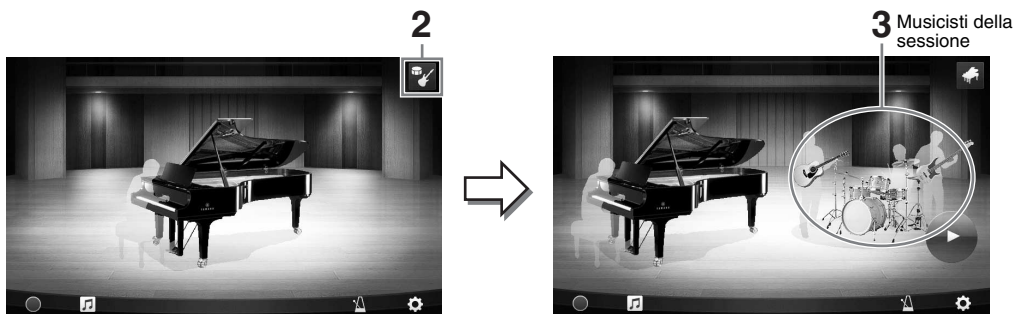





- 3 Selezionare il tipo di accompagnamento.**
Toccare l'immagine dei musicisti della sessione per richiamare l'elenco e selezionare l'accompagnamento desiderato. Per chiudere l'elenco, toccare qualunque punto esterno all'elenco.

Tipo di accompagnamento

Per scorrere le pagine dell'elenco, sfiorarlo in orizzontale.



Tempo di accompagnamento

- 4 Toccare  (Start).**
Viene avviata la riproduzione dell'intro.
Per regolare il tempo, toccare [] o [] nel display richiamato al punto 3. Toccando due volte [Tap] al tempo desiderato è inoltre possibile modificare il tempo.
- 5 Suonare la tastiera seguendo l'introduzione.**
I musicisti della sessione accompagnano la performance. Si consiglia il genere Jazz o Pop.
- 6 Toccare  (Stop) per interrompere l'accompagnamento.**
L'accompagnamento viene interrotto al termine della riproduzione di una parte finale.

NOTA

La funzione di accompagnamento è disponibile al di fuori di Piano Room. Per ulteriori informazioni, consultare pagina 58.

Modifica delle impostazioni di accompagnamento

Toccare  (Impostazioni) nella parte inferiore dell'elenco dei tipi di accompagnamento al punto 3 a pagina 45 per richiamare il display delle impostazioni.

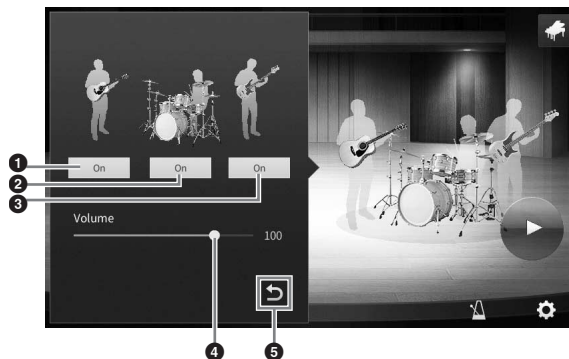

❶	Consente di attivare o disattivare tutte le parti, ad eccezione di quelle ritmiche e di basso.
❷	Consente di attivare o disattivare le parti ritmiche e di basso.
❸	Consente di attivare o disattivare la parte di basso.
❹	Spostare lo slider per regolare il volume dell'accompagnamento.
❺	Toccare qui per tornare all'elenco dei tipi di accompagnamento.

Modifica/ripristino delle impostazioni di Piano Room

È possibile modificare varie impostazioni di Piano Room nella maniera desiderata. È anche possibile ripristinare tutte le impostazioni di Piano Room sul valore predefinito.

1 Premere il pulsante [PIANO ROOM] per richiamare il display Piano Room.

Per modificare le impostazioni dell'accompagnamento, toccare  (Accompagnamento) per richiamare i musicisti della sessione.



2 Toccare (Impostazioni) per modificare le impostazioni.

Le voci ombreggiate nell'elenco sono disponibili solo quando vengono visualizzati i musicisti della sessione. Per chiudere un display delle impostazioni, toccare qualunque punto esterno al display delle impostazioni.

Environment*	Consente di selezionare l'ambiente (tipo di riverbero).
Lid Position*	Definisce l'apertura del coperchio superiore. Disponibile solo se è selezionato Voce grand piano.
Tune	Determina il pitch dello strumento in incrementi di 1 Hz.
Dynamics Control	Determina la risposta del volume di accompagnamento in base alla forza con cui vengono premuti i tasti. Off Il volume di accompagnamento non corrisponde all'intensità di esecuzione. Narrow Il volume di accompagnamento cambia in un intervallo ridotto e varia a seconda dell'intensità di esecuzione. In altre parole, per modificare il volume è necessario premere i tasti con forza o leggermente. Medium ... Il volume di accompagnamento cambia normalmente a seconda dell'intensità di esecuzione. Wide Il volume di accompagnamento cambia in un intervallo ampio e varia a seconda dell'intensità di esecuzione. In altre parole, per modificare notevolmente il volume è necessario premere i tasti con forza o leggermente.
Section Control*	Se attivato, consente di richiamare i pulsanti per modificare le variazioni (Sezioni) dell'accompagnamento (A, B, C, D) sul display. Sfruttando al meglio queste sezioni, è possibile aggiungere facilmente variazioni alla performance.
Fingering Type*	Consente di impostare il tipo di diteggiatura (pagina 65) su "AI Full Keyboard" o "AI Fingered".
Split Point*	Consente di impostare il punto di splittaggio dello stile (pagina 54) quando è selezionato "AI Fingered" come tipo di diteggiatura.
Reset	Consente di ripristinare le impostazioni di Piano Room predefinite.

Le impostazioni contrassegnate da un asterisco (*) verranno mantenute quando si chiude il display o si spegne lo strumento. Premendo il pulsante [PIANO ROOM] la prossima volta, vengono richiamate le impostazioni di Piano Room effettuate la volta precedente.

Registrazione delle performance in Piano Room

È possibile registrare le performance in Piano Room come song MIDI (pagina 67) nella memoria utente dello strumento.

- 1 Premere il pulsante [PIANO ROOM] per richiamare il display Piano Room.**
Effettuare le impostazioni necessarie, quali tipo di piano, richiamo dei musicisti di sessione e così via.
- 2 Toccare [●] (Rec) per avviare la registrazione, quindi suonare la tastiera.**
Se si desidera iniziare a registrare dalla sezione Intro dell'accompagnamento, avviare l'accompagnamento.
- 3 Toccare [■] (Stop) per interrompere la registrazione.**
- 4 Quando viene visualizzato un messaggio in cui si richiede di salvare, toccare "Yes" per salvare il file.**

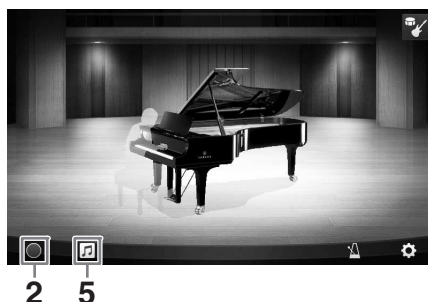

- 5 Per ascoltare la performance registrata, toccare [🎵] (Song), quindi toccare [▶] (Play) sul display richiamato.**
Toccare [■] (Stop) per interrompere la riproduzione.

AVVISO

Se si spegne lo strumento senza eseguire l'operazione di salvataggio, i dati registrati andranno persi.

NOTA

Le song registrate in Piano Room sono visualizzate nella cartella "PianoRoom" nel tab User (MIDI) nel display di selezione delle song (pagina 68).

Riproduzione delle song registrate, modifica del nome delle song, eliminazione delle song

- 1 Toccare [🎵] (Song) nel display Piano Room per richiamare l'elenco delle song.**
- 2 Toccare la song desiderata.**
- 3 Toccare l'icona desiderata.**

- [▶] (Play): avvia la riproduzione della song selezionata. Toccare [■] (Stop) per interrompere la riproduzione.
- [✎] (Rinomina): modifica il nome della song selezionata. Per informazioni dettagliate sull'immissione di caratteri, fare riferimento a pagina 36.
- [🗑] (Elimina): elimina la song selezionata.

NOTA

Le song registrate in Piano Room possono essere selezionate e riprodotte dalla cartella "PianoRoom" nel tab User (MIDI) nel display di selezione delle song (pagina 68).

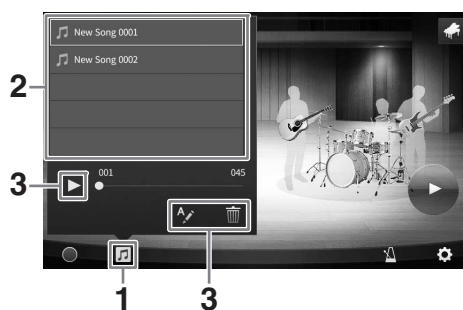

3 Voci

– Utilizzo della tastiera –

Lo strumento dispone di un'ampia varietà di voci strumentali eccezionalmente realistiche, tra cui pianoforte, chitarra, strumenti a corde, a fiato, ottoni e altro ancora.

Esecuzione delle voci preset

Le voci possono essere riprodotte tramite le parti della tastiera: Main, Layer e Left. Queste modalità di riproduzione consentono di eseguire solo una singola voce (Main), due voci diverse in layer (Main e Layer) o voci diverse nelle aree delle mani destra e sinistra della tastiera (Main/Layer e Left). Unendo queste tre parti, è possibile creare originali trame strumentali e pratiche combinazioni di suoni singoli.

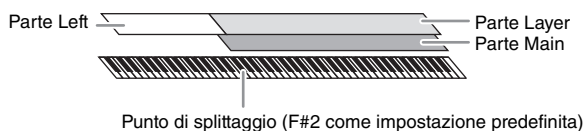

Quando la parte Left è disattivata, viene utilizzata l'intera tastiera per le parti Main e Layer. Quando la parte Left è attivata, F#2 e i tasti bassi sono utilizzati per la parte Left, mentre i tasti alti (ad eccezione di F#2) sono utilizzati per le parti Main e Layer. Il tasto che divide la tastiera in aree della mano sinistra e della mano destra è denominato "Punto di splittaggio" e la relativa luce-guida si illumina quando la parte Left è attivata. Le voci delle parti attivate possono essere verificate sul display Home.

NOTA

- È inoltre possibile eseguire solo la parte Layer disattivando la parte Main.
- È possibile cambiare il punto di splittaggio (pagina 54).
- La luce/guida si accende anche per il punto di splittaggio dello stile, quando il pulsante STYLE CONTROL [ACMP ON/OFF] è attivato.

1 Selezionare la parte della tastiera, quindi richiamare il display di selezione delle voci.

Eeguire questa operazione per selezionare una voce per ciascuna parte della tastiera.

■ Utilizzo del display

1-1 Nel display Home toccare [Main], [Left] o [Layer] per attivare la parte della tastiera desiderata.

Al centro del display sono mostrate le parti della tastiera attivate e le voci corrispondenti.



1-2 Toccare la voce della parte desiderata per richiamare il display di selezione delle voci.

■ Utilizzo dei pulsanti del pannello

1-1 Per selezionare la parte della tastiera, premere ripetutamente il pulsante VOICE [MAIN/LAYER/LEFT], se necessario, finché la spia della parte desiderata non si illumina.

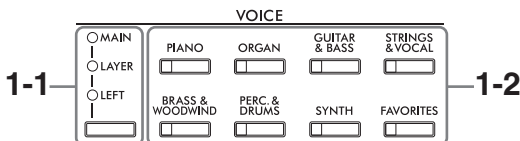

1-2 Premere uno dei pulsanti di categoria VOICE per richiamare il display di selezione delle voci.

NOTA

- È possibile selezionare le voci per le parti Main e Layer semplicemente utilizzando i pulsanti di selezione della categoria di voce. Tenendo premuti i pulsanti di selezione della categoria di voce, premere un altro pulsante di selezione della categoria di voce. La voce corrispondente al primo pulsante premuto viene assegnata alla parte Main, mentre la voce del secondo pulsante premuto viene assegnata alla parte Layer.
- È possibile modificare la sottocategoria premendo lo stesso pulsante di categoria della voce due o più volte.

2 Toccare la voce desiderata.

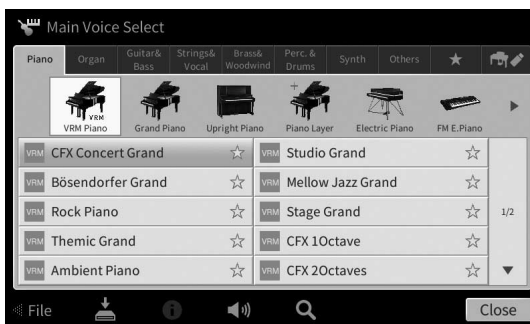

NOTA

Il tab "Others" contiene le voci XG e così via. Per informazioni dettagliate su come selezionare queste voci, fare riferimento alla sezione "VoiceSetting" del documento Reference Manual sul sito Web (pagina 9).

Per ascoltare le caratteristiche delle voci:

- Toccare (Demo) per avviare la riproduzione della dimostrazione della voce selezionata.
- Toccare nuovamente (Demo) per interrompere la riproduzione.
- Toccare (Informazioni) per richiamare la finestra delle informazioni sulla voce, che può essere disponibile o meno a seconda della voce.

3 Accertarsi che la parte della tastiera desiderata sia attivata.

L'impostazione di attivazione/disattivazione per la parte della tastiera può essere eseguita come descritto al punto 1-1 in "Utilizzo del display".

4 Suonare la tastiera.



Caratteristiche delle voci

L'icona che rappresenta la caratteristica che definisce la voce è riportata sul lato sinistro di ciascun nome di voce sul display di selezione delle voci.



Esistono diverse caratteristiche della voce, tuttavia in questo manuale sono descritte solo quelle riportate di seguito. Per informazioni dettagliate, fare riferimento alla sezione "VoiceSetting" del documento Reference Manual sul sito Web (pagina 9).

- **VRM : voci VRM (pagina 53)**

Viene ricreata la risonanza delle corde caratteristica di un pianoforte acustico reale.

- **S.Art / S.Art2 : voci Super Articulation (S.Art, S.Art2) (pagina 55)**

Il termine "articolazione" nel linguaggio musicale si riferisce solitamente alla transizione o alla continuità tra le note e spesso vale anche per le specifiche tecniche di esecuzione, come lo staccato, il legato e lo scivolamento.

- **Organ Flutes : voci Organ Flutes (pagina 56)**

Consente di ricreare tutti i suoni dell'organo classico regolando i livelli di pedaggio delle corde e i suoni a percussione, proprio come sugli organi tradizionali.

- **Drum / Live Drum / Revo Drum : voci di batteria, SFX / Live SFX / Revo SFX : voci SFX**

Consente di suonare diversi strumenti a batteria e a percussione o riprodurre suoni SFX (effetti sonori) assegnati a ciascun tasto. Per informazioni dettagliate sulle assegnazioni dei tasti, fare riferimento a "Drum/Key Assignment List" nel documento Data List sul sito Web (pagina 9). Per alcune voci di batteria e SFX, è possibile utilizzare la funzione Drum Kit Tutor per visualizzare l'assegnazione dei tasti sul display, come descritto di seguito.

Visualizzazione degli strumenti assegnati alla tastiera (Drum Kit Tutor)

Per le voci Drum per le quali è visualizzato  (Drum Kit Tutor) nell'area delle voci del display Home o sotto il display di selezione delle voci, è possibile visualizzare l'assegnazione dei tasti toccando l'icona.

1 Toccare  (Drum Kit Tutor) per richiamare la finestra Drum Kit Tutor.

2 Premere il tasto di cui si desidera verificare l'assegnazione.

La figura e il nome dello strumento assegnato al tasto vengono visualizzati nella finestra Drum Kit Tutor. Toccare [◀]/[▶] per modificare la figura e i nomi degli strumenti per ottave (oppure premere il tasto desiderato al di fuori dell'intervallo specificato).

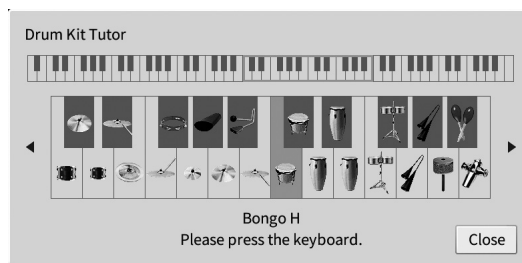

Mantenimento della voce sinistra anche quando si rilasciano i tasti (Left Hold)

Quando la funzione Left Hold è impostata su "On" tramite [Menu] → [Keyboard], la voce per la parte Left viene mantenuta anche se i tasti vengono rilasciati. Le voci prive di decay, come gli archi, vengono sostenute in modo continuo mentre le voci con decay, come il pianoforte, hanno un decay più lento (come se fosse stato premuto il pedale sustain).

Quando Left Hold è impostato su "On", nella parte sinistra della figura della tastiera, al centro del display Home compare l'indicazione "H".



Richiamo delle impostazioni appropriate per l'esecuzione di pianoforte (Piano Reset)

È possibile reimpostare facilmente le impostazioni appropriate per suonare lo strumento come pianoforte, indipendentemente dalle modifiche apportate dal pannello. Questa funzione, denominata "Piano Reset", consente di suonare la voce "CFX Concert Grand" sull'intera tastiera.

NOTA

Questa funzione non può essere utilizzata quando è visualizzato il display Piano Room (pagina 44) o il display Piano Lock (vedere di seguito).

- 1 Tenere premuto il pulsante [PIANO ROOM] per due o più secondi.**
Nel display appare un messaggio.
- 2 Toccare [Reset] per richiamare le impostazioni appropriate per suonare lo strumento come pianoforte.**

Blocco delle impostazioni per l'esecuzione di pianoforte (Piano Lock)

È possibile bloccare le impostazioni del pannello per mantenere la configurazione appropriata per suonare istantaneamente lo strumento come pianoforte, indipendentemente dalle modifiche apportate dal pannello. Una volta bloccate, vengono utilizzate le impostazioni predefinite del pianoforte anche quando vengono premuti altri pulsanti, consentendo solo di suonare la tastiera, utilizzare i pedali o regolare il volume principale. In altre parole, la funzione Piano Lock consente di evitare la selezione e la riproduzione accidentali di un altro suono durante un'esecuzione di pianoforte.

- 1 Tenere premuto il pulsante [PIANO ROOM] per due o più secondi.**
Nel display appare un messaggio.
- 2 Toccare [Lock] per richiamare il display Piano Lock.**
Le impostazioni del pannello verranno bloccate sulle impostazioni appropriate per suonare lo strumento come un pianoforte.

Per disabilitare la funzione Piano Lock, premere e tenere premuto nuovamente il pulsante [PIANO ROOM] per due o più secondi.

Se lo strumento viene spento con la funzione Piano Lock abilitata, alla prossima accensione dello strumento verrà richiamato il display Piano Lock.

Riproduzione di suoni del pianoforte ancora più realistici con risonanza (voci VRM)

Selezionando semplicemente una voce VRM, viene riprodotto l'effetto VRM (vedere di seguito). Viene visualizzata un'icona [VRM] sul lato sinistro del nome della voce VRM sul display di selezione delle voci. Per impostazione predefinita, l'effetto VRM è attivato. È possibile attivarlo o disattivarlo nonché regolare la profondità tramite [Menu] → [Voice Setting] → [Piano] → pagina 1/2. Per informazioni dettagliate, consultare il documento Reference Manual sul sito Web (pagina 9).

VRM (Virtual Resonance Modeling)

Su un pianoforte acustico reale, quando si preme il pedale damper e si suona un tasto, la corda del tasto premuto vibra causando anche la vibrazione delle altre corde e della tavola armonica. Tali vibrazioni influenzano la pausa, creando una risonanza ricca e brillante con effetto sustain e diffusione. La tecnologia VRM (Virtual Resonance Modeling) integrata nello strumento riproduce fedelmente la complicata interazione della risonanza delle corde e della tavola armonica utilizzando uno strumento musicale virtuale (modellazione fisica) per rendere il suono ancora più simile a quello di un piano acustico reale. Poiché la risonanza viene riprodotta all'istante a seconda della pressione esercitata sui tasti e sul pedale, è possibile variare il suono in modo espressivo modificando i tempi di pressione dei tasti e i tempi e la profondità di pressione del pedale.

Riproduzione di variazioni tonali che rispondono a sottili cambiamenti di tocco (creazione modelli Grand Expression)

Quando viene selezionata la voce "CFX Concert Grand" o "Bösendorfer Grand", l'effetto Grand Expression Modeling viene aggiunto automaticamente e riflette fedelmente le sfumature del tuo tocco esecutivo alle variazioni tonali, proprio come su un vero pianoforte a coda.

Creazione modelli Grand Expression

Su un vero pianoforte acustico, è possibile produrre sottili cambiamenti nel suono modificando il tocco di esecuzione da quando si preme un tasto a quando lo si rilascia. Ad esempio, quando si preme un tasto fino in fondo, il tasto colpisce il keybed sottostante e il rumore raggiunge gli archi, modificando leggermente il suono. Inoltre, il tono quando il damper viene abbassato sugli archi per silenziare il suono viene modificato dalla velocità con cui si rilascia il tasto. La tecnologia di creazione modelli Grand Expression ricrea questi sottili cambiamenti nel suono che rispondono al proprio tocco. Ciò consente di aggiungere accenti suonando con forza o di aggiungere risonanza suonando dolcemente per produrre un suono estremamente espressivo. Si può sentire un tono nitido quando si suona lo staccato e un suono persistente prodotto quando si rilasciano i tasti lentamente.

Impostazione del punto di splittaggio

Il tasto che divide la tastiera in due o tre aree è denominato "Punto di splittaggio". Esistono due tipi di punti di splittaggio: "Punto di splittaggio sinistro" e "Punto di splittaggio stile". Il "Punto di splittaggio sinistro" divide la tastiera nell'area della parte Left e nell'area della parte Main, mentre il "Punto di splittaggio stile" la divide nella sezione degli accordi per la riproduzione dello stile (pagina 59) e nell'area della parte Main o Left. Sebbene, per impostazione predefinita, entrambi i punti di splittaggio siano a livello dello stesso tasto (F#2), è anche possibile impostarli singolarmente (come illustrato).

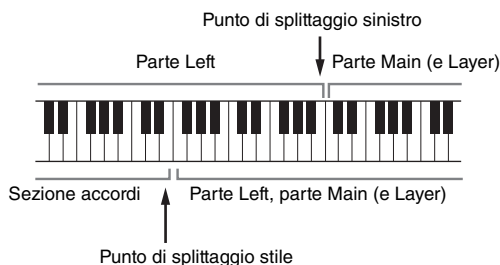

NOTA

La luce-guida posizionata sul punto di splittaggio si accende quando la parte Left o il pulsante [ACMP ON/OFF] è attivato.

1 Richiamare la finestra del punto di splittaggio/diteggiatura: [Menu] → [Split&Fingering].

NOTA

La finestra del punto di splittaggio/diteggiatura può inoltre essere richiamata tenendo premuta la figura della tastiera sul display Home.

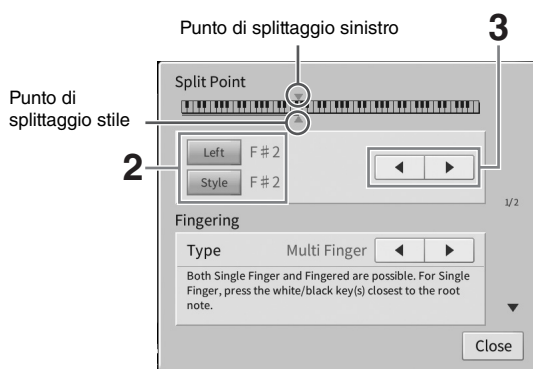

2 Toccare [Left] o [Style] per attivarlo.

Se si desidera impostare entrambi i punti di splittaggio sullo stesso tasto, attivarli entrambi.

3 Toccare [◀]/[▶] per selezionare il tasto desiderato come punto di splittaggio.

È possibile impostare il punto di splittaggio anche premendo il tasto effettivo e tenendo contemporaneamente premuta la figura della tastiera sul display.

NOTA

Non è possibile impostare il punto di splittaggio sinistro su un valore inferiore al punto di splittaggio stile.

Esecuzione delle voci Super Articulation

Le voci Super Articulation (voci S.Art e S.Art2) consentono di riprodurre espressioni musicali impercettibili e molto realistiche, semplicemente dal modo in cui si suona. Le icone [S.Art]/[S.Art2] vengono visualizzate accanto al nome delle voci Super Articulation (S.Art, S.Art2) nel display di selezione delle voci o nel display Home. Per istruzioni specifiche sulle performance di determinate voci, è possibile richiamare la finestra delle informazioni della voce S.Art o S.Art2 selezionata toccando questa icona sul display Home.

■ Voci S.Art

Le voci S.Art offrono molti vantaggi con grande naturalezza di esecuzione e controllo espressivo in tempo reale.

• Esempio: voce di sassofono

Se si suona un Do e poi un Re adiacente in un modo molto legato, il suono della nota cambierà con continuità, come se un sassofonista suonasse in un unico respiro.



• Esempio: voce di chitarra

Se si suona un Do e poi un Mi adiacente in un modo molto legato ma deciso, il pitch passa da Do a Mi.

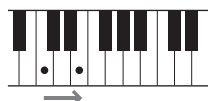

■ Voci S.Art2 (solo CVP-909)

Una tecnologia particolare, denominata AEM, è utilizzata per gli strumenti a fiato e ad arco, che dispongono di campioni dettagliati di tecniche espressive speciali utilizzate su quegli strumenti specifici, per glissare e scivolare le note, unire note diverse oppure aggiungere sfumature espressive alla fine di una nota e così via.

NOTA

AEM è una tecnologia che simula il suono degli strumenti acustici in modo naturale unendo progressivamente i campioni audio più appropriati selezionati dal database in tempo reale durante la performance.

• Esempio: voce di clarinetto

Se si tiene premuta la nota Do e si suona il Si^b in alto, si sentirà un glissando fino alla nota Si^b.



Aggiunta di effetti di articolazione utilizzando il pedale

Se si assegna una voce S.Art o S.Art2 alla parte Main, la funzione del pedale centrale e/o di sinistra cambia in modo da controllare gli effetti di articolazione. Premendo un pedale, si attivano diversi effetti di esecuzione, separati dall'esecuzione sulla tastiera. Ad esempio, premendo un pedale per la voce di sassofono, possono essere riprodotti rumori di fiato o di pressione dei tasti, mentre se si sceglie una voce di chitarra possono essere riprodotti i rumori delle corde o i colpi sul corpo dello strumento. È possibile distribuire questi effetti in modo efficace nelle note durante l'esecuzione.

Se si seleziona una voce S.Art2 e si preme un pedale suonando o rilasciando una nota, è possibile aggiungere effetti di articolazione come glissati verso l'alto o il basso, stacchi di ottoni in calando ecc.

NOTA

- Per alcune voci Super Articulation, gli effetti di articolazione non vengono assegnati ai pedali.
- Se si desidera bloccare la funzione del pedale indipendentemente dalla voce, disattivare il parametro Switch With Main Voice richiamato da [Menu] → [Assignable] → [Pedal] → [Switch With Main Voice (Center & Left)].
- Se si assegna la funzione di articolazione ai pulsanti ASSIGNABLE (pagina 31), è possibile controllare gli effetti di articolazione utilizzando i pulsanti anziché i pedali.

NOTA

- Le voci S.Art e S.Art2 sono compatibili soltanto con altri modelli che hanno gli stessi tipi di voci installate. Qualsiasi combinazione di dati di song o stili creati sullo strumento con queste voci non suona correttamente se riprodotta su altri strumenti.
- Le voci S.Art e S.Art2 funzionano in modo diverso, a seconda dell'estensione, della velocità, del tocco e così via. Pertanto, se attiva l'effetto si applica un effetto Keyboard Harmony, si modifica l'impostazione di trasposizione o le impostazioni della voce, potrebbero essere riprodotti suoni imprevisti o indesiderati.
- Le caratteristiche delle voci S.Art2 (impostazione di vibrato predefinita ed effetti di articolazione applicati mediante i pedali) hanno effetto per le esecuzioni in tempo reale, tuttavia, tali effetti potrebbero non essere riprodotti del tutto durante la riproduzione di una song registrata utilizzando le voci S.Art2.

Creazione di voci Organ Flutes originali

Lo strumento utilizza un'avanzata tecnologia digitale per ricreare il leggendario suono degli organi vintage. Proprio come su un organo tradizionale, è possibile creare un suono personalizzato aumentando e diminuendo i livelli dei pedaggi delle canne. La voce creata può essere salvata per essere richiamata in futuro.

NOTA

Il termine "footage" (pedaggio) fa riferimento alla generazione sonora degli organi a canne tradizionali in cui il suono viene prodotto da canne di lunghezze diverse (misurate in piedi).

Esistono tre tipi di organo, e ciascuno di essi dispone del proprio display, che ricrea in modo straordinario le vere sembianze di uno strumento reale. Tutti i tipi offrono inoltre un controllo intuitivo e realistico del suono con speciali leve di pedaggio, tab e switch, che consentono di regolare il suono con la stessa sensazione di uno strumento vero e proprio.



- **Vintage:** simula il suono iconico di un organo jazz e rock americano vintage.
- **Euro:** un organo European Pops estremamente riconoscibile, con l'iconico suono rotante acquisito nel campione.
- **Home:** un tradizionale organo americano degli anni '70 e '80 del '900, ideale per gli standard popolari.

- 1 Selezionare la voce Organ Flutes desiderata dal display di selezione delle voci.**
Toccare il tab [Organ Flutes] nella categoria [Organ], quindi selezionare la voce di organo desiderata.
- 2 Tornare al display Home, quindi toccare  (Organ Flutes) situato in alto a destra del nome della voce per richiamare il display di modifica della voce Organ Flutes.**
- 3 Far scorrere le leve di pedaggio per regolare le impostazioni relative al pedaggio.**
Le impostazioni di pedaggio determinano il suono base Organ Flutes.

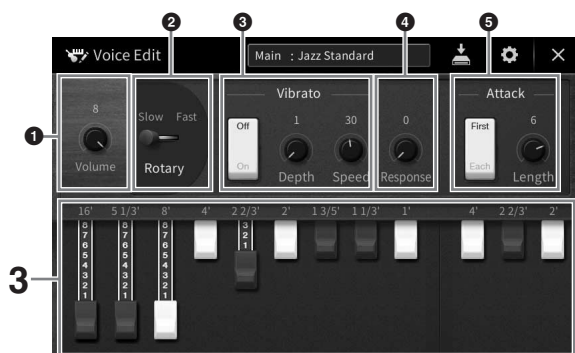

Se necessario, è possibile modificare impostazioni quali l'altoparlante rotante e il vibrato.

❶	Volume	Determina il volume di tutto il suono delle canne d'organo.
❷	Rotary/ Tremolo*	Consente di impostare alternativamente la velocità dell'altoparlante rotante su "Slow" o "Fast." Questo parametro è disponibile soltanto quando viene applicato un tipo di effetto il cui nome contiene "Rotary".
❸	Vibrato*	Consente di attivare o disattivare il vibrato e di regolare la profondità e la velocità del vibrato.
❹	Response	Consente di regolare la velocità di risposta delle parti di attacco e rilascio del suono.
❺	Attack	Consente di alternare le diverse modalità di attacco: First ed Each, nonché di determinare la lunghezza del suono di attacco.

I parametri indicati da "*" sono disponibili solo per il tipo Home e vintage.

NOTA

È inoltre possibile eseguire le impostazioni di effetti ed equalizzatore. Per informazioni dettagliate, fare riferimento alla sezione "VoiceEdit" del documento Reference Manual sul sito Web (pagina 9).

4 Toccare (Salva) e salvare la voce di organo creata.

Per istruzioni sul salvataggio, vedere pagina 32.

AVVISO

Se si seleziona un'altra voce o si spegne lo strumento senza aver eseguito l'operazione di salvataggio, le impostazioni andranno perse.

NOTA

Oltre alle voci Organ Flutes, è possibile modificare altre voci richiamando il display di modifica voci dal menu dopo avere selezionato la voce desiderata. Per informazioni dettagliate, consultare il documento Reference Manual sul sito Web (pagina 9).

4 Stili

– Esecuzione di ritmo e accompagnamento –

Lo strumento dispone di un'ampia serie di pattern di accompagnamento ritmico (denominati "stili") in una serie di generi musicali diversi, tra cui pop, jazz e molti altri. Ciascuno stile dispone di una funzione di accompagnamento automatico che consente di ottenere il playback dell'accompagnamento automatico semplicemente suonando gli "accordi" con la mano sinistra. In tal modo è possibile ricreare automaticamente il suono di un'intera orchestra o band, anche se si suona da soli.

Esecuzione con uno stile

Provare l'accompagnamento dello stile con la seguente song. Dopo avere compreso come utilizzare lo stile, provare altre song utilizzando i diversi stili.

Mary Had a Little Lamb (stile: Country 8Beat 2)

The musical score for "Mary Had a Little Lamb" is presented in two systems. The first system consists of four measures with chords C, C, G, and C. The second system consists of five measures with chords C, C, F, G, and C, ending with a "Finale" box and a downward arrow. Each measure includes a treble clef staff with a melody line and a bass clef staff with a piano accompaniment line, including keyboard diagrams for the left hand.

NOTA

Per il seguente esempio di partitura è possibile utilizzare il tipo di diteggiatura (pagina 65) "Multi Finger" (impostazione predefinita) o "Single Finger"; nelle istruzioni riportate di seguito si presuppone che venga utilizzata una delle due diteggiature.

- 1 Nel display Home toccare il nome dello stile per richiamare il display di selezione dello stile.

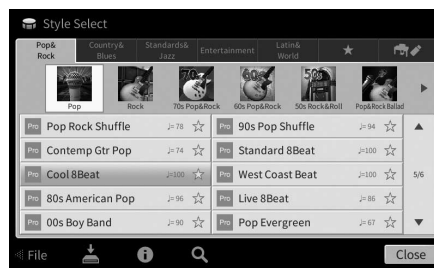

2 Toccare lo stile desiderato.

Per la partitura di esempio riportata sopra, toccare la categoria [Country & Blues] e toccare [Modern Country], quindi toccare [Country 8Beat 2].

La categoria di stili può anche essere selezionata premendo uno dei pulsanti STYLE.

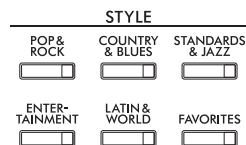

NOTA

È possibile modificare la sottocategoria premendo lo stesso pulsante di categoria dello stile due o più volte.

3 Assicurarsi che il pulsante STYLE CONTROL [ACMP ON/OFF] sia attivo.

Se attivato, la sezione sinistra specifica della tastiera può essere utilizzata come sezione accordi: gli accordi suonati in questa sezione vengono rilevati automaticamente e usati come base per un accompagnamento completamente automatico con lo stile selezionato.



NOTA

- L'impostazione del punto di splittaggio può essere modificata a piacere (pagina 54).
- Per impostazione predefinita, la sezione degli accordi (area di rilevamento degli accordi) è impostata sulla sezione sinistra, ma può essere modificata nella sezione destra (pagina 66) se lo si desidera.
- Quando il pulsante [ACMP ON/OFF] è disattivato, viene riprodotta soltanto la parte ritmica (l'accompagnamento automatico non viene riprodotto).

4 Tornare al display Home, toccare [◀] in alto a sinistra per espandere l'area degli stili, quindi toccare [⇩] (SYNC START) per attivare la funzione di avvio sincronizzato.



In questo e nei punti successivi, è possibile controllare le operazioni nell'area degli stili del display Home tramite i pulsanti STYLE CONTROL (pagina 60).

5 Suonare un accordo con la mano sinistra della tastiera per avviare lo stile selezionato.

Facendo riferimento alla notazione a pagina 58, eseguire gli accordi con la mano sinistra e una melodia con la destra.

6 Toccare [▶/■] (START/STOP) per avviare la riproduzione dello stile.

È possibile interrompere la riproduzione anche premendo uno dei pulsanti ENDING/rit. [I] – [III] nella posizione "Ending" sulla notazione (pagina 61).

Caratteristiche degli stili

Il tipo di stile e le caratteristiche che lo definiscono sono indicati sull'icona dello stile preset (come Pro e Session).

Per informazioni dettagliate su queste icone, fare riferimento alla sezione "StyleSettings" del documento Reference Manual sul sito Web (pagina 9).



Uno stile è costituito generalmente da otto parti o canali ritmo, basso e così via. È possibile aggiungere variazioni e cambiare il feeling di uno stile attivando o disattivando i vari canali oppure cambiando le voci (pagina 100).

Compatibilità dei file di stile

Questo strumento utilizza il formato di file SFF GE (pagina 8) ed è in grado di riprodurre i file SFF esistenti che, tuttavia, verranno salvati nel formato SFF GE se salvati o caricati nello strumento. È importante tenere presente che il file salvato può essere riprodotto soltanto su strumenti compatibili con il formato SFF GE.

Operazioni di controllo dello stile

A tale scopo, utilizzare i pulsanti sullo schermo richiamati toccando [◀] nell'area degli stili del display Home oppure i pulsanti STYLE CONTROL.

NOTA

Per istruzioni sulla regolazione del tempo, fare riferimento a pagina 39.

Display Home

Mentre lo stile è interrotto



Controllo dello stile

Mentre lo stile è riprodotto



Controllo dello stile

Pulsanti STYLE CONTROL



[ACMP ON/OFF], [AUTO FILL IN] e [SYNC STOP] possono essere controllati solo utilizzando i pulsanti del pannello.

Avvio/arresto della riproduzione

■ [▶/■] (START/STOP)

Consente di avviare la riproduzione della parte ritmica dello stile corrente. Per interrompere la riproduzione, premere di nuovo questo pulsante.



Riproduzione di accompagnamento automatico e parte ritmica (pulsante [ACMP ON/OFF])

Se si attiva il pulsante [ACMP ON/OFF], è possibile riprodurre sia la parte ritmica che l'accompagnamento automatico quando si eseguono gli accordi nella sezione accordi durante la riproduzione dello stile.



NOTA

- Per alcuni stili il ritmo non suona. Quando si desidera usare uno di questi stili, accertarsi che il pulsante [ACMP ON/OFF] sia attivato.
- Per impostazione predefinita, [ACMP ON/OFF] è attivato quando lo strumento è acceso. È possibile impostare il pulsante [ACMP ON/OFF] in modo che sia attivato o disattivato quando lo strumento viene acceso mediante [Menu] → [StyleSetting] → [Setting] → [ACMP On/Off default].

■ [≡] (SYNC START)

Consente di attivare la modalità standby per la riproduzione dello stile. La riproduzione dello stile ha inizio quando si suona un accordo con la mano sinistra (se [ACMP ON/OFF] è attivato) o quando si preme una nota qualsiasi sulla tastiera (se [ACMP ON/OFF] è disattivato). Se si preme questo pulsante durante la riproduzione dello stile, la riproduzione viene arrestata e messa in modalità standby.

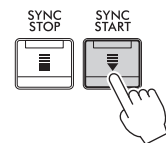

■ Pulsante [SYNC STOP]

È possibile avviare e arrestare lo stile in qualsiasi momento semplicemente suonando o rilasciando i tasti nella sezione della tastiera riservata agli accordi. Accertarsi che il pulsante [ACMP ON/OFF] sia attivato, premere il pulsante [SYNC STOP], quindi suonare la tastiera.

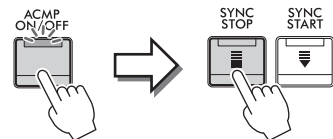

NOTA

Quando il tipo di diteggiatura (pagina 65) è impostato su "Full Keyboard" o "AI Full Keyboard", non è possibile attivare la funzione Sync Stop.

■ INTRO [I]-[III]

Lo strumento dispone di tre sezioni Intro diverse per aggiungere un'introduzione prima di avviare la riproduzione dello stile. Dopo avere premuto (o toccato) uno dei pulsanti INTRO [I]-[III], avviare la riproduzione dello stile. Al termine dell'introduzione, la riproduzione dello stile passa automaticamente alla sezione Main.



NOTA

Quando si seleziona INTRO [II] o [III], è necessario eseguire gli accordi nella sezione accordi per suonare la sezione Intro completa.

■ Pulsanti ENDING/rit. [I] – [III]

Lo strumento dispone di tre sezioni Ending differenti per aggiungere un finale prima di arrestare la riproduzione dello stile. Se si preme (o si tocca) uno dei pulsanti ENDING/rit. [I] - [III] durante la riproduzione di uno stile, lo stile si arresta automaticamente quando viene riprodotta la fine. È possibile ottenere un finale rallentato (in ritardando) premendo ancora una volta lo stesso pulsante ENDING/rit. mentre la riproduzione del finale è in corso.



NOTA

Se si preme il pulsante ENDING/rit. [I] durante la riproduzione dello stile, verrà eseguito automaticamente un fill-in prima di ENDING/rit. [I].

Modifica delle variazioni (sezioni) durante la riproduzione dello stile

Ogni stile dispone di quattro differenti sezioni Main, quattro sezioni Fill-in e una sezione Break. Utilizzando in maniera efficace queste sezioni, è possibile rendere la performance più dinamica e professionale. È possibile modificare liberamente la sezione durante il playback dello stile.

■ MAIN VARIATION [A]-[D]

Premere (o toccare) uno dei pulsanti MAIN VARIATION [A]-[D] per selezionare la sezione Main (il pulsante si illumina in rosso). Ogni pulsante è un pattern di accompagnamento di poche battute e si riproduce all'infinito. Premendo nuovamente il pulsante MAIN VARIATION selezionato viene mantenuta la stessa sezione, ma viene riprodotto un pattern fill-in appropriato per vivacizzare il ritmo e interrompere la ripetizione.

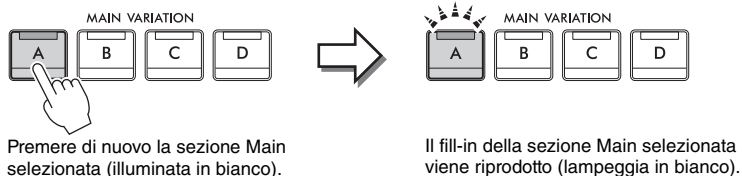

Aggiunta di un fill-in durante la modifica della sezione Main (pulsante [AUTO FILL IN])

Quando il pulsante [AUTO FILL IN] è attivato, premendo uno qualsiasi dei pulsanti Main [A]-[D] mentre si suona, viene riprodotta automaticamente una sezione Fill-in.

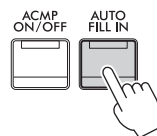

■ [---] (BREAK)

Consente di aggiungere break dinamici nel ritmo dell'accompagnamento. Premere questo pulsante durante la riproduzione dello stile. Al termine della riproduzione del pattern di interruzione di una misura, la riproduzione dello stile passa automaticamente alla sezione Main.



Informazioni sullo stato delle spie luminose dei pulsanti della sezione (INTRO/MAIN/VARIATION/BREAK/ENDING)

- **Bianco:** la sezione è attualmente selezionata.
- **Bianco (lampeggiante):** la sezione sarà riprodotta successivamente, subito dopo la sezione attualmente selezionata.
 - * Anche le spie dei pulsanti Main [A]-[D] lampeggiano in bianco.
- **Blu:** la sezione contiene dei dati, ma al momento non è selezionata.
- **Spento:** la sezione non contiene dati e non è possibile riprodurla.

Riproduzione automatica degli stili con progressioni degli accordi personalizzate (Chord Looper)

In genere, quando si suona con uno stile, gli accordi vengono suonati nella relativa sezione della tastiera. Tuttavia, utilizzando la funzione Chord Looper, è possibile registrare le progressioni degli accordi su cui suonare e riprodurre lo stile in loop in risposta ai dati della progressione degli accordi. Ad esempio, se si suonano gli accordi C, F, G and C nell'ordine, lo stile continua a suonare in loop "C/F/G/C → C/F/G/C ..." senza che sia necessario suonare effettivamente gli accordi. Ciò consente una maggiore libertà interpretativa e permette di suonare qualsiasi melodia sia con la mano sinistra che con quella destra. Per informazioni dettagliate, fare riferimento alla sezione "ChordLooper" del documento Reference Manual sul sito Web (pagina 9).

Richiamo delle impostazioni del pannello appropriate per lo stile corrente (One Touch Setting)

L'impostazione a un sol tocco (One Touch Setting) è una funzione potente e comoda che consente di richiamare automaticamente l'impostazione più appropriata (voci o effetti e così via) per lo stile selezionato, al tocco di un unico pulsante. Se si è già deciso lo stile da utilizzare, con la funzione di impostazione a un sol tocco è possibile selezionare automaticamente la voce appropriata.

1 Selezionare lo stile desiderato (punti 1- 2 a pagina 58).

2 Premere uno dei pulsanti ONE TOUCH SETTING [1]-[4].

Questa operazione consente non solo di richiamare istantaneamente tutte le impostazioni (voci, effetti e così via) più appropriate allo stile corrente, ma anche di richiamare automaticamente ACMP e SYNC START, in modo da iniziare subito la riproduzione dello stile.



Conferma dei contenuti dell'impostazione a un sol tocco

Nel display di selezione dello stile, toccare **i** (Informazioni) per richiamare la finestra delle informazioni nella quale sono visualizzate le voci assegnate ai pulsanti ONE TOUCH SETTING [1]-[4] per lo stile corrente. È possibile richiamare le impostazioni desiderate anche toccando una delle impostazioni One Touch Setting 1-4 direttamente nella finestra delle informazioni.

NOTA

Il colore grigio per il nome di una voce indica che la parte di voce corrispondente è attualmente disattivata.

3 Non appena si suona un accordo con la mano sinistra, viene avviato lo stile selezionato.

Ogni stile dispone di quattro configurazioni di impostazione a un sol tocco. Premere altri pulsanti ONE TOUCH SETTING [1]-[4] per provare altre impostazioni.

Modifica automatica delle impostazioni a un solo tocco con le sezioni Main

La comoda funzione OTS (One Touch Setting) Link consente di cambiare automaticamente le impostazioni One Touch Setting quando viene selezionata una sezione Main (A - D) diversa. Le sezioni Main A, B, C e D corrispondono rispettivamente alle impostazioni a un sol tocco 1, 2, 3 e 4. Per utilizzare la funzione OTS Link, attivare il pulsante [OTS LINK].



NOTA

È possibile cambiare il tempo trascorso per le variazioni delle impostazioni a un sol tocco con MAIN VARIATION [A]-[D]. A tale scopo, toccare [Menu] → [StyleSetting] → [Setting], quindi impostare il parametro OTS Link Timing. Per informazioni dettagliate, consultare il documento Reference Manual sul sito Web (pagina 9).

Memorizzazione delle impostazioni originali nell'impostazione a un sol tocco

È possibile memorizzare le impostazioni originali del pannello nell'impostazione a un sol tocco. L'impostazione a un sol tocco appena creata sarà salvata nel tab User come uno stile utente e può essere richiamata come parte del file di stile.

- 1** Selezionare lo stile desiderato per memorizzare l'impostazione a un sol tocco.
- 2** Eseguire le impostazioni del pannello desiderate, ad esempio per voci ed effetti.
- 3** Premete il pulsante [MEMORY] di REGISTRATION MEMORY.

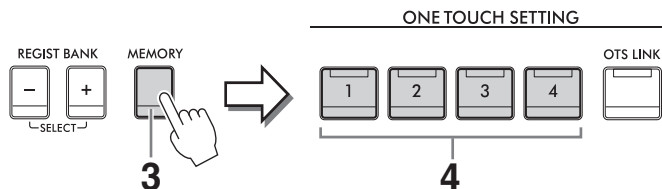

- 4** Premere uno dei pulsanti ONE TOUCH SETTING [1]-[4].
Viene visualizzato un messaggio che richiede di salvare le impostazioni del pannello.
- 5** Toccare [Yes] per richiamare il display di selezione dello stile per salvare i dati, quindi salvare le impostazioni correnti come uno stile utente.
Per istruzioni sul salvataggio, vedere pagina 32.

NOTA

Toccare [No] per annullare questa operazione.

AVVISO

L'impostazione a un sol tocco memorizzata andrà persa se si passa a un altro stile o si spegne lo strumento senza avere prima eseguito l'operazione di salvataggio.

Modifica del tipo di diteggiatura degli accordi

È possibile modificare il tipo di diteggiatura in base al proprio stile di esecuzione.



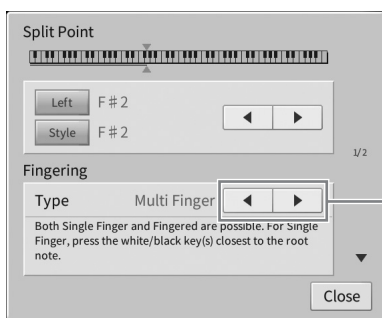

1 Richiamare la finestra del punto di splittaggio/diteggiatura: [Menu] → [Split&Fingering].

NOTA

La finestra del punto di splittaggio/diteggiatura può inoltre essere richiamata tenendo premuta la figura della tastiera sul display Home.



2 Toccare [◀]/[▶] per selezionare il tipo di diteggiatura desiderato.

<p>Single Finger</p>	<p>Consente di suonare facilmente gli accordi dell'area di accompagnamento della tastiera utilizzando soltanto una, due o tre dita. Questa modalità è disponibile solo per la riproduzione degli stili.</p> <p>C  Accordo maggiore Premere solo la tonica.</p> <p>Cm  Accordo minore Premere la tonica assieme a un tasto nero alla sua sinistra.</p> <p>C7  Accordo di settima Premere la tonica assieme a un tasto bianco alla sua sinistra.</p> <p>Cm7  Accordo di settima minore Premere la tonica insieme a un tasto bianco e a un tasto nero alla sinistra.</p>
<p>Multi Finger</p>	<p>Rileva automaticamente le diteggiature degli accordi a singolo dito o con diteggiatura, per consentire di utilizzare entrambi i tipi di diteggiatura senza dover ogni volta selezionare uno di questi tipi.</p>
<p>Fingered</p>	<p>Consente di produrre gli accompagnamenti suonando accordi completi nella sezione dell'accompagnamento automatico della tastiera, mentre lo strumento riproduce l'accompagnamento orchestrato: linea di bassi, ritmi e accordi. Il tipo con diteggiatura riconosce i vari tipi di accordo elencati nella sezione "Split&Fingering" nel documento Reference Manual sul sito Web (pagina 9), consultabili tramite la funzione Chord Tutor richiamata da [Menu] → [ChordTutor].</p>
<p>Fingered On Bass</p>	<p>Accetta le stesse diteggiature della modalità Con diteggiatura, ma la nota più bassa suonata nella sezione accordi della tastiera viene utilizzata come nota di basso e consente di suonare accordi "sui bassi" (nella modalità Con diteggiatura, come nota di basso viene sempre utilizzata la fondamentale dell'accordo).</p>
<p>Full Keyboard</p>	<p>Rileva gli accordi su tutta l'estensione della tastiera. Gli accordi vengono individuati in modo simile alla modalità con diteggiatura anche se le note sono suddivise tra mano destra e sinistra, ad esempio suonando una nota di basso con la mano sinistra ed un accordo con la mano destra o suonando un accordo con la mano sinistra e una nota melodica con la mano destra.</p>

AI Fingered	<p>Fondamentalmente è simile alla modalità Con diteggiatura, ma per indicare un accordo bastano anche meno di tre note (sulla base dell'accordo suonato prima ecc.).</p> <p>NOTA Solo in Piano Room, la performance nella sezione accordi produce il suono della voce selezionata e quello dell'accompagnamento.</p>
AI Full Keyboard	<p>Quando si utilizza questo tipo di diteggiatura avanzato, lo strumento crea automaticamente l'accompagnamento adeguato mentre si suona qualsiasi nota in qualsiasi punto della tastiera, con entrambe le mani. Non è necessario specificare gli accordi degli stili. Benché la modalità Tastiera completa AI sia stata progettata per essere utilizzata con molte song, potrebbe non essere adatta ad alcuni arrangiamenti. Questa modalità è simile a Tastiera completa, ma per indicare gli accordi (basati sull'accordo precedentemente suonato e così via) è sufficiente suonare meno di tre note. Non è possibile suonare gli accordi di 9^a, 11^a e 13^a. Questa modalità è disponibile solo per la riproduzione degli stili.</p>

NOTA

Quando l'area di rilevamento degli accordi è impostata su "Upper" (vedere di seguito), è disponibile soltanto "Fingered". Questo tipo corrisponde sostanzialmente a "Fingered", con l'unica differenza che "1+5", "1+8" e Chord Cancel non sono disponibili.



































Specifica degli accordi con la mano destra per la riproduzione dello stile (modifica dell'area di rilevamento degli accordi)

Se si cambia l'area di rilevamento degli accordi dalla sezione sinistra ("Lower") alla sezione destra ("Upper"), è possibile suonare la linea di basso con la mano sinistra mentre si utilizza la mano destra per controllare la riproduzione dello stile. Per informazioni dettagliate, fare riferimento alla sezione "Split&Fingering" del documento Reference Manual sul sito Web (pagina 9).

Accordi

Gli utenti che non conoscono gli accordi possono consultare questa tabella delle combinazioni più comuni sulla tastiera. Esistono moltissimi accordi che possono essere utilizzati in molti modi nelle composizioni musicali. Per ulteriori dettagli, fare riferimento ai libri dedicati agli accordi disponibili in commercio.

★ Indica la fondamentale.

Maggiore	Minore	Settima	Settima minore	Settima maggiore
C 	Cm 	C7 	Cm7 	CM7 
D 	Dm 	D7 	Dm7 	DM7 
E 	Em 	E7 	Em7 	EM7 
F 	Fm 	F7 	Fm7 	FM7 
G 	Gm 	G7 	Gm7 	GM7 
A 	Am 	A7 	Am7 	AM7 
B 	Bm 	B7 	Bm7 	BM7 

5 Riproduzione delle song

– Riproduzione e song di esercitazione –

Nell'unità Clavinova, per "song" si intendono dati MIDI o audio che includono preset song, file musicali disponibili in commercio e così via. Non solo è possibile riprodurre e ascoltare una song, ma anche suonare la tastiera insieme alla song riprodotta.

Esistono due tipi di song che è possibile registrare e riprodurre su questo strumento: song MIDI e song audio.

• Song MIDI

Una song MIDI include informazioni della performance sulla tastiera e non è una registrazione del suono vero e proprio. Le informazioni della performance comprendono i tasti suonati, la tempistica e l'intensità di esecuzione, in modo simile a quanto viene riportato in una partitura musicale. In base alle informazioni registrate per la performance, il generatore di suoni (di Clavinova e così via) trasmette il suono corrispondente. Poiché i dati della song MIDI contengono informazioni, come la parte della tastiera e la voce, è possibile esercitarsi in modo efficace visualizzando la partitura, attivando o disattivando la parte specifica oppure modificando le voci.

• Song audio

Una song audio è una registrazione della performance eseguita. Questi dati vengono registrati come accade per quelli memorizzati con registratori vocali e così via. I dati audio in formato WAV o MP3 possono essere riprodotti su questo strumento esattamente come avviene su smartphone, lettori audio portatili, ecc.

La disponibilità delle funzioni è diversa nelle song MIDI e nelle song audio. In questo capitolo le seguenti icone indicano se la spiegazione è relativa alle singole song MIDI o alle song audio.

Esempio: **MIDI** **Audio** ... Indica che la spiegazione è relativa solo alle song MIDI.

5

Riproduzione delle song – Riproduzione e song di esercitazione –

Riproduzione delle song

MIDI

Audio

È possibile riprodurre i seguenti tipi di song.

- Preset song (song MIDI)
- Song registrate dall'utente (vedere pagina 76 per le istruzioni sulla registrazione)
- Song disponibili in commercio: file MIDI in formato SMF (file MIDI standard), file audio in formato WAV o MP3.

WAV	Frequenza di campionamento di 44,1 kHz, risoluzione a 16 bit, stereo
MP3	MPEG-1 Audio Layer-3: frequenza di campionamento a 44,1/48,0 kHz, bit rate variabile a 128-320 kbps, mono/stereo

NOTA

Per informazioni sui formati MIDI compatibili, fare riferimento a pagina 8.

Se si desidera riprodurre una song in un'unità flash USB, collegare prima l'unità flash USB contenente i dati della song al terminale [USB TO DEVICE].

NOTA

Prima di usare un'unità flash USB, leggere la sezione "Collegamento di dispositivi USB" a pagina 103.

1 Nel display Home toccare il nome della song per richiamare il display di selezione delle song.

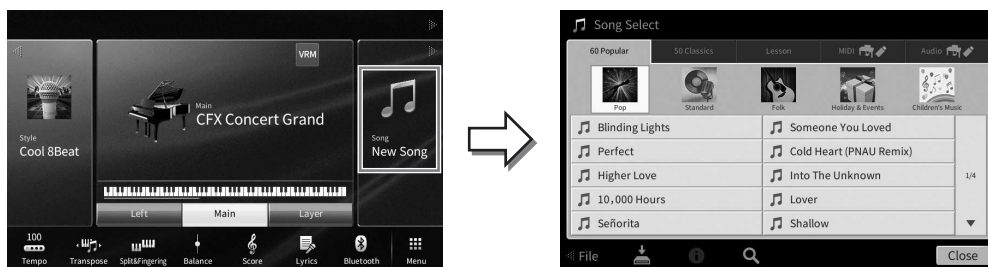

2 Toccare la song desiderata sul display per selezionarla.

È possibile selezionare una preset song da una delle seguenti tab:

- **60 Popular:** song popolari suddivise in varie categorie
- **50 Classics:** song classiche incluse in "50 Classical Music Masterpieces" (partiture).
- **Lesson:** song idonee per gli esercizi al pianoforte

Le song registrate o le song disponibili in commercio possono essere selezionate da uno dei seguenti tab:

- **MIDI** : consente di richiamare un elenco di song MIDI
- **Audio** : consente di richiamare un elenco di song audio

NOTA

- La cartella "PianoRoom" nel tab User (MIDI) contiene le song registrate in Piano Room (pagina 48).
- Sul display di selezione delle song o sul display Home è possibile distinguere il formato dei dati della song audio dall'icona visualizzata accanto al nome della song. Se è in formato MP3, nell'icona viene visualizzato "MP3", mentre in caso di formato WAV non viene visualizzato nulla.

Visualizzazione delle informazioni sulla song audio

Quando è selezionata una song audio, toccare (Informazioni) nel display di selezione delle song per richiamare la finestra Song Information in cui sono riportati il titolo della song, il nome dell'artista, ecc.

3 Tornare al display Home, toccare [▶] in alto a destra per espandere l'area Song, quindi toccare [▶/||] (Play/Pause) per avviare la riproduzione.



In questo e nei punti successivi, è possibile controllare le operazioni nell'area Song del display Home tramite i pulsanti SONG CONTROL (pagina 69).

Impostazione in coda della riproduzione della song successiva (solo song MIDI)

Durante la riproduzione di una song MIDI, è possibile predisporre per la riproduzione di quella successiva. Tale operazione è utile per concatenare la riproduzione di un'altra song senza interruzioni, ad esempio, durante una performance in pubblico. Selezionare la song che si desidera suonare successivamente nel display di selezione delle song, mentre è in corso la riproduzione di una song. L'icona [Next] appare sul lato destro del nome della song corrispondente. Per annullare questa impostazione, toccare l'icona [Next].

4 Toccare [■] (Stop) per interrompere la riproduzione.

Operazioni di controllo delle song

Per controllare la riproduzione delle song, è possibile utilizzare i pulsanti sullo schermo richiamati toccando [▶] nell'area Song del display Home oppure i pulsanti SONG CONTROL sul pannello.

Display Home



Pulsanti SONG CONTROL



Tenere presente che, a differenza di alcune operazioni con i pulsanti del pannello, non è possibile toccare due pulsanti contemporaneamente sul display.

NOTA

- Per istruzioni sulla regolazione del tempo, fare riferimento a pagina 39 per le song MIDI e a pagina 75 per le song audio.
- Per informazioni su [●] (Rec), fare riferimento a pagina 76.

■ Pausa

Premere (o toccare) [▶/||] (Play/Pause) durante la riproduzione. Premendo di nuovo questo pulsante è possibile riprendere la riproduzione della song dal punto corrente.

■ Rewind/Fast Forward

Premere (o toccare) [◀◀] (Rewind) o [▶▶] (Fast Forward) durante la riproduzione o quando una song viene interrotta. Premere una volta uno di questi pulsanti per spostarsi indietro/avanti di una misura per le song MIDI o di un secondo per le song audio. Tenere premuto uno dei pulsanti per continuare a tornare indietro o ad andare avanti.

Quando si preme (o si tocca) [◀◀] (Rewind) o [▶▶] (Fast forward), viene visualizzato un display delle impostazioni che indica la posizione corrente della song.

Per le song MIDI

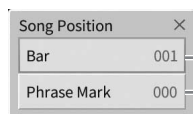

Numero di misura corrente

Numero del contrassegno di fase

Per le song audio

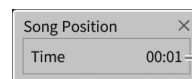

Tempo trascorso

Il numero del contrassegno di fase viene visualizzato solo quando si seleziona una song contenente contrassegni di fase. È possibile scegliere di spostarsi in avanti e all'indietro nella song in unità "Bar" o "Phrase Mark" toccando prima il display delle impostazioni.

NOTA

- La finestra a comparsa indicata precedentemente non viene visualizzata quando ci si sposta in avanti o all'indietro in una song MIDI che non include contrassegni di fase o di una song audio toccando il display.
- Phrase Mark è un marcatore o marker preprogrammato nei dati di una certa song MIDI che specifica una determinata posizione all'interno della song.

Spostamento della posizione di riproduzione della song

La posizione della song riprodotta è visualizzata nell'area Song (se estesa) del display Home. La posizione può essere modificata in avanti o indietro spostando lo slider sul display.

Quando viene selezionata una song MIDI:

Numero di misura corrente Ultimo numero di misura



Quando è selezionata una song audio:

Tempo trascorso Tempo totale



■ Avvio sincronizzato (song MIDI)

È possibile avviare la riproduzione di una song MIDI non appena si inizia a suonare la tastiera. Quando si interrompe la riproduzione, tenere premuto il pulsante SONG CONTROL [■] (Stop) e premere il pulsante [▶/||] (Play/Pause). Per annullare la funzione di avvio sincronizzato, ripetere la stessa operazione.

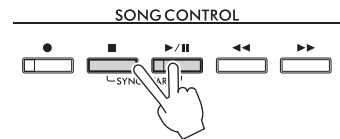

NOTA

È inoltre possibile attivare la funzione di avvio sincronizzato tenendo premuto [▶/||] (Play/Pause) nell'area Song (se estesa) del display Home.

Visualizzazione della notazione musicale (partitura)

MIDI

Audio

È possibile visualizzare la notazione musicale (partitura) della song selezionata. Si consiglia di leggere lo spartito prima di iniziare a esercitarsi.

1 Selezionare una song MIDI (punti 1-2 a pagina 68).

2 Richiamare il display Score da [Menu] → [Score].

Toccando [◀] o [▶] quando la riproduzione della song è stata arrestata, è possibile vedere tutta la notazione. All'avvio della riproduzione, una "pallina" si sposta all'interno della partitura, indicando l'attuale posizione.



Per cambiare la pagina.

Per cambiare le impostazioni del display Score.

NOTA

- Lo strumento può generare e visualizzare notazioni musicali per song MIDI, come song preset, dati musicali disponibili in commercio e persino performance registrate.
- La notazione visualizzata è generata dallo strumento sulla base dei dati della song. Potrebbero esserci quindi delle differenze rispetto agli spartiti della stessa song in commercio, soprattutto nella visualizzazione di passaggi particolarmente complicati o di note molto brevi.

Modifica delle dimensioni del display Score/Visualizzazione dei testi nel display Score

Toccando l'icona  (Visualizza impostazioni) in basso a destra del display, è possibile modificare le impostazioni del display Score, come la dimensione del display Score, la visualizzazione dei nomi delle note o dei testi nel display Score e così via. Per informazioni dettagliate sul display Score, consultare il documento Reference Manual sul sito Web (pagina 9).

NOTA

È possibile visualizzare i testi soltanto se la song MIDI contiene i relativi dati.

Visualizzazione dei testi

MIDI

Audio

Se la song selezionata contiene i dati dei testi (per le song audio, solo il formato MP3 è compatibile), questi possono essere visualizzati sul display dello strumento durante la riproduzione.

1 Selezionare una song (punti 1-2 a pagina 68).

2 Richiamare il display Lyrics da [Menu] → [Lyrics].

Se nei dati della song sono contenuti dati di testo, tali dati vengono visualizzati sul display. Toccando [◀] o [▶] quando la riproduzione della song è stata arrestata, è possibile vedere tutto il testo. All'avvio della riproduzione della song, il colore del testo cambia indicando l'attuale posizione.



Per cambiare la pagina.

NOTA

I testi possono essere visualizzati su un televisore o un monitor esterno (pagina 111).

Per informazioni dettagliate sul display Lyrics, consultare il documento Reference Manual sul sito Web (pagina 9).

Visualizzazione del testo

Indipendentemente dal fatto che la song sia selezionata o meno, è possibile visualizzare il file di testo (.txt) creato utilizzando un computer sul display dello strumento ([Menu] → [TextViewer]). Questa funzione consente di effettuare operazioni molto utili, come la visualizzazione di testi, nomi degli accordi e note di testo. Per informazioni dettagliate sul display Text, consultare il documento Reference Manual sul sito Web (pagina 9).

Esercizi a una mano con la funzione Guide

MIDI

Audio

È possibile escludere la parte della mano destra per provare a esercitarsi con tale parte. In questo caso, la spiegazione si applica quando ci si esercita con la parte della mano destra con la funzione "Follow Lights" delle funzioni Guide. Le luci-guida indicano le note da eseguire e quando. È inoltre possibile esercitarsi seguendo la propria velocità poiché, prima di riprendere, l'accompagnamento aspetta che le note vengano suonate correttamente.

NOTA

Quando il pulsante [ACMP ON/OFF] è attivato, le luci-guida per la parte della mano sinistra non funzionano. Se necessario, premere il pulsante [ACMP ON/OFF] quando la si utilizza.

- 1 **Selezionare una song MIDI e richiamare il display Score (pagina 70).**
- 2 **Toccare  (Impostazioni riproduzione) per richiamare il menu Playback Settings.**

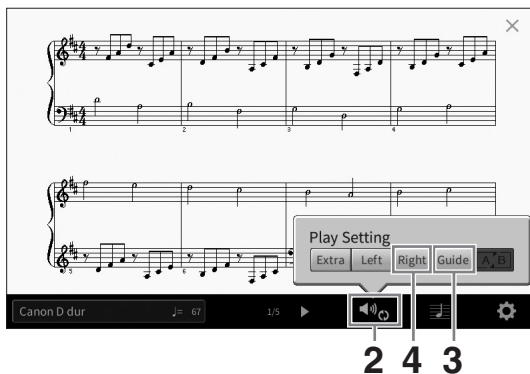

NOTA

Le impostazioni di riproduzione possono essere controllate anche dal display Home e dal display Lyrics.

- 3 **Toccare [Guide] per attivarla.**
- 4 **Toccare [Right] per disattivare la parte della mano destra.**

La parte della mano destra viene esclusa e viene abilitata la guida per la parte della mano destra.

NOTA

In genere, Ch 1 è assegnato a [Right], Ch 2 è assegnato a [Left] e Ch 3 – 16 sono assegnati a [Extra], ma è possibile modificare il canale al quale è assegnata la parte della mano sinistra o della mano destra tramite [Menu] → [SongSetting] → [Part Ch]. È possibile attivare o disattivare ciascun canale dal display Mixer (pagina 100).

- 5 **Premere il pulsante SONG CONTROL  (Play/Pause) per avviare la riproduzione.**

Esercitarsi con la parte della mano destra in base alla propria velocità di esecuzione con le luci-guida. La riproduzione delle parti Left ed Extra attende che si suonino le note giuste.

NOTA

Le luci-guida si illuminano in bianco per i tasti bianchi e in blu per i tasti neri.

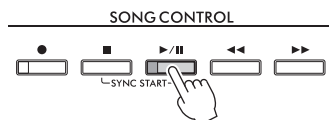

Al termine dell'esercitazione, toccare [Guide] per disattivare la funzione Guide.

Altre funzioni Guide

Oltre alla funzione "Follow Lights" spiegata precedentemente, sono disponibili ulteriori funzioni Guide per esercitarsi con la tempistica di esecuzione sui tasti (modalità Any Key), per il karaoke o per esercitarsi con una song in base al proprio tempo di esecuzione (Your Tempo). È possibile selezionare le funzioni tramite [Menu] → [SongSetting] → [Guide] → [Type].

Per ulteriori informazioni, consultare il documento Reference Manual sul sito Web (pagina 9).

Ripetizione riproduzione

MIDI

Audio



Le funzioni Song Repeat vengono utilizzate per eseguire ripetutamente la riproduzione di una song o di un intervallo specifico di misure in una song. Questa funzione controllata nell'area Song (se estesa) del display Home è utile per esercitarsi ripetutamente su frasi di difficile esecuzione.

NOTA

Quando è selezionata una song MIDI, è possibile controllare la riproduzione ripetuta anche dal menu Playback Settings chiamato dal display Score o dal display Lyrics (pagina 72).





Riproduzione ripetuta di una song intera

Per ripetere un'intera song, attivare  (A-B Repeat) nel display e avviare la riproduzione della song. Per annullare la riproduzione ripetuta, disattivare  (A-B Repeat).

Specifica di un intervallo di misure e loro esecuzione ripetuta (A-B Repeat)

- 1** Selezionare una song (punti 1-2 a pagina 68).
- 2** Toccare  (Play/Pause) per avviare la riproduzione.
- 3** Specificare l'intervallo di ripetizione.

Quando la riproduzione raggiunge la posizione che si desidera specificare come punto iniziale (A), attivare  (A-B Repeat). Quando la riproduzione raggiunge la posizione che si desidera specificare come punto finale (B), toccare nuovamente  (A-B Repeat). L'intervallo dal punto A al punto B verrà riprodotto ripetutamente. Per le song MIDI, un'introduzione automatica (per guidare il musicista nella frase) viene aggiunta prima del punto A.

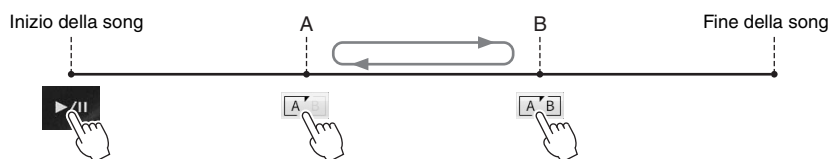

NOTA

- Per ripetere una song dall'inizio fino a un determinato punto:
 1. Attivare l'icona A-B Repeat, quindi avviare la riproduzione della song.
 2. Toccare nuovamente l'icona A-B Repeat nel punto finale desiderato (B).
- Se viene specificato solo il punto A, la riproduzione verrà ripetuta tra il punto A e la fine della song.

4 Toccare [■] (Stop) per interrompere la riproduzione.

La posizione della song torna al punto A.

Al termine dell'esercitazione, disattivare [A/B] (A-B Repeat).

Indicazione di un intervallo di ripetizione a song ferma

1. Far avanzare rapidamente la song al punto A, quindi attivare [A/B] (A-B Repeat).
2. Far avanzare rapidamente la song al punto B, quindi toccare nuovamente [A/B] (A-B Repeat).

Riproduzione ripetuta di più song:

È possibile ripetere la riproduzione di più song. Selezionare "All" o "Random" in "Repeat Mode" ([Menu] → [SongSetting] → [Play]), quindi toccare [▶/||] (Play/Pause) per avviare la riproduzione. Tutte le song salvate in una determinata cartella verranno quindi riprodotte ripetutamente in ordine (consecutivo o casuale). Per ripristinare le impostazioni di ripetizione, selezionare "Off" in "Repeat Mode".

Regolazione del pitch in semitoni (Pitch Shift)

MIDI

Audio

Come la funzione Transpose (pagina 41) della song MIDI, il pitch di una song audio nell'unità flash USB può essere regolato in semitoni (da -12 a 12) nel display Home.

1 Collegare l'unità flash USB contenente le song audio al terminale [USB TO DEVICE].

NOTA

Prima di usare un'unità flash USB, leggere la sezione "Collegamento di dispositivi USB" a pagina 103.

2 Selezionare una song audio (punti 1-2 a pagina 68).

3 Nell'area Song (se estesa) del display Home toccare (Pitch Shift) per richiamare la finestra Setup.

NOTA

Non è possibile applicare il cambio di pitch a file MP3 con frequenza di campionamento di 48,0 kHz.





4 Impostare il valore toccando []/[].

Regolazione della velocità di riproduzione (Time Stretch)

MIDI

Audio

Come per la regolazione del tempo di una song MIDI (pagina 39), è possibile regolare la velocità di riproduzione di una song audio nell'unità flash USB dilatandola o comprimendola.

A tale scopo, selezionare una song audio, quindi toccare  (Time Stretch) nell'area Song del display Home per richiamare la finestra Setup. Toccare []/[] in questa finestra per impostare il valore (dal 70% al 160%). A valori superiori corrisponde un tempo più veloce.

NOTA

Non è possibile modificare la velocità di riproduzione per i file MP3 della frequenza di campionamento di 48,0 kHz.



5

Riproduzione delle song – Riproduzione e song di esercitazione –

Soppressione della parte vocale (Vocal Cancel)

MIDI

Audio

È possibile sopprimere o attenuare la posizione centrale dell'audio stereo. In tal modo è possibile cantare in stile "karaoke" solo con accompagnamento strumentale oppure eseguire la parte melodica sulla tastiera, poiché il suono della voce è in genere al centro dell'immagine stereo nella maggior parte delle registrazioni. Per attivare/disattivare la funzione Vocal Cancel, selezionare prima una song audio, quindi attivare/disattivare  (Vocal Cancel) nell'area Song del display Home.

NOTA

- Sebbene la funzione Vocal Cancel sia molto efficace sulla maggior parte delle registrazioni audio, il suono vocale su alcune song potrebbe non venire annullato completamente.
- La funzione Vocal Cancel non ha effetto sul suono dell'ingresso audio (pagina 107) da dispositivi esterni.



6 Registrazione della song

– Registrazione delle proprie performance –

Questo strumento consente di registrare le proprie performance con uno dei due metodi riportati di seguito.

• Registrazione MIDI

Con questo metodo, le performance registrate vengono salvate nella memoria utente dello strumento o in un'unità flash USB come file MIDI SMF (formato 0). Se si desidera registrare di nuovo una sezione specifica o modificare parametri quali la voce, usare questo metodo. Inoltre, se si desidera registrare una performance su ciascun canale singolarmente, eseguire la Registrazione multitraccia del metodo di registrazione MIDI. Poiché una song MIDI può essere convertita in song audio dopo la registrazione (pagina 85), è consigliabile utilizzare la registrazione MIDI (con sovraincisione e più parti) per creare prima un arrangiamento complesso, che sarebbe altrimenti impossibile suonare dal vivo, quindi convertirla in song audio. Questo strumento consente di registrare circa 3 MB per song.

• Registrazione audio

Con questo metodo, le performance registrate vengono salvate nella memoria utente dello strumento o in un'unità flash USB come file audio. Poiché per impostazione predefinita vengono salvate in formato WAV stereo di risoluzione con qualità CD normale (44,1 kHz/16 bit), possono essere trasmesse e riprodotte su lettori musicali portatili utilizzando un computer. Viene anche registrato il suono in ingresso dal jack [MIC/LINE IN], dal jack [AUX IN], ecc., in modo che sia possibile registrare il proprio canto tramite il microfono o il suono riprodotto sul dispositivo audio collegato. Il formato file può essere modificato in MP3 tramite [Menu] → [SongSetting] → [Rec] → [Audio Rec Format]. Lo strumento consente di registrare fino a 80 minuti per ogni singola registrazione.

NOTA

Per una panoramica generale dell'interfaccia MIDI e su come utilizzarla in maniera efficace, fare riferimento al documento "MIDI Basics" sul sito Web (pagina 9).

Registrazione facile e veloce dell'esecuzione di pianoforte

Chi vuole semplicemente suonare un pezzo per pianoforte e registrarlo senza dover effettuare impostazioni complicate, puoi farlo registrando nella Piano Room. In questo speciale display è possibile iniziare a registrare con un solo tocco. Per ulteriori informazioni, consultare pagina 48.

Procedura di base per la registrazione (registrazione audio/MIDI)

Prima della registrazione, eseguire le impostazioni necessarie come la selezione di voce/stile (per la registrazione MIDI e la registrazione audio) e il collegamento del microfono (solo per la registrazione MIDI, se si desidera registrare la parte vocale). Collegare l'unità flash USB al terminale [USB TO DEVICE] in base alle necessità, specialmente se si desidera eseguire la registrazione audio.

NOTA

Prima di usare un'unità flash USB, leggere la sezione "Collegamento di dispositivi USB" a pagina 103.

Prima di avviare la registrazione audio:

Nella registrazione audio, i dati della performance vengono automaticamente salvati nell'unità flash USB o nella memoria utente durante la registrazione. Se si desidera salvare i dati in un'unità flash USB, collegarla precedentemente al terminale [USB TO DEVICE]. In caso contrario, i dati registrati vengono salvati automaticamente nella memoria utente.

- 1 Configurare le impostazioni necessarie, come la selezione di voce e stile.
- 2 Nel display Home toccare [▶] in alto a destra per espandere l'area Song, quindi toccare [●] (Rec) per richiamare la finestra Song Recording.

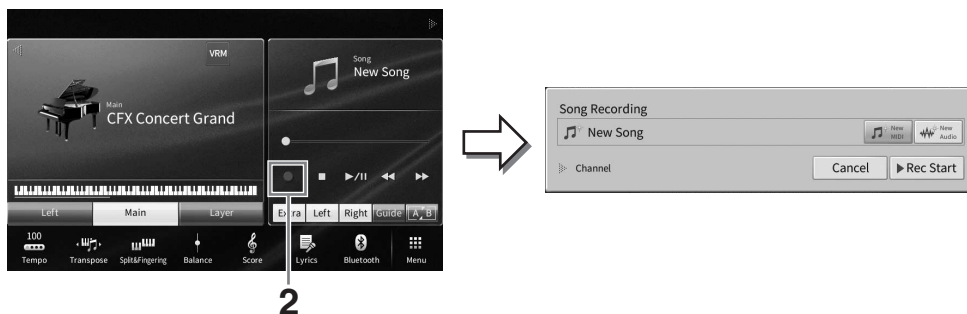

NOTA

- È possibile richiamare la finestra Song Recording premendo il pulsante SONG CONTROL [●] (Rec). In questo e nei punti successivi, è possibile controllare le operazioni nell'area Song del display Home tramite i pulsanti SONG CONTROL (pagina 69).
- Nella finestra dSong Recording, toccando il triangolo a sinistra di "Channel" è possibile espandere o chiudere l'area del canale (parte).

- 3 Toccare [New MIDI] per la registrazione MIDI oppure [New Audio] per la registrazione audio per selezionare il tipo di registrazione desiderato.

Quando si seleziona una song MIDI, nella finestra viene visualizzato [Overwrite MIDI]. Selezionandolo è possibile aggiungere o sovrascrivere i dati della song MIDI selezionata.

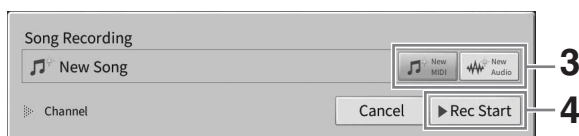

NOTA

Se si desidera annullare la registrazione, toccare [Cancel] o premere il pulsante SONG CONTROL [●] (Rec) prima di passare al punto successivo.

- 4 Avviare la registrazione.

Con la registrazione MIDI, è possibile avviare la registrazione suonando la tastiera o toccando [Rec Start]. Con la registrazione audio, avviare la registrazione toccando [Rec Start]. È possibile avviare la registrazione anche premendo il pulsante [▶/||] (Play/Pause)

Assegnazione di parti ai canali (registrazione MIDI)

Con la registrazione MIDI, è possibile registrare la performance su ciascun canale singolarmente (pagina 82). Quando si esegue la registrazione MIDI senza specificare la parte come descritto, le parti della tastiera verranno registrate nei canali 1-3 e le parti dello stile nei canali 9-16.

- 5 Suonare la tastiera.



- 6** Al termine della performance, toccare [■] (Stop) sul display Home per interrompere la registrazione.



- 7** Per ascoltare la performance registrata, toccare [▶/||] (Play/Pause).

- 8** Salvare la performance registrata.

■ **Nella registrazione MIDI**

Al termine della registrazione, nell'area Song del display Home viene visualizzato  (Salva). Questa icona indica che sono presenti dati registrati ma non ancora salvati.

8-1 Sul display Home, toccare  (Salva) visualizzato nell'area Song per richiamare il display per la selezione di una destinazione in cui salvare la song registrata.

8-2 Salvare i dati registrati come file attenendosi alle istruzioni a pagina 32, punti 2-5.

Le song MIDI possono essere salvate in  (tab delle song MIDI dell'utente).

AVVISO

La song MIDI registrata andrà persa se si passa a un'altra song o si spegne lo strumento senza aver eseguito l'operazione di salvataggio. Questo succede anche quando lo strumento viene spento con la funzione Spegnimento automatico (pagina 19).

■ **Nella registrazione audio**

Poiché il file di song audio viene salvato automaticamente nell'unità flash USB o nella memoria utente durante la registrazione, non è necessaria l'operazione di salvataggio. La song audio registrata verrà visualizzata in  (tab delle song audio dell'utente) del display di selezione delle song. Se lo si desidera, rinominare il file attenendosi alle istruzioni a pagina 33.

Nuova registrazione di una sezione specifica della song MIDI

È possibile registrare nuovamente una sezione specifica di una song MIDI già registrata. Per informazioni dettagliate, fare riferimento alla sezione "SongSetting" del documento Reference Manual sul sito Web (pagina 9).

Registrazione in modo indipendente delle parti della mano destra e della mano sinistra (registrazione MIDI)

Con la registrazione MIDI è possibile creare una song MIDI composta da 16 canali (parti) registrando ciascun canale in modo indipendente, creando un pezzo completo che potrebbe essere difficile da suonare dal vivo. Ad esempio, è possibile registrare prima la parte della mano destra e poi la parte della mano sinistra durante l'ascolto della parte della mano destra già registrata, oppure registrare prima la riproduzione dello stile e poi registrare le melodie durante l'ascolto della riproduzione dello stile già registrata.

Qui si apprenderà come registrare le parti della mano destra e della mano sinistra separatamente. Se si desidera specificare i canali e le parti da registrare, fare riferimento a pagina 82 per le necessarie istruzioni.

- 1 Configurare le impostazioni richieste e richiamare la finestra Song Recording, quindi toccare [New MIDI] (punti 1 – 3 a pagina 77).**



- 2 Toccare [▶] a sinistra di "Channel" per espandere l'area Channel.**
- 3 Toccare [Right Hand] per specificare i canali di destinazione per la registrazione delle parti della mano destra.**

Toccando [Right Hand] si impostano "Main" e "Layer" su [Rec] e le altre parti su [Off]. Il canale di destinazione per la registrazione viene impostato automaticamente in questo modo: Parte Main sul canale 1 e parte Layer sul canale 3. Se la parte Layer è disattivata dal display Home, la parte Layer non verrà registrata anche quando è impostata su [Rec] qui (nel canale verrà registrato il silenzio).

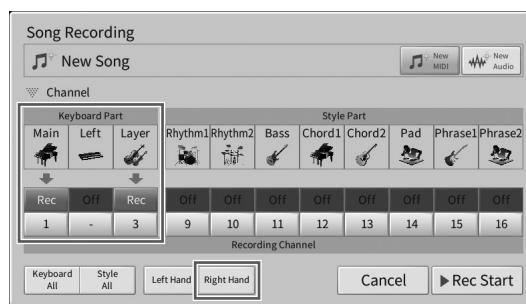

NOTA

- I canali di destinazione vengono impostati automaticamente qui, tuttavia è anche possibile specificare i canali in cui verrà registrata ciascuna parte (pagina 82).
- Se si desidera annullare la registrazione, toccare [Cancel] o premere il pulsante SONG CONTROL [●] (Rec) prima di passare al punto successivo. Anche le impostazioni [Rec]/[Off] e del canale verranno annullate.

- 4 Suonare la tastiera con la mano destra per avviare la registrazione.**

È possibile avviare la registrazione anche toccando [Rec Start] o premendo il pulsante SONG CONTROL [▶/||] (Play/Pause).



- 5** Al termine della performance, toccare [■] (Stop) sul display Home per interrompere la registrazione.



- 6** Per ascoltare la performance registrata, toccare [▶/||] (Play/Pause).
 Se si desidera registrare da zero la performance della mano destra, tornare al punto 1.
 Una volta completata la registrazione della parte della mano destra passare al punto successivo per registrare la parte della mano sinistra.
- 7** Toccare [●] (Rec) per richiamare la finestra Song Recording, quindi verificare che [Overwrite MIDI] sia selezionato.

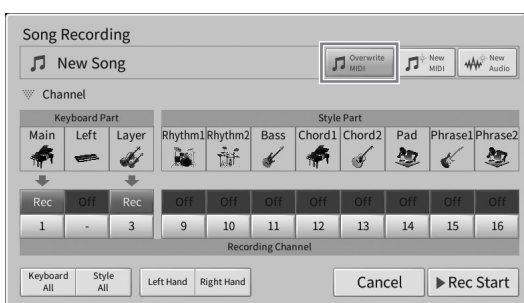

- 8** Toccare [Left Hand] per specificare i canali di destinazione per la registrazione della parte della mano sinistra.

■ Quando la parte Left è disattivata dal display Home

Toccando [Left Hand] si impostano "Main" e "Layer" su [Rec] e le altre parti su [Off]. Il canale di destinazione per la registrazione viene impostato automaticamente in questo modo: Parte Main sul canale 2 e parte Layer sul canale 4. Se la parte Layer è disattivata dal display Home, la parte Layer non verrà registrata anche quando è impostata su [Rec] qui (nel canale verrà registrato il silenzio).

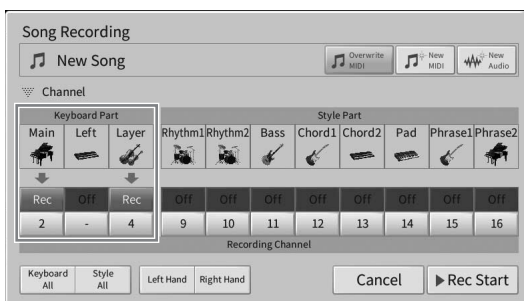

■ Quando la parte Left è attivata dal display Home

Toccando [Left Hand] si imposta soltanto "Left" su [Rec] e le altre parti su [Off]. Il canale di destinazione per la registrazione della parte Left viene impostato automaticamente sul canale 2.

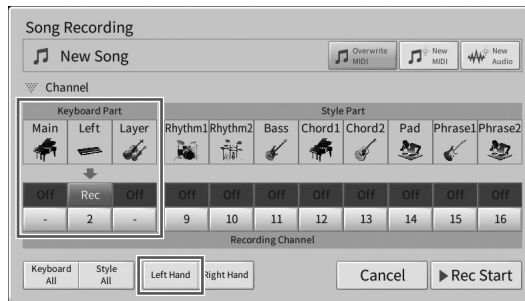

AVVISO

Se si imposta un canale che contiene dati registrati su [Rec], i dati già registrati verranno sovrascritti. Per verificare se su ciascun canale sono presenti o meno dati registrati, annullare prima la registrazione, quindi riprodurre la song visualizzando il tab [Song Ch1-8] e il tab [Song Ch9-16] sul display Mixer. Le spie dei canali che contengono dati lampeggiano durante la riproduzione della song.

NOTA

Se si desidera annullare la registrazione, toccare [Cancel] o premere il pulsante SONG CONTROL [●] (Rec) prima di passare al punto successivo.

9 Suonare la tastiera con la mano sinistra per avviare la registrazione.

È possibile avviare la registrazione anche toccando [Rec Start] o premendo il pulsante SONG CONTROL [▶/||] (Play/Pause).



10 Al termine della performance, toccare [■] (Stop) sul display Home per interrompere la registrazione.



11 Per ascoltare la performance registrata, toccare [▶/||] (Play/Pause).

Se si desidera registrare nuovamente solo la performance della mano sinistra, tornare al punto 7.

12 Sul display Home, toccare [■] (Salva) disponibile nell'area Song per salvare la performance registrata.

Quando viene visualizzato il display per la selezione di una destinazione, salvare i dati registrati come file seguendo le istruzioni a pagina 32, punti 2 – 5.

AVVISO

La song MIDI registrata andrà persa se si passa a un'altra song o si spegne lo strumento senza aver eseguito l'operazione di salvataggio. Questo succede anche quando lo strumento viene spento con la funzione Spegnimento automatico (pagina 19).

Registrazione in canali specifici (registrazione MIDI)

Con la registrazione MIDI è possibile creare una song MIDI composta da 16 canali (parti) registrando ciascun canale in modo indipendente, creando un pezzo completo. Per impostazione predefinita, le parti della tastiera sono assegnate ai canali 1 - 3 e le parti dello stile come il ritmo e il basso sono assegnate ai canali 9 - 16. Qui si apprenderà come specificare il canale e la parte per la registrazione e come sovraincidere canali uno per uno.

NOTA

Se si desidera aggiungere i dati del canale a una song esistente, selezionare la song desiderata, effettuare le impostazioni necessarie e quindi andare al punto 7 qui.

1 Configurare le impostazioni richieste e richiamare la finestra Song Recording, quindi toccare [New MIDI] (punti 1 – 3 a pagina 77).

Se si desidera registrare nuovamente una song MIDI esistente, selezionare la song MIDI desiderata prima di richiamare la finestra Song Recording. Al termine dell'operazione, selezionare [Overwrite MIDI].

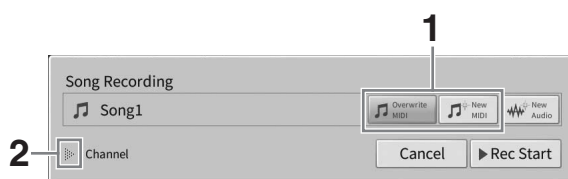

2 Toccare [▶] a sinistra di "Channel" per espandere l'area Channel.

3 Specificare il canale di destinazione e la parte per la registrazione.

3-1 Dal display, impostare le parti che si desidera registrare su [Rec] e tutte le altre su [Off].

Ad esempio, se si desidera registrare solo le parti Style, impostare tutte le parti Style su [Rec] e tutte le parti di tastiera su [Off].

3-2 Toccare il numero del canale sotto le parti impostate su [Rec] al punto 3-1. Sul display delle impostazioni che viene visualizzato, specificare il canale (1-16) per la registrazione.

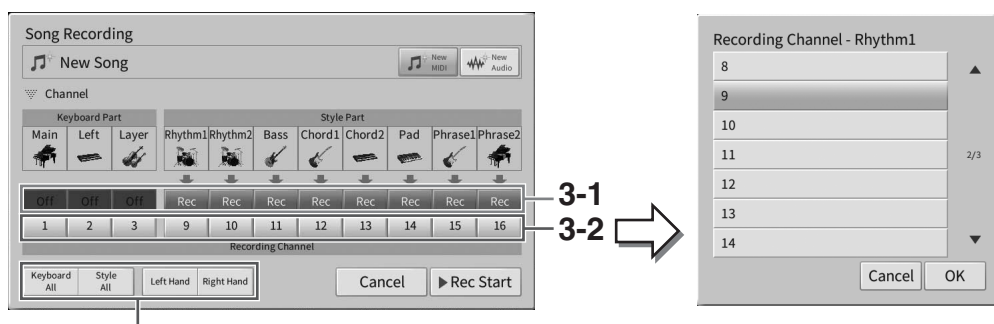

Per specificare rapidamente le parti di registrazione

AVVISO

Se si imposta un canale che contiene dati registrati su [Rec], i dati già registrati verranno sovrascritti. Per verificare se su ciascun canale sono presenti o meno dati registrati, annullare prima la registrazione, quindi riprodurre la song visualizzando il tab [Song Ch1-8] e il tab [Song Ch9-16] sul display Mixer. Le spie dei canali che contengono dati lampeggiano durante la riproduzione della song.

NOTA

- Non è possibile registrare più parti in un solo canale.
- Se si desidera annullare la registrazione, toccare [Cancel] o premere il pulsante SONG CONTROL [●] (Rec) prima di passare al punto successivo. Anche le impostazioni [Rec]/[Off] e del canale verranno annullate.

Specifica rapida delle parti di registrazione

Toccando i pulsanti in basso a sinistra ([Keyboard All], [Style All], [Left Hand] o [Right Hand]) è possibile impostare [Rec]/[Off] per più parti contemporaneamente. Ciò è utile quando si registrano separatamente le parti dello stile e le parti della tastiera, oppure le parti della mano destra e la parte della mano sinistra.

- **[Keyboard All]:** è possibile impostare su [Rec] o [Off] tutte le parti della tastiera (Main, Left e Layer) contemporaneamente.
- **[Style All]:** è possibile selezionare [Rec] o [Off] per tutte le parti degli stili contemporaneamente.
- **[Right Hand]:** può essere selezionata solo quando si registra la parte della mano destra. La parte Main della voce sarà registrata nel canale 1 e la parte Layer nel canale 3.
- **[Left Hand]:** può essere selezionata solo quando si registra la parte della mano sinistra. La parte sinistra della voce sarà registrata nel canale 2. Quando la parte sinistra della voce è disattivata, la parte Main verrà registrata nel canale 2 e la parte Layer nel canale 4.

4 Suonare la tastiera per avviare la registrazione.

Accertarsi di suonare le parti specificate al punto 4. È possibile avviare la registrazione anche toccando [Rec Start] o premendo il pulsante SONG CONTROL [▶/||] (Play/Pause).

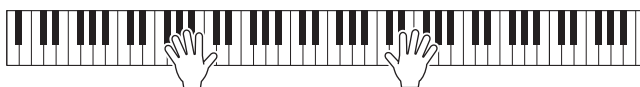

5 Al termine della performance, toccare [■] (Stop) sul display Home per interrompere la registrazione.



6 Per ascoltare la performance registrata, toccare [▶/||] (Play/Pause).

Avendo ora completato la registrazione della prima parte, è possibile registrare un'altra parte. Assicurarsi di effettuare tutte le impostazioni necessarie, quindi andare al punto successivo.

- 7** Toccare [●] (Rec) per richiamare la finestra Song Recording, quindi verificare che [Overwrite MIDI] sia selezionato.

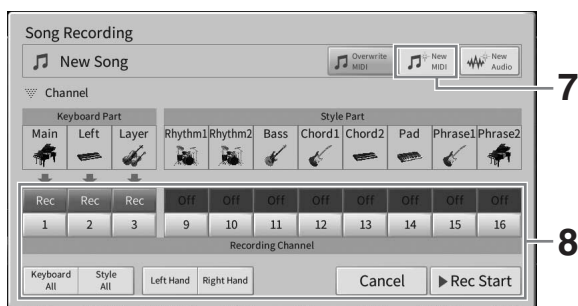

- 8** Specificare il canale e la parte di destinazione successivi per la registrazione, quindi registrare la propria performance (punti 3 – 6).

Non appena si avvia la registrazione, viene avviata anche la riproduzione del canale registrato in precedenza. È possibile impostare se riprodurre i canali registrati in precedenza nel display Mixer (pagina 100).

AVVISO

Se si imposta un canale che contiene dati registrati su [Rec], i dati già registrati verranno sovrascritti. Per verificare se su ciascun canale sono presenti o meno dati registrati, annullare prima la registrazione, quindi riprodurre la song visualizzando il tab [Song Ch1-8] e il tab [Song Ch9-16] sul display Mixer. Le spie dei canali che contengono dati lampeggiano durante la riproduzione della song.

- 9** Se necessario, ripetere i punti 7 – 8 per registrare altri canali.

NOTA

Per eliminare i dati del canale registrato, selezionare il canale desiderato e avviare la registrazione, quindi toccare [■] (Stop) per interrompere la registrazione senza suonare la tastiera.

- 10** Sul display Home, toccare  (Salva) disponibile nell'area Song per salvare la performance registrata.

Quando viene visualizzato il display per la selezione di una destinazione, salvare i dati registrati come file seguendo le istruzioni a pagina 32, punti 2 – 5.

AVVISO

La song MIDI registrata andrà persa se si passa a un'altra song o si spegne lo strumento senza aver eseguito l'operazione di salvataggio. Questo succede anche quando lo strumento viene spento con la funzione Spegnimento automatico (pagina 19).

Conversione di una song MIDI in una song audio

È possibile convertire in song audio una song MIDI registrata nella memoria utente o in un'unità flash USB. La conversione viene eseguita riproducendo la song MIDI e registrandola nuovamente come song audio. Per impostazione predefinita, i dati convertiti sono salvati in formato WAV allo stesso modo della registrazione audio (pagina 76).

NOTA

Prima di usare un'unità flash USB, leggere la sezione "Collegamento di dispositivi USB" a pagina 103.

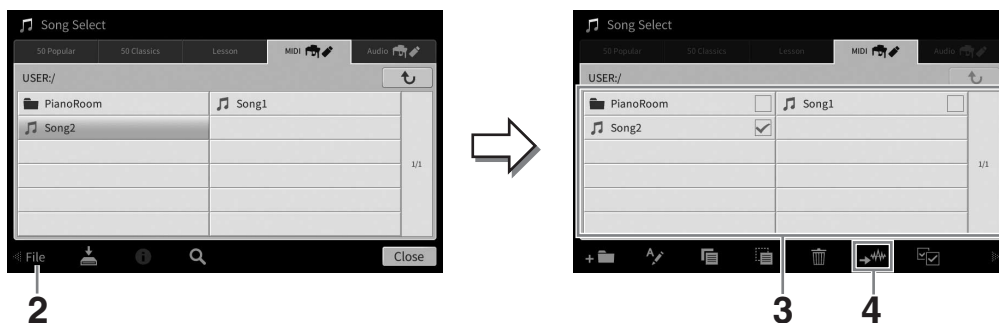

- 1** Richiamare il display di selezione delle song che contiene la song MIDI da convertire.
- 2** Toccare [File] per richiamare le icone di gestione dei file.



- 3** Contrassegnare la song MIDI da convertire con un segno di spunta.

NOTA

La conversione audio può essere eseguita solo su un solo file alla volta.

- 4** Toccare  (Convertitore audio) per richiamare il display di selezione delle song e selezionare la destinazione di salvataggio.
- 5** Specificare la destinazione di salvataggio.
Per visualizzare la successiva cartella di livello superiore, toccare  (Sopra).
È possibile aggiungere una nuova cartella toccando  (Nuova cartella).
- 6** Toccare [Convert] per avviare la conversione.

A seguito di questa operazione vengono avviate riproduzione e conversione da MIDI a audio. Se si suona la tastiera o si immettono segnali audio tramite un microfono, il jack [AUX IN], ecc. durante la conversione, verrà registrato anche il suono. Al termine della conversione, il messaggio che indica che la conversione è in corso non sarà più visualizzato sul display e nel display di selezione delle song verrà mostrata la nuova song audio creata.

7 Microfono

– Aggiunta di effetti di armonia vocale alla propria voce –

Collegando un microfono al jack [MIC/LINE IN] (presa per cuffie mono standard) è possibile cantare a tempo con la performance su tastiera o con la riproduzione della song. Lo strumento emette la voce attraverso gli altoparlanti incorporati. Inoltre è possibile applicare automaticamente diversi effetti di armonia vocale alla propria voce mentre si canta.

Collegamento di un microfono

- 1** Prima di accendere lo strumento, impostare la manopola [INPUT VOLUME] sulla posizione del valore minimo.

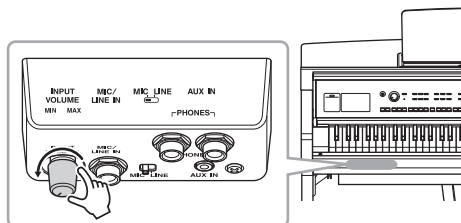

- 2** Collegare il microfono al jack [MIC/LINE IN].

NOTA

Assicurarsi di disporre di un microfono dinamico tradizionale.

- 3** Impostare lo switch [MIC/LINE] su "MIC".

- 4** Accendere lo strumento.

- 5** (Se necessario, accendere il microfono). Regolare la manopola [INPUT VOLUME] mentre si canta nel microfono.

Regolare il controllo verificando la spia [MIC] sul pannello. Assicurarsi di aver regolato il controllo in modo che la spia si illumini in blu. Accertarsi che la spia non si illumini di rosso, in quanto questo indica un livello di ingresso troppo alto.

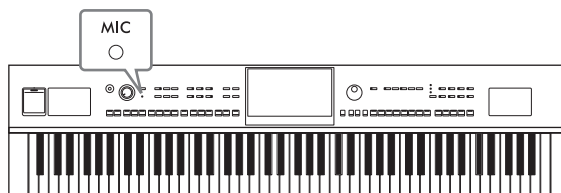
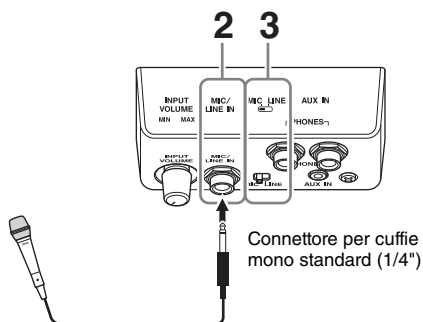

- 6** Sul display Balance (pagina 42), regolare il bilanciamento del volume tra il suono del microfono e il suono dello strumento.

Scollegamento del microfono

1. Impostare la manopola [INPUT VOLUME] al minimo.
2. Scollegare il microfono dal jack [MIC/LINE IN].

NOTA

Prima di spegnere lo strumento, impostate la manopola [INPUT VOLUME] al minimo.

Aggiunta di effetti di armonia vocale alla propria voce

La funzione Vocal Harmony (Armonia vocale) consente di aggiungere armonie al cantato, immesso attraverso il suono del microfono.

- 1 Collegare il microfono allo strumento (pagina 86).
- 2 Richiamare il display Vocal Harmony tramite [Menu] → [VocalHarmony].



NOTA

Il display riportato a sinistra si apre quando il modo Harmony viene impostato su "Vocoder". Quando il modo Harmony è impostato su "Chordal" viene visualizzato un display differente.

- 3 Assicurarsi che Harmony sia impostato su "On".
- 4 Toccare il nome dell'armonia vocale per richiamare il display per la selezione dell'armonia vocale.
- 5 Selezionare un tipo di armonia vocale.

La funzione Vocal Harmony (armonia vocale) offre tre modalità differenti selezionabili automaticamente scegliendo un tipo di armonia vocale (Vocal Harmony).

Modo Harmony

Chordal	Le note armoniche vengono determinate dagli accordi suonati nella sezione degli accordi (con [ACMP ON/OFF] attivato), nella sezione della mano sinistra (con [ACMP ON/OFF] disattivato e la parte della mano sinistra attivata) o i dati degli accordi di una song.
Vocoder	L'audio del microfono viene emesso tramite le note che vengono suonate sulla tastiera o le note di riproduzione della song.
Vocoder-Mono	Essenzialmente uguale a Vocoder. In questa modalità è possibile riprodurre solo melodie o righe a nota singola (con priorità per l'ultima nota).

Le icone visualizzate nel display di selezione dell'armonia vocale hanno i seguenti significati.

- (blu): tipo di armonia vocale della modalità Chordal
- : tipo di armonia vocale della modalità Vocoder.
- : un tipo di armonia vocale che fornisce effetti insoliti, come la voce robotica.
- (grigio): un tipo di armonia vocale senza alcun effetto.

NOTA

Per i dettagli sui tipi di armonia vocali selezionabili, consultare il documento Data List sul sito Web (pagina 9).

6 Attenersi alla procedura descritta di seguito, a seconda del tipo e della modalità selezionati.

■ Se si seleziona il tipo Chordal:

6-1 Assicurarsi che il pulsante [ACMP ON/OFF] sia attivo.

6-2 Riprodurre uno stile o una song contenente accordi.

Le armonie vocali basate sugli accordi vengono applicate al canto.

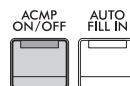

■ Se si seleziona il tipo Vocoder o Vocoder-Mono:

6-1 Cambiare le impostazioni della tastiera secondo le necessità in "Off", "Upper" oppure "Lower".

Selezionando "Upper" o "Lower", l'effetto Vocoder viene controllato rispettivamente dalla sezione destra o sinistra della tastiera quando si suona. Selezionando "Off", l'effetto Vocoder non verrà controllato quando si suona la tastiera.

6-2 Suonare melodie sulla tastiera o riprodurre una Song e cantare nel microfono.

Non occorre "cantare" effettivamente le note. L'effetto Vocoder elabora le parole e applica loro le note suonate sullo strumento.

Funzioni utili per il Karaoke

- Testi visualizzati sul displaypagina 71
- Transpose, Pitch Shift.....pagine 41, 74
- Vocal Cancel.....pagina 75

Utilizzo della funzione Talk (Parlato)

Questa funzione consente di cambiare in un istante le impostazioni del microfono per parlare o fare annunci tra le canzoni suonate.

Per richiamare l'impostazione Talk, toccare [Talk] a sinistra del display Vocal Harmony. Per richiamare le impostazioni Vocal Harmony, toccare [Vocal] e attivarlo.

NOTA

Le impostazioni del microfono possono essere regolate per Talk nel display di impostazione del microfono richiamato tramite [Menu] → [MicSetting].



Per utilizzare al meglio questa funzione, assegnare uno dei pedali o i pulsanti ASSIGNABLE a "Talk On/Off" ([Menu] → [Assignable]). Per informazioni dettagliate, consultare il documento Reference Manual sul sito Web (pagina 9).

8 Memoria di registrazione/Playlist

– Salvataggio e caricamento di configurazioni del pannello personalizzate –

La funzione Registration Memory consente di salvare (o registrare) impostazioni del pannello come voci e stile su un pulsante Registration Memory e richiamarle quindi istantaneamente premendo un unico pulsante. Una volta salvata una quantità importante di dati nella memoria di registrazione, utilizzare la funzione Playlist per gestire il repertorio, in modo da richiamare rapidamente la memoria di registrazione desiderata per ciascun pezzo musicale.

■ Memoria di registrazione (pagina 90)

È possibile registrare le impostazioni del pannello personalizzate in ciascuno dei pulsanti Registration Memory [1] – [8]. È anche possibile salvare tutte e otto le configurazioni del pannello registrate come singolo file Registration Memory Bank. Se si seleziona in precedenza un file Registration Memory Bank, è possibile richiamare facilmente le impostazioni registrate mediante la semplice pressione di un pulsante durante la performance.



■ Playlist (pagina 94)

La funzione Playlist consente di creare un elenco di performance personalizzato. Una playlist contiene i collegamenti per richiamare i file Registration Memory Bank per ciascun pezzo suonato. Ciascun collegamento alla memoria di registrazione è detto "record" ed è possibile memorizzare i record della playlist tutti assieme come singolo file della playlist. Ogni record della playlist può richiamare direttamente un numero di memoria di registrazione nel file Registration Memory Bank selezionato. Utilizzando la playlist, è possibile selezionare solo i file desiderati da un ampio numero di file Registration Memory Bank senza modificare la configurazione del file Bank.

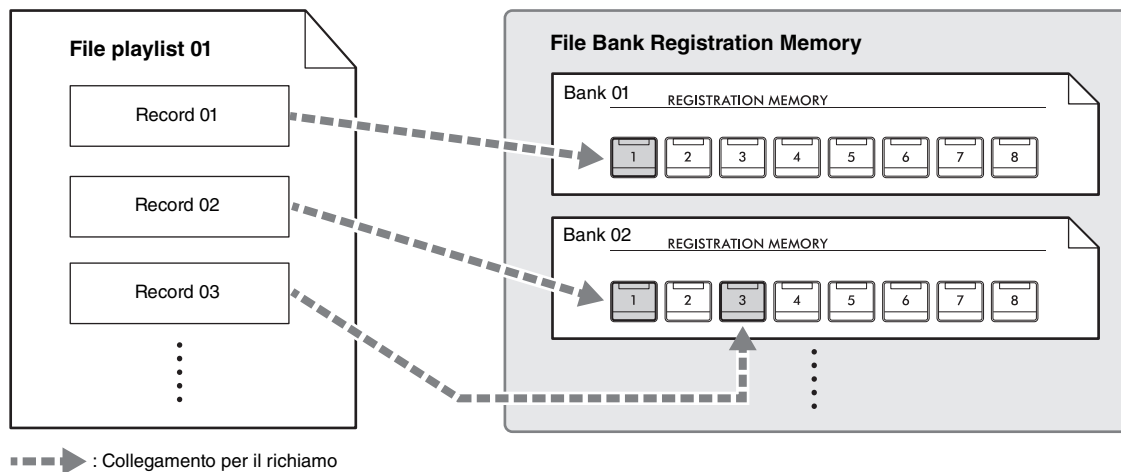

NOTA

Importando i record di Music Finder (.mfd) utilizzati nei precedenti pianoforti digitali Yamaha (quali CVP-709, CVP-705, ecc.), è possibile utilizzare i record sulla playlist di questo strumento, nello stesso modo in cui si utilizza la funzione Music Finder su questi altri strumenti. Per informazioni dettagliate, fare riferimento alla sezione "Playlist" del documento Reference Manual sul sito Web (pagina 9). Per informazioni dettagliate sull'utilizzo di Music Finder, fare riferimento al Manuale di istruzioni del pianoforte digitale Yamaha che contiene i record di Music Finder desiderati.

Salvataggio e richiamo delle impostazioni del pannello personalizzate con la memoria di registrazione

Registrazione delle configurazioni del pannello personalizzate

- 1 Impostare i controlli del pannello (voce, stile e così via) nel modo desiderato.**
Consultare la sezione "Parameter Chart" nel documento Data List sul sito Web (pagina 9) per informazioni sui parametri che possono essere registrati con la funzione Registration Memory.
- 2 Premere il pulsante [MEMORY] nella sezione REGISTRATION MEMORY per richiamare la finestra Registration Memory.**

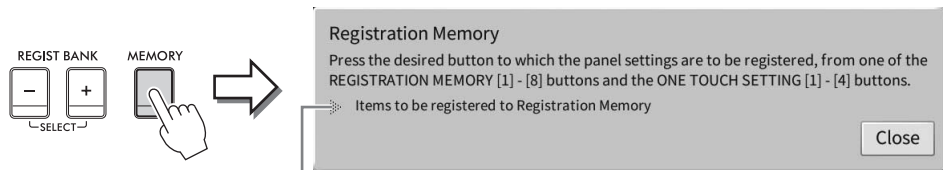

Consente di visualizzare o nascondere l'elenco di voci

Selezione delle voci da registrare

Se si tocca ► nella parte inferiore sinistra della finestra, viene richiamato l'elenco per selezionare le voci da registrare. Prima di passare al punto 3, immettere o rimuovere i segni di spunta toccando le voci desiderate. Le voci con segni di spunta saranno registrate.

- 3 Premere il pulsante REGISTRATION MEMORY [1]-[8] in cui si desidera memorizzare la configurazione del pannello.**

I pulsanti memorizzati vengono evidenziati in rosso per indicare che il pulsante numerato contiene dei dati e che è stato selezionato il relativo numero.

AVVISO

Selezionando il pulsante con la spia illuminata in rosso o in verde, la configurazione del pannello memorizzata in precedenza sul pulsante sarà rimossa e sostituita con le nuove impostazioni. Pertanto è necessario memorizzare le configurazioni del pannello solo nei pulsanti disattivati.

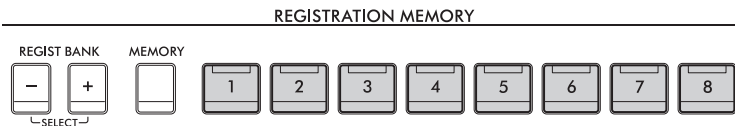

Stato delle spie

- **Bianco:** dati registrati e attualmente selezionati
- **Blu:** dati registrati, ma attualmente non selezionati
- **Spento:** nessun dato registrato

- 4 Registrare le diverse configurazioni del pannello su altri pulsanti, ripetendo i punti da 1 a 3.**

Le configurazioni del pannello registrate possono essere richiamate mediante la semplice pressione del pulsante numerato corrispondente.

NOTA

È inoltre possibile disattivare il richiamo di elementi specifici quando si chiamano le impostazioni del pannello registrate: [Menu] → [RegistFreeze].

Salvataggio della memoria di registrazione come file Bank

Tutte le impostazioni del pannello vengono registrate negli otto pulsanti Registration Memory come singolo file Bank.

- 1** Nel display Home toccare [▶] nell'angolo superiore destro per visualizzare l'area di registrazione, quindi toccarla per richiamare il display Registration Bank Selection.



NOTA

In generale, i dati della memoria di registrazione (file Bank) dei modelli CVP-909/CVP-905 e CVP-809/CVP-805 sono compatibili. Tuttavia, la compatibilità potrebbe non risultare perfetta a seconda delle specifiche di ciascun modello.

È possibile richiamare il display Registration Bank Selection premendo simultaneamente i pulsanti REGIST BANK [+] e [-].

- 2** Toccare  (Salva) per salvare il file Bank.

Per istruzioni sul salvataggio, vedere pagina 32.

NOTA

Se si rinomina, si sposta o si elimina il file Registration Bank collegato a un record della playlist, non sarà possibile richiamare il banco memoria di registrazione dalla playlist.

Richiamo di una configurazione del pannello registrata

I file Registration Memory Bank possono essere richiamati utilizzando i pulsanti REGIST BANK[-]/[+] oppure mediante la procedura indicata di seguito.

NOTA



- Se le configurazioni che comprendono file di song, stile o testo vengono richiamate da un'unità flash USB, assicurarsi che l'unità flash USB appropriata contenente la song, lo stile o il testo registrato sia collegata al terminale [USB TO DEVICE]. Prima di usare un'unità flash USB, leggere la sezione "Collegamento di dispositivi USB" a pagina 103.
- È inoltre possibile chiamare le otto configurazioni utilizzando i pedali in qualsiasi ordine specificato tramite [Menu] → [RegistSeq]. Per informazioni dettagliate, consultare il documento Reference Manual sul sito Web (pagina 9).

- 1** Richiamare il display Registration Bank Selection (punto 1 a pagina 91).
- 2** Toccare e selezionare il banco desiderato sul display.
È inoltre possibile utilizzare i pulsanti REGIST BANK[-]/[+] per selezionare un banco.
- 3** Premere uno dei pulsanti numerati illuminati in blu ([1]-[8]) nella sezione Registration Memory.

Conferma delle informazioni della memoria di registrazione

È possibile richiamare la finestra delle informazioni per verificare quali voci e stili sono memorizzati nei pulsanti [1]-[8] di un banco memoria di registrazione.

- 1 **Richiamare il display Registration Bank Selection, quindi selezionare il banco desiderato.**
- 2 **Toccare  (Informazioni) per richiamare la finestra Registration Bank Information.**



Questo display è composto da due pagine: una relativa alle voci e una relativa allo stile. È spostarsi tra le due pagine tramite /.



NOTA

Se una determinata parte della voce è disattivata, il nome della voce per la parte corrispondente viene visualizzato in grigio.

Selezionare uno dei numeri della memoria di registrazione e toccare l'icona di seguito per modificarlo.

- : rinominare la memoria.
- : eliminare i dati.
- : aggiungere tag (pagina 93) o modificarli.

Come filtrare una ricerca per trovare file Registration Bank specifici

Nel display Registration Bank Selection è possibile trovare rapidamente un file desiderato mediante l'applicazione di un filtro ai risultati della ricerca (pagina 36).

- 1 **Nel display di ricerca per i file Registration Memory Bank (pagina 36), toccare  (Filtra).**



2 Immettere le opzioni di ricerca nella casella.

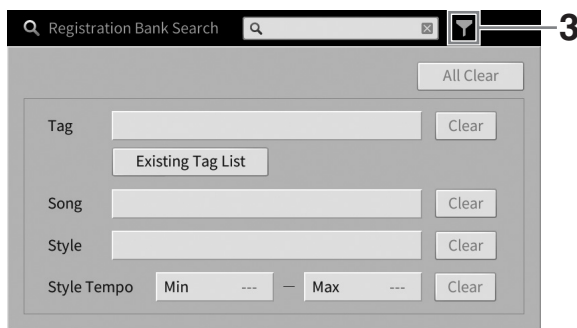

- **Tag:** consente di immettere i tag (vedere di seguito) nella casella oppure selezionare i tag presenti nell'elenco toccando [Existing Tag List]. Se si desidera immettere più tag nella casella, inserire uno spazio tra ognuno di essi.
- **Song:** consente di immettere il nome della song.
- **Style:** consente di immettere il nome dello stile.
- **Style Tempo:** consente di immettere il tempo dello stile.

Per cancellare le singole query di ricerca, toccare [Clear]. Per cancellare tutte le query, toccare [All Clear].

3 Toccare nuovamente (Filtra) per visualizzare i risultati della ricerca.

Aggiunta di tag al banco della memoria di registrazione per la ricerca

I tag dei banchi della memoria di registrazione aiutano a trovare rapidamente i file desiderati durante la ricerca.

1 Nella finestra Registration Bank Information (pagina 92), toccare (Tag) per richiamare la finestra Tag Edit.



2 Toccare [New Tag] per richiamare la finestra di immissione dei caratteri e immettere il testo desiderato.

Se sono già stati aggiunti dei tag a un altro file Registration Memory Bank, i tag esistenti compariranno nell'elenco e potranno essere selezionati mediante segni di spunta. La visualizzazione dell'elenco potrebbe richiedere alcuni secondi.

3 Toccare (Salva) per registrare le informazioni sui tag nel file Registration Memory Bank.

Utilizzo delle playlist per la gestione di un ampio repertorio di impostazioni del pannello

La playlist è un modo pratico per gestire più elenchi predefiniti per le performance. È possibile selezionare solo i file desiderati da un ampio repertorio (numero cospicuo di file Registration Memory Bank) e creare una nuovo elenco predefinito per ciascuna performance.

Aggiunta di un record (collegamento a un file Bank) a una playlist

Mediante l'aggiunta di record a una playlist, è possibile richiamare direttamente i file Registration Memory Bank dalla playlist per ciascuna performance.

1 Richiamare il display Playlist tramite [Menu] → [Playlist].

Viene visualizzato l'ultimo file della playlist selezionato. La playlist preset campione viene visualizzata per la prima volta.



2 Se si desidera creare una nuova playlist, toccare (Nuovo).

3 Aggiungere un record alla playlist.

■ Per aggiungere un record dal display Registration Bank Selection:

3-1 Toccare Add Record [List] per richiamare il display Registration Bank Selection.

3-2 Selezionare il file Registration Bank desiderato per eseguire la registrazione come record della playlist. Toccare [Add to Playlist] per chiudere la schermata; il nuovo record viene aggiunto nella parte inferiore della playlist.

■ Per aggiungere un record mediante la funzione di ricerca

3-1 Toccare Add Record [Search] per ricercare il file Registration Bank desiderato.

3-2 Nei risultati della ricerca, selezionare il file desiderato. Toccare [Add to Playlist] per chiudere la schermata; il nuovo record viene aggiunto nella parte inferiore della playlist.

4 Se necessario, modificare il record.

Il record della playlist aggiunto si limita a richiamare il file Registration Bank. Per configurare impostazioni avanzate (ad es. richiamare automaticamente una memoria di registrazione specificata), è possibile modificare il record.

4-1 Toccare [Edit] per richiamare la finestra Record Edit.

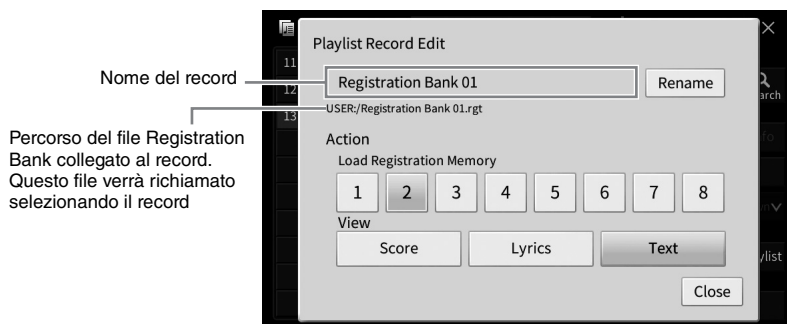

4-2 Toccare per modificare il record.

(Nome del record)	Determina il nome del record. Toccare [Rename] per richiamare la finestra di immissione dei caratteri.
Action	Ulteriori azioni dopo la selezione del record e il richiamo del banco. <ul style="list-style-type: none">• Load Registration Memory: consente di richiamare la memoria di registrazione corrispondente al numero selezionato qui. Se non è selezionato alcun elemento, non viene richiamata alcuna memoria di registrazione.• View: consente di attivare la vista (partitura, testi o testo) selezionata qui. Se non è selezionato alcun elemento, non viene mostrata alcuna vista. <p>NOTA Questa impostazione viene visualizzata a destra del nome del record nel display Playlist.</p>

4-3 Toccare [Close] per chiudere il display Record Edit.

5 Toccare (Salva) per salvare il record aggiunto al file della playlist corrente.

Per richiamare il record registrato, selezionare il record desiderato sul display Playlist (pagina 96).

Richiamo delle impostazioni del pannello personalizzate mediante la playlist

- 1 Richiamare il display Playlist tramite [Menu] → [Playlist].



- 2 Toccare il nome della playlist per richiamare il display di selezione della playlist.
- 3 Selezionare il file della playlist desiderato.
- 4 Selezionare il nome del record sul display Playlist, quindi toccare [Load].

Il banco della memoria di registrazione registrato come record della playlist viene richiamato e l'azione richiesta viene eseguita (pagina 95.) È anche possibile caricare il record toccando due volte il nome del record desiderato.

Toccare [Info] per richiamare la finestra Registration Bank Information (pagina 92).

Disabilitazione del richiamo di configurazioni specifiche del pannello nella memoria di registrazione

Toccare  (Freeze) nella parte superiore destra del display per richiamare il display Registration Freeze. Per informazioni dettagliate, fare riferimento alla sezione "RegistFreeze" del documento Reference Manual sul sito Web (pagina 9).

Modifica dell'ordine dei record nella playlist

- 1 Sul display Playlist, toccare il record che si desidera spostare.
- 2 Toccare [Up] o [Down] per spostare il record selezionato al punto 1.
- 3 Toccare  (Salva) per salvare il file della playlist modificato.

Eliminazione del record dalla playlist

- 1 Sul display Playlist, toccare il record che si desidera eliminare.**
- 2 Toccare [Delete].**
Sul display viene visualizzato un messaggio di conferma. Per annullare questa operazione, toccare [No] qui.
- 3 Toccare [Yes] per eliminare il record.**
- 4 Toccare  (Salva) per salvare il file della playlist modificato.**

Copia dei record da un'altra playlist (Append Playlist)

La funzione "Append Playlist" consente di copiare il file della playlist esistente e di aggiungerlo al file della playlist corrente.

- 1 Toccare [Append Playlist] per richiamare il display di selezione del file della playlist.**
- 2 Toccare il file della playlist che si desidera aggiungere.**
Sul display viene visualizzato un messaggio di conferma. Per annullare questa operazione, toccare [No] qui.
- 3 Toccare [Yes] per aggiungere i record.**
Tutti i record nel file della playlist vengono aggiunti in coda alla playlist corrente.
- 4 Toccare  (Salva) per salvare i record aggiunti al file della playlist corrente.**

9 Mixer

– Modifica del volume e del bilanciamento tonale –

Il Mixer rappresenta un controllo intuitivo sugli aspetti sonori delle parti della tastiera e dei canali Song/Style, inclusi il bilanciamento del volume e il timbro dei suoni. Permette di regolare i livelli e la posizione stereo (pan) di ogni voce per ottimizzarne bilanciamento e posizionamento nell'immagine stereo del suono, oltre alle modalità di impostazione degli effetti.

In questo capitolo vengono illustrate le procedure di base per il mixer. Per informazioni dettagliate, consultare il documento Reference Manual sul sito Web (pagina 9).

Procedura di base per il mixer

1 Richiamare il display Mixer tramite [Menu] → [Mixer].

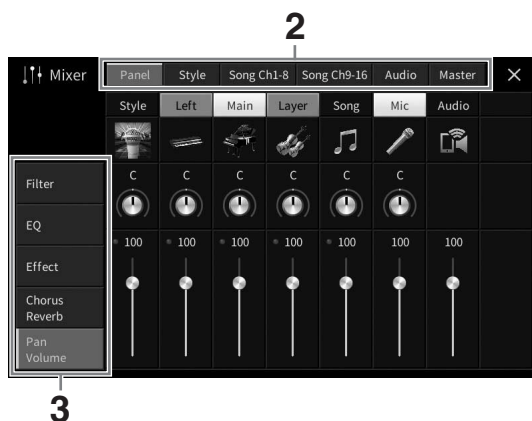

2 Toccare un tab per modificare il bilanciamento tra le parti desiderate.

Panel	Utilizzare questo display quando si desidera regolare il bilanciamento tra l'intera parte Song, l'intera parte Style, la parte Mic, la parte Audio Input, la parte Main, la parte Layer e la parte Left.
Style	Utilizzare questo display quando si desidera regolare il bilanciamento tra le parti dello stile. <ul style="list-style-type: none">• Rhythm1, Rhythm2 Costituiscono le parti fondamentali dello stile, con pattern ritmici di batteria e percussioni.• Bass La parte del basso usa vari suoni di strumenti appropriati per adattarsi allo stile.• Chord1, Chord2 Comprendono l'accompagnamento ritmico con accordi, che comunemente consiste in voci di piano o chitarra.• Pad Questa parte è utilizzata per strumenti sostenuti, quali archi, organi, coro, ecc.• Phrase1, Phrase2 Queste parti vengono utilizzate per interventi incisivi di ottoni, accordi arpeggiati e altre funzioni che rendono più interessante l'accompagnamento.
Song Ch1-8 / 9-16	Utilizzare questo display quando si desidera regolare il bilanciamento tra tutte le parti della song MIDI. È disponibile solo quando è selezionata una Song MIDI.

Audio	Utilizzare questo display quando si desidera regolare il bilanciamento tra gli ingressi audio mediante la funzione di interfaccia audio USB e la funzione audio Bluetooth, ecc. (pagina 107).
Master	Diversamente dagli altri display, utilizzare questo display quando si desidera regolare le caratteristiche tonali del suono completo (ad eccezione di song audio) di questo strumento.

3 Toccare un tab per modificare i parametri desiderati.

■ Se al punto 2 è selezionato un tab diverso da "Master":

Filter	Consente di regolare l'effetto Harmonic Content (risonanza) e la brillantezza del suono.
EQ	Consente di regolare i parametri di equalizzazione per correggere il tono o il timbro del suono.
Effect	Consente di selezionare un tipo di effetto e di regolarne la profondità per ciascuna parte.
Chorus/Reverb	Consente di selezionare un tipo di coro/riverbero e di regolarne la profondità per ciascuna parte.
Pan/Volume	Consente la regolazione del pan e del volume per ciascuna parte.

■ Se al punto 2 è stato selezionato "Master":

Compressor	Consente di attivare o disattivare il compressore master (che viene applicato all'intero suono), selezionare il tipo di compressore master e di modificarne i parametri. È possibile salvare le modifiche iniziali come tipo di compressore master.
EQ	Consente di selezionare il tipo di Master EQ applicato all'intero suono e di modificarne i parametri. È possibile salvare le modifiche iniziali come tipo di Master EQ.

4 Impostare il valore di ciascun parametro.

NOTA

Per reimpostare i parametri ai valori predefiniti, premere il valore numerico e tenerlo premuto.

5 Salvare le impostazioni del mixer.

■ Per salvare le impostazioni del mixer "Panel":

Registrarle nella memoria di registrazione (pagina 90).

■ Per salvare le impostazioni del mixer "Style":

Salvare le impostazioni come file di stile nella memoria utente o nell'unità flash USB. Quando si desidera richiamare le impostazioni per un utilizzo futuro, selezionare il file di stile salvato qui.

1. **Richiamare il display delle operazioni tramite [Menu] → [StyleCreator].**
2. **Toccare  (Salva) per richiamare il display di selezione dello stile, quindi salvare come file di stile (pagina 32).**

■ Per salvare le impostazioni del mixer "Song Ch 1-8/9-16":

Innanzitutto, registrare le impostazioni modificate come parte dei dati delle song (Setup), quindi salvare la song nella memoria utente o nell'unità flash USB. Quando si desidera richiamare le impostazioni per un utilizzo futuro, selezionare il file di song salvato qui.

1. **Richiamare il display delle operazioni tramite [Menu] → [SongCreator] → [Channel Edit].**

2. Toccare [Setup].
3. Toccare [Execute] per eseguire il setup.
4. Toccare  (Salva) per richiamare il display di selezione delle song, quindi salvare come file di song (pagina 32).

■ **Per salvare le impostazioni del mixer "Audio":**

L'operazione di salvataggio non è necessaria. Le impostazioni del mixer audio vengono mantenute anche quando l'alimentazione viene spenta.

■ **Per salvare le impostazioni del mixer "Master":**

È possibile salvare le modifiche iniziali come tipo di compressore master e Master EQ. Per richiamare in futuro uno di questi tipi memorizzati selezionare il tipo corrispondente nella parte superiore destra di ciascun display.

1. Toccare  (Salva) nel display "Compressor" oppure "EQ".
2. Selezionare uno tra User1 – User30, quindi toccare [Save] per richiamare la finestra di immissione dei caratteri.
3. Nella finestra di immissione dei caratteri modificare il nome secondo necessità, quindi premere [OK] per salvare i dati.

Attivazione/disattivazione di ciascun canale dello stile o della song MIDI

Il display Mixer consente di attivare o disattivare ciascun canale dello stile o della song MIDI attuale.

- 1 Nel display Mixer, toccare il tab [Style], [Song Ch 1-8] oppure [Song Ch 9-16].
- 2 Toccare il canale che si desidera attivare o disattivare.



Se si desidera attivare la funzione assolo per un canale specifico, tenere premuto il canale desiderato finché il numero non diventa verde. Per annullare la funzione assolo, basta toccare nuovamente il numero di canale (verde).

Per modificare la voce di ciascun canale:

Per richiamare il display di selezione delle voci, toccare l'icona dello strumento presente sotto il numero del canale, quindi selezionare la voce desiderata.

- 3 Effettuare le altre impostazioni secondo necessità e quindi salvarle come file di Style o di Song (punto 5 a pagina 99).

10 Collegamenti

– Uso dello strumento con altri dispositivi –

⚠ **ATTENZIONE**

Prima di collegare lo strumento ad altri dispositivi elettronici, spegnere tutti i dispositivi interessati. Inoltre, prima di accenderli o spegnerli, impostare al minimo tutti i livelli di volume (0). In caso contrario, potrebbero verificarsi danni ai componenti, scosse elettriche o perdita dell'udito.

AVVISO

Non collocare eventuali dispositivi in una posizione instabile per evitare che cadano e risultino danneggiati.

Connettori I/O

Per vedere la posizione di questi connettori sullo strumento, fare riferimento a pagina 15.

CVP-909 tipo pianoforte a coda

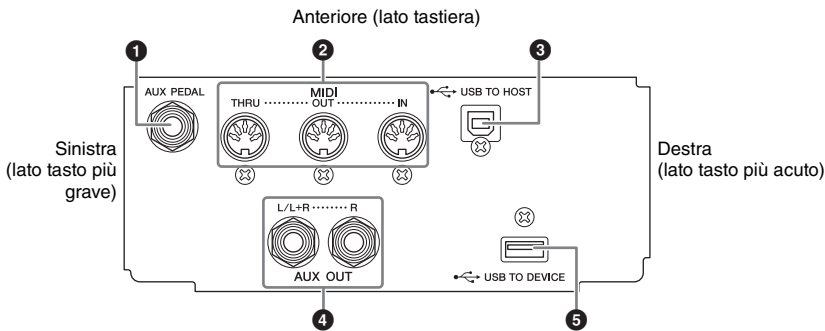

CVP-909/CVP-905

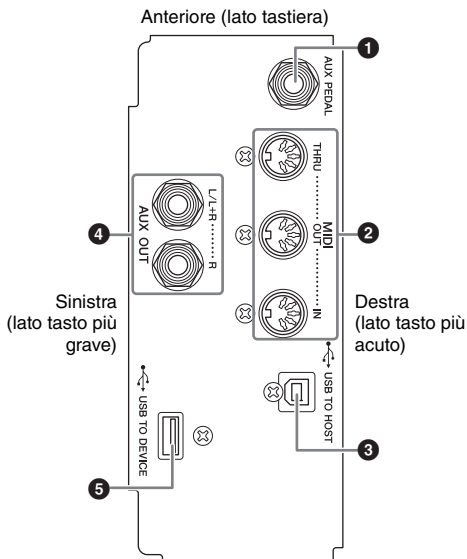

CVP-909 tipo pianoforte a coda/CVP-909/CVP-905

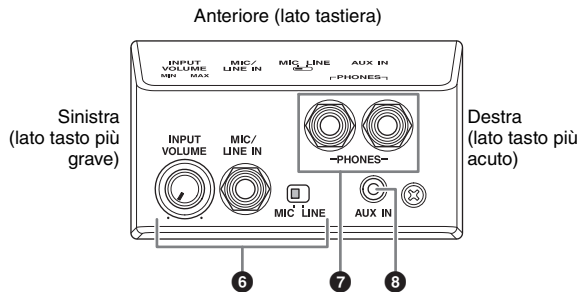

1 Jack [AUX PEDAL]

Per il collegamento di un foot controller o di un footswitch venduto separatamente (pagina 112).

2 Terminali MIDI

Per il collegamento a un computer o a un dispositivo MIDI esterno, ad esempio un sintetizzatore o un sequencer (pagina 111).

3 Terminale [USB TO HOST]

Per il collegamento a un computer o a uno smart device quale uno smartphone o un tablet (pagina 105).

4 Jack AUX OUT [L/L+R]/[R]

Per il collegamento a sistemi di altoparlanti amplificati esterni (pagina 110).

5 Terminale [USB TO DEVICE]

Per il collegamento di un'unità flash USB (pagina 103), di un adattatore per display USB (pagina 111) o di un adattatore LAN wireless USB (pagina 106). Prima di utilizzare il terminale [USB TO DEVICE], è necessario leggere le "Precauzioni per l'utilizzo del terminale [USB TO DEVICE]" a pagina 103.

6 Jack [MIC/LINE IN], switch [MIC/LINE], manopola [INPUT VOLUME]

Per il collegamento di un microfono o di una chitarra (pagine 86 e 112).

7 Jack [PHONES]

Per il collegamento di cuffie (pagina 20).

8 Jack [AUX IN]

Per il collegamento di un lettore audio (pagina 107).

Collegamento di dispositivi USB (terminale [USB TO DEVICE])

È possibile collegare un'unità flash USB, un adattatore per display USB o un adattatore LAN wireless USB al terminale [USB TO DEVICE]. I dati creati sullo strumento possono essere salvati sull'unità flash USB (pagina 32), ed è inoltre possibile stabilire un collegamento con un monitor esterno mediante un adattatore per display USB per visualizzare il display dello strumento (pagina 111) oppure collegare lo strumento a uno smart device tramite un adattatore LAN wireless USB (pagina 106).

Precauzioni per l'utilizzo del terminale [USB TO DEVICE]

Lo strumento dispone di un terminale [USB TO DEVICE] incorporato. Quando si collega un dispositivo USB al terminale, maneggiarlo con cura. Attenersi alle importanti precauzioni indicate di seguito.

NOTA

Per ulteriori informazioni sulla gestione dei dispositivi USB, consultare il Manuale di istruzioni del dispositivo USB.

■ Dispositivi USB compatibili

- Unità flash USB
- Adattatore per display USB
- Adattatore LAN wireless (USB UD-WL01, venduto separatamente)

Non è possibile utilizzare altri dispositivi USB, ad esempio un hub USB, la tastiera o il mouse di un computer.

Lo strumento non supporta necessariamente tutti i dispositivi USB disponibili in commercio. Yamaha non garantisce il funzionamento dei dispositivi USB acquistati separatamente. Prima di acquistare un dispositivo USB da utilizzare con lo strumento, visitare la pagina Web seguente:

<https://download.yamaha.com/>

Sebbene sia possibile utilizzare i dispositivi USB 2.0 o 3.0 con lo strumento, il tempo necessario per il salvataggio o il caricamento sul dispositivo USB può variare in base al tipo di dati o allo stato dello strumento.

AVVISO

Il valore nominale del terminale [USB TO DEVICE] è un valore massimo di 5 V/500 mA. Non collegare dispositivi USB con un valore nominale superiore, in quanto potrebbero verificarsi danni allo strumento.

■ Collegamento di un dispositivo USB

Quando si collega un dispositivo USB al terminale [USB TO DEVICE], accertarsi che il connettore del dispositivo sia appropriato e venga inserito nella direzione corretta.

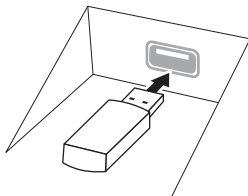

AVVISO

- Quando si collega il dispositivo USB al terminale [USB TO DEVICE] nel pannello superiore, rimuoverlo prima di chiudere il copritastiera. Se il copritastiera viene chiuso mentre il dispositivo USB è ancora collegato, il dispositivo potrebbe danneggiarsi.

- Evitare di collegare o scollegare il dispositivo USB durante la riproduzione/registrazione e la gestione dei file (ad esempio le operazioni di salvataggio, copia, eliminazione e formattazione) o quando si accede al dispositivo USB. La mancata osservanza di tale precauzione potrebbe comportare una sospensione del funzionamento dello strumento o il danneggiamento del dispositivo USB e dei dati.
- Quando si collega e scollega il dispositivo USB (e viceversa), attendere alcuni secondi tra le due operazioni.
- Non utilizzare una prolunga quando si collega un dispositivo USB.

Utilizzo di unità flash USB

Collegando lo strumento a un'unità flash USB è possibile salvare i dati creati sul dispositivo collegato, nonché leggere i dati contenuti nell'unità flash USB.

■ Numero massimo di unità flash USB

Ai terminali [USB TO DEVICE] è possibile collegare fino a due unità flash USB.

■ Formattazione di un'unità flash USB

Formattare l'unità flash USB solo con questo strumento (pagina 104). Un'unità flash USB formattata con un altro dispositivo potrebbe non funzionare correttamente.

AVVISO

La formattazione sovrascrive eventuali dati preesistenti. Accertarsi che l'unità flash USB da formattare non contenga dati importanti.

■ Per proteggere i dati (protezione da scrittura)

Per evitare la perdita accidentale di dati importanti, applicare la protezione da scrittura fornita con ogni unità flash USB. Se si salvano i dati su un'unità flash USB, assicurarsi di disabilitare la protezione da scrittura.

■ Spegnimento dello strumento

Quando si spegne lo strumento, assicurarsi che lo strumento NON stia accedendo all'unità flash USB mediante riproduzione, registrazione o gestione dei file (ad esempio durante le operazioni di salvataggio, copia, eliminazione e formattazione). In caso contrario, l'unità flash USB e i dati potrebbero danneggiarsi.

Formattazione di un'unità flash USB

Quando viene collegata un'unità flash USB, potrebbe essere visualizzato un messaggio per indicare che l'unità flash USB non è formattata. In questo caso, eseguire la formattazione.

AVVISO

L'operazione di formattazione elimina eventuali dati preesistenti. Accertarsi che l'unità flash USB da formattare non contenga dati importanti. Procedere con attenzione, soprattutto se si collegano più unità flash USB.

- 1 Collegare un'unità flash USB per la formattazione alla porta [USB TO DEVICE].**
- 2 Richiamare il display delle operazioni tramite [Menu] → [Utility] → [Storage].**

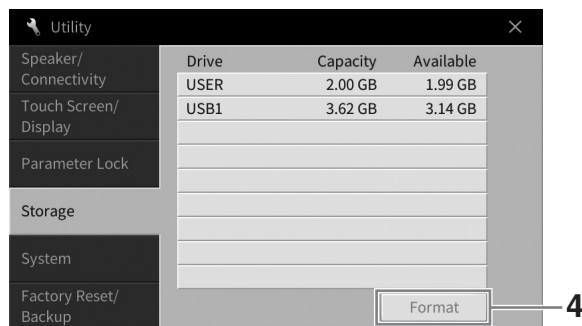

- 3 Toccare il nome dell'unità flash USB da formattare nell'elenco dei dispositivi.**
Vengono visualizzate le indicazioni "USB 1", "USB 2" e così via, a seconda del numero di dispositivi collegati. USER indica il nome della memoria utente di questo strumento.
- 4 Toccare [Format] per eseguire l'operazione di formattazione.**

Collegamento a un computer (terminale [USB TO HOST])

Collegando un computer al terminale [USB TO HOST], è possibile trasmettere/ricevere i dati MIDI o i dati audio tra lo strumento e il computer. Per informazioni dettagliate sull'utilizzo di un computer con questo strumento, fare riferimento a "Computer-related Operations" sul sito Web (pagina 9).

⚠ **ATTENZIONE**

Se si utilizza un'applicazione DAW (Digital Audio Workstation) con questo strumento, disattivare la funzione Audio Loopback (pagina 105). In caso contrario, potrebbe venire emesso un suono molto alto, a seconda delle impostazioni del computer o del software applicativo.

AVVISO

Utilizzare un cavo USB di tipo AB non più lungo di 3 metri. Non è consentito l'uso di cavi USB 3.0.

Esempio

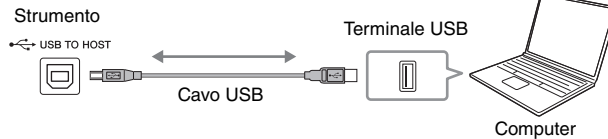

NOTA

- Utilizzando un cavo USB per collegare lo strumento al computer, eseguire il collegamento diretto senza passare attraverso un hub USB.
- Lo strumento inizia la trasmissione subito dopo il collegamento del computer.
- Possono verificarsi suoni imprevisti se si modificano i dati MIDI relativi alla creazione modelli Grand Expression (pagina 53) su un computer.

Trasmissione/ricezione di dati audio (funzione di interfaccia audio USB)

Collegando un computer o uno smart device al terminale [USB TO HOST] tramite un cavo USB, i dati audio digitali possono essere trasmessi o ricevuti. La funzione di interfaccia audio USB fornisce i seguenti vantaggi:

■ Riproduzione dei dati audio con qualità elevata

Ciò garantisce un suono chiaro e diretto con meno disturbi e perdita di qualità ridotta rispetto a quanto offerto dal jack [AUX IN].

■ Registrazione della performance sullo strumento sotto forma di dati audio mediante un software per la registrazione o di produzione musicale

I dati audio registrati possono essere riprodotti sul computer o sullo smart device.

NOTA

- Quando si trasmettono o si ricevono segnali audio utilizzando un computer con sistema operativo Windows, è necessario installare sul computer Yamaha Steinberg USB Driver. Per ulteriori informazioni, fare riferimento al documento "Computer-related Operations" sul sito Web.
- Per istruzioni sul collegamento a uno smart device, consultare il documento "Smart Device Connection Manual" disponibile sul sito Web.

Attivazione/disattivazione del loopback audio

Consente di definire se il suono dell'ingresso audio (pagina 107) dal dispositivo esterno viene inviato o meno a un computer o a uno smart device assieme alla performance eseguita sullo strumento. Per inviare il suono dell'ingresso audio, impostare Audio Loopback su "On".

Ad esempio, se si desidera registrare il suono dell'ingresso audio nonché il suono riprodotto sullo strumento mediante il computer o lo smart device collegato, impostare questa opzione su "On". Se invece si intende registrare solo il suono riprodotto sullo strumento su un computer o uno smart device, impostare l'opzione su "Off".

Questa impostazione può essere effettuata mediante [Menu] → [Utility] → [Speaker/Connectivity] → [Audio Loopback].

NOTA

- Con la registrazione audio (pagina 76), il suono in ingresso proveniente dal dispositivo esterno viene registrato se l'opzione è impostata su "On", mentre non viene registrato se l'opzione è impostata su "Off".
- Il suono non può essere trasmesso a un dispositivo collegato mediante il jack [AUX IN] o Bluetooth.

Collegamento a uno smart device (jack [AUX IN]/Bluetooth/terminale [USB TO HOST]/LAN wireless)

Il collegamento a uno smart device quale uno smartphone o un tablet fornisce i seguenti vantaggi.

- Un collegamento tramite jack [AUX IN] (pagina 107) o Bluetooth (pagina 108) permette di ascoltare il suono proveniente dallo smart device tramite gli altoparlanti incorporati dello strumento.
- Un collegamento tramite il terminale [USB TO HOST] permette di trasmettere/ricevere i dati audio (funzione di interfaccia audio USB; pagina 105).
- Un collegamento tramite un adattatore LAN wireless USB (UD-WL01, venduto separatamente) o un cavo USB permette di utilizzare app per smart device compatibili.

Per istruzioni sul collegamento mediante un metodo diverso dal jack [AUX IN] o dal Bluetooth, fare riferimento al documento "Smart Device Connection Manual" sul sito Web (pagina 9).

AVVISO

- Utilizzare un cavo USB di tipo AB non più lungo di 3 metri. Non è consentito l'uso di cavi USB 3.0.
- Non collegare questo prodotto direttamente a un servizio Wi-Fi e/o Internet pubblico. Collegare il prodotto a Internet soltanto tramite un router protetto da password con elevato livello di sicurezza. Consultare il produttore del router per informazioni sulle pratiche ottimali di sicurezza.

Esempio

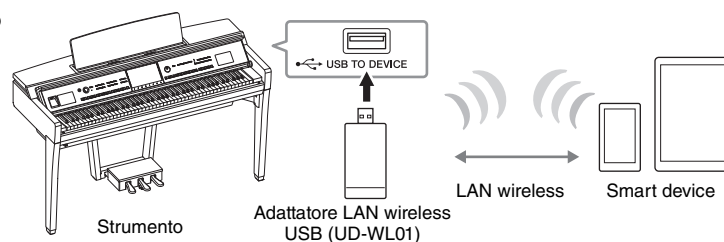

NOTA

- L'adattatore LAN wireless USB (UD-WL01) potrebbe non essere disponibile nella propria area.
- Quando si utilizza lo smart device in prossimità dello strumento, si consiglia di attivare la modalità aereo sul dispositivo stesso, in modo da evitare i rumori causati dalla comunicazione. Quando si collega in modalità wireless uno smart device con questo prodotto, assicurarsi che l'impostazione Wi-Fi o Bluetooth sul dispositivo sia attivata.
- Prima di utilizzare il terminale [USB TO DEVICE], è necessario leggere le "Precauzioni per l'utilizzo del terminale [USB TO DEVICE]" a pagina 103.
- Utilizzando un cavo USB per collegare lo strumento allo smart device, eseguire il collegamento diretto senza passare attraverso un hub USB.
- Lo strumento inizia la trasmissione subito dopo il collegamento dello smart device.
- È possibile definire se il suono dell'ingresso audio dal dispositivo esterno viene inviato o meno a un computer o a uno smart device assieme alla performance eseguita sullo strumento. Per i dettagli, fare riferimento alla sezione relativa al loopback audio a pagina 105.

Utilizzo di un'app per smart device

Stabilendo un collegamento tra lo strumento e uno smart device, è possibile utilizzare le app indicate di seguito per sfruttare al meglio le varie funzionalità dello strumento.

■ Smart Pianist

Questa app permette di registrare la performance sullo smart device o di utilizzare la funzione "Audio to Score" per visualizzare la partitura dei dati audio nello smart device.

■ Rec'n'Share

Questa app permette di registrare audio e video della performance con un'elevata qualità del suono (senza rumori di fondo) e condividere i dati registrati su Internet.

Per informazioni dettagliate su queste app e sugli smart device compatibili, accedere alla pagina Web delle rispettive app sulla seguente pagina:

<https://www.yamaha.com/kbdapps/>

Ascolto della riproduzione audio dal dispositivo esterno tramite l'altoparlante dello strumento (Jack [AUX IN]/Bluetooth/terminale [USB TO HOST])

È possibile inviare la riproduzione audio del dispositivo collegato dall'altoparlante dello strumento. Per abilitare l'ingresso audio, collegare un dispositivo esterno utilizzando uno dei metodi seguenti.

- Collegamento al jack [AUX IN] mediante un cavo audio
- Collegamento tramite Bluetooth (funzione audio Bluetooth)
- Collegamento al terminale [USB TO HOST] mediante un cavo USB (funzione di interfaccia audio USB; pagina 105)

Quando si stabilisce un collegamento a uno smart device, è anche possibile effettuare questa operazione mediante un adattatore LAN wireless USB (UD-WL01; venduto separatamente). Per informazioni sul collegamento con uno smart device, fare riferimento a pagina 106.

Suono dell'ingresso audio:

In questo manuale, "suono dell'ingresso audio" fa riferimento all'ingresso audio dello strumento da dispositivi esterni collegati mediante questi metodi.

NOTA

- Il volume del suono dell'ingresso audio può essere regolato dal dispositivo esterno.
- È possibile regolare il bilanciamento del volume tra i suoni dello strumento e il suono dell'ingresso audio nel display Balance (pagina 42).
- È possibile definire se il suono dell'ingresso audio dal dispositivo esterno viene inviato o meno a un computer o a uno smart device assieme alla performance eseguita sullo strumento. Per informazioni dettagliate, fare riferimento a "Attivazione/disattivazione del loopback audio" a pagina 105.

Collegamento a un lettore audio mediante un cavo audio (jack [AUX IN])

È possibile collegare la presa per cuffie di un lettore audio quale uno smartphone o un lettore audio portatile al jack [AUX IN] dello strumento. La riproduzione dell'audio sul dispositivo collegato viene trasmessa mediante gli altoparlanti incorporati dello strumento.

AVVISO

Per evitare possibili danni ai dispositivi, accendere prima il dispositivo esterno, quindi lo strumento. Quando si spengono i dispositivi, spegnere prima lo strumento, quindi il dispositivo esterno.

Esempio

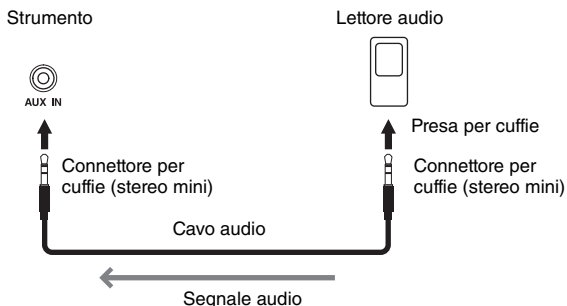

NOTA

Utilizzare cavi audio e adattatori senza resistenza (zero).

Minimizzare il rumore del suono d'ingresso tramite Noise Gate

Per impostazione predefinita, lo strumento esclude rumori indesiderati dal suono in ingresso. Questo può comunque far escludere anche suoni desiderati, quali il decay graduale del suono di un pianoforte o di una chitarra acustica. Per evitare ciò, impostare il Noise Gate su "off" tramite [Menu] → [Utility] → [Speaker/Connectivity] → [AUX IN Noise Gate].

Ascolto dei dati audio da un dispositivo Bluetooth attraverso questo strumento (funzione Audio Bluetooth)

Prima di utilizzare la funzione Bluetooth, assicurarsi di leggere "Informazioni su Bluetooth" a pagina 109.

È possibile riprodurre su questo strumento i dati audio salvati in un dispositivo Bluetooth, ad esempio uno smartphone o un lettore audio portatile, e ascoltarli tramite l'altoparlante incorporato nello strumento stesso.

Dispositivo Bluetooth:

In questo manuale, "dispositivo Bluetooth" fa riferimento a un dispositivo in grado di trasmettere i dati audio salvati nel dispositivo stesso utilizzando la funzione Bluetooth, tramite comunicazione wireless. Per un corretto funzionamento, il dispositivo deve essere compatibile con A2DP (Advanced Audio Distribution Profile). La funzione audio Bluetooth viene qui illustrata utilizzando uno smart device come esempio di dispositivo Bluetooth.

Esempio

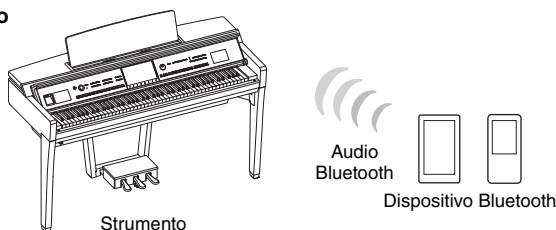

Funzionalità Bluetooth

A seconda del paese in cui è stato acquistato il prodotto, lo strumento potrebbe non disporre di funzionalità Bluetooth.

Se nel display Menu è visualizzata l'icona Bluetooth, il prodotto è dotato della funzionalità Bluetooth.



1 Richiamare il display Bluetooth da [Menu] → [Bluetooth].

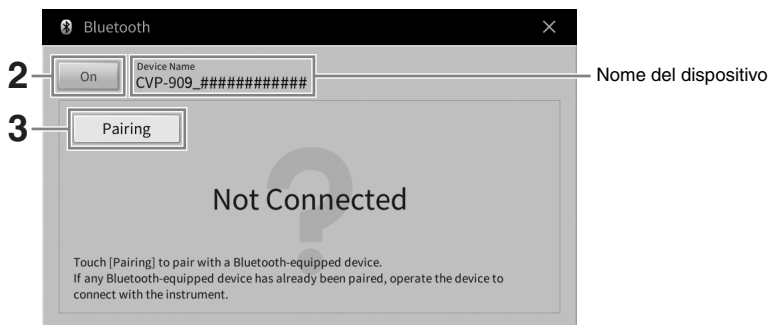

2 Assicurarsi che la funzione Bluetooth sia impostata su "On".

3 Toccare [Pairing] per eseguire l'accoppiamento con un dispositivo Bluetooth.

Se si desidera collegare il dispositivo Bluetooth allo strumento, è necessario prima accoppiare il dispositivo e lo strumento. Una volta che il dispositivo è stato accoppiato allo strumento, non occorre effettuare di nuovo l'accoppiamento.

NOTA

- Per "accoppiamento" si intende la registrazione dei dispositivi Bluetooth su questo strumento, in modo che possano riconoscersi reciprocamente per comunicare via wireless.
- Allo strumento è possibile collegare un solo smart device alla volta (anche se è possibile accoppiarne fino a 8 allo strumento). Se si accoppia un nono smart device, i dati di accoppiamento del dispositivo con la data di connessione più vecchia verranno eliminati.
- Non è possibile accoppiare cuffie o altoparlanti Bluetooth.

4 Sul dispositivo Bluetooth, attivare la funzione Bluetooth e selezionare lo strumento (il nome del dispositivo viene visualizzato sul display al punto 1) dall'elenco dei collegamenti.

Una volta completato l'accoppiamento, sul display vengono visualizzati il nome del dispositivo Bluetooth e il messaggio "Connected".

NOTA

Se viene richiesto di immettere una password, immettere i numeri "0000".

5 Riprodurre i dati audio presenti sul dispositivo Bluetooth per verificare che gli altoparlanti incorporati dello strumento trasmettano l'audio.

Alla successiva accensione dello strumento, il dispositivo Bluetooth collegato più di recente verrà connesso automaticamente allo strumento se è stata attivata la funzione Bluetooth sia del dispositivo sia dello strumento. Se il collegamento non avviene automaticamente, selezionare lo strumento dall'elenco dei collegamenti sul dispositivo Bluetooth.

Informazioni su Bluetooth

Bluetooth è una tecnologia per la comunicazione wireless tra dispositivi all'interno di un'area di circa 10 metri mediante la banda di frequenza a 2,4 GHz.

■ Gestione delle comunicazioni Bluetooth

La banda a 2,4 GHz utilizzata dai dispositivi compatibili Bluetooth è condivisa da vari tipi di apparecchiature. I dispositivi compatibili Bluetooth utilizzano una tecnologia che riduce l'interferenza di altri componenti utilizzando la stessa banda radio, ma tale interferenza potrebbe ridurre la velocità o la portata delle comunicazioni e, in alcuni casi, interromperle del tutto.

- La velocità di trasferimento del segnale e la portata delle comunicazioni varia a in base a distanza tra i dispositivi, presenza di ostacoli, condizioni delle onde radio e tipo di apparecchiatura.
- Yamaha non garantisce tutti i collegamenti wireless tra questa unità e i dispositivi compatibili con la funzione Bluetooth.

Utilizzo di un sistema di altoparlanti esterno per la riproduzione (jack AUX OUT [L/L+R]/[R])

Tramite i jack AUX OUT [L/L+R]/[R] è possibile collegare un sistema stereo per amplificare il suono dello strumento. Il suono del microfono o della chitarra collegata al jack [MIC/LINE IN] dello strumento viene emesso assieme a quello dello strumento.

AVVISO

- Per evitare eventuali danni ai dispositivi, accendere prima lo strumento e quindi il dispositivo esterno. Quando si spengono i dispositivi, spegnere prima il dispositivo esterno e poi lo strumento. Poiché l'alimentazione di questo strumento potrebbe essere disattivata automaticamente a causa della funzione Auto Power Off (pagina 19), spegnere l'alimentazione sul dispositivo esterno o disattivare tale funzione quando non si intende utilizzare lo strumento.
- Non instradare l'uscita dai jack AUX OUT al jack [AUX IN]. Se si effettua questo collegamento, il segnale ricevuto sul jack [AUX IN] viene trasmesso dai jack AUX OUT. Ciò potrebbe creare un loop di feedback che renderebbe impossibile un'esecuzione regolare e potrebbe perfino danneggiare i dispositivi.

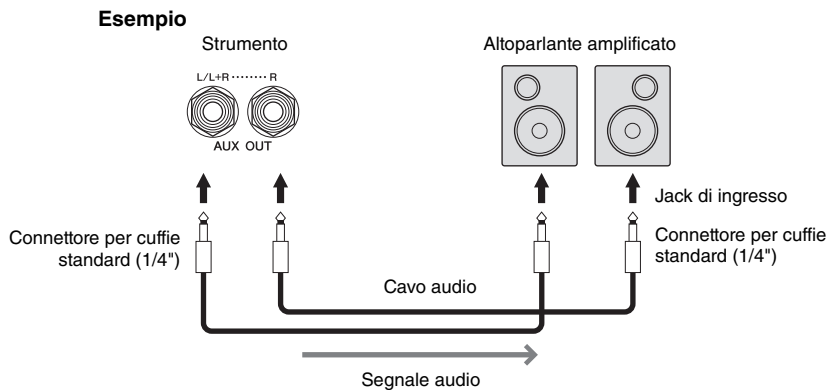

NOTA

- Utilizzare cavi audio e adattatori senza resistenza (zero).
- Utilizzare solo il jack [L/L+R] per il collegamento con un dispositivo mono.
- Utilizzare uno spinotto adattatore appropriato se il jack di ingresso dell'altoparlante amplificato non corrisponde al connettore per cuffie del cavo audio.
- Quando si monitora il suono trasmesso mediante i jack AUX OUT dalle cuffie collegate allo strumento, si consiglia di disattivare le funzioni Binaural Sampling e Stereophonic Optimizer. Per ulteriori informazioni, consultare pagina 21.

Collegamento di dispositivi MIDI esterni (terminali MIDI)

Utilizzando cavi MIDI e stabilendo un collegamento a un dispositivo MIDI esterno (tastiera, sequencer, ecc.) o a un computer, è possibile controllare il dispositivo MIDI dallo strumento oppure controllare lo strumento dal dispositivo MIDI.

- **MIDI [IN]:** consente di ricevere i messaggi MIDI da un altro dispositivo MIDI.
- **MIDI [OUT]:** consente di trasmettere i messaggi MIDI generati dallo strumento a un altro dispositivo MIDI.
- **MIDI [THRU]:** lascia passare inalterati i messaggi MIDI ricevuti alla porta MIDI IN.

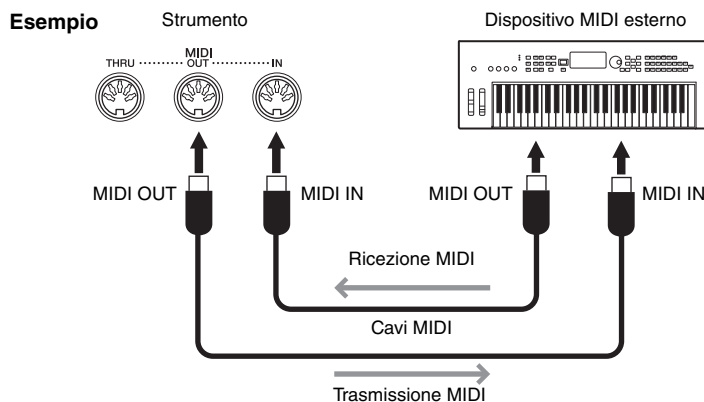

Le impostazioni MIDI quali i canali di trasmissione/ricezione sullo strumento possono essere effettuate tramite [Menu] → [MIDI]. Per informazioni dettagliate, consultare il documento Reference Manual sul sito Web (pagina 9).

NOTA

- Per una panoramica generale dell'interfaccia MIDI e su come utilizzarla in maniera efficace, fare riferimento al documento "MIDI Basics" sul sito Web (pagina 9).
- Per informazioni sull'impostazione del software per sequencer, fare riferimento al Manuale di istruzioni del software pertinente.
- Quando si trasmettono dati MIDI da questo strumento a un dispositivo MIDI esterno, potrebbero verificarsi suoni imprevisti a causa dei dati relativi alla creazione modelli Grand Expression (pagina 53).

Visualizzazione del contenuto del display dello strumento su un monitor esterno

Collegando un monitor esterno, come un televisore, è possibile duplicare il display dello strumento (mirroring) oppure visualizzare separatamente i testi/il testo su un monitor esterno. Utilizzare un adattatore per display USB e un cavo per display compatibili sia con lo strumento che con il monitor per il collegamento al terminale [USB TO DEVICE] di questo strumento. Per un elenco degli adattatori per display USB compatibili, visitare il sito Web seguente:

<https://download.yamaha.com/>

NOTA

Prima di utilizzare il terminale [USB TO DEVICE], è necessario leggere le "Precauzioni per l'utilizzo del terminale [USB TO DEVICE]" a pagina 103.

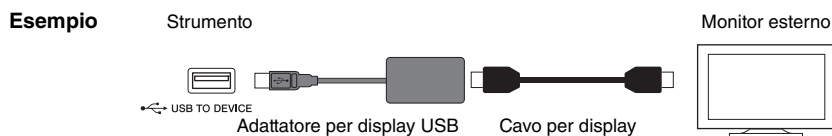

Impostare il contenuto del display da trasmettere tramite [Menu] → [Utility] → [Speaker/Connectivity] → page 2/2.

Lyrics/Text	Vengono trasmessi solo i testi della canzone o i file di testo (a seconda dell'ultimo utilizzo effettuato), indipendentemente dal display richiamato sullo strumento.
--------------------	-----------------------------------------------------------------------------------------------------------------------------------------------------------------------

Mirroring

Viene trasmesso il display attualmente selezionato.

Collegamento di un microfono o di una chitarra (jack [MIC/LINE IN])

Sul jack [MIC/LINE IN] (jack cuffie standard da 1/4"), è possibile collegare un microfono, una chitarra o vari altri dispositivi. Per istruzioni sul collegamento di un microfono, fare riferimento a pagina 86.

Tenere presente che è necessario selezionare "MIC" o "LINE IN" a seconda del dispositivo collegato. Se il livello di uscita dei dispositivi collegati (ad esempio microfono, chitarra, basso) è basso, impostare lo switch [MIC/LINE] su "MIC". Se il livello di uscita dei dispositivi collegati (come sintetizzatore, lettore CD) è alto, impostare lo switch [MIC/LINE] su "LINE".

Collegamento di un footswitch/foot controller (jack [AUX PEDAL])

Al jack [AUX PEDAL] è possibile collegare i footswitch FC4A o FC5 e il foot controller FC7 (venduto separatamente). Un footswitch consente di attivare o disattivare le varie funzioni, mentre il foot controller controlla parametri continui come il volume.

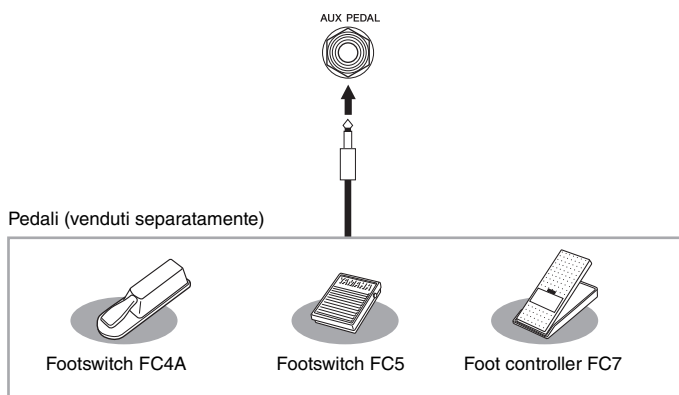

■ Esempio 1: utilizzo di un foot controller per il controllo del volume della performance eseguita sulla tastiera.

Collegare un foot controller FC7 al jack [AUX PEDAL]. Con le impostazioni di fabbrica iniziali non occorre effettuare operazioni particolari.

■ Esempio 2: utilizzo di un footswitch per controllare l'avvio e l'arresto delle canzoni.

Collegare un footswitch (FC4A o FC5) al jack [AUX PEDAL]. Per assegnare la funzione al pedale collegato, selezionare "Song Play/Pause" nel display delle operazioni: [Menu] → [Assignable] → [Pedal].











NOTA





- Assicurarsi di collegare e scollegare il pedale solo quando lo strumento è spento.
- Non premere il footswitch/il pedale mentre si accende lo strumento, poiché in questo modo si modifica la polarità del footswitch, invertendone il funzionamento.

Elenco delle funzioni del display Menu

Questa sezione spiega in modo semplice e molto brevemente cosa si può fare nei display richiamati toccando le varie icone presenti nel display Menu. Alcune funzioni sono descritte nel presente manuale di istruzioni alle pagine indicate di seguito. Per informazioni dettagliate su ogni funzione, consultare il documento Reference Manual sul sito Web (pagina 9).

Menu		Descrizione	Pagine
	Tempo	Consente di impostare il tempo delle song MIDI, degli stili e del metronomo. In questo display è possibile effettuare la stessa operazione eseguita utilizzando i pulsanti TEMPO[-]/[+] e [TAP TEMPO].	39
	Transpose	Consente di trasporre il pitch dell'intero suono in semitoni o solo il suono della tastiera o della song MIDI.	41
	Split Point & Fingering Type	Consente di impostare il punto di splittaggio o di cambiare il tipo di diteggiatura degli accordi e l'area di rilevamento degli accordi.	54, 65
	Chord Tutor	Mostra un esempio di come suonare un accordo che corrisponda al nome dell'accordo specifico.	–
	Balance	Consente la regolazione del bilanciamento del volume tra le parti della tastiera (Main/Layer/Left), lo stile, la song e il suono di ingresso tramite il jack del microfono [AUX IN] e così via.	42
	Filter	Consente di regolare l'effetto Harmonic Content (risonanza) e la brillantezza del suono.	98
	EQ	Consente di regolare i parametri di equalizzazione per correggere il tono o il timbro del suono.	
	Effect	Consente di selezionare un tipo di effetto e di regolarne la profondità per ciascuna parte.	
	Chorus/Reverb	Consente di selezionare un tipo di coro/riverbero e di regolarne la profondità per ciascuna parte.	
	Pan/Volume	Consente la regolazione del pan e del volume per ciascuna parte.	
	(Master) Compressor	Consente di attivare/disattivare il compressore principale e di modificarne i parametri.	
	(Master) EQ	Consente di modificare l'EQ master.	
	Score	Consente di visualizzare la notazione musicale (partitura) dell'attuale song MIDI.	70
	Lyrics	Consente di visualizzare il testo dell'attuale song MIDI.	71
	Text Viewer	Consente di visualizzare i file di testo creati sul proprio computer.	–
	Keyboard Harmony	Consente di aggiungere l'effetto Harmony (Armonia) alla sezione destra della tastiera. Possono essere impostati diversi parametri quali il tipo di armonia.	–
	Mic Setting	Consente di effettuare delle impostazioni per il suono del microfono.	–
	Vocal Harmony	Consente di aggiungere effetti di armonia vocale alla propria voce. È possibile modificare l'armonia vocale e salvare la propria armonia originale.	87
	Playlist	Per creare un proprio repertorio in cui vengono registrati i collegamenti a ciascun file Registration Memory Bank per ogni performance. In questo modo è possibile selezionare soltanto le impostazioni del pannello desiderate (sotto forma di record) per la prestazione da un ampio gruppo di file Registration Memory Bank.	89
	Registration Sequence	Determina l'ordine per richiamare le impostazioni della memoria di registrazione quando si utilizza il pedale o il pulsante ASSIGNABLE.	–
	Registration Freeze	Determina l'elemento/gli elementi da non modificare, anche quando si richiamano le configurazioni del pannello dalla memoria di registrazione.	–

Menu		Descrizione	Pagine
	Chord Looper	Registrando la progressione degli accordi suonati, lo stile può essere riprodotto automaticamente in risposta ai dati della progressione stessa, senza che sia necessario suonare gli accordi nell'apposita sezione della tastiera.	-
	Assignable	Pedal Determina le funzioni assegnate ai pedali.	-
	Assignable	Determina le funzioni assegnate ai pulsanti ASSIGNABLE [1]-[4].	31
	Voice Edit	Consente di modificare le voci preset per creare nuove voci personalizzate. Il display varia in funzione della selezione o meno di una voce Organ Flutes o di un altro tipo di voce.	56
	Style Creator	Consente di creare uno stile (Style) modificando quello preimpostato o registrando i vari canali di stile uno per uno.	-
	Song Creator	Consente di creare una song "scrivendola" un evento alla volta, oppure modificando una song registrata esistente.	-
	Voice Setting	Tune Consente di regolare il pitch del suono per ciascuna parte della tastiera (Main/Layer/Left).	-
	Piano	Consente di modificare i parametri delle voci di pianoforte, incluse le voci VRM e Grand Expression Modeling.	
	Each Key Setting	Consente di regolare il pitch o il volume di ciascuna nota (o tasto) individualmente per la voce della parte Main.	
	Voice Set	Determina quali impostazioni (effetti, ecc.) collegate alle voci non vengono richiamate selezionando una voce.	
	Other Setting	Determina le modalità di apertura del display di selezione delle voci quando viene premuto uno dei pulsanti della categoria VOICE. Inoltre stabilisce se aggiungere o meno degli effetti di articolazione quando si seleziona una voce S.Art2 (solo CVP-909).	
	Style Setting	Setting Consente di modificare i parametri per la riproduzione dello stile quali Stop ACMP (Arresto accompagnamento) e OTS Link Timing.	-
	Change Behavior	Determina la condizione dello stile (sezioni, tempo, ecc) quando si seleziona uno stile diverso.	
	Song Setting	Guide Consente di selezionare il tipo di funzione guida o modifica le impostazioni della luce-guida.	-
	Part Ch	Determina quale canale MIDI nei dati song viene usato per la parte della mano sinistra e destra.	
	Lyrics	Definisce la lingua dei testi visualizzati.	
	Play	Consente di modificare i parametri per la riproduzione delle song quali Repeat Playback e Performance Assistance Technology.	
	Rec	Consente di modificare i parametri per la nuova registrazione delle song MIDI o di impostare il formato di file per la registrazione audio.	
	Tuning	Master Tune Consente di effettuare l'accordatura fine del pitch per l'intero strumento in passi di ca. 0,2 Hz.	-
	Scale Tune	Consente di selezionare il tipo di scala e di accordare il pitch della nota desiderata (tasto) in centesimi.	
	Keyboard Setting	Determina la risposta al tocco della tastiera o attiva/disattiva la funzione Left Hold (Mantenimento sinistra).	40, 52
	Metronome Setting	Metronome Determina il volume del suono del metronomo e l'indicazione del tempo.	-
	Tap Tempo	Determina il volume e il tipo di suono generato quando si preme il pulsante [TAP TEMPO].	
	MIDI Setting	System Consente di modificare i parametri per i messaggi del sistema MIDI.	-
	Transmit	Consente di modificare i parametri per la trasmissione MIDI.	
	Receive	Consente di modificare i parametri per la ricezione MIDI.	
	On Bass Note	Determina la nota di basso per la riproduzione dello stile in base ai messaggi di nota ricevuti via MIDI.	
	Chord Detect	Determina il tipo di accordo per la riproduzione dello stile in base ai messaggi di nota ricevuti tramite MIDI.	

Menu		Descrizione	Pagine
 Utility	Speaker/ Connectivity	Consente di effettuare le impostazioni per gli altoparlanti dello strumento e il monitor esterno.	111
	Touch Screen/ Display	Consente di modificare i parametri per le impostazioni del display, come il tema del display Home e la calibrazione del pannello a sfioramento.	23
	Parameter Lock	Determina quali parametri (effect, split point, ecc.) non verranno cambiati quando si modificano le configurazioni del pannello tramite la memoria di registrazione.	–
	Storage	Indica la capacità della memoria utente e dell'unità flash USB collegata oppure consente di formattarla.	104
	System	Indica la versione di firmware di questo strumento e consente di effettuare le impostazioni base, quali la lingua dei display e la guida vocale.	22
	Factory Reset/ Backup	Consente di inizializzare lo strumento con le impostazioni default di fabbrica o di eseguire una copia di backup dei dati memorizzati all'interno dello strumento.	43
 Bluetooth*¹	Consente di collegare un dispositivo Bluetooth.	108	
 Wireless LAN Settings*²	Consente di effettuare le impostazioni per il collegamento dello strumento a uno smart device, quale uno smartphone o un tablet, tramite un adattatore LAN wireless USB.	–	
 Time*²	Consente di modificare le impostazioni dell'orario visualizzato sul display.	–	

*1 Questa icona viene visualizzata solo se lo strumento è dotato di funzionalità Bluetooth. A seconda del paese in cui è stato acquistato il prodotto, il Bluetooth potrebbe non essere disponibile.

*2 Queste icone vengono visualizzate solo se l'adattatore LAN wireless USB (UD-WL01, venduto separatamente) è già stato collegato una volta.

Assemblaggio del CVP-909 (tipo pianoforte a coda)

⚠ **ATTENZIONE**

- Assemblare l'unità su un pavimento piano e rigido e assicurarsi di avere ampio spazio per muoversi.
- Fare attenzione a non confondere o smarrire i componenti e assicurarsi di installarli tutti con l'orientamento corretto. Eseguire l'assemblaggio dell'unità nella sequenza descritta di seguito.
- L'operazione di assemblaggio deve essere eseguita da almeno quattro persone.
- Assicurarsi di utilizzare solo le viti fornite in dotazione della dimensione specificata. Non utilizzare viti diverse. L'utilizzo di viti sbagliate può causare danni o il malfunzionamento del prodotto.
- Accertarsi di stringere bene tutte le viti dopo aver assemblato ciascuna unità.
- Per disassemblare l'unità, seguire le istruzioni di assemblaggio in ordine inverso.

Procurarsi un cacciavite a stella della misura appropriata.

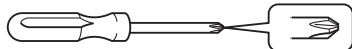

Estrarre tutti i componenti dalla confezione e assicurarsi che non vi siano elementi mancanti.

Per evitare aperture accidentali del copritastiera durante l'assemblaggio, premere sul copritastiera, accertandosi che i fogli (vedi figura) restino posizionati.

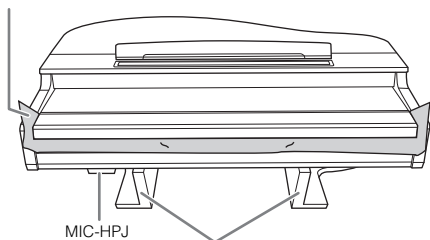

MIC-HPJ

Onde evitare danni all'unità MIC-HPJ situato in fondo all'unità principale, controllare che quest'ultima venga sistemata sui tappetini di Styrofoam. Verificare anche che i tappetini non tocchino il MIC-HPJ.

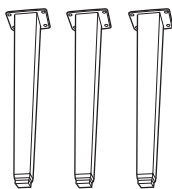

Gambe

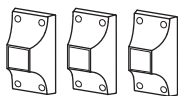

Supporti di fissaggio delle gambe

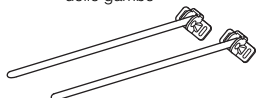

Staffe di supporto



Viti di fissaggio x 12 (6 x 40 mm)

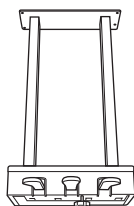

Pedaliera

Cavo del pedale arrotolato all'interno. I pedali sono protetti da rivestimenti in vinile installati in fabbrica. Rimuovere le protezioni dai pedali prima dell'uso per un utilizzo ottimale degli effetti dei pedali.

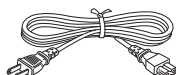

Cavo di alimentazione



Fermacavo



Viti di fissaggio x 4 (6 x 20 mm)



Viti sottili x 12 (4 x 10 mm)



Viti sottili x 4 (4 x 16 mm)

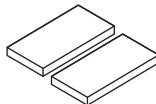

Tappetini protettivi x 2



Gancio per le cuffie

Viti sottili x 2
4 x 10 mm

1 Appoggiare l'unità principale contro la parete come indicato a destra.

- 1 Stendere come indicato un panno grande e morbido, ad esempio una coperta, per proteggere il pavimento e le superfici della parete.
- 2 Appoggiare l'unità principale contro la parete con il copritastiera chiuso e il lato tastiera sul fondo.

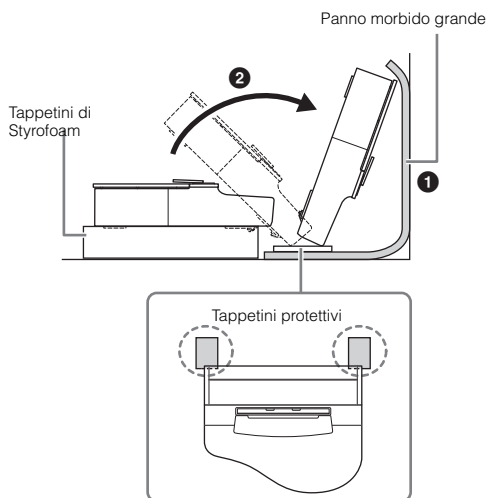

⚠ **ATTENZIONE**

Fare attenzione a non schiacciarsi le dita.

AVVISO

Non posizionare l'unità principale come mostrato nell'illustrazione qui di seguito.

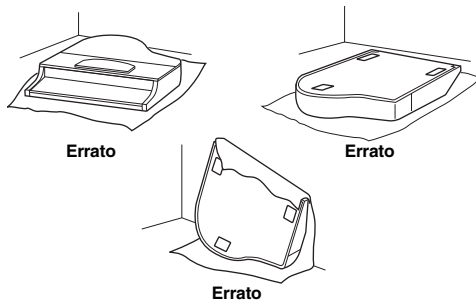

2 Fissare le tre gambe e i tre supporti di fissaggio.

Per verificare l'orientamento delle gambe, fare riferimento allo schema riportato di seguito.

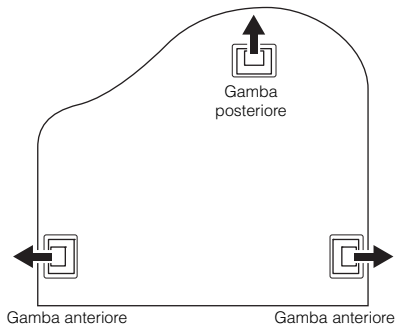

- 1 Installare e serrare le quattro viti di ogni gamba, partendo da una delle due gambe anteriori.

Viti di fissaggio (6 x 40 mm)

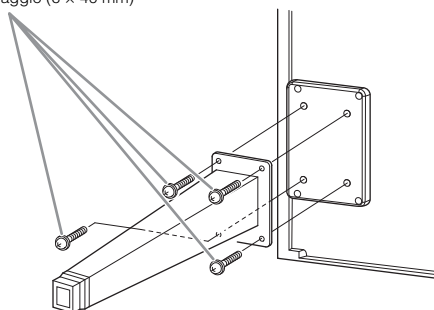

- 2 Far scorrere i supporti di fissaggio sulle gambe e fissarli a ciascuna delle gambe utilizzando quattro viti sottili (4 x 10 mm).

Assicurarsi che il lato con inclinazione graduale dei supporti di fissaggio sia rivolto verso l'interno dell'unità, come mostrato nella figura.

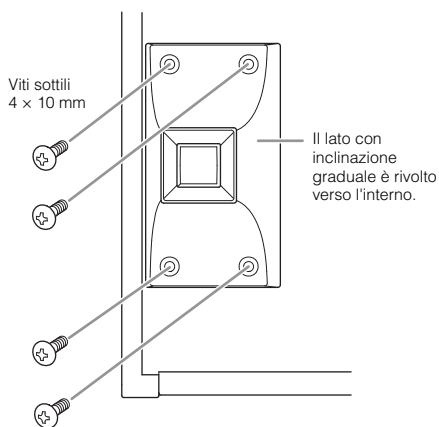

3 Fissare le staffe di supporto.

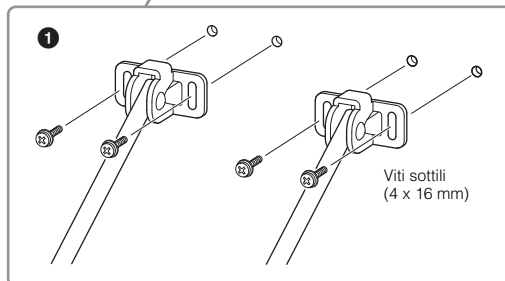
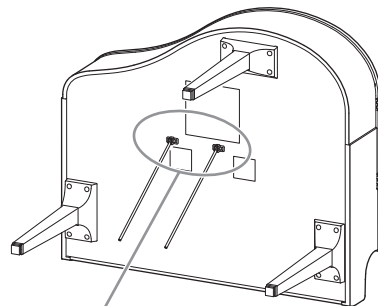

- 1 Fissare le staffe di supporto utilizzando le quattro viti sottili (4 x 16 mm).

4 Sollevare l'unità in posizione eretta.

Utilizzare le gambe anteriori come supporto per sollevare l'unità.

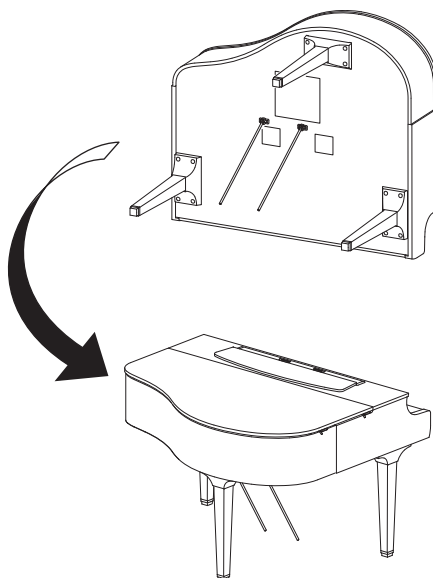

5 Installare la pedaliera.

- 1 Rimuovere la fascetta ritorta e il nastro che fissa il cavo del pedale alla porzione superiore della pedaliera.

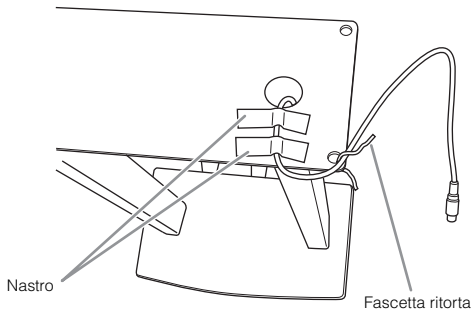

- 2 Fissare il lato anteriore della pedaliera alla parte inferiore dell'unità serrando con le dita le due viti di fissaggio (6 x 20 mm).

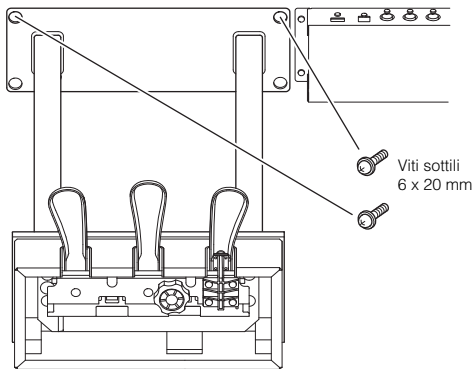

- 3 Inserire le staffe di fissaggio negli incavi della pedaliera e accertarsi che siano fissate saldamente.

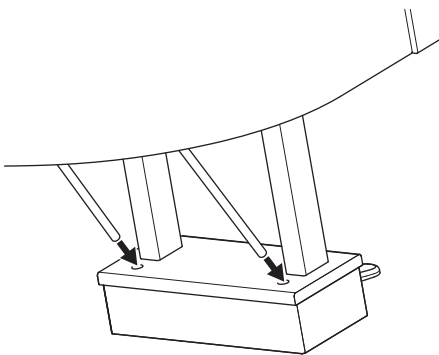

- 4 Allineare il cavo alla scanalatura sull'unità e fissare la parte posteriore della pedaliera mediante le due viti di fissaggio (6 x 20 mm), quindi serrare a fondo sulla parte anteriore della pedaliera le due viti fissate al punto 5-2.

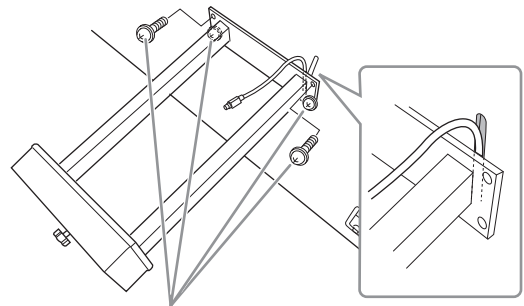

Viti di fissaggio (6 x 20 mm)

- 5 Allentare le quattro viti fissate al punto 3, quindi serrare nuovamente a fondo le quattro viti spingendo al contempo le staffe di supporto nella direzione indicata dalle frecce nella figura.

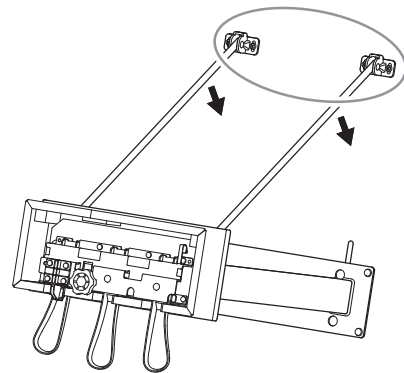

- 6 Inserire lo spinotto del cavo del pedale nel connettore del pedale. Inserire lo spinotto in modo che il lato freccia sia rivolto in avanti (verso la tastiera). Se lo spinotto non dovesse entrare, non forzarlo. Riorientare lo spinotto e riprovare.

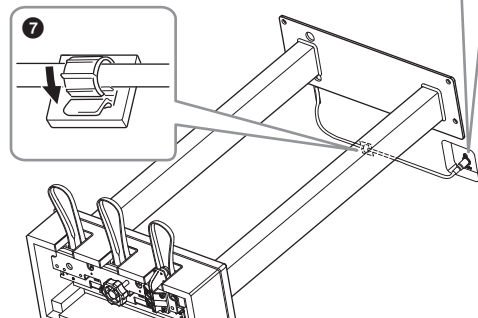
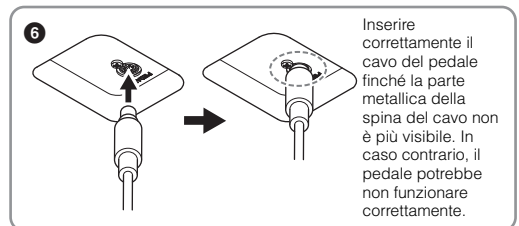

- 7 Fissare il fermacavo alla parte inferiore dell'unità principale come mostrato nella figura, quindi agganciare il cavo al fermacavo.

6 Ruotare il dispositivo di regolazione finché non sarà saldamente a contatto con il pavimento.

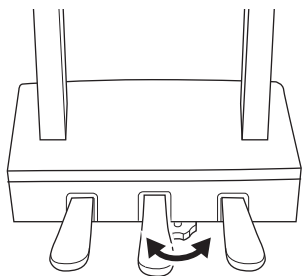

7 Inserire il cavo di alimentazione nel jack [AC IN].

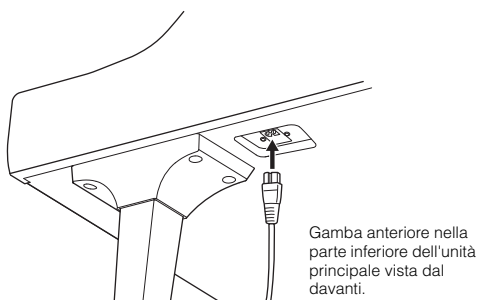

8 Fissare il gancio per le cuffie.

Fissare il gancio per le cuffie usando due viti sottili (4 x 10 mm) come mostrato in figura.

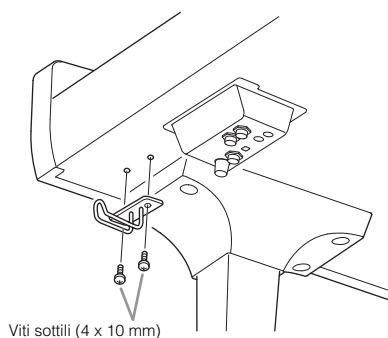

ATTENZIONE
Per disassemblare l'unità, seguire le istruzioni di assemblaggio in ordine inverso. La mancata osservanza di tale indicazione può danneggiare lo strumento o provocare lesioni personali. In particolare, se si poggia l'unità principale senza staccare la pedaliera, i pedali si romperanno.

Dopo aver completato l'assemblaggio, controllare i punti riportati di seguito.

- **È avanzato qualche pezzo?**
→ Rivedere la procedura di assemblaggio e correggere eventuali errori.
- **Lo strumento è al riparo da porte e da altre strutture mobili?**
→ Spostare lo strumento in un luogo adeguato.
- **Se si scuote lo strumento, si sente un rumore o una vibrazione?**
→ Stringere tutte le viti.
- **La pedaliera è rumorosa o instabile quando si usano i pedali?**
→ Ruotare il piedino regolabile per bloccarla saldamente al pavimento.
- **La pedaliera e i cavi di alimentazione sono bene inseriti nelle prese?**

Trasporto

⚠ ATTENZIONE

Se è necessario spostare lo strumento, afferrarlo sempre dalla parte inferiore dell'unità principale. Non sollevare lo strumento afferrando il copritastiera o la parte superiore. Una presa non idonea può danneggiare lo strumento o causare danni fisici.

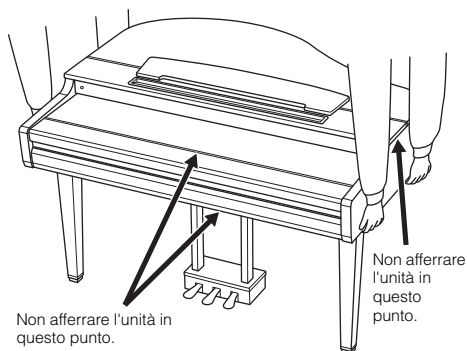

Se ci si deve trasferire, è possibile trasportare lo strumento assieme alle proprie cose. È possibile spostare quest'unità così com'è (assemblata) oppure la si può smontare per riportarla alla condizione in cui si trovava al momento del disimballaggio. Trasportare la tastiera in orizzontale. Evitare di appoggiarla al muro e di adagiarla su un fianco. Non sottoporre lo strumento a vibrazioni eccessive o a urti. Quando si trasporta lo strumento assemblato, controllare che tutte le viti siano ben strette e che non si siano allentate a seguito dello spostamento.

⚠ ATTENZIONE

Se l'unità scricchiola o è instabile quando si suona la tastiera, consultare i diagrammi di assemblaggio e serrare di nuovo tutte le viti.

Assemblaggio del CVP-909

⚠ ATTENZIONE

- Assemblare l'unità su un pavimento piano e rigido e assicurarsi di avere ampio spazio per muoversi.
- Fare attenzione a non confondere o smarrire i componenti e assicurarsi di installarli tutti con l'orientamento corretto. Eseguire l'assemblaggio dell'unità nella sequenza descritta di seguito.
- L'operazione di assemblaggio deve essere eseguita da almeno due persone.
- Assicurarsi di utilizzare solo le viti fornite in dotazione della dimensione specificata. Non utilizzare viti diverse. L'utilizzo di viti sbagliate può causare danni o il malfunzionamento del prodotto.
- Accertarsi di stringere bene tutte le viti dopo aver assemblato ciascuna unità.
- Per disassemblare l'unità, seguire le istruzioni di assemblaggio in ordine inverso.

Procurarsi un cacciavite a stella della misura appropriata.

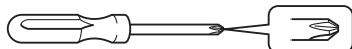

Estrarre tutti i componenti dalla confezione e assicurarsi che non vi siano elementi mancanti.

Per evitare aperture accidentali del copritastiera durante l'assemblaggio, premere sul copritastiera, accertandosi che i fogli (vedi figura) restino posizionati.

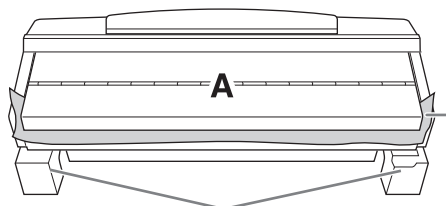

Onde evitare danni al box dell'altoparlante situato in fondo all'unità A, controllare che quest'ultima venga sistemata sui tappetini di Styrofoam. Verificare anche che i tappetini non tocchino il box dell'altoparlante.

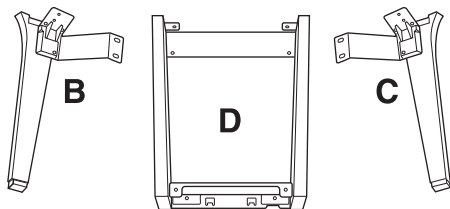

Cavo del pedale arrotolato all'interno. I pedali sono protetti da rivestimenti in vinile installati in fabbrica. Rimuovere le protezioni dai pedali prima dell'uso per un utilizzo ottimale degli effetti dei pedali.

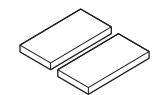
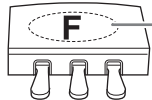
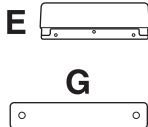

Tappetini protettivi x 2



5 x 30 mm x 4

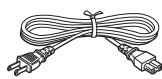

Cavo di alimentazione



4 x 20 mm x 3



Gancio per le cuffie



4 x 10 mm x 2

J



5 x 18 mm x 10

N



4 x 10 mm x 2

Q



5 x 15 x 1.2 mm x 4

1 Appoggiare l'unità A contro la parete come indicato.

- 1 Stendere come indicato un panno grande e morbido, ad esempio una coperta, per proteggere il pavimento e le superfici della parete.
- 2 Con il copritastiera chiuso e il lato della tastiera verso il basso, appoggiare l'unità A contro la parete.

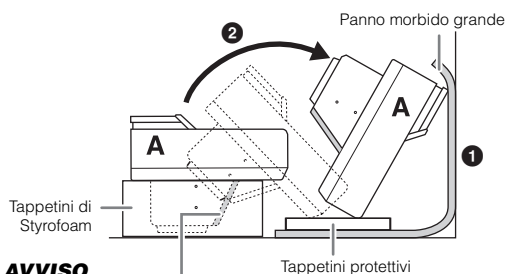

AVVISO

Non toccare la rete dell'altoparlante per non danneggiare l'interno.

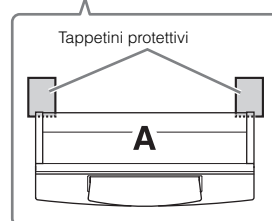

⚠ ATTENZIONE

Fare attenzione a non schiacciarsi le dita.

AVVISO

- La parte superiore del leggio non è fissata. Tenere con la mano il leggio per evitare che cada.
- Non posizionare l'unità principale capovolta o con il lato posteriore rivolto verso il basso.

2 Fissare le unità B e C all'unità A.

- 1 Allineare le unità B e A in modo che la sporgenza entri nel foro.

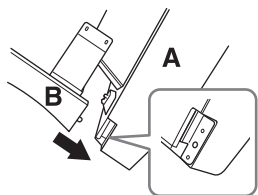

- 2 Fissare l'unità B alla superficie inferiore dell'unità A usando due viti H.

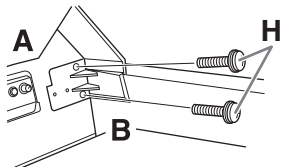

Collegare le parti, premendo l'unità B sull'unità A in modo che siano ben fisse tra loro.

- 3 Fissare l'unità B al box dell'altoparlante dell'unità A usando due viti J.

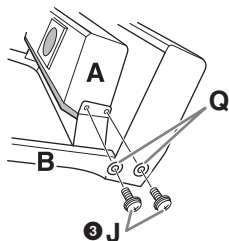

Se i fori non si allineano, allentare le altre viti e regolare la posizione dell'unità B.

- 4 Fissare l'unità C all'unità A allo stesso modo.

3 Fissare l'unità E all'unità D.

Fissare l'unità E all'unità D usando due viti J.

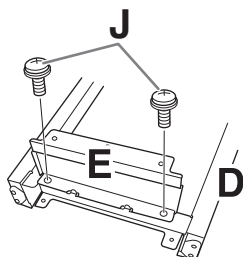

4 Fissare l'unità D all'unità A.

- 1 Fissare l'unità D alla superficie inferiore dell'unità A usando due viti J.

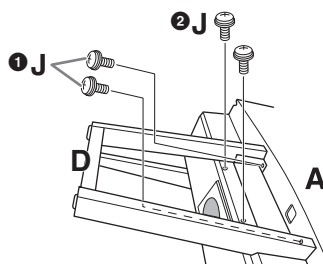

- 2 Fissare l'unità D al box dell'altoparlante dell'unità A usando due viti J.

Se i fori non si allineano, allentare le altre viti e regolare la posizione dell'unità D.

5 Sollevare l'unità A in posizione eretta.

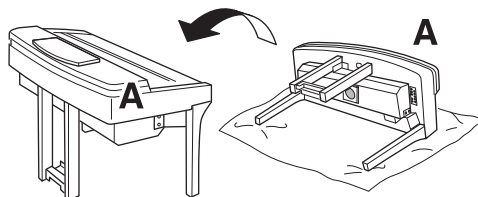

⚠ ATTENZIONE

- Fare attenzione a non schiacciarsi le dita.
- Non sollevare lo strumento afferrando il copritastiera.

6 Installare l'unità F.

- 1 Togliere la copertura di plastica dall'unità D.

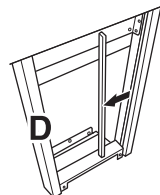

- 2 Slegare e stendere il cavo dei pedali arrotolato.

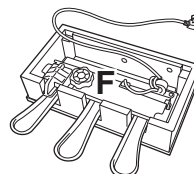

- 3 Passare il cavo del pedale sotto l'unità D verso il retro dell'unità principale.

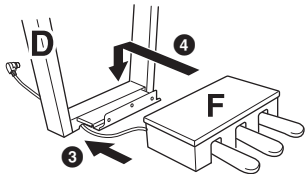

- 4 Appoggiare l'unità F sulla staffa dell'unità D.
5 Fissare l'unità F all'unità D usando tre viti M.

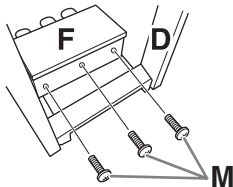

7 Collegare il cavo del pedale.

- 1 Inserire lo spinotto del cavo del pedale nel connettore del pedale. Inserire correttamente il cavo del pedale finché la parte metallica della spina del cavo non è più visibile. In caso contrario, il pedale potrebbe non funzionare correttamente.

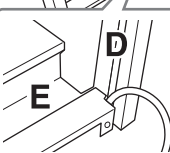
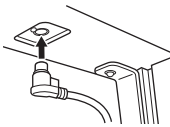

- 2 Passare il cavo del pedale fra le unità D ed E.

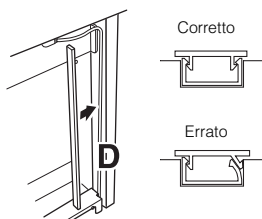

- 3 Allineare il cavo del pedale nella scanalatura sull'unità D, poi inserire correttamente la copertura nella scanalatura.

- 4 Fissare l'unità G usando due viti N.

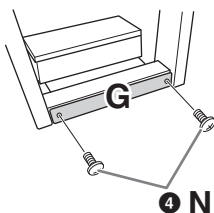

- 8 Inserire il cavo di alimentazione CA nel jack [AC IN].

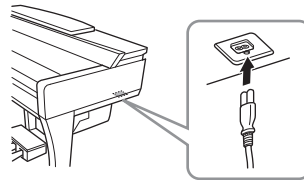

- 9 Ruotare il dispositivo di regolazione finché non sarà saldamente a contatto con il pavimento.

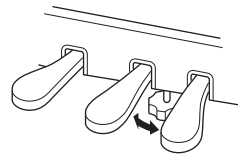

- 10 Fissare il gancio per le cuffie.

Fissare il gancio per le cuffie usando due viti P, come mostrato in figura.

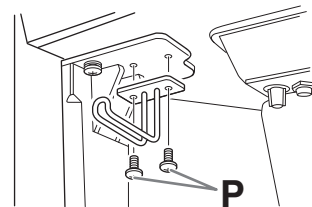

Dopo aver completato l'assemblaggio, controllare i punti riportati di seguito.

- **È avanzato qualche pezzo?**
→ Rivedere la procedura di assemblaggio e correggere eventuali errori.
- **Lo strumento è al riparo da porte e da altre strutture mobili?**
→ Spostare lo strumento in un luogo adeguato.
- **Se si scuote lo strumento, si sente un rumore o una vibrazione?**
→ Stringere tutte le viti.
- **La pedaliera è rumorosa o instabile quando si usano i pedali?**
→ Ruotare il piedino regolabile per bloccarla saldamente al pavimento.
- **La pedaliera e i cavi di alimentazione sono bene inseriti nelle prese?**

Trasporto

ATTENZIONE

Se è necessario spostare lo strumento, afferrarlo sempre dalla parte inferiore dell'unità principale. Non sollevare lo strumento afferrando il copritastiera o la parte superiore. Una presa non idonea può danneggiare lo strumento o causare danni fisici.

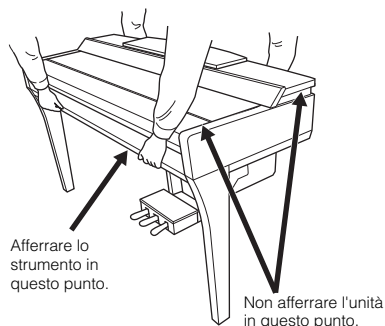

Se ci si deve trasferire, è possibile trasportare lo strumento assieme alle proprie cose. È possibile spostare quest'unità così com'è (assemblata) oppure la si può smontare per riportarla alla condizione in cui si trovava al momento del disimballaggio. Trasportare la tastiera in orizzontale. Evitare di appoggiarla al muro e di adagiarla su un fianco. Non sottoporre lo strumento a vibrazioni eccessive o a urti. Quando si trasporta lo strumento assemblato, controllare che tutte le viti siano ben strette e che non si siano allentate a seguito dello spostamento.

ATTENZIONE

Se l'unità scricchiola o è instabile quando si suona la tastiera, consultare i diagrammi di assemblaggio e serrare di nuovo tutte le viti.

Assemblaggio del CVP-905

⚠ ATTENZIONE

- Assemblare l'unità su un pavimento piano e rigido e assicurarsi di avere ampio spazio per muoversi.
- Fare attenzione a non confondere o smarrire i componenti e assicurarsi di installarli tutti con l'orientamento corretto. Eseguire l'assemblaggio dell'unità nella sequenza descritta di seguito.
- L'operazione di assemblaggio deve essere eseguita da almeno due persone.
- Assicurarsi di utilizzare solo le viti fornite in dotazione della dimensione specificata. Non utilizzare viti diverse. L'utilizzo di viti sbagliate può causare danni o il malfunzionamento del prodotto.
- Accertarsi di stringere bene tutte le viti dopo aver assemblato ciascuna unità.
- Per disassemblare l'unità, seguire le istruzioni di assemblaggio in ordine inverso.

Procurarsi un cacciavite a stella della misura appropriata.

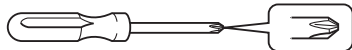

Estrarre tutti i componenti dalla confezione e assicurarsi che non vi siano elementi mancanti.

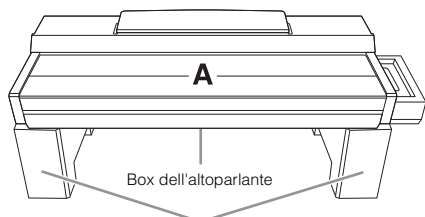

Rimuovere i tappetini di polistirolo dalla confezione, posizionarli sul pavimento, quindi collocarvi sopra il componente A. Posizionare i tappetini in modo che non blocchino l'altoparlante posto sulla parte inferiore del componente A.

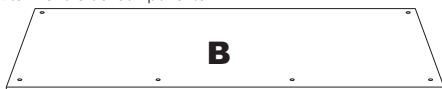

Cavo arrotolato dei pedali all'interno.

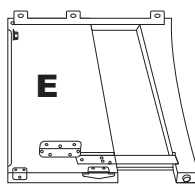
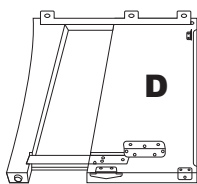

Cavo di alimentazione



Fermacavi x 2



Gancio per le cuffie

1 Collegare C a D ed E.

- 1 Posizionare C, D ed E come mostrato nella figura.
- 2 Slegare e stendere il cavo del pedale arrotolato. Non buttare il legaccio in vinile. Il legaccio dovrà essere riutilizzato al punto 5.
- 3 Fissare D ed E a C mediante quattro viti F. Spingere D ed E verso C durante il fissaggio.

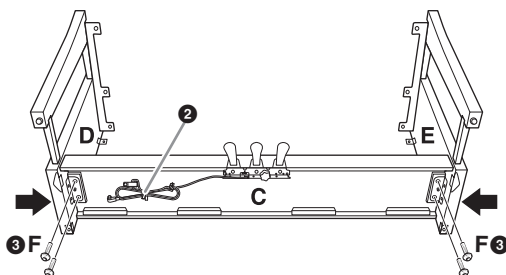

2 Fissare B.

- 1 Allineare i fori delle viti sul lato superiore di B con i fori della staffa su D ed E, quindi fissare gli angoli superiori di B a D ed E serrando con le dita due viti G. Queste viti verranno serrate a fondo al punto 4-3.
- 2 Fissare l'estremità inferiore di B utilizzando quattro viti H.

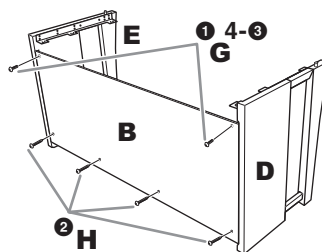

3 Montare A.

Fare attenzione a posizionare le mani ad almeno 15 cm da entrambe le estremità di A. Inserire le proiezioni sulla parte superiore di D ed E nella parte inferiore di A.

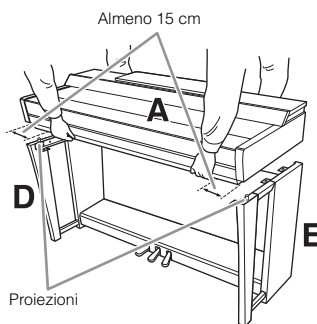

⚠ ATTENZIONE

- Fare attenzione a non far cadere l'unità o a non pizzicarsi le dita.
- Non mantenere l'unità principale in una posizione diversa da quella illustrata qui.

4 Fissare A.

- 1 Regolare la posizione di A in modo che le linee interne dei pannelli laterali di A e D/E risultino allineate, come mostrato nella figura.
- 2 Fissare A utilizzando sei viti F.
- 3 Serrare a fondo alla sommità di B le viti G fissate al punto 2-1.

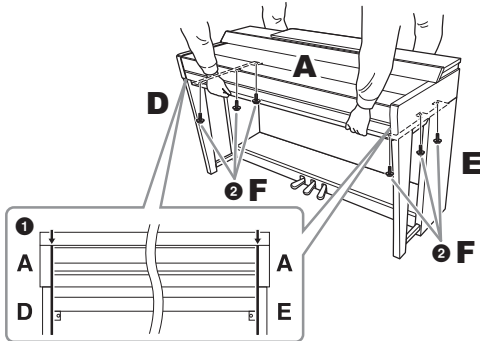

5 Collegare il cavo dei pedali e il cavo di alimentazione.

- 1 Inserire lo spinotto del cavo del pedale nel connettore del pedale.

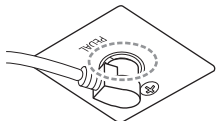

Inserire correttamente il cavo del pedale finché la parte metallica della spina del cavo non è più visibile. In caso contrario il pedale potrebbe

non funzionare correttamente.

- 2 Fissare i fermacavi al pannello posteriore come illustrato e agganciare il cavo ai fermacavi.
- 3 Utilizzare un legaccio in vinile per raccogliere insieme eventuali eccedenze nel cavo dei pedali.
- 4 Inserire il cavo di alimentazione CA nel jack [AC IN].

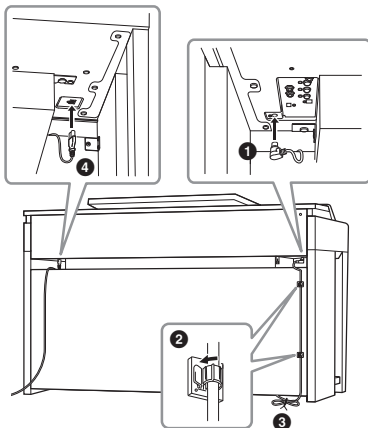

6 Ruotare il dispositivo di regolazione finché non sarà saldamente a contatto con il pavimento.

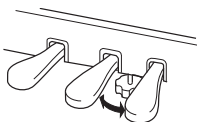

7 Fissare il gancio per le cuffie.

Fissare il gancio per le cuffie usando due viti J, come mostrato nella figura.

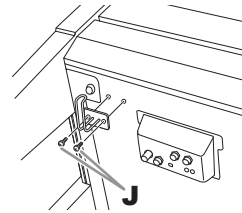

Dopo aver completato l'assemblaggio, controllare i punti riportati di seguito.

- **È avanzato qualche pezzo?**
→ Rivedere la procedura di assemblaggio e correggere eventuali errori.
- **Lo strumento è al riparo da porte e da altre strutture mobili?**
→ Spostare lo strumento in un luogo adeguato.
- **Se si scuote lo strumento, si sente un rumore o una vibrazione?**
→ Stringere tutte le viti.
- **La pedaliera è rumorosa o instabile quando si usano i pedali?**
→ Ruotare il piedino regolabile per bloccarla saldamente al pavimento.
- **La pedaliera e i cavi di alimentazione sono bene inseriti nelle prese?**

Trasporto

⚠ ATTENZIONE

Se è necessario spostare lo strumento, afferrarlo sempre dalla parte inferiore dell'unità principale. Non sollevare lo strumento afferrando il copritastiera o la parte superiore. Una presa non idonea può danneggiare lo strumento o causare danni fisici.

Non afferrare l'unità in questo punto.

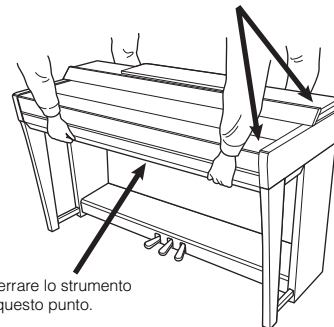

Afferrare lo strumento in questo punto.

Se ci si deve trasferire, è possibile trasportare lo strumento assieme alle proprie cose. È possibile spostare quest'unità così com'è (assemblata) oppure la si può smontare per riportarla alla condizione in cui si trovava al momento del disimballaggio. Trasportare la tastiera in orizzontale. Evitare di appoggiarla al muro e di adagiarla su un fianco. Non sottoporre lo strumento a vibrazioni eccessive o a urti. Quando si trasporta lo strumento assemblato, controllare che tutte le viti siano ben strette e che non si siano allentate a seguito dello spostamento.

⚠ ATTENZIONE

Se l'unità scricchiola o è instabile quando si suona la tastiera, consultare i diagrammi di assemblaggio e serrare di nuovo tutte le viti.

Risoluzione dei problemi

Generale	
Quando si accende o si spegne lo strumento si avverte un "clic" o un "pop".	Nello strumento viene immessa corrente elettrica. Questo comportamento è normale.
Lo strumento si spegne automaticamente.	Ciò è normale. La funzione di spegnimento automatico è attiva. Se necessario, impostare il parametro della funzione di spegnimento automatico (pagina 19).
Si sente rumore dagli altoparlanti dello strumento.	L'impiego di un cellulare nelle immediate vicinanze dello strumento può produrre interferenza. Spegnerlo oppure utilizzarlo lontano dallo strumento.
Si sente rumore dalle cuffie o dagli altoparlanti dello strumento quando lo si utilizza con l'app su uno smart device quale uno smartphone o un tablet.	Quando si utilizza lo strumento insieme a un'app su uno smart device, si consiglia di abilitare la modalità aereo sul dispositivo per evitare il disturbo causato dalla comunicazione. Quando si collega in modalità wireless uno smart device con questo prodotto, assicurarsi che l'impostazione Wi-Fi o Bluetooth sul dispositivo sia attivata.
Sull'LCD, sono presenti dei punti specifici sempre illuminati o non illuminati.	Sono dovuti a pixel difettosi e si tratta di un problema che può verificarsi occasionalmente sugli LCD TFT, tuttavia non compromettono il funzionamento.
Durante la performance viene emesso un rumore meccanico.	Il meccanismo della tastiera di questo strumento simula il meccanismo della tastiera di un reale pianoforte. Il rumore meccanico si avverte anche su un pianoforte.
Vi è una lieve differenza nella qualità del suono tra le note suonate sulla tastiera.	Ciò è normale e dipende dal sistema di campionamento dello strumento.
Alcune voci hanno un suono "looping" (ciclico).	
Con le note più acute si sente rumore o vibrato, a seconda della voce.	
Il volume è troppo basso o non si sente alcun suono.	
Il volume è troppo basso o non si sente alcun suono.	Il volume principale potrebbe essere troppo basso. Regolarne il livello con il controllo [MASTER VOLUME] (pagina 20).
	Tutte le parti della tastiera sono disattivate. Nel display Home toccare [Main]/[Layer]/[Left] per attivare la parte (pagina 49).
	Il volume delle singole parti è troppo basso. Aumentarlo nel display Balance (Bilanciamento) (pagina 42).
	Accertarsi che il canale desiderato sia impostato su ON (pagina 100).
	Assicurarsi che le cuffie o l'adattatore non siano collegate al jack [PHONES].
	Assicurarsi che "Speaker" sia impostato su "On" da [Menu] → [Utility] → [Speaker/Connectivity].
Il suono è distorto o disturbato.	Il volume probabilmente è troppo alto. Accertarsi che tutte le impostazioni del volume siano appropriate.
	Ciò può essere causato da determinati effetti o dalle impostazioni di risonanza del filtro. Controllare l'effetto o le impostazioni di filtro e modificarle in modo appropriato nel display Mixer. Consultare il documento Reference Manual sul sito Web (pagina 9).
Non tutte le note suonate contemporaneamente vengono riprodotte, oppure lo stile o la song vengono tagliati.	Probabilmente è stata superata la polifonia massima (pagina 130) dello strumento. Se viene superata la polifonia massima, le prime note premute non vengono riprodotte, lasciando suonare solo le ultime note premute.
Il volume della tastiera è basso rispetto a quello della riproduzione di song/stili.	Il volume delle parti della tastiera forse è troppo basso. Aumentare il volume della tastiera (Main/Layer/Left) o abbassare il volume di song/stile nel display Balance (pagina 42).
Alcuni caratteri del file/della cartella appaiono confusi.	Sono state cambiate le impostazioni della lingua. Impostare la lingua appropriata per il nome di file/cartelle (pagina 22).

Generale	
Un file esistente non viene visualizzato sul display.	L'estensione del file (.MID e così via) è stata cambiata o eliminata. Rinominare manualmente il file su un computer, aggiungendo l'estensione appropriata.
	I file di dati con nomi che superano i 50 caratteri non possono essere gestiti dallo strumento. Rinominare il file, riducendo il numero di caratteri a massimo 50.
Il metronomo, la song MIDI o lo stile vanno leggermente fuori tempo quando si suona la tastiera.	Ciò si verifica raramente quando Grand Expression Modeling è impostato su "Dynamic". In tal caso, impostare Grand Expression Modeling su "Static" tramite [Menu] → [Voice Setting] → [Piano].

Voce	
La voce selezionata nel display di selezione delle voci non viene riprodotta.	Controllare che la parte selezionata sia attiva (pagina 49).
Si sente uno strano suono "doppio". Il suono è leggermente diverso ogni volta che vengono premuti i tasti.	Le parti Main e Layer sono impostate su ON ed entrambe sono state impostate per suonare la stessa voce. Disattivare la parte Layer o cambiare la voce di una delle parti.
Alcune voci saltano di un'ottava quando vengono suonate nei registri più alti o più bassi.	Questo comportamento è normale. Alcune voci hanno un limite di pitch che, quando raggiunto, causa questo tipo di cambio pitch.
Non viene riprodotto alcun suono oppure il suono risulta distorto nella sezione della mano sinistra.	Se il parametro "Stop ACMP" è impostato su un valore diverso da "Disabled" da [Menu] → [StyleSetting] → [Setting], la voce nella sezione degli accordi viene riprodotta in modo alterato quando il pulsante [ACMP ON/OFF] è attivo. Impostare il parametro "Stop ACMP" su "Disabled" oppure disattivare il pulsante [ACMP ON/OFF]. Per informazioni dettagliate sulla funzione Stop ACMP, consultare il documento Reference Manual sul sito Web (pagina 9).

Stile	
Lo stile non viene avviato neanche quando si preme il pulsante [START/STOP].	Nel canale ritmico dello stile selezionato potrebbero non essere presenti dati. Attivare il pulsante [ACMP ON/OFF] e suonare nella sezione della mano sinistra sulla tastiera per riprodurre l'accompagnamento dello stile.
Viene riprodotto solo il canale ritmico e non è possibile udire i suoni di accompagnamento.	Accertarsi che la funzione Auto Accompaniment sia attivata; premere il pulsante [ACMP ON/OFF].
	Assicurarsi di suonare i tasti nella sezione degli accordi della tastiera (pagina 59).
Non è possibile selezionare gli stili sull'unità flash USB.	Se la dimensione dei dati di stile è eccessiva (circa 120 KB o superiore), lo stile non è selezionabile perché la loro dimensione supera la capacità di lettura dello strumento.

Song	
Non è possibile selezionare le song.	Questo può essere dovuto alla modifica della lingua. Impostare la lingua appropriata per il nome del file della song (pagina 22).
	Se la dimensione dei dati di song è eccessiva (circa 3 MB o superiore), la song non è selezionabile perché lo strumento non è in grado di leggere file di dati superiori a quanto specificato.
	Il formato del file non è supportato. Fare riferimento a pagina 67 per informazioni dettagliate sui formati di song supportati.
La riproduzione della song non viene avviata.	La song è stata arrestata alla fine dei relativi dati. Tornare all'inizio della song premendo il pulsante SONG CONTROL [■] (Stop).
(MIDI) La riproduzione della song si arresta prima che la song sia terminata.	È attivata la funzione Guide. In tal caso, la riproduzione è "in attesa" che venga suonato il tasto giusto. Disattivare la funzione Guide (pagina 72).

Song	
(MIDI) Il numero della misura differisce da quello della partitura sul display Song Position, visualizzato quando si premono i pulsanti [◀◀](Rewind)/[▶▶](Fast forward).	Questo accade quando vengono riprodotti dati musicali per cui è impostato un tempo specifico fisso.
(MIDI) Quando si riproduce una song, alcuni canali non suonano.	La riproduzione di questi canali potrebbe essere disattivata. Attivare la riproduzione per i canali impostati su Off (pagina 100).
Le luci-guida non si accendono durante la riproduzione della song, anche dopo avere attivato la funzione Guide.	La funzione Guide può essere utilizzata solo quando viene riprodotta una song MIDI. Non è disponibile per le song audio.
	Le note al di fuori dell'intervallo di 88 tasti non possono essere indicate dalle luci-guida.
	Quando il pulsante [ACMP ON/OFF] è attivato, le luci-guida per la parte della mano sinistra non funzionano. Se necessario, premere il pulsante [ACMP ON/OFF] quando la si utilizza.
(MIDI) Le luci-guida si accendono ad una o due ottave di distanza dal pitch reale.	Talvolta le luci-guida si accendono ad una o due ottave di distanza dall'effettivo pitch, a seconda della voce selezionata.
(MIDI) Tempo, beat, misura e notazione musicale non vengono visualizzati correttamente.	Alcuni dati di song per lo strumento sono stati registrati con speciali impostazioni "free tempo". Per tali dati di song, non vengono visualizzati correttamente tempo, battuta, misura e notazione musicale.
(MIDI) Quando vengono visualizzati i testi nel display Score, alcuni di questi vengono omessi e non sono visibili.	Non vi è spazio sufficiente per visualizzare i testi. Modificare le dimensioni della partitura impostando un valore diverso da "Medium" dal display View Setting (pagina 71).
Viene visualizzato un messaggio che indica che l'unità flash USB non è disponibile e che la registrazione viene interrotta.	Assicurarsi di utilizzare un'unità flash USB compatibile (pagina 103).
	Assicurarsi che l'unità flash USB disponga di spazio sufficiente (pagina 104).
	Se si utilizza un'unità flash USB in cui sono già registrati dei dati, verificare innanzitutto che sul dispositivo non siano presenti dati importanti, quindi formattarlo (pagina 104) e provare nuovamente a registrare.
Il volume di riproduzione della song varia in base alla song selezionata.	Il volume per le song MIDI e le song audio è impostato separatamente. Regolare il volume nel display Balance (pagina 42) dopo avere selezionato una voce.

Microfono	
Non si riesce a registrare il segnale di ingresso del microfono.	Il segnale di ingresso del microfono non è registrabile mediante la registrazione MIDI. Registrare mediante registrazione audio (pagina 76).
Oltre al suono del microfono, si sente l'armonia.	L'armonia vocale è impostata su "On"; disattivarla (pagina 87).
L'effetto Vocal Harmony (Armonia vocale) risulta distorto o stonato.	Il microfono della voce può rilevare suoni estranei come il suono dello stile dello strumento. In particolare, i suoni di basso possono causare questo inconveniente con l'effetto Vocal Harmony. Per risolvere questo problema, attenersi a quanto indicato di seguito: <ul style="list-style-type: none"> • Cantare il più vicino possibile al microfono. • Utilizzare un microfono unidirezionale. • Abbassare il volume principale o regolare il bilanciamento del volume sul display Balance (pagina 42).

Microfono	
L'effetto Vocal Harmony non viene applicato anche se è attivato.	In modalità Chordal, l'effetto Vocal Harmony viene aggiunto solo quando vengono rilevati accordi. Provare a eseguire una delle seguenti operazioni: <ul style="list-style-type: none"> • Attivare il pulsante [ACMP ON/OFF] e suonare gli accordi nella sezione degli accordi durante la riproduzione dello stile. • Attivare la parte Left e suonare gli accordi nella sezione della mano sinistra. • Riprodurre una song che contiene accordi. • Impostare il parametro "Stop ACMP" su un valore diverso da "Disabled" da [Menu] → [StyleSetting] → [Setting]. Per informazioni dettagliate, consultare il documento Reference Manual sul sito Web (pagina 9).

Mixer	
Il suono appare strano o diverso dalle aspettative quando dal Mixer si cambia una voce del ritmo (kit di batteria e così via) dello stile o della song.	Cambiando le voci ritmo/percussioni (kit di batteria e così via) dello stile e della song dal parametro VOICE, vengono ripristinate le impostazioni dettagliate relative alla voce della batteria e in alcuni casi potrebbe non essere possibile ripristinare il suono originale. È possibile ripristinare il suono originale rifezionando lo stesso stile o la stessa song.

Pedale/pedale AUX	
Le funzioni damper, sostenuto e sordina non funzionano anche utilizzando i relativi pedali.	Il cavo del pedale potrebbe non essere collegato in modo corretto al jack del pedale. Accertarsi di inserire bene la spina del pedale nel jack appropriato (pagine 118, 122, 125). Accertarsi che ciascun pedale venga assegnato correttamente a "Sustain", "Sostenuto" e "Soft" (pagina 38).
L'impostazione di attivazione/disattivazione del footswitch/foot controller collegato al jack [AUX PEDAL] è invertita.	Spegnere lo strumento, quindi riaccenderlo senza premere il footswitch/foot controller oppure modificare il parametro Polarity da [Menu] → [Assignable] → [Pedal].
Il pedale damper non funziona correttamente.	È possibile che l'alimentazione dello strumento sia stata attivata al momento della pressione del pedale damper. Premere e rilasciare il pedale damper, per ripristinarne il corretto funzionamento.

Collegamento	
Gli altoparlanti non si disinseriscono vengono collegate delle cuffie al jack [PHONES].	L'impostazione di Speaker è "On". Impostare l'altoparlante su "Headphone Switch" da [Menu] → [Utility] → [Speaker/Connectivity].
L'icona LAN wireless non è visualizzata nel display Menu anche se l'adattatore LAN wireless USB è collegato.	Scollegare l'adattatore LAN wireless USB e ricollegarlo.
Il dispositivo Bluetooth non può essere accoppiato né collegato allo strumento.	Verificare che la funzione Bluetooth sul dispositivo Bluetooth sia attivata. Per collegare il dispositivo Bluetooth allo strumento, è necessario che la funzione Bluetooth sia attivata su entrambi i dispositivi. Il dispositivo Bluetooth e lo strumento devono essere accoppiati tra loro tramite Bluetooth (pagina 108). Qualora in prossimità vi sia un dispositivo (forno a microonde, dispositivo LAN wireless, ecc.) che trasmette segnali su una banda di frequenza di 2,4 GHz, allontanare lo strumento dal dispositivo che trasmette segnali in radiofrequenza.
Il suono inviato al jack [AUX IN] è interrotto.	Il volume di uscita del dispositivo esterno collegato al jack [AUX IN] dello strumento è troppo basso. Aumentare il volume di uscita del dispositivo esterno. Il livello del volume riprodotto attraverso gli altoparlanti dello strumento può essere regolato mediante il comando [MASTER VOLUME]. La funzione Noise Gate può tagliare i suoni bassi. In tal caso, disattivare il parametro "AUX IN Noise Gate" (pagina 107).

Specifiche tecniche

		CVP-909GP (Tipo pianoforte a coda)	CVP-909	CVP-905	
Nome prodotto		Digital Piano			
Peso e dimensioni	Larghezza [Per i modelli con finitura lucida]	[1.430 mm]	1.426 mm [1.429 mm]	1.420 mm [1.423 mm]	
	Altezza [Per i modelli con finitura lucida]	Con leggìo chiuso	[913 mm]	868 mm [872 mm]	868 mm [871 mm]
		Con leggìo alzato	[1.076 mm]	1.027 mm [1.028 mm]	1.026 mm [1.027 mm]
		Con coperchio sollevato	[1.554 mm]	-	
	Profondità [Per i modelli con finitura lucida]	[1.236 mm]	612 mm [612 mm]	592 mm [593 mm]	
Peso [Per i modelli con finitura lucida]	[130 kg]	82 kg [85 kg]	82 kg [84 kg]		
Interfaccia di controllo	Tastiera	Numero di tasti	88		
		Tipo	Tastiera GrandTouch: tasti in legno (solo tasti bianchi), tasti in avorio ed ebano sintetico, scappamento		
		Graded Hammer lineari con 88 tasti	Sì		
		Contrappeso	Sì	-	
		Risposta al tocco	Hard2/Hard1/Medium/Soft1/Soft2		
	Pedale	Numero di pedali	3: Damper (con funzione mezzo pedale), sostenuto e sordina		
		Pedali GrandTouch	Sì (con pedale damper GP Response)	Sì	
		Funzioni assegnabili	Sustain, Sostenuto, Soft, Glide, Song Play/Pause, Style Start/Stop, Volume, ecc.		
	Display	Tipo	LCD TFT Color (touch screen)		
		Dimensioni	800 x 480 punti 9,0"	800 x 480 punti 7,0"	
		Funzione di visualizzazione partitura/testi/testo	Sì		
Lingua		Inglese, tedesco, francese, spagnolo, italiano, giapponese			
Pannello	Lingua	Inglese			
Cabinet	Stile copritastiera	Pieghevole			
	Leggìo	Sì (con levette blocco-pagine)			
Voci	Generazione di suoni	Suono di pianoforte	Yamaha CFX, Bösendorfer Imperial		
		Campionamento binaurale	Sì (solo voce "CFX Concert Grand" e "Bösendorfer Grand")		
	Effetti piano	VRM	Sì		
		Creazione modelli Grand Expression	Sì		
		Campioni key-off	Sì		
		Rilascio graduale	Sì		
	Polifonia (max.)	256			
	Preset	Numero di voci	1.605 voci + 58 kit di batteria/SFX + 480 voci XG	1.315 voci + 49 kit di batteria/SFX + 480 voci XG	
		Numero di voci VRM	17	14	
		Numero di voci Super Articulation	S.Art2: 36, S.Art: 301	S.Art: 227	
	Personalizzate	Voice Edit	Sì		
Compatibilità	XG, GS (per la riproduzione delle song), GM, GM2				
Altre caratteristiche	Mono/Polifonia	Sì			

			CVP-909GP (Tipo pianoforte a coda)	CVP-909	CVP-905
Effetti	Tipi	Riverbero	65 Preset + 30 User		
		Chorus	107 Preset + 30 User	106 Preset + 30 User	
		Effetto Insertion	358 Preset + 30 User	322 Preset + 30 User	
		Effetto Variation	358 Preset + 30 User	322 Preset + 30 User	
		Compressore master	5 Preset + 30 User		
		EQ master	5 Preset + 30 User		
		Equalizzazione parte	27 parti		
		Armonia vocale	54 Preset + 60 User		
		Intelligent Acoustic Control (IAC)	Sì		
		Stereophonic Optimizer	Sì		
	Funzioni	Dual (Layer)	Sì		
Splittaggio		Sì			
Stili	Preset	Numero di stili	675	525	
		Tipi di diteggiatura	Diteggiatura singola, Con diteggiatura, Con diteggiatura sul basso, Diteggiatura multipla, AI Fingered, tastiera completa, Tastiera completa AI		
		Controllo dello stile	INTRO x 3, MAIN VARIATION x 4, FILL x 4, BREAK, ENDING x 3		
	Personalizzati	Style Creator	Sì		
	Altre caratteristiche	Impostazione a un sol tocco (OTS, One Touch Setting)	4 per ogni stile		
		Chord Looper	Sì		
Compatibilità		Style File Format (SFF), Style File Format GE (SFF GE)			
Song (MIDI)	Preset	Numero di song preset	50 Classics + 303 Lesson Songs + 60 Popular		
	Registrazione	Numero di tracce	16		
		Capacità dati	Circa 3 MB/song		
		Song Creator	Sì		
	Formato	Riproduzione	SMF (formato 0, formato 1), XF		
Registrazione		SMF (formato 0)			
Song (audio)	Tempo di registrazione (massimo)		80 minuti/song		
	Formato	Riproduzione	WAV (44,1 kHz, 16 bit, stereo), MP3 (MPEG-1 Audio Layer-3)		
		Registrazione	WAV (44,1 kHz, 16 bit, stereo), MP3 (MPEG-1 Audio Layer-3)		
	Funzioni	Time Stretch, Pitch Shift, Vocal Cancel	Sì		
Funzioni	Memoria di registrazione	Numero di pulsanti	8		
		Controllo	Sequenza registrazione, Freeze		
	Playlist	Numero di record (max.)	2,500		
	Lezione/Guide		Follow Lights, Any Key, Karao-Key, Your Tempo (con luci-guida)		
	Controlli generali	Metronomo	Sì		
		Gamma del tempo	5 - 500, Battuta del tempo		
		Trasposizione	-12 - 0 - +12		
		Accordatura	414,8 - 440 - 466,8 Hz (incrementi di 0,2 Hz circa)		
Tipo di scala		9 tipi			

		CVP-909GP (Tipo pianoforte a coda)	CVP-909	CVP-905
Funzioni	Bluetooth (Questa funzione potrebbe non essere inclusa a seconda del paese in cui è stato acquistato il prodotto).	Versione Bluetooth	5.0	
		Profilo supportato	A2DP	
		Codec compatibile	SBC	
		Uscita wireless	Bluetooth classe 2	
		Distanza massima di comunicazione	Circa 10 m	
		Frequenza radio	2.401 - 2.481 MHz	
		Potenza di uscita massima (EIRP)	4 dBm	
		Tipo di modulazione	FHSS	
	Varie	Piano Room	Sì	
		Uscita del display a un monitor esterno	Sì (mediante un adattatore per display USB disponibile in commercio*) * Per un elenco dei dispositivi compatibili, accedere al sito Web "Yamaha Downloads."	
		Regolazione della luminosità	Sì (display/spie dei pulsanti)	
		Interfaccia audio USB	44,1 kHz, 24 bit, stereo	
	Memorizzazione e connettività	Memorizzazione	Memoria interna	Circa 2 GB
Unità esterne			Unità flash USB	
Connettività		Cuffie	Prese per cuffie stereo standard (x 2)	
		Microfono	Mic/Line in (presa per cuffie mono standard), volume di ingresso	
		MIDI	IN, OUT, THRU	
		AUX IN	Presse mini stereo	
		AUX OUT	L/L+R, R	
		AUX PEDAL	Sì	
		USB TO DEVICE	Sì (x 2)	
USB TO HOST	Sì			
Sistema del suono	Amplificatori	(40 W + 30 W + 20 W) x 2 + 80 W		(45 W + 20 W) x 2
	Altoparlanti	(16 cm + 5 cm + 2,5 cm (tipo dome)) x 2 + 20 cm, altoparlante con diffusore in abete, tecnologia Twisted Flare Port		(16 cm + 2,5 cm (tipo dome)) x 2
Alimentazione	Spegnimento automatico	Sì		
Accessori in dotazione		Manuale di istruzioni, partiture, Online Member Product Registration, cavo di alimentazione, sgabello* * Potrebbe non essere incluso a seconda del paese in cui è stato acquistato lo strumento. Per ulteriori informazioni, contattare il rivenditore Yamaha.		
Accessori venduti a parte (potrebbero non essere disponibili in alcuni paesi)		Cuffie (HPH-150/HPH-100/HPH-50), footswitch (FC4A/FC5), Foot controller (FC7), adattatore LAN wireless USB (UD-WL01)		

Il contenuto del presente manuale si applica alle ultime specifiche tecniche a partire dalla data di pubblicazione. Per ottenere la versione più recente del manuale, accedere al sito Web Yamaha e scaricare il file corrispondente. Dal momento che le specifiche tecniche, le apparecchiature e gli accessori venduti separatamente potrebbero variare a seconda del paese in cui viene distribuito il prodotto, verificarle con il rivenditore Yamaha.

Indice

A

A-B Repeat	73
Accessori	9
Accompagnamento automatico	58
Accoppiamento	109
Accordatura	41
Accordi	66
Adattatore LAN wireless USB	106
AI Fingered	66
AI Full Keyboard	66
Alimentazione	18
Altoparlante rotante	57
Area degli stili	26
Area delle voci	26
Area di registrazione	26
Area menu	26
Area song	26
Armonia vocale	87
Arresto forzato	19
Arresto sincronizzato	61
Assemblaggio	116, 120, 124
Audio Bluetooth	108
Audio Loopback	105
AUX IN	107
Avvio sincronizzato (song MIDI)	70
Avvio sincronizzato (stile)	61

B

Backup	43
Balance	42
Bank	91
Bilanciamento del volume	42
Break	62

C

Campionamento binauricolare	21
Canale	82, 100
Cartella	33
Chord Looper	62
Chordal	87
Chorus	99
Collegamento	101
Collegamento MIDI	111
Compressor	99
Computer	105
Conversione audio	85
Coperchio	17
Copia	34
Copritastiera	16
Copyright	22
Creazione modelli Grand Expression	53
Cuffie	20

D

Data dial	30
Dati utente	27
Demo	13
Display	26

Display di selezione dei file	27
Display Home	26
Display Menu	28, 113

E

Edit (Song)	78, 99
Effect	99
Eliminazione	34
EQ	99

F

Fast Forward	69
Favorite	35
File	32
Fill-in	62
Filter	99
Fingered	65
Fingered On Bass	65
Fixed Velocity	40
Foot controller	112
Footswitch	112
Formato	8
Formattazione	104
Full Keyboard	65

G

Guide	72
-------------	----

I

IAC (Intelligent Acoustic Control)	20
Immissione di caratteri	36
Impostazione a un sol tocco	63
Inizializzazione (ripristino alle impostazioni di fabbrica)	42
Interfaccia audio USB	105

K

Karaoke	88
---------------	----

L

Language	22
Left Hold	52
Leggio	16
Luminosità	23

M

Main, sezione	62
Master Compressor	99
Memoria di registrazione	89
Metronomo	39
Mezzo pedale	38
Microfono	86
Mixer	98
Monitor	111
MP3	76
Multi Finger	65

N

Noise Gate	107
Notazione musicale	70

O

OTS	63
Owner Name	22

P

Pan	99
Parte Layer	49
Parte Left	49
Parte Main	49
Partitura	70
Pausa	69
Pedale	38, 112
Pedale damper	38
Pedale damper GP Response	38
Pedale del sostenuto	38
Piano Lock	52
Piano Reset	52
Piano Room	44
Pitch	41
Pitch Shift	74
Playlist	89
Pulsante ACMP ON/OFF	61
Pulsanti ASSIGNABLE	31
Punto di splittaggio	54
Punto di splittaggio sinistro	54
Punto di splittaggio stile	54

R

Record	94
Reference Manual	9
Registrazione (Piano Room)	48
Registrazione (song)	76
Registrazione audio	76
Registrazione MIDI	76
Registrazione multicanale	82
Reverb	99
Rewind	69
Ricerca	36
Ridenominazione	33
Ripetizione	73
Ripristino	42
Ripristino alle impostazioni di fabbrica	42
Riproduzione (song)	67
Riproduzione (stile)	61
Risoluzione dei problemi	126
Risposta al tocco	40

S

Salvataggio	32
Sensibilità al tocco	40
Sezione accordi	59
Sezione Ending	61
Sezione Intro	61
Single Finger	65
Song	67
Song audio	67

Song MIDI	67
Sordina	38
Spegnimento automatico	19
Spostamento	34
Stereophonic Optimizer	21
Stile	58
Suono dell'ingresso audio	107

T

Tag	93
Talk	88
Tempo	39
Testi	71
Testo	71
Time Stretch	75
Tipo di diteggiatura	65
Touch Curve	40
Touch screen	29
Trasposizione	41

U

Unità flash USB	103
USB TO DEVICE	103
USB TO HOST	105

V

Velocità (Tempo)	75
Version	22
Vocal Cancel	75
Voce	49
Voce Organ Flutes	56
Voce S.Art/S.Art2	55
Voce Super Articulation	55
Vocoder	87
Vocoder-Mono	87
Volume	20
Volume (Song)	42
Volume (Style)	42
Volume master	20
VRM	53

W

WAV	76
-----------	----

GNU GENERAL PUBLIC LICENSE

Version 2, June 1991

Copyright © 1989, 1991 Free Software Foundation, Inc., 51 Franklin Street, Fifth Floor, Boston, MA 02110-1301 USA
Everyone is permitted to copy and distribute verbatim copies of this license document, but changing it is not allowed.

Preamble

The licenses for most software are designed to take away your freedom to share and change it. By contrast, the GNU General Public License is intended to guarantee your freedom to share and change free software—to make sure the software is free for all its users. This General Public License applies to most of the Free Software Foundation's software and to any other program whose authors commit to using it. (Some other Free Software Foundation software is covered by the GNU Lesser General Public License instead.) You can apply it to your programs, too.

When we speak of free software, we are referring to freedom, not price. Our General Public Licenses are designed to make sure that you have the freedom to distribute copies of free software (and charge for this service if you wish), that you receive source code or can get it if you want it, that you can change the software or use pieces of it in new free programs; and that you know you can do these things.

To protect your rights, we need to make restrictions that forbid anyone to deny you these rights or to ask you to surrender the rights. These restrictions translate to certain responsibilities for you if you distribute copies of the software, or if you modify it.

For example, if you distribute copies of such a program, whether gratis or for a fee, you must give the recipients all the rights that you have. You must make sure that they, too, receive or can get the source code. And you must show them these terms so they know their rights.

We protect your rights with two steps: (1) copyright the software, and (2) offer you this license which gives you legal permission to copy, distribute and/or modify the software.

Also, for each author's protection and ours, we want to make certain that everyone understands that there is no warranty for this free software. If the software is modified by someone else and passed on, we want its recipients to know that what they have is not the original, so that any problems introduced by others will not reflect on the original authors' reputations.

Finally, any free program is threatened constantly by software patents. We wish to avoid the danger that redistributors of a free program will individually obtain patent licenses, in effect making the program proprietary. To prevent this, we have made it clear that any patent must be licensed for everyone's free use or not licensed at all.

The precise terms and conditions for copying, distribution and modification follow.

GNU GENERAL PUBLIC LICENSE TERMS AND CONDITIONS FOR COPYING, DISTRIBUTION AND MODIFICATION

0. This License applies to any program or other work which contains a notice placed by the copyright holder saying it may be distributed under the terms of this General Public License. The "Program", below, refers to any such program or work, and a "work based on the Program" means either the Program or any derivative work under copyright law: that is to say, a work containing the Program or a portion of it, either verbatim or with modifications and/or translated into another language. (Hereinafter, translation is included without limitation in the term "modification.") Each licensee is addressed as "you".

Activities other than copying, distribution and modification are not covered by this License; they are outside its scope. The act of running the Program is not restricted, and the output from the Program is covered only if its contents constitute a work based on the Program (independent of having been made by running the Program). Whether that is true depends on what the Program does.

- 1.** You may copy and distribute verbatim copies of the Program's source code as you receive it, in any medium, provided that you conspicuously and appropriately publish on each copy an appropriate copyright notice and disclaimer of warranty; keep intact all the notices that refer to this License and to the absence of any warranty; and give any other recipients of the Program a copy of this License along with the Program.
You may charge a fee for the physical act of transferring a copy, and you may at your option offer warranty protection in exchange for a fee.
- 2.** You may modify your copy or copies of the Program or any portion of it, thus forming a work based on the Program, and copy and distribute such modifications or work under the terms of Section 1 above, provided that you also meet all of these conditions:
 - a)** You must cause the modified files to carry prominent notices stating that you changed the files and the date of any change.

- b)** You must cause any work that you distribute or publish, that in whole or in part contains or is derived from the Program or any part thereof, to be licensed as a whole at no charge to all third parties under the terms of this License.
- c)** If the modified program normally reads commands interactively when run, you must cause it, when started running for such interactive use in the most ordinary way, to print or display an announcement including an appropriate copyright notice and a notice that there is no warranty (or else, saying that you provide a warranty) and that users may redistribute the program under these conditions, and telling the user how to view a copy of this License. (Exception: if the Program itself is interactive but does not normally print such an announcement, your work based on the Program is not required to print an announcement.)

These requirements apply to the modified work as a whole. If identifiable sections of that work are not derived from the Program, and can be reasonably considered independent and separate works in themselves, then this License, and its terms, do not apply to those sections when you distribute them as separate works. But when you distribute the same sections as part of a whole which is a work based on the Program, the distribution of the whole must be on the terms of this License, whose permissions for other licensees extend to the entire whole, and thus to each and every part regardless of who wrote it.

Thus, it is not the intent of this section to claim rights or contest your rights to work written entirely by you; rather, the intent is to exercise the right to control the distribution of derivative or collective works based on the Program.

In addition, mere aggregation of another work not based on the Program with the Program (or with a work based on the Program) on a volume of a storage or distribution medium does not bring the other work under the scope of this License.

- 3.** You may copy and distribute the Program (or a work based on it, under Section 2) in object code or executable form under the terms of Sections 1 and 2 above provided that you also do one of the following:
 - a)** Accompany it with the complete corresponding machine-readable source code, which must be distributed under the terms of Sections 1 and 2 above on a medium customarily used for software interchange; or,
 - b)** Accompany it with a written offer, valid for at least three years, to give any third party, for a charge no more than your cost of physically performing source distribution, a complete machine-readable copy of the corresponding source code, to be distributed under the terms of Sections 1 and 2 above on a medium customarily used for software interchange; or,
 - c)** Accompany it with the information you received as to the offer to distribute corresponding source code. (This alternative is allowed only for noncommercial distribution and only if you received the program in object code or executable form with such an offer, in accord with Subsection b above.)

The source code for a work means the preferred form of the work for making modifications to it. For an executable work, complete source code means all the source code for all modules it contains, plus any associated interface definition files, plus the scripts used to control compilation and installation of the executable. However, as a special exception, the source code distributed need not include anything that is normally distributed (in either source or binary form) with the major components (compiler, kernel, and so on) of the operating system on which the executable runs, unless that component itself accompanies the executable.

If distribution of executable or object code is made by offering access to copy from a designated place, then offering equivalent access to copy the source code from the same place counts as distribution of the source code, even though third parties are not compelled to copy the source code along with the object code.

- 4.** You may not copy, modify, sublicense, or distribute the Program except as expressly provided under this License. Any attempt otherwise to copy, modify, sublicense or distribute the Program is void, and will automatically terminate your rights under this License. However, parties who have received copies, or rights, from you under this License will not have their licenses terminated so long as such parties remain in full compliance.
- 5.** You are not required to accept this License, since you have not signed it. However, nothing else grants you permission to modify or distribute the Program or its derivative works. These actions are prohibited by law if you do not accept this License. Therefore, by modifying or distributing the Program (or any work based on the Program), you indicate your acceptance of this License to do so, and all its terms and conditions for copying, distributing or modifying the Program or works based on it.

6. Each time you redistribute the Program (or any work based on the Program), the recipient automatically receives a license from the original licensor to copy, distribute or modify the Program subject to these terms and conditions. You may not impose any further restrictions on the recipients' exercise of the rights granted herein. You are not responsible for enforcing compliance by third parties to this License.
7. If, as a consequence of a court judgment or allegation of patent infringement or for any other reason (not limited to patent issues), conditions are imposed on you (whether by court order, agreement or otherwise) that contradict the conditions of this License, they do not excuse you from the conditions of this License. If you cannot distribute so as to satisfy simultaneously your obligations under this License and any other pertinent obligations, then as a consequence you may not distribute the Program at all. For example, if a patent license would not permit royalty-free redistribution of the Program by all those who receive copies directly or indirectly through you, then the only way you could satisfy both it and this License would be to refrain entirely from distribution of the Program.

If any portion of this section is held invalid or unenforceable under any particular circumstance, the balance of the section is intended to apply and the section as a whole is intended to apply in other circumstances.

It is not the purpose of this section to induce you to infringe any patents or other property right claims or to contest validity of any such claims; this section has the sole purpose of protecting the integrity of the free software distribution system, which is implemented by public license practices. Many people have made generous contributions to the wide range of software distributed through that system in reliance on consistent application of that system; it is up to the author/donor to decide if he or she is willing to distribute software through any other system and a licensee cannot impose that choice.

This section is intended to make thoroughly clear what is believed to be a consequence of the rest of this License.
8. If the distribution and/or use of the Program is restricted in certain countries either by patents or by copyrighted interfaces, the original copyright holder who places the Program under this License may add an explicit geographical distribution limitation excluding those countries, so that distribution is permitted only in or among countries not thus excluded. In such case, this License incorporates the limitation as if written in the body of this License.
9. The Free Software Foundation may publish revised and/or new versions of the General Public License from time to time. Such new versions will be similar in spirit to the present version, but may differ in detail to address new problems or concerns.
10. Each version is given a distinguishing version number. If the Program specifies a version number of this License which applies to it and "any later version", you have the option of following the terms and conditions either of that version or of any later version published by the Free Software Foundation. If the Program does not specify a version number of this License, you may choose any version ever published by the Free Software Foundation.
11. If you wish to incorporate parts of the Program into other free programs whose distribution conditions are different, write to the author to ask for permission. For software which is copyrighted by the Free Software Foundation, write to the Free Software Foundation; we sometimes make exceptions for this. Our decision will be guided by the two goals of preserving the free status of all derivatives of our free software and of promoting the sharing and reuse of software generally.

NO WARRANTY

12. BECAUSE THE PROGRAM IS LICENSED FREE OF CHARGE, THERE IS NO WARRANTY FOR THE PROGRAM, TO THE EXTENT PERMITTED BY APPLICABLE LAW. EXCEPT WHEN OTHERWISE STATED IN WRITING THE COPYRIGHT HOLDERS AND/OR OTHER PARTIES PROVIDE THE PROGRAM "AS IS" WITHOUT WARRANTY OF ANY KIND, EITHER EXPRESSED OR IMPLIED, INCLUDING, BUT NOT LIMITED TO, THE IMPLIED WARRANTIES OF MERCHANTABILITY AND FITNESS FOR A PARTICULAR PURPOSE. THE ENTIRE RISK AS TO THE QUALITY AND PERFORMANCE OF THE PROGRAM IS WITH YOU. SHOULD THE PROGRAM PROVE DEFECTIVE, YOU ASSUME THE COST OF ALL NECESSARY SERVICING, REPAIR OR CORRECTION.
13. IN NO EVENT UNLESS REQUIRED BY APPLICABLE LAW OR AGREED TO IN WRITING WILL ANY COPYRIGHT HOLDER, OR ANY OTHER PARTY WHO MAY MODIFY AND/OR REDISTRIBUTE THE PROGRAM AS PERMITTED ABOVE, BE LIABLE TO YOU FOR DAMAGES, INCLUDING ANY GENERAL, SPECIAL, INCIDENTAL OR CONSEQUENTIAL DAMAGES ARISING OUT OF THE USE OR INABILITY TO USE THE PROGRAM (INCLUDING BUT NOT LIMITED TO LOSS OF DATA OR DATA BEING RENDERED INACCURATE OR LOSSES SUSTAINED BY YOU OR THIRD PARTIES OR A FAILURE OF THE PROGRAM TO OPERATE WITH ANY OTHER PROGRAMS), EVEN IF SUCH HOLDER OR OTHER PARTY HAS BEEN ADVISED OF THE POSSIBILITY OF SUCH DAMAGES.

END OF TERMS AND CONDITIONS

How to Apply These Terms to Your New Programs

If you develop a new program, and you want it to be of the greatest possible use to the public, the best way to achieve this is to make it free software which everyone can redistribute and change under these terms.

To do so, attach the following notices to the program. It is safest to attach them to the start of each source file to most effectively convey the exclusion of warranty; and each file should have at least the "copyright" line and a pointer to where the full notice is found.

```
<one line to give the program's name and a brief idea of what it does.>
Copyright © <year> <name of author>
```

```
This program is free software; you can redistribute it and/or modify it
under the terms of the GNU General Public License as published by the
Free Software Foundation; either version 2 of the License, or (at your
option) any later version.
```

```
This program is distributed in the hope that it will be useful, but WITHOUT
ANY WARRANTY; without even the implied warranty of
MERCHANTABILITY or FITNESS FOR A PARTICULAR PURPOSE.
See the GNU General Public License for more details.
```

```
You should have received a copy of the GNU General Public License
along with this program; if not, write to the Free Software Foundation,
Inc., 51 Franklin Street, Fifth Floor, Boston, MA 02110-1301 USA.
```

Also add information on how to contact you by electronic and paper mail.

If the program is interactive, make it output a short notice like this when it starts in an interactive mode:

```
Gnomovision version 69, Copyright © year name of author
Gnomovision comes with ABSOLUTELY NO WARRANTY; for details
type 'show w'. This is free software, and you are welcome to redistribute it
under certain conditions; type 'show c' for details.
```

The hypothetical commands 'show w' and 'show c' should show the appropriate parts of the General Public License. Of course, the commands you use may be called something other than 'show w' and 'show c'; they could even be mouse-clicks or menu items—whatever suits your program.

You should also get your employer (if you work as a programmer) or your school, if any, to sign a "copyright disclaimer" for the program, if necessary. Here is a sample; alter the names:

```
Yoyodyne, Inc., hereby disclaims all copyright interest in the program
'Gnomovision' (which makes passes at compilers) written by James
Hacker.
```

```
<signature of Ty Coon>, 1 April 1989
Ty Coon, President of Vice
```

This General Public License does not permit incorporating your program into proprietary programs. If your program is a subroutine library, you may consider it more useful to permit linking proprietary applications with the library. If this is what you want to do, use the GNU Lesser General Public License instead of this License.

GNU LESSER GENERAL PUBLIC LICENSE

Version 2.1, February 1999

Copyright © 1991, 1999 Free Software Foundation, Inc., 51 Franklin Street, Fifth Floor, Boston, MA 02110-1301 USA
Everyone is permitted to copy and distribute verbatim copies of this license document, but changing it is not allowed.

[This is the first released version of the Lesser GPL. It also counts as the successor of the GNU Library Public License, version 2, hence the version number 2.1.]

Preamble

The licenses for most software are designed to take away your freedom to share and change it. By contrast, the GNU General Public Licenses are intended to guarantee your freedom to share and change free software—to make sure the software is free for all its users.

This license, the Lesser General Public License, applies to some specially designated software packages—typically libraries—of the Free Software Foundation and other authors who decide to use it. You can use it too, but we suggest you first think carefully about whether this license or the ordinary General Public License is the better strategy to use in any particular case, based on the explanations below.

When we speak of free software, we are referring to freedom of use, not price. Our General Public Licenses are designed to make sure that you have the freedom to distribute copies of free software (and charge for this service if you wish); that you receive source code or can get it if you want it; that you can change the software and use pieces of it in new free programs; and that you are informed that you can do these things.

To protect your rights, we need to make restrictions that forbid distributors to deny you these rights or to ask you to surrender these rights. These restrictions translate to certain responsibilities for you if you distribute copies of the library or if you modify it.

For example, if you distribute copies of the library, whether gratis or for a fee, you must give the recipients all the rights that we gave you. You must make sure that they, too, receive or can get the source code. If you link other code with the library, you must provide complete object files to the recipients, so that they can relink them with the library after making changes to the library and recompiling it. And you must show them these terms so they know their rights.

We protect your rights with a two-step method: (1) we copyright the library, and (2) we offer you this license, which gives you legal permission to copy, distribute and/or modify the library.

To protect each distributor, we want to make it very clear that there is no warranty for the free library. Also, if the library is modified by someone else and passed on, the recipients should know that what they have is not the original version, so that the original author's reputation will not be affected by problems that might be introduced by others.

Finally, software patents pose a constant threat to the existence of any free program. We wish to make sure that a company cannot effectively restrict the users of a free program by obtaining a restrictive license from a patent holder. Therefore, we insist that any patent license obtained for a version of the library must be consistent with the full freedom of use specified in this license.

Most GNU software, including some libraries, is covered by the ordinary GNU General Public License. This license, the GNU Lesser General Public License, applies to certain designated libraries, and is quite different from the ordinary General Public License. We use this license for certain libraries in order to permit linking those libraries into non-free programs.

When a program is linked with a library, whether statically or using a shared library, the combination of the two is legally speaking a combined work, a derivative of the original library. The ordinary General Public License therefore permits such linking only if the entire combination fits its criteria of freedom. The Lesser General Public License permits more lax criteria for linking other code with the library.

We call this license the “Lesser” General Public License because it does Less to protect the user's freedom than the ordinary General Public License. It also provides other free software developers Less of an advantage over competing non-free programs. These disadvantages are the reason we use the ordinary General Public License for many libraries. However, the Lesser license provides advantages in certain special circumstances.

For example, on rare occasions, there may be a special need to encourage the widest possible use of a certain library, so that it becomes a de-facto standard. To achieve this, non-free programs must be allowed to use the library. A more frequent case is that a free library does the same job as widely used non-free libraries. In this case, there is little to gain by limiting the free library to free software only, so we use the Lesser General Public License.

In other cases, permission to use a particular library in non-free programs enables a greater number of people to use a large body of free software. For example, permission to use the GNU C Library in non-free programs enables many more people to use the whole GNU operating system, as well as its variant, the GNU/Linux operating system.

Although the Lesser General Public License is Less protective of the users' freedom, it does ensure that the user of a program that is linked with the Library has the freedom and the wherewithal to run that program using a modified version of the Library.

The precise terms and conditions for copying, distribution and modification follow. Pay close attention to the difference between a “work based on the library” and a “work that uses the library”. The former contains code derived from the library, whereas the latter must be combined with the library in order to run.

GNU LESSER GENERAL PUBLIC LICENSE TERMS AND CONDITIONS FOR COPYING, DISTRIBUTION AND MODIFICATION

0. This License Agreement applies to any software library or other program which contains a notice placed by the copyright holder or other authorized party saying it may be distributed under the terms of this Lesser General Public License (also called “this License”). Each licensee is addressed as “you”.

A “library” means a collection of software functions and/or data prepared so as to be conveniently linked with application programs (which use some of those functions and data) to form executables.

The “Library”, below, refers to any such software library or work which has been distributed under these terms. A “work based on the Library” means either the Library or any derivative work under copyright law: that is to say, a work containing the Library or a portion of it, either verbatim or with modifications and/or translated straightforwardly into another language. (Hereinafter, translation is included without limitation in the term “modification”.)

“Source code” for a work means the preferred form of the work for making modifications to it. For a library, complete source code means all the source code for all modules it contains, plus any associated interface definition files, plus the scripts used to control compilation and installation of the library.

Activities other than copying, distribution and modification are not covered by this License; they are outside its scope. The act of running a program using the Library is not restricted, and output from such a program is covered only if its contents constitute a work based on the Library (independent of the use of the Library in a tool for writing it). Whether that is true depends on what the Library does and what the program that uses the Library does.

1. You may copy and distribute verbatim copies of the Library's complete source code as you receive it, in any medium, provided that you conspicuously and appropriately publish on each copy an appropriate copyright notice and disclaimer of warranty; keep intact all the notices that refer to this License and to the absence of any warranty; and distribute a copy of this License along with the Library.

You may charge a fee for the physical act of transferring a copy, and you may at your option offer warranty protection in exchange for a fee.

2. You may modify your copy or copies of the Library or any portion of it, thus forming a work based on the Library, and copy and distribute such modifications or work under the terms of Section 1 above, provided that you also meet all of these conditions:

a) The modified work must itself be a software library.

b) You must cause the files modified to carry prominent notices stating that you changed the files and the date of any change.

c) You must cause the whole of the work to be licensed at no charge to all third parties under the terms of this License.

d) If a facility in the modified Library refers to a function or a table of data to be supplied by an application program that uses the facility, other than as an argument passed when the facility is invoked, then you must make a good faith effort to ensure that, in the event an application does not supply such function or table, the facility still operates, and performs whatever part of its purpose remains meaningful. (For example, a function in a library to compute square roots has a purpose that is entirely well-defined independent of the application. Therefore, Subsection 2d requires that any application-supplied function or table used by this function must be optional: if the application does not supply it, the square root function must still compute square roots.)

These requirements apply to the modified work as a whole. If identifiable sections of that work are not derived from the Library, and can be reasonably considered independent and separate works in themselves, then this License, and its terms, do not apply to those sections when you distribute them as separate works. But when you distribute the same

sections as part of a whole which is a work based on the Library, the distribution of the whole must be on the terms of this License, whose permissions for other licensees extend to the entire whole, and thus to each and every part regardless of who wrote it.

Thus, it is not the intent of this section to claim rights or contest your rights to work written entirely by you; rather, the intent is to exercise the right to control the distribution of derivative or collective works based on the Library.

In addition, mere aggregation of another work not based on the Library with the Library (or with a work based on the Library) on a volume of a storage or distribution medium does not bring the other work under the scope of this License.

3. You may opt to apply the terms of the ordinary GNU General Public License instead of this License to a given copy of the Library. To do this, you must alter all the notices that refer to this License, so that they refer to the ordinary GNU General Public License, version 2, instead of to this License. (If a newer version than version 2 of the ordinary GNU General Public License has appeared, then you can specify that version instead if you wish.) Do not make any other change in these notices.

Once this change is made in a given copy, it is irreversible for that copy, so the ordinary GNU General Public License applies to all subsequent copies and derivative works made from that copy.

This option is useful when you wish to copy part of the code of the Library into a program that is not a library.

4. You may copy and distribute the Library (or a portion or derivative of it, under Section 2) in object code or executable form under the terms of Sections 1 and 2 above provided that you accompany it with the complete corresponding machine-readable source code, which must be distributed under the terms of Sections 1 and 2 above on a medium customarily used for software interchange.

If distribution of object code is made by offering access to copy from a designated place, then offering equivalent access to copy the source code from the same place satisfies the requirement to distribute the source code, even though third parties are not compelled to copy the source along with the object code.

5. A program that contains no derivative of any portion of the Library, but is designed to work with the Library by being compiled or linked with it, is called a "work that uses the Library". Such a work, in isolation, is not a derivative work of the Library, and therefore falls outside the scope of this License.

However, linking a "work that uses the Library" with the Library creates an executable that is a derivative of the Library (because it contains portions of the Library), rather than a "work that uses the Library". The executable is therefore covered by this License. Section 6 states terms for distribution of such executables.

When a "work that uses the Library" uses material from a header file that is part of the Library, the object code for the work may be a derivative work of the Library even though the source code is not. Whether this is true is especially significant if the work can be linked without the Library, or if the work is itself a library. The threshold for this to be true is not precisely defined by law.

If such an object file uses only numerical parameters, data structure layouts and accessors, and small macros and small inline functions (ten lines or less in length), then the use of the object file is unrestricted, regardless of whether it is legally a derivative work. (Executables containing this object code plus portions of the Library will still fall under Section 6.)

Otherwise, if the work is a derivative of the Library, you may distribute the object code for the work under the terms of Section 6. Any executables containing that work also fall under Section 6, whether or not they are linked directly with the Library itself.

6. As an exception to the Sections above, you may also combine or link a "work that uses the Library" with the Library to produce a work containing portions of the Library, and distribute that work under terms of your choice, provided that the terms permit modification of the work for the customer's own use and reverse engineering for debugging such modifications.

You must give prominent notice with each copy of the work that the Library is used in it and that the Library and its use are covered by this License. You must supply a copy of this License. If the work during execution displays copyright notices, you must include the copyright notice for the Library among them, as well as a reference directing the user to the copy of this License. Also, you must do one of these things:

- a) Accompany the work with the complete corresponding machine-readable source code for the Library including whatever changes were used in the work (which must be distributed under Sections 1 and 2 above); and, if the work is an executable linked with the Library, with the complete machine-readable "work that uses the Library", as object code and/or source code, so that the user can modify the Library and then relink to produce a modified executable containing the modified Library. (It is understood that the user who changes the contents of definitions files in the Library will not necessarily be able to recompile the application to use the modified definitions.)

- b) Use a suitable shared library mechanism for linking with the Library. A suitable mechanism is one that (1) uses at run time a copy of the library already present on the user's computer system, rather than copying library functions into the executable, and (2) will operate properly with a modified version of the library, if the user installs one, as long as the modified version is interface-compatible with the version that the work was made with.

- c) Accompany the work with a written offer, valid for at least three years, to give the same user the materials specified in Subsection 6a, above, for a charge no more than the cost of performing this distribution.

- d) If distribution of the work is made by offering access to copy from a designated place, offer equivalent access to copy the above specified materials from the same place.

- e) Verify that the user has already received a copy of these materials or that you have already sent this user a copy.

For an executable, the required form of the "work that uses the Library" must include any data and utility programs needed for reproducing the executable from it. However, as a special exception, the materials to be distributed need not include anything that is normally distributed (in either source or binary form) with the major components (compiler, kernel, and so on) of the operating system on which the executable runs, unless that component itself accompanies the executable.

It may happen that this requirement contradicts the license restrictions of other proprietary libraries that do not normally accompany the operating system. Such a contradiction means you cannot use both them and the Library together in an executable that you distribute.

7. You may place library facilities that are a work based on the Library side-by-side in a single library together with other library facilities not covered by this License, and distribute such a combined library, provided that the separate distribution of the work based on the Library and of the other library facilities is otherwise permitted, and provided that you do these two things:

- a) Accompany the combined library with a copy of the same work based on the Library, uncombined with any other library facilities. This must be distributed under the terms of the Sections above.

- b) Give prominent notice with the combined library of the fact that part of it is a work based on the Library, and explaining where to find the accompanying uncombined form of the same work.

8. You may not copy, modify, sublicense, link with, or distribute the Library except as expressly provided under this License. Any attempt otherwise to copy, modify, sublicense, link with, or distribute the Library is void, and will automatically terminate your rights under this License. However, parties who have received copies, or rights, from you under this License will not have their licenses terminated so long as such parties remain in full compliance.

9. You are not required to accept this License, since you have not signed it. However, nothing else grants you permission to modify or distribute the Library or its derivative works. These actions are prohibited by law if you do not accept this License. Therefore, by modifying or distributing the Library (or any work based on the Library), you indicate your acceptance of this License to do so, and all its terms and conditions for copying, distributing or modifying the Library or works based on it.

10. Each time you redistribute the Library (or any work based on the Library), the recipient automatically receives a license from the original licensor to copy, distribute, link with or modify the Library subject to these terms and conditions. You may not impose any further restrictions on the recipients' exercise of the rights granted herein. You are not responsible for enforcing compliance by third parties with this License.

11. If, as a consequence of a court judgment or allegation of patent infringement or for any other reason (not limited to patent issues), conditions are imposed on you (whether by court order, agreement or otherwise) that contradict the conditions of this License, they do not excuse you from the conditions of this License. If you cannot distribute so as to satisfy simultaneously your obligations under this License and any other pertinent obligations, then as a consequence you may not distribute the Library at all. For example, if a patent license would not permit royalty-free redistribution of the Library by all those who receive copies directly or indirectly through you, then the only way you could satisfy both it and this License would be to refrain entirely from distribution of the Library.

If any portion of this section is held invalid or unenforceable under any particular circumstance, the balance of the section is intended to apply, and the section as a whole is intended to apply in other circumstances.

It is not the purpose of this section to induce you to infringe any patents or other property right claims or to contest validity of any such claims; this section has the sole purpose of protecting the integrity of the free software distribution system which is implemented by public license practices. Many people have made generous contributions to the wide range of software distributed through that system in reliance on consistent application of that system; it is up to the author/donor to decide if he or she is willing to distribute software through any other system and a licensee cannot impose that choice.

This section is intended to make thoroughly clear what is believed to be a consequence of the rest of this License.

12. If the distribution and/or use of the Library is restricted in certain countries either by patents or by copyrighted interfaces, the original copyright holder who places the Library under this License may add an explicit geographical distribution limitation excluding those countries, so that distribution is permitted only in or among countries not thus excluded. In such case, this License incorporates the limitation as if written in the body of this License.
13. The Free Software Foundation may publish revised and/or new versions of the Lesser General Public License from time to time. Such new versions will be similar in spirit to the present version, but may differ in detail to address new problems or concerns.

Each version is given a distinguishing version number. If the Library specifies a version number of this License which applies to it and "any later version", you have the option of following the terms and conditions either of that version or of any later version published by the Free Software Foundation. If the Library does not specify a license version number, you may choose any version ever published by the Free Software Foundation.
14. If you wish to incorporate parts of the Library into other free programs whose distribution conditions are incompatible with these, write to the author to ask for permission. For software which is copyrighted by the Free Software Foundation, write to the Free Software Foundation; we sometimes make exceptions for this. Our decision will be guided by the two goals of preserving the free status of all derivatives of our free software and of promoting the sharing and reuse of software generally.

NO WARRANTY

15. BECAUSE THE LIBRARY IS LICENSED FREE OF CHARGE, THERE IS NO WARRANTY FOR THE LIBRARY, TO THE EXTENT PERMITTED BY APPLICABLE LAW. EXCEPT WHEN OTHERWISE STATED IN WRITING THE COPYRIGHT HOLDERS AND/OR OTHER PARTIES PROVIDE THE LIBRARY "AS IS" WITHOUT WARRANTY OF ANY KIND, EITHER EXPRESSED OR IMPLIED, INCLUDING, BUT NOT LIMITED TO, THE IMPLIED WARRANTIES OF MERCHANTABILITY AND FITNESS FOR A PARTICULAR PURPOSE. THE ENTIRE RISK AS TO THE QUALITY AND PERFORMANCE OF THE LIBRARY IS WITH YOU. SHOULD THE LIBRARY PROVE DEFECTIVE, YOU ASSUME THE COST OF ALL NECESSARY SERVICING, REPAIR OR CORRECTION.
16. IN NO EVENT UNLESS REQUIRED BY APPLICABLE LAW OR AGREED TO IN WRITING WILL ANY COPYRIGHT HOLDER, OR ANY OTHER PARTY WHO MAY MODIFY AND/OR REDISTRIBUTE THE LIBRARY AS PERMITTED ABOVE, BE LIABLE TO YOU FOR DAMAGES, INCLUDING ANY GENERAL, SPECIAL, INCIDENTAL OR CONSEQUENTIAL DAMAGES ARISING OUT OF THE USE OR INABILITY TO USE THE LIBRARY (INCLUDING BUT NOT LIMITED TO LOSS OF DATA OR DATA BEING RENDERED INACCURATE OR LOSSES SUSTAINED BY YOU OR THIRD PARTIES OR A FAILURE OF THE LIBRARY TO OPERATE WITH ANY OTHER SOFTWARE), EVEN IF SUCH HOLDER OR OTHER PARTY HAS BEEN ADVISED OF THE POSSIBILITY OF SUCH DAMAGES.

END OF TERMS AND CONDITIONS

How to Apply These Terms to Your New Libraries

If you develop a new library, and you want it to be of the greatest possible use to the public, we recommend making it free software that everyone can redistribute and change. You can do so by permitting redistribution under these terms (or, alternatively, under the terms of the ordinary General Public License).

To apply these terms, attach the following notices to the library. It is safest to attach them to the start of each source file to most effectively convey the exclusion of warranty; and each file should have at least the "copyright" line and a pointer to where the full notice is found.

```
<one line to give the library's name and a brief idea of what it does.>
Copyright © <year> <name of author>
```

This library is free software; you can redistribute it and/or modify it under the terms of the GNU Lesser General Public License as published by the Free Software Foundation; either version 2.1 of the License, or (at your option) any later version.

This library is distributed in the hope that it will be useful, but WITHOUT ANY WARRANTY; without even the implied warranty of MERCHANTABILITY or FITNESS FOR A PARTICULAR PURPOSE. See the GNU Lesser General Public License for more details.

You should have received a copy of the GNU Lesser General Public License along with this library; if not, write to the Free Software Foundation, Inc., 51 Franklin Street, Fifth Floor, Boston, MA 02110-1301 USA

Also add information on how to contact you by electronic and paper mail.

You should also get your employer (if you work as a programmer) or your school, if any, to sign a "copyright disclaimer" for the library, if necessary. Here is a sample; alter the names:

```
Yoyodyne, Inc., hereby disclaims all copyright interest in the library 'Frob'
(a library for tweaking knobs) written by James Random Hacker.
```

```
<signature of Ty Coon>, 1 April 1990
Ty Coon, President of Vice
```

That's all there is to it!

Note sulla distribuzione del codice sorgente

Entro tre anni dalla consegna di fabbrica finale è possibile richiedere a Yamaha il codice sorgente di qualsiasi parte del prodotto fornita con licenza GNU General Public License o licenza GNU Lesser General Public License scrivendo a una delle sedi Yamaha elencate alla fine del presente Manuale di istruzioni:

Il codice sorgente verrà fornito senza spese. Tuttavia Yamaha richiederà un rimborso per i relativi costi di spedizione.

- Yamaha non si assume alcuna responsabilità per eventuali danni derivanti da modifiche (aggiunte/eliminazioni) effettuate al software di questo prodotto da terze parti diverse da Yamaha (o da terze parti autorizzate da Yamaha).
- Il riutilizzo del codice sorgente rilasciato come dominio pubblico da parte di Yamaha non è garantito e Yamaha non si assume alcuna responsabilità relativa al codice sorgente.
- Il codice sorgente può essere scaricato al seguente indirizzo:
<https://download.yamaha.com/sourcecodes/ekb/>

libpng

This copy of the libpng notices is provided for your convenience. In case of any discrepancy between this copy and the notices in the file png.h that is included in the libpng distribution, the latter shall prevail.

COPYRIGHT NOTICE, DISCLAIMER, and LICENSE:

If you modify libpng you may insert additional notices immediately following this sentence.

This code is released under the libpng license.

libpng versions 1.0.7, July 1, 2000 through 1.6.28, January 5, 2017 are Copyright (c) 2000-2002, 2004, 2006-2017 Glenn Randers-Pehrson, are derived from libpng-1.0.6, and are distributed according to the same disclaimer and license as libpng-1.0.6 with the following individuals added to the list of Contributing Authors:

Simon-Pierre Cadieux
Eric S. Raymond
Mans Rullgard
Cosmin Truta
Gilles Vollant
James Yu
Mandar Sahasrabudde

and with the following additions to the disclaimer:

There is no warranty against interference with your enjoyment of the library or against infringement. There is no warranty that our efforts or the library will fulfill any of your particular purposes or needs. This library is provided with all faults, and the entire risk of satisfactory quality, performance, accuracy, and effort is with the user.

Some files in the "contrib" directory and some configure-generated files that are distributed with libpng have other copyright owners and are released under other open source licenses.

libpng versions 0.97, January 1998, through 1.0.6, March 20, 2000, are Copyright (c) 1998-2000 Glenn Randers-Pehrson, are derived from libpng-0.96, and are distributed according to the same disclaimer and license as libpng-0.96, with the following individuals added to the list of Contributing Authors:

Tom Lane
Glenn Randers-Pehrson
Willem van Schaik

libpng versions 0.89, June 1996, through 0.96, May 1997, are Copyright (c) 1996-1997 Andreas Dilger, are derived from libpng-0.88, and are distributed according to the same disclaimer and license as libpng-0.88, with the following individuals added to the list of Contributing Authors:

John Bowler
Kevin Bracey
Sam Bushell
Magnus Holmgren
Greg Roelofs
Tom Tanner

Some files in the "scripts" directory have other copyright owners but are released under this license.

libpng versions 0.5, May 1995, through 0.88, January 1996, are Copyright (c) 1995-1996 Guy Eric Schalnat, Group 42, Inc.

For the purposes of this copyright and license, "Contributing Authors" is defined as the following set of individuals:

Andreas Dilger
Dave Martindale
Guy Eric Schalnat
Paul Schmidt
Tim Wegner

The PNG Reference Library is supplied "AS IS". The Contributing Authors and Group 42, Inc. disclaim all warranties, expressed or implied, including, without limitation, the warranties of merchantability and of fitness for any purpose. The Contributing Authors and Group 42, Inc. assume no liability for direct, indirect, incidental, special, exemplary, or consequential damages, which may result from the use of the PNG Reference Library, even if advised of the possibility of such damage.

Permission is hereby granted to use, copy, modify, and distribute this source code, or portions hereof, for any purpose, without fee, subject to the following restrictions:

1. The origin of this source code must not be misrepresented.
2. Altered versions must be plainly marked as such and must not be misrepresented as being the original source.
3. This Copyright notice may not be removed or altered from any source or altered source distribution.

The Contributing Authors and Group 42, Inc. specifically permit, without fee, and encourage the use of this source code as a component to supporting the PNG file format in commercial products. If you use this source code in a product, acknowledgment is not required but would be appreciated.

END OF COPYRIGHT NOTICE, DISCLAIMER, and LICENSE.

TRADEMARK:

The name "libpng" has not been registered by the Copyright owner as a trademark in any jurisdiction. However, because libpng has been distributed and maintained world-wide, continually since 1995, the Copyright owner claims "common-law trademark protection" in any jurisdiction where common-law trademark is recognized.

OSI CERTIFICATION:

Libpng is OSI Certified Open Source Software. OSI Certified Open Source is a certification mark of the Open Source Initiative. OSI has not addressed the additional disclaimers inserted at version 1.0.7.

EXPORT CONTROL:

The Copyright owner believes that the Export Control Classification Number (ECCN) for libpng is EAR99, which means not subject to export controls or International Traffic in Arms Regulations (ITAR) because it is open source, publicly available software, that does not contain any encryption software. See the EAR, paragraphs 734.3(b)(3) and 734.7(b).

Glenn Randers-Pehrson
glennrp at users.sourceforge.net
January 5, 2017

libuuid

Copyright: 1996, 1997, 1998, 1999, 2007 Theodore Ts'o.
1999 Andreas Dilger (adilger@enel.ucalgary.ca)

Redistribution and use in source and binary forms, with or without modification, are permitted provided that the following conditions are met:

1. Redistributions of source code must retain the above copyright notice, and the entire permission notice in its entirety, including the disclaimer of warranties.
2. Redistributions in binary form must reproduce the above copyright notice, this list of conditions and the following disclaimer in the documentation and/or other materials provided with the distribution.
3. The name of the author may not be used to endorse or promote products derived from this software without specific prior written permission.

THIS SOFTWARE IS PROVIDED "AS IS" AND ANY EXPRESS OR IMPLIED WARRANTIES, INCLUDING, BUT NOT LIMITED TO, THE IMPLIED WARRANTIES OF MERCHANTABILITY AND FITNESS FOR A PARTICULAR PURPOSE, ALL OF WHICH ARE HEREBY DISCLAIMED. IN NO EVENT SHALL THE AUTHOR BE LIABLE FOR ANY DIRECT, INDIRECT, INCIDENTAL, SPECIAL, EXEMPLARY, OR CONSEQUENTIAL DAMAGES (INCLUDING, BUT NOT LIMITED TO, PROCUREMENT OF SUBSTITUTE GOODS OR SERVICES; LOSS OF USE, DATA, OR PROFITS; OR BUSINESS INTERRUPTION) HOWEVER CAUSED AND ON ANY THEORY OF LIABILITY, WHETHER IN CONTRACT, STRICT LIABILITY, OR TORT (INCLUDING NEGLIGENCE OR OTHERWISE) ARISING IN ANY WAY OUT OF THE USE OF THIS SOFTWARE, EVEN IF NOT ADVISED OF THE POSSIBILITY OF SUCH DAMAGE.

libjpeg

This software is based in part on the work of the Independent JPEG Group.

imagemagick

Licensed under the ImageMagick License (the "License"); you may not use this file except in compliance with the License. You may obtain a copy of the License at

<https://www.imagemagick.org/script/license.php>

Unless required by applicable law or agreed to in writing, software distributed under the License is distributed on an "AS IS" BASIS, WITHOUT WARRANTIES OR CONDITIONS OF ANY KIND, either express or implied. See the License for the specific language governing permissions and limitations under the License.

FreeType

Portions of this software are copyright © 2016 The FreeType Project (www.freetype.org). All rights reserved.

ICU

COPYRIGHT AND PERMISSION NOTICE

Copyright © 1991-2016 Unicode, Inc. All rights reserved.
Distributed under the Terms of Use in <http://www.unicode.org/copyright.html>.

Permission is hereby granted, free of charge, to any person obtaining a copy of the Unicode data files and any associated documentation (the "Data Files") or Unicode software and any associated documentation (the "Software") to deal in the Data Files or Software without restriction, including without limitation the rights to use, copy, modify, merge, publish, distribute, and/or sell copies of the Data Files or Software, and to permit persons to whom the Data

Files or Software are furnished to do so, provided that either
(a) this copyright and permission notice appear with all copies of the Data Files or Software, or
(b) this copyright and permission notice appear in associated Documentation.

THE DATA FILES AND SOFTWARE ARE PROVIDED "AS IS", WITHOUT WARRANTY OF ANY KIND, EXPRESS OR IMPLIED, INCLUDING BUT NOT LIMITED TO THE WARRANTIES OF MERCHANTABILITY, FITNESS FOR A PARTICULAR PURPOSE AND NONINFRINGEMENT OF THIRD PARTY RIGHTS.

IN NO EVENT SHALL THE COPYRIGHT HOLDER OR HOLDERS INCLUDED IN THIS NOTICE BE LIABLE FOR ANY CLAIM, OR ANY SPECIAL INDIRECT OR CONSEQUENTIAL DAMAGES, OR ANY DAMAGES WHATSOEVER RESULTING FROM LOSS OF USE, DATA OR PROFITS, WHETHER IN AN ACTION OF CONTRACT, NEGLIGENCE OR OTHER TORTIOUS ACTION, ARISING OUT OF OR IN CONNECTION WITH THE USE OR PERFORMANCE OF THE DATA FILES OR SOFTWARE.

Except as contained in this notice, the name of a copyright holder shall not be used in advertising or otherwise to promote the sale, use or other dealings in these Data Files or Software without prior written authorization of the copyright holder.

jemalloc

Copyright (C) 2002-2014 Jason Evans <jasone@canonware.com>. All rights reserved.

Copyright (C) 2007-2012 Mozilla Foundation. All rights reserved.

Copyright (C) 2009-2014 Facebook, Inc. All rights reserved.

Redistribution and use in source and binary forms, with or without modification, are permitted provided that the following conditions are met:

1. Redistributions of source code must retain the above copyright notice(s), this list of conditions and the following disclaimer.
2. Redistributions in binary form must reproduce the above copyright notice(s), this list of conditions and the following disclaimer in the documentation and/or other materials provided with the distribution.

THIS SOFTWARE IS PROVIDED BY THE COPYRIGHT HOLDER(S) "AS IS" AND ANY EXPRESS OR IMPLIED WARRANTIES, INCLUDING, BUT NOT LIMITED TO, THE IMPLIED WARRANTIES OF MERCHANTABILITY AND FITNESS FOR A PARTICULAR PURPOSE ARE DISCLAIMED. IN NO EVENT SHALL THE COPYRIGHT HOLDER(S) BE LIABLE FOR ANY DIRECT, INDIRECT, INCIDENTAL, SPECIAL, EXEMPLARY, OR CONSEQUENTIAL DAMAGES (INCLUDING, BUT NOT LIMITED TO, PROCUREMENT OF SUBSTITUTE GOODS OR SERVICES; LOSS OF USE, DATA, OR PROFITS; OR BUSINESS INTERRUPTION) HOWEVER CAUSED AND ON ANY THEORY OF LIABILITY, WHETHER IN CONTRACT, STRICT LIABILITY, OR TORT (INCLUDING NEGLIGENCE OR OTHERWISE) ARISING IN ANY WAY OUT OF THE USE OF THIS SOFTWARE, EVEN IF ADVISED OF THE POSSIBILITY OF SUCH DAMAGE.

libss2 / libcomerr2

Copyright 1987, 1988 by the Student Information Processing Board of the Massachusetts Institute of Technology

Permission to use, copy, modify, and distribute this software and its documentation for any purpose and without fee is hereby granted, provided that the above copyright notice appear in all copies and that both that copyright notice and this permission notice appear in supporting documentation, and that the names of M.I.T. and the M.I.T. S.I.P.B. not be used in advertising or publicity pertaining to distribution of the software without specific, written prior permission. M.I.T. and the M.I.T. S.I.P.B. make no representations about the suitability of this software for any purpose. It is provided "as is" without express or implied warranty.

libpopt0

Copyright (c) 1998 Red Hat Software

Permission is hereby granted, free of charge, to any person obtaining a copy of this software and associated documentation files (the "Software"), to deal in the Software without restriction, including without limitation the rights to use, copy, modify, merge, publish, distribute, sublicense, and/or sell copies of the Software, and to permit persons to whom the Software is furnished to do so, subject to the following conditions:

The above copyright notice and this permission notice shall be included in all copies or substantial portions of the Software.

THE SOFTWARE IS PROVIDED "AS IS", WITHOUT WARRANTY OF ANY KIND, EXPRESS OR IMPLIED, INCLUDING BUT NOT LIMITED TO THE WARRANTIES OF MERCHANTABILITY, FITNESS FOR A PARTICULAR PURPOSE AND NONINFRINGEMENT. IN NO EVENT SHALL THE X CONSORTIUM BE LIABLE FOR ANY CLAIM, DAMAGES OR OTHER LIABILITY, WHETHER IN AN ACTION OF CONTRACT, TORT OR OTHERWISE, ARISING FROM, OUT OF OR IN CONNECTION WITH THE SOFTWARE OR THE USE OR OTHER DEALINGS IN THE SOFTWARE.

Except as contained in this notice, the name of the X Consortium shall not be used in advertising or otherwise to promote the sale, use or other dealings in this Software without prior written authorization from the X Consortium.

pcrc

PCRE LICENCE

PCRE is a library of functions to support regular expressions whose syntax and semantics are as close as possible to those of the Perl 5 language.

Release 8 of PCRE is distributed under the terms of the "BSD" licence, as specified below. The documentation for PCRE, supplied in the "doc" directory, is distributed under the same terms as the software itself.

The basic library functions are written in C and are freestanding. Also included in the distribution is a set of C++ wrapper functions, and a just-in-time compiler that can be used to optimize pattern matching. These are both optional features that can be omitted when the library is built.

THE BASIC LIBRARY FUNCTIONS

Written by: Philip Hazel
Email local part: ph10
Email domain: cam.ac.uk

University of Cambridge Computing Service,
Cambridge, England.

Copyright (c) 1997-2012 University of Cambridge
All rights reserved.

PCRE JUST-IN-TIME COMPILATION SUPPORT

Written by: Zoltan Herczeg
Email local part: hzmester
Email domain: freemail.hu

Copyright (c) 2010-2012 Zoltan Herczeg
All rights reserved.

STACK-LESS JUST-IN-TIME COMPILER

Written by: Zoltan Herczeg
Email local part: hzmester
Email domain: freemail.hu

Copyright (c) 2009-2012 Zoltan Herczeg
All rights reserved.

THE C++ WRAPPER FUNCTIONS

Contributed by: Google Inc.

Copyright (c) 2007-2012, Google Inc.
All rights reserved.

THE "BSD" LICENCE

Redistribution and use in source and binary forms, with or without modification, are permitted provided that the following conditions are met:

- * Redistributions of source code must retain the above copyright notice, this list of conditions and the following disclaimer.
- * Redistributions in binary form must reproduce the above copyright notice, this list of conditions and the following disclaimer in the documentation and/or other materials provided with the distribution.
- * Neither the name of the University of Cambridge nor the name of Google Inc. nor the names of their contributors may be used to endorse or promote products derived from this software without specific prior written permission.

THIS SOFTWARE IS PROVIDED BY THE COPYRIGHT HOLDERS AND CONTRIBUTORS "AS IS" AND ANY EXPRESS OR IMPLIED WARRANTIES, INCLUDING, BUT NOT LIMITED TO, THE IMPLIED WARRANTIES OF MERCHANTABILITY AND FITNESS FOR A PARTICULAR PURPOSE ARE DISCLAIMED. IN NO EVENT SHALL THE COPYRIGHT OWNER OR CONTRIBUTORS BE LIABLE FOR ANY DIRECT, INDIRECT, INCIDENTAL, SPECIAL, EXEMPLARY, OR CONSEQUENTIAL DAMAGES (INCLUDING, BUT NOT LIMITED TO, PROCUREMENT OF SUBSTITUTE GOODS OR SERVICES; LOSS OF USE, DATA, OR PROFITS; OR BUSINESS INTERRUPTION) HOWEVER CAUSED AND ON ANY THEORY OF LIABILITY, WHETHER IN CONTRACT, STRICT LIABILITY, OR TORT (INCLUDING NEGLIGENCE OR OTHERWISE) ARISING IN ANY WAY OUT OF THE USE OF THIS SOFTWARE, EVEN IF ADVISED OF THE POSSIBILITY OF SUCH DAMAGE.

End

Gen Shin Gothic

- Gen Shin Gothic is a variant of Source Han Sans that also contains some glyphs derived from M+ OUTLINE FONTS.
- The copyrights to the glyphs in the font data derived from Source Han Sans belong to Adobe.
- The copyrights to the glyphs in the font data derived from M+ OUTLINE FONTS belong to M+ FONTS PROJECT.
- The Gen Shin Gothic font files can be used under the same license as Source Han Sans, SIL Open Font License 1.1.

This Font Software is licensed under the SIL Open Font License, Version 1.1. This license is copied below, and is also available with a FAQ at: <http://scripts.sil.org/OFL>

SIL OPEN FONT LICENSE Version 1.1 - 26 February 2007

PREAMBLE

The goals of the Open Font License (OFL) are to stimulate worldwide development of collaborative font projects, to support the font creation efforts of academic and linguistic communities, and to provide a free and open framework in which fonts may be shared and improved in partnership with others.

The OFL allows the licensed fonts to be used, studied, modified and redistributed freely as long as they are not sold by themselves. The fonts, including any derivative works, can be bundled, embedded, redistributed and/or sold with any software provided that any reserved names are not used by derivative works. The fonts and derivatives, however, cannot be released under any other type of license. The requirement for fonts to remain under this license does not apply to any document created using the fonts or their derivatives.

DEFINITIONS

"Font Software" refers to the set of files released by the Copyright Holder(s) under this license and clearly marked as such. This may include source files, build scripts and documentation.

"Reserved Font Name" refers to any names specified as such after the copyright statement(s).

"Original Version" refers to the collection of Font Software components as distributed by the Copyright Holder(s).

"Modified Version" refers to any derivative made by adding to, deleting, or substituting -- in part or in whole -- any of the components of the Original Version, by changing formats or by porting the Font Software to a new environment.

"Author" refers to any designer, engineer, programmer, technical writer or other person who contributed to the Font Software.

PERMISSION & CONDITIONS

Permission is hereby granted, free of charge, to any person obtaining a copy of the Font Software, to use, study, copy, merge, embed, modify, redistribute, and sell modified and unmodified copies of the Font Software, subject to the following conditions:

- 1) Neither the Font Software nor any of its individual components, in Original or Modified Versions, may be sold by itself.
- 2) Original or Modified Versions of the Font Software may be bundled, redistributed and/or sold with any software, provided that each copy contains the above copyright notice and this license. These can be included either as stand-alone text files, human-readable headers or in the appropriate machine-readable metadata fields within text or binary files as long as those fields can be easily viewed by the user.
- 3) No Modified Version of the Font Software may use the Reserved Font Name(s) unless explicit written permission is granted by the corresponding Copyright Holder. This restriction only applies to the primary font name as presented to the users.
- 4) The name(s) of the Copyright Holder(s) or the Author(s) of the Font Software shall not be used to promote, endorse or advertise any Modified Version, except to acknowledge the contribution(s) of the Copyright Holder(s) and the Author(s) or with their explicit written permission.
- 5) The Font Software, modified or unmodified, in part or in whole, must be distributed entirely under this license, and must not be distributed under any other license. The requirement for fonts to remain under this license does not apply to any document created using the Font Software.

TERMINATION

This license becomes null and void if any of the above conditions are not met.

DISCLAIMER

THE FONT SOFTWARE IS PROVIDED "AS IS", WITHOUT WARRANTY OF ANY KIND, EXPRESS OR IMPLIED, INCLUDING BUT NOT LIMITED TO ANY WARRANTIES OF MERCHANTABILITY, FITNESS FOR A PARTICULAR PURPOSE AND NONINFRINGEMENT OF COPYRIGHT, PATENT, TRADEMARK, OR OTHER RIGHT. IN NO EVENT SHALL THE COPYRIGHT HOLDER BE LIABLE FOR ANY CLAIM, DAMAGES OR OTHER LIABILITY, INCLUDING ANY GENERAL, SPECIAL, INDIRECT, INCIDENTAL, OR CONSEQUENTIAL DAMAGES, WHETHER IN AN ACTION OF CONTRACT, TORT OR OTHERWISE, ARISING FROM, OUT OF THE USE OR INABILITY TO USE THE FONT SOFTWARE OR FROM OTHER DEALINGS IN THE FONT SOFTWARE.

Apache License2.0

Copyright (c) 2009-2018 Arm Limited. All rights reserved.

SPDX-License-Identifier: Apache-2.0

Licensed under the Apache License, Version 2.0 (the License); you may not use this file except in compliance with the License. You may obtain a copy of the License at

www.apache.org/licenses/LICENSE-2.0

Unless required by applicable law or agreed to in writing, software distributed under the License is distributed on an AS IS BASIS, WITHOUT WARRANTIES OR CONDITIONS OF ANY KIND, either express or implied. See the License for the specific language governing permissions and limitations under the License.

Modified BSD license

COPYRIGHT(c) 2016 STMicroelectronics

Redistribution and use in source and binary forms, with or without modification, are permitted provided that the following conditions are met:

1. Redistributions of source code must retain the above copyright notice, this list of conditions and the following disclaimer.
2. Redistributions in binary form must reproduce the above copyright notice, this list of conditions and the following disclaimer in the documentation and/or other materials provided with the distribution.
3. Neither the name of STMicroelectronics nor the names of its contributors may be used to endorse or promote products derived from this software without specific prior written permission.

THIS SOFTWARE IS PROVIDED BY THE COPYRIGHT HOLDERS AND CONTRIBUTORS "AS IS" AND ANY EXPRESS OR IMPLIED WARRANTIES, INCLUDING, BUT NOT LIMITED TO, THE IMPLIED WARRANTIES OF MERCHANTABILITY AND FITNESS FOR A PARTICULAR PURPOSE ARE DISCLAIMED. IN NO EVENT SHALL THE COPYRIGHT HOLDER OR CONTRIBUTORS BE LIABLE FOR ANY DIRECT, INDIRECT, INCIDENTAL, SPECIAL, EXEMPLARY, OR CONSEQUENTIAL DAMAGES (INCLUDING, BUT NOT LIMITED TO, PROCUREMENT OF SUBSTITUTE GOODS OR SERVICES; LOSS OF USE, DATA, OR PROFITS; OR BUSINESS INTERRUPTION) HOWEVER CAUSED AND ON ANY THEORY OF LIABILITY, WHETHER IN CONTRACT, STRICT LIABILITY, OR TORT (INCLUDING NEGLIGENCE OR OTHERWISE) ARISING IN ANY WAY OUT OF THE USE OF THIS SOFTWARE, EVEN IF ADVISED OF THE POSSIBILITY OF SUCH DAMAGE.

Credits e copyright per le song preinstallate

All I Want For Christmas Is You

Words and Music by Mariah Carey and Walter Afanasieff
Copyright © 1994 UNIVERSAL TUNES, BEYONDIDOLIZATION, SONY MUSIC PUBLISHING (US) LLC, TAMAL VISTA MUSIC and KOBALT MUSIC COPYRIGHTS SARL
All Rights for BEYONDIDOLIZATION Administered by UNIVERSAL TUNES
All Rights for SONY MUSIC PUBLISHING (US) LLC and TAMAL VISTA MUSIC Administered by SONY MUSIC PUBLISHING (US) LLC, 424 Church Street, Suite 1200, Nashville, TN 37219
All Rights for KOBALT MUSIC COPYRIGHTS SARL Administered Worldwide by KOBALT SONGS MUSIC PUBLISHING
All Rights Reserved Used by Permission

All The Things You Are

Lyrics by Oscar Hammerstein II
Music by Jerome Kern
Copyright © 1939 UNIVERSAL - POLYGRAM INTERNATIONAL PUBLISHING, INC.
Copyright Renewed
All Rights Reserved Used by Permission

Autumn Leaves

English lyric by Johnny Mercer
French lyric by Jacques Prevert
Music by Joseph Kosma
© 1947, 1950 (Renewed) ENOCH ET CIE
Sole Selling Agent for U.S. and Canada: MORLEY MUSIC CO., by agreement with ENOCH ET CIE
All Rights Reserved

Back For Good

Words and Music by Gary Barlow
Copyright © 1995 Sony Music Publishing (UK) Limited
All Rights Administered by Sony Music Publishing (US) LLC, 424 Church Street, Suite 1200, Nashville, TN 37219
International Copyright Secured All Rights Reserved

Bad Day

Words and Music by Daniel Powter
Copyright © 2005 Song 6 Music
All Rights Administered by BMG Rights Management (US) LLC
All Rights Reserved Used by Permission

Ballade Pour Adeline

By Paul de Senneville
Copyright © 1977 (Renewed) by Coronet-Delphine, Inc. (ASCAP)
All Rights Administered by Regent Music Corporation (BMI)
International Copyright Secured All Rights Reserved
Used by Permission

Beauty And The Beast

from BEAUTY AND THE BEAST
Music by Alan Menken
Lyrics by Howard Ashman
© 1991 Wonderland Music Company, Inc. and Walt Disney Music Company
All Rights Reserved. Used by Permission.

Billie Jean

Words and Music by Michael Jackson
Copyright © 1982 Mijac Music
All Rights Administered by Sony Music Publishing (US) LLC, 424 Church Street, Suite 1200, Nashville, TN 37219
International Copyright Secured All Rights Reserved

Blinding Lights

Words and Music by Abel Tesfaye, Max Martin, Jason Quenneville, Oscar Holter and Ahmad Balshe
Copyright © 2019 KMR Music Royalties II SCSp, MXM, Universal Music Corp., Sal And Co LP, WC Music Corp. and Songs Of Wolf Cousins
All Rights for KMR Music Royalties II SCSp and MXM Administered Worldwide by Kobalt Songs Music Publishing
All Rights for Sal And Co LP Administered by Universal Music Corp.
All Rights for Songs Of Wolf Cousins Administered by WC Music Corp.
All Rights Reserved Used by Permission

Can't Take My Eyes Off Of You

Words and Music by Bob Crewe and Bob Gaudio
Copyright (c) 1967 EMI Longitude Music, Songs Of Universal, Inc., PW Ballads and Seasons Four Music
Copyright Renewed
All Rights on behalf of EMI Longitude Music Administered by Sony Music Publishing (US) LLC, 424 Church Street, Suite 1200, Nashville, TN 37219
All Rights on behalf of PW Ballads and Seasons Four Music Administered by Songs Of Universal, Inc.
International Copyright Secured All Rights Reserved

Candle In The Wind

Words and Music by Elton John and Bernie Taupin
Copyright © 1973 UNIVERSAL/DICK JAMES MUSIC LTD.
Copyright Renewed
All Rights in the United States and Canada Controlled and Administered by UNIVERSAL - SONGS OF POLYGRAM INTERNATIONAL, INC.
All Rights Reserved Used by Permission

Clocks

Words and Music by Guy Berryman, Jon Buckland, Will Champion and Chris Martin
Copyright © 2002 by Universal Music Publishing MGB Ltd.
All Rights in the United States Administered by Universal Music - MGB Songs
International Copyright Secured All Rights Reserved

Cold Heart (PNAU Remix)

Words and Music by Elton John, Bernard J.P. Taupin, Nicholas Littlemore, Peter Mayes, Sam Littlemore, Dean Meredith and Andrew John Meecham
Copyright © 2021 UNIVERSAL MUSIC PUBLISHING LTD., COW DOG MUSIC, INC., HST PUBLISHING LTD., CHENFELD LTD., UNIVERSAL MUSIC PUBLISHING PTY LTD. and BMG RIGHTS MANAGEMENT (UK) LTD.
All Rights for UNIVERSAL MUSIC PUBLISHING LTD., COW DOG MUSIC, INC. and CHENFELD LTD. in the United States Administered by UNIVERSAL - POLYGRAM INTERNATIONAL PUBLISHING, INC.
All Rights for HST PUBLISHING LTD. and UNIVERSAL MUSIC PUBLISHING PTY LTD. in the United States Administered by UNIVERSAL - SONGS OF POLYGRAM INTERNATIONAL, INC.
All Rights for BMG RIGHTS MANAGEMENT (UK) LTD. Administered by BMG RIGHTS MANAGEMENT (US) LLC
All Rights Reserved Used by Permission - Contains elements of "Sacrifice" and "Rocket Man (I Think It's Gonna Be A Long Long Time)" by Elton John and Bernie Taupin

Dancing Queen

Words and Music by Benny Andersson, Bjorn Ulvaeus and Stig Anderson
Copyright © 1976, 1977 UNIVERSAL/UNION SONGS MUSIKFORLAG AB
Copyright Renewed
All Rights in the United States and Canada Administered by UNIVERSAL - POLYGRAM INTERNATIONAL PUBLISHING, INC. and EMI GROVE PARK MUSIC, INC.
All Rights Reserved Used by Permission

Don't You Worry 'Bout A Thing

Words and Music by Stevie Wonder
Copyright © 1973 Jobete Music Co., Inc. and Black Bull Music
Copyright Renewed
All Rights Administered by Sony Music Publishing (US) LLC, 424 Church Street, Suite 1200, Nashville, TN 37219
International Copyright Secured All Rights Reserved

Eternal Flame

Words and Music by Billy Steinberg, Tom Kelly and Susanna Hoffs
Copyright © 1988 Sony Music Publishing (US) LLC and Bangophile Music
All Rights on behalf of Sony Music Publishing (US) LLC Administered by Sony Music Publishing (US) LLC, 424 Church Street, Suite 1200, Nashville, TN 37219
All Rights on behalf of Bangophile Music Controlled and Administered by Songs Of Universal, Inc.
International Copyright Secured All Rights Reserved

Every Breath You Take

Music and Lyrics by Sting
Copyright © 1983 SONGS OF UNIVERSAL, INC.
All Rights Reserved Used by Permission

Fields Of Gold

Music and Lyrics by Sting
Copyright © 1993 SONGS OF UNIVERSAL, INC.
All Rights Reserved Used by Permission

Final Countdown

Words and Music by Joey Tempest
Copyright © 1986 EMI Music Publishing Ltd.
All Rights Administered by Sony Music Publishing (US) LLC, 424 Church Street, Suite 1200, Nashville, TN 37219
International Copyright Secured All Rights Reserved

The Girl From Ipanema (Garôta De Ipanema)

Music by Antônio Carlos Jobim
English Words by Norman Gimbel
Original Words by Vinicius De Moraes
Copyright © 1963 ANTONIO CARLOS JOBIM and VINICIUS DE MORAES, Brazil
Copyright Renewed 1991 and Assigned to SONGS OF UNIVERSAL, INC. and WORDS WEST LLC
English Words Renewed 1991 by NORMAN GIMBEL for the World and Assigned to WORDS WEST LLC (P.O. Box 15187, Beverly Hills, CA 90209 USA)
All Rights Reserved Used by Permission

Hallelujah

Words and Music by Leonard Cohen
Copyright © 1985 Sony Music Publishing (US) LLC
All Rights Administered by Sony Music Publishing (US) LLC, 424 Church Street, Suite 1200, Nashville, TN 37219
International Copyright Secured All Rights Reserved

Hey Jude

Words and Music by John Lennon and Paul McCartney
Copyright © 1968 Sony Music Publishing (US) LLC
Copyright Renewed
All Rights Administered by Sony Music Publishing (US) LLC, 424 Church Street, Suite 1200, Nashville, TN 37219
International Copyright Secured All Rights Reserved

Higher Love

Words and Music by Will Jennings and Steve Winwood
Copyright © 1986 BLUE SKY RIDER SONGS and F.S. MUSIC LTD.
All Rights for BLUE SKY RIDER SONGS Administered by IRVING MUSIC, INC.
All Rights for F.S. MUSIC LTD. Administered Worldwide by SONGS OF KOBALT MUSIC PUBLISHING
All Rights Reserved Used by Permission

The House Of The Rising Sun

Words and Music by Alan Price
Copyright © 1964 Keith Prowse Music Publishing Co., Ltd. and Anthem Cantaloupe Music
Copyright Renewed
All Rights Administered by Sony Music Publishing (US) LLC, 424 Church Street, Suite 1200, Nashville, TN 37219
International Copyright Secured All Rights Reserved

I Will Always Love You

Words and Music by Dolly Parton
Copyright © 1973 Velvet Apple Music
Copyright Renewed
All Rights Administered by Sony Music Publishing (US) LLC, 424 Church Street, Suite 1200, Nashville, TN 37219
International Copyright Secured All Rights Reserved

In The Mood

By Joe Garland
Copyright © 1939, 1960 Shapiro, Bernstein & Co., Inc., New York
Copyright Renewed
All Rights Administered Worldwide by Reservoir Media Management, Inc.
All Rights Reserved Used by Permission

Into The Unknown

from FROZEN 2
Music and Lyrics by Kristen Anderson-Lopez and Robert Lopez
© 2019 Wonderland Music Company, Inc.
All Rights Reserved. Used by Permission.

It Must Have Been Love

Words and Music by Per Gessle
Copyright © 1990 JIMMY FUN MUSIC
All Rights Administered in the United States and Canada by UNIVERSAL - SONGS OF POLYGRAM INTERNATIONAL, INC.
All Rights Reserved Used by Permission

Just The Way You Are

Words and Music by Billy Joel
Copyright © 1977 IMPULSIVE MUSIC
Copyright Renewed
All Rights Administered by ALMO MUSIC CORP.
All Rights Reserved Used by Permission

La Bamba

By Richard Valenzuela
Copyright © 1959 EMI Longitude Music and Valens Heirs Designee
Copyright Renewed
All Rights Administered by Sony Music Publishing (US) LLC, 424 Church Street, Suite 1200, Nashville, TN 37219

International Copyright Secured All Rights Reserved

Let It Be

Words and Music by John Lennon and Paul McCartney
Copyright © 1970 Sony Music Publishing (US) LLC
Copyright Renewed
All Rights Administered by Sony Music Publishing (US) LLC, 424 Church Street, Suite 1200, Nashville, TN 37219
International Copyright Secured All Rights Reserved

Let It Go

from FROZEN
Music and Lyrics by Kristen Anderson-Lopez and Robert Lopez
© 2013 Wonderland Music Company, Inc.
All Rights Reserved. Used by Permission.

Let There Be Love

Lyric by Ian Grant
Music by Lionel Rand
Copyright © 1940 Shapiro, Bernstein & Co., Inc., New York
Copyright Renewed
All Rights Administered Worldwide by Reservoir Media Management, Inc.
All Rights Reserved Used by Permission

Lover

Words and Music by Taylor Swift
Copyright © 2019 Sony Music Publishing (US) LLC and Taylor Swift Music
All Rights Administered by Sony Music Publishing (US) LLC, 424 Church Street, Suite 1200, Nashville, TN 37219
International Copyright Secured All Rights Reserved

Mas Que Nada

Words and Music by Jorge Ben
Copyright © 1963 by Peermusic do Brasil Edições Musicais Ltda.
Copyright Renewed
All Rights Administered by Peer International Corporation
International Copyright Secured All Rights Reserved

Moon River

from the Paramount Picture BREAKFAST AT TIFFANY'S
Words by Johnny Mercer
Music by Henry Mancini
Copyright © 1961 Sony Music Publishing (US) LLC
Copyright Renewed
All Rights Administered by Sony Music Publishing (US) LLC, 424 Church Street, Suite 1200, Nashville, TN 37219
International Copyright Secured All Rights Reserved

Moves Like Jagger

Words and Music by Adam Levine, Benjamin Levin, Ammar Malik and Shellback
Copyright © 2010, 2011 by Universal Music - Careers, Sudgee Music, Matza Ball Music, Where Da Kasz At, Maru Cha Cha and MXM
All Rights for Sudgee Music Administered by Universal Music - Careers
All Rights for Matza Ball Music Administered by Concord Avenue c/o Concord Music Publishing
All Rights for Where Da Kasz At and Maru Cha Cha Administered Worldwide by Songs Of Kobalt Music Publishing
All Rights for MXM Administered Worldwide by Kobalt Songs Music Publishing
International Copyright Secured All Rights Reserved

My Heart Will Go On (Love Theme From 'Titanic')

from the Paramount and Twentieth Century Fox Motion Picture TITANIC
Music by James Horner
Lyric by Will Jennings
Copyright © 1997 Sony Harmony, Sony Melody, T C F Music Publishing, Inc., Fox Film Music Corporation and Blue Sky Rider Songs
All Rights on behalf of Sony Harmony and Sony Melody Administered by Sony Music Publishing (US) LLC, 424 Church Street, Suite 1200, Nashville, TN 37219
All Rights on behalf of Blue Sky Rider Songs Administered by Irving Music, Inc.
International Copyright Secured All Rights Reserved

My Life

Words and Music by Billy Joel
Copyright © 1978 IMPULSIVE MUSIC
All Rights Administered by ALMO MUSIC CORP.
All Rights Reserved Used by Permission

Perfect

Words and Music by Ed Sheeran
Copyright © 2017 Sony Music Publishing (UK) Limited
All Rights Administered by Sony Music Publishing (US) LLC, 424 Church Street, Suite 1200, Nashville, TN 37219
International Copyright Secured All Rights Reserved

Poker Face

Words and Music by Stefani Germanotta and RedOne
Copyright © 2008 Sony Music Publishing (US) LLC, House Of Gaga Publishing Inc. and RedOne Productions, LLC
All Rights Administered by Sony Music Publishing (US) LLC, 424 Church Street, Suite 1200, Nashville, TN 37219
International Copyright Secured All Rights Reserved

Pride And Joy

Written by Stevie Ray Vaughan
Copyright © 1985 Ray Vaughan Music (ASCAP)
All Rights Administered by Wixen Music Publishing, Inc.
All Rights Reserved Used by Permission

Route 66

By Bobby Troup
Copyright © 1946, Renewed 1973, Assigned 1974 to Londontown Music
All Rights outside the U.S.A. controlled by Edwin H. Morris & Company, A Division of MPL Music Publishing, Inc.
International Copyright Secured All Rights Reserved

Señorita

Words and Music by Camila Cabello, Charlotte Aitchison, Jack Patterson, Shawn Mendes, Magnus Hoiberg, Benjamin Levin, Ali Tamposi and Andrew Wotman
Copyright © 2019 Maidmetal Limited, Milamoon Songs, Stellar Songs Ltd., EMI Music Publishing Ltd., Songs Of Universal, Inc., Mendes Music, Infinite Stripes, Back Hair Music Publishing, Universal Music Works, Please Don't Forget To Pay Me Music, Reservoir 416 and Andrew Watt Music
All Rights on behalf of Maidmetal Limited, Milamoon Songs, Stellar Songs Ltd. and EMI Music Publishing Ltd. Administered by Sony Music Publishing (US) LLC, 424 Church Street, Suite 1200, Nashville, TN 37219
All Rights on behalf of Mendes Music, Infinite Stripes and Back Hair Music Publishing Administered by Songs Of Universal, Inc.

All Rights on behalf of Please Don't Forget To Pay Me Music Administered by Universal Music Works
All Rights on behalf of Reservoir 416 Administered Worldwide by Reservoir Media Management, Inc.
All Rights on behalf of Andrew Watt Music Administered Worldwide by Songs Of Kobalt Music Publishing
International Copyright Secured All Rights Reserved

Shallow

from A STAR IS BORN
Words and Music by Stefani Germanotta, Mark Ronson, Andrew Wyatt and Anthony Rossomando
Copyright © 2018 Sony Music Publishing (US) LLC, SG Songs Worldwide, Concord Copyrights, Songs Of Zelig, Concord Road, White Bull Music Group, Concord Boulevard, Stephaniesays Music, Warner-Barham Music, LLC and Warner-Olive Music, LLC
All Rights on behalf of Sony Music Publishing (US) LLC and SG Songs Worldwide Administered by Sony Music Publishing (US) LLC, 424 Church Street, Suite 1200, Nashville, TN 37219
All Rights on behalf of Songs Of Zelig Administered by Concord Copyrights c/o Concord Music Publishing
All Rights on behalf of White Bull Music Group Administered by Concord Road c/o Concord Music Publishing
All Rights on behalf of Stephaniesays Music Administered by Concord Boulevard c/o Concord Music Publishing
All Rights (Excluding Print) on behalf of Warner-Barham Music, LLC Administered by Songs Of Universal, Inc.
All Rights (Excluding Print) on behalf of Warner-Olive Music, LLC Administered by Universal Music Corp.
Exclusive Worldwide Print Rights on behalf of Warner-Barham Music, LLC and Warner-Olive Music, LLC Administered by Alfred Music International Copyright Secured All Rights Reserved

Someone Like You

Words and Music by Adele Adkins and Dan Wilson
Copyright © 2011 MELTED STONE PUBLISHING LTD., BMG MONARCH and SUGAR LAKE MUSIC
All Rights for MELTED STONE PUBLISHING LTD. in the U.S. and Canada Administered by UNIVERSAL - POLYGRAM INTERNATIONAL TUNES, INC.
All Rights for BMG MONARCH and SUGAR LAKE MUSIC Administered by BMG RIGHTS MANAGEMENT (US) LLC
All Rights Reserved Used by Permission

Someone You Loved

Words and Music by Lewis Capaldi, Benjamin Kohn, Peter Kelleher, Thomas Barnes and Samuel Roman
Copyright © 2018 BMG Gold Songs, BMG Rights Management (UK) Ltd., Sony Music Publishing (UK) Limited and EMI Music Publishing Ltd.
All Rights for BMG Gold Songs and BMG Rights Management (UK) Ltd. Administered by BMG Rights Management (US) LLC
All Rights for Sony Music Publishing (UK) Limited and EMI Music Publishing Ltd. Administered by Sony Music Publishing (US) LLC, 424 Church Street, Suite 1200, Nashville, TN 37219
All Rights Reserved Used by Permission

Spanish Eyes

Words by Charles Singleton and Eddie Snyder
Music by Bert Kaempfert
Copyright © 1965 Bert Kaempfert Music
Copyright Renewed
All Rights Administered by Sony Music Publishing (US) LLC, 424 Church Street, Suite 1200, Nashville, TN 37219
International Copyright Secured All Rights Reserved

10,000 Hours

Words and Music by Dan Smyers, Jordan Reynolds, Shay Mooney, Justin Bieber, Jason Boyd and Jessie Jo Dillon
© 2019 WC MUSIC CORP., BEATS AND BANJOS, BUCKEYE26, JREYNMUSIC, WARNER-TAMERLANE PUBLISHING CORP., SHAY MOONEY MUSIC, UNIVERSAL MUSIC CORP., BIEBER TIME PUBLISHING, BMG GOLD SONGS, POO BZ PUBLISHING INC., BIG MUSIC MACHINE and BIG ASS PILE OF DIMES MUSIC
All Rights for BEATS AND BANJOS, BUCKEYE26 and JREYNMUSIC Administered by WC MUSIC CORP.
All Rights for SHAY MOONEY MUSIC Administered by WARNER-TAMERLANE PUBLISHING CORP.
All Rights for BIEBER TIME PUBLISHING Administered by UNIVERSAL MUSIC CORP.
All Rights for BMG GOLD SONGS and POO BZ PUBLISHING INC. Administered by BMG RIGHTS MANAGEMENT (US) LLC
All Rights Reserved Used by Permission

Unchained Melody

Lyric by Hy Zaret
Music by Alex North
© 1955 (Renewed) North Melody Publishing (SESAC) and HZUM Publishing (SESAC) c/o Unchained Melody Publishing, LLC
All Rights Reserved Used by Permission

Up Where We Belong

from the Paramount Picture AN OFFICER AND A GENTLEMAN
Words by Will Jennings
Music by Buffy Sainte-Marie and Jack Nitzsche
Copyright © 1982 Sony Music Publishing (US) LLC
All Rights Administered by Sony Music Publishing (US) LLC, 424 Church Street, Suite 1200, Nashville, TN 37219
International Copyright Secured All Rights Reserved

What A Wonderful World

Words and Music by George David Weiss and Bob Thiele
Copyright © 1967 by Range Road Music Inc., Quartet Music and Abilene Music
Copyright Renewed
All Rights for Range Road Music Inc. Administered by Round Hill Carlin, LLC
All Rights for Quartet Music Administered by BMG Rights Management (US) LLC
All Rights for Abilene Music Administered by Concord Sounds c/o Concord Music Publishing International Copyright Secured All Rights Reserved
Used by Permission

White Christmas

from the Motion Picture Irving Berlin's HOLIDAY INN
Words and Music by Irving Berlin
© Copyright 1940, 1942 by Irving Berlin
Copyright Renewed
International Copyright Secured All Rights Reserved

Wonderful Tonight

Words and Music by Eric Clapton
Copyright © 1977 by Eric Patrick Clapton
Copyright Renewed
International Copyright Secured All Rights Reserved

Wonderwall

Words and Music by Noel Gallagher
Copyright © 1995 SM Music Publishing UK Limited and Oasis Music
All Rights Administered by Sony Music Publishing (US) LLC, 424 Church Street, Suite 1200, Nashville, TN 37219
International Copyright Secured All Rights Reserved

You've Lost That Lovin' Feelin'

Words and Music by Barry Mann, Cynthia Weil and Phil Spector
Copyright © 1964, 1965 Screen Gems-EMI Music Inc., Dyad Music Ltd. and Mother Bertha Music
Copyright Renewed
All Rights on behalf of Screen Gems-EMI Music Inc. Administered by Sony Music Publishing (US) LLC, 424 Church Street, Suite 1200, Nashville, TN 37219
International Copyright Secured All Rights Reserved

Your Song

Words and Music by Elton John and Bernie Taupin
Copyright © 1969 UNIVERSAL/DICK JAMES MUSIC LTD.
Copyright Renewed
All Rights in the United States and Canada Controlled and Administered by UNIVERSAL - SONGS OF POLYGRAM INTERNATIONAL, INC.
All Rights Reserved Used by Permission

Important Notice: Guarantee Information for customers in European Economic Area (EEA) and Switzerland

Important Notice: Guarantee Information for customers in EEA* and Switzerland For detailed guarantee information about this Yamaha product, and Pan-EEA* and Switzerland warranty service, please either visit the website address below (Printable file is available at our website) or contact the Yamaha representative office for your country. * EEA: European Economic Area	English
Wichtiger Hinweis: Garantie-Information für Kunden in der EWR* und der Schweiz Für nähere Garantie-Information über dieses Produkt von Yamaha, sowie über den Pan-EWR*- und Schweizer Garantieservice, besuchen Sie bitte entweder die folgend angegebene Internetadresse (eine druckfähige Version befindet sich auch auf unserer Webseite), oder wenden Sie sich an den für Ihr Land zuständigen Yamaha-Vertrieb. *EWR: Europäischer Wirtschaftsraum	Deutsch
Remarque importante: informations de garantie pour les clients de l'EEE et la Suisse Pour des informations plus détaillées sur la garantie de ce produit Yamaha et sur le service de garantie applicable dans l'ensemble de l'EEE ainsi qu'en Suisse, consultez notre site Web à l'adresse ci-dessous (le fichier imprimable est disponible sur notre site Web) ou contactez directement Yamaha dans votre pays de résidence. * EEE : Espace Economique Européen	Français
Belangrijke mededeling: Garantie-informatie voor klanten in de EER* en Zwitserland Voor gedetailleerde garantie-informatie over dit Yamaha-product en de garantieservice in heel de EER* en Zwitserland, gaat u naar de onderstaande website (u vindt een afdrukbaar bestand op onze website) of neemt u contact op met de vertegenwoordiging van Yamaha in uw land. * EER: Europese Economische Ruimte	Nederlands
Aviso importante: información sobre la garantía para los clientes del EEE* y Suiza Para una información detallada sobre este producto Yamaha y sobre el soporte de garantía en la zona EEE* y Suiza, visite la dirección web que se incluye más abajo (la versión del archivo para imprimir esta disponible en nuestro sitio web) o póngase en contacto con el representante de Yamaha en su país. * EEE: Espacio Económico Europeo	Español
Avviso importante: informazioni sulla garanzia per i clienti residenti nell'EEA* e in Svizzera Per informazioni dettagliate sulla garanzia relativa a questo prodotto Yamaha e l'assistenza in garanzia nei paesi EEA* e in Svizzera, potete consultare il sito Web all'indirizzo riportato di seguito (è disponibile il file in formato stampabile) oppure contattare l'ufficio di rappresentanza locale della Yamaha. * EEA: Area Economica Europea	Italiano
Aviso importante: informações sobre as garantias para clientes da AEE* e da Suíça Para obter uma informação pormenorizada sobre este produto da Yamaha e o serviço de garantia na AEE* e na Suíça, visite o site a seguir (o arquivo para impressão está disponível no nosso site) ou entre em contato com o escritório de representação da Yamaha no seu país. * AEE: Área Económica Europeia	Português
Σημαντική σημείωση: Πληροφορίες εγγύησης για τους πελάτες στον ΕΟΧ* και Ελλάδα Για λεπτομερείς πληροφορίες εγγύησης σχετικά με το προϊόν προϊόν της Yamaha και την κάλυψη εγγύησης σε όλες τις χώρες του ΕΟΧ και την Ελλάδα, επισκεφτείτε την παρακάτω ιστοσελίδα (Εκτυπώσιμη μορφή είναι διαθέσιμη στην ιστοσελίδα μας) ή απευθυνθείτε στην αντιπροσωπεία της Yamaha στη χώρα σας. * ΕΟΧ: Ευρωπαϊκός Οικονομικός Χώρος	Ελληνικά
Viktigt: Garantiinformation för kunder i EES-området* och Schweiz För detaljerad information om denna Yamahaprodukt samt garantireservice i hela EES-området* och Schweiz kan du antingen besöka nedanstående webbadress (en utskriftsvänlig fil finns på webbplatsen) eller kontakta Yamahas officiella representant i ditt land. * EES: Europeiska Ekonomiska Samarbetsområdet	Svenska
Viktig merknad: Garantiinformasjon for kunder i EØS* og Sveits Detaljert garantiinformasjon om dette Yamaha-produktet og garantiservice for hele EØS-området* og Sveits kan fås enten ved å besøke nettstedene nedenfor (utskriftsversjon finnes på våre nettsider) eller kontakte Yamahas kontorene i landet der du bor. *EØS: Det europeiske økonomiske samarbeidsområdet	Norsk
Vigtig oplysning: Garantioplysninger til kunder i EØO* og Schweiz De kan finde detaljerede garantioplysninger om dette Yamaha-produkt og den fælles garantiserviceordning for EØO* (og Schweiz) ved at besøge det websted, der er angivet nedenfor (der findes en fil, som kan udskrives, på vores websted), eller ved at kontakte Yamahas nationale repræsentationskontor i det land, hvor De bor. * EØO: Det Europæiske Økonomiske Område	Dansk
Tärkeä ilmoitus: Takuutiedot Euroopan talousalueen (ETA) ja Sveitsin asiakkaille Tämän Yamaha-tuotteen sekä ETA-alueen ja Sveitsin takuuta koskevat yksityiskohtaiset tiedot saatte alla olevasta nettiosoitteesta. (Tulostettava tiedosto saatavissa sivustollamme.) Voitte myös ottaa yhteyttä paikalliseen Yamaha-edustajaan. *ETA: Euroopan talousalue	Suomi
Ważne: Warunki gwarancyjne obowiązujące w EOG* i Szwajcarii Aby dowiedzieć się więcej na temat warunków gwarancyjnych tego produktu firmy Yamaha i serwisu gwarancyjnego w całym EOG* i Szwajcarii, należy odwiedzić wskazaną poniżej stronę internetową (Plik gotowy do wydruku znajduje się na naszej stronie internetowej) lub skontaktować się z przedstawicielstwem firmy Yamaha w swoim kraju. * EOG — Europejski Obszar Gospodarczy	Polski
Důležité oznámení: Záruční informace pro zákazníky v EHS* a ve Švýcarsku Podrobné záruční informace o tomto produktu Yamaha a záručním servisu v celém EHS* a ve Švýcarsku naleznete na níže uvedené webové adrese (soubor k tisku je dostupný na našich webových stránkách) nebo se můžete obrátit na zastoupení firmy Yamaha ve své zemi. * EHS: Evropský hospodářský prostor	Česky
Fontos figyelmeztetés: Garancia-információk az EGT* területén és Svájcban élő vásárlók számára A jelen Yamaha termékre vonatkozó részletes garancia-információk, valamint az EGT*-re és Svájcra kiterjedő garanciális szolgáltatás tekintetében keresse fel webhelyünket az alábbi címen (a webhelyen nyomattható fájl is talál), vagy pedig lépjen kapcsolatba az országában működő Yamaha képviselői irodával. * EGT: Európai Gazdasági Térség	Magyar
Oluline märkus: Garantiteave Euroopa Majanduspiirkonna (EMP)* ja Šveitsi klientidele Täpsema teabe saamiseks selle Yamaha toote garantii ning kogu Euroopa Majanduspiirkonna ja Šveitsi garantiiteeninduse kohta, külastage palun veebisaiti alljärgneval aadressil (meie saidil on saadaval printitav fail) või pöörduge Teie regiooni Yamaha esinduse poole. * EMP: Euroopa Majanduspiirkond	Eesti keel
Svarīgs paziņojums: garantijas informācija klientiem EEZ* un Šveicē Lai saņemtu detalizētu garantijas informāciju par šo Yamaha produktu, kā arī garantijas apkalpošanu EEZ* un Šveicē, lūdzam apmeklējiet zemāk norādīto tīmekļa vietnes adresi (tīmekļa vietni ir pieejams drukājams fails) vai sazinieties ar jūsu valsti apkalpojošo Yamaha pārstāvniecību. * EEZ: Eiropas Ekonomikas zona	Latviešu
Dėmesio: informacija dėl garantijos pirkėjams EEE* ir Šveicarijoje Jei reikia išsamios informacijos apie šį „Yamaha“ produktą ir jo techninę priežiūrą visoje EEE* ir Šveicarijoje, apsilankykite mūsų svetainėje toliau nurodytu adresu (svetainėje yra spausdintinas failas) arba kreipkitės į „Yamaha“ atstovybę savo šaliai. *EEE – Europos ekonominė erdvė	Lietuvių kalba
Dôležité upozornenie: Informácie o záruke pre zákazníkov v EHP* a Švajčiarsku Podrobné informácie o záruke týkajúce sa tohto produktu od spoločnosti Yamaha a garančnom servise v EHP* a Švajčiarsku nájdete na webovej stránke uvedenej nižšie (na našej webovej stránke je k dispozícii súbor na tlač) alebo sa obráťte na zástupcu spoločnosti Yamaha vo svojej krajine. * EHP: Európsky hospodársky priestor	Slovenčina
Pomembno obvestilo: Informacije o garanciji za kupce v EGP* in Švici Za podrobnejše informacije o tem Yamahinem izdelku ter garancijskem servisu v celotnem EGP in Švici, obiščite spletno mesto, ki je navedeno spodaj (natisljiva datoteka je na voljo na našem spletnem mestu), ali se obrnite na Yamahinega predstavnika v svoji državi. * EGP: Evropski gospodarski prostor	Slovenščina
Важно съобщение: Информация за гаранцията за клиенти в ЕИП* и Швейцария За подробна информация за гаранцията за този продукт на Yamaha и гаранционното обслужване в паневропейската зона на ЕИП* и Швейцария или посетете посочения по-долу уеб сайт (на нашия уеб сайт има файл за печат), или се свържете с представителния офис на Yamaha във вашата страна. * ЕИП: Европейско икономическо пространство	Български език
Notificare importantă: Informații despre garanție pentru clienții din SEE* și Elveția Pentru informații detaliate privind acest produs Yamaha și serviciul de garanție Pan-SEE* și Elveția, vizitați site-ul la adresa de mai jos (fișierul imprimabil este disponibil pe site-ul nostru) sau contactați biroul reprezentanței Yamaha din țara dumneavoastră. * SEE: Spațiul Economic European	Limba română
Važna obavijest: Informacije o jamstvu za države EGP-a i Švicarske Za detaljne informacije o jamstvu za ovaj Yamahin proizvod te jamstvenom servisu za cijeli EGP i Švicarsku, molimo Vas da posjetite web-stranicu navedenu u nastavku ili kontaktirate ovlaštenog Yamahinog dobavljača u svojoj zemlji. * EGP: Evropski gospodarski prostor	Hrvatski

<https://europe.yamaha.com/warranty/>

NORTH AMERICA

CANADA

Yamaha Canada Music Ltd.
135 Milner Avenue, Toronto, Ontario M1S 3R1,
Canada
Tel: +1-416-298-1311

U.S.A.

Yamaha Corporation of America
6600 Orangethorpe Avenue, Buena Park, CA
90620, U.S.A.
Tel: +1-714-522-9011

CENTRAL & SOUTH AMERICA

MEXICO

Yamaha de México, S.A. de C.V.
Av. Insurgentes Sur 1647 Piso 9, Col. San José
Insurgentes, Delegación Benito Juárez, CDMX,
C.P. 03900, México
Tel: +52-55-5804-0600

BRAZIL

Yamaha Musical do Brasil Ltda.
Praça Professor José Lannes, Cjs 21 e 22,
Brooklin Paulista Novo CEP 04571-100 – São
Paulo – SP, Brazil
Tel: +55-11-3704-1377

ARGENTINA

**Yamaha Music Latin America, S.A.,
Sucursal Argentina**
Olga Cossetini 1553, Piso 4 Norte,
Madero Este-C1107CEK,
Buenos Aires, Argentina
Tel: +54-11-4119-7000

PANAMA AND OTHER LATIN AMERICAN REGIONS/CARIBBEAN REGIONS

Yamaha Music Latin America, S.A.
Edificio Torre Davivienda, Piso: 20 Avenida
Balboa, Marbella, Corregimiento de Bella Vista,
Ciudad de Panamá, Rep. de Panamá
Tel: +507-269-5311

EUROPE

THE UNITED KINGDOM/IRELAND

Yamaha Music Europe GmbH (UK)
Sherbourne Drive, Tilbrook, Milton Keynes,
MK7 8BL, U.K.
Tel: +44-1908-366700

GERMANY

Yamaha Music Europe GmbH
Siemensstrasse 22-34, 25462 Rellingen, Germany
Tel: +49-4101-303-0

SWITZERLAND/LIECHTENSTEIN

**Yamaha Music Europe GmbH, Branch
Switzerland in Thalwil**
Seestrasse 18a, 8800 Thalwil, Switzerland
Tel: +41-44-3878080

AUSTRIA/CROATIA/CZECH REPUBLIC/ HUNGARY/ROMANIA/SLOVAKIA/ SLOVENIA

Yamaha Music Europe GmbH, Branch Austria
Schleiergasse 20, 1100 Wien, Austria
Tel: +43-1-60203900

POLAND

**Yamaha Music Europe
Sp.z o.o. Oddział w Polsce**
ul. Młynarska 48, 01-171 Warszawa, Poland
Tel: +48-22-880-08-88

BULGARIA

Dinacord Bulgaria LTD.
Bul.Iskarsko Schose 7 Targowski Zentar
Evropa 1528 Sofia, Bulgaria
Tel: +359-2-978-20-25

MALTA

Olimpus Music Ltd.
Valletta Road, Mosta MST9010, Malta
Tel: +356-2133-2093

NETHERLANDS/BELGIUM/ LUXEMBOURG

Yamaha Music Europe, Branch Benelux
Wattbaan 1 3439ML Nieuwegein,
The Netherlands
Tel: +31-347-358040

FRANCE

Yamaha Music Europe
7 rue Ambroise Croizat, Zone d'activités de
Pariest, 77183 Croissy-Beaubourg, France
Tel: +33-1-6461-4000

ITALY

Yamaha Music Europe GmbH, Branch Italy
Via Tinelli N.67/69 20855 Gerno di Lesmo (MB),
Italy
Tel: +39-039-9065-1

SPAIN/PORTUGAL

**Yamaha Music Europe GmbH Ibérica,
Sucursal en España**
Ctra. de la Coruña km. 17,200, 28231
Las Rozas de Madrid, Spain
Tel: +34-91-639-88-88

GREECE

Philippos Nakas S.A. The Music House
19th km. Leof. Lavriou 190 02 Peania – Attiki,
Greece
Tel: +30-210-6686260

SWEDEN

**Yamaha Music Europe GmbH Germany Filial
Scandinavia**
JA Wettergrensgata 1, 400 43 Göteborg, Sweden
Tel: +46-31-89-34-00

DENMARK

**Yamaha Music Denmark,
Filial of Yamaha Music Europe GmbH, Tyskland**
Generatorvej 8C, ST. TH., 2860 Søborg, Denmark
Tel: +45-44-92-49-00

FINLAND

F-Musiikki Oy
Antaksentie 4
FI-01510 Vantaa, Finland
Tel: +358 (0)96185111

NORWAY

**Yamaha Music Europe GmbH Germany -
Norwegian Branch**
c/o Box 30053, 400 43 Göteborg, Sweden
Tel: +47-6716-7800

ICELAND

Hljodfaerahusid Ehf.
Sidumula 20
IS-108 Reykjavik, Iceland
Tel: +354-525-5050

CYPRUS

Nakas Music Cyprus Ltd.
Nikis Ave 2k
1086 Nicosia
Tel: + 357-22-511080
Major Music Center
21 Ali Riza Ave, Ortakoy
P.O.Box 475 Lefkosa, Cyprus
Tel: (392) 227 9213

RUSSIA

Yamaha Music (Russia) LLC.
Room 37, entrance 7, bld. 7, Kievskaya street,
Moscow, 121059, Russia
Tel: +7-495-626-5005

OTHER EUROPEAN REGIONS

Yamaha Music Europe GmbH
Siemensstrasse 22-34, 25462 Rellingen, Germany
Tel: +49-4101-303-0

AFRICA

Yamaha Music Gulf FZE
JAFZA-16, Office 512, P.O.Box 17328,
Jebel Ali FZE, Dubai, UAE
Tel: +971-4-801-1500

MIDDLE EAST

TURKEY

Dore Muzik
Yeni Sülün Sokak No. 10
Levent Istanbul / Turkiye
Tel: +90-212-236-3640
Fax: +90-212-259-5567

ISRAEL

RBX International Co., Ltd.
P.O.Box 10245, Petach-Tikva, 49002
Tel: (972) 3-925-6900

OTHER REGIONS

Yamaha Music Gulf FZE
JAFZA-16, Office 512, P.O.Box 17328,
Jebel Ali FZE, Dubai, UAE
Tel: +971-4-801-1500

ASIA

MAINLAND CHINA

Yamaha Music & Electronics (China) Co., Ltd.
2F, Yunhedasha, 1818 Xinzha-lu, Jingan-qu,
Shanghai, China
Tel: +86-400-051-7700

INDIA

Yamaha Music India Private Limited
P-401, JMD Megapolis, Sector-48, Sohna Road,
Gurugram-122018, Haryana, India
Tel: +91-124-485-3300

INDONESIA

PT Yamaha Musik Indonesia Distributor
Yamaha Music Center Bldg, Jalan Jend. Gatot
Subroto Kav. 4, Jakarta 12930, Indonesia
Tel: +62-21-520-2577

KOREA

Yamaha Music Korea Ltd.
11F, Prudential Tower, 298, Gangnam-daero,
Gangnam-gu, Seoul, 06253, Korea
Tel: +82-2-3467-3300

MALAYSIA

Yamaha Music (Malaysia) Sdn. Bhd.
No.8, Jalan Perbandaran, Kelana Jaya, 47301
Petaling Jaya, Selangor, Malaysia
Tel: +60-3-78030900

SINGAPORE

Yamaha Music (Asia) Private Limited
Block 202 Hougang Street 21, #02-00,
Singapore 530202, Singapore
Tel: +65-6740-9200

TAIWAN

Yamaha Music & Electronics Taiwan Co., Ltd.
2F., No. 1, Yuanong Rd., Banqiao Dist.,
New Taipei City 22063, Taiwan
Tel: +886-2-7741-8888

THAILAND

Siam Music Yamaha Co., Ltd.
3, 4, 15, 16th Fl., Siam Motors Building,
891/1 Rama 1 Road, Wangmai,
Pathumwan, Bangkok 10330, Thailand
Tel: +66-2215-2622

VIETNAM

Yamaha Music Vietnam Company Limited
15th Floor, Nam A Bank Tower, 201-203 Cach
Mang Thang Tam St., Ward 4, Dist.3,
Ho Chi Minh City, Vietnam
Tel: +84-28-3818-1122

OTHER ASIAN REGIONS

<https://asia.yamaha.com/>

OCEANIA

AUSTRALIA

Yamaha Music Australia Pty. Ltd.
Level 1, 80 Market Street, South Melbourne,
VIC 3205 Australia
Tel: +61-3-9693-5111

NEW ZEALAND

Musik Works LTD
P.O.BOX 6246 Wellesley, Auckland 4680,
New Zealand
Tel: +64-9-634-0099

REGIONS AND TRUST TERRITORIES IN PACIFIC OCEAN

<https://asia.yamaha.com/>



P77026002

Yamaha Global Site

<https://www.yamaha.com/>

Yamaha Downloads

<https://download.yamaha.com/>

© 2023 Yamaha Corporation

Published 02/2023 LBMA-A0