



Portable Grand

DGX-230

YPG-235

Manuale di istruzioni



SPECIAL MESSAGE SECTION

This product utilizes batteries or an external power supply (adapter). DO NOT connect this product to any power supply or adapter other than one described in the manual, on the name plate, or specifically recommended by Yamaha.

WARNING: Do not place this product in a position where anyone could walk on, trip over, or roll anything over power or connecting cords of any kind. The use of an extension cord is not recommended! If you must use an extension cord, the minimum wire size for a 25' cord (or less) is 18 AWG. NOTE: The smaller the AWG number, the larger the current handling capacity. For longer extension cords, consult a local electrician.

This product should be used only with the components supplied or; a cart, rack, or stand that is recommended by Yamaha. If a cart, etc., is used, please observe all safety markings and instructions that accompany the accessory product.

SPECIFICATIONS SUBJECT TO CHANGE:

The information contained in this manual is believed to be correct at the time of printing. However, Yamaha reserves the right to change or modify any of the specifications without notice or obligation to update existing units.

This product, either alone or in combination with an amplifier and headphones or speaker/s, may be capable of producing sound levels that could cause permanent hearing loss. DO NOT operate for long periods of time at a high volume level or at a level that is uncomfortable. If you experience any hearing loss or ringing in the ears, you should consult an audiologist.

IMPORTANT: The louder the sound, the shorter the time period before damage occurs.

Some Yamaha products may have benches and / or accessory mounting fixtures that are either supplied with the product or as optional accessories. Some of these items are designed to be dealer assembled or installed. Please make sure that benches are stable and any optional fixtures (where applicable) are well secured BEFORE using. Benches supplied by Yamaha are designed for seating only. No other uses are recommended.

NOTICE:

Service charges incurred due to a lack of knowledge relating to how a function or effect works (when the unit is operating as designed) are not covered by the manufacturer's warranty, and are therefore the owners responsibility. Please study this manual carefully and consult your dealer before requesting service.

ENVIRONMENTAL ISSUES:

Yamaha strives to produce products that are both user safe and environmentally friendly. We sincerely believe that our products and the production methods used to produce them, meet these goals. In keeping with both the letter and the spirit of the law, we want you to be aware of the following:

Battery Notice:

This product MAY contain a small non-rechargeable battery which (if applicable) is soldered in place. The average life span of this type of battery is approximately five years. When replacement becomes necessary, contact a qualified service representative to perform the replacement.

This product may also use "household" type batteries. Some of these may be rechargeable. Make sure that the battery being charged is a rechargeable type and that the charger is intended for the battery being charged.

When installing batteries, do not mix batteries with new, or with batteries of a different type. Batteries MUST be installed correctly. Mismatches or incorrect installation may result in overheating and battery case rupture.

Warning:

Do not attempt to disassemble, or incinerate any battery. Keep all batteries away from children. Dispose of used batteries promptly and as regulated by the laws in your area. Note: Check with any retailer of household type batteries in your area for battery disposal information.

Disposal Notice:

Should this product become damaged beyond repair, or for some reason its useful life is considered to be at an end, please observe all local, state, and federal regulations that relate to the disposal of products that contain lead, batteries, plastics, etc. If your dealer is unable to assist you, please contact Yamaha directly.

NAME PLATE LOCATION:

The name plate is located on the bottom of the product. The model number, serial number, power requirements, etc., are located on this plate. You should record the model number, serial number, and the date of purchase in the spaces provided below and retain this manual as a permanent record of your purchase.

Model

Serial No.

Purchase Date

PLEASE KEEP THIS MANUAL

92-BP (bottom)

FCC INFORMATION (U.S.A.)

1. IMPORTANT NOTICE: DO NOT MODIFY THIS UNIT!

This product, when installed as indicated in the instructions contained in this manual, meets FCC requirements. Modifications not expressly approved by Yamaha may void your authority, granted by the FCC, to use the product.

2. IMPORTANT: When connecting this product to accessories and/or another product use only high quality shielded cables. Cable/s supplied with this product MUST be used. Follow all installation instructions. Failure to follow instructions could void your FCC authorization to use this product in the USA.

3. NOTE: This product has been tested and found to comply with the requirements listed in FCC Regulations, Part 15 for Class "B" digital devices. Compliance with these requirements provides a reasonable level of assurance that your use of this product in a residential environment will not result in harmful interference with other electronic devices. This equipment generates/uses radio frequencies and, if not installed and used according to the instructions found in the users manual, may cause interference harmful to the operation of other electronic devices. Compliance with FCC regulations does

not guarantee that interference will not occur in all installations. If this product is found to be the source of interference, which can be determined by turning the unit "OFF" and "ON", please try to eliminate the problem by using one of the following measures:

Relocate either this product or the device that is being affected by the interference.

Utilize power outlets that are on different branch (circuit breaker or fuse) circuits or install AC line filter/s.

In the case of radio or TV interference, relocate/reorient the antenna. If the antenna lead-in is 300 ohm ribbon lead, change the lead-in to co-axial type cable.

If these corrective measures do not produce satisfactory results, please contact the local retailer authorized to distribute this type of product. If you can not locate the appropriate retailer, please contact Yamaha Corporation of America, Electronic Service Division, 6600 Orangethorpe Ave, Buena Park, CA90620

The above statements apply ONLY to those products distributed by Yamaha Corporation of America or its subsidiaries.

* This applies only to products distributed by YAMAHA CORPORATION OF AMERICA.

(class B)

IMPORTANT NOTICE FOR THE UNITED KINGDOM Connecting the Plug and Cord

IMPORTANT. The wires in this mains lead are coloured in accordance with the following code:

BLUE : NEUTRAL
BROWN : LIVE

As the colours of the wires in the mains lead of this apparatus may not correspond with the coloured markings identifying the terminals in your plug proceed as follows:

The wire which is coloured BLUE must be connected to the terminal which is marked with the letter N or coloured BLACK.

The wire which is coloured BROWN must be connected to the terminal which is marked with the letter L or coloured RED.

Making sure that neither core is connected to the earth terminal of the three pin plug.

• This applies only to products distributed by Yamaha Music U.K. Ltd.

(2 wires)

COMPLIANCE INFORMATION STATEMENT (DECLARATION OF CONFORMITY PROCEDURE)

Responsible Party : Yamaha Corporation of America

Address : 6600 Orangethorpe Ave., Buena Park, Calif.
90620

Telephone : 714-522-9011

Type of Equipment : Digital Keyboard

Model Name : DGX-230/YPG-235

This device complies with Part 15 of the FCC Rules.

Operation is subject to the following two conditions:

- 1) this device may not cause harmful interference, and
- 2) this device must accept any interference received including interference that may cause undesired operation.

See user manual instructions if interference to radio reception is suspected.

* This applies only to products distributed by YAMAHA CORPORATION OF AMERICA.

(FCC DoC)

OBSERVERA!

Apparaten kopplas inte ur växelströmskällan (nätet) så länge som den är ansluten till vägguttaget, även om själva apparaten har stängts av.

ADVARSEL: Netspændingen til dette apparat er IKKE afbrudt, så længe netledningen sidder i en stikkontakt, som er tændt — også selvom der er slukket på apparatets afbryder.

VAROITUS: Laitteen toisiopiiriin kytketty käyttökytkin ei irroita koko laitetta verkosta.

(standby)

Entsorgung leerer Batterien (nur innerhalb Deutschlands)

Leisten Sie einen Beitrag zum Umweltschutz. Verbrauchte Batterien oder Akkumulatoren dürfen nicht in den Hausmüll. Sie können bei einer Sammelstelle für Altbatterien bzw. Sondermüll abgegeben werden. Informieren Sie sich bei Ihrer Kommune.

(battery)

PRECAUZIONI

LEGGERE ATTENTAMENTE PRIMA DI CONTINUARE

* Conservare questo manuale in un luogo sicuro per future consultazioni.



AVVERTENZA

Attenersi sempre alle precauzioni di base indicate di seguito per evitare il rischio di lesioni gravi o addirittura di morte conseguente a scosse elettriche, cortocircuiti, danni, incendi o altri pericoli. Tali precauzioni includono, fra le altre, quelle indicate di seguito:

Alimentazione/cavo di alimentazione

- Utilizzare solo la tensione corretta specificata per lo strumento. La tensione necessaria è indicata sulla piastrina del nome dello strumento.
- Utilizzare solo l'adattatore specificato (PA-5D o un prodotto equivalente consigliato da Yamaha). L'utilizzo di un adattatore non adeguato potrebbe causare danni allo strumento o surriscaldamento.
- Controllare periodicamente la spina elettrica ed eventualmente rimuovere la sporcizia o la polvere accumulata.
- Non posizionare il cavo dell'adattatore CA in prossimità di fonti di calore, quali radiatori o caloriferi. Non piegarlo eccessivamente né danneggiarlo. Non posizionare oggetti pesanti sul cavo, né collocarlo in luoghi dove potrebbe essere calpestato.

Non aprire

- Non aprire lo strumento né smontare o modificare in alcun modo i componenti interni. Lo strumento non contiene componenti riparabili dall'utente. In caso di malfunzionamento, non utilizzare lo strumento e richiedere l'assistenza di un tecnico autorizzato Yamaha.

Esposizione all'acqua

- Non esporre lo strumento alla pioggia, né utilizzarlo in prossimità di acqua o in condizioni di umidità. Non posizionare sullo strumento contenitori con liquidi. Un'eventuale fuoriuscita di liquido potrebbe penetrare nelle aperture dello strumento. In caso di infiltrazione di liquido all'interno dello strumento, come ad esempio acqua, spegnere immediatamente lo strumento e scollegare il cavo di alimentazione dalla presa CA. Richiedere quindi l'assistenza di un tecnico autorizzato Yamaha.
- Non inserire o rimuovere la spina elettrica con le mani bagnate.

Esposizione al fuoco

- Non appoggiare sullo strumento oggetti con fiamme vive, come ad esempio candele. Tali oggetti potrebbero cadere provocando un incendio.

Anomalie

- In caso di danneggiamento del cavo di alimentazione o della spina, di improvvisa scomparsa del suono durante l'utilizzo o di presenza di odori insoliti o fumo, spegnere immediatamente lo strumento, scollegare la spina elettrica dalla presa e richiedere l'assistenza di un tecnico autorizzato Yamaha.



ATTENZIONE

Attenersi sempre alle precauzioni di base elencate di seguito per evitare lesioni personali o danni allo strumento o ad altri oggetti. Tali precauzioni includono, fra le altre, quelle indicate di seguito:

Alimentatore/adattatore CA

- Per scollegare il cavo di alimentazione dallo strumento o dalla presa elettrica, afferrare sempre la spina e non il cavo.
- Scollegare l'adattatore CA quando lo strumento non viene utilizzato o durante i temporali.
- Non collegare lo strumento a una presa elettrica utilizzando un connettore multiplo, per evitare una riduzione della qualità del suono o un eventuale surriscaldamento della presa stessa.

Batteria

- Assicurarsi che tutte le batterie siano inserite correttamente rispetto alle indicazioni di polarità +/- . In caso contrario, si potrebbero causare surriscaldamenti, incendi o fuoriuscite di liquido dalle batterie.
- Sostituire tutte le batterie contemporaneamente. Non utilizzare batterie nuove insieme a batterie usate. Non mischiare vari tipi di batterie, come ad esempio batterie alcaline con batterie al manganese, batterie di diversi produttori o di tipo diverso dello stesso produttore. Ciò potrebbe causare surriscaldamenti, incendi o fuoriuscite di liquidi dalle batterie.
- Non smaltire le batterie nel fuoco.
- Non ricaricare batterie non ricaricabili.

- In caso di esaurimento delle batterie o se si prevede di non utilizzare lo strumento per molto tempo, rimuovere le batterie dallo strumento per evitare eventuali fuoriuscite di liquido.
- Conservare le batterie lontano dalla portata dei bambini.
- In caso di fuoriuscite, evitare il contatto con il liquido delle batterie. Se il liquido delle batterie viene a contatto con gli occhi, la bocca o la cute, lavare immediatamente con acqua e rivolgersi a un medico. Il liquido delle batterie è corrosivo e potrebbe causare la perdita della vista o ustioni chimiche.

Posizionamento

- Per evitare di deformare il pannello o di danneggiare i componenti interni, non esporre lo strumento a un'eccessiva quantità di polvere, a vibrazioni o a condizioni climatiche estreme. Ad esempio, non lasciare lo strumento sotto la luce diretta del sole, in prossimità di una fonte di calore o all'interno di una vettura nelle ore diurne.
- Non utilizzare lo strumento in prossimità di apparecchi televisivi, radio, stereo, telefoni cellulari o altri dispositivi elettrici. In questi casi, lo strumento o tali dispositivi potrebbero generare rumore.
- Non collocare lo strumento in posizione instabile, per evitare che cada.
- Prima di spostare lo strumento, scollegare l'adattatore e tutti gli altri cavi.

- Durante l'installazione del prodotto, assicuratevi che la presa CA utilizzata sia facilmente accessibile. In caso di problemi o malfunzionamenti, spegnete immediatamente il dispositivo e scollegate la spina dalla presa elettrica. Anche se l'interruttore di accensione è in posizione di spento, una quantità minima di corrente continua ad alimentare il prodotto. Se non si intende utilizzare il prodotto per un periodo di tempo prolungato, scollegare il cavo di alimentazione dalla presa CA a muro.
- Utilizzare solo il supporto specificato per lo strumento. Fissare il supporto o il rack utilizzando esclusivamente le viti fornite per evitare di danneggiare i componenti interni o la caduta dello strumento.

Collegamenti

- Prima di collegare lo strumento ad altri componenti elettronici, spegnere tutti i componenti interessati. Prima di accendere o spegnere i componenti, impostare al minimo i livelli del volume. Assicurarsi inoltre che il volume di tutti i componenti sia impostato al minimo. Aumentare gradualmente il volume mentre si suona lo strumento fino a raggiungere il livello desiderato.

Manutenzione

- Pulire lo strumento con un panno morbido e asciutto. Non utilizzare diluenti, solventi, liquidi per la pulizia o salviette detergenti.

Precauzioni di utilizzo

- Non introdurre le dita o le mani nelle fessure presenti sul coperchio della tastiera o sullo strumento.
- Non inserire o introdurre carta, oggetti metallici o di altro tipo nelle fessure presenti sul pannello o sulla tastiera. Se ciò dovesse accadere, spegnere immediatamente lo strumento e scollegare il cavo di alimentazione dalla presa CA. Richiedere quindi l'assistenza di un tecnico autorizzato Yamaha.
- Non collocare oggetti in vinile, plastica o gomma sullo strumento, per evitare di scolorire il pannello o la tastiera.
- Non appoggiarsi allo strumento, né posizionarvi sopra oggetti pesanti. Non esercitare eccessiva forza su pulsanti, interruttori o connettori.
- Non utilizzare il dispositivo/strumento o le cuffie per lunghi periodi di tempo o con livelli di volume eccessivi. Tali pratiche potrebbero causare una perdita permanente dell'udito. Se perdetevi l'udito o percepite fischi nelle orecchie, rivolgetevi a un medico.

Salvataggio dei dati

Salvataggio e backup dei dati

- Le impostazioni del pannello e altri tipi di dati non vengono conservati in memoria quando si spegne lo strumento. Salvare i dati che si desidera conservare in Registration Memory (Memoria di registrazione) (pagina 73). I dati salvati potrebbero andare persi a causa di un malfunzionamento o di un utilizzo non corretto. Salvare i dati importanti su un dispositivo esterno, ad esempio un computer (pagina 84).

Yamaha declina qualsiasi responsabilità per i danni derivanti da un utilizzo non corretto o dalle modifiche apportate allo strumento, nonché per la perdita o la distruzione di dati.

Spegnere sempre lo strumento quando non è utilizzato.

Quando si utilizza un adattatore, anche se l'interruttore di accensione è in posizione di "STANDBY", una quantità minima di corrente continua ad alimentare il dispositivo. Se non si intende utilizzare lo strumento per un periodo di tempo prolungato, scollegare l'adattatore CA dalla presa CA a muro.

Smaltire le batterie esauste in conformità alle normative locali.

Le immagini e le schermate LCD riportate in questo manuale hanno solo scopo informativo e potrebbero differire da quanto visualizzato sullo strumento.

● Marchi

- Windows è un marchio registrato di Microsoft® Corporation negli Stati Uniti e in altri paesi.
- I nomi di società e prodotti presenti in questo manuale sono marchi o marchi registrati delle rispettive società.

Avviso relativo al copyright

Di seguito sono riportati il titolo, le citazioni degli autori e gli avvisi relativi al copyright per le song preinstallate sulla tastiera elettronica.

Mona Lisa
from the Paramount Picture CAPTAIN CAREY, U.S.A.
Words and Music by Jay Livingston and Ray Evans
Copyright © 1949 (Renewed 1976) by Famous Music Corporation
International Copyright Secured All Rights Reserved

Composition Title : Against All Odds
Composer's Name : Collins 0007403
Copyright Owner's Name : EMI MUSIC PUBLISHING LTD
AND HIT & RUN MUSIC LTD

All Rights Reserved, Unauthorized copying, public performance and broadcasting are strictly prohibited.

Can't Help Falling In Love
from the Paramount Picture BLUE HAWAII
Words and Music by George David Weiss,
Hugo Peretti and Luigi Creatore
Copyright © 1961; Renewed 1989 Gladys Music (ASCAP)
Worldwide Rights for Gladys Music Administered by Cherry Lane
Music Publishing Company, Inc.
International Copyright Secured All Rights Reserved

Questo prodotto comprende ed è fornito in bundle con programmi e contenuti per computer per i quali Yamaha è titolare di copyright o cessionaria di licenza di copyright da parte di terzi. Tra i materiali protetti da copyright figurano, tra l'altro, tutto il software per computer, i file di stile, i file MIDI, i dati WAVE, brani musicali e registrazioni audio. Qualsiasi uso non autorizzato di tali programmi e contenuti ad eccezione dell'uso personale è vietato dalle leggi in materia. Le violazioni del copyright comportano conseguenze civili e penali. È VIETATO ESEGUIRE, DISTRIBUIRE O UTILIZZARE COPIE ILLEGALI.

Fatta eccezione per l'uso personale, è severamente vietato copiare i dati musicali commercialmente disponibili compresi, tra gli altri, i dati MIDI e/o i dati audio.

Logo presenti sul pannello



GM System Level 1

Il "GM System Level 1" (Livello 1 del sistema GM) costituisce un'aggiunta allo standard MIDI e garantisce che tutti i dati musicali GM compatibili possano essere riprodotti da qualsiasi generatore di suoni GM compatibile, indipendentemente dalla marca. Su tutti i prodotti software e hardware che supportano GM System Level viene apposto il marchio GM.



XGlite

Come indica il nome, "XGlite" è una versione semplificata del formato Yamaha di generazione di suoni XG di elevata qualità. L'uso di un generatore di suoni XGlite consente il playback dei dati di qualunque song XG. Occorre tuttavia tenere presente la possibilità che il playback di alcune song risulti diverso dai dati originali, a causa della serie ridotta di parametri di controllo e di effetti.



USB

USB è l'acronimo di Universal Serial Bus. Si tratta di un'interfaccia seriale per il collegamento di un computer alle periferiche che consente il collegamento di unità periferiche mentre il computer è acceso.



STYLE FILE

Lo Style File Format, SFF, è il formato originale Yamaha per i file di stile, che prevede un sistema di conversione esclusivo per la generazione di accompagnamenti automatici di alta qualità, basati su una vasta gamma di accordi.

***Congratulazioni e grazie per avere acquistato
lo strumento Yamaha DGX-230/YPG-235 Portable Grand!***

***Prima di utilizzare lo strumento, leggere con attenzione il presente manuale di istruzioni
per sfruttarne appieno le varie funzioni.***

***Conservare il presente manuale in un luogo sicuro e a portata di mano anche dopo
averlo letto, in modo da poterlo consultare facilmente nei casi in cui occorre
comprendere meglio un'operazione o una funzione.***

Accessori in dotazione

La confezione dell'unità DGX-230/YPG-235 contiene gli articoli indicati nel seguito. Verificare che siano tutti disponibili.

- Manuale di istruzioni
- Leggio
- CD-ROM di accessori

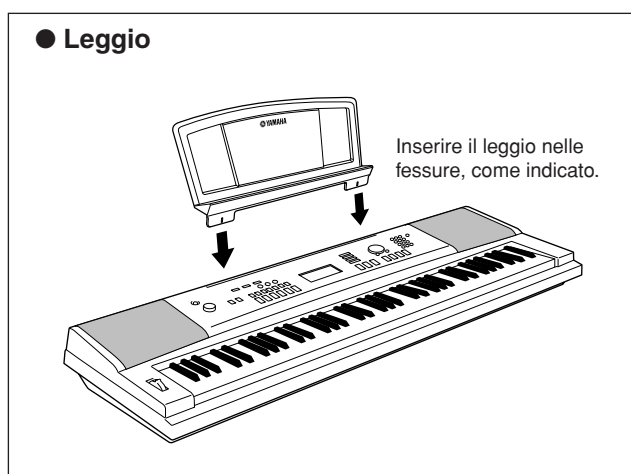

Tastiera Graded Soft Touch

Proprio come accade in un pianoforte reale, il tocco dei bassi è pesante, mentre quello degli alti è leggero. Inoltre, è disponibile il tocco delicato della tastiera digitale per i principianti.

■ Esecuzione di una serie di voci strumentali diverse ▶ Pagina 14

Quando si suona la tastiera, è possibile cambiare la voce strumentale riprodotta in un violino, un flauto, un'arpa o in una qualsiasi voce dell'ampia gamma disponibile. È inoltre possibile cambiare l'atmosfera di una song scritta per pianoforte eseguendola, ad esempio, con un violino. Un intero mondo musicale, tutto nuovo.



■ Esecuzione con gli stili ▶ Pagina 19

Per suonare con un accompagnamento completo è sufficiente provare gli stili di accompagnamento automatico.

Con gli stili di accompagnamento l'utente ha a disposizione l'equivalente di un intero gruppo in grado di eseguire qualsiasi genere musicale, dai valzer a 8 beat all'euro-trance... e molti altri ancora. È sufficiente selezionare lo stile che corrisponde alla musica che si desidera suonare oppure sperimentare nuovi stili per ampliare i propri orizzonti musicali.



■ Tecnologia di esecuzione assistita ▶ Pagina 29

È possibile suonare su una song con la tastiera dello strumento e produrre sempre esecuzioni perfette... anche quando si suonano le note errate! È sufficiente suonare la tastiera alternando, ad esempio, le sezioni della mano sinistra e destra della tastiera, per suonare come un professionista, purché si vada a tempo con la musica.

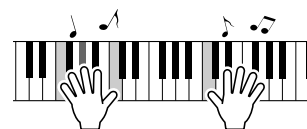

■ Apprendimento divertente ▶ Pagina 36

In questo strumento sono incluse una serie di song che coprono una vasta gamma di generi, tutte divertenti da ascoltare o da suonare. È possibile iniziare a fare pratica con una sola mano, magari al tempo che più si preferisce, una nota per volta alla velocità che si desidera, fino a che non si riesce a seguire il tempo reale della song. La riproduzione della song si adatta automaticamente al tempo di chi suona. È inoltre possibile utilizzare per le lezioni le song scaricate da Internet, in modo da poter attingere a risorse musicali virtualmente illimitate. Lo strumento è dotato anche di una funzione di valutazione delle performance degli utenti.

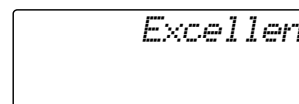

Sommario

Avviso relativo al copyright	6
Logo presenti sul pannello	6
Accessori in dotazione	7
Funzioni speciali dell'unità DGX-230/YPG-235	8
Configurazione	10
Requisiti di alimentazione	10
Collegamento delle cuffie (jack PHONES/OUTPUT (CUFFIE/USCITA))	11
Collegamento di un footswitch (jack SUSTAIN)	11
Collegamento a un computer (porta USB)	11
Accensione	11
Controlli del pannello e terminali	12
Pannello frontale	12
Pannello posteriore	13
Guida rapida	
Esecuzione di una serie di voci strumentali diverse	14
Selezione e riproduzione di una voce - MAIN (Principale)	14
Esecuzione simultanea di due voci — DUAL	15
Esecuzione di voci diverse con la mano sinistra e quella destra — SPLIT	16
Esecuzione della voce Grand Piano (Pianoforte a coda)	17
Suoni divertenti	18
Kit di batteria	18
Effetti sonori	18
Riproduzione degli stili	19
Scelta di un ritmo dello stile	19
Esecuzione con uno stile	20
Esecuzione degli accordi dell'accompagnamento automatico	24
Utilizzo delle song	25
Scelta e ascolto di una song	25
Pausa, avvolgimento e avanzamento rapido di una song	26
Tipi di song	28
Il modo più semplice per imparare a suonare il piano	29
Tipo CHORD — Suonare con entrambe le mani	30
Tipo CHD/FREE — Applicazione del tipo Chord solo alla mano sinistra	32
Modifica del tempo di una song	35
Selezione di una song per una lezione	36
Lezione 1 — Waiting (In attesa)	36
Lezione 2 — Your Tempo	39
Lezione 3 — Minus One (Parte esclusa)	40
Perfezionamento tramite l'esercizio — Ripeti e apprendi	41
Utilizzo dei database musicali	42
Modifica dello stile di una song	43
Ascolto della song DEMO per Easy Song Arranger	43
Utilizzo di Easy Song Arranger	43
Registrazione delle proprie esecuzioni	45
Configurazione delle tracce	45
Procedura di registrazione	45
Song Clear (Cancellazione song) — eliminazione delle song utente	48
Track Clear — eliminazione di una traccia specifica da una song utente	48
Backup e inizializzazione	49
Backup	49
Inizializzazione	49
Funzionamento di base e display	50
Funzionamento di base	50
Elementi del display	52

Riferimenti

Aggiunta di effetti	53
Armonia	53
Aggiunta del riverbero	54
Aggiunta di un chorus	55
Funzioni utili per l'esecuzione	56
Metronomo	56
Avvio del battito	58
Sensibilità della risposta al tocco	58
Sustain da pannello	59
Pitch Bend	59
Controlli del pitch	60
One Touch Setting	61
Regolazione del volume dell'armonia	62
Selezione di un'impostazione di EQ per ottenere il suono migliore	62
Funzioni di stile (accompagnamento automatico)	63
Variazione dei pattern (sezioni)	63
Regolazione del volume dello stile	65
Impostazione del punto di splittaggio	65
Esecuzione di uno stile con accordi ma senza ritmo (Stop Accompaniment)	66
Esecuzione degli stili con l'intera tastiera	66
Caricamento dei file di stile	67
Nozioni di base sugli accordi	68
Ricerca degli accordi con il dizionario	70
Impostazioni delle song	71
Song Volume (Volume song)	71
A-B Repeat (Ripeti A-B)	71
Esclusione di parti indipendenti di una song	72
Modifica della voce della melodia	72
Memorizzazione delle impostazioni di pannello preferite	73
Salvataggio nella Registration Memory	73
Richiamo di una Registration Memory	74
Funzioni	75
Selezione e impostazione delle funzioni	75
Collegamento a un computer	78
Che cos'è MIDI?	78
Collegamento di un personal computer	79
Trasferimento di dati di performance da e verso un computer	80
Controllo remoto dei dispositivi MIDI	81
Invio iniziale	82
Trasferimento di dati tra il computer e lo strumento	82
Guida all'installazione del CD-ROM di accessori	85
Comunicazioni importanti sul CD-ROM	85
Contenuto del CD-ROM	86
Requisiti di sistema	87
Installazione del software	87
Appendice	
Inconvenienti e possibili rimedi	92
Partiture	94
Elenco delle voci	100
Elenco dei kit di batteria	104
Elenco degli stili	106
Elenco dei database musicali	107
Song sul CD-ROM fornito in dotazione	108
Elenco dei tipi di effetto	109
Prospetto di implementazione MIDI	110
Formato dati MIDI	112
Specifiche tecniche	115
Indice	116



Configurazione

Accertarsi di effettuare le seguenti operazioni **PRIMA** di accendere lo strumento.

Requisiti di alimentazione

Benché lo strumento possa essere alimentato a batterie o tramite l'adattatore CA opzionale, Yamaha consiglia di utilizzare sempre quest'ultimo quando possibile. L'adattatore CA è più ecologico delle batterie e non causa l'esaurimento delle risorse.

■ Utilizzo di un adattatore di alimentazione –

- 1 Accertarsi che il pulsante [STANDBY/ON] (ATTESA/ACCENSIONE) sia impostato su STANDBY.

⚠ **AVVERTENZA**

- Utilizzare solo l'apposito adattatore (PA-5D o un prodotto equivalente consigliato da Yamaha). L'uso di altri adattatori potrebbe danneggiare in modo irreparabile sia lo strumento che l'adattatore.

- 2 Collegare l'adattatore CA alla presa di alimentazione.
- 3 Inserire la spina dell'adattatore CA in una presa a corrente alternata.

⚠ **ATTENZIONE**

- Quando non si utilizza lo strumento o durante i temporali, scollegate l'adattatore di alimentazione.

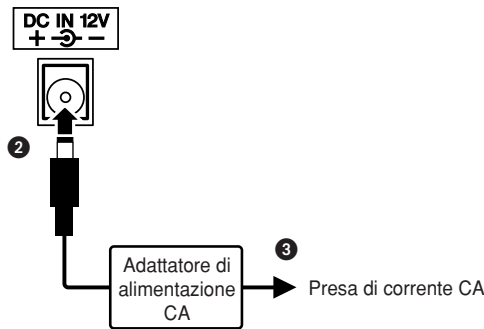

■ Utilizzo delle batterie

- 1 Aprire il coperchio del vano batterie, sul pannello inferiore dello strumento.
- 2 Inserire sei batterie alcaline nuove, prestando attenzione a rispettare le indicazioni di polarità presenti all'interno del vano.
- 3 Reinstallare il coperchio del vano, accertandosi che sia saldamente bloccato in posizione.

NOTA

- Quando si collega un adattatore CA allo strumento, l'alimentazione dalle batterie viene esclusa automaticamente.

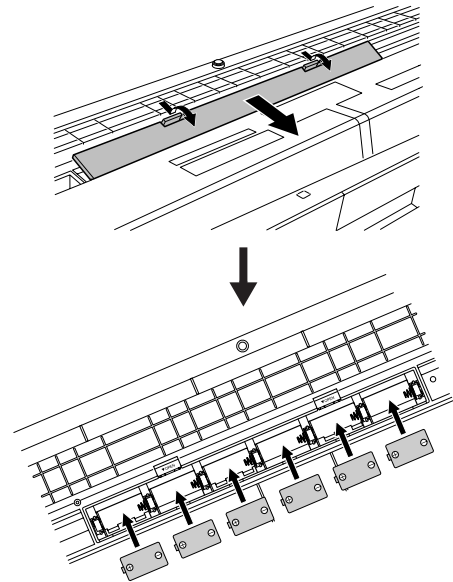

Per il funzionamento a batteria, sono necessarie sei batterie da 1,5 V, del formato "D", R20P (LR20) o equivalenti (si consiglia l'utilizzo di batterie alcaline). Quando si scaricano, sostituire tutte le batterie osservando le precauzioni elencate di seguito. Se necessario, accertarsi inoltre di avere salvato tutti i dati utente di rilievo (vedere a pagina 49), poiché quando si rimuovono le batterie tutte le impostazioni personalizzate del pannello vanno perse.

⚠ **ATTENZIONE**

- Utilizzare esclusivamente batterie al manganese o alcaline. Quando si scaricano, gli altri tipi di batterie (comprese quelle ricaricabili) possono presentare improvvise cadute di tensione e, di conseguenza, causare la perdita dei dati presenti nella memoria flash.
- Accertarsi di avere inserito le batterie secondo l'orientamento indicato, rispettando la polarità corretta (come mostrato). Gli eventuali errori di inserimento delle batterie possono causare surriscaldamenti, incendi e/o fuoriuscite di sostanze chimiche corrosive.
- Quando le batterie si scaricano, sostituirle tutte con una serie completa di sei batterie nuove. NON inserire mai contemporaneamente batterie vecchie e nuove ed evitare l'utilizzo di tipi diversi di batterie (ad esempio alcaline e al manganese).
- Se si prevede di non utilizzare lo strumento per un periodo di tempo prolungato, rimuovere le batterie per evitare eventuali perdite di fluido.
- Quando si trasferiscono i dati nella memoria flash, utilizzare l'adattatore di alimentazione. Questo tipo di operazioni provoca un rapido esaurimento delle batterie (comprese quelle ricaricabili). Se le batterie si esauriscono durante un'operazione di trasferimento, andranno persi sia i dati in corso di trasferimento che quelli al momento presenti nel punto di destinazione.

Eseguire tutti i collegamenti necessari **PRIMA** di accendere lo strumento.

Collegamento delle cuffie (jack PHONES/OUTPUT (CUFFIE/USCITA))

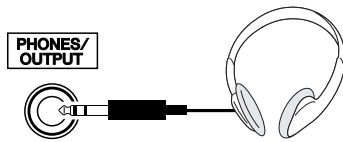

Quando si inserisce uno spinotto in questo jack, gli altoparlanti dell'unità DGX-230/YPG-235 vengono automaticamente disattivati.

È possibile utilizzare il jack PHONES/OUTPUT anche come uscita esterna. È possibile collegare il jack PHONES/OUTPUT a un amplificatore per tastiere, a un impianto stereo, a un mixer, a un registratore a cassette o ad altri dispositivi audio a livello di linea, per inviare a tali dispositivi il segnale di uscita dello strumento.

AVVERTENZA

- Evitare l'ascolto in cuffia ad alto volume per periodi di tempo prolungati, per non affaticare l'orecchio e danneggiare l'udito.

ATTENZIONE

- Per evitare di danneggiare gli altoparlanti, impostare il volume dei dispositivi esterni sul valore minimo prima di collegarli allo strumento. La mancata osservanza di tali precauzioni può causare scosse elettriche o danni alle apparecchiature. Accertarsi inoltre che il volume di tutti i dispositivi sia impostato al minimo, aumentandolo gradualmente mentre si suona lo strumento fino a raggiungere il livello di ascolto desiderato.

Collegamento di un footswitch (jack SUSTAIN)

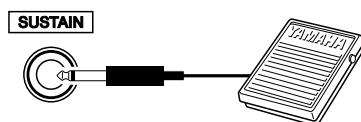

La funzione di sustain consente di produrre, durante l'esecuzione, un sustain naturale azionando un footswitch. Collegare il footswitch FC4 o FC5 Yamaha al jack e utilizzarlo per attivare e disattivare l'effetto sustain.

NOTA

- Prima di accendere lo strumento, accertarsi che lo spinotto del footswitch sia collegato correttamente al jack SUSTAIN.
- Non premere il footswitch mentre si accende lo strumento. Tale operazione cambia la polarità riconosciuta del footswitch, invertendone il funzionamento.

Collegamento a un computer (porta USB)

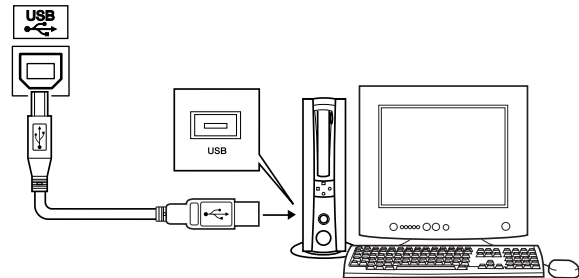

Collegare la porta USB dello strumento alla porta USB di un computer, in modo da poter trasferire dati delle performance e file delle song tra i due dispositivi (pagina 79). Per utilizzare le funzioni di trasferimento dati tramite USB, è necessario attenersi alla seguente procedura:

- **Accertarsi innanzitutto che l'interruttore POWER (di alimentazione) dello strumento sia impostato su OFF, quindi utilizzare un cavo USB di tipo AB per collegare lo strumento al computer. Una volta effettuati i collegamenti, accendere lo strumento.**
- **Installare il driver USB-MIDI nel computer.**

L'installazione del driver USB-MIDI è descritta a pagina 87.

NOTA

- Acquistare un cavo USB di buona qualità presso un negozio di strumenti musicali, di computer o di apparecchi elettrici.

Accensione

Ridurre il volume ruotando il controllo [MASTER VOLUME] (VOLUME PRINCIPALE) verso sinistra, quindi premere l'interruttore [STANDBY/ON] per accendere lo strumento. Per spegnere lo strumento, premere nuovamente l'interruttore [STANDBY/ON].

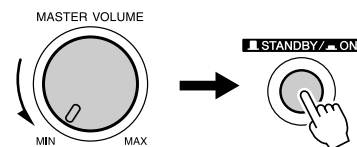

All'accensione, nello strumento vengono caricati i dati di backup presenti nella memoria flash. Se non sono presenti dati di backup, all'accensione vengono ripristinate tutte le impostazioni iniziali di fabbrica dello strumento.

ATTENZIONE

- Anche se l'interruttore è in posizione "STANDBY", una quantità minima di corrente continua ad alimentare il dispositivo. Se si prevede di non utilizzare lo strumento per un periodo di tempo prolungato, scollegare l'adattatore di alimentazione dalla presa di corrente e/o estrarre le batterie dallo strumento.

ATTENZIONE

- Non tentare di spegnere lo strumento quando sul display è visualizzato il messaggio "WRITING!" (SCRITTURA IN CORSO). In caso contrario si danneggerà la memoria flash e si causerà la perdita dei dati.



Controlli del pannello e terminali

Pannello frontale

Elenco delle categorie di stili (pagina 106)

Display (pagina 52)

Elenco delle categorie di song (pagina 27)

Elenco dei database musicali (pagina 107)

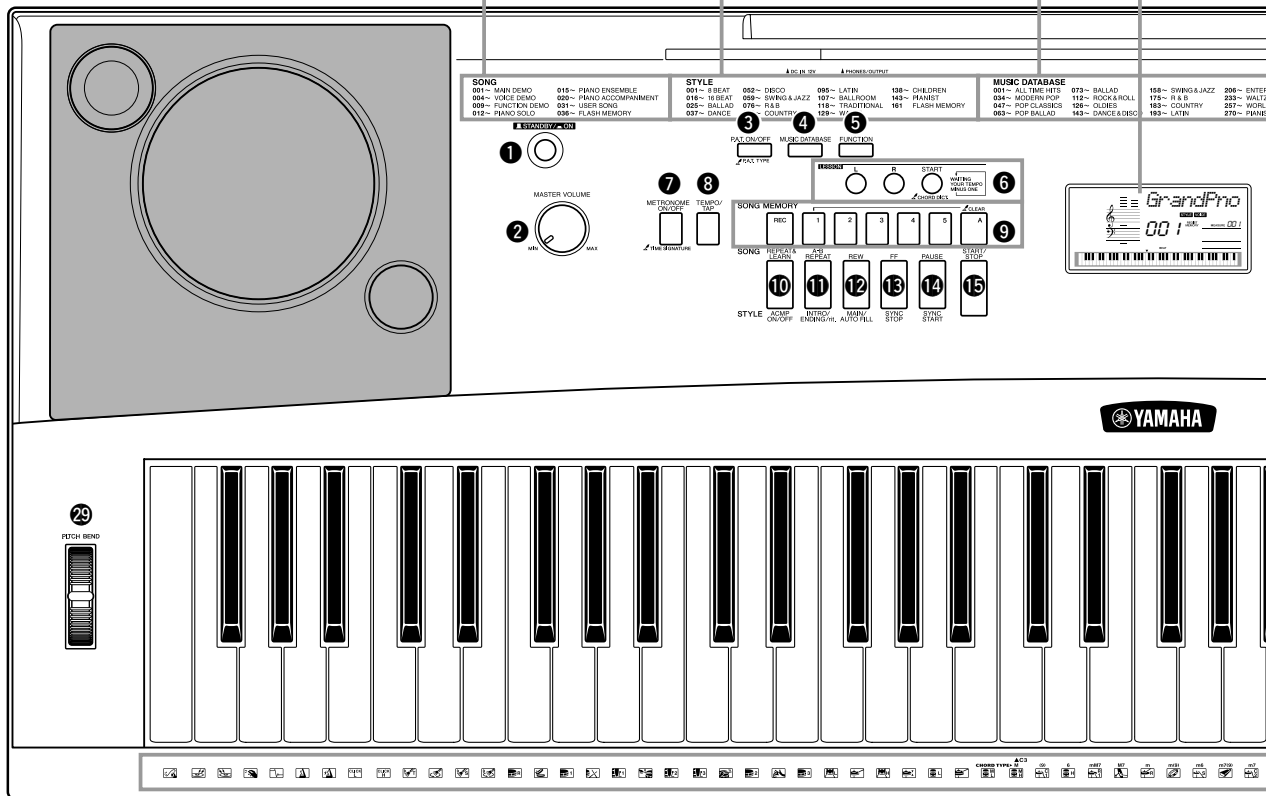

Pannello frontale

- ❶ Interruttore [STANDBY/ON] pagina 11
- ❷ Controllo [MASTER VOLUME] ... pagine 11, 50
- ❸ Pulsante [P.A.T. ON/OFF]..... pagina 30
- ❹ Pulsante [MUSIC DATABASE]..... pagina 42
- ❺ Pulsante [FUNCTION]..... pagina 75
- ❻ Pulsanti LESSON [L], [R], [START].. pagina 37
- ❼ Pulsante [METRONOME ON/OFF] ... pagina 56
- ❽ Pulsante [TEMPO/TAP]..... pagina 35
- ❾ Pulsanti SONG MEMORY
[REC], [1]–[5], [A] pagina 45
- ❿ Pulsante [REPEAT & LEARN]/
[ACMP ON/OFF] pagine 41, 20
- ⓫ Pulsante [A-B REPEAT]/
[INTRO/ENDING/rit.]..... pagine 71, 64
- ⓬ Pulsante [REW]/
[MAIN/AUTO FILL] pagine 26, 64
- ⓭ Pulsante [FF]/
[SYNC STOP] pagine 26, 64
- ⓮ Pulsante [PAUSE]/
[SYNC START] pagina 26, 63
- ⓯ Pulsante [START/STOP] pagine 19, 26, 51
- ⓰ Pulsante [SONG] pagina 25
- ⓱ Pulsante [EASY SONG
ARRANGER] pagina 43
- ⓲ Pulsante [STYLE] pagina 19
- ⓳ Pulsante [VOICE]..... pagina 14
- ⓴ Dial..... pagine 51, 75
- ⓵ Pulsanti CATEGORY
[▲] e [▼] pagine 51, 75

Elenco delle categorie di voci (pagina 100)

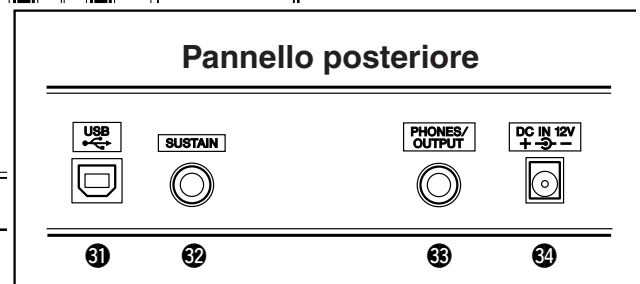
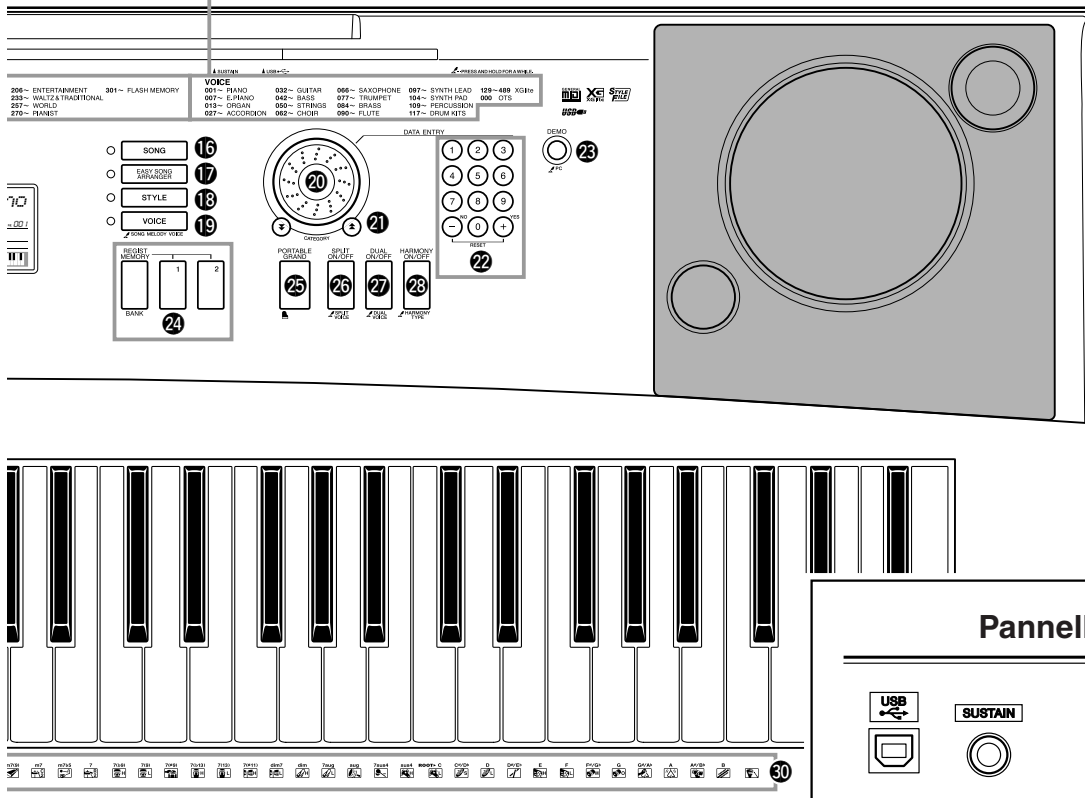

Pannello posteriore

- 22 Pulsanti numerici [0]-[9], Pulsanti [+] e [-] pagine 51, 75
- 23 Pulsante [DEMO] pagina 26
- 24 Pulsanti REGIST MEMORY [MEMORY/BANK], [1], [2] pagina 73
- 25 Pulsante [PORTABLE GRAND] pagina 17
- 26 Pulsante [SPLIT ON/OFF] pagina 16
- 27 Pulsante [DUAL ON/OFF] pagina 15
- 28 Pulsante [HARMONY ON/OFF] pagina 53
- 29 Rotella PITCH BEND pagina 59
- 30 Kit di batteria pagina 18
Le immagini accanto a ogni tasto indicano la batteria e gli strumenti a percussione assegnati ai tasti quando si seleziona "Standard Kit 1".

- 31 Porta USB pagine 11, 79
- 32 Jack SUSTAIN pagina 11
- 33 Jack PHONES/OUTPUT pagina 11
- 34 Jack DC IN 12V pagina 10

Oltre a piano, organo e altri strumenti a tastiera "standard", con questo strumento è possibile riprodurre un'ampia gamma di voci tra cui chitarre, bassi, archi, sax, trombe, batterie e percussioni, effetti sonori... un'intera orchestra di suoni.

Selezione e riproduzione di una voce - MAIN (Principale)

Per selezionare la voce principale da riprodurre con la tastiera, attenersi alla procedura riportata di seguito.

1 Premere il pulsante [VOICE] (VOCE).

Vengono visualizzati il numero e il nome della voce.

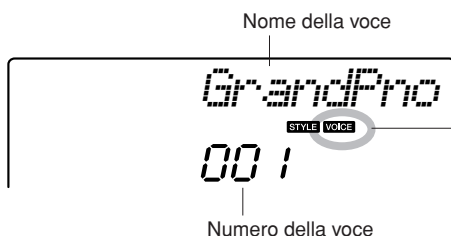
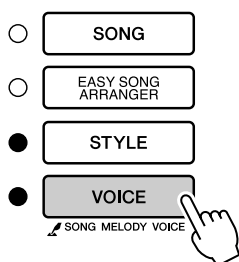

Nome della voce

Questa indicazione viene visualizzata quando è attiva la modalità Voice.

Numero della voce

2 Selezionare la voce da riprodurre durante l'esecuzione.

Ruotare il dial osservando il nome della voce visualizzato. Le voci disponibili vengono selezionate e visualizzate in sequenza. La voce selezionata in questo punto diventa la voce principale.

Ai fini di questo esempio selezionare la voce "092 Flute" (Flauto).

NOTA

- È possibile selezionare la voce anche utilizzando il pulsante CATEGORY (CATEGORIA) [▲] e [▼] dopo aver premuto il pulsante [VOICE]. (pagina 51)

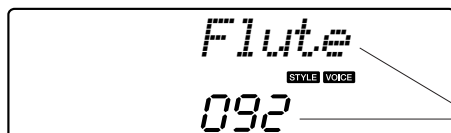
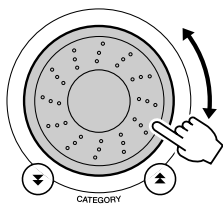

Selezionare 092 Flute

3 Suonare la tastiera.

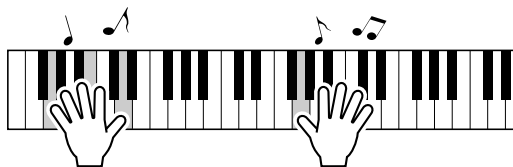

Provare a selezionare e suonare alcune delle voci disponibili.

Esecuzione simultanea di due voci — DUAL

È possibile selezionare una seconda voce che viene eseguita in aggiunta a quella principale quando si suona la tastiera. La seconda voce viene definita voce "dual".

1 Premere il pulsante [DUAL ON/OFF] (ATT./DISATT. DUAL).

Con il pulsante [DUAL ON/OFF] si attiva o disattiva la voce dual. Quando la voce dual è attiva, sul display viene visualizzata l'icona corrispondente. La voce dual selezionata viene eseguita in aggiunta alla voce principale quando si suona la tastiera.

NOTA

- Non è possibile utilizzare la funzione di voce dual durante una lezione su una song (pagina 36).

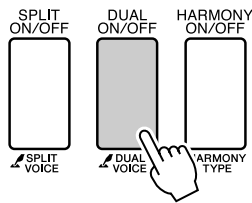

Icona della voce dual

2 Premere e tenere premuto il pulsante [DUAL ON/OFF] per più di un secondo.

Per qualche secondo sul display viene visualizzata l'indicazione "D.VOICE" (VOCE D.), seguita dalla voce dual selezionata.

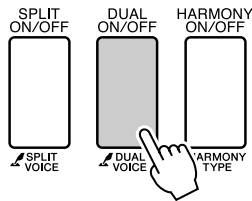

Tenere premuto per più di un secondo

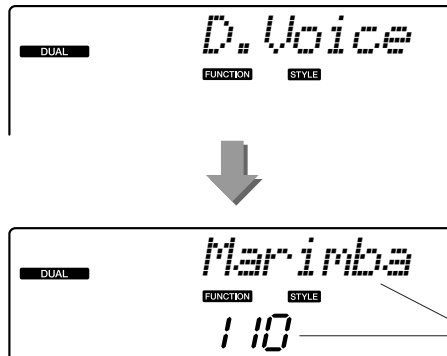

NOTA

- È possibile selezionare il display Dual Voice (Voce dual) anche premendo il pulsante [FUNCTION] (FUNZIONE) e utilizzando quindi i pulsanti CATEGORY [▲] e [▼] per scegliere l'opzione "D.Voice".

3 Selezionare la voce dual desiderata.

Ruotare il dial osservando la voce dual visualizzata fino a selezionare la voce desiderata. La voce selezionata in questo punto diventa la voce dual. In questo esempio si seleziona la voce "109 Vibraphone" (Vibrafono).

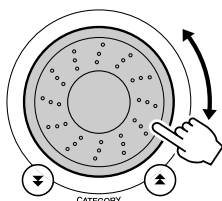

4 Suonare la tastiera.

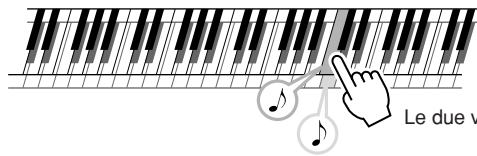

Le due voci vengono emesse contemporaneamente

Provare a selezionare e suonare in modalità dual alcune delle voci disponibili.

Esecuzione di voci diverse con la mano sinistra e quella destra — SPLIT

La modalità Split consente di riprodurre voci diverse a sinistra e a destra del "punto di splittaggio" della tastiera. A destra del punto di splittaggio è possibile eseguire la voce principale e quella dual, mentre la voce eseguita a sinistra di tale punto viene definita "Split Voice" (Voce split). È possibile modificare l'impostazione del punto di splittaggio secondo necessità (pagina 65).



1 Premere il pulsante [SPLIT ON/OFF] (ATT./DISATT. SPLIT).

Con il pulsante [SPLIT ON/OFF] si attiva o disattiva la voce split. Quando la voce split è attiva, sul display viene visualizzata l'icona corrispondente. La voce split selezionata viene riprodotta quando si suona la tastiera alla sinistra del punto di splittaggio.

NOTA

- Non è possibile utilizzare la funzione di voce split durante una lezione su una song (pagina 36).

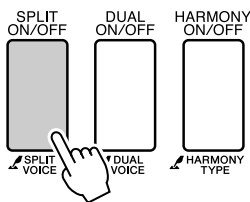

Icona di voce split

2 Premere e tenere premuto il pulsante [SPLIT ON/OFF] per più di un secondo.

Per qualche secondo sul display viene visualizzata l'indicazione "S.Voice", seguita dalla voce split selezionata.

NOTA

- È possibile selezionare il display Split Voice anche premendo il pulsante [FUNCTION] e utilizzando quindi i pulsanti CATEGORY [▲] e [▼] per scegliere l'opzione "S.Voice" (Voce S.).

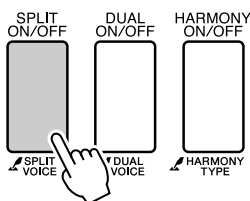

Tenere premuto per più di un secondo

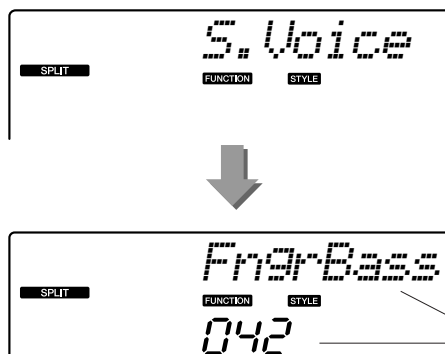

Voce split selezionata

3 Selezionare la voce split desiderata.

Ruotare il dial osservando la voce split visualizzata fino a selezionare la voce desiderata. La voce split selezionata in questo punto viene riprodotta quando si suona la tastiera alla sinistra del punto di splittaggio. In questo esempio si seleziona la voce "033 Folk Guitar" (Chitarra folk).

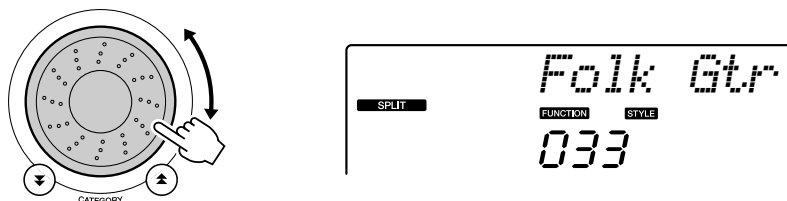

4 Suonare la tastiera.

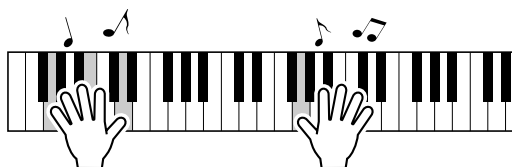

Provare a selezionare e suonare in modalità split alcune delle voci disponibili.

Esecuzione della voce Grand Piano (Pianoforte a coda)

Quando si desidera semplicemente suonare un pianoforte, non occorre fare altro che premere un pratico pulsante.

Premere il pulsante [PORTABLE GRAND] (PIANO A CODA PORTATILE).

Viene selezionata la voce "001 Grand Piano".

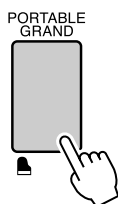

NOTA

- Quando si preme il pulsante [PORTABLE GRAND], vengono disattivate tutte le impostazioni, tranne la sensibilità al tocco. Vengono disattivate anche le voci dual e split, in modo che sull'intera tastiera venga riprodotta solo la voce del piano a coda.



Suoni divertenti

In questo strumento sono già integrati dei kit di batteria e degli effetti sonori particolari che è possibile utilizzare per divertirsi. Risate, ruscilli gorgoglianti, jet che passano, effetti misteriosi e molto altro ancora. Suoni con cui è possibile vivacizzare qualsiasi festa.

Kit di batteria

I kit di batteria sono raccolte di batterie e strumenti a percussione. Quando si sceglie un violino o un altro strumento normale come voce principale, ad esempio, con tutti i tasti si ottiene il suono del medesimo ma con pitch diversi. Se si sceglie un kit di batteria come voce principale, invece, con ciascun tasto si ottiene il suono di un tamburo o di uno strumento a percussione diverso.

◆ Procedura di selezione del kit di batteria → (vedere i passaggi 1 e 2 a pagina 14)

- 1 Premere il pulsante [VOICE].
- 2 Selezionare con il dial la voce "117 Std.Kit1" (Kit standard 1).
- 3 Provare tutti i tasti per divertirsi a suonare una vera batteria completa.

Provare tutti i tasti per divertirsi a suonare una vera batteria completa. Non dimenticare i tasti neri. Vengono emessi suoni di triangolo, maracas, bongo, rullanti e altri ancora, una serie completa di suoni di batteria e percussioni. Per ulteriori informazioni sugli strumenti disponibili nelle voci dei kit di batteria (numeri di voce da 117 a 128), vedere "Elenco dei kit di batteria" a pagina 104.

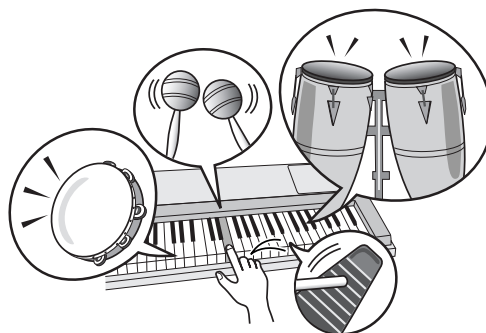

Effetti sonori

Gli effetti sonori sono inseriti nel gruppo di voci dei kit di batteria (numeri di voce 127 e 128). Quando si seleziona una di queste voci, è possibile riprodurre con la tastiera una vasta gamma di effetti sonori.

◆ Procedura di selezione degli effetti sonori → (vedere i passaggi 1 e 2 a pagina 14)

- 1 Premere il pulsante [VOICE].
- 2 Selezionare con il dial la voce "128 SFX Kit2" (Kit 2 effetti speciali).
- 3 Provare tutti i tasti godendosi gli effetti sonori.

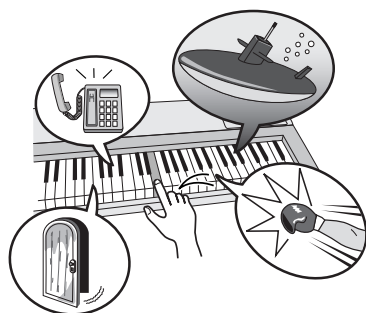

A mano a mano che si provano i tasti, vengono emessi i suoni di un sottomarino, di un telefono che squilla, di una porta che cigola, di risate e molti altri effetti utili. In "127 SFX Kit1" sono disponibili effetti sonori di un fulmine, acqua che scorre, cani che abbaiano e altri ancora. Ad alcuni tasti non è assegnato alcun effetto sonoro, quindi non emettono suoni. Per ulteriori informazioni sugli strumenti disponibili nelle voci dei kit di effetti speciali, vedere "SFX Kit 1" e "SFX Kit 2" in "Elenco dei kit di batteria" a pagina 104.





Riproduzione degli stili

Lo strumento è dotato di una funzione di accompagnamento automatico che produce un accompagnamento (ritmo + basso + archi) nello stile scelto dall'utente e che corrisponde ai tasti suonati con la mano sinistra. È possibile scegliere tra 160 stili diversi che coprono una vasta gamma di generi musicali e tempi (per un elenco completo degli stili disponibili, vedere a pagina 106). In questa sezione viene descritto l'utilizzo delle funzioni di accompagnamento automatico.

Scelta di un ritmo dello stile

In molti stili è compresa una parte ritmica. È possibile scegliere tra molti tipi diversi di ritmi, rock, blues, Euro trance e molti, molti altri. È opportuno iniziare ad ascoltare il ritmo di base. La parte ritmica viene riprodotta utilizzando solo strumenti a percussione.

1 Premere il pulsante [STYLE] (Stile).

Sul display viene visualizzato il numero e il nome dello stile.

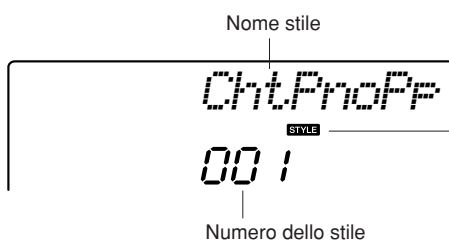
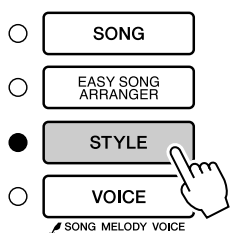

Questa icona viene visualizzata quando sul display sono presenti un numero e un nome di stile.

2 Selezionare uno stile.

Selezionare con il dial lo stile che si desidera utilizzare.

A pagina 106 è riportato un elenco dei tipi di stile disponibili.

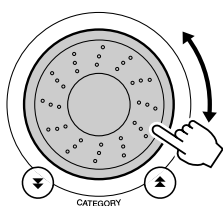

NOTA

- Un file di stile esterno caricato nello stile numero 161 può essere selezionato e utilizzato allo stesso modo degli stili interni. A tal fine, è necessario aver già trasferito il file dal computer allo strumento. Per i dettagli, fare riferimento alla sezione "Caricamento dei file di stile" a pagina 67.

3 Premere il pulsante [START/STOP].

Viene riprodotto il ritmo dello stile.

Per interrompere la riproduzione dello stile, premere di nuovo [START/STOP].

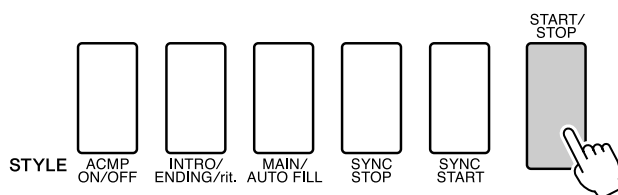

NOTA

- Gli stili con i numeri 131 e da 143 a 160 non hanno una parte ritmica, quindi non è possibile utilizzarli per l'esempio. Per questi stili è necessario attivare l'accompagnamento automatico, come indicato a pagina 20, quindi premere il pulsante [START/STOP]. Le parti di accompagnamento di basso e archi iniziano a suonare non appena si preme un tasto a sinistra del punto di splittaggio della tastiera.

Esecuzione con uno stile

Nella pagina precedente è stata descritta la selezione di un ritmo per lo stile.

In questa sezione viene descritta l'aggiunta di un accompagnamento di basso e archi al ritmo di base, in modo da produrre un accompagnamento ricco e completo su cui suonare.

1 Premere il pulsante [STYLE] e selezionare lo stile desiderato.

2 Attivare l'accompagnamento automatico.

Premere il pulsante [ACMP ON/OFF] (ATT./DISATT. ACCOMPAGNAMENTO).

Per disattivare l'accompagnamento automatico, premere di nuovo il pulsante.

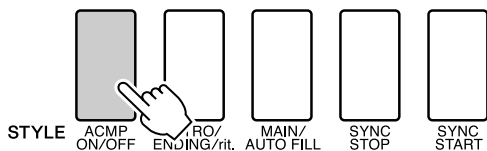

Questa icona viene visualizzata quando l'accompagnamento automatico è attivo.

● Quando l'accompagnamento automatico è attivo...

La sezione della tastiera a sinistra del punto di splittaggio (54 : Fa#2) viene impostata come "area dell'accompagnamento automatico" da utilizzare solo per gli accordi dell'accompagnamento.

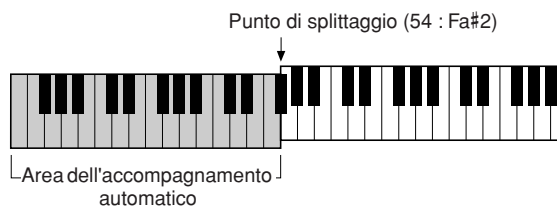

NOTA

- L'impostazione del punto di splittaggio può essere modificata a piacere: vedere alla pagina 65.

3 Attivare l'avvio sincronizzato.

Per attivare la funzione di avvio sincronizzato, premere il pulsante [SYNC START] (AVVIO SINCRONIZZATO).

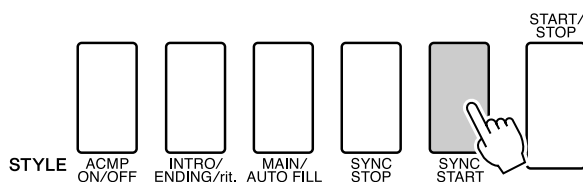

Quando la funzione di avvio sincronizzato è attiva, questa indicazione lampeggia.

Quando si attiva l'avvio sincronizzato, la riproduzione dell'accompagnamento di basso e archi di uno stile inizia non appena si suona una nota a sinistra del punto di splittaggio della tastiera. Per disattivare la funzione di avvio sincronizzato, premere di nuovo il pulsante [SYNC START].

4 Per avviare la riproduzione dello stile, suonare un accordo con la mano sinistra.

È possibile "suonare" degli accordi anche senza conoscerli. Lo strumento riconosce come accordo anche una singola nota. Provare a suonare contemporaneamente da una a tre note sulla sinistra del punto di splittaggio. L'accompagnamento cambia in base alle note suonate con la mano sinistra.

Da provare

A pagina 22 sono disponibili le partiture per alcune progressioni di accordi. Gli esempi aiutano a comprendere quali tipi di progressioni di accordi hanno una resa migliore con gli stili.

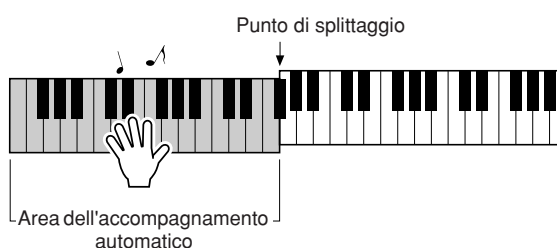

5 Provare a suonare alcuni accordi con la mano sinistra e ad eseguire una melodia con la mano destra.

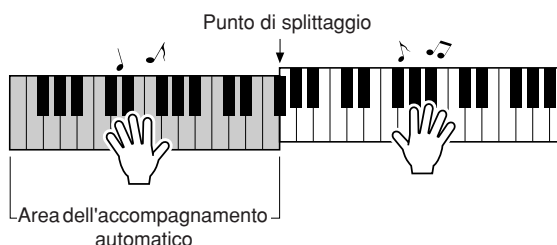

6 Al termine, per interrompere la riproduzione dello stile, premere [START/STOP].

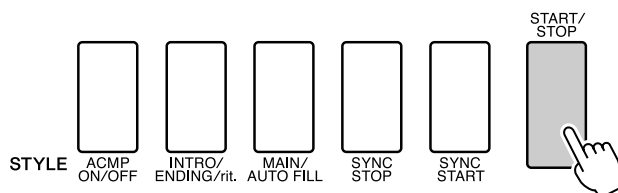

È possibile commutare le "sezioni" dello stile per ottenere una maggiore varietà nell'accompagnamento. Vedere "Variazione dei pattern (sezioni)" a pagina 63.

Esecuzione degli stili con gli accordi

Gli accordi, creati suonando contemporaneamente più note, sono la base dell'accompagnamento armonico. In questa sezione vengono illustrate le "sequenze di accordi" ovvero gli accordi suonati uno dopo l'altro. Poiché ciascun accordo ha un proprio "colore" particolare (anche nel caso di diteggiature diverse sul medesimo accordo), gli accordi che si decide di utilizzare nelle progressioni influiscono in modo significativo sulle sensazioni che trasmette la musica che si esegue.

A pagina 20 si è appreso l'utilizzo degli stili per l'esecuzione di accompagnamenti pieni di colore. Le progressioni di accordi sono fondamentali per la creazione di accompagnamenti interessanti e, con un minimo di conoscenza degli accordi, è possibile ottenere accompagnamenti ancora più significativi. In queste pagine vengono presentate tre progressioni di accordi di facile utilizzo. È possibile provarle con gli stili di accompagnamento dello strumento. Lo stile risponderà alla progressione suonata, creando una song completamente nuova.

■ Esecuzione di progressioni di accordi

Suonare le partiture con la mano sinistra.

Prima di suonare le partiture eseguire le operazioni ai punti da 1 a 3 di "Esecuzione con uno stile" a pagina 20.

* Le partiture fornite non sono partiture di song standard, ma partiture semplificate in cui è indicato che nota suonare per produrre la progressione di accordi.

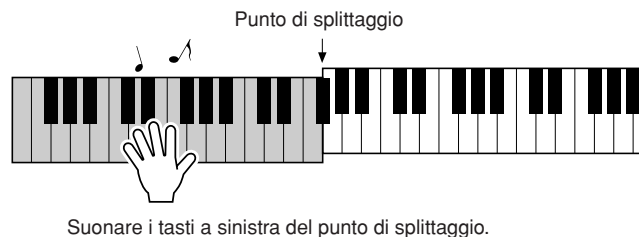

Stile consigliato

041 Euro Trance

—Musica dance con accordi semplici—

Premere il pulsante [INTRO/ENDING/rit.] (INTRO/FINALE/Rit.).

F C G Am

Questa è una progressione di accordi semplice ma efficace. Dopo aver raggiunto la fine della partitura, ricominciare dall'inizio. Quando si è pronti a interrompere l'esecuzione, premere il pulsante [INTRO/ENDING/rit.] lasciando che la funzione di accompagnamento automatico crei un finale perfetto per l'esecuzione.

Stile consigliato**148 Piano Boogie****—Boogie-woogie a tre accordi—**

Premere il pulsante [INTRO/ENDING/rit.].

C F C

G F C

Premere il pulsante [INTRO/ENDING/rit.].

Con questa progressione si ottiene un sottofondo armonico molto vario con soli tre accordi. Dopo aver preso confidenza con la progressione nella partitura, provare a cambiare l'ordine degli accordi.

Stile consigliato**096 Bossa Nova****—Bossa nova con accordi in stile jazz—**

Premere il pulsante [INTRO/ENDING/rit.].

Dm G7 CM7 FM7

Bm7^{b5} E7 Am A7

Questa progressione prevede varianti jazzate "two-five" (II-V). Provare a suonarla utilizzando tempi diversi. Quando si è pronti a interrompere l'esecuzione, premere il pulsante [INTRO/ENDING/rit.].

Esecuzione degli accordi dell'accompagnamento automatico

È possibile suonare gli accordi dell'accompagnamento automatico in due modi diversi:

- **Accordi facilitati**
- **Accordi normali**

Lo strumento riconosce automaticamente i diversi tipi di accordo. Questa funzione viene definita multi-diteggiatura.

Premere il pulsante [ACMP ON/OFF] per attivare l'accompagnamento automatico (pagina 20). L'area della tastiera a sinistra del punto di splittaggio (impostazione predefinita: 54/F#2) viene impostata come "intervallo di accompagnamento". Suonare gli accordi di accompagnamento in questa area della tastiera.

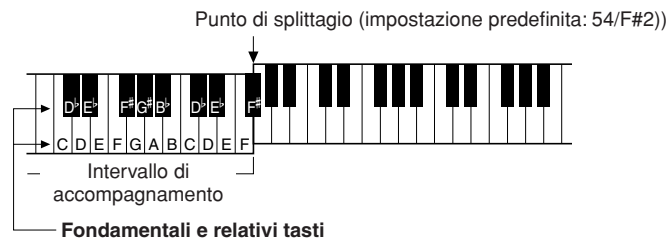

■ Accordi facilitati

Con questo metodo è possibile suonare facilmente gli accordi dell'intervallo di accompagnamento della tastiera utilizzando soltanto uno, due o tre dita.

	<ul style="list-style-type: none"> ● Per suonare un accordo maggiore Premere il tasto della fondamentale.
	<ul style="list-style-type: none"> ● Per suonare un accordo minore Premere il tasto della fondamentale e il tasto nero più vicino a sinistra.
	<ul style="list-style-type: none"> ● Per suonare un accordo di settima Premere il tasto della fondamentale e il tasto bianco più vicino a sinistra.
	<ul style="list-style-type: none"> ● Per suonare un accordo di settima minore Premere il tasto della fondamentale e i tasti bianco e nero più vicini a sinistra (tre tasti contemporaneamente).

■ Accordi normali

Con questo metodo è possibile produrre un accompagnamento suonando gli accordi mediante la diteggiatura normale nell'intervallo di accompagnamento della tastiera.

● **Esecuzione degli accordi normali [Esempi di accordi in "C"]**

* Le note fra parentesi sono facoltative (♯); gli accordi vengono riconosciuti anche se queste non vengono suonate.



Utilizzo delle song

In questo strumento con il termine "song" si fa riferimento ai dati che costituiscono un brano musicale. È possibile limitarsi a godere dell'ascolto delle 30 song interne oppure utilizzarle con una qualsiasi delle tante funzioni disponibili: la tecnologia di esecuzione assistita, le lezioni e altre ancora. Le song sono organizzate in categorie. In questa sezione viene illustrato come selezionare e riprodurre le song e vengono brevemente descritte le 30 song fornite.

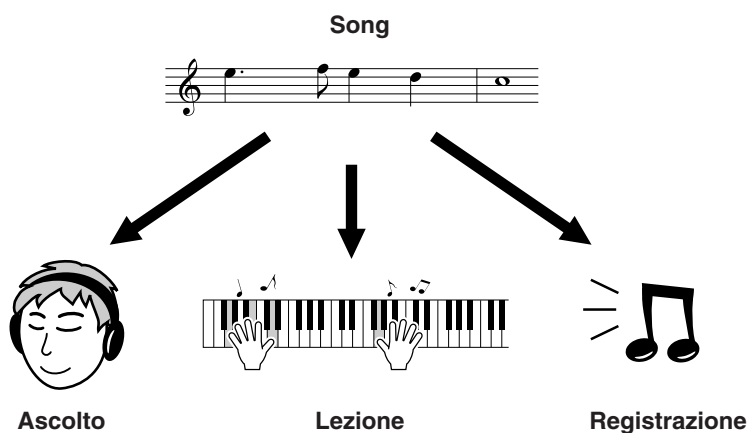

Scelta e ascolto di una song

1 Premere il pulsante [SONG].

Vengono visualizzati il numero e il nome della song.
Per selezionare un'altra song, utilizzare il dial.

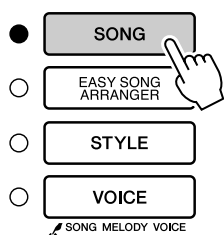

Vengono visualizzati il numero e il nome della song corrente.

2 Selezionare una song.

Selezionare una song dopo aver consultato l'elenco della categoria di preset song a pagina 27. Selezionare con il dial la song che si desidera ascoltare.

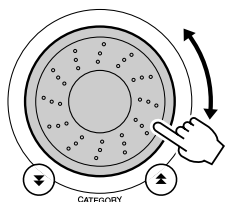

È possibile riprodurre la song visualizzata qui

NOTA

- È inoltre possibile riprodurre, allo stesso modo delle song interne, le song che si sono registrate (song utente) o le song che si sono trasferite sullo strumento da un computer.

001-030	Song incorporate (vedere la pagina successiva)
031-035	Song utente (registrate dall'utente)
036-	Song trasferite da un computer (pagine 82-84)

3 Ascoltare la song.

Per avviare la riproduzione della song selezionata, premere il pulsante [START/STOP].

È possibile interrompere la riproduzione della song in qualsiasi momento premendo di nuovo il pulsante [START/STOP].

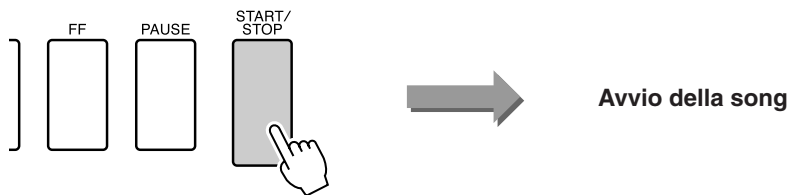

● Utilizzo del pulsante [DEMO]

Per riprodurre le song 001-008 in sequenza, premere il pulsante [DEMO]. Dopo aver raggiunto la fine della sequenza, la riproduzione riprende dall'inizio dalla prima song (001).

È possibile selezionare una song utilizzando i pulsanti [-] e [+] dopo aver premuto il pulsante [DEMO].

È possibile arrestare la riproduzione in qualunque momento premendo il pulsante [DEMO].

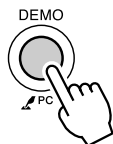

Pausa, avvolgimento e avanzamento rapido di una song

Questi controlli sono analoghi ai controlli di un lettore di audiocassette o di CD e consentono di avanzare [FF] (Fast Forward) e riavvolgere [REW] (Rewind) rapidamente o mettere in pausa [PAUSE] la riproduzione della song.

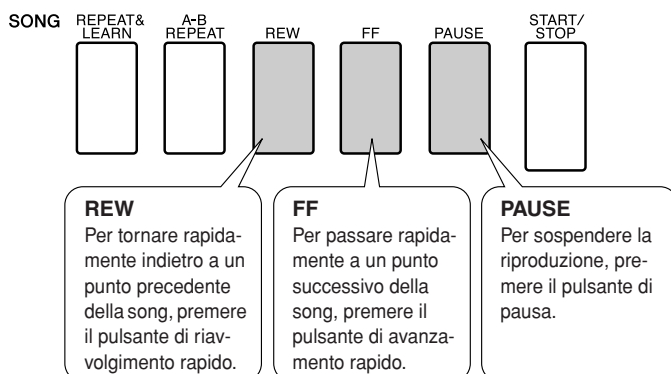

NOTA

- Quando si specifica un intervallo di ripetizione A-B, le funzioni di avanzamento e avvolgimento rapido funzionano solo entro l'intervallo specificato.

● Elenco delle song

In queste 30 song sono comprese song che consentono di dimostrare con efficacia la funzione Easy Song Arranger dello strumento, song adatte per un utilizzo con la tecnologia di esecuzione assistita e altre ancora. Nella colonna "Utilizzo consigliato" sono riportate delle proposte per un utilizzo efficace delle song.

Categoria	N.	Nome	Utilizzo consigliato
Main Demo (Demo principale)	1 CHORD	JetSet	Le song di questa categoria sono state create per offrire agli utenti una dimostrazione delle funzionalità avanzate dello strumento. Sono particolarmente indicate per l'ascolto o per l'utilizzo con la tecnologia di esecuzione assistita.
	2 CHORD	Winter Serenade	
	3 CHORD	Take off	
Voice Demo (Demo voci)	4 CHORD	Grand Piano Demo	In queste song sono contenute alcune delle voci più utili dello strumento. Le caratteristiche di ciascuna voce vengono sfruttate al meglio e queste song possono fornire spunti di ispirazione per nuove composizioni.
	5 CHORD	Sweet! Tenor Sax Demo	
	6 CHORD	Cool! Rotor Organ Demo	
	7 CHORD	Cool! Galaxy Electric Piano Demo	
Function Demo (Demo funzioni)	8 CHORD	Modern Harp & Sweet! Soprano Demo	Utilizzare queste song per familiarizzare con alcune delle funzioni avanzate dello strumento: la song numero 9 per l'Easy Song Arranger e le song 10 e 11 per la tecnologia di esecuzione assistita.
	9 CHORD	Hallelujah Chorus	
Piano Solo (Pianoforte solista)	10 CHORD	Ave Maria	Questi brani di piano solista sono ideali come song di lezione.
	11 CHORD	Nocturne op.9-2	
	12	For Elise	
Piano Ensemble (Gruppo di pianoforti)	13	Maple Leaf Rag	Una selezione di song con gruppi di pianoforti molto indicate anche come song di lezione.
	14	Jeanie with the Light Brown Hair	
	15 CHORD	Amazing Grace	
	16 CHORD	Mona Lisa (Jay Livingston and Ray Evans)	
Piano Accompaniment (Accompagnamento per pianoforte)	17	Piano Concerto No.21 2nd mov.	Quando si desidera esercitarsi con dei pattern di sottofondo (accompagnamento), ecco le song più indicate. Queste sono le capacità che è necessario sviluppare per suonare in un complesso. Con queste song è possibile esercitarsi sulle parti di sottofondo utilizzando una mano per volta, che è il modo più semplice per acquisire questa importante capacità.
	18 CHORD	Scarborough Fair	
	19 CHORD	Old Folks at Home	
	20 CHORD	Ac Ballad (Against All Odds: Collins 0007403)	
	21 CHORD	Ep Ballad	
	22 CHORD	Boogie Woogie	
	23 CHORD	Rock Piano	
	24 CHORD	Salsa	
	25 CHORD	Country Piano	
	26 CHORD	Gospel R&B	
	27 CHORD	Medium Swing	
	28 CHORD	Jazz Waltz	
	29 CHORD	Medium Bossa	
30 CHORD	Slow Rock (Can't Help Falling In Love: George David Weiss, Hugo Peretti and Luigi Creatore)		

CHORD : Con i dati degli accordi.

Le partiture per le song interne, fatta eccezione per le song da 1 a 11 e per le song 16, 20 e 30 protette da copyright, sono riportate nel Song Book del CD-ROM. Gli spartiti delle song 9-11 sono in questo manuale.

Alcune song classiche e/o tradizionali sono state modificate per adattarne la lunghezza e per una maggiore facilità di apprendimento e possono pertanto non risultare esattamente identiche ai brani originali.

Tipi di song

È possibile utilizzare i seguenti tre tipi di song con l'unità DGX-230/YPG-235.

- **Preset song (le 30 song già presenti nello strumento) Song numero 001–030.**
- **Song utente (registrazioni delle esecuzioni dell'utente) Song numero 031–035.**
- **File di song esterni (dati di song trasferiti da un computer*) Song numero 036–.**

* Nel CD-ROM in dotazione sono disponibili 70 song MIDI. Vedere a pagina 83 le istruzioni su come trasferire le song sullo strumento.

Nella tabella di seguito è riportato il flusso dei processi dell'unità DGX-230/YPG-235 per l'utilizzo di preset song, song utente e file di song esterni, dalla memorizzazione alla riproduzione.

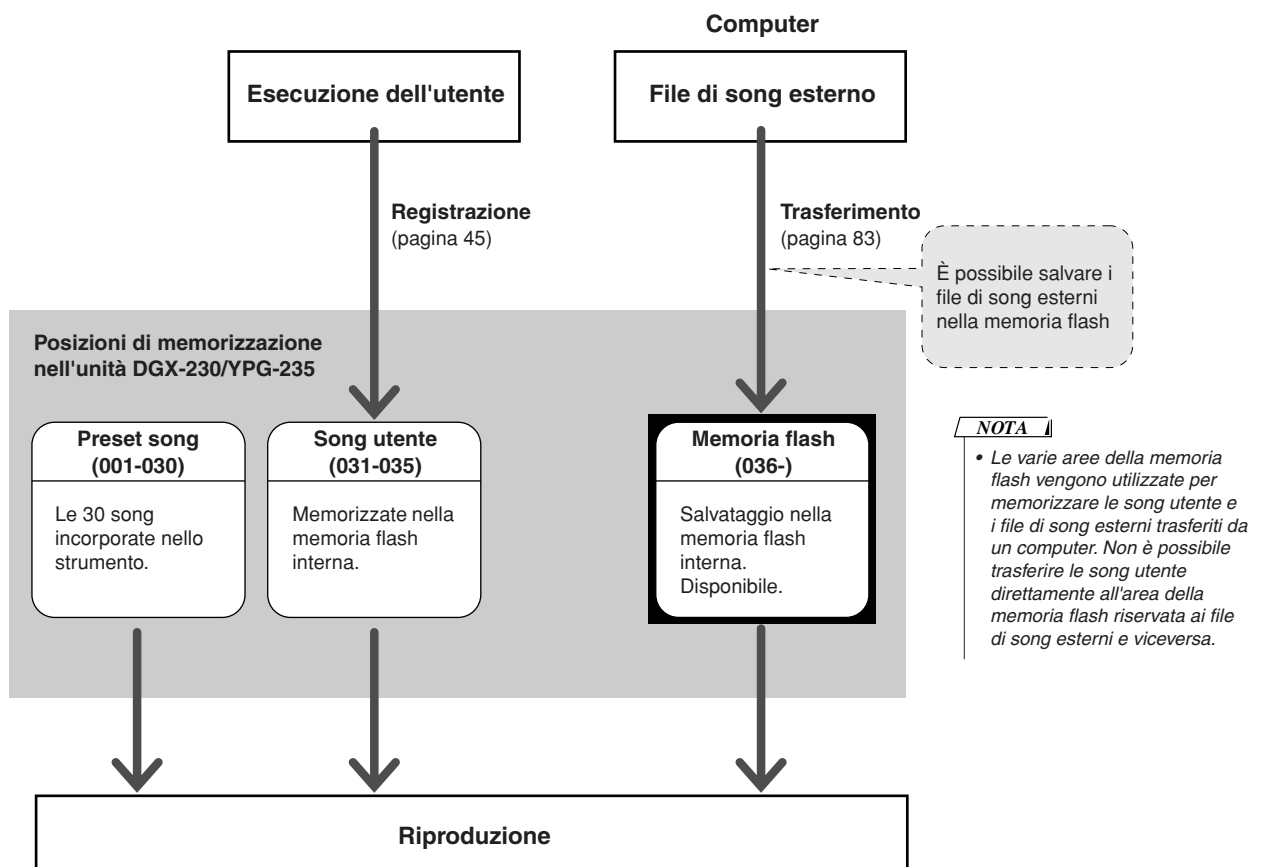



Il modo più semplice per imparare a suonare il piano

In questo strumento è integrata una tecnologia di esecuzione assistita che consente di suonare su una song e ottenere risultati da grande pianista (anche quando si fanno tanti errori)! In pratica si può premere qualsiasi tasto e ottenere comunque un buon risultato. In definitiva anche se non si è in grado di suonare il piano o di leggere una singola nota su uno spartito, sarà comunque possibile divertirsi con la musica.

È possibile scegliere due tipi di tecnologia di esecuzione assistita. Selezionare il tipo che produce il miglior risultato quando si suona.

- **Chord** Indipendentemente da dove o cosa si suona, si otterrà un suono sempre musicale e ben bilanciato. Questo tipo offre una grande libertà e permette di suonare qualsiasi melodia sia con la mano destra che con quella sinistra.

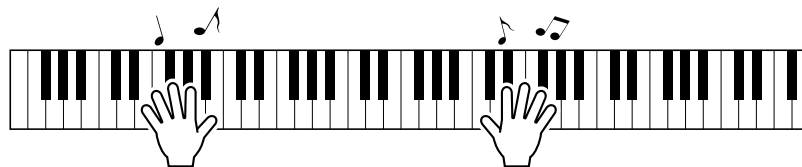

- **Chord/Free (CHD/FREE)**

..... È il tipo ideale quando si è in grado di suonare melodie semplici con la mano destra ma si hanno problemi con gli accordi eseguiti con la mano sinistra. Il tipo Chord è valido solo per la zona sinistra della tastiera, in modo da suonare facilmente gli accordi di accompagnamento alla melodia che si suona con la mano destra.

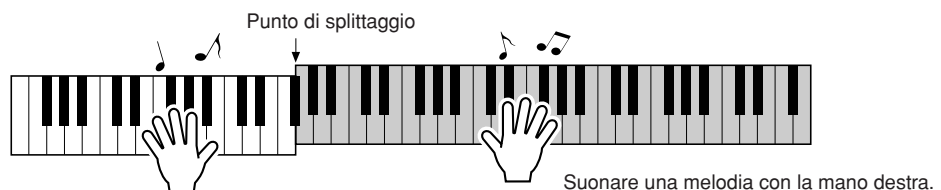

Per ulteriori informazioni sull'utilizzo della tecnologia di esecuzione assistita, vedere pagina 34.

Tipo CHORD — Suonare con entrambe le mani

1 Premere il pulsante [P.A.T. ON/OFF] (TECNOLOGIA ESECUZIONE ASSISTITA ON/OFF).

In questo modo si attiva o disattiva la tecnologia di esecuzione assistita. Quando questa funzione è attiva, viene visualizzata l'icona P.A.T.

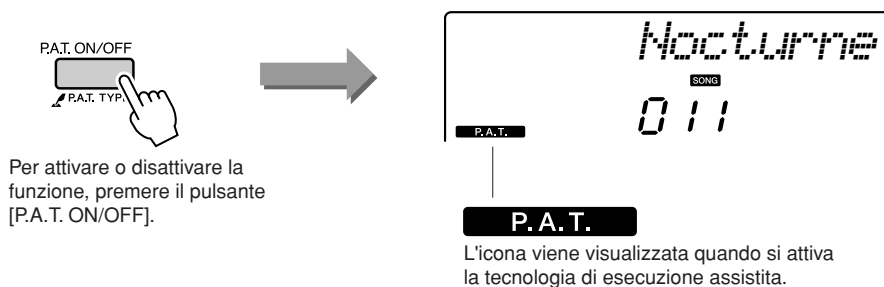

2 Selezionare il tipo CHORD.

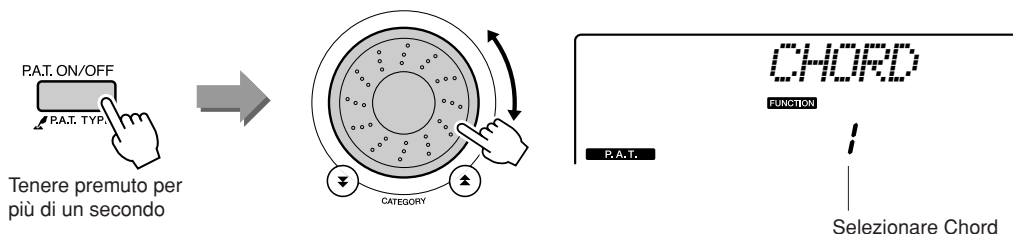

Tenere premuto per più di un secondo il pulsante [P.A.T. ON/OFF]. Per qualche secondo sul display compare l'indicazione "PAT Type" (Tipo ES. ASS.), seguita dal tipo selezionato di tecnologia di esecuzione assistita. Selezionare il tipo Chord mediante il dial.

3 Selezionate una song.

Premere il pulsante [SONG] per visualizzare la schermata di selezione delle song. Selezionare una song mediante il dial. In questo esempio provare a selezionare la song "010 Ave Maria".

NOTA

• Utilizzo delle song (pagina 25)

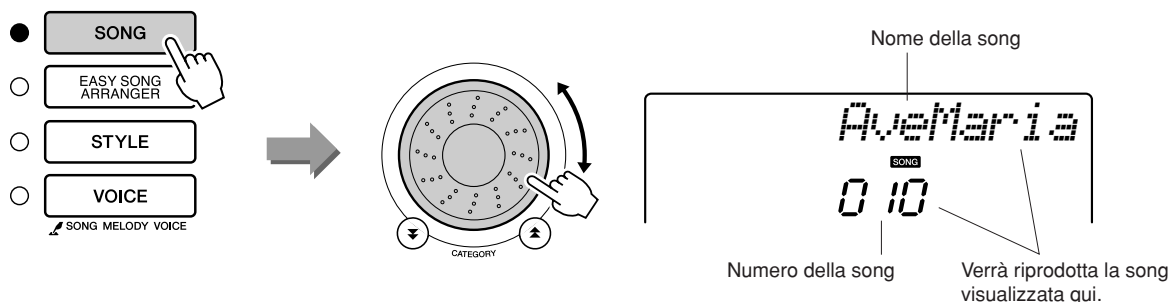

● **Definizione di song**

"Song" vuol dire letteralmente "canzone", ma in questo strumento il termine "song" si riferisce ai dati che compongono l'intero brano. La tecnologia di esecuzione assistita utilizza dati di melodia e accordi e deve essere sempre utilizzata con una song (pagina 25).

4 Premere il pulsante [START/STOP].

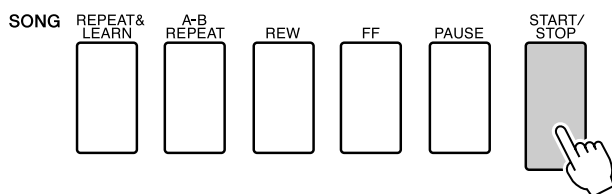

La riproduzione della song ha inizio.

Il pattern di base verrà eseguito in modo ciclico. Ascoltare il pattern di base per quattro misure per iniziare a comprenderne la struttura, quindi iniziare a suonare a partire dalla quinta misura.

5 Suonare la tastiera.

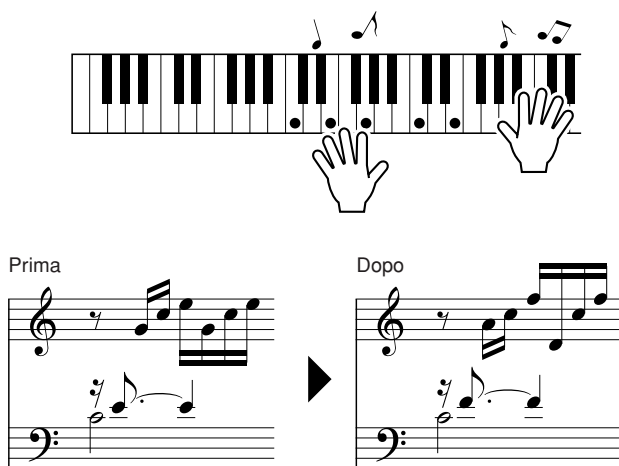

Provare a suonare la partitura di sinistra con entrambe le mani. È anche possibile continuare a suonare ripetutamente gli stessi tasti: Do, Mi, Sol, Do, Mi, Sol, Do, Mi. Si noterà che alla quinta misura le note verranno eseguite come descritto nella partitura di destra. Mentre si continua a suonare, la tecnologia di esecuzione assistita di tipo Chord continuerà a "correggere" le note suonate.

Questo è il tipo Chord della tecnologia di esecuzione assistita.

È possibile interrompere la riproduzione della song in qualsiasi momento premendo il pulsante [START/STOP].

6 Premere il pulsante [P.A.T. ON/OFF] per disattivare la tecnologia di esecuzione assistita.

NOTA

- La partitura dell'Ave Maria si trova a pagina 96.

Tipo CHD/FREE — Applicazione del tipo Chord solo alla mano sinistra

1 Premere il pulsante [P.A.T. ON/OFF].

In questo modo si attiva o disattiva la tecnologia di esecuzione assistita. Quando questa funzione è attiva, viene visualizzata l'icona P.A.T.

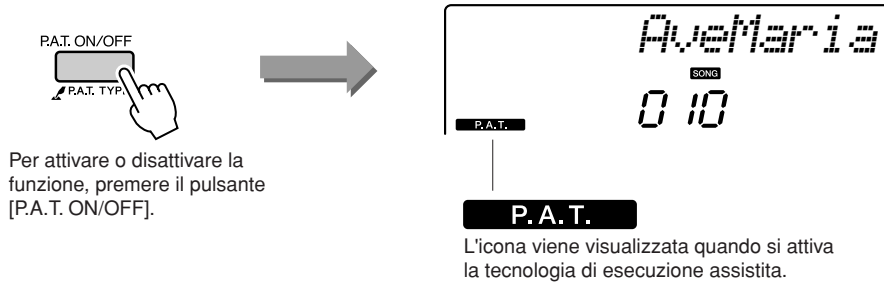

2 Selezionare il tipo CHD/FREE.

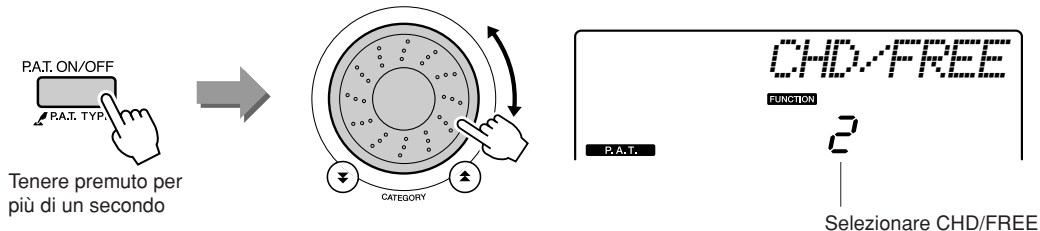

Tenere premuto per più di un secondo il pulsante [P.A.T. ON/OFF]. Per qualche secondo sul display compare l'indicazione "PAT Type", seguita dal tipo selezionato di tecnologia di esecuzione assistita. Selezionare il tipo CHD/FREE mediante il dial.

3 Selezionare una song.

Premere il pulsante [SONG] per visualizzare la schermata di selezione delle song. Selezionare una song mediante il dial. In questo esempio provare a selezionare la song "011 Nocturne".

NOTA

• Utilizzo delle song (pagina 25)

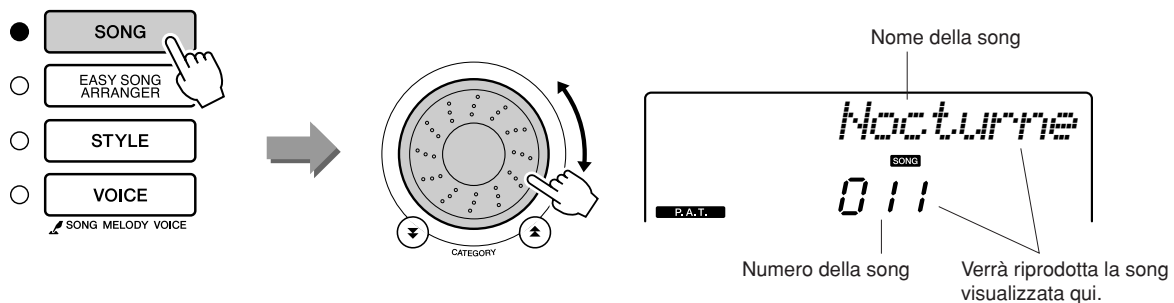

4 Premere il pulsante [START/STOP].

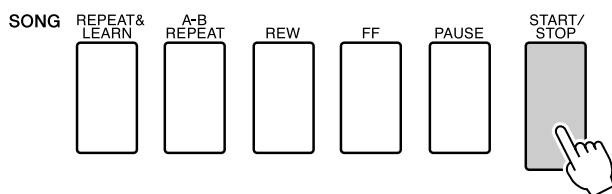

La riproduzione della song ha inizio.

5 Suonare la tastiera.

Suonare a destra del punto di splittaggio con la mano destra e a sinistra del punto di splittaggio con la mano sinistra.



Suonare la melodia del Nocturne con la mano destra. Continuare a suonare l'arpeggio Fa-La-Do con la mano sinistra come indicato nell'illustrazione. Anche se si suonano più volte le stesse note con la mano sinistra, le note effettivamente suonate cambieranno seguendo la musica. Questo è il tipo CHD/FREE della tecnologia di esecuzione assistita.

È possibile interrompere la riproduzione della song in qualsiasi momento premendo il pulsante [START/STOP].

6 Premere il pulsante [P.A.T. ON/OFF] per disattivare la tecnologia di esecuzione assistita.

NOTA

- La partitura del Nocturne si trova a pagina 98.

Utilizzo dell'esecuzione assistita per performance da professionista

Ecco alcuni suggerimenti per utilizzare al meglio il tipo Chord. Se si seleziona Chord/Free, la parte sinistra della tastiera diventa la sezione del tipo Chord; questi suggerimenti si riferiscono pertanto alla parte sinistra della tastiera.

Per iniziare, cercare di entrare in sintonia con il ritmo della song. Quindi, posizionando le mani come nell'illustrazione, suonare la tastiera utilizzando alternativamente la mano sinistra e destra (premendo qualsiasi tasto).

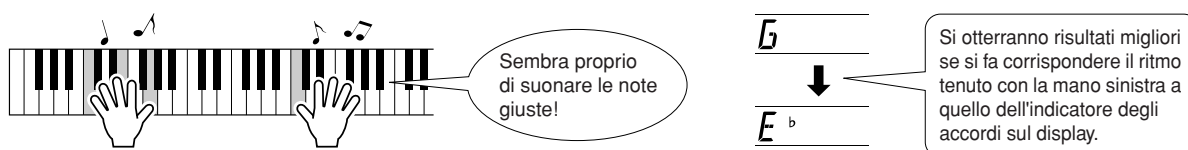

I risultati che si ottengono? Grazie al tipo Chord della tecnologia di esecuzione assistita si possono ottenere risultati più che soddisfacenti indipendentemente da ciò che si suona!

Provare quindi a suonare secondo le tre metodologie riportate di seguito. Con metodi diversi si producono risultati diversi.

- Suonare con lo stesso tempo con la mano destra e sinistra: tipo 1.

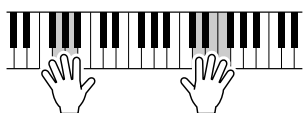

Suonare tre note contemporaneamente e con la destra.

- Suonare con lo stesso tempo con la mano destra e sinistra: tipo 2.

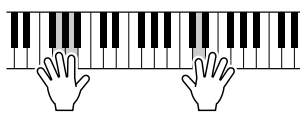

Suonare una nota per volta con la destra (ad esempio: indice → medio → anulare).

- Suonare alternando la mano destra e sinistra: tipo 3.

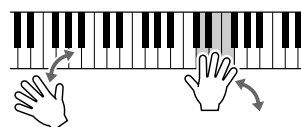

Suonare tre note contemporaneamente con la destra.

Dopo un po' di pratica, provare a suonare degli accordi con la mano sinistra e una melodia con la mano destra o con la combinazione che si preferisce.

Per utilizzare la tecnologia di esecuzione assistita, è necessario riprodurre una song che contenga i dati degli accordi oppure uno stile con l'accompagnamento automatico attivato.

Se una song contiene i dati necessari, gli accordi verranno visualizzati sul lato destro del display (pagina 52).

Modifica del tempo di una song

Quando si utilizza la tecnologia di esecuzione assistita o in altre situazioni in cui il tempo della song è troppo veloce o troppo lento, è possibile modificare il tempo in base alle proprie esigenze. Premere il pulsante [TEMPO/TAP] (Tempo/Battito). Viene visualizzato il tempo corrente e, per impostare il tempo desiderato compreso tra 011 e 280 battiti di semiminima al minuto, secondo le esigenze, utilizzare il dial, i pulsanti [+] e [-] o i pulsanti numero da [0] a [9].



È possibile tornare al valore di origine del tempo premendo contemporaneamente i pulsanti [+] e [-].

● Informazioni sulla visualizzazione dei beat

Le frecce nella visualizzazione dei beat lampeggiano a tempo con il ritmo della song o dello stile.

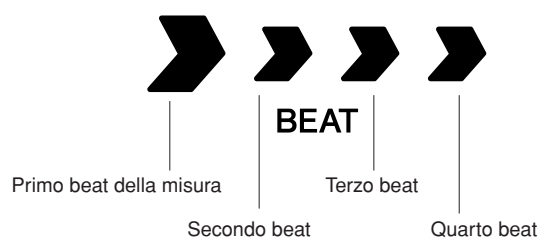



Selezione di una song per una lezione

Yamaha Education Suite

È possibile selezionare qualsiasi song e utilizzarla per una lezione per la mano sinistra, quella destra o entrambe. È inoltre possibile utilizzare le song (solo in formato SMF 0) scaricate da Internet e salvate nella memoria flash (pagine 82-84). Durante la lezione è possibile suonare alla velocità che si preferisce o anche suonare le note sbagliate. La riproduzione della song rallenta alla velocità più indicata per l'utente. Non è mai troppo tardi per imparare!

Flusso della lezione:

Selezionare una song dalla categoria Piano Solo o Piano Ensemble.

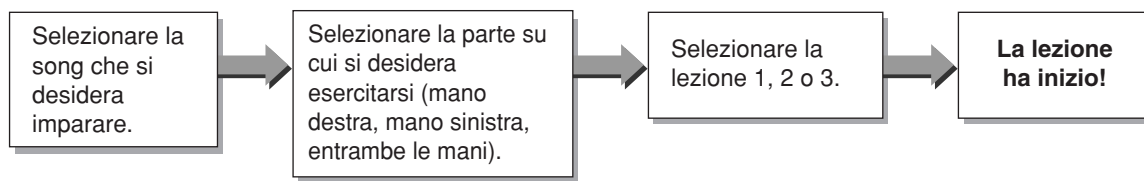

Metodi di esercitazione:

- **Lezione 1** Apprendere a suonare le note corrette.
- **Lezione 2** Apprendere a suonare le note corrette con il tempo giusto.
- **Lezione 3** Apprendere a suonare le note corrette con il tempo giusto insieme alla song.

Lezione 1 — Waiting (In attesa)

In questa lezione occorre provare a suonare le note giuste. Suonare la nota indicata sul display. La song viene sospesa fino a quando non si suona la nota corretta.

1 Selezionare una song per la lezione.

Premere il pulsante [SONG], ruotare il dial e selezionare la song che si desidera utilizzare per la lezione. Come illustrato a pagina 28, esistono diversi tipi di song. In questo esempio si seleziona la song "012 ForElise".

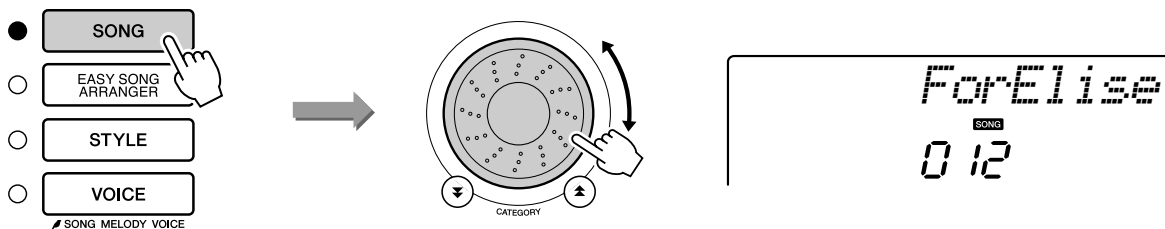

2 Selezionare la parte su cui si desidera esercitarsi.

Premere il pulsante [R] (D) per una lezione per la mano destra, il pulsante [L] (S) per una lezione per la mano sinistra ed entrambi i pulsanti [R] e [L] contemporaneamente per una lezione per entrambe le mani. Sul display viene visualizzata la parte selezionata.

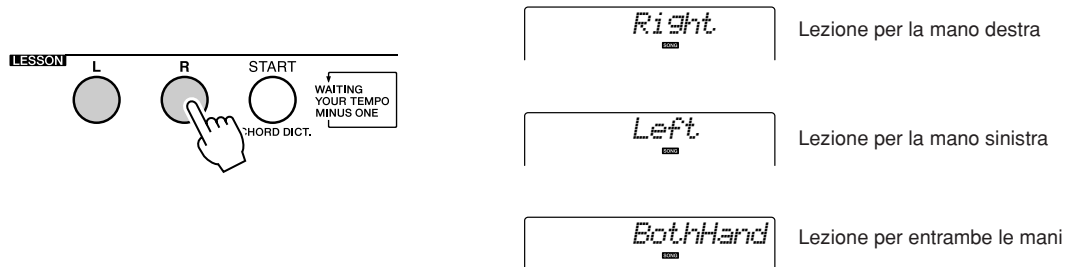

3 Avviare la lezione 1.

Premere il pulsante LESSON [START] (Lezione - Inizio) e selezionare Lesson 1 (Lezione 1). Ogni volta che si preme LESSON [START], le modalità di lezione vengono selezionate in sequenza: Lezione 1 → Lezione 2 → Lezione 3 → Off → Lezione 1 e così via. Sul display viene visualizzata la modalità selezionata.

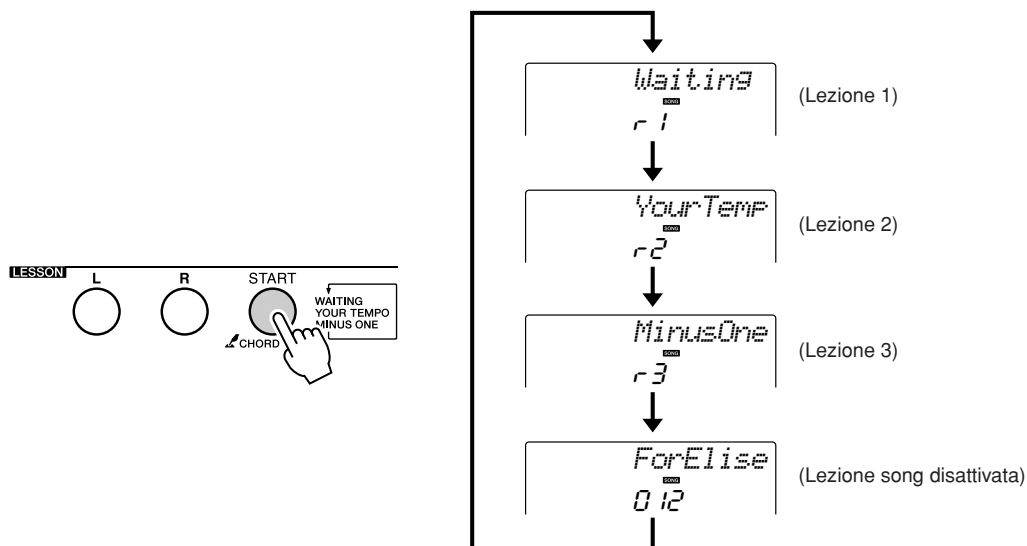

La riproduzione della song viene avviata automaticamente quando si seleziona lezione 1.



Avviare la lezione.

Suonare la nota indicata sul display. Quando si suona la nota corretta, viene visualizzata la nota successiva da suonare. La song viene sospesa fino a quando non si suona la nota corretta.

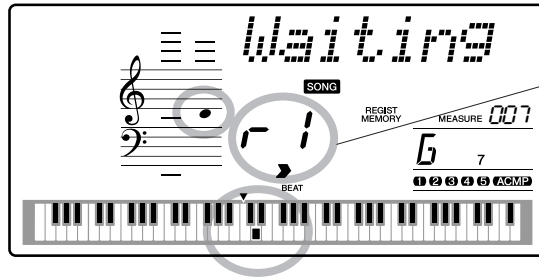

In questo caso l'icona "1" indica che è stata selezionata la lezione 1 per la mano destra.

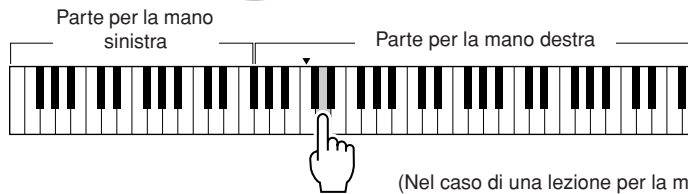

4 Arrestare la modalità Lesson.

È possibile arrestare la modalità Lesson in qualunque momento premendo il pulsante [START/STOP].

Dopo aver fatto pratica con la lezione 1, passare alla lezione 2.

■ I risultati.....

- Excellent
- Very Good
- Good
- OK

Una volta eseguita per intero una song nelle modalità di lezione, l'esecuzione dell'utente viene valutata su una scala di quattro livelli, vale a dire: OK, Good (Buono), Very Good (Ottimo) o Excellent (Eccellente). "Excellent!" è la valutazione più alta.

Dopo la visualizzazione della valutazione, la lezione riparte dall'inizio.

NOTA

- È possibile disattivare la funzione di valutazione utilizzando l'opzione FUNCTION Grade (Voto) (pagina 77).

Lezione 2 — Your Tempo

Apprendere a suonare le note corrette con il tempo giusto. Il tempo di riproduzione della song si adatta alla velocità a cui suona l'utente. Quando l'utente suona una nota errata, la song rallenta per lasciare all'utente la possibilità di apprendere alla velocità preferita.

1 Selezionare la song e la parte su cui si desidera esercitarsi (passaggi 1 e 2 alle pagine 36, 37).

2 Avviare la lezione 2.

Ogni volta che si preme il pulsante LESSON [START], le modalità della lezione vengono selezionate in sequenza: Lezione 1 → Lezione 2 → Lezione 3 → Off → Lezione 1 e così via.

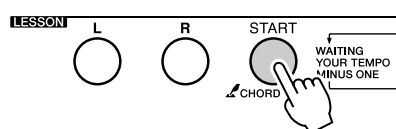

In questo caso l'icona "r 2" indica che è stata selezionata la lezione 2 per la mano destra.

La riproduzione della song viene avviata automaticamente quando si seleziona la lezione 2.



Avviare la lezione.

Suonare la nota indicata sul display. Provare a suonare le note corrette con il tempo giusto. Con il procedere della lezione e man mano che si fanno progressi nel suonare la nota corretta con il tempo giusto, il tempo aumenta fino a raggiungere il tempo originale della song.

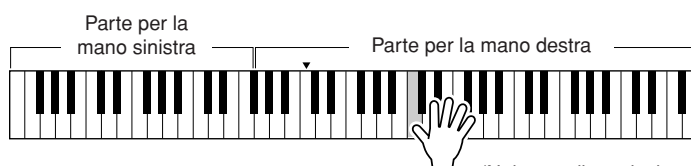

(Nel caso di una lezione per la mano destra)

3 Arrestare la modalità Lesson.

È possibile arrestare la modalità Lesson in qualunque momento premendo il pulsante [START/STOP].

Dopo aver fatto pratica con la lezione 2, passare alla lezione 3.

Lezione 3 — Minus One (Parte esclusa)

Con questa lezione è possibile perfezionare la propria tecnica.

La song viene riprodotta secondo il tempo normale, con l'esclusione della parte che l'utente decide di suonare. Suonare mentre si ascolta la song.

1 Selezionare la song e la parte su cui si desidera esercitarsi (passaggi 1 e 2 alle pagine 36, 37).

2 Avviare la lezione 3.

Ogni volta che si preme il pulsante LESSON [START], le modalità della lezione vengono selezionate in sequenza: Lezione 1 → Lezione 2 → Lezione 3 → Off → Lezione 1 e così via.

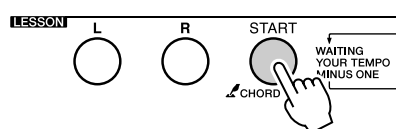

In questo caso l'icona "r 3" indica che è stata selezionata la lezione 3 per la mano destra.

La riproduzione della song viene avviata automaticamente quando si seleziona lezione 3.



Avviare la lezione.

Suonare la nota indicata sul display.

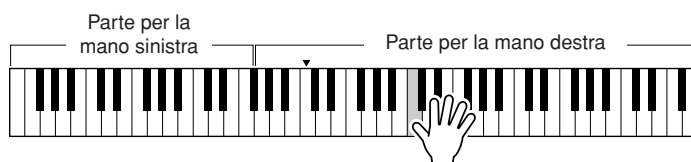

(Nel caso di una lezione per la mano destra)

3 Arrestare la modalità Lesson.

È possibile arrestare la modalità Lesson in qualunque momento premendo il pulsante [START/STOP].

Perfezionamento tramite l'esercizio — Ripeti e apprendi

Utilizzare questa funzione quando si desidera riprovare a eseguire una sezione in cui si è commesso un errore oppure per esercitarsi più volte su una sezione particolarmente complessa.

Premere il pulsante [REPEAT & LEARN] (Ripeti e apprendi) durante una lezione.

La posizione nella song si sposta indietro di quattro misure dal punto in cui si è premuto il pulsante e la riproduzione inizia dopo un conteggio introduttivo di una misura. La riproduzione prosegue fino al punto in cui si è premuto il pulsante [REPEAT & LEARN], quindi torna indietro di quattro misure e inizia di nuovo dopo il conteggio iniziale. Il processo si ripete, quindi è sufficiente premere il pulsante [REPEAT & LEARN] quando si commette un errore per esercitarsi di nuovo in una determinata sezione della song finché non la si esegue in maniera corretta.

NOTA

- È possibile cambiare il numero di misure in base al quale la funzione Repeat & Learn torna indietro premendo i pulsanti numerici [1] - [9] durante la riproduzione ripetuta.

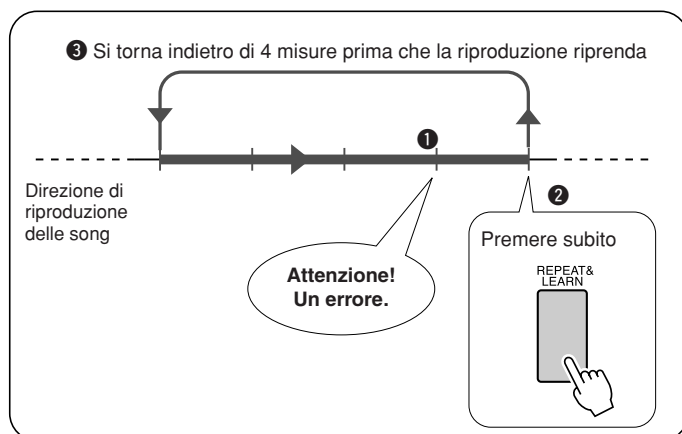
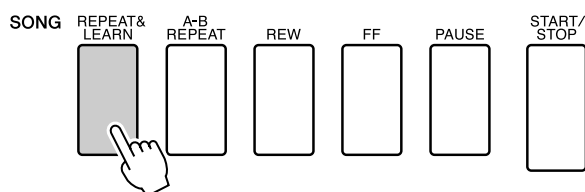



Utilizzo dei database musicali

Quando si desidera suonare con il proprio stile musicale preferito, ma non sa quali siano voce e stile più indicati per il tipo di musica che si desidera suonare, è sufficiente selezionare uno stile dal database musicale. Le impostazioni del pannello vengono immediatamente regolate in base alla combinazione ideale di suoni e stile.

1 Premere il pulsante [MUSIC DATABASE] (DATABASE MUSICALE).

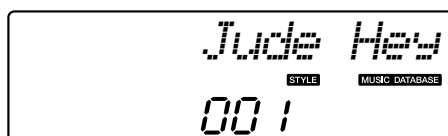
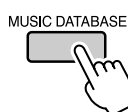

Sul display viene visualizzato l'elenco del database musicale.

2 Selezionare un database musicale.

Consultare l'elenco sul pannello o quello del database musicale a pagina 107 del manuale e ruotare il dial per selezionare un database musicale. Scegliere un database che corrisponda all'immagine della song che si intende riprodurre.

Ai fini di questo esempio selezionare "158 Patrol".

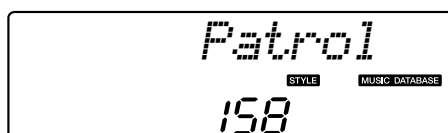
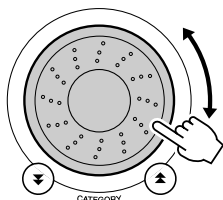

NOTA

- I file dei database musicali trasferiti da un computer possono essere selezionati e utilizzati allo stesso modo dei database musicali interni (numeri di database a partire da 301). Le istruzioni per il trasferimento dei file sono fornite a pagina 82.

3 Suonare la melodia con la mano destra e gli accordi con la mano sinistra.

Lo stile jazz si avvia quando si suona un accordo con la mano sinistra nell'area a sinistra del punto di splittaggio (pagina 16). Per informazioni sugli accordi, vedere pagina 24.

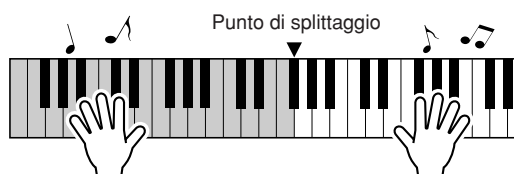

Per interrompere la riproduzione, premere [START/STOP].



Modifica dello stile di una song

Oltre allo stile predefinito di ciascuna song, con la funzione Easy Song Arranger è possibile scegliere un qualsiasi altro stile con cui riprodurre la song. È dunque possibile riprodurre song che in origine sono, ad esempio, delle ballate nello stile di una bossa nova o di un brano hip-hop. È possibile creare arrangiamenti completamente diversi modificando lo stile di riproduzione di una song. È inoltre possibile modificare la voce melodica della song e la voce della tastiera, in modo da cambiare completamente l'immagine della song.

Ascolto della song DEMO per Easy Song Arranger

"Hallelujah Chorus" nelle song preimpostate consente di sperimentare la funzione Easy Song Arranger avviandone la riproduzione.

Premere il pulsante [SONG], quindi selezionare un "009 Hallelujah Chorus" utilizzando il dial. Premere il pulsante [START/STOP] per riprodurre la song.

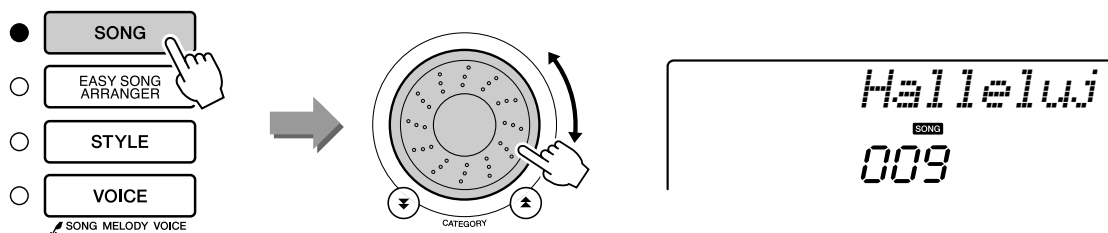

Mentre la song procede, vengono visualizzati solo i cambiamenti di stile mentre la song resta uguale.

Ricordare che è possibile utilizzare Easy Song Arranger anche con altre song, ovvero tutte quelle che contengono dati sugli accordi.

NOTA

- La partitura dell'Hallelujah Chorus si trova a pagina 94.

Utilizzo di Easy Song Arranger

1 Premere il pulsante [EASY SONG ARRANGER].

Vengono visualizzati il numero e il nome della song. Per selezionare un'altra song, utilizzare il dial.

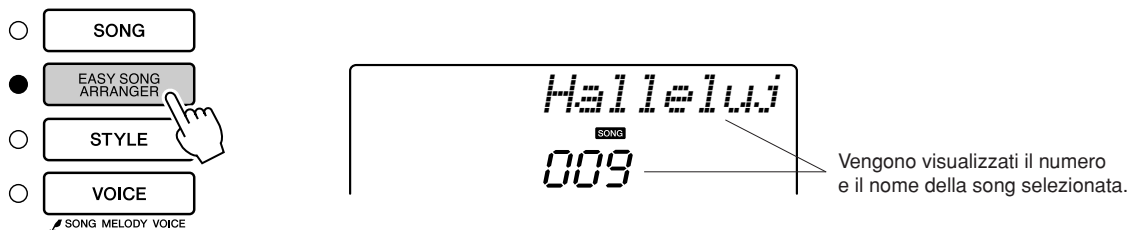

2 Selezionare una song.

Per selezionare la song di cui si desidera eseguire un arrangiamento, utilizzare il dial.

3 Ascoltare la song.

Per avviare la riproduzione della song, premere il pulsante [START/STOP]. Passare al punto successivo mentre la song è in esecuzione.

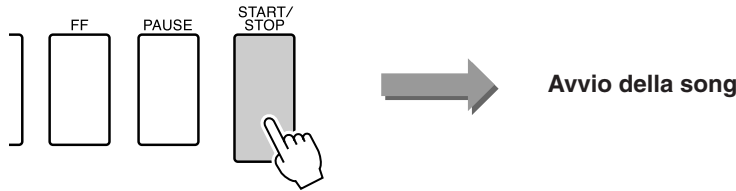

NOTA

• Quando si suonano le song numero 010, 011 e dalla 020 alla 030 con la funzione Easy Song Arranger attiva, l'audio delle tracce melodiche viene automaticamente soppresso e non si sente alcuna melodia. Per ascoltare le tracce melodiche, è necessario premere i pulsanti SONG MEMORY (Memoria song) da [3] a [5].

4 Premere il pulsante [EASY SONG ARRANGER].

Vengono visualizzati il numero e il nome dello stile. Per selezionare un altro stile, utilizzare il dial.

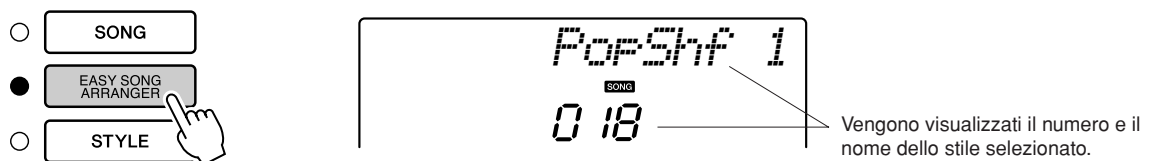

5 Selezionare uno stile.

Ruotare il dial e ascoltare in che modo viene riprodotta la song con stili diversi. Se si selezionano stili diversi, la song resterà uguale e cambieranno solo gli stili. Una volta selezionato uno stile adatto, passare al punto successivo mentre la song è ancora in esecuzione; se la song è stata interrotta, avviarla di nuovo premendo il pulsante [START/STOP].

NOTA

• In Easy Song Arranger vengono utilizzati i dati delle song, per cui non è possibile specificare accordi suonandoli nell'intervallo di accompagnamento della tastiera. Il pulsante [ACMP ON/OFF] non funziona.
• Se le indicazioni tempo della song e dello stile sono diverse, vengono utilizzate quelle della song.

6 Selezionare una voce che si desidera eseguire come melodia della song.

Premere il pulsante [VOICE]. Vengono visualizzati il numero e il nome della voce selezionata. Per selezionare un'altra voce, utilizzare il dial.



7 Modificare la voce della melodia della song.

Tenere premuto il pulsante [VOICE] per più di un secondo. Sul display appare l'indicazione SONG MELODY VOICE (Voce melodia song), quindi la voce selezionata al passaggio 6 diventa la voce della melodia della song.

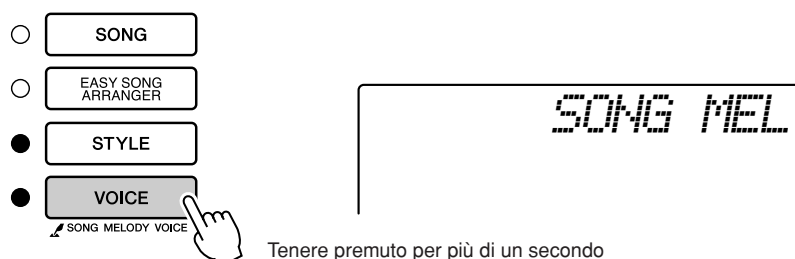



Registrazione delle proprie esecuzioni

È possibile registrare fino a 5 esecuzioni e salvarle come song utente da 031 a 035. La song registrata può essere eseguita sullo strumento.

■ Dati registrabili

È possibile registrare fino a 6 tracce: 5 tracce melodiche e una traccia di stile (accordo).

Ciascuna traccia può essere registrata singolarmente.

- **Tracce della melodia [1] - [5]..... Per la registrazione delle parti della melodia.**
- **Traccia di stile [A] Registra la parte di accordo.**

NOTA

• Se si registra solo nelle tracce melodiche, è possibile registrare un massimo di circa 10.000 note per le cinque song utente. Se si registra solo nella traccia di stile, è possibile registrare un massimo di circa 5.500 note per le cinque song utente.

Configurazione delle tracce

Per registrare le proprie esecuzioni, utilizzare i pulsanti SONG MEMORY [1] - [5] e [A] per specificare la traccia o le tracce su cui registrare. La traccia su cui si esegue la registrazione determina la parte che verrà riprodotta in seguito.

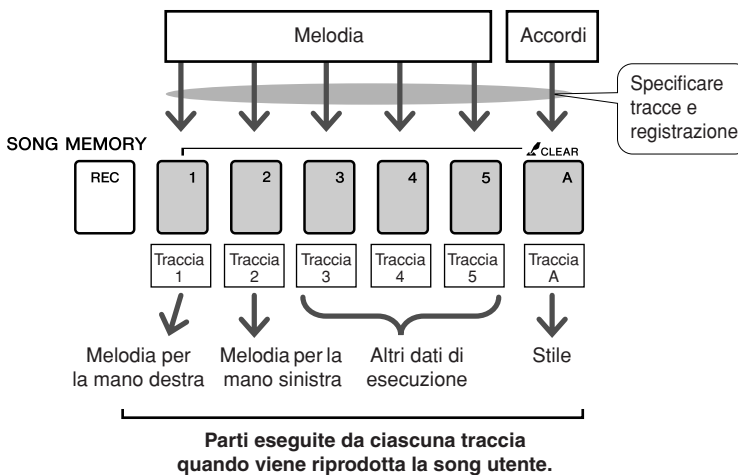

- **Traccia [1]:** viene eseguita come parte melodica della mano destra (MELODY R)
- **Traccia [2]:** viene eseguita come parte melodica della mano sinistra (MELODY L)
- **Tracce [3] - [5]:** vengono eseguite come "altri" dati dell'esecuzione.
- **Traccia [A]:** viene eseguita come parte di stile (accompagnamento automatico).

NOTA

• **Differenza tra MELODY R e MELODY L...**
Le song sono combinazioni di una melodia e uno stile di accompagnamento automatico. In genere la "melodia" si riferisce alla parte per la mano destra, ma in questo strumento le parti "melodiche" vengono fornite sia per la mano destra che per la sinistra. MELODY R è la parte melodica eseguita dalla mano destra e MELODY L è la parte melodica eseguita dalla mano sinistra.

Procedura di registrazione

1 Premere il pulsante [SONG], quindi utilizzare il dial per selezionare il numero della song utente (031-035) su cui registrare.



Per selezionare un numero di song tra 031 e 035 ruotare il dial.

2 Selezionare le tracce su cui si desidera registrare e confermare la selezione sul display.

◆ Registrare una traccia melodica e una traccia di accompagnamento insieme

Premere il pulsante [1] - [5] per la traccia che si desidera registrare mentre si tiene premuto il pulsante [REC].

Quindi premere il pulsante [A] mentre si tiene premuto il pulsante [REC].

Le tracce selezionate lampeggeranno sul display.

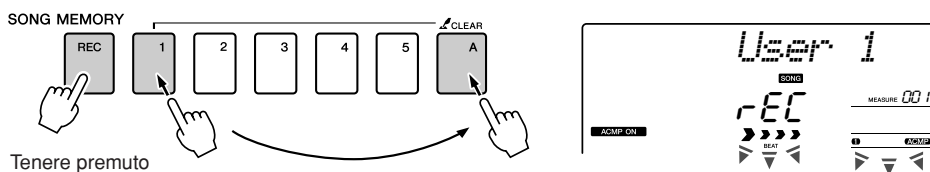

Tenere premuto

◆ Registrare una traccia melodica

Premere il pulsante [1] - [5] per la traccia che si desidera registrare mentre si tiene premuto il pulsante [REC].

La traccia selezionata lampeggerà sul display.

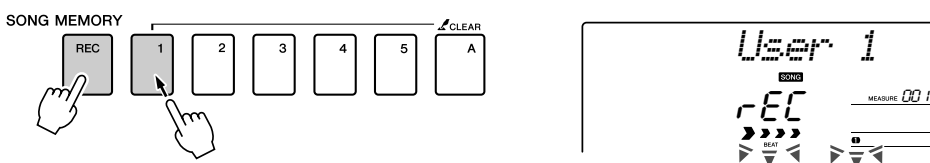

Per annullare la registrazione su una traccia selezionata, premere una seconda volta il pulsante della traccia. Non è possibile attivare o disattivare l'accompagnamento di stile mentre è in corso la registrazione.

⚠ ATTENZIONE

- Se si registra su una traccia che contiene dati registrati in precedenza, i dati precedenti verranno sovrascritti quindi andranno persi.

NOTA

- L'accompagnamento di stile viene attivato automaticamente quando si seleziona la traccia di stile [A] per la registrazione.
- Non è possibile attivare o disattivare l'accompagnamento di stile mentre è in corso la registrazione.
- Se per la registrazione si utilizza una voce split, le note eseguite a sinistra del punto di splittaggio non verranno registrate.

NOTA

- Se l'accompagnamento di stile è attivo e la traccia [A] non è stata ancora registrata, la traccia di stile [A] verrà selezionata automaticamente quando si seleziona una traccia melodica. Se si desidera registrare solo una traccia melodica, verificare che la traccia di stile [A] sia disattivata.

3 La registrazione ha inizio quando si suona la tastiera.

È possibile avviare la registrazione anche premendo il pulsante [START/STOP].

Durante la registrazione verrà visualizzata sul display la misura corrente.



Misura corrente

NOTA

- Se la memoria risulta piena durante la registrazione, verrà visualizzato un messaggio di avvertenza e la registrazione verrà automaticamente interrotta. Utilizzare la funzione di cancellazione song o di cancellazione traccia (pagina 48) per eliminare i dati indesiderati e creare più spazio disponibile per la registrazione, quindi ripetere la registrazione.

4 Interrompere la registrazione premendo il pulsante [START/STOP] o [REC].

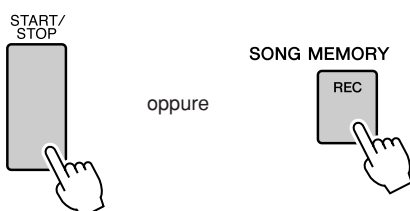

Se si preme il pulsante [INTRO/ENDING/rit.] mentre si sta registrando la traccia di stile, verrà riprodotto un pattern finale appropriato e la registrazione verrà interrotta. Quando la registrazione si interrompe, la misura corrente torna al numero 001 e i numeri di traccia registrati sul display lampeggiano.

● **Per registrare altre tracce**

Ripetere i passaggi da 2 a 4 per registrare una delle tracce restanti. Se si seleziona una traccia non registrata (pulsanti SONG MEMORY [1] - [5], [A]), sarà possibile registrare una nuova traccia mentre si ascolta quelle già registrate (sul display saranno visualizzate quelle riprodotte). Durante la registrazione di nuove tracce, è possibile anche sopprimere l'audio delle tracce registrate in precedenza (le tracce con audio soppresso non vengono visualizzate sul display).

● **Per registrare nuovamente una traccia**

Selezionare la traccia di cui si desidera ripetere la registrazione per registrarla in modo normale.
La nuova registrazione sovrascrive i dati precedenti.

5 Al termine della registrazione...

◆ **Per riprodurre una song utente**

Le song utente vengono riprodotte allo stesso modo delle song normali (pagina 25).

- 1 Premere il pulsante [SONG].
- 2 Viene visualizzato il numero/nome della song corrente. Per selezionare la song utente (031-035) da riprodurre, utilizzare il dial.
- 3 Premere il pulsante [START/STOP] per avviare l'esecuzione.

● **Limitazioni per la registrazione di dati**

- Non è possibile registrare la voce split.
- I dati riportati di seguito vengono registrati all'inizio della traccia. Le modifiche apportate durante la song non verranno registrate.
Reverb type (tipo di riverbero), Chorus type (tipo di chorus), Time signature (divisione del tempo), Style number (numero di stile), Style volume (volume dello stile), Tempo (quando si registra la traccia dello stile)

Song Clear (Cancellazione song) — eliminazione delle song utente

Con questa funzione è possibile cancellare un'intera song utente (tutte le tracce).

NOTA

- Se si desidera cancellare solo una traccia specifica da una song utente utilizzare la funzione Track Clear (Cancellazione traccia).

1 Premere il pulsante [SONG], quindi selezionare la song utente (031-035) da cancellare.

2 Tenere premuto il pulsante SONG MEMORY [1] per più di un secondo mentre si tiene premuto il pulsante SONG MEMORY [A].

Sul display viene visualizzato un messaggio di conferma.

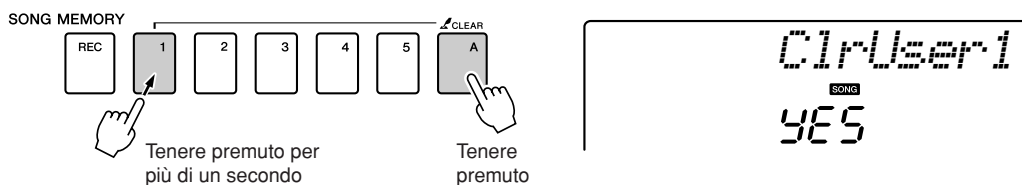

3 Premere il pulsante [+].
Sul display viene visualizzato un messaggio di conferma.
Per annullare l'operazione di eliminazione, premere il pulsante [-].

NOTA

- Per eseguire la funzione Song Clear, premere il pulsante [+].
Per annullare l'operazione di Song Clear, premere [-].

4 Per cancellare la song, premere il pulsante [+].
Sul display viene visualizzato per pochi istanti il messaggio che indica l'avanzamento della cancellazione mentre la song viene cancellata.

Track Clear — eliminazione di una traccia specifica da una song utente

Con questa funzione è possibile eliminare una traccia specifica da una song utente.

1 Premere il pulsante [SONG], quindi selezionare la song utente (031-035) da cancellare.

2 Tenere premuto per più di un secondo il pulsante SONG MEMORY ([1]-[5], [A]) corrispondente alla traccia da cancellare.

Sul display viene visualizzato un messaggio di conferma.

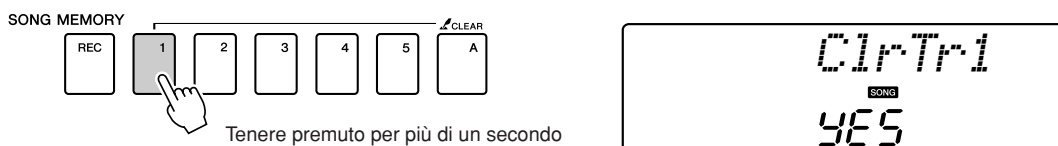

3 Premere il pulsante [+].
Sul display viene visualizzato un messaggio di conferma.
Per annullare l'operazione di eliminazione, premere il pulsante [-].

NOTA

- Per eseguire la funzione Track Clear, premere il pulsante [+].
Per annullare l'operazione Track Clear, premere [-].

4 Per cancellare la traccia, premere il pulsante [+].
Sul display compare per pochi istanti il messaggio che indica l'avanzamento della cancellazione mentre la traccia viene cancellata.



Backup e inizializzazione

Backup

Per le impostazioni seguenti viene sempre eseguito il backup e i valori vengono conservati anche quando l'unità viene spenta. Se si desidera inizializzare le impostazioni, utilizzare l'operazione di inizializzazione come indicato di seguito.

● Parametri di backup

- Song utente
- Stile 161
- Memoria di registrazione
- Impostazioni di funzioni: Tuning (accordatura), Split point (punto di splittaggio), Touch sensitivity (sensibilità al tocco), Style volume (volume dello stile), Song volume (volume della song), Metronome volume (volume del metronomo), Grade (voto), Demo Cancel (annullamento demo), Master EQ type (tipo di Master EQ)

Inizializzazione

Con questa funzione è possibile cancellare tutti i dati di backup presenti nella memoria flash dello strumento, ripristinando le impostazioni di default iniziali. Sono disponibili le procedure di inizializzazione indicate di seguito.

■ Eliminazione di backup.....

Per eliminare i dati di backup presenti nella memoria flash interna (impostazioni utente del pannello, memoria di registrazione, song utente, file di stile 161), accendere lo strumento premendo contemporaneamente l'interruttore [STANDBY/ON] e il tasto bianco più alto della tastiera. I dati di backup vengono cancellati e vengono ripristinati i valori di default.

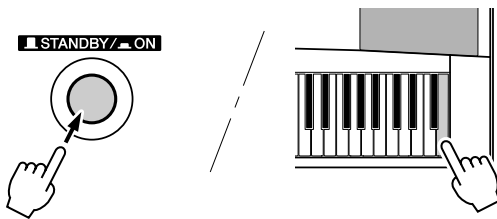

■ Eliminazione del contenuto della memoria flash....

Per eliminare le song, gli stili e il database musicale che sono stati trasferiti nella memoria flash interna da un computer, accendere lo strumento premendo l'interruttore [STANDBY/ON] e tenendo premuto il tasto bianco più alto e i tre tasti neri più alti della tastiera.

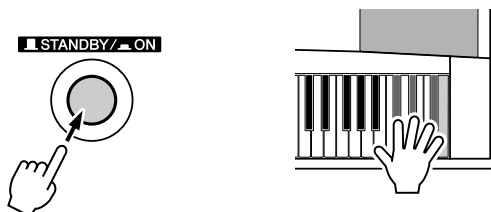

ATTENZIONE

- Quando si esegue un'operazione di eliminazione del contenuto della memoria flash, vengono eliminati anche i dati acquistati. Verificare che i dati da conservare vengano salvati su un computer.



Funzionamento di base e display

Funzionamento di base

Il controllo generale dell'unità DGX-230/YPG-235 si basa sulle operazioni riportate di seguito.

1 Per selezionare una funzione di base premere un pulsante.

2 Per selezionare un elemento o un valore, utilizzare il dial.

3 Avviare una funzione.

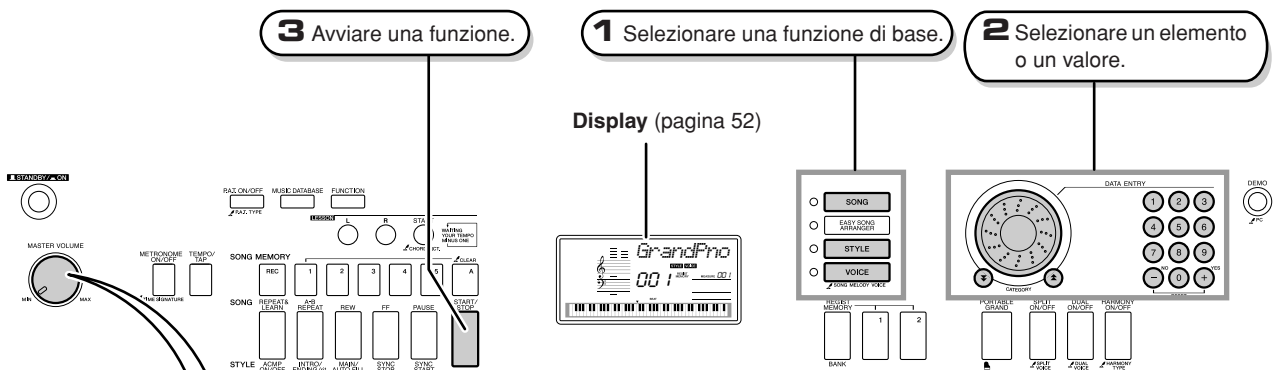

● Regolazione del volume

Consente di regolare il volume dell'audio mediante gli altoparlanti dello strumento o un paio di cuffie collegate al jack PHONES (Cuffie).

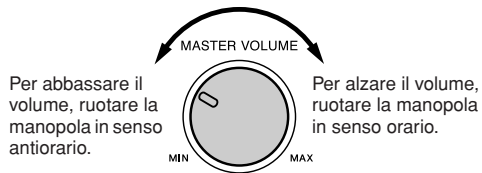

Per abbassare il volume, ruotare la manopola in senso antiorario.

Per alzare il volume, ruotare la manopola in senso orario.

Simbolo "Tenere premuto"

Il simbolo "  ", che viene visualizzato accanto ad alcuni pulsanti, indica che per richiamare una funzione associata è necessario tenerli premuti per più di un secondo. Così si accede in modo diretto a una gamma di funzioni.

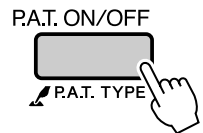

1 Per selezionare una funzione di base, premere un pulsante.

- SONG** — Selezionare una song che si desidera ascoltare o una song da utilizzare per una lezione.
 - EASY SONG ARRANGER**
 - STYLE** — Selezionare uno stile di accompagnamento automatico.
 - VOICE** — Selezionare una voce da riprodurre sulla tastiera.
-  SONG MELODY VOICE

2 Per selezionare un elemento o un valore, utilizzare il dial.

Quando si seleziona una funzione di base, viene visualizzato l'elemento che corrisponde alla funzione. È quindi possibile utilizzare il dial o i pulsanti numerici [0] - [9] per selezionare l'elemento desiderato.



In questa parte del display viene indicato il nome e il numero della song selezionata, la voce e lo stile. Sono riportati anche il nome e l'impostazione/valore corrente di altre funzioni.

■ Modifica dei valori

● Dial

Per aumentare il valore dell'elemento selezionato, ruotare il dial in senso orario, per ridurre il valore, ruotare in senso antiorario. Per ridurre o aumentare il valore continuamente, ruotare continuamente il dial.

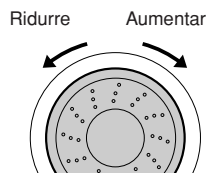

● Pulsanti [+] e [-]

Premere brevemente il pulsante [+] per aumentare di un'unità un valore o il pulsante [-] per ridurlo di una unità. Tenere premuto uno dei due pulsanti per aumentare o, rispettivamente, ridurre in modo continuo un valore.

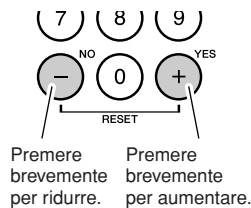

Premere brevemente per ridurre. Premere brevemente per aumentare.

● Pulsanti numero [0]-[9]

I pulsanti numerici possono essere utilizzati per immettere direttamente il numero di una song o il valore di un parametro. Le cifre con centinaia o decine uguali a "0" possono essere omesse (vedere di seguito).

Esempio: la song numero "003" può essere immessa in tre modi.

- [0] → [0] → [3]
- [0] → [3]
("003" viene visualizzato sul display dopo qualche istante)
- [3]
("003" viene visualizzato sul display dopo qualche istante)

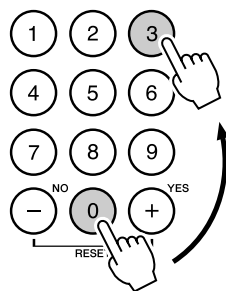

Premere i pulsanti [0], [0], [3].

● Pulsanti CATEGORY [▲] e [▼]

Quando si seleziona una song, uno stile o una voce, è possibile utilizzare questi pulsanti per passare al primo elemento della categoria successiva o precedente.

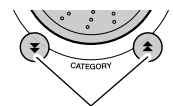

Passare al primo elemento della categoria successiva o precedente.

I pulsanti CATEGORY [▲] e [▼] sono utili per selezionare elementi di categorie, come nell'esempio di seguito.

Esempio: VOICE SELECT (Selezione voce)

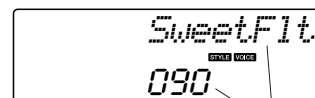

Viene selezionata la prima voce della categoria selezionata.

Nel display in cui viene visualizzata una categoria, utilizzare prima i pulsanti CATEGORY [▲] e [▼] per selezionare la categoria che contiene l'elemento desiderato, quindi utilizzare i pulsanti [+] e [-] per scegliere l'elemento. Ciò è particolarmente comodo nel caso in cui la selezione deve essere eseguita tra un gran numero di voci.

Per la maggior parte delle procedure descritte nel presente manuale, si consiglia di utilizzare il dial perché è il metodo di selezione più facile e intuitivo disponibile. Si noti però che la maggior parte degli elementi o dei valori che è possibile selezionare mediante il dial può essere selezionata anche con i pulsanti [+] e [-].

3 Avviare una funzione.

START/
STOP



Questo è il pulsante [START/STOP].

Per avviare l'esecuzione della song o dello stile (ritmo) selezionato, premere il pulsante [START/STOP] dopo aver premuto il pulsante [SONG] o [STYLE].

Elementi del display

Sul display vengono visualizzate tutte le impostazioni di base correnti: song, stile, voce.

Vi sono inoltre riportati una serie di indicatori che mostrano lo stato di attivazione/disattivazione di una gamma di funzioni.

Notazione

Nel display sono visualizzate le note delle melodie e degli accordi di una song quando si utilizza la funzione Song Lesson (Lezione Song) oppure le note degli accordi specificati dall'utente quando si utilizza la funzione Dictionary (Dizionario). Negli altri casi vengono visualizzate le note suonate sulla tastiera.



NOTA

- Tutte le note che si trovano sotto o sopra il pentagramma sono contrassegnate dall'indicazione "8va" nella notazione.
- Per alcuni accordi specifici, è possibile che nella sezione di notazione del display non vengano indicate tutte le note a causa dei limiti di spazio del display.

Numero BEAT e MEASURE

Indica il numero di beat in una misura durante la funzione Metronome (Metronomo). Indica la misura corrente durante la riproduzione di una song (vedere le pagine 56, 46)

MEASURE 001

Display dell'accordo

Indica il nome dell'accordo riprodotto o il nome dell'accordo suonato con la tastiera.

F

Display delle tracce delle song

In questo punto vengono visualizzate le informazioni relative alle tracce delle song (vedere le pagine 45, 72)

1 2 3 4 5 ACMP

HARMONY (ARMONIA)

Indica che l'armonia è attiva (vedere a pagina 53)

HARMONY

DUAL

Indica che la voce dual è attiva (vedere a pagina 15)

DUAL

SPLIT

Indica che la voce split è attiva (vedere a pagina 16)

SPLIT

Tecnologia di esecuzione assistita

Indica che la tecnologia di esecuzione assistita è attiva (vedere a pagina 30)

P. A. T.

ACMP ON

Indica che l'accompagnamento è attivo (vedere a pagina 20)

ACMP ON

SYNC STOP

Indica che la funzione SYNC STOP (ARRESTO SINCRONIZZATO) è attiva (vedere a pagina 64)

SYNC STOP

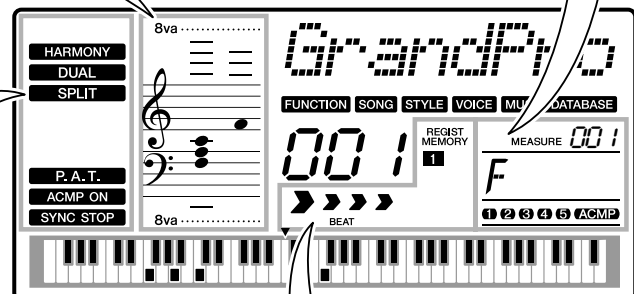

Display beat (tempo)

Indica lo stile o il beat della song corrente mediante frecce lampeggianti (vedere a pagina 35)



BEAT

Memoria di registrazione

La memoria di registrazione selezionata che contiene i dati.

REGIST MEMORY

1

Armonia

Con questa funzione si aggiungono alla voce principale delle note di armonia.

1 Premere il pulsante [HARMONY ON/OFF] (ATT./DISATT. ARMONIA) per attivare la funzione Harmony (Armonia).

Per disattivare la funzione Harmony, premere di nuovo il pulsante [HARMONY ON/OFF].

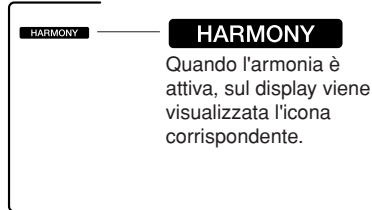
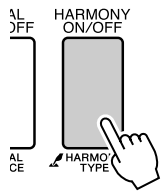

Quando si preme il pulsante [HARMONY ON/OFF] per attivare questa funzione, viene selezionato automaticamente il tipo di armonia appropriato per la voce principale selezionata.

2 Tenere premuto il pulsante [HARMONY ON/OFF] per più di un secondo, in modo che venga visualizzato il tipo di armonia.

Per qualche secondo sul display compare l'indicazione "HarmType" (Tipo di armonia), seguita dal tipo di armonia selezionato. Per selezionare un tipo di armonia diverso, utilizzare il dial.



Tenere premuto per più di un secondo.



Tipo di armonia selezionato

3 Per selezionare un tipo di armonia, utilizzare il dial.

Per informazioni sui tipi di armonia disponibili, fare riferimento all'elenco dei tipi di effetto a pagina 109. Provare a suonare la tastiera con la funzione di armonia. L'effetto e il funzionamento di ciascun tipo di armonia variano. Per informazioni dettagliate, fare riferimento alla seguente sezione "Modalità di esecuzione di ciascun tipo di armonia" e all'elenco dei tipi di effetto.

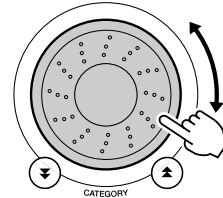

NOTA

- È possibile aggiungere le note di armonia soltanto alla voce Main (Principale), non a quelle Dual (Doppia) o Split (Suddivisa).
- Quando è attivo l'accompagnamento automatico (l'indicatore ACMP ON (ACCOMPAGNAMENTO ATTIVO) è illuminato), i tasti a sinistra del punto di splittaggio della tastiera non producono alcuna nota di armonia.

● Modalità di esecuzione di ciascun tipo di armonia

- Tipi di armonia da 01 a 05



Premere i tasti della mano destra mentre si eseguono gli accordi nell'intervallo di accompagnamento automatico della tastiera quando è attiva la funzione Auto Accompaniment (Accompagnamento automatico, pagina 20).

- Tipi di armonia da 06 a 12 (Trill (Trillo))



Tenere premuti due tasti.

- Tipi di armonia da 13 a 19 (Tremolo)



Continuare a tenere premuti i tasti.

- Tipi di armonia da 20 a 26 (Echo) (Eco)



Continuare a tenere premuti i tasti.

Il valore di Harmony Volume (Volume armonia) può essere regolato alla voce Function Settings (Impostazioni funzioni, pagina 62).

Aggiunta del riverbero

Il riverbero consente di riprodurre musica con un'atmosfera simile a una sala da concerto. Quando si seleziona uno stile o una song, viene automaticamente selezionato il tipo di riverbero ottimale per la voce utilizzata. Per selezionare un tipo di riverbero diverso, attenersi alla procedura descritta di seguito.

1 Premere il pulsante [FUNCTION] (FUNZIONE).

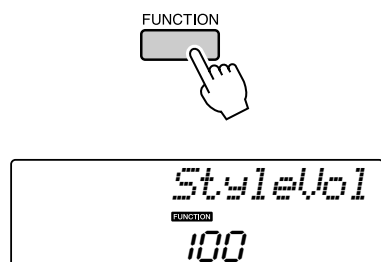

2 Utilizzare i pulsanti CATEGORY (CATEGORIA) [▲] e [▼] per scegliere il tipo di riverbero.

Per qualche secondo sul display viene visualizzata l'indicazione "Reverb" (Riverbero), seguita dal tipo di riverbero selezionato.

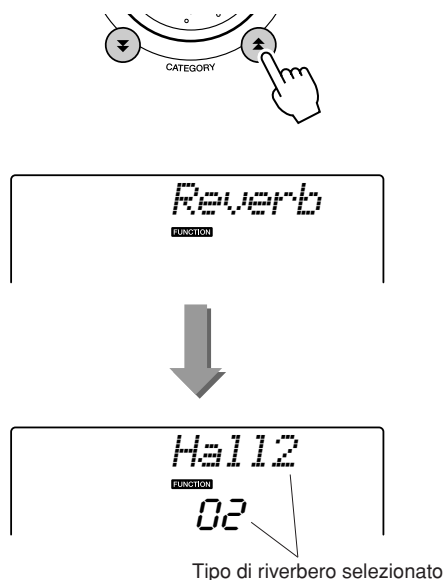

3 Per selezionare un tipo di riverbero, utilizzare il dial.

Per apprezzare il suono del tipo di riverbero selezionato, suonare la tastiera.

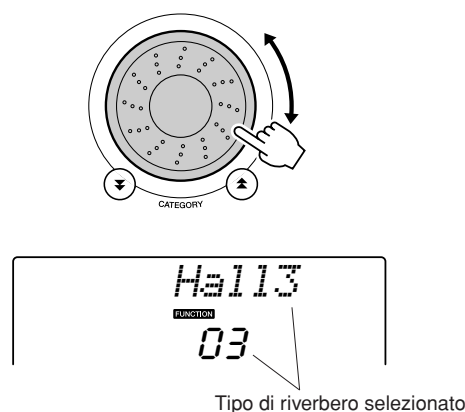

Per informazioni sui tipi di riverbero disponibili, fare riferimento all'elenco dei tipi di effetto a pagina 109.

● Regolazione del livello di riverbero

È possibile regolare singolarmente la quantità di riverbero da applicare alle voci di tipo main, dual e split (vedere pagina 76).

Aggiunta di un chorus

L'effetto chorus crea un suono corposo simile a quello di molte voci uguali riprodotte all'unisono. Quando si seleziona uno stile o una song, viene automaticamente selezionato il tipo di chorus ottimale per la voce utilizzata. Per selezionare un tipo di chorus diverso, attenersi alla procedura descritta di seguito.

1 Premere il pulsante [FUNCTION].

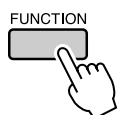

2 Utilizzare i pulsanti CATEGORY [▲] e [▼] per scegliere il tipo di chorus.

Per qualche secondo sul display viene visualizzata l'indicazione "Chorus", seguita dal tipo di chorus selezionato.

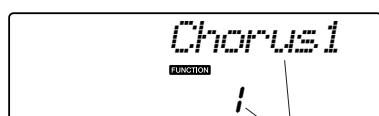
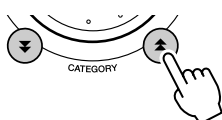

Tipo di chorus selezionato

3 Per selezionare un tipo di chorus, utilizzare il dial.

Per apprezzare il suono del tipo di chorus selezionato, suonare la tastiera.

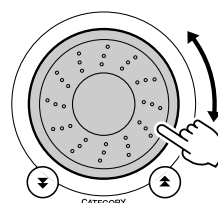

Tipo di chorus selezionato

Per informazioni sui tipi di chorus disponibili, fare riferimento all'elenco dei tipi di effetto a pagina 109.

● Regolazione del livello di chorus

È possibile regolare singolarmente la quantità di chorus da applicare alle voci di tipo main, dual e split (vedere pagina 76).

Metronomo

Lo strumento dispone di un metronomo incorporato con tempo e indicazione regolabili. Può essere utilizzato per impostare il tempo più indicato.

■ Avvio del metronomo

Attivare il metronomo e avviarlo premendo il pulsante [METRONOME ON/OFF] (ATT./DISATT. METRONOMO).

Per arrestare il metronomo, premere di nuovo il pulsante [METRONOME ON/OFF].

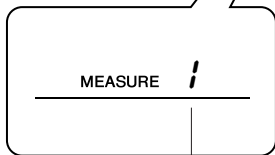

Indica il numero di beat nella misura

■ Regolazione del tempo del metronomo

1 Premere il pulsante [TEMPO/TAP] (TEMPO/BATTITO) per richiamare l'impostazione del tempo.

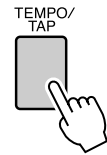

Impostazione del tempo corrente

2 Per selezionare un tempo da 11 a 280, utilizzare il dial.

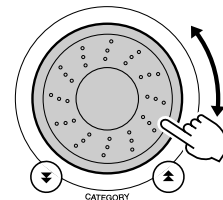

■ Impostazione del numero di beat per misura e della lunghezza di ciascun beat

In questo esempio viene impostata un'indicazione di tempo di 5/8.

- 1** Tenere premuto il pulsante [METRONOME ON/OFF] per qualche secondo e selezionare il numero di beat per misura per la funzione "TimesigN".

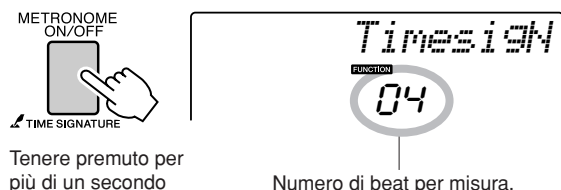

Tenere premuto per più di un secondo

Numero di beat per misura.

- 2** Per selezionare il numero di beat per misura, utilizzare il dial.

In corrispondenza del primo beat di ciascuna misura viene emesso un suono di campanello, mentre in corrispondenza di tutti gli altri viene emesso un ticchettio. Se il parametro viene impostato su "00", tutti i beat emetteranno un ticchettio e non il suono di campanello all'inizio di ciascuna misura.

L'intervallo disponibile è compreso tra 0 e 60. Per questo esempio, selezionare 5.

NOTA

- L'indicazione di tempo del metronomo viene sincronizzata con lo stile o la song in riproduzione, quindi i parametri non possono essere modificati durante l'esecuzione di uno stile o di una song.

- 3** Premere i pulsanti CATEGORY [▲] e [▼] il numero di volte necessario per selezionare la funzione della lunghezza di beat "TimesigD".

Viene visualizzata la lunghezza di beat selezionata.

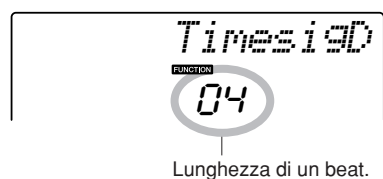
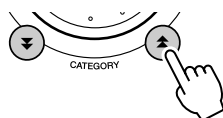

Lunghezza di un beat.

- 4** Per selezionare la lunghezza di un beat, utilizzare il dial.

Selezionare la lunghezza richiesta per ciascun beat: 2, 4, 8 o 16 (metà nota, nota da un quarto, da un ottavo o da un sedicesimo). Ad esempio, selezionare 8.

■ Regolazione del volume del metronomo

- 1** Premere il pulsante [FUNCTION].

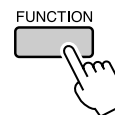

- 2** Utilizzare i pulsanti CATEGORY [▲] e [▼] per selezionare il volume del metronomo.

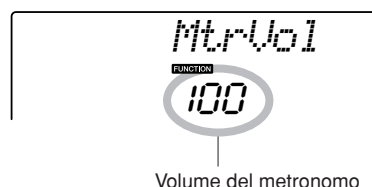
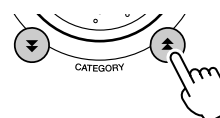

Volume del metronomo

- 3** Per impostare il volume del metronomo desiderato utilizzare il dial.

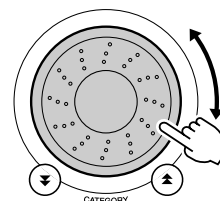

Avvio del battito

È possibile avviare la riproduzione della song o dello stile semplicemente percuotendo il pulsante [TEMPO/TAP] al tempo desiderato, quattro volte per l'indicazione in quarti e tre per quella in terzi. È possibile cambiare il tempo durante la riproduzione di una song premendo il pulsante due sole volte.

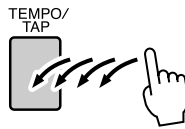

Sensibilità della risposta al tocco

Quando la risposta al tocco è attivata, è possibile regolare la sensibilità della tastiera alle dinamiche in tre passaggi.

1 Premere il pulsante [FUNCTION].

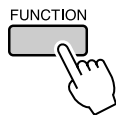

2 Utilizzare i pulsanti CATEGORY [▲] e [▼] fino a selezionare Touch Sensitivity (Sensibilità al tocco).

Per qualche secondo sul display viene visualizzata l'indicazione "TouchSns", seguita dal tipo di sensibilità al tocco selezionato.

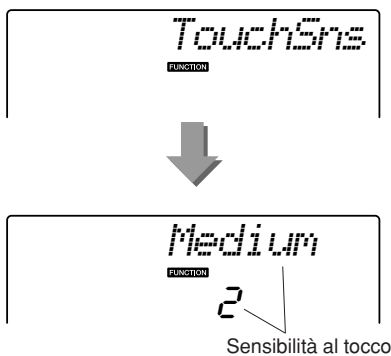
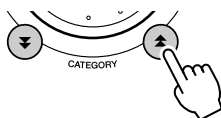

3 Per selezionare un'impostazione per la sensibilità al tocco tra 1 e 3, utilizzare il dial in risposta alle dinamiche applicate alla tastiera. Un valore più elevato produce variazioni di volume maggiori (più agevoli) in risposta alla dinamica della tastiera, quindi una maggiore sensibilità.

L'impostazione di "4" produce una risposta al tocco fissa oppure nessun cambiamento di livello, indipendentemente dalla forza che si esercita sulla tastiera.

NOTA

- L'impostazione iniziale predefinita per la sensibilità al tocco è "2".

Sustain da pannello

Questa funzione aggiunge un sustain alle voci della tastiera e consente di aggiungere un sustain alle voci in qualsiasi momento, indipendentemente dall'impiego dell'interruttore a pedale. La funzione di sustain non influisce sulla voce Split.

1 Premere il pulsante [FUNCTION].

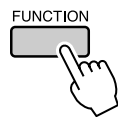

2 Utilizzare i pulsanti CATEGORY [▲] e [▼] per selezionare Sustain.

Viene visualizzata l'impostazione corrente.

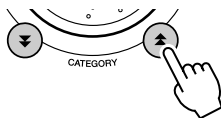

3 È quindi possibile utilizzare i pulsanti [+] e [-] per attivare o disattivare il sustain da pannello.

NOTA

- Il sustain di alcune voci potrebbe non variare in modo sensibile quando la funzione di sustain da pannello è attiva.

Pitch Bend

È possibile utilizzare la rotella del pitch bend per aggiungere lievi variazioni di pitch alle note riprodotte con la tastiera. Ruotare la rotella verso l'alto per alzare il pitch, verso il basso per abbassarlo. Se si utilizza questa funzione con una voce di chitarra tipo "040 Overdriven", sarà possibile produrre effetti assolutamente realistici di note ottenute piegando le corde.

È possibile cambiare la quantità di pitch bend prodotta dalla rotella seguendo le istruzioni a pagina 76.

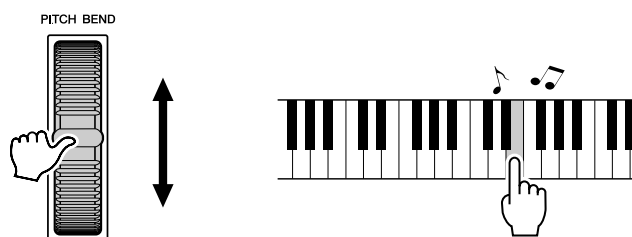

Controlli del pitch

◆ Modifiche significative del pitch (trasposizione)

Il pitch complessivo dello strumento può essere spostato verso l'alto o verso il basso per un massimo di una ottava, a incrementi di un semitono.

1 Premere il pulsante [FUNCTION].

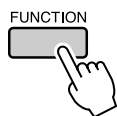

2 Utilizzare i pulsanti CATEGORY [▲] e [▼] per selezionare l'elemento Transpose (Trasposizione).

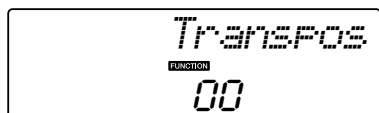

3 Per impostare il valore di trasposizione tra -12 e +12 in base alle proprie esigenze, utilizzare il dial.

NOTA

• Non è possibile modificare il pitch delle voci del kit di batteria.

◆ Modifiche lievi del pitch (accordatura)

L'accordatura complessiva dello strumento può essere spostata verso l'alto o verso il basso di un massimo di 100 centesimi, a incrementi di un centesimo (100 centesimi = 1 semitono).

1 Premere il pulsante [FUNCTION].

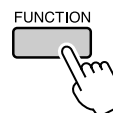

2 Utilizzare i pulsanti CATEGORY [▲] e [▼] per selezionare l'elemento Tuning (Accordatura).

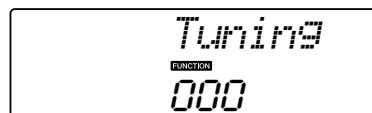

3 Per impostare il valore di accordatura tra -100 e +100 in base alle proprie esigenze, utilizzare il dial.

NOTA

• Non è possibile modificare il pitch delle voci del kit di batteria.

One Touch Setting

A volte la scelta della voce ideale per l'esecuzione di una song o di uno stile può disorientare. Con la funzione One Touch Setting è possibile selezionare automaticamente la voce più adatta allo stile o alla song selezionata. Per attivare tale funzione, è sufficiente selezionare la voce numero "000".

1 Selezionare la voce numero "000" (passaggi 1 e 2 a pagina 14).

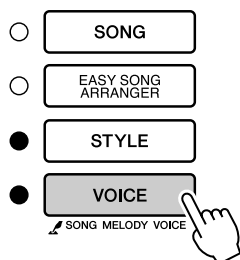

Per selezionare la voce numero 000, utilizzare il dial.

2 Selezionare e riprodurre una song qualsiasi (passaggi da 1 a 3 a pagina 25).

3 Suonare la tastiera e ricordare il suono della voce.

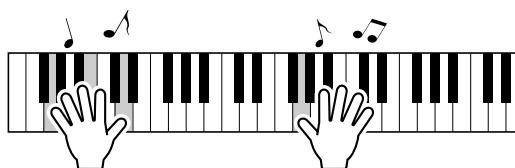

Se si è interrotta la riproduzione in un qualsiasi punto della procedura, premere il pulsante [START/STOP] per avviare di nuovo la riproduzione.

4 Per modificare le song, utilizzare il dial, quindi suonare la tastiera e ascoltare la voce.

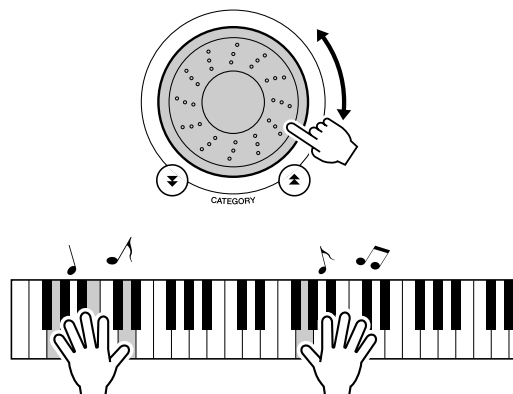

È probabile che venga riprodotta una voce della tastiera diversa rispetto a quella ascoltata al passaggio 3. Premere il pulsante [VOICE] (Voce) dopo aver modificato le song per visualizzare il nome della voce corrente.

Regolazione del volume dell'armonia

1 Premere il pulsante [FUNCTION].

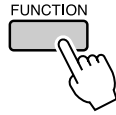

2 Utilizzare i pulsanti CATEGORY [▲] e [▼] per selezionare il volume dell'armonia.

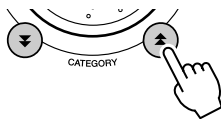

3 Per impostare il volume dell'armonia tra 000 e 127, utilizzare il dial.

Selezione di un'impostazione di EQ per ottenere il suono migliore

Sono disponibili cinque impostazioni diverse per l'equalizzatore (EQ) master, che consentono di ottenere il suono migliore durante l'ascolto mediante vari sistemi di riproduzione, tra cui altoparlanti interni dello strumento, cuffie o un sistema di altoparlanti esterno.

1 Premere il pulsante [FUNCTION].

Sul display viene visualizzata la funzione selezionata.

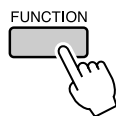

2 Premere i pulsanti CATEGORY [▲] e [▼] il numero di volte necessario per selezionare la funzione "MasterEQ" per il tipo di EQ master.

Sul display viene visualizzato per qualche secondo "MasterEQ", seguito dal tipo di EQ selezionato.

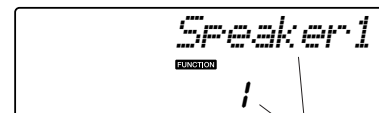
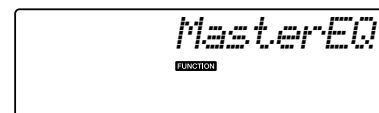
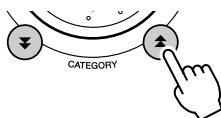

Tipo di EQ selezionato

3 Per selezionare l'EQ master desiderato, utilizzare il dial.

Sono disponibili cinque impostazioni: 1-5. Le impostazioni 1 e 2 sono ottime per l'ascolto con gli altoparlanti integrati dello strumento, l'impostazione 3 è per le cuffie e le impostazioni 4 e 5 sono ideali per l'ascolto con gli altoparlanti esterni.

L'utilizzo di base della funzione Style (Stile) (accompagnamento automatico) è descritto a pagina 19 della Guida rapida.

Di seguito sono descritti altri metodi per la riproduzione degli stili, la procedura di regolazione del volume dello stile, la modalità di riproduzione degli accordi mediante gli stili e altro ancora.

Variazione dei pattern (sezioni)

Nell'unità DGX-230/YPG-235 sono integrate alcune "sezioni" di stile, che consentono di variare l'arrangiamento dell'accompagnamento e adattarlo alla song suonata.

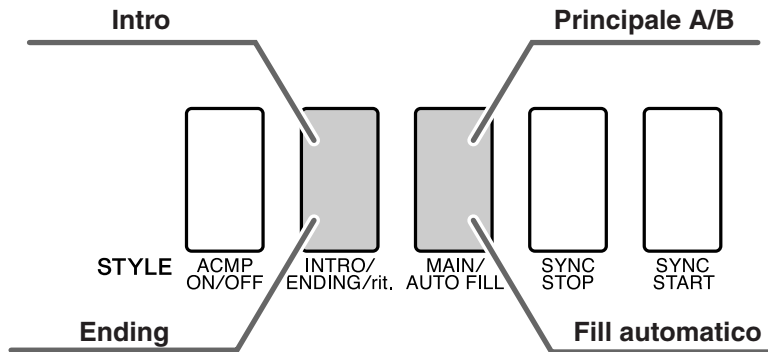

● Sezione INTRO

Questa sezione viene utilizzata per l'inizio delle song. Al termine dell'esecuzione dell'introduzione, l'accompagnamento passa alla sezione Main (Principale). La lunghezza dell'introduzione (in misure) varia a seconda dello stile selezionato.

● Sezione MAIN

Questa sezione viene utilizzata per suonare la parte principale delle song. Prevede l'esecuzione di un pattern di accompagnamento principale ripetuto di continuo, finché non si preme il pulsante di un'altra sezione. Sono disponibili due variazioni del pattern base (A e B) e la riproduzione dello stile cambia armonicamente in base agli accordi suonati con la mano sinistra.

● Sezione Fill-in

Questa sezione viene aggiunta automaticamente prima dei cambi di sezione A o B.

● Sezione ENDING (FINALE)

Questa sezione viene utilizzata per concludere le song. Al termine del finale l'accompagnamento automatico si arresta automaticamente. La lunghezza del finale (in misure) varia a seconda dello stile selezionato.

1 Premere il pulsante [STYLE] (STILE) e selezionare uno stile.

2 Premere il pulsante [ACMP ON/OFF] (ATT./DISATT. ACCOMPAGNAMENTO) per attivare l'accompagnamento automatico.

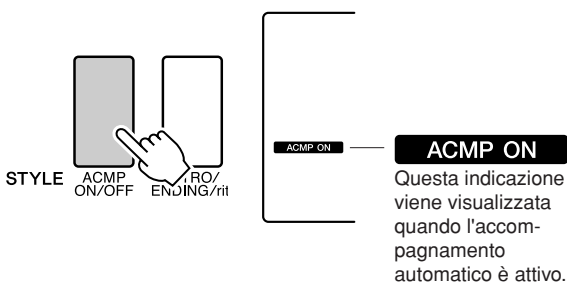

3 Per attivare l'avvio sincronizzato, premere il pulsante [SYNC START] (AVVIO SINCRONIZZATO).

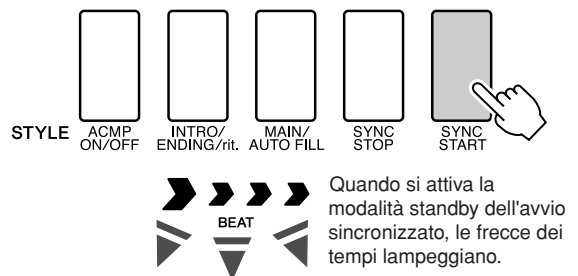

● Avvio sincronizzato

Quando è attiva la modalità standby dell'avvio sincronizzato, la riproduzione degli stili inizia non appena si suona un accordo nell'intervallo di accompagnamento della tastiera. La modalità standby dell'avvio sincronizzato può essere disattivata premendo di nuovo il pulsante [SYNC START].

4 Premere il pulsante [MAIN/AUTO FILL] (FILL PRINC./AUTOM.).

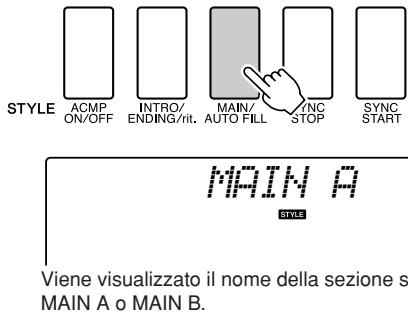

5 Premere il pulsante [INTRO/ENDING/rit.] (INTRO/FINALE/Rit.).

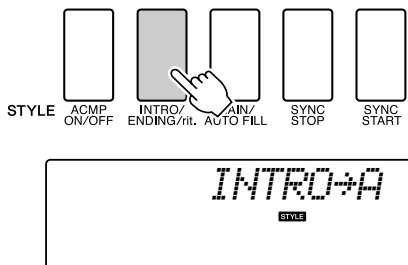

A questo punto è possibile suonare l'intro.

6 L'introduzione dello stile selezionato inizia non appena si suona un accordo con la mano sinistra.

Per questo esempio suonare un accordo di Do maggiore (vedi di seguito). Per informazioni sulla modalità di esecuzione degli accordi, vedere "Esecuzione degli accordi dell'accompagnamento automatico" a pagina 24.

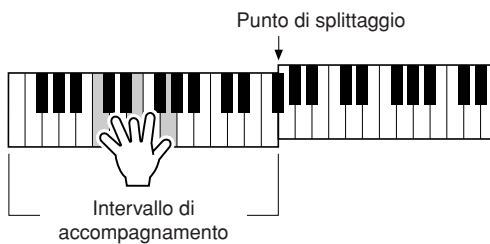

7 Premere il pulsante [MAIN/AUTO FILL].

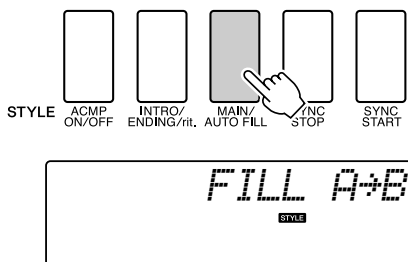

Una volta giunto al termine, il fill-in sfuma nella sezione principale A/B selezionata.

8 Premere il pulsante [INTRO/ENDING/rit.].

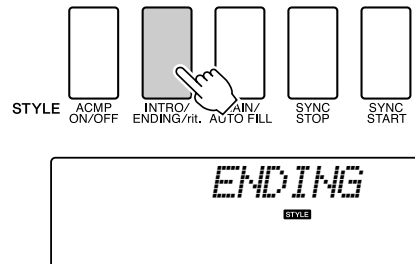

In questo modo si passa alla sezione Ending. Al termine del finale, l'accompagnamento automatico si arresta automaticamente. È inoltre possibile rallentare gradualmente il finale (ritardando) premendo nuovamente il pulsante [INTRO/ENDING/rit.] durante la riproduzione del finale.

● Arresto sincronizzato

Quando si seleziona questa funzione, lo stile di accompagnamento viene riprodotto solo quando si suonano gli accordi dell'intervallo di accompagnamento della tastiera. La riproduzione dello stile si interrompe quando i tasti vengono rilasciati. Per attivare la funzione, premere il pulsante [SYNC STOP] (ARRESTO SINCRONIZZATO).

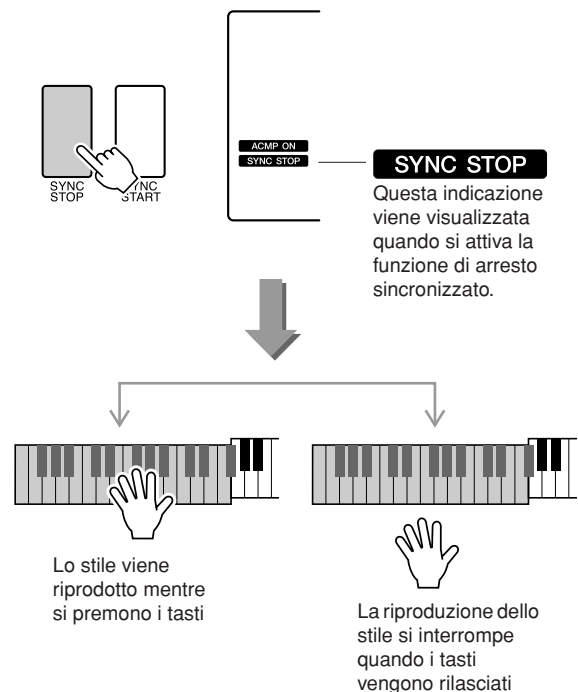

Regolazione del volume dello stile

Premere il pulsante [STYLE] per attivare la funzione di stile.

1 Premere il pulsante [FUNCTION].

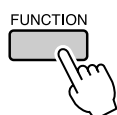

2 Utilizzare i pulsanti CATEGORY [▲] e [▼] per selezionare il volume dello stile.

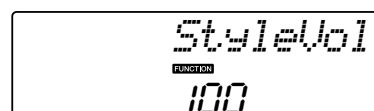
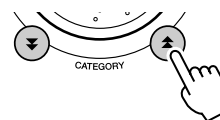

3 Per impostare il volume dello stile tra 000 e 127, utilizzare il dial.

Impostazione del punto di splittaggio

Il punto di splittaggio iniziale predefinito si trova in corrispondenza del tasto numero 54 (Fa#2), ma è possibile spostarlo in corrispondenza di un altro tasto attenendosi alla procedura riportata di seguito.

1 Premere il pulsante [FUNCTION].

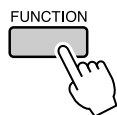

2 Utilizzare i pulsanti CATEGORY [▲] e [▼] fino a selezionare Split Point (Punto di splittaggio).

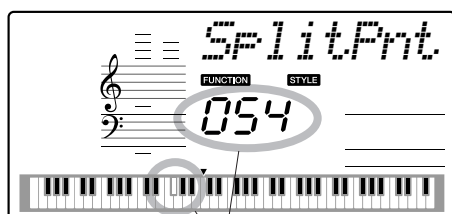
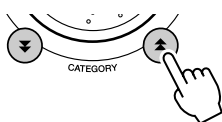

Punto di splittaggio

3 Utilizzare il dial per impostare il punto di splittaggio sul tasto desiderato nell'intervallo tra 000 (C-2, DO-2) e 127 (G8, SOL8).

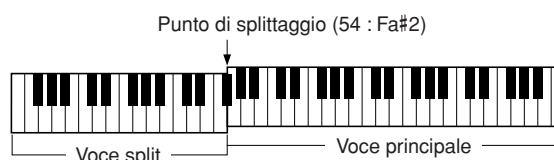

NOTA

- Quando si cambia il punto di splittaggio, varia anche il punto di splittaggio dell'accompagnamento automatico.
- Non è possibile modificare il punto di splittaggio durante una lezione di song.
- Quando si suona il tasto che corrisponde al punto di splittaggio, viene riprodotta la voce split.

Esecuzione di uno stile con accordi ma senza ritmo (Stop Accompaniment)

Quando è attivo l'accompagnamento automatico (con l'icona ACMP ON visualizzata) e la funzione Syncro Start è disattivata, è possibile suonare gli accordi nella sezione della tastiera per la mano sinistra (accompagnamento) con lo stile interrotto e sentire ugualmente gli accordi di accompagnamento. Si tratta della funzione "Stop Accompaniment" (Arresto accompagnamento), che consente di utilizzare qualsiasi diteggiatura di accordi riconosciuta dallo strumento (pagina 24).

Premere il pulsante [STYLE] per attivare la funzione di stile, quindi premere il pulsante [ACMP ON/OFF].

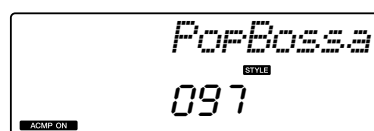
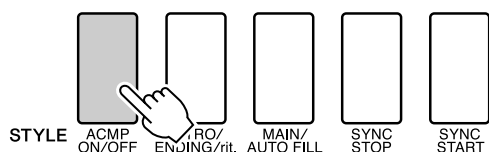

ACMP ON
Questa indicazione viene visualizzata quando è attivo l'accompagnamento automatico.

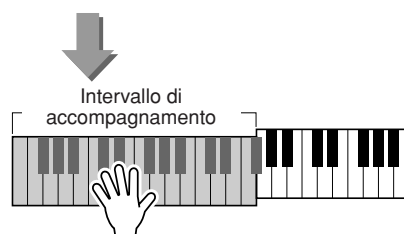

Esecuzione degli stili con l'intera tastiera

Nella sezione Esecuzione con uno stile a pagina 20 viene illustrato un metodo di esecuzione degli stili in cui gli accordi vengono rilevati solo a sinistra del punto di splittaggio. Le impostazioni descritte di seguito consentono tuttavia il riconoscimento degli accordi per l'accompagnamento dello stile sull'intera estensione della tastiera, per un'esecuzione dello stile ancora più dinamica. In questa modalità sono riconosciuti solo gli accordi suonati in modo normale (pagina 24).

1 Premere il pulsante [FUNCTION].

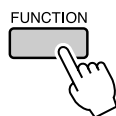

2 Utilizzare i pulsanti CATEGORY [▲] e [▼] fino a selezionare la funzione "Chord Fingering" (Diteggiatura accordi).

Sul display viene visualizzato per qualche secondo "ChdFing", seguito dal tipo di diteggiatura selezionato.

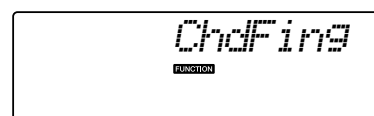
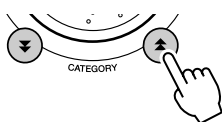

3 Utilizzare il dial per selezionare 2 "FullKbd".

Caricamento dei file di stile

Lo strumento è dotato di 160 stili interni, ma è possibile caricare altri stili nello stile numero 161, come quelli contenuti nel CD-ROM o reperibili su Internet (solo stili con suffisso ".sty"), per utilizzarli quindi allo stesso modo degli stili interni.

Per utilizzare la funzione di caricamento dei file di stile, è necessario aver già trasferito il file dal computer allo strumento. La procedura per il trasferimento dei file da un computer allo strumento è descritta a pagina 82 ("Trasferimento di dati tra il computer e lo strumento").

Con la procedura descritta di seguito è possibile caricare un file di stile già trasferito da un computer allo strumento, nel numero di stile 161.

1 Premere il pulsante [FUNCTION].

Sul display viene visualizzata la funzione selezionata.

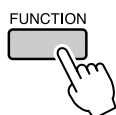

2 Premere i pulsanti CATEGORY [▲] e [▼] il numero di volte necessario per selezionare la funzione di caricamento "Sff Load" per il file di stile.

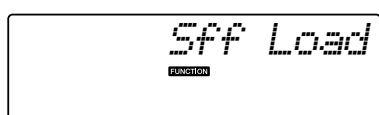
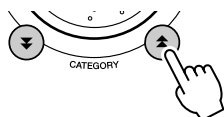

Dopo circa 2 secondi, sul display viene visualizzato il nome di un file di stile che è possibile caricare.

Se nello strumento sono stati trasferiti diversi file di stile caricabili, sarà possibile utilizzare il dial o i pulsanti [+] e [-] per selezionare gli altri file in sequenza.

3 Eseguire l'operazione di caricamento.

Con il nome del file di stile da caricare visualizzato sul display, premere il pulsante del numero [0].

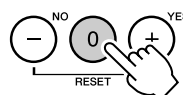

4 Viene visualizzato un messaggio di conferma dell'operazione di caricamento. Per caricare il file, premere il pulsante [+ / YES] (+/Si).

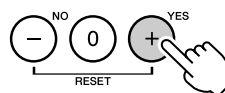

Nozioni di base sugli accordi

Due o più note suonate insieme formano un "accordo".

Il tipo di accordo di base è la "triade" costituita da tre note: la fondamentale, la terza e la quinta della scala corrispondente. Ad esempio, una triade in C maggiore è costituita dalle note C (fondamentale), E (terza nota della scala in C maggiore) e G (quinta nota della scala in C maggiore).

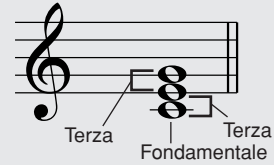

Nella triade in C maggiore riportata sopra, la nota più bassa è quella "fondamentale" dell'accordo, ovvero la "posizione fondamentale" ... che utilizza le altre note dell'accordo per ottenere i risultati della nota più bassa in "inversioni". La nota fondamentale è il suono centrale dell'accordo, che sostiene e ancora le altre note dell'accordo. La distanza (intervallo) tra le note adiacenti di una triade in posizione fondamentale è di una terza maggiore o minore.

Terza maggiore - quattro mezzi passi (semitoni) Terza minore - tre mezzi passi (semitoni)

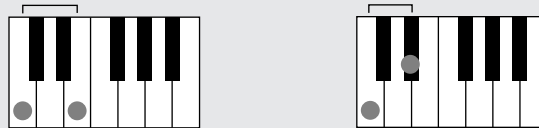

L'intervallo più breve nella triade in posizione fondamentale (tra la fondamentale e la terza) determina se la triade è un accordo maggiore o minore; è possibile inoltre spostare la nota più alta verso il basso o verso l'alto di un semitono per creare due accordi aggiuntivi, come indicato di seguito.

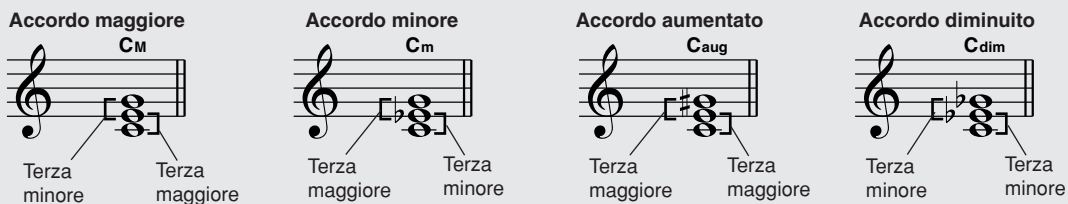

Le caratteristiche di base del suono dell'accordo restano inalterate anche se si modifica l'ordine delle note per creare inversioni diverse. È possibile collegare gradualmente accordi successivi in una progressione di accordi scegliendo, ad esempio, le inversioni appropriate o la "disposizione delle voci" nell'accordo.

● Lettura dei nomi degli accordi

Con i nomi degli accordi è possibile apprendere tutte le informazioni necessarie su un accordo, diversamente dall'inversione o dalla disposizione delle voci. I nomi degli accordi contengono informazioni sul tipo di fondamentale di un accordo, se si tratta di un accordo maggiore, minore o diminuito, se richiede una settima maggiore o bemolle, il tipo di alterazioni o tensioni utilizzate, tutto all'istante.

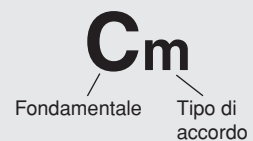

● Alcuni tipi di accordi (solo alcuni dei tipi di accordi "standard" riconosciuti dall'unità DGX-230/YPG-235).

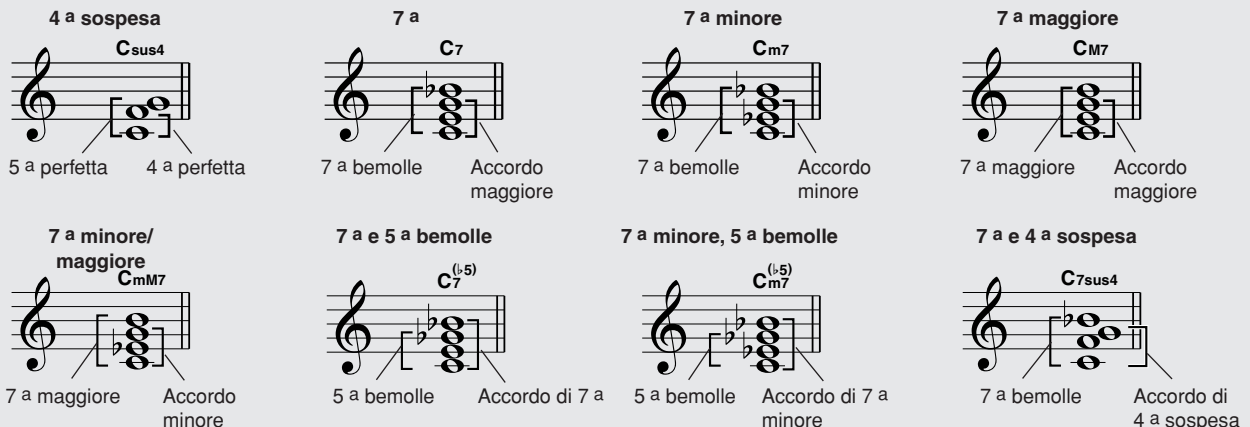

■ Accordi standard riconosciuti

Tutti gli accordi riportati nel grafico sono accordi con "fondamentale in Do".

Nome dell'accordo / [Abbreviazione]	Voce normale	Accordo (Do)	Display
Maggiore [M]	1 - 3 - 5	C	C
Aggiunta di una nona [(9)]	1 - 2 - 3 - 5	C ⁽⁹⁾	C(9)
Sesta [6]	1 - (3) - 5 - 6	C ₆	C6
Sesta e nona [6(9)]	1 - 2 - 3 - (5) - 6	C ₆ ⁽⁹⁾	C6(9) *
Settima maggiore [M7]	1 - 3 - (5) - 7 or 1 - (3) - 5 - 7	C _{M7}	CM7
Settima maggiore e nona [M7(9)]	1 - 2 - 3 - (5) - 7	C _{M7} ⁽⁹⁾	CM7(9) *
Settima maggiore con aggiunta di un'undicesima diesis [M7(#11)]	1 - (2) - 3 - #4 - 5 - 7 or 1 - 2 - 3 - #4 - (5) - 7	C _{M7} ^(#11)	CM7(#11) *
Quinta bemolle [(b5)]	1 - 3 - b5	C ^(b5)	Cb5 *
Settima maggiore e quinta bemolle [M7b5]	1 - 3 - b5 - 7	C _{M7} ^(b5)	CM7b5 *
Quarta sospesa [sus4]	1 - 4 - 5	C _{sus4}	Csus4
Aumentato [aug]	1 - 3 - #5	C _{aug}	Caug
Settima maggiore aumentata [M7aug]	1 - (3) - #5 - 7	C _{M7aug}	CM7aug *
Minore [m]	1 - b3 - 5	C _m	Cm
Minore con aggiunta di una nona [m(9)]	1 - 2 - b3 - 5	C _m ⁽⁹⁾	Cm(9)
Sesta minore [m6]	1 - b3 - 5 - 6	C _{m6}	Cm6
Settima minore [m7]	1 - b3 - (5) - b7	C _{m7}	Cm7
Settima minore e nona [m7(9)]	1 - 2 - b3 - (5) - b7	C _{m7} ⁽⁹⁾	Cm7(9)
Settima minore con aggiunta di un'undicesima [m7(11)]	1 - (2) - b3 - 4 - 5 - (b7)	C _{m7} ⁽¹¹⁾	Cm7(11) *
Settima maggiore minore [mM7]	1 - b3 - (5) - 7	C _{mM7}	CmM7
Settima maggiore minore e nona [mM7(9)]	1 - 2 - b3 - (5) - 7	C _{mM7} ⁽⁹⁾	CmM7(9) *
Settima minore e quinta bemolle [m7b5]	1 - b3 - b5 - b7	C _{m7} ^(b5)	Cm7b5
Settima maggiore minore e quinta bemolle [mM7b5]	1 - b3 - b5 - 7	C _{mM7} ^(b5)	CmM7b5 *
Diminuito [dim]	1 - b3 - b5	C _{dim}	Cdim
Settima diminuita [dim7]	1 - b3 - b5 - 6	C _{dim7}	Cdim7
Settima [7]	1 - 3 - (5) - b7 or 1 - (3) - 5 - b7	C ₇	C7
Settima con nona bemolle [7(b9)]	1 - b2 - 3 - (5) - b7	C ₇ ^(b9)	C7(b9)
Settima con aggiunta di tredicesima bemolle [7(b13)]	1 - 3 - 5 - b6 - b7	C ₇ ^(b13)	C7(b13)
Settima e nona [7(9)]	1 - 2 - 3 - (5) - b7	C ₇ ⁽⁹⁾	C7(9)
Settima con aggiunta di un'undicesima diesis [7(#11)]	1 - (2) - 3 - #4 - 5 - b7 or 1 - 2 - 3 - #4 - (5) - b7	C ₇ ^(#11)	C7(#11)
Settima con aggiunta di tredicesima [7(13)]	1 - 3 - (5) - 6 - b7	C ₇ ⁽¹³⁾	C7(13)
Settima con nona diesis [7(#9)]	1 - #2 - 3 - (5) - b7	C ₇ ^(#9)	C7(#9)
Settima con quinta bemolle [7(b5)]	1 - 3 - b5 - b7	C _{7b5}	C7b5 *
Settima aumentata [7aug]	1 - 3 - #5 - b7	C _{7aug}	C7aug
Settima con quarta sospesa [7sus4]	1 - 4 - (5) - b7	C _{7sus4}	C7sus4
Seconda sospesa [sus2]	1 - 2 - 5	C _{sus2}	C *

* Accordi non indicati nella funzione Dictionary (Dizionario).

NOTA

- Le note tra parentesi possono essere omesse.
- Quando si premono i tasti di due fondamentali uguali nelle ottave adiacenti, si genera un accompagnamento basato soltanto sulla fondamentale.
- Le quinte perfette (1+5) producono un accompagnamento basato soltanto sulla fondamentale e sulla quinta, utilizzabile sia con gli accordi maggiori, sia con i minori.
- Le diteggiature degli accordi elencati sono nella posizione della "fondamentale", ma è possibile utilizzare altre inversioni, con le seguenti eccezioni: m7, m7b5, 6, m6, sus4, aug, dim7, 7b5, 6(9) e sus2.

NOTA

- L'inversione degli accordi 7sus4 e m7(11) non viene riconosciuta se si omettono le note indicate tra parentesi.
- A volte l'accompagnamento automatico non varia quando si suonano in sequenza accordi collegati (ad esempio, alcuni accordi minori seguiti dalla settima minore).
- Le diteggiature a due note producono accordi basati su quelli immediatamente antecedenti nell'ordine di esecuzione.

Ricerca degli accordi con il dizionario

La funzione Dictionary è sostanzialmente un "dizionario degli accordi" incorporato in cui vengono mostrate le singole note degli accordi. È ideale quando si conosce il nome di un accordo e si desidera imparare rapidamente a suonarlo.

- 1** Tenere premuto il pulsante **LESSON** (LEZIONE) [START] per più di un secondo.

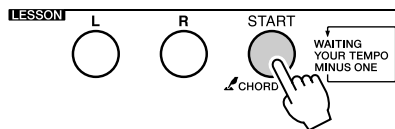

Tenere premuto per più di un secondo

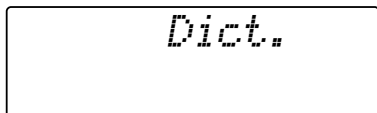

- 2** A titolo di esempio, verrà illustrato come suonare un accordo di G_{M7} (Sol maggiore settima). Premere il tasto "G" (Sol) nella sezione della tastiera contraddistinta dalla scritta "ROOT" (FONDAMENTALE) (la nota non viene emessa). La fondamentale impostata viene visualizzata sul display.

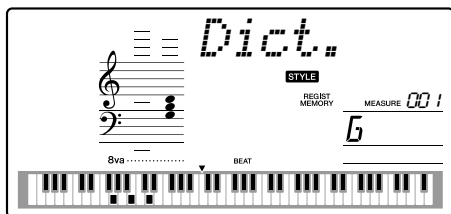
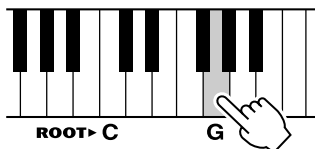

- 3** Premere il tasto "M7" (settima maggiore) nella sezione della tastiera contraddistinta dalla scritta "CHORD TYPE" (TIPO DI ACCORDO) (la nota non viene emessa). Le note da suonare per eseguire l'accordo specificato (fondamentale e tipo di accordo) vengono visualizzate sul display, sia sotto forma di notazione, sia nel diagramma della tastiera.

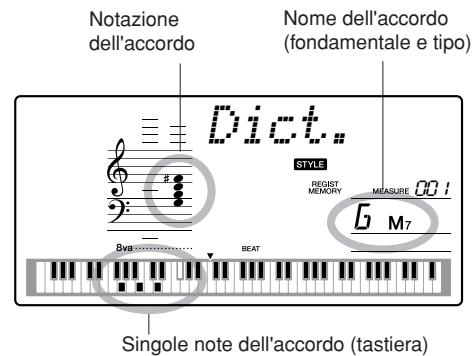
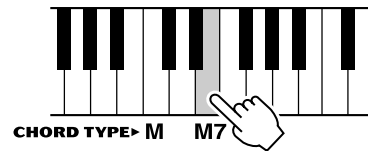

Per richiamare le possibili inversioni dell'accordo, premere i pulsanti [+]/[-].

NOTA

- Informazioni sugli accordi maggiori: Gli accordi maggiori semplici vengono di solito indicati soltanto con il nome della fondamentale. Ad esempio, l'indicazione "C" fa riferimento all'accordo di Do maggiore. Quando però si intende specificare accordi maggiori, selezionare "M" (maggiore) dopo aver scelto la fondamentale.

- 4** Provare a suonare un accordo nella sezione di accompagnamento automatico della tastiera, verificando le indicazioni visualizzate sul display. Quando l'accordo viene eseguito in modo corretto, viene emesso il suono di un campanello e il nome visualizzato sul display lampeggia.

Song Volume (Volume song)

1 Premere il pulsante [FUNCTION].

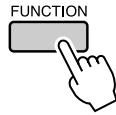

2 Utilizzare i pulsanti CATEGORY [▲] e [▼] fino a selezionare Song Volume.

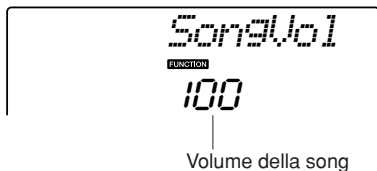
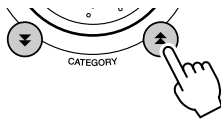

3 Per impostare il volume della song tra 000 e 127, utilizzare il dial.

NOTA

• È possibile regolare il volume della song con la song selezionata.

A-B Repeat (Ripeti A-B)

È possibile specificare una sezione di una song su cui si desidera esercitarsi: "A" è il punto iniziale e "B" quello finale della ripetizione della riproduzione.



1 Riprodurre la song (pagina 25) e premere il pulsante [A-B REPEAT] all'inizio della sezione che si desidera ripetere (punto "A").

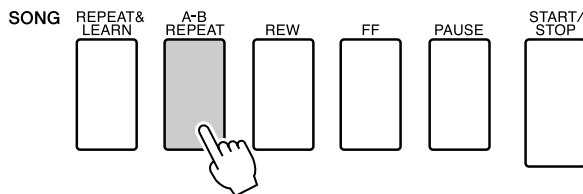

2 Premere di nuovo il pulsante [A-B REPEAT] alla fine della sezione che si desidera ripetere (punto "B").

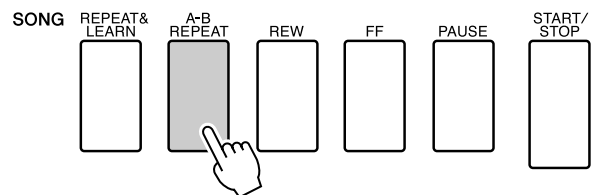

3 La sezione A-B della song indicata viene eseguita ripetutamente.

Per arrestare la riproduzione ripetuta, premere in qualsiasi momento il pulsante [A-B REPEAT].

NOTA

- I punti di inizio e fine della ripetizione possono essere specificati in incrementi di una misura.
- Il numero della misura corrente viene visualizzato sul display durante la riproduzione.
- Se si desidera impostare come punto "A" l'inizio della song, premere il pulsante [A-B REPEAT] prima di avviarne la riproduzione.

Esclusione di parti indipendenti di una song

Ciascuna "traccia" di una song riproduce una parte diversa della song, melodia, percussioni, accompagnamento e così via. È possibile escludere tracce singole e riprodurre la parte esclusa sulla tastiera o semplicemente escludere tracce diverse da quelle che si desidera ascoltare.

Utilizzare i pulsanti SONG MEMORY (MEMORIA SONG) [1]-[5] e [A] per escludere o includere le tracce corrispondenti. Il numero di traccia viene visualizzato sul display quando si esclude la traccia corrispondente. Per informazioni sulla configurazione delle tracce di song, vedere pagina 45.

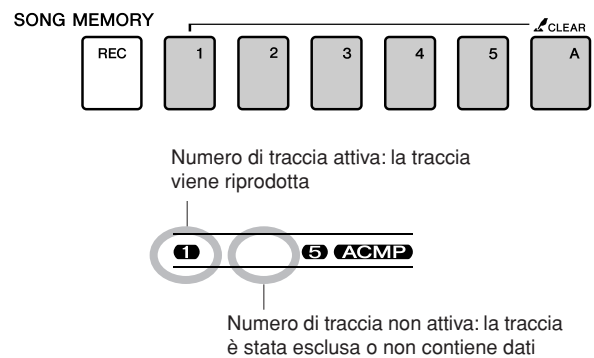

Modifica della voce della melodia

Come voce della melodia di una song è possibile scegliere qualunque altra voce si desideri.

NOTA

• Non è possibile cambiare la voce della melodia delle song utente.

- 1** Selezionare la song desiderata e riprodurla.
- 2** Per selezionare la voce da ascoltare, ruotare il dial dopo aver premuto il pulsante [VOICE].



- 3** Tenere premuto il pulsante [VOICE] per più di un secondo. Sul display viene visualizzata per qualche secondo l'indicazione "SONG MELODY VOICE" (VOCE MELODIA SONG), a indicare che la voce selezionata al passaggio 2 ha sostituito quella originale della melodia della song.

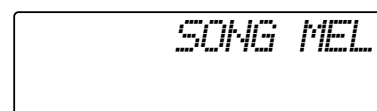
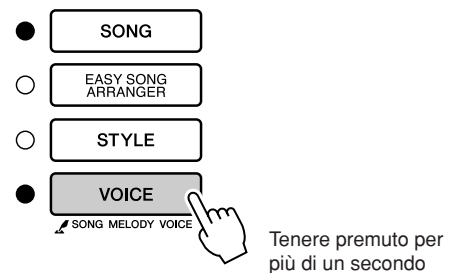

Memorizzazione delle impostazioni di pannello preferite

Lo strumento è dotato di una funzione Registration Memory (Memoria di registrazione) che consente di salvare le impostazioni preferite per richiamarle facilmente secondo necessità. È possibile salvare fino a 16 impostazioni complete (8 banchi di due impostazioni ciascuno).

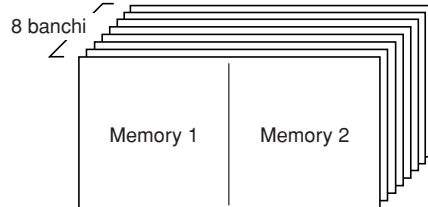

È possibile memorizzare fino a 16 preset (otto banchi da due ciascuno).

Salvataggio nella Registration Memory

1 Impostare i controlli del pannello come si desidera: scegliere una voce, uno stile di accompagnamento e così via.

2 Premere il pulsante [MEMORY/BANK] (MEMORIA/BANCO). Quando il pulsante viene rilasciato, sul display viene visualizzato un numero di banco.

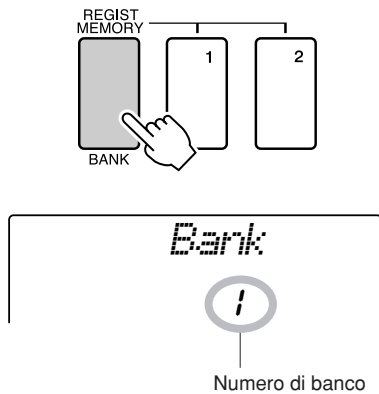

3 Per selezionare un numero di banco da 1 a 8, utilizzare il dial o i pulsanti numero [1]-[8].

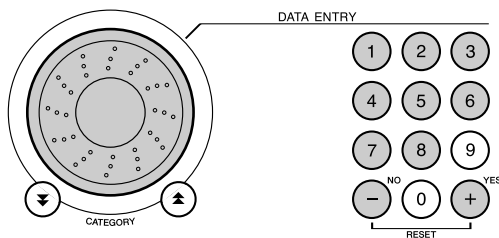

NOTA

• Non è possibile salvare dati nella Registration Memory durante la riproduzione di una song.

4 Premere il pulsante REGIST MEMORY [1] o [2] tenendo premuto il pulsante [MEMORY/BANK] per memorizzare le impostazioni di pannello correnti nella memoria specificata.

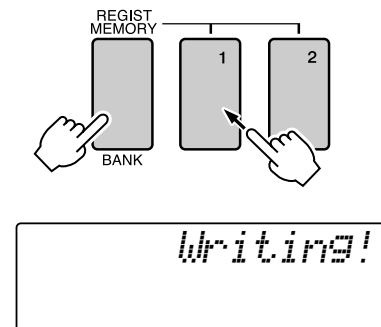

NOTA

• Se si seleziona un numero di Registration Memory che contiene già dei dati, i dati precedenti verranno cancellati e sostituiti dai dati nuovi.

ATTENZIONE

• Non spegnere l'alimentazione durante il salvataggio delle impostazioni nella Registration Memory: i dati potrebbero essere danneggiati o andare persi.

Richiamo di una Registration Memory

- 1** Premere il pulsante [MEMORY/BANK]. Quando il pulsante viene rilasciato, sul display viene visualizzato un numero di banco.

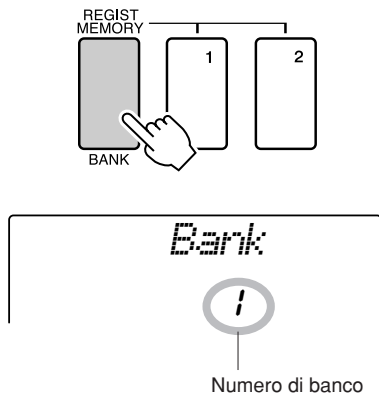

- 2** Per selezionare il banco da richiamare, utilizzare il dial o i pulsanti numero [1]-[8].

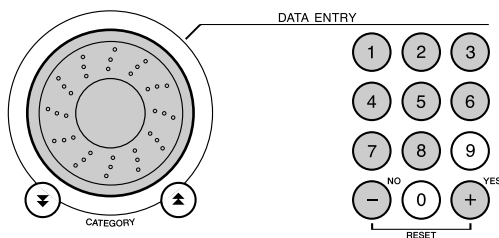

- 3** Premere il pulsante REGIST MEMORY, [1] o [2], che contiene le impostazioni da richiamare. Per alcuni secondi sul display viene visualizzato il numero richiamato di REGIST MEMORY. I controlli del pannello vengono subito impostati di conseguenza.

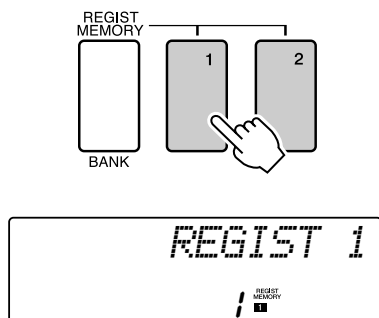

- **Impostazioni che è possibile salvare nella Registration Memory**
- **Impostazioni di stile***
Numero di stile, accompagnamento automatico ON/OFF, punto di splittaggio, impostazioni di stile (Principale A/B), volume dello stile, tempo, diteggiatura degli accordi
- **Impostazioni di voce**
Impostazioni della voce principale (numero della voce, volume, ottava, pan, livello di riverbero, livello di chorus), impostazioni della voce dual (Dual ON/OFF, numero della voce, volume, ottava, pan, livello di riverbero, livello di chorus), impostazioni della voce Split (split ON/OFF, numero della voce, volume, ottava, pan, livello di riverbero, livello di chorus)
- **Impostazioni di effetto**
Tipo di riverbero, tipo di chorus, sustain da pannello ON/OFF,
- **Impostazioni di armonia**
Harmony ON/OFF, tipo armonia, volume armonia
- **Altre impostazioni**
Trasposizione, estensione del pitch bend

* Le impostazioni di stile non sono disponibili per Registration Memory durante l'utilizzo delle funzioni della song.

Le "funzioni" consentono di accedere a una gamma di parametri dettagliati dello strumento per accordare, impostare il punto di splittaggio e regolare le voci e gli effetti. Leggere l'elenco delle funzioni che inizia nella pagina accanto e contiene un totale di 47 parametri di funzioni.

Quando si individua una funzione da impostare, selezionare il nome visualizzato della funzione, indicato a destra del nome di funzione nell'elenco, e regolarlo in base alle esigenze.

Selezione e impostazione delle funzioni

1 Trovare la funzione che si desidera impostare nell'elenco che inizia a pagina 76.

2 Premere il pulsante [FUNCTION].

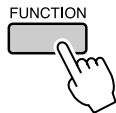

3 Selezionare una funzione.

Premere i pulsanti CATEGORY [▲] e [▼] il numero di volte necessario fino a quando sul display non viene visualizzato il nome della funzione.

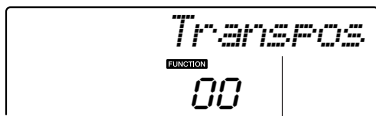
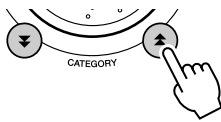

La funzione selezionata.

4 Per impostare la funzione selezionata secondo le esigenze, utilizzare il dial, i pulsanti [+] e [-] o i pulsanti numero [0]-[9].

I pulsanti [+] e [-] si utilizzano per effettuare le impostazioni di tipo ON/OFF: [+] = ON, [-] = OFF.

In alcuni casi con il pulsante [+] si avvia l'esecuzione della funzione selezionata e con il pulsante [-] si annulla la selezione.

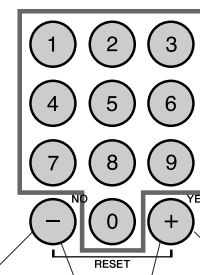
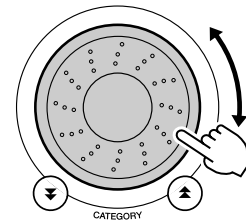

Voce numerica diretta.

- Valore di decremento per 1.
- OFF
- Annulla

- Valore di incremento per 1.
- ON
- Esegui

Premere contemporaneamente per richiamare l'impostazione predefinita.

Le impostazioni delle funzioni vengono salvate nella memoria non appena modificate. Per ripristinare tutte le impostazioni predefinite, seguire la procedura "Eliminazione di backup" descritta nella sezione "Inizializzazione" a pagina 49.

● **Elenco delle impostazioni delle funzioni**

Impostazione	Titolo elemento	Intervallo/ impostazioni	Descrizione
Style Volume (Volume stile)	<i>StyleVol</i>	000-127	Definizione del volume dello stile.
Song Volume (Volume song)	<i>SongVol</i>	000-127	Definizione del volume della song.
Transpose (Trasposizione)	<i>Transpos</i>	-12-12	Definizione del pitch dello strumento in incrementi di un semitono.
Tuning (Accordatura)	<i>Tuning</i>	-100-100	Impostazione del pitch del suono dello strumento in incrementi di 1 centesimo.
Pitch Bend Range (Gamma del pitch bend)	<i>PBRange</i>	01-12	Impostazione della gamma del pitch bend in incrementi di un semitono.
Split Point (Punto di splittaggio)	<i>SplitPnt</i>	000-127 (C-2 - G8)	Definizione del tasto più alto della voce split e impostazione del "punto di splittaggio", vale a dire del tasto che separa la voce split (inferiore) da quella principale (superiore). L'impostazione del punto di splittaggio e quella del punto di splittaggio di accompagnamento vengono effettuate automaticamente in modo da risultare coincidenti.
Touch Sensitivity (Sensibilità al tocco)	<i>TouchSns</i>	1 (morbido), 2 (medio), 3 (duro), 4 (disattivato)	Definizione della sensibilità della funzione.
Fingering Chord (Diteggiatura accordi)	<i>ChdFing</i>	Multi (1), FullKbd(2)	Impostazione della modalità di riconoscimento degli accordi. In modalità Multi Finger vengono riconosciuti sia gli accordi normali sia gli accordi semplici suonati a sinistra del punto di splittaggio. In modalità Full Keyboard vengono riconosciuti gli accordi normali suonati in qualsiasi parte della tastiera e vengono riprodotte anche le note suonate.
Main Voice Volume (Volume voce principale)	<i>M.Volume</i>	000-127	Definizione del volume della voce principale.
Main Voice Octave (Ottava voce principale)	<i>M.Octave</i>	-2+2	Definizione dell'intervallo di ottave della voce principale.
Main Voice Pan (Pan voce principale)	<i>M.Pan</i>	000 (sinistra) - 64 (centro) - 127 (destra)	Definizione della posizione del pan della voce principale nell'immagine stereo. Il valore "0" produce il suono completamente spostato verso sinistra; il valore "127" produce il suono completamente spostato verso destra.
Main Voice Reverb Level (Livello riverbero voce principale)	<i>M.Reverb</i>	000-127	Definizione della frazione del segnale della voce principale inviata all'effetto Reverb.
Main Voice Chorus Level (Livello chorus voce principale)	<i>M.Chorus</i>	000-127	Definizione della frazione del segnale della voce principale inviata all'effetto Chorus.
Dual Voice (Voce dual)	<i>D.Voice</i>	001-489	Selezione della voce dual.
Dual Voice Volume (Volume voce dual)	<i>D.Volume</i>	000-127	Definizione del volume della voce dual.
Dual Voice Octave (Ottava voce dual)	<i>D.Octave</i>	-2+2	Definizione dell'intervallo di ottave della voce dual.
Dual Voice Pan (Pan voce dual)	<i>D.Pan</i>	000 (sinistra) - 64 (centro) - 127 (destra)	Definizione della posizione del pan della voce dual nell'immagine stereo. Il valore "0" produce il suono completamente spostato verso sinistra; il valore "127" produce il suono completamente spostato verso destra.
Dual Voice Reverb Level (Livello riverbero voce dual)	<i>D.Reverb</i>	000-127	Definizione della frazione del segnale della voce dual inviata all'effetto Reverb.
Dual Voice Chorus Level (Livello chorus voce dual)	<i>D.Chorus</i>	000-127	Definizione della frazione del segnale della voce dual inviata all'effetto Chorus.
Split Voice (Voce split)	<i>S.Voice</i>	001-489	Selezione della voce split.
Split Voice Volume (Volume voce split)	<i>S.Volume</i>	000-127	Definizione del volume della voce split.
Split Voice Octave (Ottava voce split)	<i>S.Octave</i>	-2+2	Definizione dell'intervallo di ottave della voce split.
Split Voice Pan (Pan voce split)	<i>S.Pan</i>	000 (sinistra) - 64 (centro) - 127 (destra)	Definizione della posizione del pan della voce split nell'immagine stereo. Il valore "0" produce il suono completamente spostato verso sinistra; il valore "127" produce il suono completamente spostato verso destra.
Split Voice Reverb Level (Livello riverbero voce split)	<i>S.Reverb</i>	000-127	Definizione della frazione del segnale della voce split inviata all'effetto Reverb.
Split Voice Chorus Level (Livello chorus voce split)	<i>S.Chorus</i>	000-127	Definizione della frazione del segnale della voce split inviata all'effetto Chorus.
Reverb Type (Tipo di riverbero)	<i>Reverb</i>	01-10	Definizione del tipo di riverbero, compresa l'opzione off (disattivato, 10). Vedere l'elenco a pagina 109.

Impostazione	Titolo elemento	Intervallo/ impostazioni	Descrizione
Chorus Type (Tipo di chorus)	<i>Chorus</i>	01-05	Definizione del tipo di chorus, compresa l'opzione off (disattivato, 05). Vedere l'elenco a pagina 109.
Panel Sustain (Sustain da pannello)	<i>Sustain</i>	ON/OFF	Definizione dell'applicazione permanente o meno del sustain da pannello alle voci principale/Dual. Se si seleziona ON l'effetto sustain da pannello verrà applicato continuamente, mentre se si seleziona OFF non verrà applicato (pagina 59).
Master EQ Type (Tipo di EQ master)	<i>MasterEQ</i>	Speaker1 (Altoparlante 1), Speaker2 (Altoparlante 2), Headphone (Cuffie), Line Out1 (Uscita linea 1), Line Out2 (Uscita linea 2)	Impostazione dell'equalizzatore applicato all'uscita dell'altoparlante per un suono perfetto in diverse situazioni di ascolto.
Harmony Type (Tipi di armonia)	<i>HarmType</i>	01-26	Definizione del tipo di armonia. Vedere l'elenco a pagina 109.
Harmony Volume (Volume armonia)	<i>HarmVol</i>	000-127	Definizione dell'effetto volume dell'armonia.
Performance assistant technology Type (Tipo Tecnologia di esecuzione assistita)	<i>PAT Type</i>	CHORD(1) (ACCORDI), CHD/FREE(2) (ACCORDI/ LIBERO):	Definizione del tipo di tecnologia di esecuzione assistita
Style File Load (Caricamento file di stile)	<i>Stf Load</i>	001-nnn	Caricamento di un file di stile.
PC mode (Modalità PC)	<i>PC mode</i>	PC1/PC2/OFF	Ottimizzazione delle impostazioni MIDI quando si collega lo strumento a un computer (pagina 81).
Local On/Off (Attivazione/ disattivazione locale)	<i>Local</i>	ON/OFF	Attivazione (ON) o disattivazione (OFF) del controllo del generatore di suoni interno con la tastiera (pagina 80).
External Clock (Clock esterno)	<i>ExtClock</i>	ON/OFF	Definizione della sincronizzazione dello strumento sul clock interno (OFF) o su un clock esterno (ON) (pagina 80).
Keyboard Out (Uscita tastiera)	<i>KbdOut</i>	ON/OFF	Definizione della trasmissione (ON) o meno (OFF) dei dati di esecuzione della tastiera dello strumento.
Style Out (Uscita stile)	<i>StyleOut</i>	ON/OFF	Definizione della trasmissione (ON) o meno (OFF) dei dati di stile tramite USB durante la riproduzione.
Song Out (Uscita song)	<i>SongOut</i>	ON/OFF	Determina la trasmissione (ON) o meno (OFF) della song utente tramite USB durante la riproduzione.
Initial Send (Invio iniziale)	<i>InitSend</i>	YES/NO	Invio dei dati delle impostazioni del pannello a un computer. Premere [+] per inviare oppure [-] per annullare.
Time Signature Numerator (Numeratore indicazione tempo)	<i>Timesign</i>	00-60	Definizione dell'indicazione del tempo da parte del metronomo.
Time Signature Denominator (Denominatore indicazione tempo)	<i>TimesignD</i>	Half note (Metà nota), Quarter note (Nota da un quarto), Eighth note (Nota da un ottavo), Sixteenth note (Semicroma)	Impostazione della lunghezza di ciascun beat del metronomo.
Metronome Volume (Volume metronomo)	<i>MtrVol</i>	000-127	Definizione del volume del metronomo.
Lesson Track (R) (Traccia di lezione (R))	<i>R-Part</i>	Traccia guida 1-16	Definizione del numero della traccia guida per la lezione per la mano destra. L'impostazione è efficace solo per le song nel formato 0 SMF trasferite da un computer.
Lesson Track (L) (Traccia di lezione (L))	<i>L-Part</i>	Traccia guida 1-16	Definizione del numero della traccia guida per la lezione per la mano sinistra. L'impostazione è efficace solo per le song nel formato 0 SMF trasferite da un computer.
Grade (Voto)	<i>Grade</i>	ON/OFF	Definizione dello stato attivo o disattivo della funzione di voto.
Demo Cancel (Annullamento demo)	<i>D-Cancel</i>	ON/OFF	Definizione dell'abilitazione o meno della funzione Demo Cancel. Quando si seleziona l'opzione ON, la song demo non viene eseguita anche se si preme il pulsante [DEMO].

* È possibile riportare tutte queste impostazioni ai valori predefiniti iniziali premendo contemporaneamente i pulsanti [+] e [-]. Fa eccezione solo l'invio iniziale, perché si tratta di un'operazione e non di un'impostazione.

Quasi tutti gli strumenti musicali elettronici prodotti oggi, in particolare sintetizzatori, sequencer e dispositivi per la musica computerizzata, utilizzano il formato MIDI. Il MIDI è un formato standard mondiale grazie a cui questi dispositivi possono inviare e ricevere dati di performance e impostazioni. Questo strumento consente di salvare o inviare performance della tastiera come dati MIDI, song, stili e impostazioni del pannello. Il contenuto potenziale del formato MIDI per le performance dal vivo e la creazione e produzione di musica è enorme ed è possibile sfruttarlo solo collegando lo strumento a un computer e trasmettendo i dati MIDI. In questa sezione sono descritte le informazioni di base per il formato MIDI e le funzioni MIDI specifiche fornite dallo strumento.

Che cos'è MIDI?

Non è la prima volta che si parla di "strumento acustico" e "strumento digitale". Oggi queste sono le due principali categorie di strumenti. Come rappresentanti degli strumenti acustici, prendiamo ad esempio un pianoforte a coda e una chitarra classica. Si tratta di strumenti di facile comprensione. Nel pianoforte, si preme un tasto e un martelletto all'interno percuote alcune corde che producono il suono di una nota. Nella chitarra, si pizzica direttamente una corda e la nota viene emessa. Ma come fa a suonare una nota uno strumento digitale?

● Produzione di una nota in una chitarra acustica

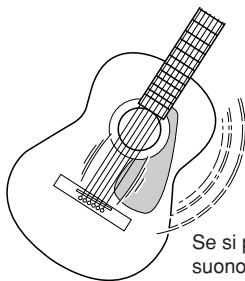

Se si pizzica una corda, il suono generato risuona nel corpo dello strumento.

● Produzione di una nota in uno strumento digitale

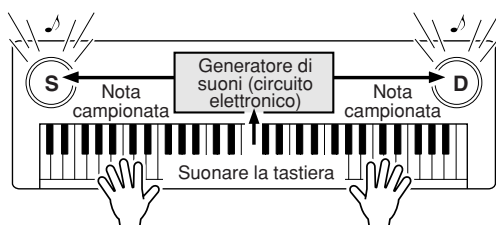

In base alle informazioni di esecuzione ricevute dalla tastiera, viene riprodotta dagli altoparlanti una nota campionata memorizzata nel generatore sonoro.

Come illustrato nella figura sopra, in uno strumento elettronico la nota campionata (registrata in precedenza) memorizzata nella sezione generatore sonoro (circuitto elettronico) viene riprodotta in base alle informazioni ricevute dalla tastiera. Ma quali sono le informazioni che diventano la base per produrre una nota?

Ad esempio, si supponga di suonare una nota da un quarto ("Do") con il suono di un pianoforte a coda sullo strumento. Diversamente da uno strumento acustico che emette una nota che risuona nel corpo fisico dello strumento, lo strumento elettronico riceve dalla tastiera informazioni come "con quale voce", "con quale tasto", "con quanta forza", "quando è stato premuto" e "quando è stato rilasciato". Ciascuna parte di queste informazioni viene quindi trasformata in un valore numerico e inviata al generatore sonoro. Usando come base questi numeri, il generatore di suoni riproduce la nota campionata memorizzata.

Esempio di informazioni della tastiera

Numero di voce (con quale voce)	01 (pianoforte a coda)
Numero di nota (quale tasto)	60 (Do3)
Note on (quando è stato premuto) e Note off (quando è stato rilasciato)	Durata espressa numericamente (nota da 1/4)
Velocità (con quanta forza)	120 (forte)

Le performance della tastiera e tutte le operazioni del pannello per lo strumento vengono elaborate come dati MIDI. Anche le song, l'accompagnamento automatico (stili) e le song utente sono costituiti da dati MIDI.

MIDI è l'acronimo di Musical Instrument Digital Interface e consente a diversi strumenti e dispositivi musicali di comunicare rapidamente tra loro mediante dati digitali. Lo standard MIDI viene utilizzato in tutto il mondo ed è stato progettato per la trasmissione di dati di performance tra strumenti musicali elettronici o computer. Grazie a MIDI, è possibile controllare uno strumento da un altro strumento e trasmettere dati di performance tra i dispositivi, portando il potenziale creativo e di performance a livelli ancora più alti.

I messaggi MIDI possono essere divisi in due gruppi: Channel (messaggi di canale) e System (messaggi di sistema).

● Messaggi Channel

Lo strumento è in grado di gestire 16 canali MIDI contemporaneamente, ne consegue che può riprodurre fino a 16 strumenti diversi simultaneamente. I messaggi di canale trasmettono informazioni come Note ON, Note OFF o Program Change per ognuno dei 16 canali.

Nome del messaggio	Operazione/Impostazione di pannello dello strumento
Note ON/OFF	Dati di performance della tastiera (contiene numero di nota e dati di velocità)
Program Change	Selezione dello strumento (compresi valori MSB/LSQ di selezione banco, se necessario)
Control Change	Impostazioni dello strumento (volume, pan e così via)

● Messaggi System

Questi dati vengono usati in comune dall'intero sistema MIDI. I messaggi System comprendono i messaggi Exclusive, che trasmettono dati specifici di ciascun produttore di strumenti, e i messaggi in tempo reale (Realtime) che controllano il dispositivo MIDI.

Nome del messaggio	Operazione/Impostazione di pannello dello strumento
Messaggio Exclusive	Impostazioni di riverbero/chorus e così via.
Messaggi Realtime	Operazione di avvio/arresto

Collegamento di un personal computer

Le seguenti funzioni diventano disponibili quando lo strumento è collegato a un computer.

- I dati di performance possono essere trasferiti tra lo strumento e il computer (pagina 80).
- I file possono essere trasferiti tra lo strumento e il computer (pagina 82).

La procedura di connessione è la seguente:

1 Installare il driver USB-MIDI nel computer.

Il driver USB-MIDI è fornito nel CD-ROM. L'installazione del driver USB-MIDI è descritta a pagina 85.

2 Collegare il terminale USB del computer al terminale USB dello strumento mediante un cavo USB di tipo AB (cavo USB acquistabile separatamente).

Il CD-ROM fornito contiene anche un'applicazione Musicsoft Downloader con cui è possibile trasferire file song dal computer alla memoria flash dello strumento. Per istruzioni su come installare Musicsoft Downloader e trasferire i file song, fare riferimento alla pagina 83.

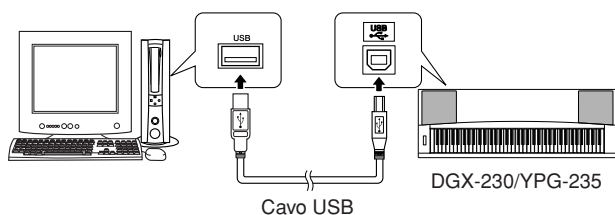

■ Precauzioni per l'utilizzo del terminale USB

Per collegare un computer al terminale USB, attenersi alle precauzioni riportate di seguito. In caso contrario, si potrebbe provocare un blocco del computer con conseguente danneggiamento o perdita di dati. Se il computer o lo strumento si blocca, riavviare l'applicazione o il sistema operativo oppure spegnere e riaccendere lo strumento.

⚠ ATTENZIONE

- Utilizzare un cavo USB di tipo AB non più lungo di 3 metri.
- Prima di collegare il computer al terminale [USB], uscire da eventuali modalità di risparmio energetico del computer (ad esempio sospensione, sleep e standby).
- Prima di accendere lo strumento, collegare il computer al terminale USB.
- Effettuare le operazioni indicate di seguito prima di accendere o spegnere lo strumento oppure di collegare il cavo USB al terminale USB o di scollegarlo.
 - Chiudere tutte le applicazioni aperte sul computer.
 - Accertarsi che lo strumento non stia trasmettendo dati. I dati vengono trasmessi solo quando si suona sulla tastiera o durante il playback di una song.
- Quando allo strumento è collegato un computer, è necessario attendere almeno sei secondi tra le seguenti operazioni: (1) collegamento e successiva riaccensione dello strumento o (2) collegamento e successivo scollegamento del cavo USB.

Trasferimento di dati di performance da e verso un computer

Quando si collega lo strumento a un computer, è possibile utilizzare nel computer i dati di performance dello strumento, oltre che eseguire i dati di performance del computer sullo strumento.

● Quando è collegato al computer, lo strumento trasmette e riceve dati di performance.

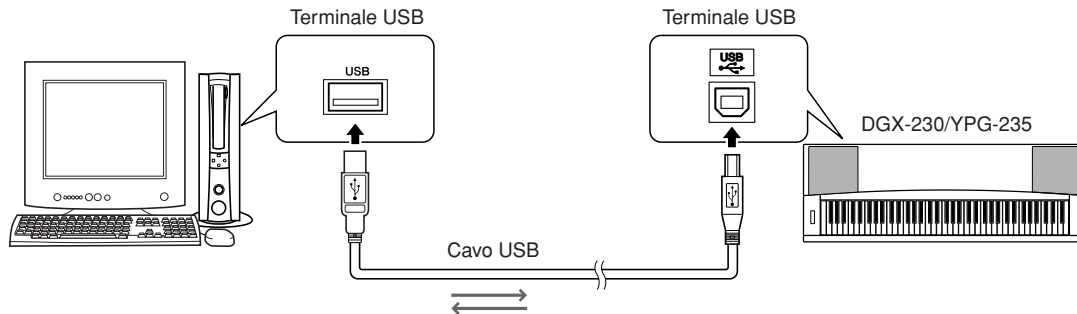

Impostazioni MIDI

Queste impostazioni riguardano la trasmissione e ricezione di dati di performance.

Elemento	Intervallo/ impostazioni	Descrizione
Local	ON/OFF	Il controllo Local determina se le note eseguite sullo strumento vengono prodotte dal sistema di generatore di suoni interno: il generatore di suoni interno è attivo quando il controllo locale è attivo (on) mentre non è attivo quando il controllo locale è disattivato (off).
External Clock	ON/OFF	Queste impostazioni definiscono se lo strumento si sincronizza rispetto al proprio clock interno (OFF) o rispetto a un segnale di clock proveniente da un'apparecchiatura esterna (ON).
Keyboard Out	ON/OFF	Con queste impostazioni si definisce la trasmissione (ON) o meno (OFF) dei dati di performance della tastiera dello strumento.
Style Out	ON/OFF	Con queste impostazioni si definisce la trasmissione (ON) o meno (OFF) dei dati di stile durante la riproduzione dello stile.
Song Out	ON/OFF	Queste impostazioni consentono di definire la trasmissione (ON) o meno (OFF) delle song utente durante la riproduzione delle song.

⚠ ATTENZIONE

- Se lo strumento non emette alcun suono, è probabile che la funzione Local Control (Controllo locale) sia disattivata.

⚠ ATTENZIONE

- Se il parametro External Clock è impostato su ON e non è presente alcun segnale di clock proveniente da un'apparecchiatura esterna, le funzioni song, stile e metronomo non si avviano.

1 Premere il pulsante [FUNCTION].

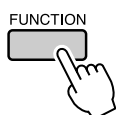

2 Utilizzare i pulsanti CATEGORY [▲] e [▼] per selezionare l'elemento di cui si intende modificare il valore.

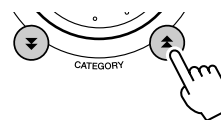

3 Utilizzare il dial per selezionare ON o OFF.

■ Modalità PC

Per trasferire dati di performance tra il computer e lo strumento, è necessario effettuare una serie di impostazioni MIDI. Con la modalità PC è possibile effettuare in modo semplice più impostazioni in una sola operazione. Sono disponibili tre impostazioni: PC1, PC2 e OFF.

Questa impostazione non è necessaria quando si trasferiscono file song o di backup tra il computer e lo strumento.

* Impostare la modalità PC2 quando si utilizza Digital Music Notebook.

	PC1	PC2*	OFF
Local	OFF	OFF	ON
External Clock	ON	OFF	OFF
Song Out	OFF	OFF	OFF
Style Out	OFF	OFF	OFF
Keyboard Out	OFF	ON	ON

1 Tenere premuto il pulsante [DEMO] per più di un secondo fino a visualizzare PC Mode (Modalità PC).

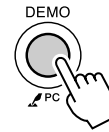

2 Utilizzare il dial per selezionare PC1, PC2 o OFF.

NOTA

- Quando si seleziona l'impostazione PC2, non è possibile utilizzare le funzioni di stile, song, demo, registrazione di song e lezione dello strumento.

NOTA

- È possibile anche accedere alla modalità PC premendo il pulsante [FUNCTION] e utilizzando i pulsanti CATEGORY [▲] e [▼] fino a individuare la voce (pagina 75).

Controllo remoto dei dispositivi MIDI

È possibile utilizzare lo strumento anche come apparecchiatura per il controllo remoto (tramite il collegamento MIDI) dell'applicazione Digital Music Notebook installata sul computer, controllando dal pannello le funzioni di riproduzione, arresto e trasferimento.

■ Tasti per il controllo remoto

Per utilizzare le funzioni di controllo remoto, tenere premuti contemporaneamente i due tasti più bassi della tastiera (E0 e F#0) e premere il tasto appropriato (indicato di seguito).



NOTA

- Il controllo remoto dei dispositivi MIDI funziona indipendentemente dalla modalità PC2.

Invio iniziale

Con questa funzione è possibile inviare al computer i dati di impostazione del pannello. Prima di registrare dati di performance in un'applicazione del sequencer in esecuzione sul computer, è opportuno inviare e registrare i dati di impostazione del pannello prima dei dati di performance effettivi.

1 Premere il pulsante [FUNCTION].

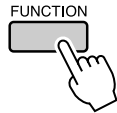

2 Utilizzare i pulsanti CATEGORY [▲] e [▼] per selezionare l'invio iniziale.

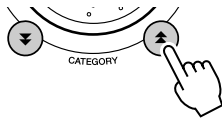

3 Premere [+ / YES] per inviare oppure [- / NO] per annullare.

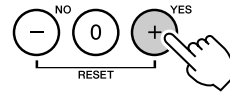

Trasferimento di dati tra il computer e lo strumento

È possibile trasferire nello strumento le song, gli stili o i file dei database musicali che si trovano in un computer o sul CD-ROM fornito. È possibile inoltre trasferire i file di backup dallo strumento al computer e viceversa.

Per trasferire i file tra il computer e lo strumento è necessario installare sul computer l'applicazione Musicsoft Downloader e il driver USB MIDI contenuto nel CD-ROM accessorio. Per i dettagli sull'installazione, fare riferimento alla guida all'installazione del CD-ROM di accessori, a pagina 85.

● Dati che è possibile trasferire da un computer allo strumento.

- Capacità dati: 373 KB
256 file totali per le song, gli stili e il database musicale
- Formato dei dati
Song: .formato SMF mid tipo 0/1
Stili: .sty
Database musicale: .mfd
File di backup: 08PG76.bup

● Cos'è SMF (Standard MIDI File)?

Il formato SMF (Standard MIDI File) è uno dei formati di sequencer più comuni e diffusi per la memorizzazione di dati sequencer. Esistono due varianti: formato 0 e formato 1. Sono molti i dispositivi MIDI compatibili con il formato SMF 0 e i dati sequencer MIDI più diffusi vengono forniti in formato SMF 0.

■ Con Musicsoft Downloader è possibile.

- Trasferimento dei file dal computer alla memoria flash dello strumento.

⇒ Vedere la procedura descritta a pagina 83.

La procedura per il trasferimento delle song incluse nel CD-ROM dal computer allo strumento ha solo scopo di esempio.

- È possibile trasferire i file di backup dallo strumento al computer e viceversa.
⇒ Vedere la procedura descritta a pagina 84.

Utilizzare l'applicazione Musicsoft Downloader con Internet Explorer 5.5 o versione successiva.

■ Utilizzo di Musicsoft Downloader Per trasferire le song dal CD-ROM di accessori alla memoria flash dello strumento.....

NOTA

- Se si esegue una song o uno stile, interrompere l'esecuzione prima di procedere.

- 1** Installare Musicsoft Downloader e il driver USB-MIDI nel computer, quindi collegare il computer e lo strumento (pagina 87).
 - 2** Inserire il CD-ROM fornito con il prodotto nell'unità CD-ROM.
Verrà visualizzata automaticamente una finestra di avvio.
 - 3** Fare doppio clic sull'icona di Musicsoft Downloader creata sul desktop.
Viene avviata l'applicazione Musicsoft Downloader e si apre la finestra principale.
- NOTA**
- Non è possibile utilizzare lo strumento mentre è in esecuzione Musicsoft Downloader.
- 4** Fare clic sul pulsante "Add File" (Aggiungi file) per aprire la relativa finestra.
 - 5** Fare clic sul pulsante a destra di "Cerca in" e selezionare l'unità CD-ROM dal menu a discesa visualizzato. Nella finestra fare doppio clic sulla cartella "SampleData". Selezionare dalla cartella "SongData" il file che si desidera trasferire nello strumento, quindi scegliere "Apri".

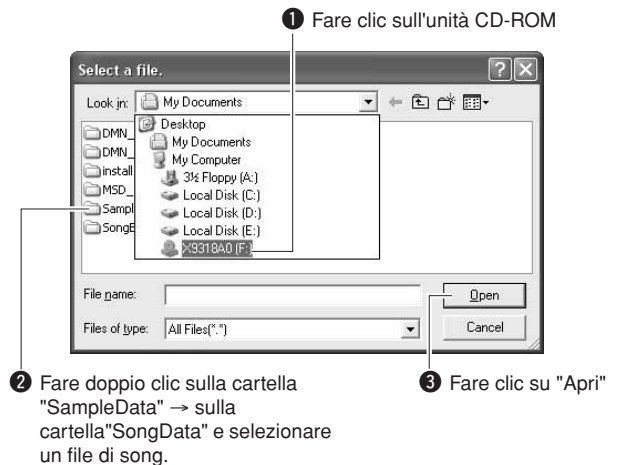

A questo punto è possibile selezionare un file di stile o di database musicale nel computer o sul CD-ROM fornito e trasferirlo nello strumento seguendo la stessa procedura effettuata per un file di song.

6 Viene visualizzata una copia del file song MIDI selezionato nella parte superiore della finestra in "List of files stored temporarily" (Elenco di file memorizzati temporaneamente).

Viene inoltre visualizzato nella parte inferiore della finestra il supporto di archiviazione per specificare la destinazione per il trasferimento. Fare clic su "Electronic Musical Instruments" (Strumenti musicali elettronici), quindi su "Flash memory" (Memoria flash).

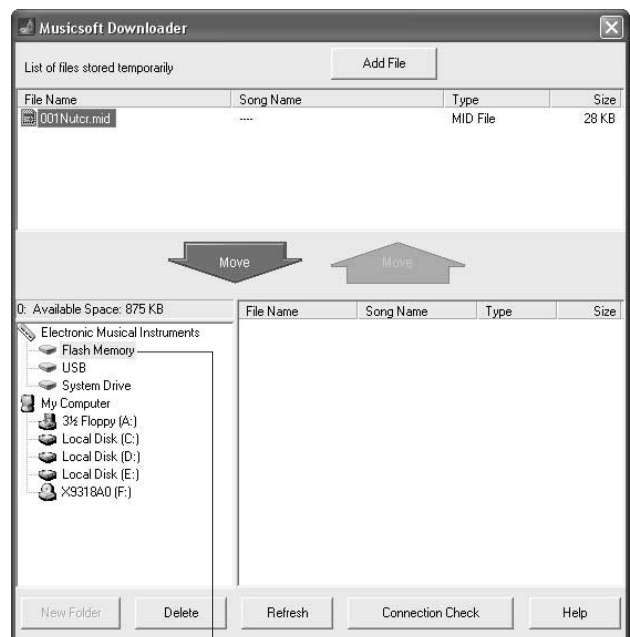

- 1** Fare clic su "Electronic Musical Instruments", quindi su "Flash Memory"

7 Dopo aver selezionato il file in "List of files stored temporarily", fare clic sul pulsante verso il basso [Move] (Sposta) e verrà visualizzato un messaggio di conferma. Fare clic su [OK] per trasferire la song da "List of files stored temporarily" alla memoria dello strumento.

8 Chiudere la finestra per terminare Musicsoft Downloader.

NOTA

- Terminare Musicsoft Downloader per riprodurre il file trasferito dal computer.

9 Per riprodurre una song archiviata nella memoria flash, premere il pulsante [SONG].

Per selezionare la song da riprodurre utilizzare il dial, quindi premere il pulsante [START/STOP] per avviare la riproduzione.

ATTENZIONE

- Non scollegare il cavo USB durante un trasferimento di dati. In tal caso i dati non vengono trasferiti né salvati, il funzionamento del supporto di memoria può diventare instabile e il suo contenuto può essere completamente eliminato alla successiva accensione o spegnimento dello strumento.

ATTENZIONE

- I dati memorizzati possono andare persi a causa di un malfunzionamento o di un utilizzo non corretto del dispositivo. Per sicurezza si consiglia di conservare una copia di tutti i dati importanti memorizzati nel computer.
- È inoltre opportuno utilizzare un adattatore di alimentazione al posto delle batterie durante il trasferimento di dati. In caso di esaurimento delle batterie durante il trasferimento, i dati possono danneggiarsi.

● **Per utilizzare le song trasferite per le lezioni...**

Per utilizzare delle song (solo formato SMF 0) trasferite da computer per le lezioni, è necessario specificare i canali di cui eseguire la riproduzione come parti della mano destra e di quella sinistra.

- 1** Premere il pulsante [SONG] e selezionare la song (036-) che si trova nella memoria flash per cui si desidera impostare la traccia guida.
- 2** Premere il pulsante [FUNCTION].
- 3** Utilizzare i pulsanti CATEGORY [▲] e [▼] per selezionare gli elementi R-Part o L-Part.
- 4** Utilizzare il dial per selezionare il canale che si desidera riprodurre come parte specificata per la mano destra o sinistra.

È consigliabile selezionare il canale 1 per la parte della mano destra e il canale 2 per quella della mano sinistra.

■ **Trasferimento di un file di backup dallo strumento al computer....**

È possibile utilizzare Musicsoft Downloader per trasferire nel computer i "file di backup" (pagina 49), comprese le cinque song utente memorizzate nello strumento. Se nel display di Musicsoft Downloader si seleziona "Electronic Musical Instruments" e si sceglie "System Drive" (Unità di sistema), nell'angolo inferiore destro del display di Musicsoft Downloader verrà visualizzato un file con nome "08PG76.BUP", che è il file di backup. Per dettagli sulla modalità di trasmissione del file di backup mediante l'applicazione Musicsoft Downloader, fare riferimento alla sezione "Transferring Data Between the Computer and Instrument (for unprotected data)" (Trasferimento di dati non protetti tra il computer e lo strumento) della guida in linea.

NOTA

- Non è possibile esportare le song preimpostate dallo strumento.

ATTENZIONE

- I dati di backup, comprese le cinque song utente, vengono trasmessi/ricevuti come un unico file. Di conseguenza, tutti i dati di backup vengono sovrascritti a ogni trasmissione o ricezione. Ricordare queste indicazioni durante il trasferimento di dati.

ATTENZIONE

- Non rinominare i file di backup sul computer. In tal caso i file, una volta trasferiti sullo strumento, non vengono riconosciuti.



AVVERTENZE SPECIALI

- Il software e il presente manuale sono tutelati da copyright esclusivo di Yamaha Corporation.
- L'uso del software e del presente manuale sono regolati dal contratto di licenza che l'acquirente ha perfezionato rompendo il sigillo della confezione software. (Leggere con attenzione il contratto di licenza software al termine del presente manuale prima di installare l'applicazione).
- È espressamente vietato copiare il software o riprodurre il presente manuale in tutto o in parte con qualsiasi mezzo in assenza di autorizzazione scritta del produttore.
- Yamaha non rilascia dichiarazioni o garanzie in relazione all'uso del software e della documentazione e declina qualsiasi responsabilità in merito ai risultati prodotti dall'uso del presente manuale e del software.
- Il disco contenente il software non è predisposto per la riproduzione mediante sistema audiovisivo (lettore CD/DVD o simile). Non tentare di utilizzare il disco con dispositivi diversi da un computer.
- Eventuali futuri aggiornamenti del software applicativo e di sistema e qualsiasi variazione nelle specifiche e nelle funzioni verranno comunicati separatamente.
- Le schermate riprodotte nel presente manuale hanno finalità puramente didattiche e possono variare rispetto a quanto effettivamente visualizzato nel computer dell'utente.

Comunicazioni importanti sul CD-ROM

● Tipo di dati

Questo CD-ROM contiene software applicativo. Vedere pagina 87 per le istruzioni di installazione del software.

ATTENZIONE

- *Non tentare di riprodurre questo CD-ROM con dispositivi diversi da un computer. Infatti, l'elevato rumore generato potrebbe causare danni all'udito o al dispositivo di riproduzione.*

● Sistema operativo (OS)

Le applicazioni incluse in questo CD-ROM sono fornite nelle versioni per i sistemi operativi Windows.

Contenuto del CD-ROM



Nome della cartella		Nome applicazione/dati	Contenuto
1	MSD_	Musicsoft Downloader	È possibile utilizzare questa applicazione per scaricare dati song MIDI da Internet e trasferirli dal computer alla memoria dello strumento.
2	DMN_	Digital Music Notebook	Digital Music Notebook combina un programma di apprendimento musicale e un servizio in linea per rendere più semplice e divertente l'apprendimento delle song preferite. È possibile utilizzare le comode ed efficaci funzioni di Digital Music Notebook con la song demo disponibile dopo l'installazione.
	DMN_FlashDemo	Digital Music Notebook Flash Demo	Software demo completo che introduce a tutte le funzioni di Digital Music Notebook.
3	SongBook	Song Book	Contiene i dati di partitura per le 30 song interne fornite con lo strumento e per le 70 song MIDI contenute nel CD-ROM, ad eccezione delle song 1 - 11, 16, 20 e 30, che sono protette da copyright. Gli spartiti delle song 9-11 si trovano in questo manuale a partire da pagina 94.
4	USBdrv2k_	Driver USB-MIDI (Windows 2000/XP)	Questo driver software è necessario per collegare i dispositivi MIDI al computer mediante USB.
	USBdrvVista_	Driver USB-MIDI (Windows Vista/XP x64)	
	SampleData	SongData	70 song MIDI
		StyleData	5 file di stile
		MDB	5 file di database musicali
			È possibile trasferire le song, gli stili o il database musicale nello strumento ed eseguirli o utilizzarli con le funzioni dello strumento.

Per visualizzare gli spartiti in PDF, è necessario installare Adobe Reader nel computer. È possibile scaricare il programma Adobe Reader. Visitare il sito all'indirizzo: <http://www.adobe.com/>

■ Utilizzo del CD-ROM

Prima di aprire la confezione del CD-ROM, leggere il contratto di licenza del software a pagina 113.

1 Verificare i requisiti di sistema per essere certi di poter utilizzare il software nel computer.

2 Inserire il CD-ROM fornito con il prodotto nell'unità CD-ROM.

Viene visualizzata automaticamente la finestra di avvio.

3 Installare il driver USB-MIDI nel computer.

Per istruzioni sull'installazione e l'impostazione, vedere la sezione "Installazione del driver USB-MIDI" a pagina 87.

4 Collegare lo strumento al computer.

La procedura di collegamento è descritta a pagina 79.

5 Installare il software.

Musicsoft Downloader:
Vedere a pagina 89.

6 Avviare il software.

Per l'utilizzo successivo del software, fare riferimento alla guida in linea fornita con il software.

In caso di problemi durante l'installazione del driver, vedere la sezione "Soluzione dei problemi di funzionamento" a pagina 90.

Requisiti di sistema

Applicazione/dati	Sistema operativo	CPU	Memoria	Hard Disk	Display
Musicsoft Downloader	Windows 2000/ XP Home Edition/ XP Professional/Vista *solo a 32 bit.	233 MHz o superiore; processore delle famiglie Intel® Pentium® o Celeron® (consigliati 500 MHz o più)	64 MB o superiore (consigliati 256 MB o più)	spazio libero su disco pari a 128 MB o superiore (consigliati 512 MB o più)	800 x 600 HighColor (16 bit)
Driver USB per Windows 2000/XP	Windows 2000/XP Home Edition/XP Professional	166 MHz o superiore; processore delle famiglie Intel® Pentium® o Celeron®	32 MB o superiore (consigliati 64 MB o più)	almeno 3 MB di spazio libero	—
Driver USB per Windows Vista/XP x64	Windows Vista/XP Professional x64 Edition	800 MHz o più; famiglia di processori Intel® Pentium® o Celeron® o compatibile Intel® 64	512 MB o più	almeno 3 MB di spazio libero	—
Digital Music Notebook	Windows XP Home/ Professional Edition, Service Pack 1a (SP1a) o superiore/Windows Vista *solo a 32 bit.	400 MHz o superiore velocità di clock (processore delle famiglie Intel® Pentium® o Celeron® o processore compatibile)	pari a 128 MB o superiore (consigliati 256 MB o più)	almeno 150 MB di spazio libero	1024 x 768 HighColor (16 bit)
Digital Music Notebook (requisiti per riprodurre il materiale con video).	Windows 2000/XP Home Edition/XP Professional/ Vista *solo a 32 bit.	1GHz o superiore; famiglia di processori Intel® Pentium® o Celeron® (consigliati 1,4 GHz o più)	256 MB o più		

Installazione del software

● Disinstallazione (Rimozione del software)

È possibile rimuovere il software installato dal computer nel modo seguente:
Dal menu Start di Windows, selezionare Start → Impostazioni → Pannello di controllo → Installazione applicazioni → Cambia/Rimuovi programmi. Selezionare l'elemento da rimuovere e fare clic su [Cambia/Rimuovi]. Seguire le istruzioni a video per rimuovere il software selezionato.

NOTA

- I nomi delle voci di menu e dei pulsanti dipendono dalla versione del sistema operativo utilizzata.

■ Installazione del driver USB-MIDI

Per comunicare con i dispositivi MIDI collegati al computer e utilizzarli, è necessario che il driver appropriato sia correttamente installato nel computer. Il driver USB-MIDI consente alle applicazioni software per sequencer e simili presenti nel computer di trasmettere e ricevere dati MIDI verso e da dispositivi MIDI mediante un cavo USB.

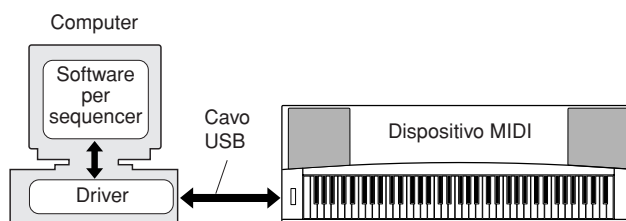

- Installazione di Windows 2000/Me → pagina 88.
- Installazione di Windows XP → pagina 88.
- Installazione di Windows Vista → pagina 89.

Verificare il nome dell'unità CD-ROM che si utilizza (D:, E:, Q: e così via). Il nome dell'unità viene visualizzato accanto all'icona del CD-ROM nella cartella "Risorse del computer". La directory principale dell'unità CD-ROM sarà rispettivamente D:\, E:\ o Q:\.

Installazione del driver su Windows 2000

- 1** Avviare il computer e accedere come amministratore a Windows 2000.
 - 2** Selezionare [Risorse del computer] → [Pannello di controllo] → [Sistema] → [Hardware] → [Firma driver] → [Verifica firma file] e selezionare il pulsante di opzione a sinistra di "Ignora. Installa tutti i file, indipendentemente dalla presenza della firma" e fare clic su [OK].
 - 3** Inserire il CD-ROM fornito con il prodotto nell'unità CD-ROM. Verrà visualizzata automaticamente una finestra di avvio.
 - 4** Accertarsi che l'interruttore POWER del dispositivo MIDI sia impostato su OFF, quindi utilizzare un cavo USB per collegare il dispositivo MIDI al computer. Dopo aver effettuato i collegamenti, accendere il dispositivo MIDI. Il sistema avvierà automaticamente l'installazione guidata per il nuovo hardware rilevato. Fare clic su [Avanti] Il computer potrebbe impiegare alcuni secondi prima di visualizzare la finestra dell'installazione guidata.
- In caso contrario, fare riferimento a "Soluzione dei problemi di funzionamento" nella sezione "Guida all'installazione del CD-ROM di accessori" del manuale di istruzioni.
- 5** Selezionare il pulsante di opzione accanto a "Cerca un driver adatto alla periferica (scelta consigliata)", quindi fare clic su [Avanti].
 - 6** Selezionare la casella di controllo "Unità CD-ROM", deselegionare tutte le altre caselle, quindi fare clic su [Avanti].

NOTA

- Se il sistema richiede di inserire il CD-ROM di Windows durante il rilevamento dei driver, scegliere la "cartella USBdrv2k_" (ad esempio, D:\USBdrv2k_) e proseguire l'installazione.

- 7** Deselezionare la voce "Installare un altro driver" e fare clic su [Avanti].

NOTA

- Se nel pannello dell'installazione guidata viene visualizzato il messaggio "Il software che sta per essere installato non contiene la firma digitale Microsoft", fare clic su [Sì].

- 8** Al termine dell'installazione, verrà visualizzata la finestra "Completamento dell'Installazione guidata nuovo hardware in corso".

Fare clic su [Fine]. Il computer potrebbe impiegare alcuni secondi prima di visualizzare la finestra dell'installazione guidata.

- 9** Riavviare il computer.

L'installazione del driver MIDI USB è completata.

Installazione del driver su Windows XP

- 1** Avviare il computer e accedere come amministratore a Windows XP.
- 2** Scegliere [Start] → [Pannello di controllo]. Se il Pannello di controllo viene visualizzato come "Scegliere una categoria", fare clic su "Passa alla visualizzazione classica" nella parte superiore sinistra della finestra. Viene visualizzato il Pannello di controllo e tutte le icone.
- 3** Accedere a [Sistema] → [Hardware] → [Opzioni firma driver], selezionare il pulsante di opzione "Ignora" e fare clic su [OK].
- 4** Fare clic sul pulsante [OK] per chiudere Proprietà del sistema, quindi fare clic sul pulsante "X" nella parte superiore destra della finestra per chiudere il Pannello di controllo.
- 5** Inserire il CD-ROM fornito con il prodotto nell'unità CD-ROM. Verrà visualizzata automaticamente una finestra di avvio.
- 6** Accertarsi che l'interruttore POWER del dispositivo MIDI sia impostato su OFF, quindi utilizzare un cavo USB per collegare il dispositivo MIDI al computer. Dopo aver effettuato i collegamenti, accendere il dispositivo MIDI. Il sistema avvia automaticamente l'Installazione guidata nuovo hardware. In caso contrario, fare riferimento a "Soluzione dei problemi di funzionamento" nella sezione "Guida all'installazione del CD-ROM di accessori" del manuale di istruzioni. Se viene visualizzato il messaggio "Rilevato nuovo hardware" nell'angolo inferiore destro dello schermo, attendere fino alla comparsa della finestra dell'Installazione guidata. Il computer potrebbe impiegare alcuni secondi prima di visualizzare la finestra.

Se nella finestra della procedura guidata viene richiesto se si intende collegarsi o meno a Windows Update, selezionare il pulsante di opzione accanto a "No, non ora", quindi scegliere [Avanti].

- 7** Selezionare il pulsante di opzione accanto a "Installa il software automaticamente (scelta consigliata)", quindi fare clic su [Avanti].

NOTA

- Se durante l'installazione viene visualizzato il messaggio "...non ha superato il testing del programma Windows Logo che consente di verificarne la compatibilità con Windows XP", fare clic su [Continua].

- 8** Al termine dell'installazione, verrà visualizzata la finestra "Completamento dell'Installazione guidata nuovo hardware in corso".

Fare clic su [Fine]. Il computer potrebbe impiegare alcuni secondi prima di visualizzare la finestra dell'installazione guidata.

- 9** Riavviare il computer.

Se viene visualizzato il messaggio "Trovato nuovo hardware" nell'angolo in basso a destra, attendere che venga visualizzata la finestra della procedura guidata. Il computer potrebbe impiegare alcuni secondi prima di visualizzare la finestra dell'installazione guidata.

L'installazione del driver MIDI USB è completata.

NOTA

- La finestra dell'installazione guidata non viene visualizzata se si utilizza Windows XP Professional x64 Edition. Non è necessario riavviare il computer.

10 Se si utilizza Windows XP Professional x64 Edition, è necessario installare Support Module.

Dopo aver installato i driver USB-MIDI per tutti i dispositivi USB collegati, selezionare "Risorse del computer" dal menu Start. Fare clic con il pulsante destro del mouse sull'icona del CD-ROM e selezionare "Apri" dal menu a comparsa. Selezionare "USBdrvVista_" → "XPx64SupportModule" → "Setup.exe" e avviare "Setup.exe". Seguire le istruzioni a video.

NOTA

- Una volta installato Support Module, questo passaggio non è necessario, anche se è stato collegato un nuovo dispositivo USB oppure è stato aggiornato il driver USB-MIDI.

Installazione del driver in Windows Vista

- 1 Avviare il computer e accedere come amministratore a Windows Vista.
- 2 Inserire il CD-ROM fornito con il prodotto nell'unità CD-ROM. Verrà visualizzata automaticamente una finestra di avvio.
- 3 Accertarsi che l'interruttore POWER del dispositivo MIDI sia impostato su OFF, quindi utilizzare un cavo USB per collegare il dispositivo MIDI al computer. Dopo aver effettuato i collegamenti, accendere il dispositivo MIDI. Il sistema avvierà automaticamente la finestra per il nuovo hardware rilevato. Fare clic su "Individuare e installare il driver (scelta consigliata)".

In caso contrario, fare riferimento alla sezione "Risoluzione dei problemi" nella sezione del CD-ROM relativa alla guida all'installazione del Manuale di istruzioni. Il computer potrebbe impiegare alcuni secondi prima di visualizzare la finestra.

NOTA

- Se viene visualizzata la finestra "Controllo account utente", fare clic su [Continua].

- 4 Se viene visualizzato un messaggio che consente a Windows di cercare in linea il driver, fare clic su "Non cercare in linea".
- 5 Se viene visualizzato un messaggio che richiede di inserire il disco fornito con il dispositivo, fare clic su [Avanti]. Viene avviata l'installazione.

NOTA

- Se viene visualizzata la finestra "Protezione di Windows", confermare che il software è stato creato da Yamaha Corporation quindi fare clic su [Installa].

- 6 Al termine dell'installazione verrà visualizzato il messaggio "Il software per il dispositivo è stato installato correttamente". Fare clic su [Chiudi].

(Il computer potrebbe impiegare alcuni secondi prima di visualizzare la finestra.)

L'installazione del driver MIDI USB è completata.

■ Installazione delle applicazioni Musicsoft Downloader e Digital Music Notebook

IMPORTANTE

- È necessario accedere al sistema con privilegi di amministratore per poter installare Musicsoft Downloader su un computer in cui è in esecuzione Windows 2000, XP o Vista.
- È necessario accedere al sistema con privilegi di amministratore per poter installare Digital Music Downloader su un computer in cui è in esecuzione Windows XP o Vista.

IMPORTANTE

- Quando si installa Digital Music Notebook, verificare che nel computer sia installato Internet Explorer 6.0 (con SP1) o versione successiva.

IMPORTANTE

- È necessaria una transazione mediante carta di credito per acquistare contenuti di Digital Music Notebook. Poiché in alcune zone l'utilizzo della carta di credito potrebbe non essere possibile, verificare la possibilità di utilizzare la propria carta di credito presso le autorità locali.

NOTA

- L'utilizzo di DMN (Digital Music Notebook) è regolato dall'accordo SIBELIUS SCORCH LICENSE AGREEMENT, a cui l'acquirente aderisce quando utilizza l'applicazione. Leggere con attenzione il contratto di licenza software al termine del presente manuale prima di installare l'applicazione.

- 1 Inserire il CD-ROM fornito come accessorio nella relativa unità CD-ROM. Viene visualizzata automaticamente una finestra di avvio in cui sono riportate le applicazioni software.

NOTA

- Se la finestra non si apre automaticamente, fare doppio clic sulla cartella "Risorse del computer" per aprirla. Fare clic con il pulsante destro del mouse sull'icona del CD-ROM e selezionare "Apri" dal menu a comparsa. Fare doppio clic su "Start.exe" e procedere al passaggio 2 riportato di seguito.

- 2 Fare clic su [Musicsoft Downloader] o su [Digital Music Notebook].
- 3 Fare clic sul pulsante [Installa] e seguire le istruzioni a video per installare il software.

Per le istruzioni sul funzionamento di Digital Music Notebook, vedere il menu della guida: avviare l'applicazione Digital Music Notebook e fare clic su "Help" (Guida).

Per le istruzioni sul funzionamento di Musicsoft Downloader vedere il menu della guida: avviare l'applicazione Musicsoft Downloader e fare clic su "Help" (Guida).

- * È possibile scaricare la versione più recente di Musicsoft Downloader al seguente indirizzo URL:

<http://music.yamaha.com/download/>

IMPORTANTE

- Musicsoft Downloader può essere utilizzato solo per trasferire i file tra lo strumento e un computer. Non è possibile utilizzare altre applicazioni di trasferimento file.

■ Soluzione dei problemi di funzionamento

Impossibile installare il driver.

- **Verificare di aver collegato correttamente il cavo USB.**
Verificare il collegamento del cavo USB. Scollegare il cavo USB, quindi collegarlo nuovamente.
- **Verificare che la funzionalità USB sia attivata sul computer.**
Quando si collega lo strumento al computer per la prima volta, se non viene visualizzata l'Installazione guidata nuovo hardware, la funzionalità USB potrebbe non essere attivata. Seguire la procedura illustrata.
 - 1 Selezionare [Pannello di controllo]* → [Sistema] → [Hardware] → [Gestione periferiche] (su Windows 2000/XP), oppure selezionare [Pannello di controllo] → [Gestione dispositivi] (su Windows Vista).**
* Solo visualizzazione classica in Windows XP.
 - 2 Assicurarsi che in corrispondenza di Controller USB (Universal serial bus) o Hub principale USB non siano presenti simboli "!" o "x". Se sono presenti, il controller USB è disattivato.**
- **Verificare la presenza di periferiche sconosciute.**
Se l'installazione del driver non riesce, lo strumento verrà contrassegnato come periferica sconosciuta e non sarà possibile installare il driver. Eliminare la periferica sconosciuta seguendo la procedura riportata.
 - 1 Selezionare [Pannello di controllo]* → [Sistema] → [Hardware] → [Gestione periferiche] (su Windows 2000/XP), oppure selezionare [Pannello di controllo] → [Gestione dispositivi] (su Windows Vista).**
* Solo visualizzazione classica in Windows XP.
 - 2 Cercare "Altre periferiche" nel menu Mostra periferiche per tipo.**
 - 3 Fare doppio clic su Altre periferiche, se disponibile, per espandere l'albero e cercare una eventuale Periferica sconosciuta. Se presente, selezionarla e fare clic sul pulsante [Rimuovi].**
 - 4 Rimuovere il cavo USB dallo strumento e collegarlo nuovamente.**
 - 5 Installare nuovamente il driver.**
 - Utenti di Windows 2000 vedere a pagina 88
 - Utenti di Windows XP..... vedere a pagina 88
 - Utenti di Windows Vista vedere a pagina 89

Quando si controlla lo strumento dal computer in uso tramite USB, lo strumento non funziona correttamente e non si sente alcun suono.

- **Verificare di aver installato il driver (pagina 87).**
- **Verificare di aver collegato correttamente il cavo USB.**
- **Verificare che le impostazioni di volume dello strumento, il dispositivo di riproduzione e il programma applicativo siano impostati ai livelli appropriati.**
- **Verificare di aver selezionato una porta appropriata nel software sequencer.**
- **Verificare che la versione del driver USB-MIDI sia la più recente disponibile. In caso contrario, è possibile scaricare il driver dal sito Web di seguito.**
<http://music.yamaha.com/download/>

La risposta di riproduzione è ritardata.

- **Verificare che il computer in uso soddisfi i requisiti di sistema.**
- **Verificare se è in esecuzione un'altra applicazione o un altro driver di dispositivo.**

Impossibile sospendere o riprendere correttamente l'attività del computer.

- **Non sospendere l'attività del computer mentre l'applicazione MIDI è in esecuzione.**
Potrebbe non essere possibile sospendere o riprendere normalmente le attività, secondo l'ambiente particolare (controller host USB e così via). È sufficiente tuttavia scollegare e ricollegare il cavo USB per utilizzare nuovamente le funzioni dello strumento.

Come rimuovere il driver?

[Windows 2000/XP/Vista]

- 1 Avviare il computer e accedere come amministratore a Windows.**
Chiudere tutte le applicazioni e le finestre.
- 2 Inserire il CD-ROM fornito con il prodotto nell'unità CD-ROM.**
- 3 Selezionare "Risorse del computer" dal menu Start.**
- 4 Fare clic con il pulsante destro del mouse sull'icona del CD-ROM e selezionare "Apri" dal menu a comparsa.**

5 Selezionare la cartella "USBdrvVista_", la cartella "USBdrv2k_" → la cartella "uninstall" → e il file "uninstall.exe" e avviare il file "uninstall.exe".

Seguire le istruzioni a video per disinstallare il driver.

NOTA

- Se si utilizza un sistema operativo a 64 bit, fare clic su "uninstall_x64.exe." dalla cartella "USBdrvVista_".

NOTA

- Se viene visualizzata la finestra "Controllo account utente", fare clic su [Continua].

6 Viene visualizzato un messaggio in cui si richiede di riavviare il computer per completare la procedura di disinstallazione.

La rimozione del driver verrà completata una volta riavviato il computer.



Inconvenienti e possibili rimedi

Problema	Possibile causa e soluzione
Quando viene acceso o spento, lo strumento produce un breve schiocco.	Si tratta di un fatto normale, che indica che lo strumento è alimentato.
Quando si utilizza un telefono cellulare si avvertono dei disturbi.	L'uso di un telefono cellulare nelle immediate vicinanze dello strumento può provocare interferenze. Per evitare questo fenomeno, spegnere il cellulare o utilizzarlo più lontano dallo strumento.
Quando si suona la tastiera o si riproduce una song o uno stile, non si ottiene alcun suono.	Verificare che al jack PHONES/OUTPUT (CUFFIE/USCITA) del pannello posteriore non sia collegato alcun dispositivo. Quando a questo jack sono collegate le cuffie, non viene emesso alcun suono.
	Verificare lo stato di attivazione/disattivazione della funzione Local Control (Controllo locale) (vedere pagina 80.)
Quando si premono i tasti dell'area della mano destra della tastiera non si ottiene alcun suono.	Quando si utilizza la funzione Dictionary (Dizionario, pagina 70), i tasti dell'area della mano destra si utilizzano solo per l'immissione della fondamentale e del tipo degli accordi.
<ul style="list-style-type: none">• Il volume è troppo basso.• La qualità del suono è scarsa.• Il ritmo si arresta in modo imprevisto o non si avvia.• I dati registrati della song e di altri elementi non vengono eseguiti in modo corretto.• Il display LCD si spegne improvvisamente e tutte le impostazioni del pannello vengono ripristinate.	Le batterie sono scariche o esaurite. Sostituire tutte e sei le batterie con unità nuove oppure utilizzare l'adattatore CA opzionale.
Lo stile o la song non vengono riprodotti quando si preme il pulsante [START/STOP].	La funzione External Clock (Clock esterno) è impostata su ON? Accertarsi che la funzione External Clock sia impostata su OFF; fare riferimento alla voce "External Clock" a pagina 80.
Il suono dello stile non è corretto.	Accertarsi che il parametro Style Volume (Volume stile, pagina 76) sia impostato su un livello appropriato.
	Il punto di splittaggio è impostato su un tasto appropriato per gli accordi che si stanno suonando? Impostare il punto di splittaggio sul tasto corretto (pagina 65). Sul display è presente l'indicazione "ACMP ON" (ACCOMPAGNAMENTO ATTIVO)? Se tale indicazione non è presente, premere il pulsante [ACMP ON/OFF] (ATT./DISATT. ACMP) in modo da visualizzarla.
Quando si preme il pulsante [START/STOP] dopo aver selezionato lo stile numero 131 o uno stile compreso tra 143 e 160 (pianistico), non viene eseguito alcun accompagnamento ritmico.	Non si tratta di un malfunzionamento. Al numero di stile 131 e ai numeri di stile da 143 a 160 (pianistici) non è associata alcuna parte ritmica, quindi non viene eseguito alcun ritmo. Se la riproduzione dello stile è attiva, l'esecuzione delle altre parti inizierà quando si esegue un accordo nell'intervallo di accompagnamento della tastiera.
Sembra che non tutte le voci vengano eseguite o che il suono sia tagliato.	Lo strumento è polifonico fino a un massimo di 32 note. Se sono in uso le voci dual o split e viene eseguito uno stile o una song, è possibile che dall'accompagnamento o dalla song vengano omessi (o "rubati") alcuni suoni/note.
L'interruttore a pedale (per il sustain) sembra produrre l'effetto contrario. Premendolo, ad esempio, il suono viene tagliato, rilasciandolo il suono viene sostenuto.	La polarità dell'interruttore a pedale è invertita. Prima di accendere lo strumento, accertarsi che lo spinotto del footswitch sia collegato correttamente al jack SUSTAIN.
Il suono della voce cambia da una nota all'altra.	Questo fatto è normale. Con il metodo AWM di generazione dei suoni si utilizzano più registrazioni (campioni) di uno strumento sull'estensione della tastiera; il suono effettivo di una voce può quindi differire leggermente da una nota all'altra.
Quando si suona la tastiera vengono emesse note errate.	Forse è attiva la tecnologia di esecuzione assistita. Per disattivarla, premere il pulsante [PERFORMANCE ASSISTANT] (ESECUZIONE ASSISTITA).
Quando si preme il pulsante [ACMP ON/OFF] non compare l'indicatore ACMP ON.	Il pulsante [STYLE] (STILE) è illuminato? Quando si intende utilizzare una funzione associata allo stile, premere sempre prima il pulsante [STYLE].
Non viene emesso alcun suono di armonia.	Gli effetti di armonia (01-26) funzionano in modo diverso a seconda del tipo corrispondente. I tipi da 01 a 05 funzionano quando è attiva la riproduzione dello stile, gli accordi vengono eseguiti nell'intervallo di accompagnamento della tastiera e una melodia viene eseguita nella sezione per la mano destra. I tipi da 06 a 26 funzionano a prescindere dal fatto che la riproduzione dello stile sia attiva o meno. Per i tipi da 06 a 12 è necessario suonare due note contemporaneamente.



Partiture

Questa demo è un esempio di come si possa utilizzare Easy Song Arranger per modificare gli stili nell'intero brano.

Song No. 9

♩ = 123

(Function Demo for Easy Song Arranger)

Hallelujah Chorus

Intro A D G/D D

Melody

Style Progression <Clubdance> Main Fill 1st time Main 2nd time <Hard Rock> Main

D G/D D G/D D G/D D A7 D A D/A A

Melody

17/35

D D/C G/B Em7 A7sus4 A7 D G/D D G/D D

Main

<Tango> Main Fill Main

21/39

G/D D G/D D C D *8va* G/D D D G/D D

Fill

<Dream Dance> Fill Main

42

G/D D G/D D A7 D D

(8va)

Fill Ending

10

In questa partitura il pitch sarà corretto dalla tecnologia di esecuzione assistita. Se si riproduce la parte "Play These Notes" (Riproduci queste note) utilizzando la funzione con tecnologia di esecuzione assistita, la parte verrà corretta e riprodotta in modo che corrisponda alla parte di accompagnamento.

Song No. 10

♩ = 61

(Function Demo for performance assistant technology)

Ave Maria

Melody

Play These Notes

P.A.T. Chord Symbols

These Notes Will Sound

Turn **P.A.T.** ON
Type=CHORD

5

Your Turn.

Repeatedly Play the Same Key.

C + Dm7/C + G7/B + C

Detailed description of the musical score: The score is for the piece 'Ave Maria'. It is divided into two main sections. The first section starts with a 'Melody' line in treble clef, followed by a 'Play These Notes' section in grand staff (treble and bass clefs). The 'Play These Notes' section shows a piano accompaniment with a repeating rhythmic pattern. Below this is the 'P.A.T. Chord Symbols' section, which is currently empty. The second section is labeled 'Your Turn.' and features a melody line in treble clef with a piano accompaniment in grand staff. The piano accompaniment includes fingerings (1 3 5 1 3 5 and 3 1 3 1) and the instruction 'Repeatedly Play the Same Key.' Below the piano part is a row of four chord symbols: C, Dm7/C, G7/B, and C, each with a downward-pointing arrow indicating the key to be played. The 'P.A.T.' logo is present in the top right of the first section.

9

Am/C + D7/C + G/B + CM7/B

13

Am7 + D7 + G

In questa partitura il pitch sarà corretto dalla tecnologia di esecuzione assistita. Se si riproduce la parte "Play These Notes" (Riproduci queste note) utilizzando la funzione con tecnologia di esecuzione assistita, la parte verrà corretta e riprodotta in modo che corrisponda alla parte di accompagnamento.

Song No. 11

♩ = 108

(Function Demo for performance assistant technology)

Nocturne op.9-2

Turn **P.A.T.** ON
Type = CHD/FREE
2nd time only

1/5

Play These Notes

P.A.T. Chord Symbols

These Left-hand Notes Will Sound

9/25

You Can Even Play the Same Keys!

F + B^bm/F + F + Am/E + D7

14/30

D7 + Am^b7/G + Gm + C7 + A7/C#

19/35

Dm + Bdim7 + C7sus4 + C7

1. 2.

23

F + F + F + F + F

42

rit.

F + F + F + F + F



Elenco delle voci

■ Polifonia massima

Lo strumento dispone di una polifonia massima di 32 note. Ciò significa che è in grado di suonare fino a 32 note contemporaneamente, a prescindere dalle funzioni utilizzate. L'accompagnamento automatico utilizza una serie di note disponibili e pertanto, quando lo si utilizza, il numero totale di note a disposizione per l'esecuzione sulla tastiera si riduce di conseguenza. Lo stesso vale per le funzioni Split Voice (Voce divisa) e Song. Se si supera la polifonia massima, le note suonate per prime verranno soppresse, dando la precedenza a quelle più recenti (priorità all'ultima nota).

● Elenco delle voci del pannello

N. voce	Selezione banco		N. Program change MIDI (1-128)	Nome voce
	MSB (0-127)	LSB (0-127)		
PIANO				
001	000	112	001	Grand Piano
002	000	112	002	Bright Piano
003	000	112	007	Harpsichord
004	000	112	004	Honky-tonk Piano
005	000	112	003	MIDI Grand Piano
006	000	113	003	CP 80
E.PIANO				
007	000	114	005	Cool! Galaxy Electric Piano
008	000	113	006	Hyper Tines
009	000	112	005	Funky Electric Piano
010	000	112	006	DX Modern Electric Piano
011	000	114	006	Venus Electric Piano
012	000	112	008	Clavi
ORGAN				
013	000	118	019	Cool! Organ
014	000	117	019	Cool! Rotor Organ
015	000	112	017	Jazz Organ 1
016	000	113	017	Jazz Organ 2
017	000	112	019	Rock Organ
018	000	114	019	Purple Organ
019	000	112	018	Click Organ
020	000	116	017	Bright Organ
021	000	127	019	Theater Organ
022	000	121	020	16'+2' Organ
023	000	120	020	16'+4' Organ
024	000	113	020	Chapel Organ
025	000	112	020	Church Organ
026	000	112	021	Reed Organ
ACCORDION				
027	000	112	022	Musette Accordion
028	000	113	022	Traditional Accordion
029	000	113	024	Bandoneon
030	000	113	023	Modern Harp
031	000	112	023	Harmonica
GUITAR				
032	000	112	025	Classical Guitar
033	000	112	026	Folk Guitar
034	000	112	027	Jazz Guitar
035	000	117	028	60's Clean Guitar
036	000	113	026	12Strings Guitar
037	000	112	028	Clean Guitar
038	000	113	027	Octave Guitar
039	000	112	029	Muted Guitar
040	000	112	030	Overdriven Guitar
041	000	112	031	Distortion Guitar
BASS				
042	000	112	034	Finger Bass
043	000	112	033	Acoustic Bass
044	000	112	035	Pick Bass
045	000	112	036	Fretless Bass
046	000	112	037	Slap Bass
047	000	112	039	Synth Bass
048	000	113	039	Hi-Q Bass
049	000	113	040	Dance Bass

NOTA

- L'elenco delle voci comprende i numeri di program change MIDI per ciascuna voce. Quando si suona lo strumento da un dispositivo esterno tramite l'interfaccia MIDI, utilizzare questi numeri di program change.
- I numeri di Program Change specificati vanno da "0 a 127". Poiché in questo elenco viene utilizzato il sistema di numerazione da "1 a 128", per selezionare il suono corretto è necessario sottrarre 1 dai numeri di Program Change trasmessi: ad esempio, per selezionare il suono N. 2 dell'elenco riportato di seguito, trasmettere la voce di Program Change numero 1.
- Quando si tiene premuto il pedale di sustain (footswitch), alcune voci possono suonare in modo continuo o presentare un decay lungo anche dopo il rilascio del rispettivo tasto.

N. voce	Selezione banco		N. Program change MIDI (1-128)	Nome voce
	MSB (0-127)	LSB (0-127)		
STRINGS				
050	000	112	049	String Ensemble
051	000	112	050	Chamber Strings
052	000	113	050	Slow Strings
053	000	112	045	Tremolo Strings
054	000	112	051	Synth Strings
055	000	112	046	Pizzicato Strings
056	000	112	041	Violin
057	000	112	043	Cello
058	000	112	044	Contrabass
059	000	112	047	Harp
060	000	112	106	Banjo
061	000	112	056	Orchestra Hit
CHOIR				
062	000	112	053	Choir
063	000	113	053	Vocal Ensemble
064	000	112	055	Air Choir
065	000	112	054	Vox Humana
SAXOPHONE				
066	000	117	067	Sweet! Tenor Sax
067	000	113	065	Sweet! Soprano Sax
068	000	112	067	Tenor Sax
069	000	112	066	Alto Sax
070	000	112	065	Soprano Sax
071	000	112	068	Baritone Sax
072	000	114	067	Breathy Tenor Sax
073	000	112	072	Clarinet
074	000	112	069	Oboe
075	000	112	070	English Horn
076	000	112	071	Bassoon
TRUMPET				
077	000	115	057	Sweet! Trumpet
078	000	112	057	Trumpet
079	000	112	058	Trombone
080	000	113	058	Trombone Section
081	000	112	060	Muted Trumpet
082	000	112	061	French Horn
083	000	112	059	Tuba
BRASS				
084	000	112	062	Brass Section
085	000	113	062	Big Band Brass
086	000	113	063	80's Brass
087	000	119	062	Mellow Horns
088	000	114	063	Techno Brass
089	000	112	063	Synth Brass
FLUTE				
090	000	114	074	Sweet! Flute
091	000	113	076	Sweet! Pan Flute
092	000	112	074	Flute
093	000	112	073	Piccolo
094	000	112	076	Pan Flute
095	000	112	075	Recorder
096	000	112	080	Ocarina
SYNTH LEAD				
097	000	112	081	Square Lead

N. voce	Selezione banco		N. Program change MIDI (1-128)	Nome voce
	MSB (0-127)	LSB (0-127)		
098	000	112	082	Sawtooth Lead
099	000	115	082	Analogon
100	000	119	082	Fargo
101	000	112	099	Star Dust
102	000	112	086	Voice Lead
103	000	112	101	Brightness
SYNTH PAD				
104	000	112	092	Xenon Pad
105	000	112	095	Equinox
106	000	112	089	Fantasia
107	000	113	090	Dark Moon
108	000	113	101	Bell Pad
PERCUSSION				
109	000	112	012	Vibraphone
110	000	112	013	Marimba
111	000	112	014	Xylophone
112	000	112	115	Steel Drums
113	000	112	009	Celesta
114	000	112	011	Music Box
115	000	112	015	Tubular Bells
116	000	112	048	Timpani
DRUM KITS				
117	127	000	001	Standard Kit 1
118	127	000	002	Standard Kit 2
119	127	000	009	Room Kit
120	127	000	017	Rock Kit
121	127	000	025	Electronic Kit
122	127	000	026	Analog Kit
123	127	000	113	Dance Kit
124	127	000	033	Jazz Kit
125	127	000	041	Brush Kit
126	127	000	049	Symphony Kit
127	126	000	001	SFX Kit 1
128	126	000	002	SFX Kit 2

● Elenco voci XGlite / voci opzionali XGlite*

N. voce	Selezione banco		N. Program change MIDI (1-128)	Nome voce
	MSB (0-127)	LSB (0-127)		
PIANO				
129	000	000	001	Grand Piano
130	000	001	001	Grand Piano KSP
131	000	040	001	Piano Strings
132	000	041	001	Dream
133	000	000	002	Bright Piano
134	000	001	002	Bright Piano KSP
135	000	000	003	Electric Grand Piano
136	000	001	003	Electric Grand Piano KSP
137	000	032	003	Detuned CP80
138	000	000	004	Honky-tonk Piano
139	000	001	004	Honky-tonk Piano KSP
140	000	000	005	Electric Piano 1
141	000	001	005	Electric Piano 1 KSP
142	000	032	005	Chorus Electric Piano 1
143	000	000	006	Electric Piano 2
144	000	001	006	Electric Piano 2 KSP
*145	000	032	006	Chorus Electric Piano 2
146	000	041	006	DX + Analog Electric Piano
147	000	000	007	Harpsichord
148	000	001	007	Harpsichord KSP
149	000	035	007	Harpsichord 2
150	000	000	008	Clavi
151	000	001	008	Clavi KSP
CHROMATIC				
152	000	000	009	Celesta
153	000	000	010	Glockenspiel
154	000	000	011	Music Box
155	000	064	011	Orgel

N. voce	Selezione banco		N. Program change MIDI (1-128)	Nome voce
	MSB (0-127)	LSB (0-127)		
156	000	000	012	Vibraphone
157	000	001	012	Vibraphone KSP
158	000	000	013	Marimba
159	000	001	013	Marimba KSP
160	000	064	013	Sine Marimba
161	000	097	013	Balimba
162	000	098	013	Log Drums
163	000	000	014	Xylophone
164	000	000	015	Tubular Bells
165	000	096	015	Church Bells
166	000	097	015	Carillon
167	000	000	016	Dulcimer
168	000	035	016	Dulcimer 2
169	000	096	016	Cimbalom
170	000	097	016	Santur
ORGAN				
171	000	000	017	Drawbar Organ
172	000	032	017	Detuned Drawbar Organ
173	000	033	017	60's Drawbar Organ 1
174	000	034	017	60's Drawbar Organ 2
175	000	035	017	70's Drawbar Organ 1
176	000	037	017	60's Drawbar Organ 3
177	000	040	017	16+2'2/3
178	000	064	017	Organ Bass
179	000	065	017	70's Drawbar Organ 2
180	000	066	017	Cheezy Organ
181	000	067	017	Drawbar Organ 2
182	000	000	018	Percussive Organ
183	000	024	018	70's Percussive Organ
184	000	032	018	Detuned Percussive Organ
185	000	033	018	Light Organ
186	000	037	018	Percussive Organ 2
187	000	000	019	Rock Organ
188	000	064	019	Rotary Organ
189	000	065	019	Slow Rotary
190	000	066	019	Fast Rotary
191	000	000	020	Church Organ
192	000	032	020	Church Organ 3
193	000	035	020	Church Organ 2
194	000	040	020	Notre Dame
195	000	064	020	Organ Flute
196	000	065	020	Tremolo Organ Flute
197	000	000	021	Reed Organ
198	000	040	021	Puff Organ
199	000	000	022	Accordion
200	000	000	023	Harmonica
201	000	032	023	Harmonica 2
202	000	000	024	Tango Accordion
203	000	064	024	Tango Accordion 2
GUITAR				
204	000	000	025	Nylon Guitar
205	000	043	025	Velocity Guitar Harmonics
206	000	096	025	Ukulele
207	000	000	026	Steel Guitar
208	000	035	026	12-string Guitar
209	000	040	026	Nylon & Steel Guitar
210	000	041	026	Steel Guitar with Body Sound
211	000	096	026	Mandolin
212	000	000	027	Jazz Guitar
213	000	032	027	Jazz Amp
214	000	000	028	Clean Guitar
215	000	032	028	Chorus Guitar
216	000	000	029	Muted Guitar
217	000	040	029	Funk Guitar
218	000	041	029	Muted Steel Guitar
219	000	045	029	Jazz Man
220	000	000	030	Overdriven Guitar
221	000	043	030	Guitar Pinch
222	000	000	031	Distortion Guitar
223	000	040	031	Feedback Guitar
224	000	041	031	Feedback Guitar 2

Elenco delle voci

N. voce	Selezione banco		N. Program change MIDI (1-128)	Nome voce
	MSB (0-127)	LSB (0-127)		
225	000	000	032	Guitar Harmonics
226	000	065	032	Guitar Feedback
227	000	066	032	Guitar Harmonics 2
BASS				
228	000	000	033	Acoustic Bass
229	000	040	033	Jazz Rhythm
230	000	045	033	Velocity Crossfade Upright Bass
231	000	000	034	Finger Bass
232	000	018	034	Finger Dark
233	000	040	034	Bass & Distorted Electric Guitar
234	000	043	034	Finger Slap Bass
235	000	045	034	Finger Bass 2
236	000	065	034	Modulated Bass
237	000	000	035	Pick Bass
238	000	028	035	Muted Pick Bass
239	000	000	036	Fretless Bass
240	000	032	036	Fretless Bass 2
241	000	033	036	Fretless Bass 3
242	000	034	036	Fretless Bass 4
243	000	000	037	Slap Bass 1
244	000	032	037	Punch Thumb Bass
245	000	000	038	Slap Bass 2
246	000	043	038	Velocity Switch Slap
247	000	000	039	Synth Bass 1
248	000	040	039	Techno Synth Bass
249	000	000	040	Synth Bass 2
250	000	006	040	Mellow Synth Bass
251	000	012	040	Sequenced Bass
252	000	018	040	Click Synth Bass
253	000	019	040	Synth Bass 2 Dark
*254	000	040	040	Modular Synth Bass
255	000	041	040	DX Bass
STRINGS				
256	000	000	041	Violin
257	000	008	041	Slow Violin
258	000	000	042	Viola
259	000	000	043	Cello
260	000	000	044	Contrabass
261	000	000	045	Tremolo Strings
262	000	008	045	Slow Tremolo Strings
263	000	040	045	Suspense Strings
264	000	000	046	Pizzicato Strings
265	000	000	047	Orchestral Harp
266	000	040	047	Yang Chin
267	000	000	048	Timpani
ENSEMBLE				
268	000	000	049	Strings 1
269	000	003	049	Stereo Strings
270	000	008	049	Slow Strings
271	000	035	049	60's Strings
272	000	040	049	Orchestra
273	000	041	049	Orchestra 2
274	000	042	049	Tremolo Orchestra
275	000	045	049	Velocity Strings
276	000	000	050	Strings 2
277	000	003	050	Stereo Slow Strings
278	000	008	050	Legato Strings
279	000	040	050	Warm Strings
280	000	041	050	Kingdom
281	000	000	051	Synth Strings 1
282	000	000	052	Synth Strings 2
283	000	000	053	Choir Aahs
284	000	003	053	Stereo Choir
285	000	032	053	Mellow Choir
286	000	040	053	Choir Strings
287	000	000	054	Voice Oohs
288	000	000	055	Synth Voice
289	000	040	055	Synth Voice 2
290	000	041	055	Choral
291	000	064	055	Analog Voice

N. voce	Selezione banco		N. Program change MIDI (1-128)	Nome voce
	MSB (0-127)	LSB (0-127)		
292	000	000	056	Orchestra Hit
293	000	035	056	Orchestra Hit 2
294	000	064	056	Impact
BRASS				
295	000	000	057	Trumpet
296	000	032	057	Warm Trumpet
297	000	000	058	Trombone
298	000	018	058	Trombone 2
299	000	000	059	Tuba
300	000	000	060	Muted Trumpet
301	000	000	061	French Horn
302	000	006	061	French Horn Solo
303	000	032	061	French Horn 2
304	000	037	061	Horn Orchestra
305	000	000	062	Brass Section
306	000	035	062	Trumpet & Trombone Section
307	000	000	063	Synth Brass 1
308	000	020	063	Resonant Synth Brass
309	000	000	064	Synth Brass 2
310	000	018	064	Soft Brass
311	000	041	064	Choir Brass
REED				
312	000	000	065	Soprano Sax
313	000	000	066	Alto Sax
314	000	040	066	Sax Section
315	000	000	067	Tenor Sax
316	000	040	067	Breathy Tenor Sax
317	000	000	068	Baritone Sax
318	000	000	069	Oboe
319	000	000	070	English Horn
320	000	000	071	Bassoon
321	000	000	072	Clarinet
PIPE				
322	000	000	073	Piccolo
323	000	000	074	Flute
324	000	000	075	Recorder
325	000	000	076	Pan Flute
326	000	000	077	Blown Bottle
327	000	000	078	Shakuhachi
328	000	000	079	Whistle
329	000	000	080	Ocarina
SYNTH LEAD				
330	000	000	081	Square Lead
331	000	006	081	Square Lead 2
332	000	008	081	LM Square
333	000	018	081	Hollow
334	000	019	081	Shroud
335	000	064	081	Mellow
336	000	065	081	Solo Sine
337	000	066	081	Sine Lead
338	000	000	082	Sawtooth Lead
339	000	006	082	Sawtooth Lead 2
340	000	008	082	Thick Sawtooth
341	000	018	082	Dynamic Sawtooth
342	000	019	082	Digital Sawtooth
343	000	020	082	Big Lead
344	000	096	082	Sequenced Analog
345	000	000	083	Calliope Lead
346	000	065	083	Pure Lead
347	000	000	084	Chiff Lead
348	000	000	085	Charang Lead
349	000	064	085	Distorted Lead
350	000	000	086	Voice Lead
351	000	000	087	Fifths Lead
352	000	035	087	Big Five
353	000	000	088	Bass & Lead
354	000	016	088	Big & Low
355	000	064	088	Fat & Perky
356	000	065	088	Soft Whirl
SYNTH PAD				
357	000	000	089	New Age Pad
358	000	064	089	Fantasy

N. voce	Selezione banco		N. Program change MIDI (1-128)	Nome voce
	MSB (0-127)	LSB (0-127)		
359	000	000	090	Warm Pad
360	000	000	091	Poly Synth Pad
361	000	000	092	Choir Pad
362	000	066	092	Itopia
363	000	000	093	Bowed Pad
364	000	000	094	Metallic Pad
365	000	000	095	Halo Pad
366	000	000	096	Sweep Pad
SYNTH EFFECTS				
367	000	000	097	Rain
368	000	065	097	African Wind
369	000	066	097	Carib
370	000	000	098	Sound Track
371	000	027	098	Prologue
372	000	000	099	Crystal
373	000	012	099	Synth Drum Comp
374	000	014	099	Popcorn
375	000	018	099	Tiny Bells
376	000	035	099	Round Glockenspiel
377	000	040	099	Glockenspiel Chimes
378	000	041	099	Clear Bells
379	000	042	099	Chorus Bells
380	000	065	099	Soft Crystal
381	000	070	099	Air Bells
382	000	071	099	Bell Harp
383	000	072	099	Gamelimba
384	000	000	100	Atmosphere
385	000	018	100	Warm Atmosphere
386	000	019	100	Hollow Release
387	000	040	100	Nylon Electric Piano
388	000	064	100	Nylon Harp
389	000	065	100	Harp Vox
390	000	066	100	Atmosphere Pad
391	000	000	101	Brightness
392	000	000	102	Goblins
393	000	064	102	Goblins Synth
394	000	065	102	Creeper
395	000	067	102	Ritual
396	000	068	102	To Heaven
397	000	070	102	Night
398	000	071	102	Glisten
399	000	096	102	Bell Choir
400	000	000	103	Echoes
401	000	000	104	Sci-Fi
WORLD				
402	000	000	105	Sitar
403	000	032	105	Detuned Sitar
404	000	035	105	Sitar 2
405	000	097	105	Tamboura
406	000	000	106	Banjo
407	000	028	106	Muted Banjo
408	000	096	106	Rabab
409	000	097	106	Gopichant
410	000	098	106	Oud
411	000	000	107	Shamisen
412	000	000	108	Koto
413	000	096	108	Taisho-kin
414	000	097	108	Kanoon
415	000	000	109	Kalimba
416	000	000	110	Bagpipe
417	000	000	111	Fiddle
418	000	000	112	Shanai
PERCUSSIVE				
419	000	000	113	Tinkle Bell
420	000	096	113	Bonang
421	000	097	113	Altair
422	000	098	113	Gamelan Gongs
423	000	099	113	Stereo Gamelan Gongs
424	000	100	113	Rama Cymbal
425	000	000	114	Agogo

N. voce	Selezione banco		N. Program change MIDI (1-128)	Nome voce
	MSB (0-127)	LSB (0-127)		
426	000	000	115	Steel Drums
427	000	097	115	Glass Percussion
428	000	098	115	Thai Bells
429	000	000	116	Woodblock
430	000	096	116	Castanets
431	000	000	117	Taiko Drum
432	000	096	117	Gran Cassa
433	000	000	118	Melodic Tom
434	000	064	118	Melodic Tom 2
435	000	065	118	Real Tom
436	000	066	118	Rock Tom
437	000	000	119	Synth Drum
438	000	064	119	Analog Tom
439	000	065	119	Electronic Percussion
440	000	000	120	Reverse Cymbal
SOUND EFFECTS				
441	000	000	121	Fret Noise
442	000	000	122	Breath Noise
443	000	000	123	Seashore
444	000	000	124	Bird Tweet
445	000	000	125	Telephone Ring
446	000	000	126	Helicopter
447	000	000	127	Applause
448	000	000	128	Gunshot
449	064	000	001	Cutting Noise
450	064	000	002	Cutting Noise 2
451	064	000	004	String Slap
452	064	000	017	Flute Key Click
453	064	000	033	Shower
454	064	000	034	Thunder
455	064	000	035	Wind
456	064	000	036	Stream
457	064	000	037	Bubble
458	064	000	038	Feed
459	064	000	049	Dog
460	064	000	050	Horse
461	064	000	051	Bird Tweet 2
462	064	000	056	Maou
463	064	000	065	Phone Call
464	064	000	066	Door Squeak
465	064	000	067	Door Slam
466	064	000	068	Scratch Cut
467	064	000	069	Scratch Split
468	064	000	070	Wind Chime
469	064	000	071	Telephone Ring 2
470	064	000	081	Car Engine Ignition
471	064	000	082	Car Tires Squeal
472	064	000	083	Car Passing
473	064	000	084	Car Crash
474	064	000	085	Siren
475	064	000	086	Train
476	064	000	087	Jet Plane
477	064	000	088	Starship
478	064	000	089	Burst
479	064	000	090	Roller Coaster
480	064	000	091	Submarine
481	064	000	097	Laugh
482	064	000	098	Scream
483	064	000	099	Punch
484	064	000	100	Heartbeat
485	064	000	101	Footsteps
486	064	000	113	Machine Gun
487	064	000	114	Laser Gun
488	064	000	115	Explosion
489	064	000	116	Firework

I numeri delle voci contrassegnati con un asterisco (*) indicano le voci opzionali XGlite.



Elenco dei kit di batteria

- " " indica che il suono della batteria è uguale a quello dello "Standard Kit 1".
- Ciascuna voce di percussione utilizza una nota.
- La nota e il numero di nota MIDI si trovano, in realtà, un'ottava sotto la nota e il numero di nota della tastiera. Ad esempio, in "117: Standard Kit 1", "Seq Click H" (Nota n. 36 / Nota Do1) corrisponde a (Nota n. 24 / Nota Do0).
- Key Off: quando si rilasciano i tasti contrassegnati con "O" il suono corrispondente cessa.
- Non è possibile suonare contemporaneamente le voci con lo stesso numero di nota alternativa (*1 ... 4) (sono progettate per essere suonate l'una in alternativa all'altra).

	Voice No.						117	118	119	120	121	122
	MSB (0-127) / LSB (0-127) / PC (1-128)		MIDI		Key Off	Alternate assign	127/000/001	127/000/002	127/000/009	127/000/017	127/000/025	127/000/026
	Note#	Note	Note#	Note			Standard Kit 1	Standard Kit 2	Room Kit	Rock Kit	Electronic Kit	Analog Kit
	25	C# 0	13	C# -1		3	Surdo Mute					
	26	D 0	14	D -1		3	Surdo Open					
	27	D# 0	15	D# -1			Hi Q					
	28	E 0	16	E -1			Whip Slap					
F0	29	F 0	17	F -1		4	Scratch H					
F#0	30	F# 0	18	F# -1		4	Scratch L					
G0	31	G 0	19	G -1			Finger Snap					
G#0	32	G# 0	20	G# -1			Click Noise					
A0	33	A 0	21	A -1			Metronome Click					
A#0	34	A# 0	22	A# -1			Metronome Bell					
B0	35	B 0	23	B -1			Seq Click L					
C1	36	C 1	24	C 0			Seq Click H					
C#1	37	C# 1	25	C# 0			Brush Tap					
D1	38	D 1	26	D 0	O		Brush Swirl					
D#1	39	D# 1	27	D# 0			Brush Slap					
E1	40	E 1	28	E 0	O		Brush Tap Swirl				Reverse Cymbal	Reverse Cymbal
F1	41	F 1	29	F 0	O		Snare Roll	Snare Roll 2				
F#1	42	F# 1	30	F# 0			Castanet				Hi Q 2	Hi Q 2
G1	43	G 1	31	G 0			Snare Soft	Snare Soft 2		Snare Noisy	Snare Snappy Electro	Snare Noisy 4
G#1	44	G# 1	32	G# 0			Sticks					
A1	45	A 1	33	A 0			Kick Soft			Kick Tight 2	Kick 3	Kick Tight 2
A#1	46	A# 1	34	A# 0			Open Rim Shot	Open Rim Shot H Short				
B1	47	B 1	35	B 0			Kick Tight	Kick Tight Short		Kick 2	Kick Gate	Kick Analog Short
C2	48	C 2	36	C 1			Kick	Kick Short		Kick Gate	Kick Gate Heavy	Kick Analog
C#2	49	C# 2	37	C# 1			Side Stick					Side Stick Analog
D2	50	D 2	38	D 1			Snare	Snare Short	Snare Snappy	Snare Rock	Snare Noisy 2	Snare Analog
D#2	51	D# 2	39	D# 1			Hand Clap					
E2	52	E 2	40	E 1			Snare Tight	Snare Tight H	Snare Tight Snappy	Snare Rock Rim	Snare Noisy 3	Snare Analog 2
F2	53	F 2	41	F 1			Floor Tom L		Tom Room 1	Tom Rock 1	Tom Electro 1	Tom Analog 1
F#2	54	F# 2	42	F# 1		1	Hi-Hat Closed					Hi-Hat Closed Analog
G2	55	G 2	43	G 1			Floor Tom H		Tom Room 2	Tom Rock 2	Tom Electro 2	Tom Analog 2
G#2	56	G# 2	44	G# 1		1	Hi-Hat Pedal					Hi-Hat Closed Analog 2
A2	57	A 2	45	A 1			Low Tom		Tom Room 3	Tom Rock 3	Tom Electro 3	Tom Analog 3
A#2	58	A# 2	46	A# 1		1	Hi-Hat Open					Hi-Hat Open Analog
B2	59	B 2	47	B 1			Mid Tom L		Tom Room 4	Tom Rock 4	Tom Electro 4	Tom Analog 4
C3	60	C 3	48	C 2			Mid Tom H		Tom Room 5	Tom Rock 5	Tom Electro 5	Tom Analog 5
C#3	61	C# 3	49	C# 2			Crash Cymbal 1					Crash Analog
D3	62	D 3	50	D 2			High Tom		Tom Room 6	Tom Rock 6	Tom Electro 6	Tom Analog 6
D#3	63	D# 3	51	D# 2			Ride Cymbal 1					
E3	64	E 3	52	E 2			Chinese Cymbal					
F3	65	F 3	53	F 2			Ride Cymbal Cup					
F#3	66	F# 3	54	F# 2			Tambourine					
G3	67	G 3	55	G 2			Splash Cymbal					
G#3	68	G# 3	56	G# 2			Cowbell					Cowbell Analog
A3	69	A 3	57	A 2			Crash Cymbal 2					
A#3	70	A# 3	58	A# 2			Vibraslap					
B3	71	B 3	59	B 2			Ride Cymbal 2					
C4	72	C 4	60	C 3			Bongo H					
C#4	73	C# 4	61	C# 3			Bongo L					
D4	74	D 4	62	D 3			Conga H Mute					Conga Analog H
D#4	75	D# 4	63	D# 3			Conga H Open					Conga Analog M
E4	76	E 4	64	E 3			Conga L					Conga Analog L
F4	77	F 4	65	F 3			Timbale H					
F#4	78	F# 4	66	F# 3			Timbale L					
G4	79	G 4	67	G 3			Agogo H					
G#4	80	G# 4	68	G# 3			Agogo L					
A4	81	A 4	69	A 3			Cabasa					
A#4	82	A# 4	70	A# 3			Maracas					Maracas 2
B4	83	B 4	71	B 3	O		Samba Whistle H					
C5	84	C 5	72	C 4	O		Samba Whistle L					
C#5	85	C# 5	73	C# 4			Guiro Short					
D5	86	D 5	74	D 4	O		Guiro Long					
D#5	87	D# 5	75	D# 4			Claves					Claves 2
E5	88	E 5	76	E 4			Wood Block H					
F5	89	F 5	77	F 4			Wood Block L					
F#5	90	F# 5	78	F# 4			Cuica Mute				Scratch H 2	Scratch H 2
G5	91	G 5	79	G 4			Cuica Open				Scratch L 2	Scratch L 3
G#5	92	G# 5	80	G# 4			Triangle Mute					
A5	93	A 5	81	A 4		2	Triangle Open					
A#5	94	A# 5	82	A# 4		2	Shaker					
B5	95	B 5	83	B 4			Jingle Bells					
C6	96	C 6	84	C 5			Bell Tree					
C#6	97	C# 6	85	C# 5								
D6	98	D 6	86	D 5								
D#6	99	D# 6	87	D# 5								
E6	100	E 6	88	E 5								
F6	101	F 6	89	F 5								
F#6	102	F# 6	90	F# 5								
G6	103	G 6	91	G 5								

		Voice No.						117	123	124	125	126	127	128
		MSB (0-127) / LSB (0-127) / PC (1-128)						127/000/001	127/000/113	127/000/033	127/000/041	127/000/049	126/000/001	126/000/002
		Keyboard		MIDI		Key Off	Alternate assign	Standard Kit 1	Dance Kit	Jazz Kit	Brush Kit	Symphony Kit	SFX Kit 1	SFX Kit 2
		Note#	Note	Note#	Note									
E0		25	C# 0	13	C# -1		3	Surdo Mute						
F0		26	D 0	14	D -1		3	Surdo Open						
G0	F#0	27	D# 0	15	D# -1			Hi Q						
A0	G#0	28	E 0	16	E -1			Whip Slap						
B0	A#0	29	F 0	17	F -1		4	Scratch H						
C1	C#1	30	F# 0	18	F# -1		4	Scratch L						
D1	D#1	31	G 0	19	G -1			Finger Snap						
E1	F#1	32	G# 0	20	G# -1			Click Noise						
F1	G#1	33	A 0	21	A -1			Metronome Click						
G1	A#1	34	A# 0	22	A# -1			Metronome Bell						
A1		35	B 0	23	B -1			Seq Click L						
B1		36	C 1	24	C 0			Seq Click H						
C2	C#2	37	C# 1	25	C# 0			Brush Tap						
D2	D#2	38	D 1	26	D 0	O		Brush Swirl						
E2	F#2	39	D# 1	27	D# 0			Brush Slap						
F2	G#2	40	E 1	28	E 0	O		Brush Tap Swirl	Reverse Cymbal					
G2	A#2	41	F 1	29	F 0	O		Snare Roll						
A2		42	F# 1	30	F# 0			Castanet	Hi Q 2					
B2	C#3	43	G 1	31	G 0			Snare Soft	Snare Techno	Snare Jazz H	Brush Slap 2			
C3	D#3	44	G# 1	32	G# 0			Sticks						
D3	E#3	45	A 1	33	A 0			Kick Soft	Kick Techno Q			Kick Soft 2		
E3	F#3	46	A# 1	34	A# 0			Open Rim Shot	Rim Gate					
F3	G#3	47	B 1	35	B 0			Kick Tight	Kick Techno L			Gran Cassa		
G3	A#3	48	C 2	36	C 1			Kick	Kick Techno	Kick Jazz	Kick Small	Gran Cassa Mute	Cutting Noise	Phone Call
A3		49	C# 2	37	C# 1			Side Stick	Side Stick Analog				Cutting Noise 2	Door Squeak
B3	C#4	50	D 2	38	D 1			Snare	Snare Clap	Snare Jazz L	Brush Slap 3	Band Snare		Door Slam
C4	D#4	51	D# 2	39	D# 1			Hand Clap					String Slap	Scratch Cut
D4	E#4	52	E 2	40	E 1			Snare Tight	Snare Dry	Snare Jazz M	Brush Tap 2	Band Snare 2		Scratch H 3
E4	F#4	53	F 2	41	F 1			Floor Tom L	Floor Tom Analog 1	Tom Jazz 1	Tom Brush 1	Tom Jazz 1		Wind Chime
F4	G#4	54	F# 2	42	F# 1		1	Hi-Hat Closed	Hi-Hat Closed Analog3					Telephone Ring 2
G4	A#4	55	G 2	43	G 1			Floor Tom H	Tom Analog 2	Tom Jazz 2	Tom Brush 2	Tom Jazz 2		
A4		56	G# 2	44	G# 1		1	Hi-Hat Pedal	Hi-Hat Closed Analog 4					
B4	C#5	57	A 2	45	A 1			Low Tom	Tom Analog 3	Tom Jazz 3	Tom Brush 3	Tom Jazz 3		
C5	D#5	58	A# 2	46	A# 1		1	Hi-Hat Open	Hi-Hat Open Analog 2					
D5	E#5	59	B 2	47	B 1			Mid Tom L	Tom Analog 4	Tom Jazz 4	Tom Brush 4	Tom Jazz 4		
E5	F#5	60	C 3	48	C 2			Mid Tom H	Tom Analog 5	Tom Jazz 5	Tom Brush 5	Tom Jazz 5		
F5	G#5	61	C# 3	49	C# 2			Crash Cymbal 1	Crash Analog			Hand Cymbal		
G5	A#5	62	D 3	50	D 2			High Tom	Tom Analog 6	Tom Jazz 6	Tom Brush 6	Tom Jazz 6		
A5		63	D# 3	51	D# 2			Ride Cymbal 1				Hand Cymbal Short		
B5	C#6	64	E 3	52	E 2			Chinese Cymbal					Flute Key Click	Car Engine Ignition
C6	D#6	65	F 3	53	F 2			Ride Cymbal Cup						Car Tires Squeal
D6	E#6	66	F# 3	54	F# 2			Tambourine						Car Passing
E6	F#6	67	G 3	55	G 2			Splash Cymbal						Car Crash
F6	G#6	68	G# 3	56	G# 2			Cowbell	Cowbell Analog					Siren
G6	A#6	69	A 3	57	A 2			Crash Cymbal 2				Hand Cymbal 2		Train
A6		70	A# 3	58	A# 2			Vibraslap						Jet Plane
B6	C#7	71	B 3	59	B 2			Ride Cymbal 2				Hand Cymbal 2 Short		Starship
C7	D#7	72	C 4	60	C 3			Bongo H						Burst
D7	E#7	73	C# 4	61	C# 3			Bongo L						Roller Coaster
E7	F#7	74	D 4	62	D 3			Conga H Mute	Conga Analog H					Submarine
F7	G#7	75	D# 4	63	D# 3			Conga H Open	Conga Analog M					
G7	A#7	76	E 4	64	E 3			Conga L	Conga Analog L					
A7		77	F 4	65	F 3			Timbale H						
B7	C#8	78	F# 4	66	F# 3			Timbale L						
C8	D#8	79	G 4	67	G 3			Agogo H						
D8	E#8	80	G# 4	68	G# 3			Agogo L						
E8	F#8	81	A 4	69	A 3			Cabasa				Shower		Laugh
F8	G#8	82	A# 4	70	A# 3			Maracas	Maracas 2			Thunder		Scream
G8	A#8	83	B 4	71	B 3	O		Samba Whistle H				Wind		Punch
A8		84	C 5	72	C 4	O		Samba Whistle L					Stream	Heartbeat
B8	C#9	85	C# 5	73	C# 4			Guiro Short				Bubble		Footsteps
C9	D#9	86	D 5	74	D 4	O		Guiro Long				Feed		
D9	E#9	87	D# 5	75	D# 4			Claves	Claves 2					
E9	F#9	88	E 5	76	E 4			Wood Block H						
F9	G#9	89	F 5	77	F 4			Wood Block L						
G9	A#9	90	F# 5	78	F# 4			Cuica Mute	Scratch H 2					
A9		91	G 5	79	G 4			Cuica Open	Scratch L 3					
B9	C#10	92	G# 5	80	G# 4		2	Triangle Mute						
C10	D#10	93	A 5	81	A 4		2	Triangle Open						
D10	E#10	94	A# 5	82	A# 4			Shaker						
E10	F#10	95	B 5	83	B 4			Jingle Bells						
F10	G#10	96	C 6	84	C 5			Bell Tree					Dog	Machine Gun
G10	A#10	97	C# 6	85	C# 5								Horse	Laser Gun
A10		98	D 6	86	D 5								Bird Tweet 2	Explosion
B10	C#11	99	D# 6	87	D# 5									Firework
C11	D#11	100	E 6	88	E 5									
D11	E#11	101	F 6	89	F 5									
E11	F#11	102	F# 6	90	F# 5									
F11	G#11	103	G 6	91	G 5								Maou	



Elenco degli stili

N. stile	Nome stile
8BEAT	
1	ChtPnoPp
2	BritRock
3	8BtModrn
4	Cool 8Bt
5	Class8Bt
6	60sGtPop
7	8BtAdria
8	60s8Beat
9	BblgumPp
10	BritPpSw
11	Off Beat
12	60s Rock
13	HardRock
14	RockShfl
15	8Bt Rock
16BEAT	
16	16Beat
17	PnoShfl
18	PopShf 1
19	PopShf 2
20	Gtr Pop
21	16Bt Up
22	KoolShfl
23	JazzRock
24	HH Light
BALLAD	
25	ChtPnoBd
26	GtrBld
27	80sBld
28	PianoBld
29	LoveSong
30	68Modern
31	68SlowRk
32	68OrcBld
33	OrganBld
34	Pop Bld
35	16Bld 1
36	16Bld 2
DANCE	
37	ClubBeat
38	Electron
39	FunkyHse
40	MellowHH
41	EuTrance
42	Ibiza
43	DreamDnc
44	TcnPolis
45	Clubdanc
46	Club Ltn
47	Garage
48	UK Pop
49	HHGroove
50	Hip Shfl
51	HipHopPp
DISCO	
52	70sDsc 1
53	70sDsc 2
54	LatinDsc

N. stile	Nome stile
55	DscPhily
56	SatNight
57	DscChoco
58	DscHands
SWING&JAZZ	
59	TradPno1
60	TradPno2
61	PnoBlues
62	BB Fast
63	BBMedium
64	BBBallad
65	BB Shfl
66	JazzClub
67	Swing 1
68	Swing 2
69	OrchSwng
70	FiveFour
71	Jazz Bld
72	Dixie
73	Ragtime
74	AfroCubn
75	Charlstrn
R&B	
76	Soul
77	DetPop 1
78	60s R&R
79	6/8 Soul
80	CroTwist
81	Rck&Roll
82	DetPop 2
83	Boogie 1
84	Boogie 2
85	6/8Blues
COUNTRY	
86	70sCntry
87	Cntry8Bt
88	CntryPop
89	CntrySwg
90	CntryBld
91	Cntry2/4
92	CowboyBg
93	CntryShf
94	Bigrass
LATIN	
95	BrzSamba
96	Bossa
97	PopBossa
98	Tijuana
99	DscLatin
100	Mambo
101	Salsa
102	Beguine
103	GtrRumba
104	Flamenco
105	RmbIsInd
106	Reggae
BALLROOM	
107	VienWltz
108	EngWaltz

N. stile	Nome stile
109	Slowfox
110	Foxtrot
111	Quickstp
112	Tango
113	Pasodobl
114	Samba
115	ChaCha
116	Rumba
117	Jive
TRADITIONAL	
118	USMarch
119	6/8March
120	GerMarch
121	PolkaPop
122	OberPlka
123	Trntella
124	Showtune
125	Xmas Swg
126	XmasWltz
127	Reel
128	Hawaiian
WALTZ	
129	ItalyWlz
130	MriacWlz
131	Serenade
132	SwingWlz
133	Jz Wlz 1
134	Jz Wlz 2
135	CntryWlz
136	OberWltz
137	Musette
CHILDREN	
138	Learn2/4
139	Learn4/4
140	Learn6/8
141	Fun 3/4
142	Fun 4/4
PIANIST	
143	Stride
144	PnoBlS 1
145	PnoBlS 2
146	Pno Rag
147	Pno R&R
148	PnoBoogi
149	PnoJzWlz
150	PnoJzBld
151	Arpeggio
152	Musical
153	Habanera
154	SlowRock
155	8Pno Bld
156	PnoMarch
157	68PnoMrc
158	PnoWaltz
159	PnoBguin
160	PnoSwing



Elenco dei database musicali

N. MDB	Nome MDB	N. MDB	Nome MDB	N. MDB	Nome MDB	N. MDB	Nome MDB	N. MDB	Nome MDB
ALL TIME HITS		POP BALLAD		OLDIES		LATIN		WORLD	
001	Jude Hey	063	WnderLnd	125	HonkyTnk	185	InMyMind	247	PieceOf
002	New UK	064	CanIStop	OLDIES		186	ContryHw	248	GreenSlv
003	MyLoving	065	EvryTime	126	Daydream	187	GreenGrs	249	TakeFour
004	All OK	066	IvoryAnd	127	Sumertme	188	EverNeed	250	TexRose
005	Buttercp	067	TheWorld	128	Diana's	189	Lonesone	251	ThePolka
006	JustCall	068	LovWoman	129	Uptown	190	Lucille	252	Scarboro
007	CheepChp	069	Dolannes	130	Apache	191	HomeRng	253	Edelweis
008	Daddy's	070	Madigan	131	IGottI	192	Tennesse	254	AroundWd
009	Dance?	071	Paradise	132	Tonight	LATIN		255	Whatever
010	GetBack	072	Whisper	133	MyPillow	193	Bananabt	256	Yankee's
011	GtrWheel	BALLAD		134	NoRain	194	DanceMng	WORLD	
012	HighTide	073	AllOdds	135	FinalDance	195	DntWorry	257	Hawaii
013	IWasBorn	074	AtonalFl	136	SlpnLion	196	Jamaica	258	D'amor
014	Sailing	075	Hero	137	Ghetto	197	FleaSpa	259	EIcondor
015	BluJeans	076	Woman	138	LipsLcky	198	I'mPola	260	GoodbyRm
016	Holiday	077	RunToYou	139	PrettyWm	199	MamboJm	261	ILandOn
017	Imagine	078	LoveOfAl	140	TikiGtr	200	OneNote	262	ItalyBel
018	LoveMe	079	CndleWnd	141	TurnThre	201	PasoCani	263	Cucarumb
019	LetItBld	080	Cavatina	142	Sherry	202	SayNoMor	264	Puntuali
020	LdyMдона	081	Cherish	DANCE & DISCO		203	Beguine	265	Cielito
021	YelowSub	082	ToLoveMe	143	Babylon	204	Tijuana	266	ItalySun
022	Marriage	083	YouKnow	144	Goodbye	205	Picture	267	SantaLuc
023	MovinOut	084	Evrythng	145	Catch22	ENTERTAINMENT		268	Trumpetr
024	My Shell	085	EyesOfBl	146	DISCO	206	OnTheHil	269	VanMass
025	NowNever	086	Hello	147	Survival	207	Barnacle	PIANIST	
026	DoLoveMe	087	BeThere	148	TheNavy	208	Califrag	270	ItalySun
027	TcktRide	088	FlyAway	149	DontHide	209	DadClock	271	BeGood
028	SeeClear	089	LoveYou	150	Celebrat	210	DanceLd	272	Chaie's
029	Masachus	090	NeverLet	151	LondonRU	211	DnceFire	273	Flower
030	Hard Day	091	JustOnce	152	10,2 Sun	212	BigCntry	274	Frenetic
031	USA Pie	092	IfYouGo	153	ShakeYou	213	Cabaret	275	Highwy66
032	Norway	093	SavingAl	154	Believe	214	OdeToJoy	276	Leaves
033	YesterBd	094	InTheDrk	155	BoySumer	215	Mi-Re-Do	277	Miload
MODERN POP		095	LovePwr	156	I'mSexy	216	MyPrince	278	Cabaret
034	Watches	096	Vision	157	StuffHot	217	Necenary	279	Wonderfl
035	SoundMPH	097	Beautifl	SWING & JAZZ		218	NoBuiz	280	Submarin
036	Hold Us	098	AllAlone	158	Patrol	219	NoisyOld	281	Mi-Re-Do
037	Unfound	099	Opposite	159	Charles	220	Sleigh	282	MoreRhum
038	NeedSome	100	BeHonest	160	GiveLove	221	RockBasy	283	NoBuiz
039	PrtTmLvr	101	SayYou	161	Rhythm	222	Magnifq	284	BeatifulSn
040	MoonShdw	102	SayNthng	162	LOVE	223	Magnfcnt	285	OhBlah
041	NikitSng	103	Stranger	163	LeroyBad	224	SilentNt	286	Charades
042	Sure of	104	OneDay	164	Caraban	225	Nabucco	287	Sally's
043	Off Day	105	TheBayou	165	Misbehav	226	Standing	288	Nabucco
044	Tell Her	106	ThisSong	166	Safari	227	SummerPl	289	Spanish
045	GirlsMne	107	Distance	167	Smiling	228	Christms	290	SunnyStr
046	NeedLove	108	ThisWay	168	SoWhatIs	229	Favorite	291	MistyFln
POP CLASSICS		109	LoveGone	169	TimeGone	230	Tubbie	292	LdnBridg
047	Standing	110	Inspirng	170	TasteHny	231	Turkish	293	GrndClck
048	RainLaff	111	TrueColr	171	Sandman	232	12OClock	294	Importnc
049	Sunshine	ROCK & ROLL		172	Tunisian	WALTZ & TRADITIONAL		295	Snowman
050	ForNamdo	112	ShakenUp	173	TwoFoot	233	Blk&Whte	296	Favorite
051	ThankFor	113	Beethovn	174	MyBaby	234	CanCan	297	SugerSpn
052	ManPiano	114	HurryLov	R&B		235	Charmain	298	Wshngtn
053	CoinLane	115	BeCruel	175	AsPlayed	236	Musicbox	299	ThisWay
054	LovesYou	116	Jumping	176	BabyGro	237	Clementn	300	ZipperD
055	Tmbourin	117	Jumping	177	Highwy66	238	Doodah!		
056	Alone	118	Countdwn	178	SweetCHI	239	Dreamer		
057	GldField	119	SuePeggy	179	JustU&Me	240	EnterRag		
058	Raindrop	120	Champion	180	ManLoves	241	Birthday		
059	SultanSw	121	Jailhous	181	OurLove	242	MaryLamb		
060	Life'sWk	122	BlueShoe	182	Wish I	243	Donald's		
061	TopWorld	123	Rockin24	COUNTRY		244	MoonWlz		
062	WatchGrl	124	Rock&Rll	183	OnTheRd	245	MoulinHt		
				184	Breathe	246	Sunshine		



Song sul CD-ROM fornito in dotazione

Nome file	Nome song	Compositore
001Nutcr.mid	Danse des Mirlitons from "The Nutcracker"	P.I. Tchaikovsky
002Orphe.mid	"Orphée aux Enfers" Overture	J. Offenbach
003Slavo.mid	Slavonic Dances op.72-2	A. Dvořák
004Prima.mid	La Primavera (from Le Quattro Stagioni)	A. Vivaldi
005Medit.mid	Méditation (Thaïs)	J. Massenet
006Guill.mid	Guillaume Tell	G. Rossini
007Fruhl.mid	Frühlingslied	F. Mendelssohn
008Ungar.mid	Ungarische Tänze Nr.5	J. Brahms
009Fruhl.mid	Frühlingsstimmen	J. Strauss II
010Dolly.mid	Dolly's Dreaming and Awakening	T.Oesten
011Cande.mid	La Candeur	J.F.Burgmüller
012Arabe.mid	Arabesque	J.F.Burgmüller
013Pasto.mid	Pastorale	J.F.Burgmüller
014Petit.mid	Petite Réunion	J.F.Burgmüller
015Innoc.mid	Innocence	J.F.Burgmüller
016Progr.mid	Progrès	J.F.Burgmüller
017Taren.mid	Tarentelle	J.F.Burgmüller
018Cheva.mid	La Chevaleresque	J.F.Burgmüller
019Etude.mid	Etude op.10-3 "Chanson de l'adieu"	F.Chopin
020Marci.mid	Marcia alla Turca	L.v. Beethoven
021Turki.mid	Turkish March	W.A. Mozart
022Valse.mid	Valse op.64-1 "Petit Chien"	F.Chopin
023Menue.mid	Menuett	L. Boccherini
024Momen.mid	Moments Musicaux op.94-3	F. Schubert
025Enter.mid	The Entertainer	S. Joplin
026Prelu.mid	Prelude (Wohltemperierte Klavier 1-1)	J.S. Bach
027Violl.mid	La Violette	L.Streabbog
028Angel.mid	Angels Serenade	Traditional
029Saraf.mid	Krasnyj Sarafan	Traditional
030Ameri.mid	America the Beautiful	S.A. Ward
031Brown.mid	Little Brown Jug	Traditional
032Lomon.mid	Loch Lomond	Traditional
033Bonni.mid	My Bonnie	Traditional
034Londo.mid	Londonderry Air	Traditional
035Banjo.mid	Ring de Banjo	S.C. Foster
036Vogle.mid	Wenn ich ein Vöglein wär ?	Traditional
037Lorel.mid	Die Lorelei	F. Silcher
038Funic.mid	Funiculi Funicula	L. Denza
039Turke.mid	Turkey in the Straw	Traditional
040Campt.mid	Camptown Races	S.C. Foster
041Jingl.mid	Jingle Bells	J.S. Pierpont
042Muss.mid	Muss i denn	F. Silcher
043Liebe.mid	Liebesträume Nr.3	F. Liszt
044Jesu.mid	Jesu, Joy Of Man's Desiring	J.S. Bach
045Joy.mid	Ode to Joy	L.v. Beethoven
046Pearl.mid	Pearl Fisher	G. Bizet
047Gavot.mid	Gavotte	F.J. Gossec
048Seren.mid	Serenade/Haydn	F.J. Haydn
049Menue.mid	Menuett BWV. Anh.114	J.S. Bach
050Canon.mid	Canon in D	J. Pachelbel
051Vogel.mid	Der Vogelfänger Bin Ich Ja "Die Zauberflöte"	W.A Mozart
052Piano.mid	Piano Sonate No.14 op.27-2 "Mondschein"	L.v. Beethoven
053Surpr.mid	The "Surprise" Symphony No.94	F.J. Haydn
054WildR.mid	To a Wild Rose	E.A. MacDowell
055Chans.mid	Chanson du Toreador	G. Bizet
056Babbi.mid	O Mio Babbino Caro	G. Puccini
057RowRo.mid	Row Row Row Your Boat (DUET)	Traditional
058Smoky.mid	On Top of Old Smoky (DUET)	Traditional
059WeWis.mid	We Wish You A Merry Christmas (DUET)	Traditional
060ImMai.mid	Im Mai (DUET)	Traditional
061Chris.mid	O Christmas Tree (DUET)	Traditional
062MaryH.mid	Mary Had a Little Lamb (DUET)	Traditional
063TenLi.mid	Ten Little Indians (DUET)	Septimus Winner
064PopGo.mid	Pop Goes The Weasel (DUET)	Traditional
065Twink.mid	Twinkle Twinkle Little Star (DUET)	Traditional
066Close.mid	Close Your Hands, Open Your Hands (DUET)	J.J. Rousseau
067Cucko.mid	The Cuckoo (DUET)	Traditional
068Augus.mid	O du lieber Augustin (DUET)	Traditional
069Londo.mid	London Bridge (DUET)	Traditional
070Three.mid	Three Blind Mice (DUET)	Traditional

È possibile utilizzare Easy Song Arranger solo con le song che contengono i dati degli accordi.



Elenco dei tipi di effetto

● Tipi di armonia

N.	Tipi di armonia	Descrizione
01	Duet	I tipi di armonia 01-05 si basano su pitch e aggiungono armonie a una, due o tre note per la melodia a nota singola suonata con la mano destra. I tipi vengono riprodotti quando si suonano gli accordi nell'intervallo di accompagnamento della tastiera. Questi tipi di armonia funzionano anche quando si suonano delle song che contengono dati di accordi.
02	Trio	
03	Block	
04	Country	
05	Octave	
06	Trill 1/4 note	<p>I tipi 6-26 sono effetti che si basano sul ritmo e aggiungono dettagli o ripetizioni ritardate a tempo con l'accompagnamento automatico. Questi tipi funzionano indipendentemente dall'attivazione o meno dell'accompagnamento automatico. Tuttavia, la velocità effettiva dell'effetto dipende dall'impostazione del tempo (pagina 35). I singoli valori della nota in ciascun tipo consentono di sincronizzare con precisione l'effetto rispetto al ritmo. Sono inoltre disponibili le impostazioni della terzina: 1/6 = terzine di semiminima, 1/12 = terzina di croma, 1/24 = terzina di semicroma.</p> <ul style="list-style-type: none"> • Quando le due note sono tenute, i tipi di effetto trill (trillo) (06-12) consentono di creare trill di due note (note alternate). • I tipi di effetto di tremolo (13-19) ripetono tutte le note tenute (massimo quattro). • I tipi di effetto di eco (20-26) consentono di creare ripetizioni ritardate di ciascuna nota suonata.
07	Trill 1/6 note	
08	Trill 1/8 note	
09	Trill 1/12 note	
10	Trill 1/16 note	
11	Trill 1/24 note	
12	Trill 1/32 note	
13	Tremolo 1/4 note	
14	Tremolo 1/6 note	
15	Tremolo 1/8 note	
16	Tremolo 1/12 note	
17	Tremolo 1/16 note	
18	Tremolo 1/24 note	
19	Tremolo 1/32 note	
20	Echo 1/4 note	
21	Echo 1/6 note	
22	Echo 1/8 note	
23	Echo 1/12 note	
24	Echo 1/16 note	
25	Echo 1/24 note	
26	Echo 1/32 note	

● Tipi di riverbero

N.	Tipo di riverbero	Descrizione
01-03	Hall 1-3	Riverbero da sala concerti.
04-05	Room 1-2	Riverbero da piccola sala.
06-07	Stage 1-2	Riverbero per strumenti solisti.
08-09	Plate 1-2	Riverbero con simulazione di una piastra di acciaio.
10	Off	Nessun effetto.

● Tipi di chorus

N.	Tipo di chorus	Descrizione
01-02	Chorus 1-2	Programma di chorus tradizionale con timbri ricchi e caldi.
03-04	Flanger 1-2	Modulazione di tre fasi pronunciata con un leggero suono metallico.
05	Off	Nessun effetto.



Prospetto di implementazione MIDI

YAMAHA [Portable Grand]
 Model DGX-230/YPG-235 MIDI Implementation Chart

Date: 10-OCT-2007
 Version: 1.0

Function...	Transmitted	Recognized	Remarks
Basic Channel Default Changed	1 - 16 x	1 - 16 x	
Mode Default Messages Altered	3 x *****	3 x x	
Note Number : True voice	0 - 127 *****	0 - 127 0 - 127	
Velocity Note ON Note OFF	o 9nH, v=1-127 x 9nH, v=0	o 9nH, v=1-127 x	
After Touch Key's Ch's	x x	x x	
Pitch Bend	o 0-24 semi	o 0-24 semi	
Control Change	0, 32 1, 11, 84 6, 38 7, 10 64 71 72 73 74 91, 93 96-97 100-101	o x o o o x o x x o x o	Bank Select Data Entry Sustain Harmonic Content Release Time Attack Time Brightness Effect Depth RPN Inc, Dec RPN LSB, MSB

Prog Change : True #	o 0 - 127 *****	o 0 - 127	
System Exclusive	o	o	
: Song Pos.	x	x	
: Song Sel.	x	x	
: Tune	x	x	
System : Clock	o	o	
Real Time: Commands	o	o	
Aux :All Sound OFF	x	o(120, 126, 127)	
:Reset All Cntrls	x	o(121)	
:Local ON/OFF	x	o(122)	
:All Notes OFF	x	o(123-125)	
Mes- :Active Sense	o	o	
sages:Reset	x	x	

*1 Refer to #2 on page 112.

Mode 1 : OMNI ON , POLY

Mode 3 : OMNI OFF, POLY

Mode 2 : OMNI ON , MONO

Mode 4 : OMNI OFF, MONO

o : Yes

x : No



Formato dati MIDI

NOTA:

- 1 di default (impostazioni di fabbrica), lo strumento funziona normalmente come un generatore di suoni multi-timbrico a 16 canali e i dati in ingresso non influiscono sulle voci o sulle impostazioni del pannello. I messaggi MIDI elencati di seguito influiscono tuttavia sulle voci del pannello, sull'accompagnamento automatico e sulle song.
 - MIDI Master Tuning (Accordatura master MIDI)
 - Messaggi esclusivi di sistema per i cambi del tipo di riverbero e di chorus
- 2 I messaggi per tali numeri di control change non possono essere trasmessi dallo strumento. Essi possono tuttavia essere trasmessi quando si esegue l'accompagnamento o una song, oppure si utilizza l'effetto Harmony (Armonia).
- 3 Eccetto
 - <GM System ON> (Sistema GM attivo) F0H, 7EH, 7FH, 09H, 01H e F7H
 - Questo messaggio ripristina automaticamente tutte le impostazioni di default, ad eccezione di MIDI Master Tuning.
 - <MIDI Master Volume> (Volume master MIDI) F0H, 7FH, 7FH, 04H, 01H, II, mm e F7H
 - Questo messaggio consente di variare simultaneamente il volume di tutti i canali (eccetto Universal System).
 - Il valore di "mm" viene utilizzato per MIDI Master Volume (i valori di "II" vengono ignorati).

- <MIDI Master Tuning> (Accordatura master MIDI) F0H, 43H, 1nH, 27H, 30H, 00H, 00H, mm, II, cc e F7H
 - Questo messaggio cambia il valore di accordatura di tutti i canali contemporaneamente.
 - I valori di "mm" e "II" vengono utilizzati per MIDI Master Tuning.
 - I valori di default di "mm" e "II" sono, rispettivamente, 08H e 00H. Per "n" e "cc" è possibile utilizzare qualunque valore.

- <Reverb Type> (Tipo di riverbero) F0H, 43H, 1nH, 4CH, 02H, 01H, 00H, mmH, IIH e F7H
 - mm: MSB del tipo di riverbero
 - II: LSB del tipo di riverbero
 Per i dettagli, fare riferimento alla mappa degli effetti (pagina 112).

- <Chorus Type> (Tipo di chorus) F0H, 43H, 1nH, 4CH, 02H, 01H, 20H, mmH, IIH e F7H
 - mm: MSB del tipo di chorus
 - II: LSB del tipo di chorus
 Per i dettagli, fare riferimento alla mappa degli effetti (pagina 112).

- 4 Quando si avvia l'accompagnamento, viene trasmesso un messaggio FAH. Quando si arresta l'accompagnamento, viene trasmesso un messaggio FAH. Quando il clock è impostato su External (Esterno), vengono riconosciuti sia FAH (avvio dell'accompagnamento), sia FCH (arresto dell'accompagnamento).
- 5 Attivazione/disattivazione locale
 - <Local ON> (Attivazione locale) Bn, 7A e 7F
 - <Local OFF> (Disattivazione locale) Bn, 7A e 00
 Il valore di "n" viene ignorato.

■ Mappa degli effetti

- * Quando viene ricevuto un valore LSB di un tipo che non corrisponde ad alcun tipo di effetto, viene impostato automaticamente un valore che corrisponde al tipo di effetto (più prossimo al valore specificato).
- * I numeri tra parentesi a fronte del nome dei tipi di effetto corrispondono a quelli indicati sul display.

● RIVERBERO

MSB TIPO	LSB TIPO									
	00	01	02	08	16	17	18	19	20	
000	Nessun effetto									
001	(01)Hall1				(02)Hall2	(03)Hall3				
002	Room					(04)Room1		(05)Room2		
003	Stage				(06)Stage1	(07)Stage2				
004	Plate				(08)Plate1	(09)Plate2				
005...127	Nessun effetto									

● CHORUS

MSB TIPO	LSB TIPO									
	00	01	02	08	16	17	18	19	20	
000...063	Nessun effetto									
064	Thru									
065	Chorus		(02)Chorus2							
066	Celeste					(01)Chorus1				
067	Flanger			(03)Flanger1		(04)Flanger2				
068...127	Nessun effetto									

ATTENZIONE

CONTRATTO DI LICENZA SOFTWARE

SI PREGA DI LEGGERE ATTENTAMENTE IL PRESENTE CONTRATTO DI LICENZA ("CONTRATTO") PRIMA DI UTILIZZARE IL SOFTWARE. IL SOFTWARE VIENE CONCESSO IN USO ESCLUSIVAMENTE SULLA BASE DELLE CONDIZIONI SPECIFICATE NEL PRESENTE CONTRATTO. LE PARTI DEL PRESENTE CONTRATTO SONO L'UTENTE (PERSONA ROMPENDO IL SIGILLO DI QUESTA CONFEZIONE, L'UTENTE ACCETTA DI ESSERE VINCOLATO DALLE CONDIZIONI DELLA PRESENTE LICENZA. QUALORA L'UTENTE NON ACCETTI I TERMINI E LE CONDIZIONI DEL PRESENTE CONTRATTO, NON POTRÀ INSTALLARE, COPIARE O UTILIZZARE ALTRIMENTI IL SOFTWARE.

1. CONCESSIONE DI LICENZA E DIRITTI DI COPYRIGHT

Yamaha concede all'utente il diritto di usare una copia del programma o dei programmi software e dei dati inclusi ("SOFTWARE") che accompagnano il presente Contratto. Il termine SOFTWARE si riferisce a tutti gli aggiornamenti relativi al software in dotazione e ai dati. Il SOFTWARE è proprietà di Yamaha e/o dei suoi licenziatari, ed è protetto dalle vigenti norme sul copyright e da tutte le disposizioni in materia contenute in trattati internazionali. L'acquirente può vantare un diritto di proprietà sui dati creati con l'ausilio del SOFTWARE, ma il SOFTWARE continuerà ad essere tutelato dalle relative disposizioni sul copyright.

- È **consentito** usare il SOFTWARE su un **solo computer**.
- È **consentito** fare una copia del SOFTWARE nella forma leggibile da una macchina esclusivamente a scopo di backup, se il SOFTWARE è su un supporto che consenta tale copia di backup. L'utente dovrà riprodurre sulla copia di backup l'avviso di Yamaha relativo al copyright, oltre a tutte le informazioni sulla proprietà riportate sull'originale del SOFTWARE.
- È **consentito** trasferire in modo permanente i diritti relativi al SOFTWARE, a condizione che l'utente non conservi copie di quest'ultimo e che il destinatario accetti i termini del presente Contratto.

2. LIMITAZIONI

- È **vietato** eseguire operazioni di decodifica, disassemblaggio, decompilazione, o derivare altrimenti una forma del codice sorgente del SOFTWARE, con qualunque mezzo.
- È **vietato** riprodurre, modificare, cambiare, affittare, locare, o distribuire il SOFTWARE per intero o in parte, nonché utilizzarlo per creare derivati.
- È **vietato** trasferire elettronicamente il SOFTWARE da un computer all'altro, o dividerlo in rete con altri computer.
- È **vietato** usare il SOFTWARE per distribuire dati illegali o che violino la politica pubblica.
- È **vietato** avviare servizi basati sull'uso del SOFTWARE senza l'autorizzazione di Yamaha Corporation.

I dati tutelati da copyright, compresi, in via non limitativa, i dati MIDI per le canzoni, ottenuti per mezzo del SOFTWARE, sono soggetti alle seguenti limitazioni, che devono essere obbligatoriamente rispettate.

- È vietato utilizzare i dati ricevuti per mezzo del SOFTWARE per fini commerciali senza l'autorizzazione del titolare del copyright.
- È vietato duplicare, trasferire o distribuire i dati ricevuti per mezzo del SOFTWARE, o riprodurli o eseguirli in pubblico, senza l'autorizzazione del titolare del copyright.
- È vietato rimuovere la criptatura dei dati ricevuti per mezzo del SOFTWARE, o modificare il watermark elettronico senza l'autorizzazione del titolare del copyright.

3. RISOLUZIONE

Il presente Contratto diviene efficace dal giorno in cui il SOFTWARE viene ricevuto e resta valido fino alla risoluzione. In caso di violazione di una qualsiasi norma o clausola sul copyright contenuta nel presente Contratto, il contratto si intenderà automaticamente e immediatamente risolto, senza obbligo di notifica da parte di Yamaha. All'atto della risoluzione, l'acquirente è tenuto a distruggere immediatamente il SOFTWARE concesso in licenza, i documenti che lo accompagnano e le eventuali copie.

4. GARANZIA LIMITATA SUI SUPPORTI

Per quanto riguarda il SOFTWARE venduto su supporti tangibili, Yamaha garantisce che i supporti su cui è registrato il SOFTWARE saranno privi di difetti materiali o di produzione, se usati in condizioni normali, per quattordici (14) giorni dalla data di ricevimento attestata dalla copia della ricevuta. La responsabilità di Yamaha si limiterà alla sostituzione del supporto difettoso restituito a Yamaha o a un suo rivenditore ufficiale, entro quattordici giorni, con una copia della ricevuta. Yamaha non sostituirà supporti danneggiati a causa di incidenti o uso improprio. NELLA MISURA MASSIMA CONSENTITA

DALLA LEGGE, YAMAHA NEGA ESPRESSAMENTE OGNI GARANZIA IMPLICITA RELATIVA AI SUPPORTI TANGIBILI, COMPRESSE LE GARANZIE IMPLICITE DI COMMERCIALITÀ E IDONEITÀ PER UN DETERMINATO SCOPO.

5. ESONERO DALLA GARANZIA SUL SOFTWARE

L'acquirente conferma e accetta espressamente che l'utilizzo del SOFTWARE avvenga a suo rischio. Il SOFTWARE e la relativa documentazione vengono forniti "COSÌ COME SONO" e senza alcun genere di garanzia. INDIPENDENTEMENTE DALLE ALTRE CLAUSOLE CONTENUTE NEL PRESENTE CONTRATTO, YAMAHA NEGA ESPRESSAMENTE QUALUNQUE GARANZIA ESPlicita o IMPLICITa RELATIVA AL SOFTWARE, COMPRESSE, IN VIA NON LIMITATIVA, LE GARANZIE IMPLICITE DI COMMERCIALITÀ E IDONEITÀ PER UN DETERMINATO SCOPO, OLTRE A QUELLE CHE ESCLUDONO LA VIOLAZIONE DEI DIRITTI DI TERZI. IN PARTICOLARE, MA SENZA CHE CIÒ COSTITUISCA UNA LIMITAZIONE DELLE PRECEDENTI DISPOSIZIONI, YAMAHA NON GARANTISCE CHE IL SOFTWARE SODDISFI LE ESIGENZE DELL'UTENTE, NÉ CHE IL FUNZIONAMENTO DEL SOFTWARE SIA ININTERROTTO O PRIVO DI ERRORI, E NEPPURE CHE I DIFETTI PRESENTI NEL SOFTWARE SARANNO CORRETTI.

6. LIMITAZIONE DI RESPONSABILITÀ

L'UNICA OBBLIGAZIONE DI YAMAHA AI SENSI DEL PRESENTE CONTRATTO È CONSENTIRE L'USO DEL SOFTWARE IN CONFORMITÀ AI TERMINI QUI RIPORTATI. YAMAHA DECLINA IN OGNI CASO QUALSIASI RESPONSABILITÀ NEI CONFRONTI DEGLI UTENTI O DI TERZI PER GLI EVENTUALI DANNI, COMPRESI, IN VIA NON LIMITATIVA, TUTTI I DANNI DIRETTI, ACCIDENTALI O INDIRETTI, LE SPESE, IL LUCRO CESSANTE, LE PERDITE DI RISPARMI, LA PERDITA DI DATI, O ALTRI DANNI DERIVANTI DALL'USO, USO IMPROPRIO O IMPOSSIBILITÀ DELL'USO DEL SOFTWARE, ANCHE QUALORA YAMAHA, O UN SUO RIVENDITORE AUTORIZZATO SIANO STATI AVVERTITI DELLA POSSIBILITÀ DEL VERIFICARSI DI TALI DANNI. In nessun caso la responsabilità complessiva di Yamaha nei confronti degli utenti per gli eventuali danni, perdite e diritti d'azione (di natura contrattuale, extracontrattuale o di altro genere) potrà superare l'importo corrisposto per il SOFTWARE.

7. SOFTWARE DI TERZI

Il SOFTWARE potrà includere software e dati di terzi ("SOFTWARE DI TERZI"). Qualora nella documentazione scritta o nei dati elettronici che accompagnano il Software, Yamaha indichi che determinati software e dati sono SOFTWARE DI TERZI, l'utente accetta e conferma che rispetterà le clausole di qualunque Contratto fornito con il SOFTWARE DI TERZI e che la parte che fornisce il SOFTWARE DI TERZI sarà ritenuta responsabile di qualunque garanzia e responsabilità relativa o derivante dal SOFTWARE DI TERZI. Yamaha declina qualsiasi responsabilità derivante dal SOFTWARE DI TERZI o dal suo uso.

- Yamaha non fornisce garanzie esplicite in merito al SOFTWARE DI TERZI. INOLTRE, YAMAHA NEGA ESPRESSAMENTE QUALUNQUE GARANZIA IMPLICITa, COMPRESSE, IN VIA NON LIMITATIVA, LE GARANZIE IMPLICITE DI COMMERCIALITÀ E IDONEITÀ PER UN DETERMINATO SCOPO, relativamente al SOFTWARE DI TERZI.
- Yamaha non fornisce agli utenti alcuna assistenza o manutenzione per il SOFTWARE DI TERZI.
- Yamaha declina qualsiasi responsabilità nei confronti degli utenti o di terzi per gli eventuali danni, compresi, in via non limitativa, tutti i danni diretti, indiretti, o accidentali, le spese, il lucro cessante o altri danni derivanti dall'uso, uso improprio o impossibilità dell'uso del SOFTWARE DI TERZI.

8. CONDIZIONI GENERALI

Il presente Contratto sarà interpretato regolato dalle norme del diritto giapponese, senza riferimenti ai principi del conflitto tra leggi. In caso di controversie, sarà investita la Corte distrettuale di Tokio, in Giappone. Se, per qualunque ragione, una parte del presente Contratto fosse giudicata nulla da una giurisdizione competente, la parte restante del Contratto conserverà piena efficacia e validità.

9. INTERO ACCORDO

Il presente Contratto contiene l'intero accordo tra le parti in merito all'uso del SOFTWARE e di qualunque materiale lo accompagni, e sostituisce qualunque precedente intesa o accordo, scritto o verbale, in merito all'oggetto del presente Contratto. Le eventuali modifiche o revisioni del presente Contratto saranno vincolanti solo se apportate per iscritto e sottoscritte da un rappresentante debitamente autorizzato di Yamaha.

SIBELIUS SCORCH LICENSE AGREEMENT

By installing and/or using this Product you (an individual or legal entity) agree with the Licensor to be bound by the terms of this License which will govern your use of the Product. If you do not accept these terms, do not install or use this Product.

The Product is copyright © 1987-2007 Sibelius Software, a division of Avid Technology, Inc, and its licensors.

1. Definitions

In this License the following words and expressions have the following meanings:

“License”: this agreement between you and the Licensor and, if permitted by the context, the conditional license granted to you in this agreement.

“Licensor”: Avid Technology, Inc., of Avid Technology Park, One Park West, Tewksbury, MA 01876 USA, through its division Sibelius Software, of 20-23 City North, Fonthill Road, London N4 3HF, UK

“Product”: the Software and the Documentation.

“Software”: the Sibelius Scorch web browser plug-in, Opus, Helsinki, Inkpen2 and Reprise font families, any other programs or files supplied by the Licensor which are included in or with the Sibelius Scorch installer, and the Sibelius Scorch installer.

“Documentation”: any documentation in any form relating to the Software supplied to you with the Software or by the Licensor.

2. License

- 2.1 The Licensor grants to you a non-exclusive non-transferable license to use this Software in accordance with the Documentation on any number of computers. Title to the Product is not transferred to you. Ownership of the Product remains vested in the Licensor and its licensors, subject to the rights granted to you under this License. All other rights are reserved.
- 2.2 You may make one printout for your own use of any part of the Documentation provided in electronic form. You shall not make or permit any third party to make any further copies of any part of the Product whether in eye or machine-readable form.
- 2.3 You shall not, and shall not cause or permit any third party to,
 - (1) translate, enhance, modify, alter or adapt the Product or any part of it for any purpose (including without limitation for the purpose of error correction);
 - (2) create derivative works based on the Product, or cause the whole or any part of the Product to be combined with or incorporated into any other program, file or product, for any purpose; or
 - (3) use the Software to create files in any format (other than temporary files created and required by your computer’s operating system or web browser), including without limitation screen capture files, files generated from the Software’s playback, graphics files and print files, for any purpose, except for creating MIDI files (if permitted by the Software) for private non-commercial use.
- 2.4 You shall not, and shall not cause or permit any third party to, decompile, decode, disassemble or reverse engineer the Software in whole or in part for any purpose.
- 2.5 You shall not, and shall not cause any third party to, translate, convert, decode or reverse engineer any file capable of being read by any copy or version of the Software or any data transmitted to or from any copy or version of the Software, in whole or in part for any purpose.
- 2.6 The Product or any part of it must not be used to infringe any right of copyright or right of privacy, publicity or personality or any other right whatsoever of any other person or entity.

3. Copyright

- 3.1 You acknowledge that copyright in the Product as a whole and in the components of the Product as between you and the Licensor belongs to the Licensor or its licensors and is protected by copyright laws, national and international, and all other applicable laws.

4. Disclaimer of Liability

- 4.1 In consideration of the fact that the Product is licensed hereunder free of charge, (a) the Licensor disclaims any and all warranties with respect to the Product, whether expressed or implied, including without limitation any warranties that the Product is free from defects, will perform in accordance with the Documentation, is merchantable, or is fit for any particular purpose, and (b) the Licensor shall not have or incur any liability to you for any loss, cost, expense or claim (including without limitation any liability for loss or corruption of data and loss of profits, revenue or goodwill and any type of special, indirect or consequential loss) that may arise out of or in connection with your installation and use of the Product.

5. Termination

- 5.1 This License shall terminate automatically upon your destruction of the Product. In addition, the Licensor may elect to terminate this License in the event of a material breach by you of any condition of this License or of any of your representations, warranties, covenants or obligations hereunder. Upon notification of such termination by the Licensor, you will immediately delete the Software from your computer and destroy the Documentation.

6. Miscellaneous

- 6.1 No failure to exercise and no delay in exercising on the part of the Licensor of any right, power or privilege arising hereunder shall operate as a waiver thereof, nor shall any single or partial exercise of any right, power or privilege preclude any other or further exercise thereof or the exercise of any other right, power or privilege. The rights and remedies of the Licensor in connection herewith are not exclusive of any rights or remedies provided by law.
- 6.2 You may not distribute, loan, lease, sub-license, rent or otherwise transfer the Product to any third party.
- 6.3 You agree to the use of your personal data in accordance with the Licensor’s privacy policy (available from the Licensor or on www.sibelius.com), which may change from time to time.
- 6.4 This License is intended by the parties hereto to be a final expression of their agreement with respect to the subject matter hereof and a complete and exclusive statement of the terms of such agreement. This License supercedes any and all prior understandings, whether written or oral, between you and the Licensor relating to the subject matter hereof.
- 6.5 (This section only applies if you are resident in the European Union:) This License shall be construed and governed by the laws of England, and both parties agree to submit to the exclusive jurisdiction of the English courts.
- 6.6 (This section only applies if you are not resident in the European Union:) This License shall be construed and enforced in accordance with and governed by the laws of the State of California. Any suit, action or proceeding arising out of or in any way related or connected to this License shall be brought and maintained only in the United States District Court for the Northern District of California, sitting in the City of San Francisco. Each party irrevocably submits to the jurisdiction of such federal court over any such suit, action or proceeding. Each party knowingly, voluntarily and irrevocably waives trial by jury in any suit, action or proceeding (including any counterclaim), whether at law or in equity, arising out of or in any way related or connected to this License or the subject matter hereof.

(License v5.0 (DMN), 30 July 2007)



Specifiche tecniche

Tastiere

- 76 tasti tipo "key box" (da Mi0 a Sol6) con risposta al tocco.

Display

- Display LCD (retroilluminato)

Configurazione

- STANDBY/ON (ATTESA/ACCENSIONE)
- MASTER VOLUME: MIN-MAX

Controlli del pannello

- SONG, VOICE (VOCE), STYLE (STILE), EASY SONG ARRANGER, P.A.T. ON/OFF, LESSON L, LESSON R, LESSON START, METRONOME ON/OFF, PORTABLE GRAND, DEMO, FUNCTION, MUSIC DATABASE, HARMONY ON/OFF, DUAL ON/OFF, SPLIT ON/OFF, TEMPO/TAP, [0]-[9], [+], [-], CATEGORY, Dial, REPEAT & LEARN (ACMP ON/OFF), A-B REPEAT (INTRO/ENDING/rit.), PAUSE (SYNC START), START/STOP, REW (MAIN/AUTO FILL), FF (SYNC STOP), REGIST MEMORY ([MEMORY/BANK], [1], [2]), SONG MEMORY (REC, [1]-[5], [A])

Controlli in tempo reale

- Rotella Pitch Bend

Voce

- 116 voci su pannello + 12 kit di batteria/SFX + 361 voci XGLite
- Polifonia: 32
- DUAL
- SPLIT

Style

- 160 stili predefiniti + file di song esterni
- Controllo stile: ACMP ON/OFF, SYNC, SYNC START, START/STOP, INTRO/ENDING/rit. e MAIN/AUTO FILL
- Diteggiatura: Multi Finger, Full Keyboard
- Volume degli stili

Database musicali

- 300 + file di song esterni

Funzione Education

- Dizionario
- Lezione 1-3, Repeat & Learn (Ripetizione e apprendimento)

Memoria di registrazione

- 8 banchi x 2 tipi

Funzione

- VOLUME: Style Volume (Volume stile), Song Volume (Volume song)
- OVERALL: Tuning (Accordatura), Transpose (Trasposizione), Split Point (Punto split), Touch Sensitivity (Sensibilità al tocco) e Pitch Bend Range (Gamma di pitch bend), Chord Fingering (Diteggiatura accordi)
- MAIN VOICE: Volume, Octave (Ottava), Pan, Reverb, Level (Livello), Chorus Level (Livello chorus)
- DUAL VOICE: Voice (Voce), Volume, Octave, Pan, Reverb Level (Livello riverbero), Chorus Level
- SPLIT VOICE: Voice, Volume, Octave, Pan, Reverb Level, Chorus Level
- EFFECT: Reverb Type, Chorus Type, Master EQ Type (Tipo EQ principale), Sustain
- HARMONY: Harmony Type, Harmony Volume (Volume armonia)
- Tecnologia di esecuzione assistita: Tipo Tecnologia di esecuzione assistita
- SFF Load: Style File Load (Carico file stile)
- PC: PC Mode (Modalità PC)
- MIDI: Local On/Off (Attivazione/disattivazione locale), External Clock (Clock esterno), Initial Send (Invio iniziale), Keyboard Out (Uscita tastiera), Style Out (Uscita stile), Song Out (Uscita song)
- METRONOME: Time Signature Numerator (Numeratore divisione del tempo), Time Signature Denominator (Denominatore divisione del tempo), Metronome Volume (Volume metronomo)

- LESSON: Lesson Track (R) (Traccia lezione, destra), Lesson Track (L) (Traccia lezione, sinistra), Grade (Voto)
- UTILITY: Demo Cancel (Annullamento demo)

Effetti

- Riverbero: 9 tipi
- Chorus: 4 tipi
- Armonia: 26 tipi

Song

- 30 song preimpostate + 5 song utente + song CD-ROM accessorio (70)
- Song Clear (Cancellazione song), Clear Track (Cancellazione traccia)
- Song Volume (Volume song)
- Controllo delle song: REPEAT & LEARN, A-B REPEAT, PAUSE, REW, FF, START/STOP

Tecnologia di esecuzione assistita

- Chord, Chord/Free

Registrazione

- Song
Song utente: 5 song
Tracce di registrazione: 1, 2, 3, 4, 5, STYLE

N. Program

- Local On/Off
- Initial Send
- External Clock
- Keyboard Out
- Style Out
- Song Out

Jack ausiliari

- PHONES/OUTPUT, DC IN 12V, USB, SUSTAIN

Amplificatore

- 6W + 6W

Altoparlanti

- 12 cm x 2 + 3 cm x 2

Consumo elettrico

- 20W

Alimentazione

- Adattatore: PA-5D o un prodotto equivalente consigliato da Yamaha
- Batterie: sei batterie "D", R20P (LR20) o equivalenti

Dimensioni (L x P x A)

- 1.178 x 412 x 137 mm

Peso

- 8,3kg (batterie escluse)

Accessori in dotazione

- Leggio
- CD-ROM di accessori
- Manuale di istruzioni

Accessori opzionali

- Adattatore di alimentazione CA: PA-5D o un prodotto equivalente consigliato da Yamaha
- Footswitch (Pedale a interruttore): FC4/FC5
- Supporto tastiera: LW-16
- Cuffie: HPE-150

* Le specifiche e le descrizioni presenti in questo manuale sono fornite a fini puramente informativi. Yamaha Corp. si riserva il diritto di modificare prodotti o specifiche in qualsiasi momento senza preavviso. Dato che le specifiche, le apparecchiature o le opzioni possono essere diverse da paese a paese, verificarle con il proprio rappresentante Yamaha.



Indice

Controlli del pannello e terminali

+/-	13, 51
	50
0-9	13, 51
A-B REPEAT	12, 71
ACMP ON/OFF	12, 20
CATEGORY [▲] e [▼]	12, 51
DC IN 12V	10, 13
DEMO	13, 26
Dial	12, 51
DUAL ON/OFF	13, 15
EASY SONG ARRANGER	12, 43
FF	12, 26
FUNCTION	12, 75
HARMONY ON/OFF	13, 53
INTRO/ENDING/rit.	12, 63
LESSON L/R	12, 37
LESSON START	12, 37
MAIN/AUTO FILL	12, 63
MASTER VOLUME	12, 50
MEMORY/BANK, 1, 2	13, 73
METRONOME ON/OFF	12, 56
MUSIC DATABASE	12, 42
P.A.T. ON/OFF	12, 29
PAUSE	12, 26
PHONES/OUTPUT	11, 13
PITCH BEND, rotella	13, 59
PORTABLE GRAND	13, 17
REC, 1-5, A	12
REC, 1-5, A	45
REGIST. MEMORY	13, 73
REPEAT & LEARN	12, 41
REW	12, 26
SONG	12, 25
SONG MEMORY	12, 45
SPLIT ON/OFF	13, 16
STANDBY/ON	11-12
START/STOP	12, 51
STYLE	12, 19
SYNC START	12, 63
SYNC STOP	12, 64
TEMPO/TAP	12, 35
USB TO HOST, porta	13, 79
VOICE	12, 14

Ordine alfabetico

A

A-B Repeat	71
Accessori	7
Accompagnamento automatico	20
Accordatura	60
Accordi facilitati	24
Accordi normali	24
Accordo	22-24, 68-69
ACMP	20
Adattatore di alimentazione	10
Armonia	53
Arresto sincronizzato	64
Avvio sincronizzato	20

B

Backup	49
Batteria, kit	18

C

Caricamento di SFF	67
CD-ROM	85
Channel, messaggio	79
Chord Fingering, funzione	66
CHORD ROOT	70
CHORD TYPE	70
Chorus	55
Computer	79
Controllo remoto	81
Cuffie	11

D

Database musicali	42
Demo	26
Demo Cancel	77
Display	52
Divisione del tempo (Denominatore, Numeratore)	56
Dizionario degli accordi	70
Dual Voice Chorus Level	76
Dual Voice Octave	76
Dual Voice Pan	76
Dual Voice Reverb Level	76
Dual Voice Volume	76

E

Easy Song Arranger	43
Elenco degli stili	106

Elenco dei database musicali	107
Elenco dei kit di batteria	104
Elenco dei tipi di effetto	109
Elenco delle song	27
Elenco delle voci	100
Eliminazione (song utente)	48
Eliminazione (traccia song)	48
Esclusione	72
External Clock, impostazione	80

F

File di stile	67
Footswitch	11
Footswitch (Sustain)	11
Formato dati MIDI	112
Function	76-77
Funzione	75

G

Gamma del pitch bend	76
----------------------	----

I

Impostazione predefinita	75
Inconvenienti e possibili rimedi (strumento)	92
Initial Send	77
Inizializzazione	49
Inizio sincronizzato	63
Intervallo di accompagnamento automatico	20
Invio iniziale	82

K

Keyboard Out, impostazione	80
----------------------------	----

L

Leggio	7
Lezione	36
Local, impostazione	80
L-Part	84

M

Main Voice Chorus Level	76
Main Voice Octave	76
Main Voice Pan	76
Main Voice Reverb Level	76

Main Voice Volume	76	Stile	19–23
Mappa degli effetti	112	Style Out, impostazione	80
Memoria di registrazione	73	Style, funzione	63
Memoria flash	28	Sustain da pannello	59
Memoria song	45	System, messaggio	79
Metronomo	56		
MIDI	78	T	
Misura	52	Tecnologia di esecuzione assistita	29
Modalità PC	81	Tempo	35
		Tipi di armonia	53, 109
N		Tipo di chorus	109
Notazione	52	Tipo di EQ master	62
		Tipo di riverbero	109
O		Traccia	45–48
One Touch Setting	61	Track Clear	48
		Trasferimento	82–84
P		Trasposizione	60
Partitura	94–99		
Preset song	25, 27–28	U	
Prospetto di implementazione MIDI ..	110	USB	79
Punto di splittaggio	16, 65	USB MIDI, driver	88–89
R		V	
Registrazione	45	Voce	14
Ripetizione	41	Voce della melodia	44, 72
Risoluzione dei problemi		Voce dual	15
(Installazione)	90	Voce MAIN	14
Risposta al tocco	58	Voce split	16
Riverbero	54	Volume armonia	77
R-Part	84	Volume degli stili	65
		Voto	38
S		X	
Salvataggio		XGlite	6
(Impostazione di pannello)	73		
Sensibilità al tocco	58		
SMF (Standard MIDI File)	82		
Software Licensing Agreement	113		
Song	25		
Song Clear	48		
Song esterna	28		
Song Out, impostazione	80		
Song utente	45		
Song volume	71		
Specifiche tecniche	115		
Split Voice Chorus Level	76		
Split Voice Octave	76		
Split Voice Pan	76		
Split Voice Reverb Level	76		
Split Voice Volume	76		

For details of products, please contact your nearest Yamaha representative or the authorized distributor listed below.

Per ulteriori dettagli sui prodotti, rivolgersi al più vicino rappresentante Yamaha oppure a uno dei distributori autorizzati elencati di seguito.

NORTH AMERICA

CANADA

Yamaha Canada Music Ltd.
135 Milner Avenue, Scarborough, Ontario,
M1S 3R1, Canada
Tel: 416-298-1311

U.S.A.

Yamaha Corporation of America
6600 Orangethorpe Ave., Buena Park, Calif. 90620,
U.S.A.
Tel: 714-522-9011

CENTRAL & SOUTH AMERICA

MEXICO

Yamaha de México S.A. de C.V.
Calz. Javier Rojo Gómez #1149,
Col. Guadalupe del Moral
C.P. 09300, México, D.F., México
Tel: 55-5804-0600

BRAZIL

Yamaha Musical do Brasil Ltda.
Rua Joaquim Floriano, 913 - 4º andar, Itaim Bibi,
CEP 04534-013 Sao Paulo, SP. BRAZIL
Tel: 011-3704-1377

ARGENTINA

Yamaha Music Latin America, S.A.
Sucursal de Argentina
Olga Cossetini 1553, Piso 4 Norte
Madero Este-C1107CEK
Buenos Aires, Argentina
Tel: 011-4119-7000

PANAMA AND OTHER LATIN AMERICAN COUNTRIES/ CARIBBEAN COUNTRIES

Yamaha Music Latin America, S.A.
Torre Banco General, Piso 7, Urbanización Marbella,
Calle 47 y Aquilino de la Guardia,
Ciudad de Panamá, Panamá
Tel: +507-269-5311

EUROPE

THE UNITED KINGDOM

Yamaha Music U.K. Ltd.
Sherbourne Drive, Tilbrook, Milton Keynes,
MK7 8BL, England
Tel: 01908-366700

IRELAND

Danfay Ltd.
61D, Sallynoggin Road, Dun Laoghaire, Co. Dublin
Tel: 01-2859177

GERMANY

Yamaha Music Central Europe GmbH
Siemensstraße 22-34, 25462 Rellingen, Germany
Tel: 04101-3030

SWITZERLAND/LIECHTENSTEIN

Yamaha Music Central Europe GmbH,
Branch Switzerland
Seefeldstrasse 94, 8008 Zürich, Switzerland
Tel: 01-383 3990

AUSTRIA

Yamaha Music Central Europe GmbH,
Branch Austria
Schleiergasse 20, A-1100 Wien, Austria
Tel: 01-60203900

CZECH REPUBLIC/SLOVAKIA/ HUNGARY/SLOVENIA

Yamaha Music Central Europe GmbH,
Branch Austria, CEE Department
Schleiergasse 20, A-1100 Wien, Austria
Tel: 01-602039025

POLAND

Yamaha Music Central Europe GmbH
Sp.z o.o. Oddział w Polsce
ul. 17 Stycznia 56, PL-02-146 Warszawa, Poland
Tel: 022-868-07-57

THE NETHERLANDS/ BELGIUM/LUXEMBOURG

Yamaha Music Central Europe GmbH,
Branch Benelux
Clarissenhof 5-b, 4133 AB Vianen, The Netherlands
Tel: 0347-358 040

FRANCE

Yamaha Musique France
BP 70-77312 Marne-la-Vallée Cedex 2, France
Tel: 01-64-61-4000

ITALY

Yamaha Musica Italia S.P.A.
Viale Italia 88, 20020 Lainate (Milano), Italy
Tel: 02-935-771

SPAIN/PORTUGAL

Yamaha Música Ibérica, S.A.
Ctra. de la Coruna km. 17, 200, 28230
Las Rozas (Madrid), Spain
Tel: 91-639-8888

GREECE

Philippos Nakas S.A. The Music House
147 Skiathou Street, 112-55 Athens, Greece
Tel: 01-228 2160

SWEDEN

Yamaha Scandinavia AB
J. A. Wettergrens Gata 1, Box 30053
S-400 43 Göteborg, Sweden
Tel: 031 89 34 00

DENMARK

YS Copenhagen Liaison Office
Generatorvej 6A, DK-2730 Herlev, Denmark
Tel: 44 92 49 00

FINLAND

F-Musiikki Oy
Kluuvikatu 6, P.O. Box 260,
SF-00101 Helsinki, Finland
Tel: 09 618511

NORWAY

Norsk filial av Yamaha Scandinavia AB
Grini Næringspark 1, N-1345 Østerås, Norway
Tel: 67 16 77 70

ICELAND

Skifan HF
Skeifan 17 P.O. Box 8120, IS-128 Reykjavik, Ice-
land
Tel: 525 5000

RUSSIA

Yamaha Music (Russia)
Office 4015, entrance 2, 21/5 Kuznetskii
Most street, Moscow, 107996, Russia
Tel: 495 626 0660

OTHER EUROPEAN COUNTRIES

Yamaha Music Central Europe GmbH
Siemensstraße 22-34, 25462 Rellingen, Germany
Tel: +49-4101-3030

AFRICA

Yamaha Corporation,
Asia-Pacific Music Marketing Group
Nakazawa-cho 10-1, Naka-ku, Hamamatsu,
Japan 430-8650
Tel: +81-53-460-2312

MIDDLE EAST

TURKEY/CYPRUS

Yamaha Music Central Europe GmbH
Siemensstraße 22-34, 25462 Rellingen, Germany
Tel: 04101-3030

OTHER COUNTRIES

Yamaha Music Gulf FZE
LOB 16-513, P.O.Box 17328, Jubel Ali,
Dubai, United Arab Emirates
Tel: +971-4-881-5868

ASIA

THE PEOPLE'S REPUBLIC OF CHINA

Yamaha Music & Electronics (China) Co.,Ltd.
25/F., United Plaza, 1468 Nanjing Road (West),
Jingan, Shanghai, China
Tel: 021-6247-2211

HONG KONG

Tom Lee Music Co., Ltd.
11/F., Silvercord Tower 1, 30 Canton Road,
Tsimshatsui, Kowloon, Hong Kong
Tel: 2737-7688

INDONESIA

PT. Yamaha Music Indonesia (Distributor)
PT. Nusantik
Gedung Yamaha Music Center, Jalan Jend. Gatot
Subroto Kav. 4, Jakarta 12930, Indonesia
Tel: 21-520-2577

KOREA

Yamaha Music Korea Ltd.
8F, 9F, Dongsung Bldg. 158-9 Samsung-Dong,
Kangnam-Gu, Seoul, Korea
Tel: 080-004-0022

MALAYSIA

Yamaha Music Malaysia, Sdn., Bhd.
Lot 8, Jalan Perbandaran, 47301 Kelana Jaya,
Petaling Jaya, Selangor, Malaysia
Tel: 3-78030900

PHILIPPINES

Yupangco Music Corporation
339 Gil J. Puyat Avenue, P.O. Box 885 MCPO,
Makati, Metro Manila, Philippines
Tel: 819-7551

SINGAPORE

Yamaha Music Asia Pte., Ltd.
#03-11 A-Z Building
140 Paya Lebar Road, Singapore 409015
Tel: 747-4374

TAIWAN

Yamaha KHS Music Co., Ltd.
3F, #6, Sec.2, Nan Jing E. Rd. Taipei.
Taiwan 104, R.O.C.
Tel: 02-2511-8688

THAILAND

Siam Music Yamaha Co., Ltd.
891/1 Siam Motors Building, 15-16 floor
Rama 1 road, Wangmai, Pathumwan
Bangkok 10330, Thailand
Tel: 02-215-2626

OTHER ASIAN COUNTRIES

Yamaha Corporation,
Asia-Pacific Music Marketing Group
Nakazawa-cho 10-1, Naka-ku, Hamamatsu,
Japan 430-8650
Tel: +81-53-460-2317

OCEANIA

AUSTRALIA

Yamaha Music Australia Pty. Ltd.
Level 1, 99 Queensbridge Street, Southbank,
Victoria 3006, Australia
Tel: 3-9693-5111

NEW ZEALAND

Music Houses of N.Z. Ltd.
146/148 Captain Springs Road, Te Papapa,
Auckland, New Zealand
Tel: 9-634-0099

COUNTRIES AND TRUST TERRITORIES IN PACIFIC OCEAN

Yamaha Corporation,
Asia-Pacific Music Marketing Group
Nakazawa-cho 10-1, Naka-ku, Hamamatsu,
Japan 430-8650
Tel: +81-53-460-2312

HEAD OFFICE Yamaha Corporation, Pro Audio & Digital Musical Instrument Division
Nakazawa-cho 10-1, Naka-ku, Hamamatsu, Japan 430-8650
Tel: +81-53-460-3273



Yamaha Home Keyboards Home Page (English Only)
<http://music.yamaha.com/homekeyboard>

Yamaha Manual Library
<http://www.yamaha.co.jp/manual/>

U.R.G., Pro Audio & Digital Musical Instrument Division, Yamaha Corporation
© 2007 Yamaha Corporation



P77020548

LBA0
XXXCRX.X-01
Printed in Europe