

Vi ringraziamo per aver acquistato l'ELECTRONIC DRUM KIT Yamaha DTX6K-X. Questo kit di batteria elettronica può essere utilizzato in casa o in studio, oppure sul palco per esibizioni dal vivo. Per un corretto assemblaggio e un uso sicuro, leggere attentamente questo Manuale di assemblaggio prima dell'utilizzo. Inoltre, dopo averlo letto, conservarlo al sicuro per averlo a portata di mano in caso di riferimento futuro.

Questo manuale descrive la procedura di assemblaggio standard per il kit di batteria elettronica DTX6K-X. Copre l'assemblaggio, il cablaggio e la configurazione del modulo trigger per batteria del kit come mostrato di seguito.

**Esempio di assemblaggio standard**

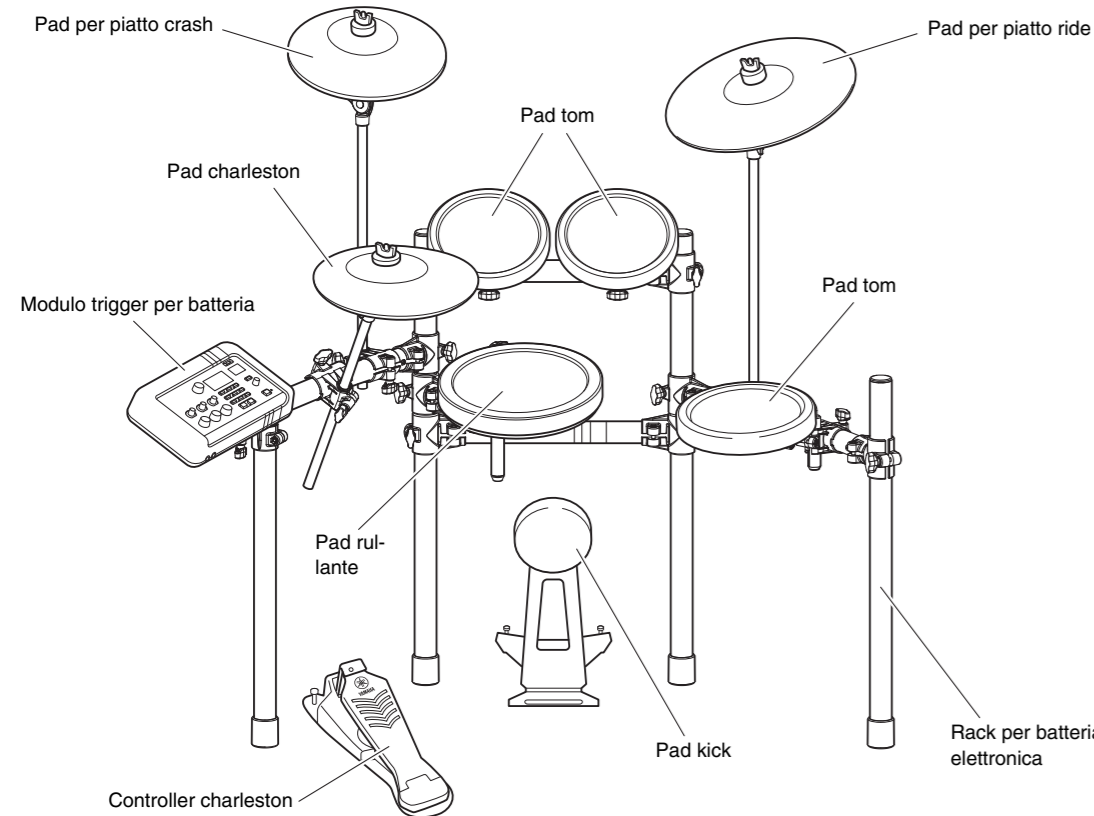

**IMPORTANTE**

Il presente Manuale descrive il processo di assemblaggio di un set di pad e di un modulo trigger per batteria a un rack per batteria elettronica già assemblato. Prima di iniziare le operazioni riportate di seguito, assicurarsi di assemblare il rack per batteria elettronica come descritto nel Manuale di istruzioni fornito con il rack.

**AVVISO**

Stendere a terra un tappetino antiscivolo per batteria (venduto a parte) sotto il controller del charleston e il pad kick. In alternativa, stendere il cartone dell'imballaggio del kit di batteria o simile per evitare di graffiare il pavimento.

**1 Aprire le confezioni per verificarne il contenuto.**

Dopo aver aperto le confezioni contenenti il kit di batteria elettronica, verificare che siano presenti tutti i componenti riportati di seguito.

**Componenti di DTX6K-X**

- ❑ Pad rullante XP80 (x1)
  - ❑ Pad per piatto ride PCY135 (x1)
  - ❑ Pad charleston (x1)
  - ❑ Pad per piatto crash (x1)
  - ❑ Rack di batteria elettronica (x1)
  - ❑ Manuale di istruzioni del rack per batteria elettronica (x1)
  - ❑ Charleston HH65 Controller (x1)
  - ❑ Fermo per PCY135 (x1)
  - ❑ Fermo per pad charleston e pad per piatto crash (x2)
  - ❑ Pad kick KP65 (x1)
  - ❑ Cavo flessibile a 9 canali (x1)
  - ❑ Fascetta fermacavi (x6)
  - ❑ Chiave per batteria (x1)
  - ❑ Modulo trigger per batteria DTX-PRO (x1)
  - ❑ Supporto del modulo (x1)
  - ❑ Pad tom TP70 (x3)
  - ❑ Bullone di serraggio (per XP80; x1)
  - ❑ Galletto (per TP70; x3)
  - ❑ Manuale di assemblaggio di DTX6K-X (questo documento; x1)
  - ❑ Manuale di istruzioni di PCY100 PCY135 PCY155 (x1)
  - ❑ Manuale di istruzioni di HH65 (x1)
  - ❑ Manuale di istruzioni di XP70 XP80 (x1)
  - ❑ Manuale di istruzioni di TP70 (x1)
  - ❑ Manuale di istruzioni di KP65 (x1)
  - ❑ Adattatore CA (x1)
  - ❑ Vite del supporto del modulo (x4)
  - ❑ Manuale di istruzioni di DTX-PRO (x1)
  - ❑ Cubase AI Download information (x1)
- \* Ha un adesivo con l'etichetta "CRASH" sul lato posteriore.
- \* L'illustrazione mostra il rack completamente assemblato.
- \* Potrebbe non essere incluso a seconda del paese di acquisto. Per ulteriori informazioni, contattare il rivenditore Yamaha.

**Precauzioni Leggere attentamente prima di procedere.**

Le precauzioni riportate di seguito servono a garantire l'utilizzo corretto e sicuro del kit di batteria elettronica, senza che si verifichino lesioni alle persone o danni agli oggetti. Per indicare la gravità o la probabilità dei rischi di lesione alle persone o danno agli oggetti derivanti da un utilizzo non corretto, le precauzioni sono classificate con l'indicazione AVVERTENZA o ATTENZIONE. Le istruzioni fornite insieme alle presenti precauzioni sono estremamente importanti per garantire la sicurezza e devono essere osservate scrupolosamente.

\* Dopo aver letto il Manuale di assemblaggio, conservarlo in un luogo sicuro e facilmente accessibile per poterlo consultare in futuro.

\* Leggere anche il Manuale di assemblaggio e/o il Manuale di istruzioni forniti con i pad e il rack.

<b>⚠ AVVERTENZA</b>	<b>La mancata osservanza delle precauzioni riportate di seguito può provocare lesioni gravi o perfino mortali.</b>
<ul style="list-style-type: none"> <li>• L'uso di questo kit di batteria elettronica da parte di bambini deve essere effettuato sotto il controllo di un adulto per evitare eventuali lesioni.</li> <li>• I supporti per i pad per piatti e tom hanno le estremità appuntite. Per evitare lesioni, prestare la massima attenzione quando si maneggiano questi componenti.</li> <li>• I fermi antiscivolo dei pad kick e dei pedali hanno le estremità appuntite. Per evitare lesioni, prestare la massima attenzione quando si maneggiano questi componenti.</li> <li>• Verificare che i dadi e gli altri elementi di fissaggio siano serrati in modo corretto durante l'installazione di questo kit di batteria elettronica. Inoltre, procedere lentamente quando si allentano i dadi. Se tale precauzione non viene osservata, i pad potrebbero cadere o il rack potrebbe capovolgersi provocando possibili lesioni.</li> <li>• Non installare questo kit di batteria elettronica su una pendenza, una piattaforma instabile o una superficie non sicura. Se tale precauzione non viene osservata, il kit potrebbe cadere provocando possibili lesioni.</li> <li>• Durante l'installazione di questo kit di batteria elettronica, assicurarsi che cavi e altri componenti siano disposti in modo sicuro. Se si inciampa su un cavo, il kit potrebbe cadere e provocare lesioni.</li> <li>• Non smontare o modificare il kit di batteria elettronica per nessun motivo. La mancata osservanza di questa precauzione potrebbe determinare lesioni alle persone o un funzionamento non corretto del prodotto.</li> <li>• Non sedere o stare in piedi sul rack. Ciò potrebbe causare il ribaltamento o la rottura del rack ed eventuali lesioni.</li> </ul>	

<b>⚠ ATTENZIONE</b>	<b>La mancata osservanza delle precauzioni riportate di seguito può provocare lesioni e/o danni agli oggetti.</b>
<ul style="list-style-type: none"> <li>• Prestare attenzione alle dita quando si regolano i morsetti. Potrebbero verificarsi lesioni se non si fa attenzione durante questa operazione.</li> <li>• Prestare attenzione alle punte di supporti, bracci, viti e componenti simili. Le dita potrebbero venire lesionate dalle punte acuminatae se non si presta attenzione a come si maneggiano questi componenti.</li> <li>• Non mettere mani o piedi sotto un pad kick o pedale. Ciò potrebbe causare lesioni.</li> <li>• Non utilizzare il rack del kit di batteria elettronica per sostenere tamburi acustici. Ciò potrebbe causare la rottura dei morsetti e la caduta dei tamburi, con conseguente rischio di lesioni.</li> </ul>	

**AVVISO: Precauzioni relative all'uso**

- Afferrare la spina, non il cavo, per collegare e scollegare i cavi. Inoltre, non posizionare oggetti pesanti sui cavi ed evitare qualsiasi contatto con estremità taglienti. La mancata osservanza di tali precauzioni può determinare la rottura dei cavi e il mancato collegamento.
- Non salire sul kit di batteria elettronica né collocarvi sopra oggetti pesanti. La mancata osservanza di questa precauzione potrebbe determinare un funzionamento non corretto.
- Non utilizzare o conservare il kit di batteria elettronica in luoghi troppo caldi, ad esempio alla luce diretta del sole, in prossimità di termosifoni o all'interno di un veicolo chiuso, oppure in luoghi eccessivamente umidi, ad esempio in bagno o all'aperto quando piove. La mancata osservanza di tale precauzione potrebbe determinare la deformazione, lo scolorimento, il funzionamento non corretto o il deterioramento del prodotto.
- Non pulire il kit di batteria elettronica con solventi organici, diluenti o alcol per evitare di provocare la deformazione e lo scolorimento. Rimuovere la polvere utilizzando un panno morbido asciutto oppure, per una pulizia più profonda, utilizzare un panno umido ben strizzato. Se il kit di batteria elettronica è eccessivamente sporco, utilizzare innanzitutto un panno ben strizzato immerso precedentemente in una soluzione con detergente neutro. In seguito, eliminare i residui della soluzione utilizzando un panno umido ben strizzato.

\* Le illustrazioni riportate in questo Manuale hanno solo uno scopo informativo e potrebbero differire da quanto visualizzato sullo strumento.  
 \* I nomi delle aziende e dei prodotti riportati in questo Manuale sono marchi o marchi registrati dai rispettivi proprietari.  
 \* Il contenuto del presente Manuale si applica alle ultime specifiche tecniche a partire dalla data di pubblicazione. Per ottenere la versione più recente del Manuale, accedere al sito Web Yamaha e scaricare il file corrispondente. Dal momento che le specifiche tecniche, le apparecchiature e gli accessori venduti separatamente potrebbero variare a seconda del paese in cui viene distribuito il prodotto, verificarle con il rivenditore Yamaha.

**2 Assemblare il rack per batteria elettronica.**

Per le istruzioni di assemblaggio del rack per batteria elettronica, consultare il relativo Manuale di istruzioni.

**3 Assemblare il reggicharleston, i pad e il modulo trigger per batteria al rack per batteria elettronica.**

**Assemblaggio del reggicharleston**

**1.** Rimuovere il morsetto del modulo per batteria ❶ e la gamba sinistra ❷ dal lato sinistro del rack.

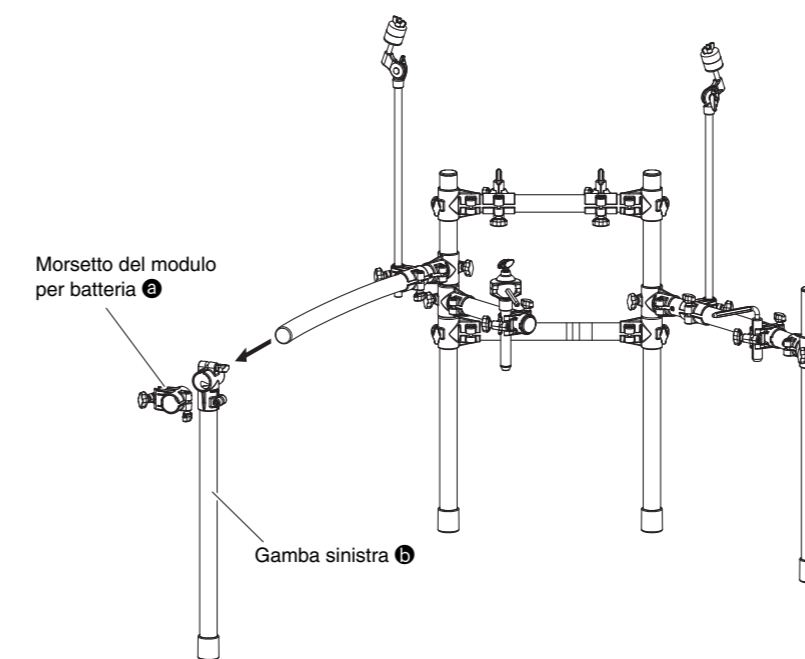

**2.** Assemblare il morsetto di sostegno per il reggicharleston assicurandosi che sia orientato come mostrato nella figura. Riasssemblare la gamba sinistra ❷ e il morsetto del modulo per batteria ❶.

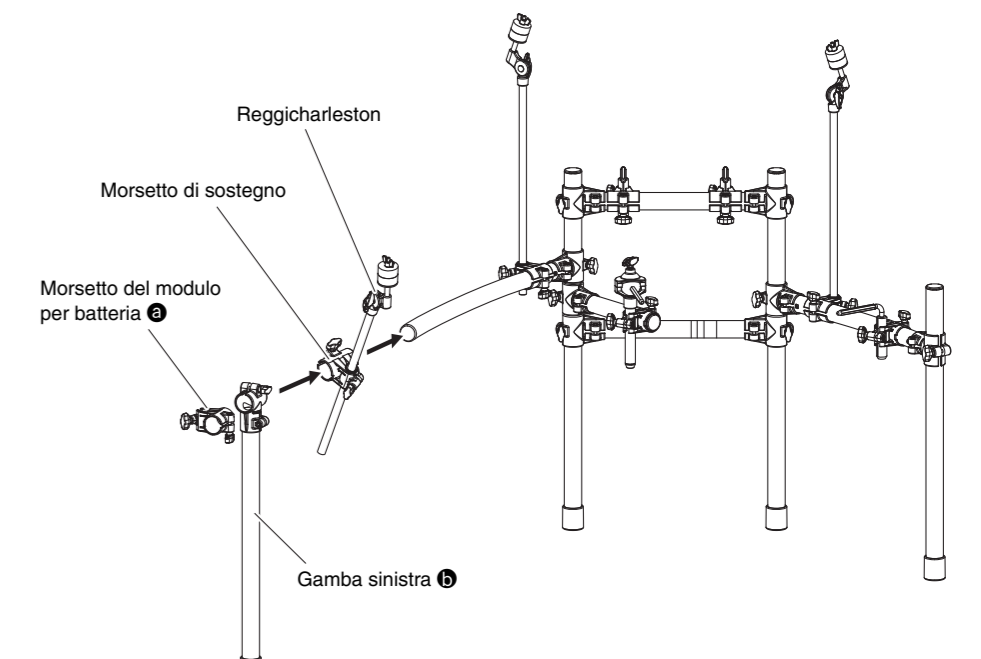

## Assemblaggio dei pad rullante e tom

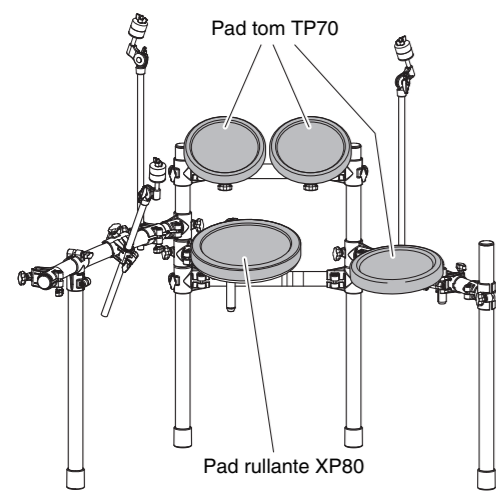

### ■ Pad rullante

1. Applicare un bullone di serraggio al pad rullante e serrare provvisoriamente, effettuando cinque o sei giri.

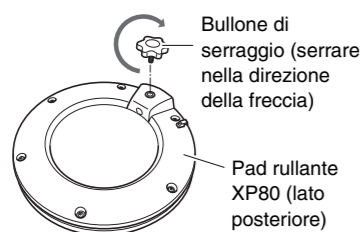

2. Fissare il pad rullante XP80 all'asta, quindi stringere il bullone di serraggio per fissare il pad rullante.

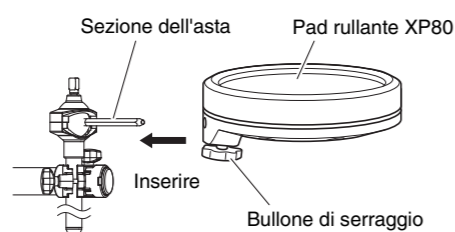

### AVVISO

Lasciare uno spazio di circa 1,3 cm tra la base dell'asta e il pad rullante. Il contatto tra la sezione dell'asta e il pad del rullante può causare danni al pad.

3. Allentare i bulloni da A a D, come illustrato di seguito, per regolare l'altezza e l'angolazione del pad rullante. Una volta effettuato il corretto posizionamento, accertarsi di serrare di nuovo i bulloni in modo appropriato prima di procedere con l'operazione successiva.

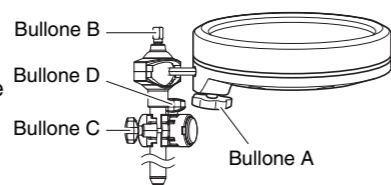

### ■ Pad tom

1. Come con il pad rullante, applicare un galletto su ciascuno dei tre pad tom e serrarlo provvisoriamente, effettuando cinque o sei giri.

2. Inserire ciascun pad tom in uno dei reggitom del rack. Per ogni pad tom, assicurarsi che l'asta del reggitom sia completamente inserita nel foro di montaggio del pad, quindi serrare il bullone per fissare il pad.

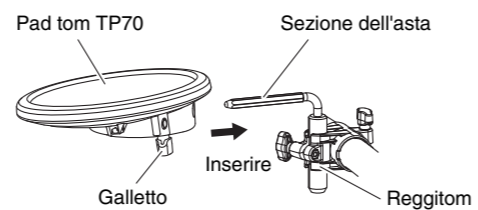

3. Allentare i bulloni da A a C, come illustrato di seguito, per regolare l'altezza e l'angolazione di ciascun pad tom. Una volta effettuato il corretto posizionamento, accertarsi di serrare di nuovo i bulloni in modo appropriato prima di procedere con l'operazione successiva.

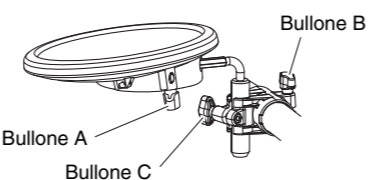

## Assemblaggio del modulo trigger per batteria, del pad per piatti e del pad charleston.

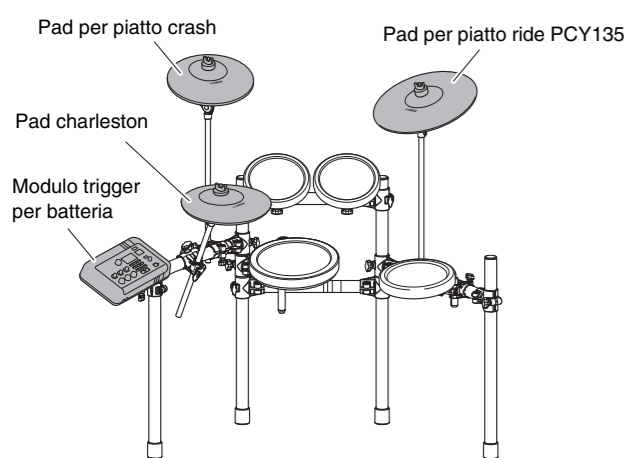

### ■ Ogni pad piatti e charleston

1. Utilizzando la chiave per batteria, allentare la vite del fermo.

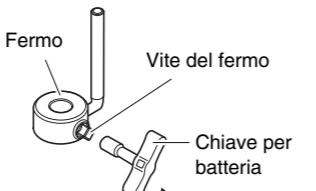

2. Rimuovere il galletto, i due tamponi in feltro e il copridado dal reggiplatti.

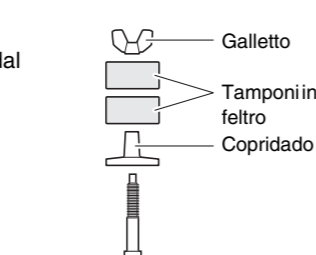

3. Posizionare il fermo sul reggiplatti.

\* Se la vite del fermo non è stata allentata a sufficienza al precedente punto 1, potrebbe non essere possibile far passare il fermo attraverso l'asta del reggiplatti. In tal caso, allentare la vite del fermo quanto più possibile senza rimuoverla.

4. Riposizionare il copridado.

\* Ruotare il copridado per serrarlo sulla sezione filettata e fissarlo in posizione.

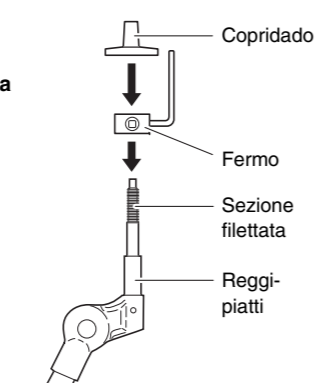

5. Quando il fermo è completamente a contatto con la superficie inferiore del copridado, come illustrato di seguito, stringere la vite del fermo utilizzando la chiave per batteria.

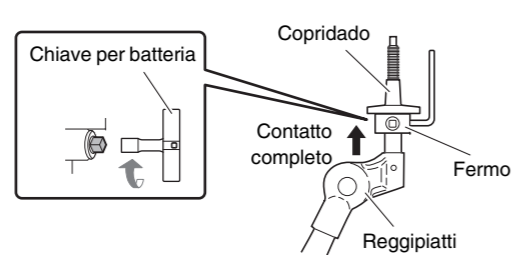

6. Posizionare sul reggiplatti uno dei tamponi in feltro rimossi al punto 2.

7. Montare il pad sul supporto dei piatti. Abbassare il pad in posizione facendo passare l'asta del reggiplatti attraverso il foro al centro. Una volta in posizione, il perno del fermo deve trovarsi all'interno del foro più piccolo del pad.

\* Se si suona il pad per piatti con il perno del fermo non posizionato correttamente all'interno del foro più piccolo, il pad potrebbe ruotare provocando il distacco del perno. È dunque molto importante assicurarsi che il fermo sia fissato come illustrato al precedente punto 5.

8. Montare sul reggiplatti l'altro tampono in feltro rimosso al punto 2.

9. Serrare il galletto per fissare il pad al reggiplatti.

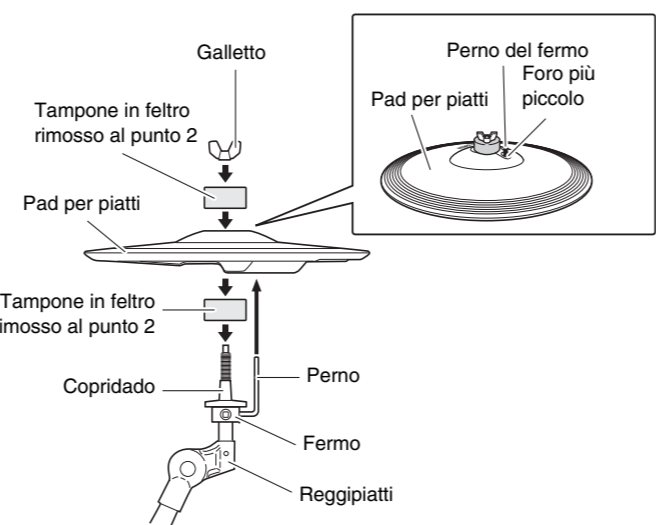

Per suonare in modo ottimale, colpire in prossimità del logo YAMAHA. Regolare l'altezza, l'angolo e l'orientamento dei pad per piatti e charleston su una posizione che permetta di colpire in modo naturale un'area prossima al logo YAMAHA. La posizione di impostazione corretta prevede che il logo YAMAHA dei pad per piatti e charleston sia direttamente visibile da parte dell'esecutore. Impostare la direzione dei pad per piatti e charleston regolando il fermo come mostrato di seguito.

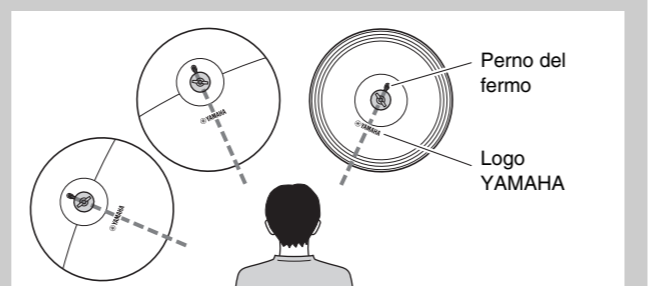

### Differenza tra pad charleston e pad per piatto crash:

**Pad per piatto crash:** Ha un adesivo con l'etichetta "CRASH" sul lato posteriore e presenta alcuni rilievi sul lato anteriore.

**Pad charleston:** Non ha né adesivo né rilievi.

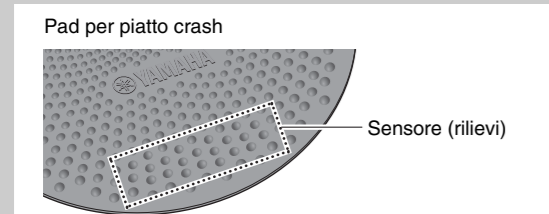

### ■ Modulo trigger per batteria

1. Fissare il supporto del modulo alla parte inferiore del modulo trigger per batteria utilizzando le viti del supporto del modulo.

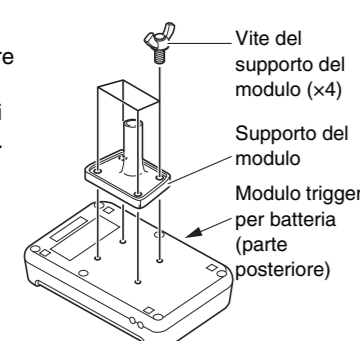

2. Inserire il supporto del modulo nel morsetto di sostegno, quindi stringere il bullone di serraggio per fissarlo in posizione.

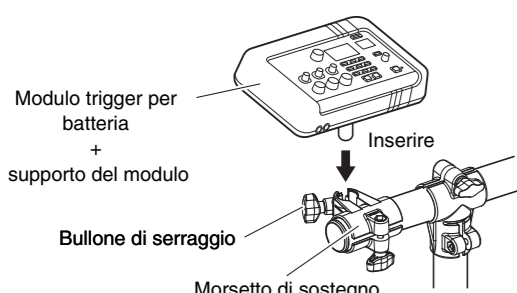

## Assemblaggio del pad kick

1. Se non si dispone di un tappetino antiscivolo per batteria (venduto a parte), stendere a terra un cartone per proteggere il pavimento da eventuali graffi.

2. Rimuovere i quattro galletti, le rondelle elastiche e le rondelle piatte dal telaio del pad kick e tenere ogni gruppo di componenti a portata di mano nell'ordine in cui sono stati rimossi.

3. Unire la base al telaio, come mostrato a destra, quindi fissarla in posizione utilizzando i galletti, le rondelle elastiche e le rondelle piatte rimosse dalla base al punto precedente.

### NOTA

Per informazioni dettagliate sull'assemblaggio del pedale (venduto separatamente), consultare la sezione "Installazione" nel Manuale di istruzioni del KP65.

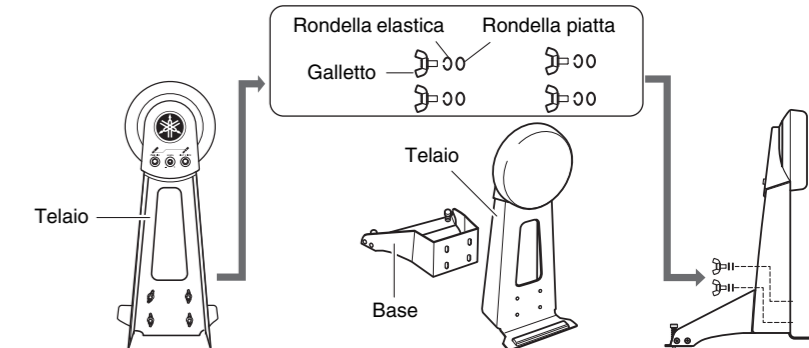

4. Posizionare il controller per charleston e il pad kick come mostrato nell'Esempio di assemblaggio standard nell'altro lato di questo foglio.

### AVVISO

Stendere a terra un tappetino antiscivolo per batteria (venduto a parte) sotto il controller del charleston e il pad kick. In alternativa, stendere il cartone dell'imballaggio del kit di batteria o simile per evitare di graffiare il pavimento.

5. Collegare i pad al modulo trigger per batteria.

Collegare l'uscita di ciascun pad al jack di ingresso del trigger corrispondente sul modulo trigger per batteria, come descritto di seguito.

1. Inserire i **connettori dritti** del cavo flessibile a 9 canali nei jack di ingresso nella parte posteriore del modulo trigger per batteria.
  - Quando si utilizza l'impostazione standard, sulle etichette di ciascuno dei connettori del cavo flessibile è indicato il nome del pad corrispondente.
2. Inserire i **connettori a L** del cavo flessibile a 9 canali nei pad corrispondenti.
3. Avvolgere i cavi per i pad di rullante, tom e piatti/charleston attorno ai fermacavi per evitare che si scolleghino accidentalmente.

### AVVISO

Il piegamento eccessivo può danneggiare i cavi dei pad. Accertarsi quindi che i cavi non siano piegati ad angolo acuto quando sono avvolti sui fermacavi.

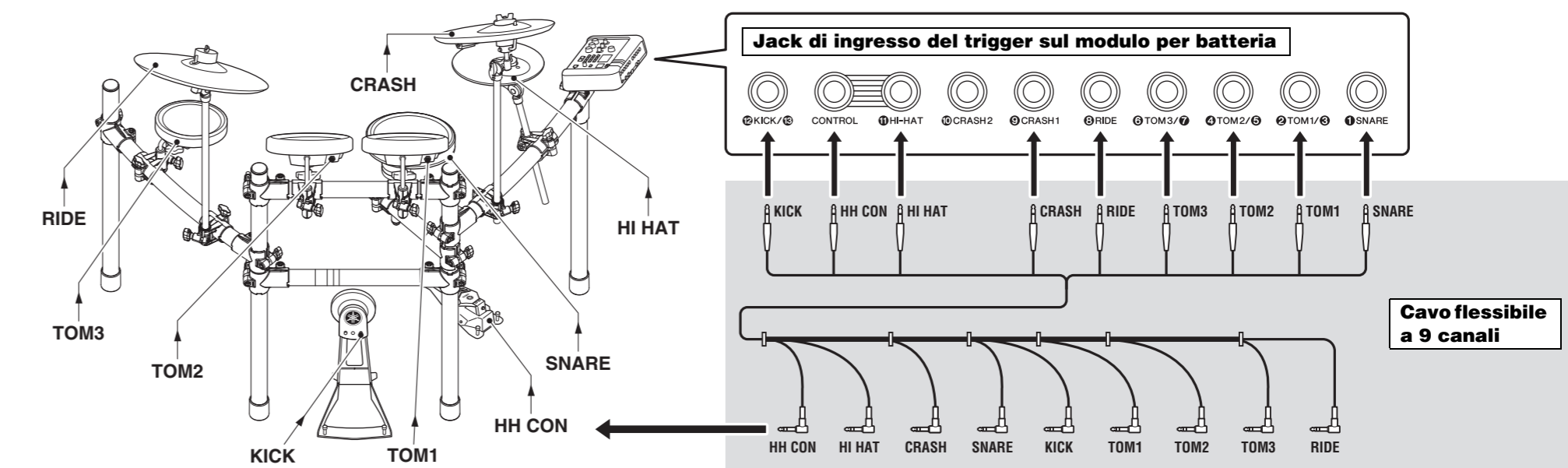

6. Collegare il modulo trigger per batteria all'alimentazione.

1. Collegare il cavo CC dell'adattatore CA al connettore 12V dell'adattatore CA attorno ai fermacavi in modo che rimanga in posizione.

### ATTENZIONE

Il piegamento eccessivo può danneggiare il cavo CC dell'adattatore CA. Accertarsi, pertanto, che il cavo non sia piegato ad angolo acuto quando lo si avvolge attorno ai fermacavi. Ciò potrebbe causare incendi o scosse elettriche.

### Pannello posteriore del modulo trigger per batteria

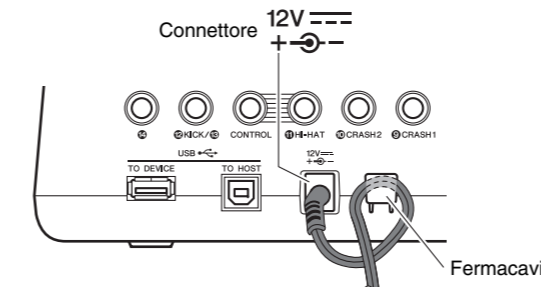

2. Utilizzando le apposite fasce, fissare i cavi al rack per batteria elettronica nelle posizioni indicate dal cerchio nella figura a destra. (O)

### AVVISO

Se si fissa la fascetta fermacavi dal lato più lontano dal modulo trigger per batteria, sarà più facile effettuare i collegamenti.

3. Collegare il cavo CA dell'adattatore a una presa di corrente.

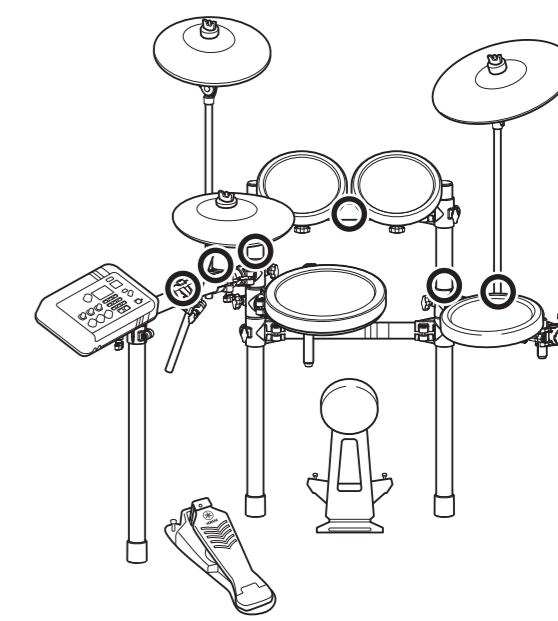

7. Configurare il modulo trigger per batteria.

Selezionare la configurazione trigger "DTX6K-X" sul modulo trigger per batteria (per informazioni dettagliate sulla procedura di configurazione, fare riferimento a "Impostazioni iniziali (procedura guidata di configurazione del trigger)" nel Manuale di istruzioni di DTX-PRO).

La selezione della configurazione del trigger è molto importante. La scelta di una configurazione errata inciderà negativamente sull'uso dello strumento. Utilizzare la configurazione trigger corretta corrispondente al kit di batteria elettronica in uso per performance ottimali.

• **Regolazione (LEVEL) di uscita del pad kick:** Regolare l'uscita trigger sull'impostazione desiderata mediante la manopola di regolazione del livello del pad kick KP65. Per ulteriori informazioni, consultare la sezione "Regolazione del livello di uscita" nel Manuale di istruzioni di KP65.