

# YAMAHA

## YRS-2100/YRS-1100

### Guida rapida

G

Italiano

Questa Guida rapida illustra le fasi per la connessione del televisore e del lettore Blu-ray all'unità e per l'avvio della riproduzione. Accertarsi di leggere prima "ATTENZIONE: PRIMA DI USARE QUEST'UNITÀ." sul Manuale di istruzioni.

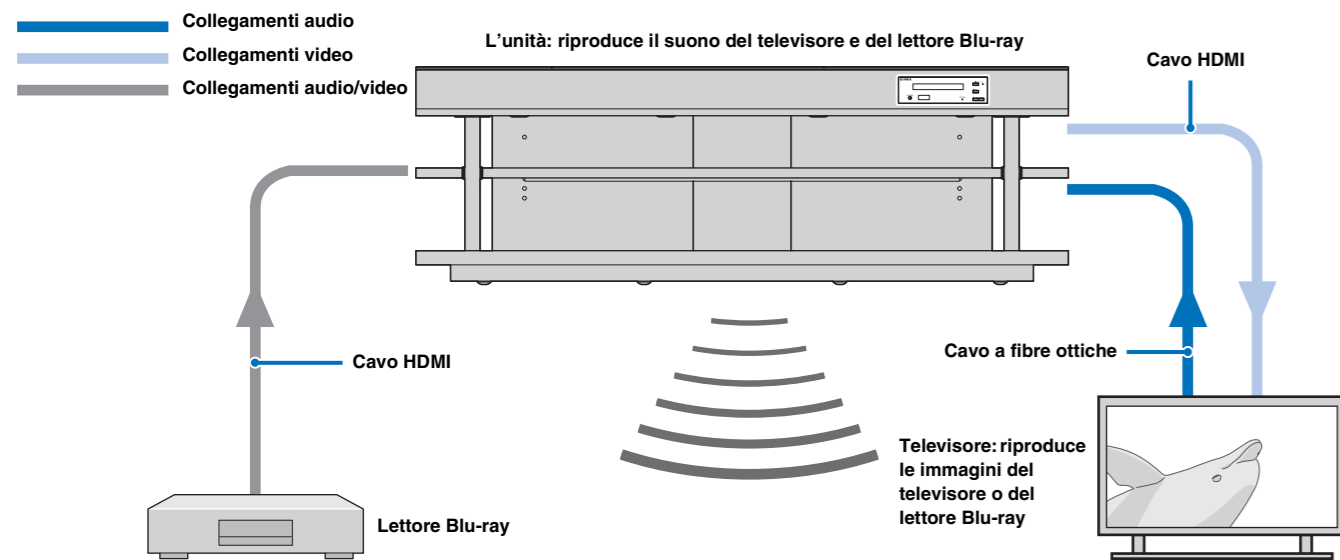

#### Componenti necessari per questo manuale

\*Per il montaggio, consultare il "Manuale d'installazione".

##### Componenti in dotazione

- Unità principale (x1)
- Telecomando (x1)
- Supporto di cartone del microfono (x1)
- Microfono IntelliBeam (x1)
- Batteria (x2) (AA, R6, UM-3)
- Cavo ottico (x1)
- Cavo video a spinotti (x1) (per visualizzare il menu)
- DVD dimostrativo (x1)

##### Componenti opzionali

- TV
- Lettore Blu-ray
- Cavo HDMI (x2)

\*Questa guida spiega come collegare il televisore e il lettore Blu-ray con prese di ingresso/di uscita HDMI. Per gli altri accessori in dotazione, consultare il Manuale di istruzioni.

Installazione > Collegamenti > Impostazioni > Riproduzione

## Installazione dei modelli YRS-2100/YRS-1100

- Installare questa unità al centro esatto della parete, equidistante dagli angoli destro e sinistro.
- Installare l'unità il più vicino possibile, esattamente davanti alla posizione di ascolto.

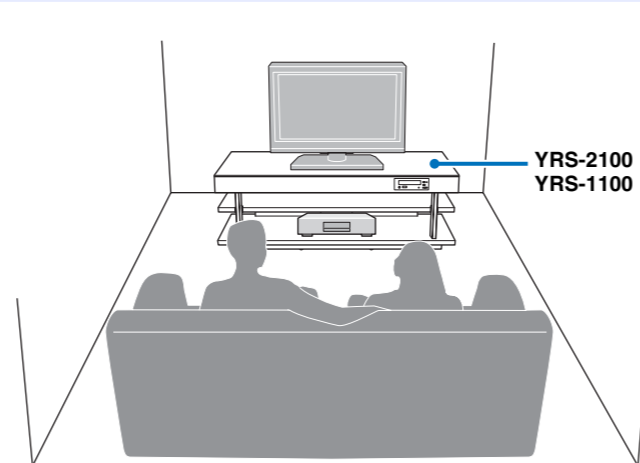

L'unità utilizza raggi sonori per la creazione di effetti surround (Le frecce dei diagrammi seguenti indicano i percorsi dei raggi sonori nella configurazione a 5 canali). Per ottenere gli effetti audio surround desiderati, installare l'unità lontana da oggetti, come ad esempio i mobili, che potrebbero ostacolare il percorso dei raggi.

- ① Canale anteriore sinistro
- ② Canale centrale
- ③ Canale anteriore destro
- ④ Canale surround sinistro
- ⑤ Canale surround destro

#### Oggetti quali mobilia

Quando si installa l'unità parallelamente ad una parete

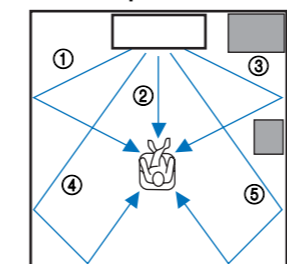

Quando si installa l'unità nell'angolo di una stanza da 40° a 50°

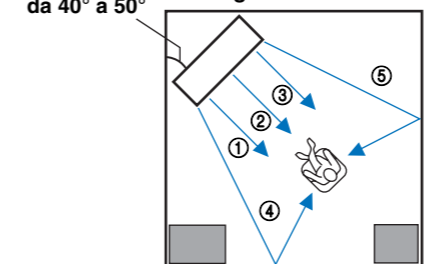

#### Esempio di installazione dell'unità in sala

- Poiché i raggi surround di norma passano attraverso i tavoli, questi ultimi non sono da considerarsi ostacoli. E un mobile posizionato di fronte alla parete riflette i suoni.
- Nel caso di un ambiente di ascolto analogo a quanto mostrato nell'immagine a destra, regolare la posizione del canale destro dopo la configurazione automatica consente di ottenere effetti audio surround migliori. (Vedere il Manuale di istruzioni a pagina 36).
- Poiché le tende assorbono i suoni, le caratteristiche audio dell'ambiente di ascolto sono diverse a seconda che le tende siano aperte o chiuse. L'utilizzo della funzione di salvataggio delle impostazioni consente di salvare le impostazioni più adeguate per ogni condizione specifica dell'ambiente di ascolto. (Vedere il Manuale di istruzioni a pagina 16).

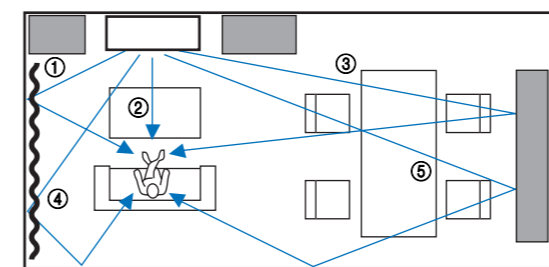

#### Preparazione del telecomando

Installare le batterie nel telecomando.

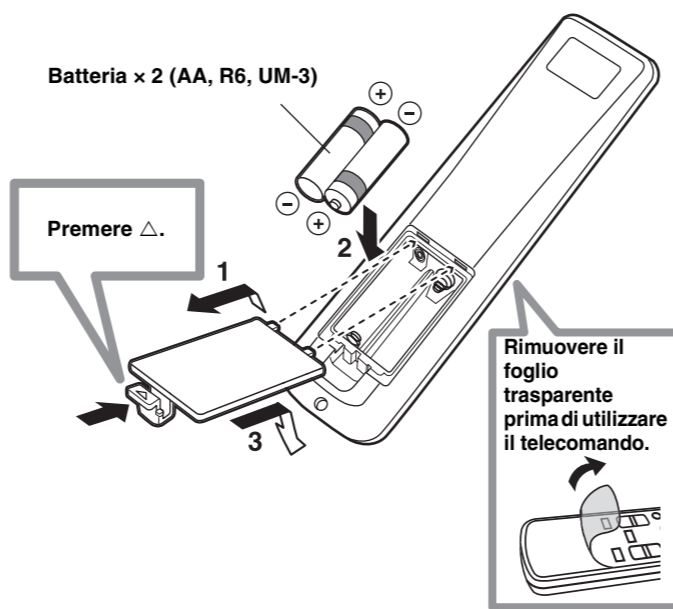

#### Portata

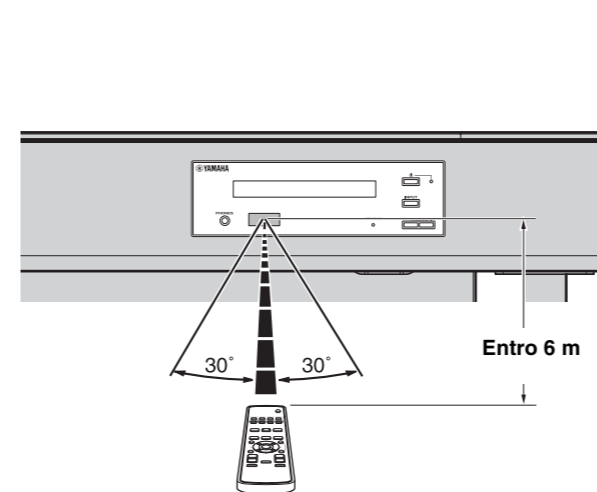

Installazione > Collegamenti > Impostazioni > Riproduzione

## Collegamento del televisore e del lettore Blu-ray

- Non collegare il cavo di alimentazione finché non saranno stati completati tutti i collegamenti.
- Non esercitare una forza eccessiva al momento di inserire la spina del cavo. Così facendo, si rischia di danneggiare la spina e/o il terminale.

Per collegare i cavi, rispettare l'ordine riportato sotto.

- 1. Cavo HDMI (opzionale)**  
Invia i segnali digitali audio/video del lettore Blu-ray in ingresso a questa unità.
- 2. Cavo HDMI (opzionale)**  
Il video digitale del disco Blu-ray viene visualizzato sul televisore.
- 3. Cavo a fibre ottiche (in dotazione)**  
Riproduce il suono digitale del televisore su questa unità.
- 4. Cavo video a spinotti (in dotazione)**  
Per visualizzare i menu di impostazione dei modelli YRS-2100/YRS-1100 sul televisore.

#### 5. Alla presa di rete CA

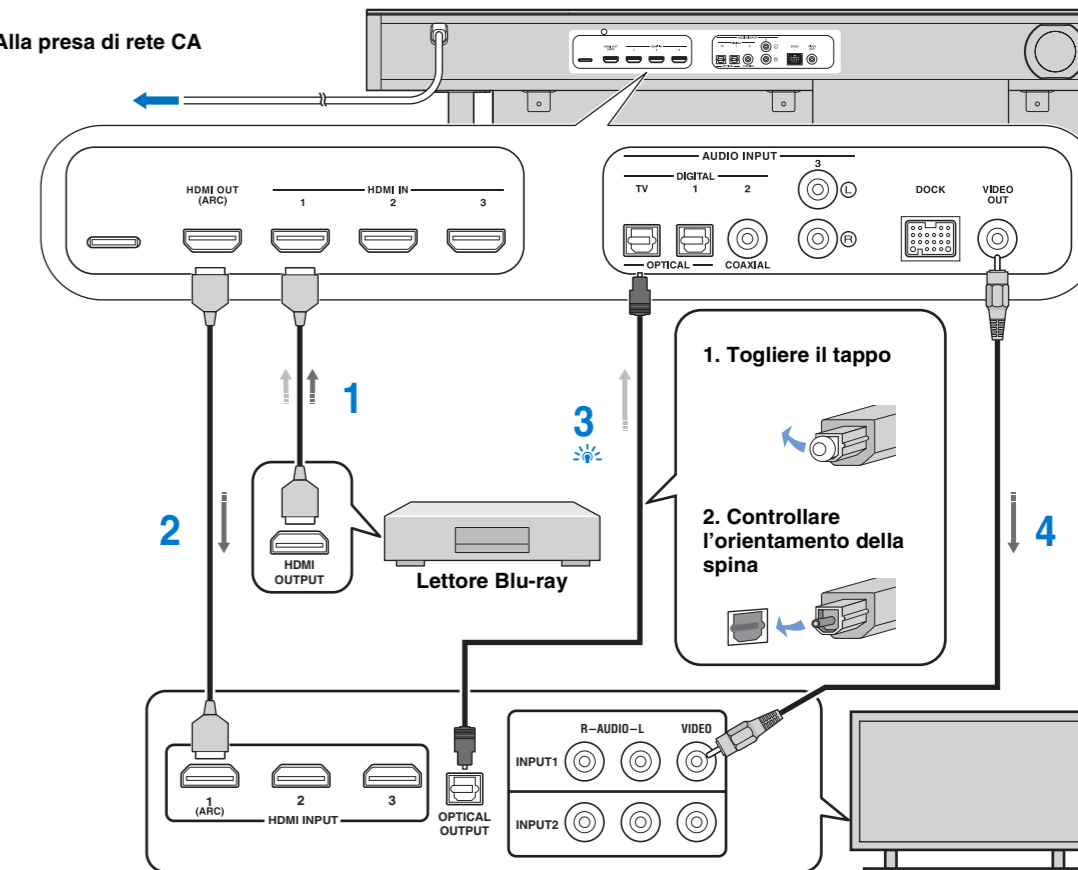

→ Segnali video

→ Segnali audio

#### Suggerimento

##### Televisore con supporto per il canale audio di ritorno (ARC)

- Collegare il cavo HDMI al terminale del televisore supportato per il canale audio di ritorno (il terminale contrassegnato dalla scritta "ARC"). In questo caso, non è necessario collegare il cavo ottico.
- Attivare la funzione controllo HDMI di questa unità così da attivare il canale audio di ritorno (ARC). (Vedere il Manuale di istruzioni a pagina 19).

##### Che cos'è il canale audio di ritorno (ARC)?

Si tratta di una funzione che trasmette il segnale audio digitale in uscita dal televisore a questa unità tramite un cavo HDMI. Grazie ad essa, non è necessario disporre di un cavo audio digitale a spinotti per collegare il televisore e questa unità.

Consultare il Manuale di istruzioni a pagina 9 se si desidera collegare una console per i giochi o altro.

## Esecuzione della procedura di CONFIG. AUTOMATICA per ottenere effetti surround adeguati

La tecnologia IntelliBeam consente di realizzare regolazioni del suono che si adattino in maniera ottimale all'ambiente di ascolto. È normale che il tono di prova venga emesso a volume elevato durante la procedura di CONFIG. AUTOMATICA. Assicurarsi che non siano presenti bambini vicino alla stanza di ascolto quando è in atto la procedura CONFIG. AUTOMATICA.

### 1. Regolare il microfono IntelliBeam nella posizione di ascolto normale.

Assemblare il supporto e collocarvi sopra il microfono IntelliBeam in posizione orizzontale, come illustrato in basso.

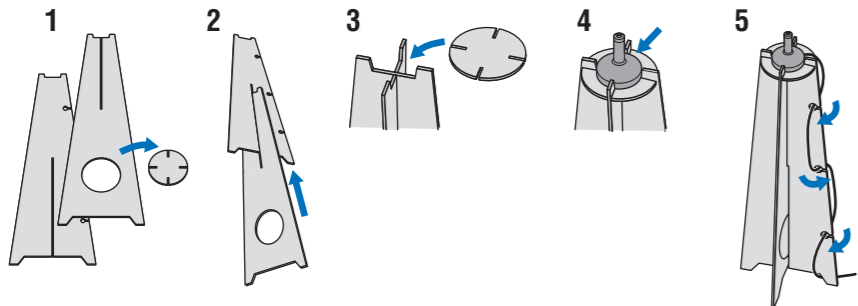

Utilizzare il supporto di cartone del microfono in dotazione o un treppiede per collocare il microfono IntelliBeam alla stessa altezza delle orecchie dell'ascoltatore in posizione seduta. Accertarsi che non siano presenti ostacoli tra il microfono IntelliBeam e le pareti nell'ambiente di ascolto in quanto tali oggetti ostruiscono il percorso dei raggi sonori. Ad ogni modo, gli eventuali oggetti a contatto con le pareti verranno considerati come parti sporgenti delle pareti stesse.

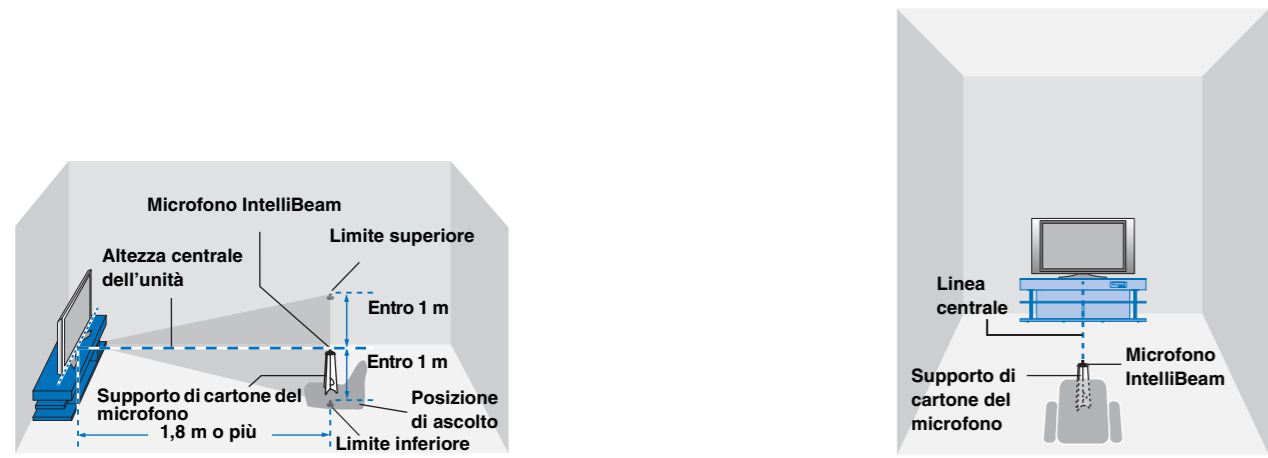

### 2. Premere il tasto $\odot$ sul telecomando.

L'unità si accende.

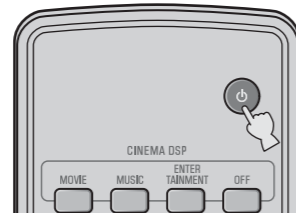

### 3. Accendere il televisore e selezionare YRS-2100/YRS-1100 come ingresso video sul televisore.

Se si collega il cavo video a spinotti a TV Video In 1, come illustrato nello schema dei collegamenti, selezionare ingresso video 1 sul televisore. Se non appare alcun menu, accertarsi che il cavo video a spinotti sia collegato correttamente.

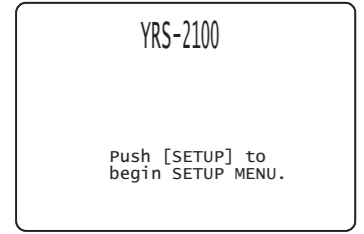

#### **Suggerimento**

È possibile selezionare la lingua descritta nella schermata del menu. → Tenere premuto il tasto SETUP fino a visualizzare il menu "LANGUAGE SETUP". → Premere il tasto  $\Delta/\nabla$  per selezionare la lingua desiderata, quindi premere il tasto ENTER. → Premere nuovamente il tasto SETUP.

### 4. Collegare il microfono in dotazione IntelliBeam alla presa INTELLIBEAM MIC sul pannello anteriore.

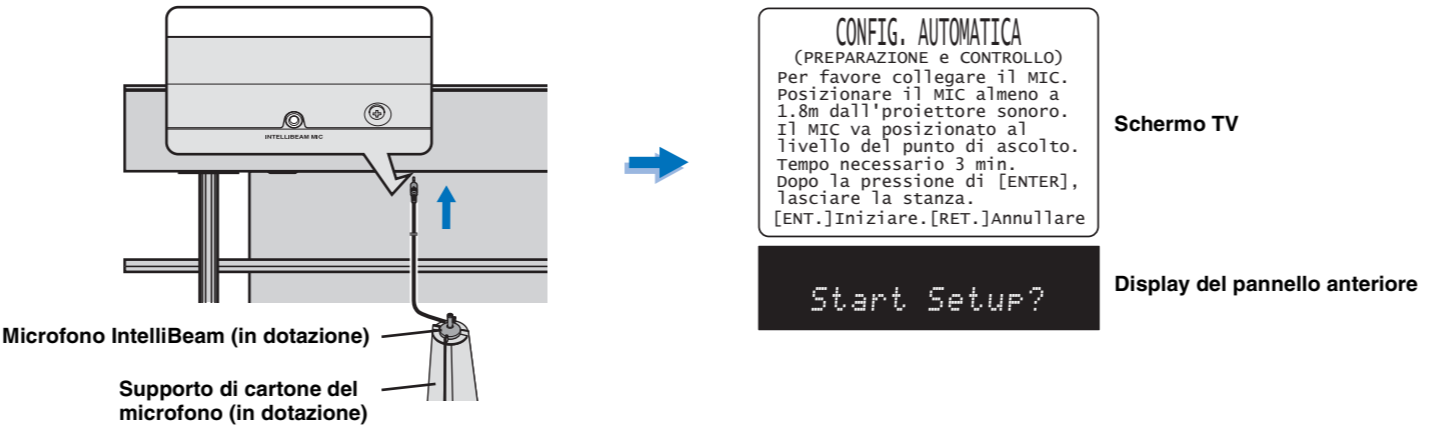

### 5. Assicurarsi che la stanza di ascolto sia più silenziosa possibile.

Per misurazioni accurate, spegnere l'aria condizionata o altri apparecchi che generano rumori.

#### **Suggerimento**

Uscire dalla stanza dopo aver eseguito la procedura successiva. Non saranno possibili le impostazioni ottimali se si rimane all'interno della stanza. Quando si esce dalla stanza, portare con sé la Guida rapida. La procedura di CONFIG. AUTOMATICA richiederà circa 3 minuti. Attendere fuori dalla stanza durante la procedura CONFIG. AUTOMATICA. Per annullare la procedura di CONFIG. AUTOMATICA dopo l'avvio, premere il tasto RETURN.

### 6. Premere il tasto ENTER per avviare la procedura di CONFIG. AUTOMATICA e poi abbandonare l'ambiente entro 10 secondi.

La schermata cambia man mano che ciascuna misurazione viene eseguita. Una volta completato il processo, viene emesso un segnale acustico e i risultati sono visualizzati sul televisore. Se viene visualizzato il messaggio "VERIFICA AMBIENTE: Fallito" (sul display del pannello anteriore viene visualizzato "Error Code: E-1" ecc.), consultare pagina 13 del Manuale di istruzioni ed eseguire nuovamente il processo di misurazione.

#### **Suggerimento**

- I risultati visualizzati dipendono dalla posizione dei modelli YRS-2100/YRS-1100.
- Se viene emesso un suono di avvertimento e sul televisore viene visualizzato un messaggio di errore, cercare una soluzione consultando "Messaggi di errore per la CONFIG. AUTOMATICA" a pagina 14 del Manuale di istruzioni. Quindi premere il tasto RETURN per eseguire nuovamente il processo di misurazione.

### 7. Premere il tasto ENTER.

Il risultato della misurazione viene salvato.

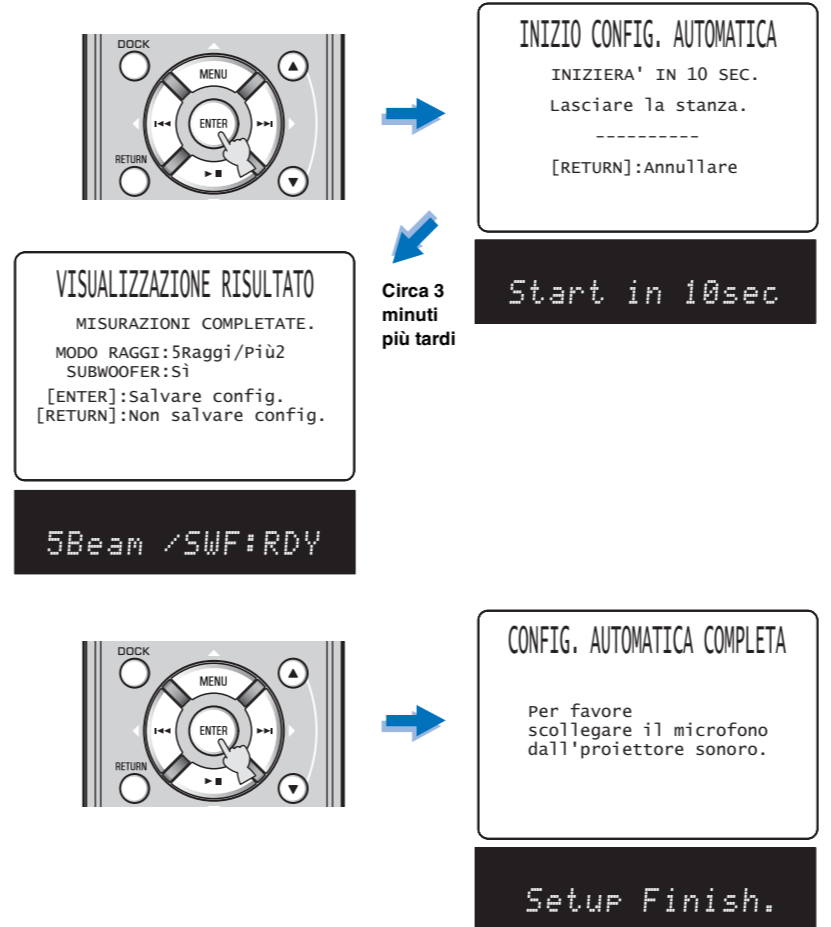

### 8. Scollegare il microfono IntelliBeam.

Viene visualizzata la schermata iniziale. Conservare il microfono IntelliBeam in un luogo sicuro. Le impostazioni vengono automaticamente salvate nella memoria di sistema.

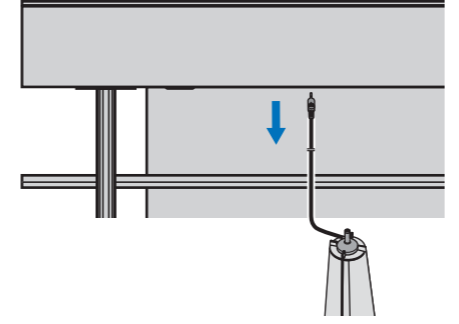

## Riproduzione

Riprodurre il DVD dimostrativo in dotazione e verificare la correttezza dei collegamenti e delle impostazioni.

### 1. Premere il tasto $\odot$ per accendere l'unità.

### 2. Accendere il televisore e il lettore Blu-ray collegati all'unità.

### 3. Premere HDMI1-3 per selezionare il lettore Blu-ray come sorgente di ingresso.



#### **Suggerimento**

Premere il tasto TV per selezionare il televisore come sorgente di ingresso.

### 4. Impostare la sorgente di ingresso del televisore sull'ingresso HDMI 1.

### 5. Riprodurre il DVD dimostrativo in dotazione.

Consultare "Uso del DVD dimostrativo in dotazione". (Vedere il Manuale di istruzioni a pagina 53).

### 6. Premere il tasto VOLUME +/- per regolare il volume.

#### **Suggerimento**

Utilizzare il telecomando del televisore per azzerare l'audio del televisore.

### 7. Premere il tasto SURROUND e poi i tasti CINEMA DSP per impostare le proprie preferenze per il suono.

#### **Suggerimento**

- Se la riproduzione non si avvia, verificare**
- Che i collegamenti tra questa unità e il lettore Blu-ray siano corretti.
  - Che le impostazioni dell'uscita audio del lettore Blu-ray siano impostate su uscita audio digitale.
  - Che l'ingresso del televisore selezionato sia corretto.

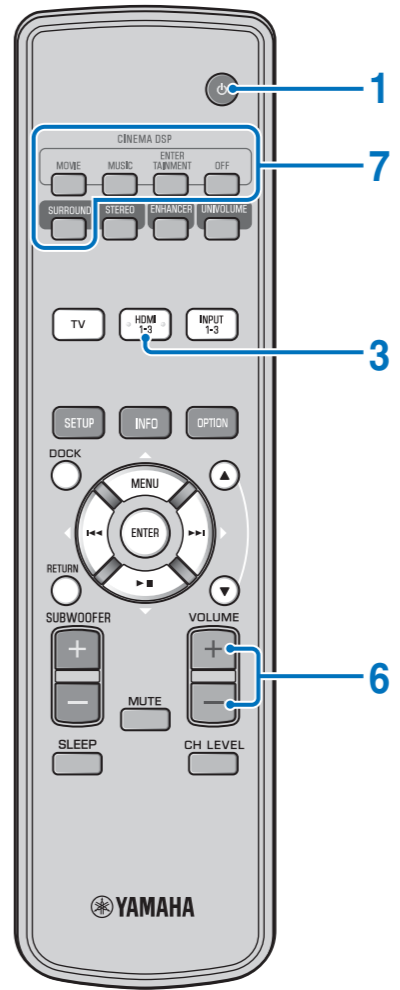

## E ora, godetevi lo spettacolo!

Per ulteriori dettagli sulle operazioni, consultare il Manuale di istruzioni.

#### **Suggerimento**

#### **Funzione di controllo HDMI**

Se il televisore supporta la funzione di controllo HDMI, è possibile utilizzare il telecomando del televisore per controllare questa unità. Per le impostazioni relative, consultare il Manuale di istruzioni a pagina 19.