

# DRX-730

*MICRO COMPONENT SYSTEM*



OWNER'S MANUAL  
MODE D'EMPLOI  
BEDIENUNGSANLEITUNG  
BRUKSANVISNING  
MANUALE DI ISTRUZIONI  
MANUAL DE INSTRUCCIONES  
GEBRUIKSAANWIJZING  
ИНСТРУКЦИЯ ПО ЭКСПЛУАТАЦИИ

**CAUTION**

Use of controls or adjustments or performance of procedures other than those specified herein may result in hazardous radiation exposure.

**AVERTISSEMENT**

L'utilisation de commandes et l'emploi de réglages ou de méthodes autres que ceux décrits ci-dessous, peuvent entraîner une exposition à un rayonnement dangereux.

**VORSICHT**

Die Verwendung von Bedienelementen oder die Einstellung bzw. die Ausführung von anderen als in dieser Anleitung beschriebenen Vorgängen kann zu Gefährdung durch gefährliche Strahlung führen.

**OBSERVERA**

Användning av reglage eller justeringar eller utförande av åtgärder på annat sätt än så som beskrivs här kan resultera i farlig strålning.

**ATTENZIONE**

L'uso di controlli, regolazioni, operazioni o procedure non specificati in questo manuale possono risultare in esposizione a radiazioni pericolose.

**PRECAUCIÓN**

El uso de los controles, los ajustes o los procedimientos que no se especifican en este manual pueden causar una exposición peligrosa a la radiación.

**LET OP**

Gebruik van bedieningsorganen, instellingen of procedures anders dan beschreven in dit document kan leiden tot blootstelling aan gevaarlijke stralen.

**ПРЕДОСТЕРЕЖЕНИЕ**

Использование органов управления или выполнение настроек или процедур, не указанных в данной инструкции, может привести к воздействию опасного излучения.

**CAUTION** VISIBLE AND / OR INVISIBLE LASER RADIATION WHEN OPEN. AVOID EXPOSURE TO BEAM.

**WARNING** SYNLIG OCH / ELLER OSYNLIG LASERSTRÅLNING NÄR DENNA DEL ÄR ÖPPNAD. STRÅLEN ÄR FARLIG.

**VARO !** AVATTAESSA OLET ALTTIINA NÄKYVÄLLE JA / TAI NÄKYMÄTÖMÄLLE LASERSÄTEILYLLE. ÄLÄ KATSO SÄTEESEEN.

**WARNING** SYNLIG OCH / ELLER OSYNLIG LASERSTRÅLNING NÄR DENNA DEL ÄR ÖPPNAD. BETRakta EJ STRÅLEN.

**VORSICHT !** SICHTBARE UND / ODER UNSICHTBARE LASERSTRAHLUNG WENN ABDECKUNG GEÖFFNET. NICHT DEM STRAHL AUSSETZEN.

**ATTENTION** RADIATION VISIBLE ET / OU INVISIBLE LORSQUE L'APPAREIL EST OUVERT. EVITEZ TOUTE EXPOSITION AU FAISCEAU.

**ПРЕДУПРЕЖДЕНИЕ** ПРИ ОТКРЫТИИ УСТРОЙСТВА ВЫ МОЖЕТЕ ПОДВЕРГНУТЬСЯ ВОЗДЕЙСТВИЮ ВИДИМОГО И/ИЛИ НЕВИДИМОГО ЛАЗЕРНОГО ИЗЛУЧЕНИЯ. ИЗБЕГАЙТЕ ВОЗДЕЙСТВИЯ ЛУЧА.

**CAUTION** - VISIBLE AND / OR INVISIBLE LASER RADIATION WHEN OPEN. AVOID EXPOSURE TO BEAM.  
**WARNING** - SYNLIG OCH / ELLER OSYNLIG LASERSTRÅLNING NÄR DENNA DEL ÄR ÖPPNAD. STRÅLEN ÄR FARLIG.  
**VARO !** AVATTAESSA OLET ALTTIINA NÄKYVÄLLE JA / TAI NÄKYMÄTÖMÄLLE LASERSÄTEILYLLE. ÄLÄ KATSO SÄTEESEEN.  
**WARNING** - SYNLIG OCH / ELLER OSYNLIG LASERSTRÅLNING NÄR DENNA DEL ÄR ÖPPNAD. BETRakta EJ STRÅLEN.  
**VORSICHT !** SICHTBARE UND / ODER UNSICHTBARE LASERSTRAHLUNG WENN ABDECKUNG GEÖFFNET. NICHT DEM STRAHL AUSSETZEN.  
**ATTENTION** - RADIATION VISIBLE ET / OU INVISIBLE LORSQUE L'APPAREIL EST OUVERT. EVITEZ TOUTE EXPOSITION AU FAISCEAU.

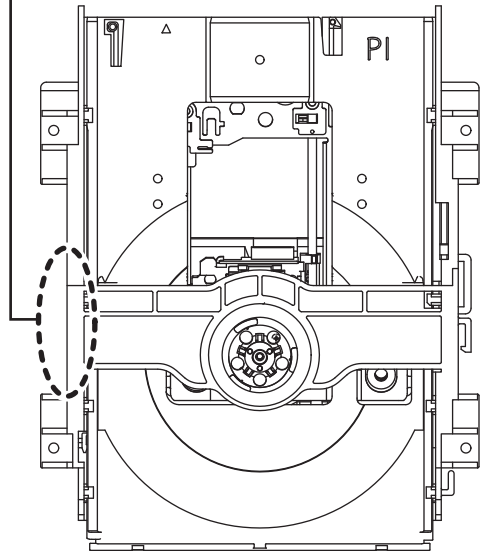

**CLASS 1 LASER PRODUCT**  
**LASER KLASSE 1 PRODUKT**  
**LUOKAN 1 LASERLAITE**  
**KLASS 1 LASER APPARAT**  
**PRODUIT LASER DE CLASSE 1**

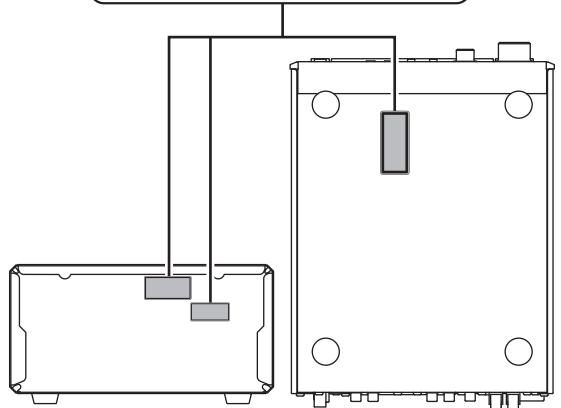

## VAROITUS

Muiden kuin tässä esitettyjen toimintojen säädön tai asetusten muutto saattaa altistaa vaaralliselle säteilylle tai muille vaarallisille toiminnoille.

## DK

Advarsel: Usynlig laserstråling ved åbning når sikkerhedsafbrydere er ude af funktion. Undgå udsættelse for stråling.

Bemærk: Netafbryderen STANDBY/ON er sekundært indkoblet og ofbryder ikke strømmen fra nettet. Den indbyggede netdel er derfor tilsluttet til lysnettet så længe netstikket sidder i stikkontakten.

## N

Observer: Nettbryteren STANDBY/ON er sekundært innkoplet. Den innebygdenetdelen er derfor ikke frakoplet nettet så lenge apparatet er tilsluttet nettkontakten.

## S

Klass 1 laserparat

Varning! Om apparaten används på annat sätt än i denna bruksanvisning specificerats, kan användaren utsättas för osynlig laserstrålning, som överskrider gränsen för laserklass 1.

Observera! Strömbrytaren STANDBY/ON är sekundärt kopplad och inte bryter inte strömmen från nätet. Den inbyggda nätdelen är därför ansluten till elnätet så länge stickproppen sitter i vägguttaget.

## SF

Luokan 1 laserlaite

Varoitus! Laitteen käyttäminen muulla kuin tässä käyttöohjeessa mainitulla tavalla saattaa altistaa käyttäjän turvallisuusluokan 1 ylittävälle näkymättömälle lasersäteilylle.

Oikeus muutoksiin varataan. Laite ei saa olla alttiina tippu- ja roiskevedelle.

Huom. Toiminnanvalitsin STANDBY/ON on kytketty toisiopuolelle, eikä se kytke laitetta irti sähköverkosta. Sisäänrakennettu verkko-osa on kytkettyä sähköverkkoon aina silloin, kun pistoke on pistorasiassa.

## VARO!

AVATTAESSA JA SUOJALUKITUS OHITETTAESSA OLET ALTTIINA NÄKYMÄTTÖMÄLLE LASERSÄTEILYLLE. ÄLÄ KATSO SÄ TEESEEN.

## WARNING!

OSYNLIG LASERSTRÅLNING NÄR DENNA DEL ÄR ÖPPNAD OCH SPÅRREN ÄR URKOPPLAD. BETRAKTA EJ STRÅLEN.

## Information for Users on Collection and Disposal of Old Equipment and used Batteries



These symbols on the products, packaging, and/or accompanying documents mean that used electrical and electronic products and batteries should not be mixed with general household waste. For proper treatment, recovery and recycling of old products and used batteries, please take them to applicable collection points, in accordance with your national legislation and the Directives 2002/96/EC and 2006/66/EC.



By disposing of these products and batteries correctly, you will help to save valuable resources and prevent any potential negative effects on human health and the environment which could otherwise arise from inappropriate waste handling.



For more information about collection and recycling of old products and batteries, please contact your local municipality, your waste disposal service or the point of sale where you purchased the items.

### [Information on Disposal in other Countries outside the European Union]



These symbols are only valid in the European Union. If you wish to discard these items, please contact your local authorities or dealer and ask for the correct method of disposal.

### Note for the battery symbol (bottom two symbol examples):

Pb

This symbol might be used in combination with a chemical symbol. In this case it complies with the requirement set by the Directive for the chemical involved.

# Caution: Read this before operating your unit.

1. To assure the finest performance, please read this manual carefully. Keep it in a safe place for future reference.
2. Install this sound system in a well ventilated, cool, dry, clean place – away from direct sunlight, heat sources, vibration, dust, moisture, and/or cold. Allow ventilation space of at least 10 cm on the top, 10 cm on the left and right, and 10 cm on the back of this unit.
3. Locate this unit away from other electrical appliances, motors, or transformers to avoid humming sounds.
4. Do not expose this unit to sudden temperature changes from cold to hot, and do not locate this unit in an environment with high humidity (i.e., a room with a humidifier) to prevent condensation inside this unit, which may cause an electrical shock, fire, damage to this unit, and/or personal injury.
5. Avoid installing this unit where foreign objects may fall onto this unit and/or this unit may be exposed to liquid dripping or splashing. On the top of this unit, do not place:
  - Other components, as they may cause damage and/or discoloration on the surface of this unit.
  - Burning objects (i.e., candles), as they may cause fire, damage to this unit, and/or personal injury.
  - Containers with liquid in them, as they may fall and liquid may cause electrical shock to the user and/or damage to this unit.
6. Do not cover this unit with a newspaper, tablecloth, curtain, etc., in order not to obstruct heat radiation. If the temperature inside this unit rises, it may cause fire, damage to this unit, and/or personal injury.
7. Do not plug in this unit to a wall outlet until all connections are complete.
8. Do not operate this unit upside-down. It may overheat, possibly causing damage.
9. Do not use force on switches, knobs and/or cords.
10. When disconnecting the power cable from the wall outlet, grasp the plug; do not pull the cable.
11. Do not clean this unit with chemical solvents; this might damage the finish.
12. Only voltage specified on this unit must be used. Using this unit with a higher voltage than specified is dangerous and may cause fire, damage to this unit, and/or personal injury. Yamaha will not be held responsible for any damage resulting from use of this unit with a voltage other than specified.
13. To prevent damage by lightning, keep the power cord disconnected from a wall outlet or the unit during a lightning storm.
14. Do not attempt to modify or fix this unit. Contact qualified Yamaha service personnel when any service is needed. The cabinet should never be opened for any reasons.
15. When not planning to use this unit for long periods of time (i.e., vacation), disconnect the AC power plug from the wall outlet.
16. Install this unit near the AC outlet and where the AC power plug can be reached easily.
17. Be sure to read the “Troubleshooting” section in the owner’s manual on common operating errors before concluding that this unit is faulty.

18. Before moving this unit, press STANDBY/ON to set the unit in standby mode, then disconnect the AC power plug from the AC wall outlet.
19. The batteries shall not be exposed to excessive heat such as sunshine, fire or like.
20. Excessive sound pressure from earphones and headphones can cause hearing loss.

This unit is not disconnected from the AC power source as long as it is connected to the wall outlet, even if this unit itself is turned off. This state is called the standby mode. In this state, this unit is designed to consume a very small quantity of power.

## ■ DANGER

This unit emits visible laser radiation when open. Avoid direct eye exposure to beam. When this unit is plugged into the wall outlet, do not place your eyes close to the opening of the disc tray and other openings to look into inside.

The laser component in this product is capable of emitting radiation exceeding the limit for Class 1.

## ■ LASER SAFETY

This unit employs a laser. Due to possible eye injury, only a qualified service person should remove the cover or attempt to service this device.

### LASER

Type	Semiconductor laser AlGaInP
Wave length	655 nm (DVD) 790 nm (VCD/CD)
Output Power	5 mW (DVD) 7 mW (VCD/CD)
Beam divergence	20 degree

### WARNING

TO REDUCE THE RISK OF FIRE OR ELECTRIC SHOCK, DO NOT EXPOSE THIS APPLIANCE TO RAIN OR MOISTURE.

### CAUTION

Danger of explosion if battery is incorrectly replaced. Replace only with the same or equivalent type.

## ■ For U.K. customers

If the socket outlets in the home are not suitable for the plug supplied with this appliance, it should be cut off and an appropriate 3 pin plug fitted. For details, refer to the instructions described below.

### Note:

The plug severed from the mains lead must be destroyed, as a plug with bared flexible cord is hazardous if engaged in a live socket outlet.

## ■ Special Instructions for U.K. Model

### IMPORTANT

THE WIRES IN MAINS LEAD ARE COLOURED IN ACCORDANCE WITH THE FOLLOWING CODE:

Blue: NEUTRAL

Brown: LIVE

As the colours of the wires in the mains lead of this apparatus may not correspond with the coloured markings identifying the terminals in your plug, proceed as follows:

The wire which is coloured BLUE must be connected to the terminal which is marked with the letter N or coloured BLACK. The wire which is coloured BROWN must be connected to the terminal which is marked with the letter L or coloured RED.

Making sure that neither core is connected to the earth terminal of the three pin plug.

## ■ Handling the remote control

- The area between the remote control and this unit must be clear of large obstacles.
- Do not spill water or other liquids on the remote control.

- Do not drop the remote control.
- Do not leave or store the remote control in the following types of conditions:
  - places of high humidity, such as near a bath
  - places of high temperature, such as near a heater or a stove
  - places of extremely low temperatures
  - dusty places
- Do not expose the remote control sensor to strong lighting, in particular, an inverter type fluorescent lamp; otherwise, the remote control may not work properly. If necessary, position this unit away from direct lighting.

## ■ Notes on batteries

- Change all of the batteries if you notice that the operation range of the remote control decreases.
- Use AA, R6, UM-3 batteries.
- Make sure that the polarities are correct. See the illustration inside the battery compartment.
- Remove the batteries if the remote control is not used for an extended period of time.
- Do not use old batteries together with new ones.
- Do not use different types of batteries (such as alkaline and manganese batteries) together. Read the packaging carefully as these different types of batteries may have the same shape and color.
- If the batteries have leaked, dispose of them immediately. Avoid touching the leaked material or letting it come into contact with clothing, etc. Clean the battery compartment thoroughly before installing new batteries.
- Do not throw away batteries with general house waste; dispose of them correctly in accordance with your local regulations.

## Limited Guarantee for European Economic Area (EEA) and Switzerland

Thank you for having chosen a Yamaha product. In the unlikely event that your Yamaha product needs guarantee service, please contact the dealer from whom it was purchased. If you experience any difficulty, please contact Yamaha representative office in your country. You can find full details on our website (<http://www.yamaha-hifi.com/> or <http://www.yamaha-uk.com/> for U.K. resident).

The product is guaranteed to be free from defects in workmanship or materials for a period of two years from the date of the original purchase. Yamaha undertakes, subject to the conditions listed below, to have the faulty product or any part(s) repaired, or replaced at Yamaha's discretion, without any charge for parts or labour. Yamaha reserves the right to replace a product with that of a similar kind and/or value and condition, where a model has been discontinued or is considered uneconomic to repair.

### Conditions

1. The original invoice or sales receipt (showing date of purchase, product code and dealer's name) MUST accompany the defective product, along with a statement detailing the fault. In the absence of this clear proof of purchase, Yamaha reserves the right to refuse to provide free of charge service and the product may be returned at the customer's expense.
2. The product MUST have been purchased from an AUTHORISED Yamaha dealer within the European Economic Area (EEA) or Switzerland.
3. The product must not have been the subject of any modifications or alterations, unless authorised in writing by Yamaha.
4. The following are excluded from this guarantee:
  - a. Periodic maintenance and repair or replacement of parts due to normal wear and tear.
  - b. Damage resulting from:
    - (1) Repairs performed by the customer himself or by an unauthorised third party.
    - (2) Inadequate packaging or mishandling, when the product is in transit from the customer. Please note that it is the customer's responsibility to ensure the product is adequately packaged when returning the product for repair.
    - (3) Misuse, including but not limited to (a) failure to use the product for its normal purpose or in accordance with Yamaha's instructions on the proper use, maintenance and storage, and (b) installation or use of the product in a manner inconsistent with the technical or safety standards in force in the country where it is used.
    - (4) Accidents, lightning, water, fire, improper ventilation, battery leakage or any cause beyond Yamaha's control.
    - (5) Defects of the system into which this product is incorporated and/or incompatibility with third party products.
    - (6) Use of a product imported into the EEA and/or Switzerland, not by Yamaha, where that product does not conform to the technical or safety standards of the country of use and/or to the standard specification of a product sold by Yamaha in the EEA and/or Switzerland.
    - (7) Non AV (Audio Visual) related products.  
(Products subject to "Yamaha AV Guarantee Statement" are defined in our website at <http://www.yamaha-hifi.com/> or <http://www.yamaha-uk.com/> for U.K. resident.)
5. Where the guarantee differs between the country of purchase and the country of use of the product, the guarantee of the country of use shall apply.
6. Yamaha may not be held responsible for any losses or damages, whether direct, consequential or otherwise, save for the repair or replacement of the product.
7. Please backup any custom settings or data, as Yamaha may not be held responsible for any alteration or loss to such settings or data.
8. This guarantee does not affect the consumer's statutory rights under applicable national laws in force or the consumer's rights against the dealer arising from their sales/purchase contract.

## ■ Legal notices

This product incorporates copyright protection technology that is protected by U.S. patents and other intellectual property rights. Use of this copyright protection technology must be authorized by Macrovision, and is intended for home and other limited viewing uses only unless otherwise authorized by Macrovision. Reverse engineering or disassembly is prohibited.

## ■ iPod™

“Apple,” “iPod,” and “iTunes” are trademarks of Apple Inc., registered in the U.S. and other countries.

Bluetooth is a registered trademark of Bluetooth SIG and is used by Yamaha in accordance with a license agreement.



DivX, DivX Ultra Certified, and associated logos are trademarks of DivX, Inc. and are used under license.



Manufactured under license from Dolby Laboratories. Dolby and the double-D symbol are trademarks of Dolby Laboratories.



Manufactured under license under U.S. Patent #'s: 5,451,942; 5,956,674; 5,974,380; 5,978,762; 6,487,535 & other U.S. and worldwide patents issued & pending. DTS and DTS 2.0 + Digital Out are registered trademarks and the DTS logos and Symbol are trademarks of DTS, Inc. © 1996-2007 DTS, Inc. All Rights Reserved.



“HDMI”, the “HDMI” logo, and “High-Definition Multimedia Interface” are trademarks or registered trademarks of HDMI Licensing LLC.

MPEG Layer-3 audio decoding technology licensed from Fraunhofer IIS and Thomson multimedia.

Windows Media is either a registered trademark or trademark of Microsoft Corporation in the United States and/or other countries.

## ■ Memory backup

If the power cable is disconnected from the AC wall outlet, the DRX-730 will save the radio presets and other settings for at least 1 week.

## ■ About this manual

Unless otherwise stated, instructions in this manual such as “press ENTER” refer to the buttons on the remote control.

Instructions and procedures in this manual assume that the DRX-730 is already turned on.

This manual was printed before the DRX-730 went into production. Under our policy of continuous improvement, design and specifications are subject to change. In the unlikely event that an explanation in this owner’s manual disagrees with the actual operation on the DRX-730, the DRX-730 is to be taken as correct.

# Contents

<b>1 Introduction</b> .....	<b>2</b>
Features .....	2
Supplied accessories .....	2
Front panel .....	3
Display .....	4
Rear panel .....	5
Remote control .....	6
<b>2 Getting Started</b> .....	<b>8</b>
Installing batteries in the remote control ..	8
Connecting speakers .....	9
Connecting a powered subwoofer .....	10
Connecting antennas .....	11
Connecting a TV .....	12
Connecting a recorder (CDR, MDR, etc.) ..	14
Connecting an AV receiver or decoder ...	15
Connecting the power cable .....	15
<b>3 General Functions</b> .....	<b>16</b>
Turning on the DRX-730 .....	16
Selecting input sources .....	16
Adjusting the volume .....	17
Muting the sound .....	17
Adjusting the bass and treble .....	18
Adjusting the balance .....	18
Pure Direct playback mode .....	19
Using headphones .....	19
Adjusting the display brightness .....	20
Using the sleep timer .....	20
Setting the clock .....	21
Viewing the time .....	22
Auto standby .....	22
<b>4 Playing Discs</b> .....	<b>23</b>
Using the on-screen display .....	23
Playing discs .....	23
Slow-motion playback .....	26
Frame-by-frame playback .....	26
Selecting languages and audio .....	27
Selecting subtitles .....	27
Selecting camera angles .....	28
Zoom .....	28
Repeat playback .....	29
A-B repeat playback .....	29
Random playback .....	30
Program playback .....	31
Searching Discs .....	32
Playing JPEG slideshows .....	33
Using Disc Navigator with DVD-Video, VCD, and SVCD discs .....	34

Using Disc Navigator with MP3, WMA, MPEG-4 AAC, DivX®, WMV, and JPEG discs .....	35
Viewing disc information .....	36
Viewing the audio format .....	36

<b>5 Using the Tuner</b> .....	<b>37</b>
Tuning in to radio stations .....	37
Using presets .....	39
Radio Data System (Europe and Russia models only) .....	40

<b>6 Using the Timer</b> .....	<b>44</b>
Setting the input source .....	44
Setting the on time .....	45
Setting the off time .....	45
Turning the timer on and off .....	46

<b>7 Portable Device Playback</b> .....	<b>47</b>
Music player playback .....	47
iPod playback .....	47
USB playback .....	49
Bluetooth playback .....	51

<b>8 Recording</b> .....	<b>53</b>
--------------------------	-----------

<b>9 Audio Settings and Video Adjust.</b> ..	<b>54</b>
Audio Settings menu .....	54
Video Adjust menu .....	55

<b>10 Initial Settings</b> .....	<b>56</b>
Initial Settings menu .....	56

<b>Appendix</b> .....	<b>61</b>
Supported discs and formats .....	61
Looking after discs .....	64
Looking after the DRX-730 .....	65
Resetting the DRX-730 .....	65
Language, country, and region lists .....	66
Troubleshooting .....	67
Specifications .....	74

1

2

3

4

5

6

7

8

9

10

Appendix

English

# Chapter 1: Introduction

Thank you for choosing the Yamaha DRX-730 DVD Receiver. To get the most enjoyment from your new Yamaha product, please read this manual carefully, and keep it in a safe place for future reference.

## Features

- Play the following discs: DVD-Video, DVD-VR (DVD-R/RW/R DL discs recorded in VR mode), VCD, SVCD, Audio CD, DTS CD
- Play the following files: MP3, WMA, MPEG-4 AAC, JPEG, WMV<sup>1</sup>
- Official DivX® Ultra Certified product.
- Plays all versions of DivX® video (including DivX® 6) with enhanced playback of DivX® media files and the DivX® Media Format.
- HDMI output (1080p upscaling)
- FM/AM tuner with 40 presets
- Radio Data System (Europe and Russia models)
- D-class amp: 30 W x 2 channels into 6Ω
- Pure Direct high-fidelity playback mode
- Front panel mini jack for quick and easy playback from portable music players.
- Front panel USB port for quick and easy playback from USB storage devices.
- DOCK jack for connecting an optional Yamaha iPod universal dock allows you to listen to your iPod music in high quality. And, you can control your iPod with the DRX-730's remote control and recharge it while enjoying your music.
- The DOCK jack can also be used to connect a Yamaha YBA-10 Bluetooth Wireless Audio Receiver so you can listen to the music stored on your Bluetooth-compatible music player or mobile phone in high quality. And you can control your Bluetooth device with the DRX-730's remote control.
- Timer function
- On-screen display (OSD)
- Full-function remote control
- SCART AV jack with RGB (Europe and Russia models)
- Optical digital output

1. The DRX-730 can play MP3, WMA, MPEG-4 AAC, and JPEG files stored on CD-R/RW, DVD-R/RW, and DVD+R/RW discs or USB storage devices, and DivX® and WMV files stored on CD-R/RW, DVD-R/RW, and DVD+R/RW discs. See "Supported discs and formats" on page 61 for full details.

## Supplied accessories

The following accessories are included with the DRX-730. Make sure you have them all.

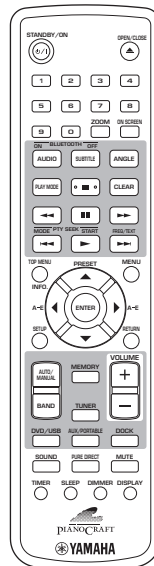

Remote control

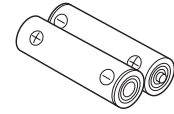

Two batteries (AA, R06, UM-3)

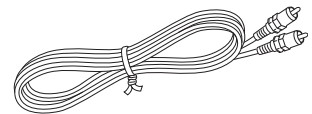

Video pin cable

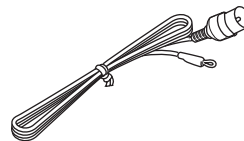

Indoor FM antenna

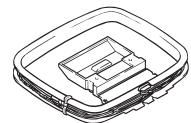

AM loop antenna



## Front panel

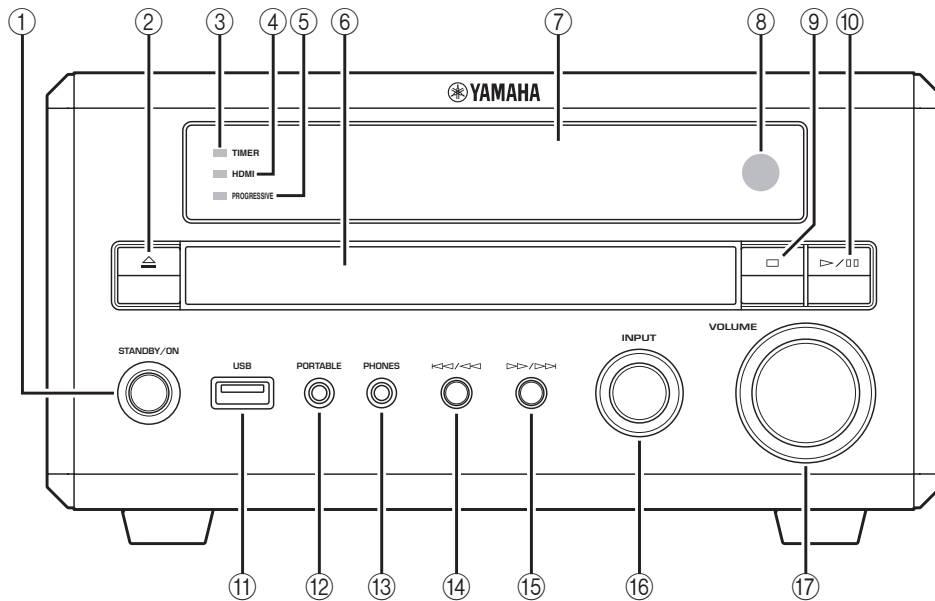

1

### ① **STANDBY/ON**

Sets the DRX-730 to on or standby (see page 16).

### ② **Open/Close (△)**

Opens and closes the disc tray (see page 23).

### ③ **TIMER LED**

Lights up when the DRX-730 on standby and the timer is on (see page 46).

### ④ **HDMI LED**

Lights up when the HDMI OUT is used (see page 57).

### ⑤ **PROGRESSIVE LED**

Lights up when progressive video is being output (see page 57).

### ⑥ **Disc tray**

Used to load discs (see page 23).

### ⑦ **Display**

Displays various information. See “Display” on page 4 for more details.

### ⑧ **Remote control sensor**

Receives signals from the remote control.

### ⑨ **Stop (□)**

Stops playback (see page 24).

### ⑩ **Play/Pause (▷/⏸)**

Starts and pauses playback (see page 23).

### ⑪ **USB port**

Used to connect a USB storage device containing music or picture files (see page 49).

### ⑫ **PORTABLE jack**

Used to connect a portable music player (see page 47).

### ⑬ **PHONES jack**

Used to connect headphones (see page 19).

### ⑭ **Previous/Rewind (◀◀/◀)**

Selects earlier tracks or chapters (see page 25). Works the same as the Rewind (◀) button on the remote control when held down.

### ⑮ **Next/Fast Forward (▶▶/▶)**

Selects subsequent tracks or chapters (see page 25). Works the same as the Fast Forward (▶) button on the remote control when held down.

### ⑯ **INPUT control**

Selects input sources (see page 16).

### ⑰ **VOLUME control**

Adjusts the volume (see page 17).

## Display

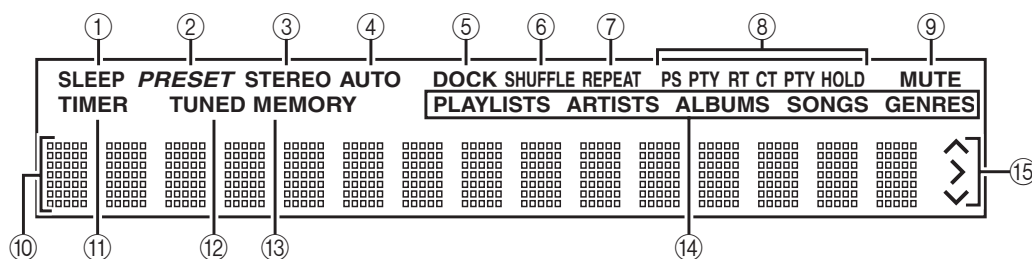

### ① SLEEP

Lights up when the sleep timer has been set (see page 20).

### ② PRESET

Lights up when selecting radio presets (see page 40).

### ③ STEREO

Lights up when listening to an FM station in stereo (see page 37).

### ④ AUTO

Lights up when Auto Tuning mode is selected. Goes off when the Manual Tuning mode is selected (see page 37).

### ⑤ DOCK

- Lights up when an iPod is inserted in an optional Yamaha iPod universal dock (YDS-10 or YDS-11) that's connected to the DOCK jack (see page 47).
- Lights up when a connection has been established between a Bluetooth device and an optional Yamaha YBA-10 Bluetooth Wireless Audio Receiver (see page 51).
- Flashes while the optional Yamaha YBA-10 Bluetooth Wireless Audio Receiver is pairing or searching for a Bluetooth device (see page 51).

### ⑥ SHUFFLE

Lights up when shuffle playback is selected on the iPod (see page 48).

### ⑦ REPEAT

Lights up when repeat playback is selected on the iPod (see page 48).

### ⑧ Radio Data System (Europe and Russia models)

These indicators show the types of Radio Data System information available from the FM station that you're currently tuned in to. The PTY HOLD indicator lights up when searching for Radio Data System stations by type (see page 40).

### ⑨ MUTE

Flashes when the sound is muted (see page 17).

### ⑩ Information area

Displays various information, such as input source, radio frequency, and the time.

### ⑪ TIMER

Lights up when the DRX-730 is on and timer is on (see page 46).

### ⑫ TUNED

Lights up when tuned in to a radio station (see page 37).

### ⑬ MEMORY

Lights up when presetting radio stations (see page 39).

### ⑭ iPod

These indicators show which iPod menu is selected for browsing: Playlists, Artists, Albums, Songs, or Genres (see page 48).

### ⑮ iPod control

These indicators show which cursor buttons can be used while navigating iPod menus (see page 48).

## Rear panel

(Europe model shown here.)

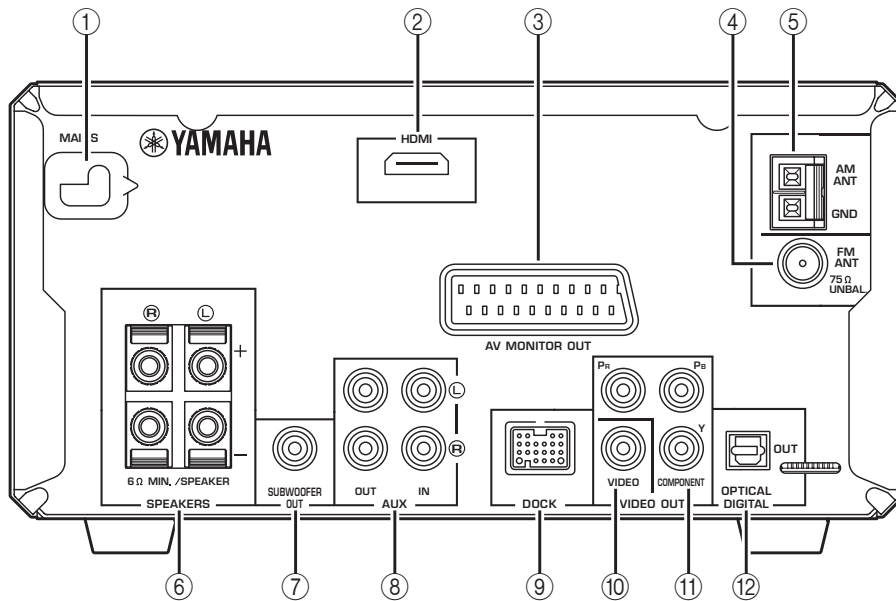

### ① MAINS (power cable)

Connect the power cable to an AC wall outlet (see page 15).

### ② HDMI output

This HDMI output can be connected to an HDMI input on your TV (see page 13).

### ③ AV MONITOR OUT (Europe and Russia models)

This SCART output can be connected to a SCART input on your TV (see page 14).

### ④ FM ANT

The FM antenna connects here (see page 11).

### ⑤ AM ANT

The AM antenna connects here (see page 11).

### ⑥ SPEAKERS

Speakers are connected here (see page 9).

### ⑦ SUBWOOFER OUT

A powered subwoofer (sold separately) can be connected here (see page 10).

### ⑧ AUX IN and OUT

A recording component, such as a CDR, MDR, or cassette deck, can be connected here (see page 14).

### ⑨ DOCK

An optional Yamaha iPod universal dock (YDS-10 or YDS-11) or a Yamaha YBA-10 Bluetooth Wireless Audio Receiver can be connected here (see pages 47 and 51).

### ⑩ VIDEO OUT

This composite video output can be connected to a composite video input on your TV (see page 12).

### ⑪ COMPONENT VIDEO OUT

This component video output can be connected to a component video input on your TV (see page 12).

### ⑫ OPTICAL DIGITAL OUT

This optical digital audio output can be connected to an optical digital audio input on a CDR or MDR recorder or AV receiver/decoder (see pages 14 and 15).

## Remote control

This section provides a brief description of the remote control's buttons.

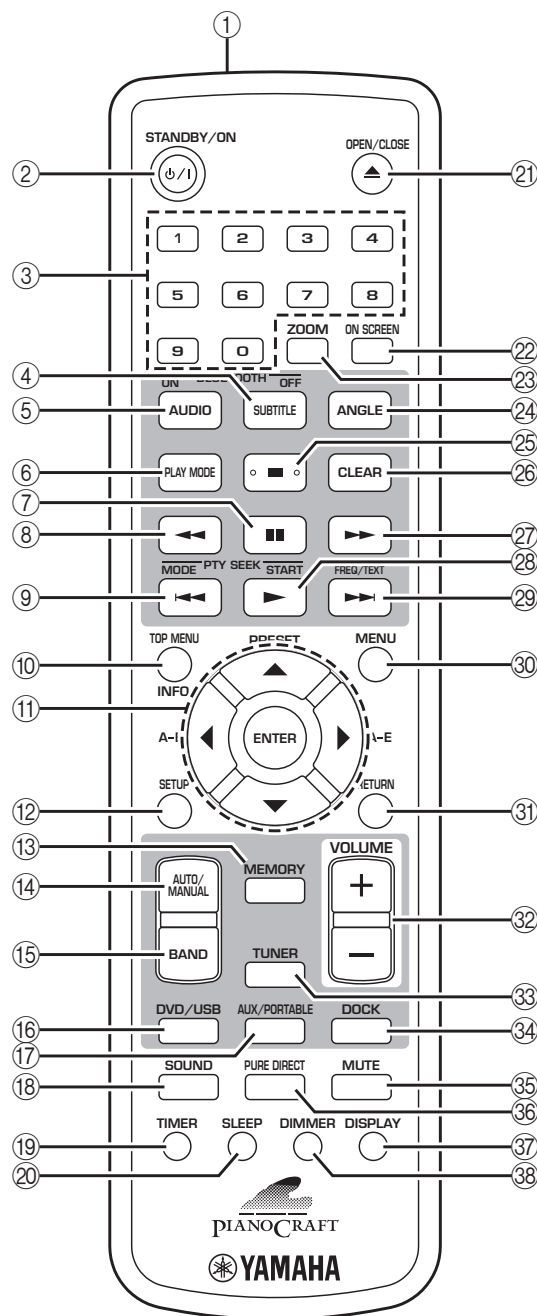

### Tip:

- In addition to controlling the DRX-730, the remote control can also be used to control playback on an iPod (see page 47) or a Bluetooth music player or mobile phone (see page 51).

### ① Infrared transmitter

Transmits control signals to the DRX-730 (see page 8).

### ② STANDBY/ON (⏻/I)

Sets the DRX-730 to on or standby (see page 16).

### ③ Number buttons

Enter numbers.

### ④ SUBTITLE (BLUETOOTH OFF)

- When the input source is DVD, selects subtitles on DVDs (see page 27).
- When the input source is DOCK, disconnects from the currently connected Bluetooth device and makes the DRX-730 non-discoverable (see page 51).

### ⑤ AUDIO (BLUETOOTH ON)

- When the input source is DVD, selects audio formats and foreign-language soundtracks on DVDs (see page 27).
- When the input source is DOCK, initiates pairing or establishes a connection with the last used Bluetooth device and makes the DRX-730 discoverable (see page 51).

### ⑥ PLAY MODE

Displays the Play Mode menu on the connected TV when the input source is DVD.

### ⑦ Pause (⏸)

Pauses playback.

### ⑧ Rewind (⏮)

Rewinds playback. Also used for slow-motion playback and frame-by-frame playback.

### ⑨ Previous (⏪)

- Selects earlier tracks or chapters.
- On Europe and Russia models, it also works as the Radio Data System PTY SEEK MODE button.

### ⑩ TOP MENU (INFO)

- When the input source is DVD, displays the DVD's top menu.
- When the input source is DOCK, selects the iPod control mode (see page 47).

### ⑪ Cursor buttons (▲)/(▼)/(◀)/(▶) and ENTER

Used to navigate on-screen menus and change settings. Also used to navigate iPod menus. The cursor buttons are also used for radio tuning and selecting presets.

### ⑫ SETUP

Displays the Setup menu on the connected TV when the input source is DVD.

**13 MEMORY**

Used to store radio presets (see page 39).

**14 AUTO/MANUAL**

Selects the Auto and Manual Tuning modes (see page 37).

**15 BAND**

Selects the FM and AM radio bands (see page 37).

**16 DVD/USB**

Selects the DVD and USB input sources (see page 16).

**17 AUX/PORTABLE**

Selects the AUX and PORTABLE input sources (see page 16).

**18 SOUND**

Used to adjust the bass, treble, and balance (see page 18).

**19 TIMER**

Sets the timer (see page 44).

**20 SLEEP**

Sets the sleep timer (see page 20).

**21 OPEN/CLOSE (▲)**

Opens and closes the disc tray (see page 23).

**22 ON SCREEN**

Displays information about the currently playing disc on the connected TV.

**23 ZOOM**

Zooms the picture (see page 28).

**24 ANGLE**

Selects camera angles on DVDs (see page 28).

**25 Stop (■)**

Stops playback.

**26 CLEAR**

Clears entered numbers and deletes steps in the program.

**27 Fast forward (▶▶)**

Fast forwards playback. Also used for slow-motion playback and frame-by-frame playback.

**28 Play (▶)**

- Starts playback.
- On Europe and Russia models, it also works as the Radio Data System PTY SEEK START button.

**29 Next (▶▶▶)**

- Selects subsequent tracks or chapters.
- On Europe and Russia models, it also works as the Radio Data System FREQ/TEXT button.

**30 MENU**

- Displays a DVD's menu. (May work the same as the TOP MENU button with some DVDs.)
- When the input source is USB, displays Disc Navigator.

**31 RETURN**

Returns to the previous menu.

**32 VOLUME (+/-)**

Adjusts the volume (see page 17).

**33 TUNER**

Selects the TUNER input source (see page 16).

**34 DOCK**

Selects the DOCK input source (see page 16).

**35 MUTE**

Mutes and unmutes the sound (see page 17).

**36 PURE DIRECT**

Selects the Pure Direct playback mode (see page 19).

**37 DISPLAY**

- Displays the time.
- When the input source is DVD and a disc is being played, also displays the audio format.

**38 DIMMER**

Dims the DRX-730's display (see page 20).

# Chapter 2: Getting Started

This chapter explains how to install the batteries in the remote control and how to connect speakers and other components to the DRX-730.

## Installing batteries in the remote control

- 1 Push the tab on the battery compartment cover in the direction of the arrow and remove the cover.

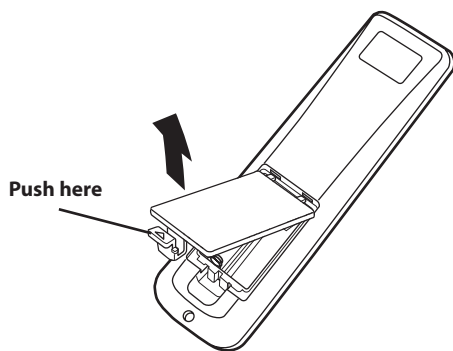

- 2 Insert the supplied batteries into the battery compartment with the correct polarity (+ and -).

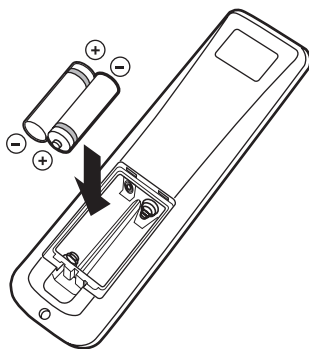

- 3 Replace the battery compartment cover.

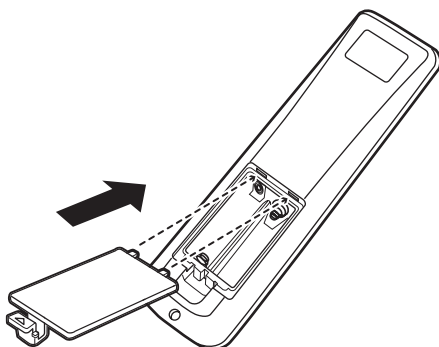

### Notes:

- If the operating range of the remote control decreases, replace *all* of the batteries with new ones.
- Do not use old and new batteries together.
- Do not use different types of batteries together, such as alkaline and manganese. Although they may look similar, each type has its own characteristics.
- When the batteries run out, remove them from the remote control immediately to prevent an explosion or acid leak.
- Always follow the battery disposal regulations for your area.
- If a battery starts leaking, dispose of it immediately. Be careful not to let leaking battery acid come into contact with your skin or clothing. Before inserting new batteries, wipe the battery compartment clean.

## Operating range

The remote control has an operating range of up to 6 meters (20 feet). When using the remote control, point it toward the DRX-730's remote control sensor, which is next to the display, see below.

### Notes:

- Be careful not to spill liquid on the remote control.
- Be careful not to drop the remote control.
- Do not leave the remote control in the following places: hot or humid places, such as near a heater or in a bathroom; extremely cold places; dusty places.

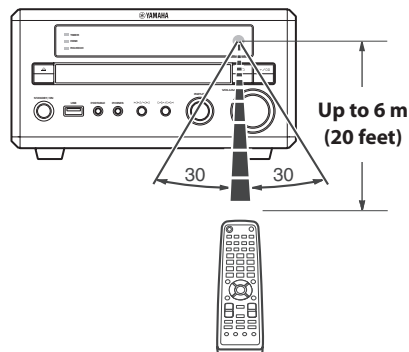

## Connecting speakers

Connect the NX-E700 speakers to the DRX-730 as shown below.

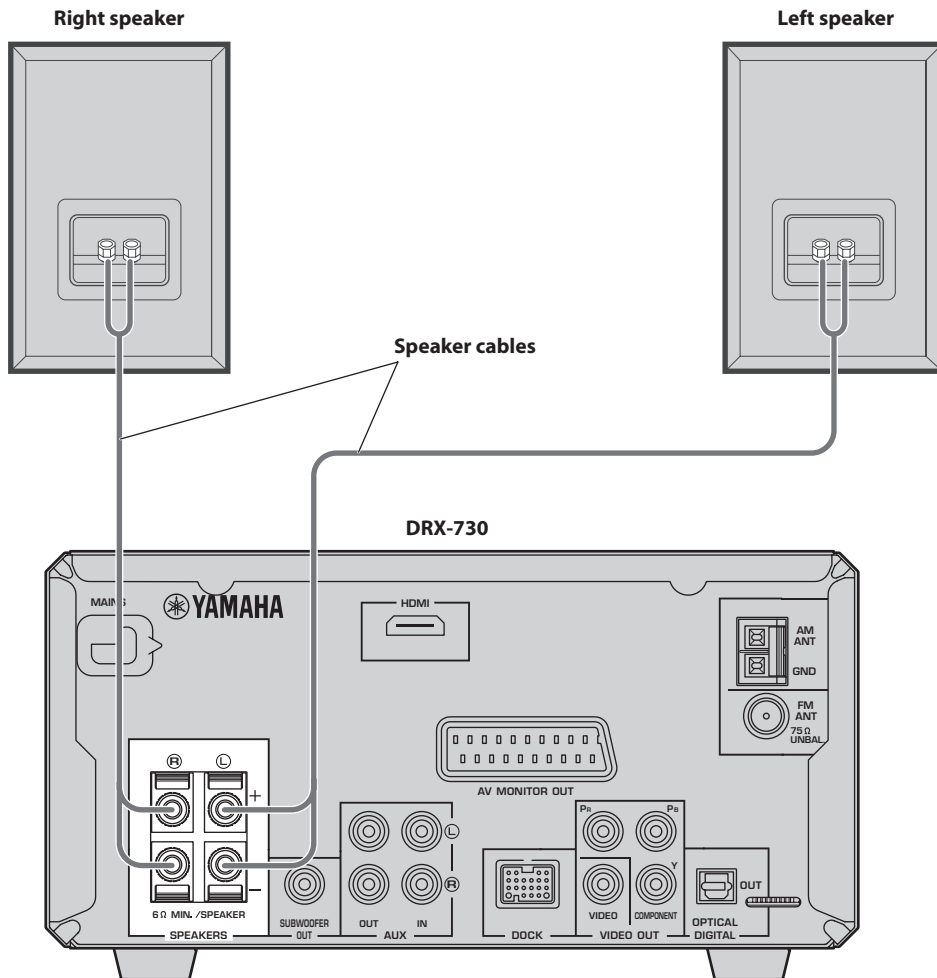

(Europe model shown here.)

### Notes:

- Do not connect the power cable to the DRX-730 until all other connections have been completed.
- Be sure to connect the right speaker to the terminals labelled “R,” and the left speaker to the terminals labelled “L.”
- Make sure the exposed strands of each wire are not touching any other wires or any metal parts of the DRX-730, as this could seriously damage the DRX-730 and your speakers.
- Do not connect speakers with an impedance lower than the minimum impedance stated on the rear of the DRX-730.
- Use magnetically shielded speakers if you intend to position them close to a CRT-type TV. If they cause picture interference, move them away from the TV.

## Connecting speaker cables

Speaker cables consist of two insulated wires running together. Speaker connections are polarized and use positive (+) and negative (-) terminals that are color-coded red and black, respectively. To help you connect the wires correctly, the positive wire is usually marked with a stripe or some other identifier. All you need to do is to connect the marked wire to the positive (+) terminals on the DRX-730 and speakers, and connect the unmarked wire to the negative (-) terminals. If you get them crossed over, your speakers will be out of phase and the sound will be unnatural and lack bass, so take care.

- 1 Strip about 10 mm (3/8 in.) of insulation from the end of each wire, and twist the exposed strands together to prevent possible short circuits.

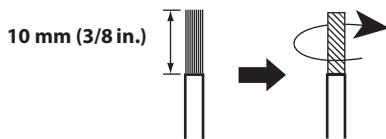

- 2 Push open the speaker terminal lever, insert the wire into the hole, and then close the lever.

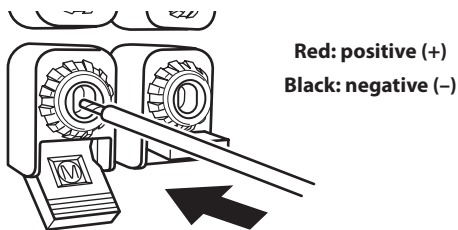

## Connecting a powered subwoofer

You can connect a powered subwoofer (sold separately) to the DRX-730's SUBWOOFER OUT jack for a really deep bass sound.

Using an audio pin cable (sold separately), connect the DRX-730's SUBWOOFER OUT jack to the powered subwoofer's input jack.

(Europe model shown here.)

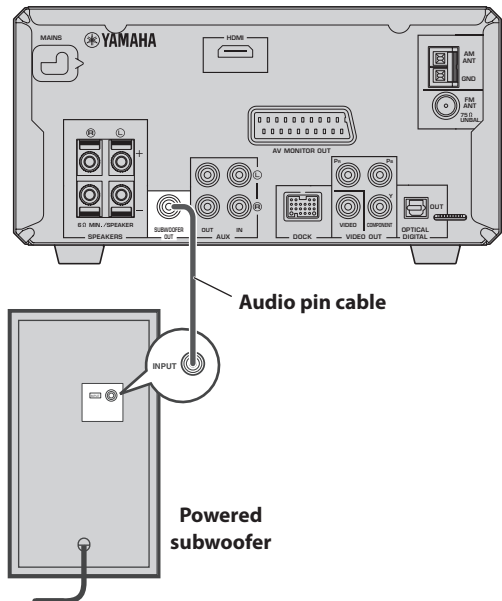

### Notes:

- Do not connect the power cables to the DRX-730 and powered subwoofer until all other connections have been completed.
- The SUBWOOFER OUT jack outputs the low-frequency sounds of a downmix created from all of the channels available in the source material.



## Connecting antennas

To listen to FM and AM radio, you must connect the supplied antennas to the DRX-730. If radio reception is poor in your area or you want to improve reception, you can connect outdoor FM and AM antennas. Consult a qualified antenna installer in your area for more details.

### ■ Antenna grounding

For maximum safety and minimum interference, connect the AM ANT GND terminal to a good earth ground, such as a metal stake driven into moist earth.

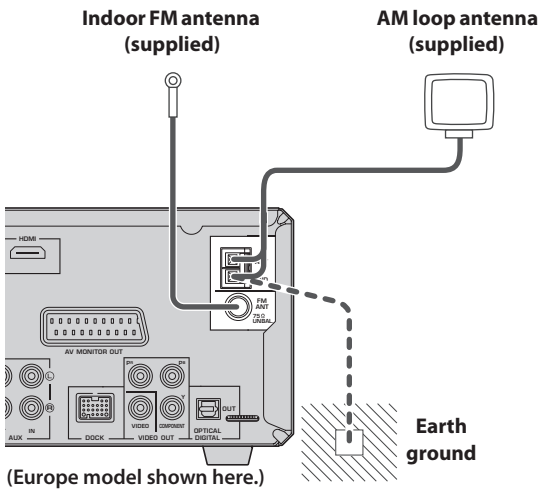

## Connecting the FM antenna

- 1 Connect the supplied indoor FM antenna to the DRX-730's FM ANT jack.
- 2 Site the antenna away from the DRX-730, speaker cables, and power cables.

### Notes:

- Do not connect the power cable to the DRX-730 until all other connections have been completed.
- Before deciding where to install the antennas permanently, tune in to an AM or FM radio station and adjust the position of the AM or FM antenna, respectively, to find the best reception.
- If you connect an outdoor AM antenna, connect the supplied AM loop antenna as well.

## Connecting the AM loop antenna

- 1 Assemble the antenna's stand as shown.

If you intend to mount the antenna on a wall, you do not need to assemble the stand.

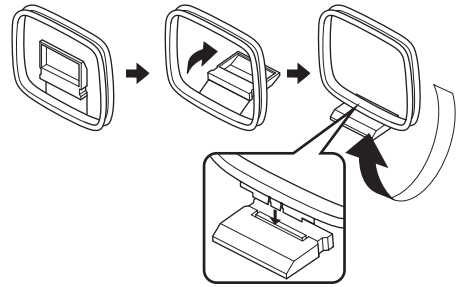

- 2 Push open the AM ANT terminal lever, insert the AM loop antenna's wires into the holes, and then close the lever.

- If both of the wires on your antenna are black, this means they are not polarized and can be connected either way around.

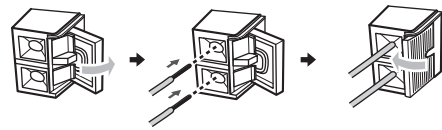

- If one of the wires on your antenna is white and the other one is black, connect the white wire to the AM ANT terminal, and connect the black wire to the GND terminal.

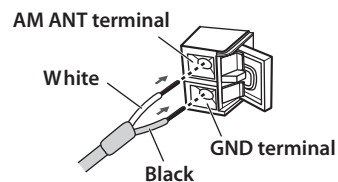

- 3 Site the antenna away from the DRX-730, speaker cables, and power cables.

2

## Connecting a TV

You can connect the DRX-730 to a TV by using any one of four different connection types: HDMI, component video, composite video, or SCART (Europe and Russia models). The type you choose will depend on the connections supported by your TV. Refer to your TV owner's manual for details.

HDMI provides the best picture quality. Component video offers the next best picture quality and the DRX-730's component video output supports progressive scanning for even better picture quality. If your TV doesn't support HDMI or component video, use composite video. Some DRX-730 models have a SCART jack that can output composite video or RGB component video.

### Notes:

- Do not connect the power cable to the DRX-730 until all other connections have been completed.
- Turn off your TV before connecting it to the DRX-730.

### Tip:

- If your TV has an audio output, you can connect it to the DRX-730's AUX IN jacks and listen to your favorite TV programs through the speakers connected to the DRX-730.

## Composite video connection

If your TV doesn't support HDMI or component video, you can connect the DRX-730 to your TV with the supplied video pin cable.

**Use the supplied video pin cable to connect the DRX-730's VIDEO OUT jack to a composite video input on your TV.**

(Europe model shown here.)

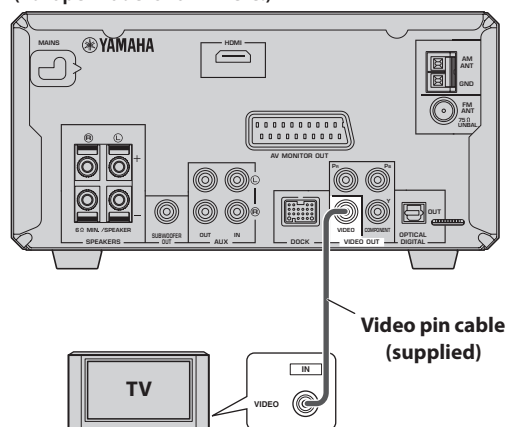

## Component video connection

If your TV supports component video but not HDMI, you can connect the DRX-730 to your TV with a component video cable. This will provide better picture quality than a composite video connection.

**Using a component video cable (sold separately), connect the DRX-730's COMPONENT VIDEO OUT jacks to a component video input on your TV.**

(Europe model shown here.)

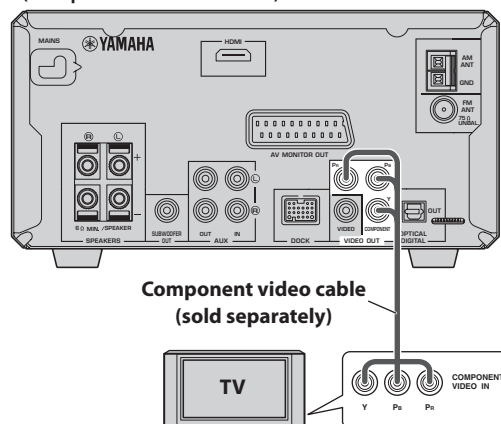

### Notes:

- If you connect a TV that does not support progressive scanning, make sure the Component Out setting is set to Interlace. If it's set to Progressive, the TV may display no picture.
- If you use the COMPONENT VIDEO OUT and HDMI connections simultaneously, the COMPONENT VIDEO OUT jacks may output progressive video regardless of the Component Out setting.

## HDMI connection

If your TV has an HDMI input, you can connect it to the DRX-730 with an HDMI cable and enjoy the best possible picture quality.

Using an HDMI cable (sold separately), connect the DRX-730's HDMI jack to an HDMI input on your TV.

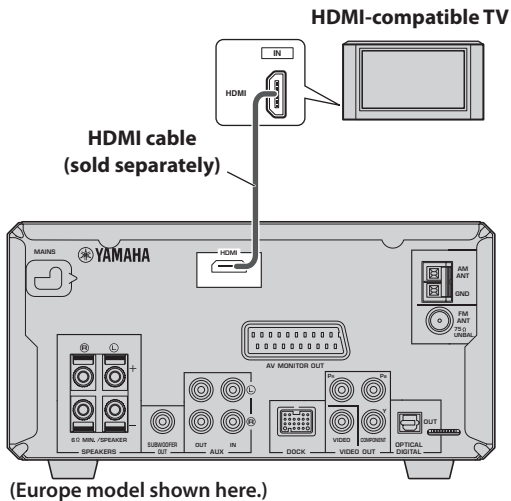

### Note:

- You must set the DRX-730's HDMI resolution and HDMI color settings to match the capabilities of your HDMI TV (see page 57). If you select the wrong resolution, you may lose the picture altogether.

### Supported HDMI output resolutions

North America models	Other models
1080p/60 Hz	1080p/60 Hz (NTSC) 1080p/50 Hz (PAL)
1080i/60 Hz	1080i/60 Hz (NTSC) 1080i/50 Hz (PAL)
720p/60 Hz	720p/60 Hz (NTSC) 720p/50 Hz (PAL)
480p/60 Hz	480p/60 Hz (NTSC) 576p/50 Hz (PAL)
480i/60 Hz	480i/60 Hz (NTSC) 576i/50 Hz (PAL)

- \* If your HDMI-compatible TV does not support the above resolutions, the picture may not display correctly.
- \* The DRX-730 is designed to be connected to an HDMI component. If it's connected to a DVI component, normal operation may not be possible depending on the DVI component.

### HDMI audio output

Normally, the speakers connected to the DRX-730 are used to output the sound. However, you may want to listen through your HDMI TV's speakers, in which case you can turn HDMI audio output on and off as follows.

**1** Set the DRX-730 to standby.

**2** While holding down Stop (□) on the DRX-730, press **STANDBY/ON**, keeping Stop (□) pressed until "DVD — NO REQ." appears on the display.

**3** Press Play/Pause (▷/⏸) repeatedly to select "HDMI AUDIO ON."

If you change your mind at this point, select "DVD — NO REQ." instead.

**4** Press **STANDBY/ON**.

HDMI Audio output is turned on and the DRX-730 goes on standby. Press **STANDBY/ON** again to turn it back on.

To turn HDMI Audio output off, repeat the above procedure but select "HDMI AUDIO OFF" in step 3.

### Note:

- The audio output by the HDMI jack is always 2-channel PCM.

### About HDMI

HDMI stands for *High-Definition Multimedia Interface*. An extension of the DVI (Digital Video Interface) standard used to connect computer displays, HDMI was designed as the next generation digital interface standard for TVs and AV equipment, allowing uncompressed digital video and digital audio in various formats to be delivered on a single cable. With HDMI, separate cables for video and audio connections are no longer necessary. And because it's digital, it delivers unimpaired high quality video and audio. In addition, HDMI supports the HDCP (High Bandwidth Digital Content Protection) system that's used to protect copyrighted video and audio content from illegal copying.

## SCART connection (Europe and Russia models only)

If your TV has a SCART jack, you can connect it to the DRX-730's AV MONITOR OUT jack and enjoy composite video or RGB component video.

Using a SCART cable (sold separately), connect the DRX-730's AV MONITOR OUT jack to a SCART input on your TV.

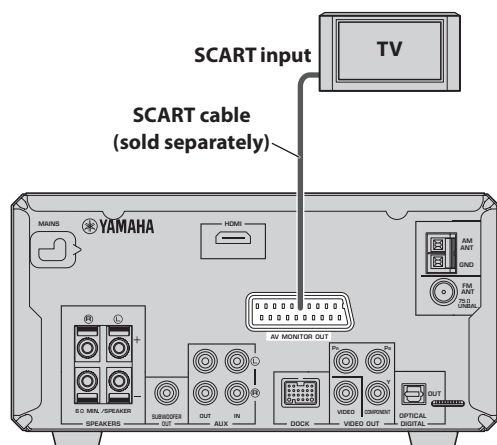

(Europe model shown here.)

### Notes:

- By default, the AV MONITOR OUT jack is set to output composite video. To output RGB component video, change the AV Monitor Out setting to RGB (see page 57).
- To use the AV MONITOR OUT jack's RGB component video capability, you must use a SCART cable with all 21 pins wired.

## Connecting a recorder (CDR, MDR, etc.)

You can connect a recording component, such as a CDR, MDR, or cassette recorder, to the DRX-730 for recording and playback.

**1** Using an audio pin cable (sold separately), connect the DRX-730's AUX OUT jacks to the audio input on your recording component.

**2** Using another audio pin cable (sold separately), connect the DRX-730's AUX IN jacks to the audio output on your recording component.

(Europe model shown here.)

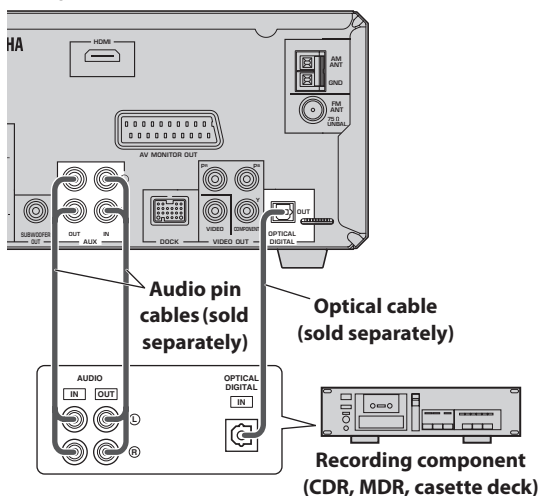

### Digital recording

If your recording component has an optical digital input, you can connect it to the DRX-730's OPTICAL DIGITAL OUT jack and record digitally.

See "Recording" on page 53 for more details.

### Notes:

- Do not connect the power cable to the DRX-730 until all other connections have been completed.
- Turn off the recording component before connecting it to the DRX-730.
- The OPTICAL DIGITAL OUT outputs audio only when the input source is DVD or USB, and with some discs and files, recording may not be possible due to copy protection.

## Connecting an AV receiver or decoder

The DRX-730 downmixes multi-channel sources, such as Dolby Digital and DTS, into a 2-channel stereo mix that you can enjoy through the speakers connected to the DRX-730. By connecting an AV receiver/decoder to the DRX-730's OPTICAL DIGITAL OUT jack, you can enjoy Dolby Digital and DTS sources through the speakers connected to your AV receiver/decoder.

Using an optical digital audio cable (sold separately), connect the DRX-730's OPTICAL DIGITAL OUT jack to a digital optical input on the AV receiver/decoder.

### Notes:

- Make sure the digital audio output settings are configured so that the OPTICAL DIGITAL OUT outputs MPEG, Dolby Digital, and DTS material as it is and not as PCM.
- You may want to turn down the volume on the DRX-730 all the way when listening through the speakers connected to your AV receiver/decoder.
- The OPTICAL DIGITAL OUT outputs audio only when the input source is DVD or USB.

(Europe model shown here.)

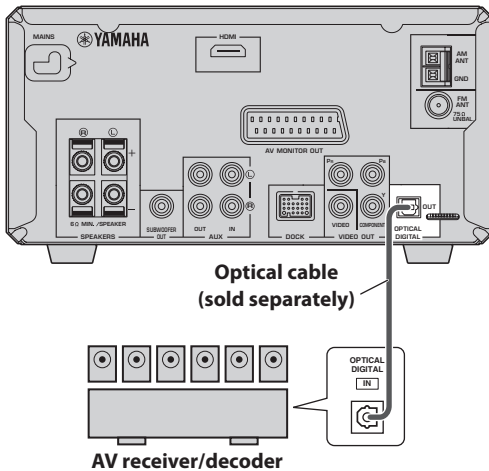

## Connecting the power cable

Once you've completed all of the other connections, connect the power cable to an AC wall outlet.

Connect to  
an AC wall  
outlet

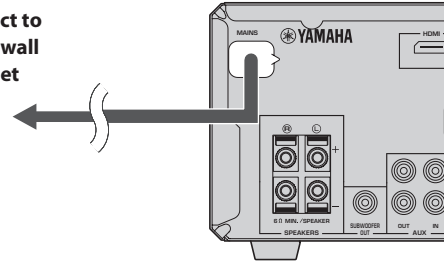

2

# Chapter 3: General Functions

This chapter explains functions that can be used with any input source.

## Turning on the DRX-730

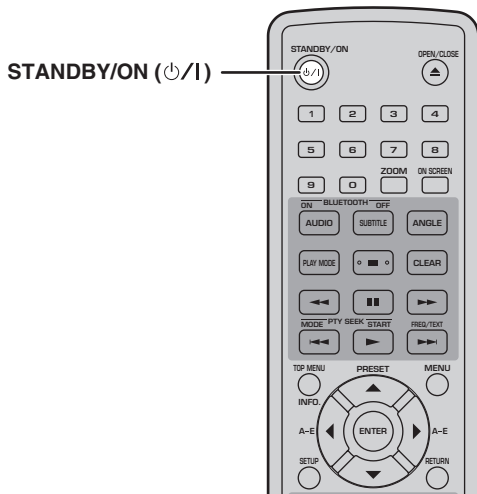

To turn on the DRX-730, press STANDBY/ON (⏻/|).

To set the DRX-730 to standby, press STANDBY/ON (⏻/|) again.

### ■ Front panel STANDBY/ON

You can also set the DRX-730 to on or standby by using STANDBY/ON on the DRX-730.

## Selecting input sources

You can enjoy various input sources with the DRX-730.

To select an input source, use the remote control buttons listed in the following table.

The name of the selected input source appears on the display.

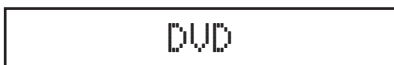

### Note:

- It may take several seconds to switch to a new input source, during which time the display will flash and the sound will be muted.

Input source	Button and description
<b>DVD</b>	DVD/USB <sup>1</sup> button—To play a disc in the DRX-730 (see page 23).
<b>USB</b>	DVD/USB <sup>2</sup> button—To listen to music or view pictures stored on a USB storage device connected to the USB port on the front panel (see page 49).
<b>TUNER</b>	TUNER button—To listen to the radio (see page 37).
<b>AUX</b>	AUX/PORTABLE <sup>3</sup> button—To listen to music stored on a component connected to the AUX IN jacks on the DRX-730's rear panel.
<b>PORTABLE</b>	AUX/PORTABLE <sup>4</sup> button—To listen to music stored on a portable music player connected to the PORTABLE jack on the front panel (see page 47).
<b>DOCK</b>	DOCK button—To listen to music stored on an iPod <sup>5</sup> (see page 47) or Bluetooth-compatible <sup>6</sup> music player or mobile phone (see page 51) connected to the DOCK jack.

1. Press repeatedly to select DVD or USB.
2. Press repeatedly to select DVD or USB.
3. Press repeatedly to select AUX or PORTABLE.
4. Press repeatedly to select AUX or PORTABLE.
5. Optional Yamaha iPod universal dock (YDS-10 or YDS-11) required.
6. Optional Yamaha YBA-10 Bluetooth Wireless Audio Receiver required.

### ■ Front panel INPUT control

You can also use the INPUT control on the DRX-730 to select input sources. Turn it to the left or right to select the input sources in the following order:



## Adjusting the volume

You can enjoy your music at a volume level you like.

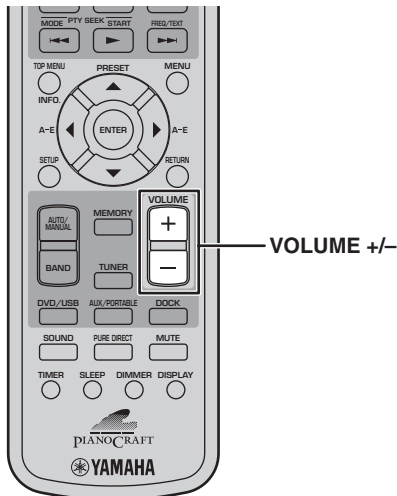

To raise the volume, press VOLUME (+).

To lower the volume, press VOLUME (-).

The volume can be set to MIN, 01 to 87, or MAX.

Volume 35

### ■ Front panel VOLUME control

You can also adjust the volume by using the VOLUME control on the DRX-730.

## Muting the sound

While listening to your music, you can temporarily mute the sound.

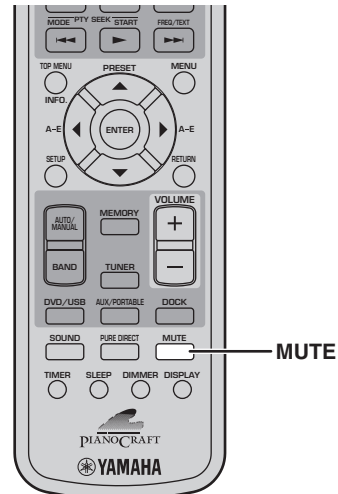

To mute the sound, press MUTE.

MUTE ON

“MUTE ON” appears on the display and the MUTE indicator flashes.



To unmute the sound, press MUTE again.

“MUTE OFF” appears on the display and the MUTE indicator goes off.

MUTE OFF

### Notes:

- If you adjust the volume or change the input source while the sound is muted, muting will be cancelled.
- Muting is cancelled automatically when the DRX-730 is set to standby.

## Adjusting the bass and treble

You can adjust the bass and treble to change the tone as you like.

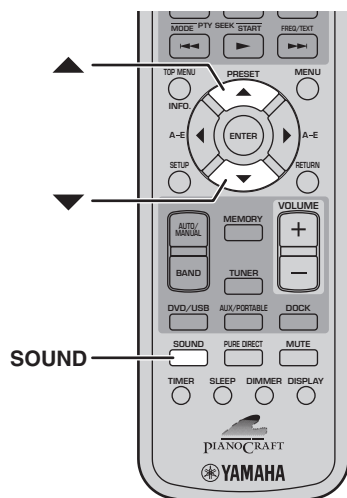

- 1 Press **SOUND** repeatedly to select “BASS” or “TREBLE.”

BASS 0dB

TREBLE 0dB

- 2 To increase the bass or treble, press **Up** (▲) repeatedly. To reduce the bass or treble, press **Down** (▼) repeatedly.

The bass and treble can be adjusted up or down by 10 dB in 2 dB steps: -10 dB to 0 dB to +10 dB. The default setting is 0 dB.

### Notes:

- If you make no adjustments for 5 seconds, the Bass or Treble adjustment mode will be cancelled and the previous display will reappear.
- Bass and treble adjustments apply to the speakers and headphones, but not recording.

## Adjusting the balance

You can adjust the left and right sound balance.

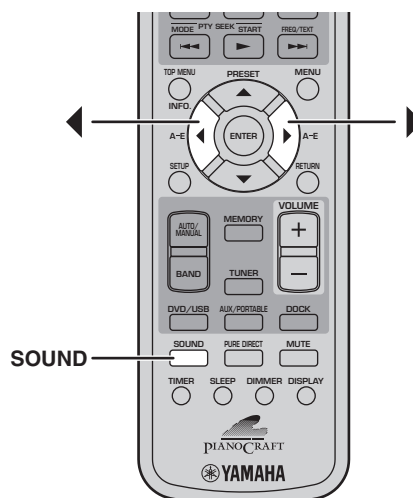

- 1 Press **SOUND** repeatedly to select “BALANCE.”

BALANCE ————◆————

- 2 To move the sound toward the left, press **Left** (◀) repeatedly. To move the sound toward the right, press **Right** (▶) repeatedly.

The balance can be adjusted 6 steps to the left or 6 steps to the right. The default setting is center.

### Notes:

- If you make no adjustments for 5 seconds, the Balance adjustment mode will be cancelled and the previous display will reappear.
- Balance adjustments apply to the speakers and headphones, but not recording.



## Pure Direct playback mode

In Pure Direct playback mode, you can enjoy high quality audio playback.

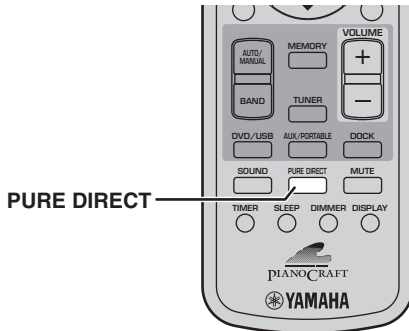

To turn on Pure Direct playback mode, press **PURE DIRECT** repeatedly until “PURE DIRECT ON” appears on the display.

PURE DIRECT ON

The first push of the button displays the current setting on the display. Subsequent pushes turn Pure Direct playback mode on and off.

To turn off Pure Direct playback mode, press **PURE DIRECT** so that “PURE DIRECT OFF” appears on the display.

PURE DIRECT OFF

While the Pure Direct playback mode is on, the tone control circuits (bass and treble) are bypassed so that the signal travels directly to the amp.

### Note:

- If you adjust the bass or treble in Pure Direct playback mode, Pure Direct mode will be cancelled.

## Using headphones

You can use a pair of headphones to enjoy your music privately or when you don't want to disturb others.

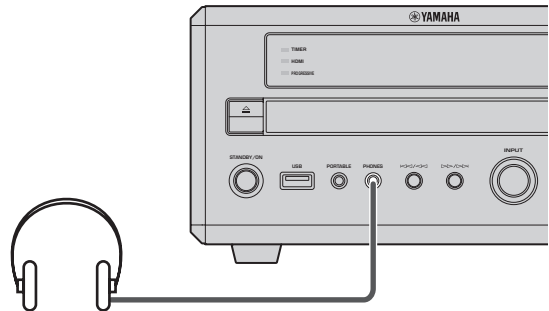

3

Connect headphones with a mini plug to the **PHONES** jack on the DRX-730's front panel.

While headphones are plugged into the PHONES jack, the speakers and, if connected, subwoofer output no sound.

## Adjusting the display brightness

You can adjust the brightness of the display to suit your room lighting. For example, you're using the DRX-730 in a darkened room and the display is too bright.

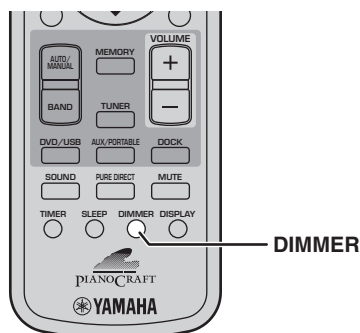

To dim the display, press DIMMER repeatedly.

DIMMER -1

The display can be set to three levels of brightness: DIMMER -1, DIMMER -2, DIMMER -3, which can be selected in the following order:

DIMMER OFF → DIMMER -1 → DIMMER -2 → DIMMER -3

 A diagram showing a sequence of four rectangular boxes containing the text "DIMMER OFF", "DIMMER -1", "DIMMER -2", and "DIMMER -3" from left to right. Arrows connect the boxes in a sequence: from "DIMMER OFF" to "DIMMER -1", from "DIMMER -1" to "DIMMER -2", and from "DIMMER -2" to "DIMMER -3". A long arrow also points from "DIMMER OFF" directly to "DIMMER -3".

To return to normal brightness, press DIMMER repeatedly until "DIMMER OFF" appears on the display.

DIMMER OFF

## Using the sleep timer

You can use the sleep timer to automatically stop playback and set the DRX-730 to standby after a specified period of time. For example, when you want to enjoy a movie or some music until you fall asleep.

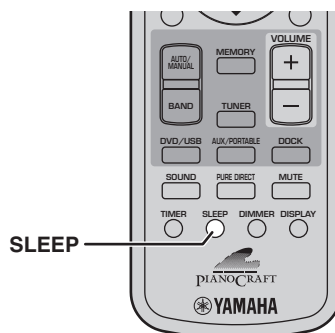

Press SLEEP repeatedly to select a sleep time.

SLEEP 120min.

The sleep time can be set to 120 minutes, 90 minutes, 60 minutes, or 30 minutes, which can be selected in the following order:

120min → 90min → 60min → 30min → OFF

 A diagram showing a sequence of five rectangular boxes containing the text "120min", "90min", "60min", "30min", and "OFF" from left to right. Arrows connect the boxes in a sequence: from "120min" to "90min", from "90min" to "60min", from "60min" to "30min", and from "30min" to "OFF". A long arrow also points from "120min" directly to "OFF".

When a sleep time has been selected, the SLEEP indicator on the display lights up.



Once the specified sleep time has elapsed, playback will automatically stop and the DRX-730 will go on standby.

To cancel the sleep timer, press SLEEP repeatedly until "OFF" appears on the display.

SLEEP OFF

### Notes:

- The sleep timer will only set the DRX-730 to standby. It will not turn off any connected components.
- The sleep timer will be cancelled if the DRX-730 is set to standby before the sleep time has elapsed.

## Setting the clock

To display the time or program the timer, you must first set the clock.

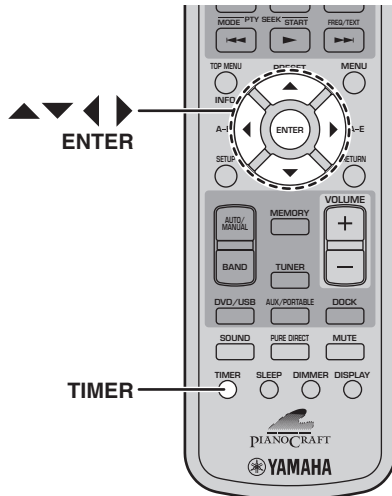

### 6 Press ENTER.

The time is set and the display stops flashing.

#### Notes:

- To switch between 12- and 24-hour clock, while the time is being displayed, use Left/Right (◀/▶).
- If the power cable is disconnected or there's a power failure, the clock will continue working for approximately 5 minutes. But beyond this, the time setting will be cleared.

3

### 1 Press TIMER.

"Set Clock" appears on the display for a few seconds, and then the message "Press and hold ENTER key for 3 sec." scrolls across the display.

Press and hold

If the clock has already been set, "Clock Time" will appear on the display for a few moments, then the time will be displayed.

### 2 While the message is scrolling across the display, press and hold down ENTER for 3 seconds until the hours display starts flashing.

00:00

### 3 Use Up/Down (▲/▼) to set the hours.

The hours can be set from 0 to 12, AM or PM. On some models, the default hours display uses the 24-hour clock.

### 4 Press Right (▶). The minutes display starts flashing.

00:00

### 5 Use Up/Down (▲/▼) to set the minutes.

Use Left/Right (◀/▶) to toggle between the hour and minute displays if necessary.

## Viewing the time

You can view the time while listening to a source.

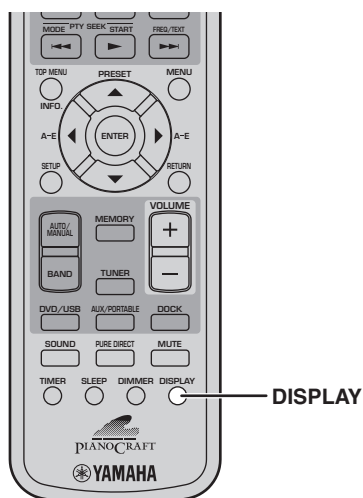

To view the time, press DISPLAY.

19:30

### Notes:

- If the DVD input source is selected, you'll need to press DISPLAY twice in order to view the time.
- When you view the time as explained above, the time will be displayed continuously. When you perform an operation, a message related to that operation will be displayed, and then the time will reappear.
- If the clock has not yet been set, "Set Clock!" will appear on the display for 3 seconds, then the previous display will reappear. See page 21 for details on setting the clock.
- The time cannot be displayed while iPod Menu mode is selected (see page 47).
- On Europe and Russia models, the time cannot be displayed while RT (Radio Text) is scrolling across the display.

## Auto standby

To save energy and prevent screen burn, you can set the DRX-730 so that it automatically goes on standby after 30 minutes of inactivity when using the DVD or USB input source.

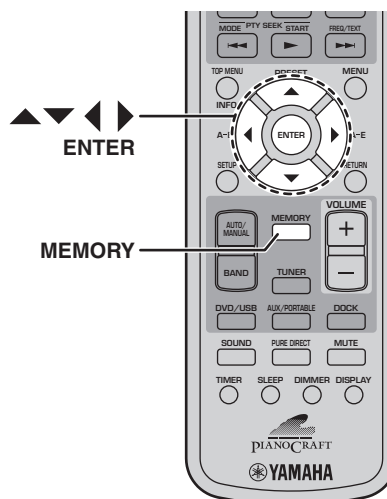

- 1 With the DVD or USB input source selected, press MEMORY.

The current Auto Standby setting appears on the display.

AUTO STNBY OFF

- 2 Use the cursor buttons (▲/▼/◀/▶) to select "ON" or "OFF."

- 3 Press MEMORY or ENTER to set.

When Auto Standby is on and the DVD or USB input source is selected, if playback has been stopped for 30 minutes and there's been no operation during that time, the DRX-730 will automatically go on standby. Depending on the disc, the DRX-730 may automatically go on standby when the same menu has been displayed for 30 minutes.

### Note:

- If you make no adjustments for 5 seconds, the Auto Standby setting mode will be cancelled and the previous display will reappear.

# Chapter 4: Playing Discs

This chapter explains how to play discs.

## Using the on-screen display

When the input source is DVD or USB, you can operate various functions and settings by using the on-screen menus that appear on the connected TV.

Button	Description
<b>SETUP</b>	Displays the Setup menu <sup>1</sup>
<b>Cursor</b> (▲▼)/(◀▶)	Selects menu items
<b>ENTER</b>	Confirms item selection
<b>RETURN</b>	Returns to the previous menu

1. Only when the input source is DVD.

### Tips:

- You can change the language of the on-screen display with the OSD Language setting (see page 59).
- The buttons that you can use with each menu are shown at the bottom of each screen.

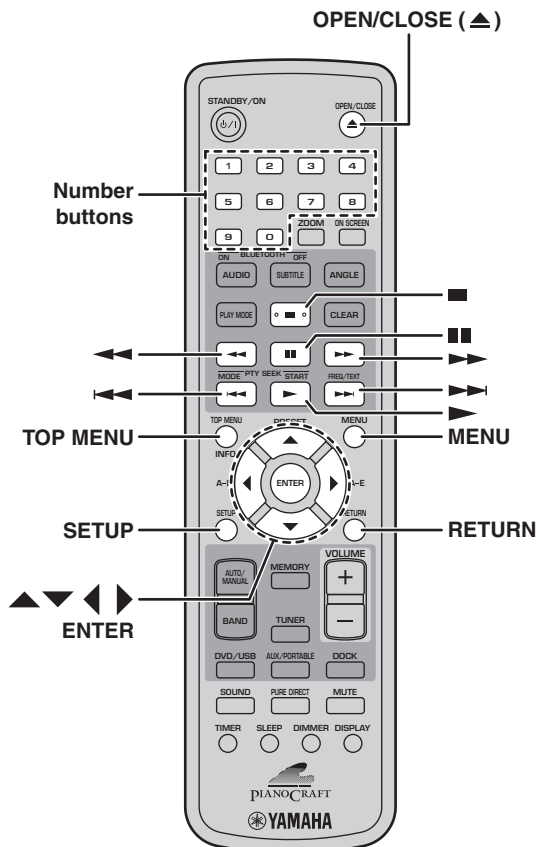

## Playing discs

You can play the following types of discs in the DRX-730: DVD-Video, DVD-VR (DVD-R/RW/R DL discs recorded in VR mode), VCD, SVCD, Audio CD, and DTS CD. Also, data discs containing the following types of files: MP3, WMA, MPEG-4 AAC, JPEG, DivX® Ultra, and WMV. See page 61 for more details on supported disc types and file formats.

### 1 Press Open/Close (▲) on the DRX-730.

The disc tray opens and the DVD input source is selected automatically. If the DRX-730 was on standby, it will turn on automatically.

To use the on-screen menus or view video or pictures, turn on your TV and select the AV input to which the DRX-730 is connected.

### 2 Place the disc, label-side up, in the center of the disc tray, and then press OPEN/CLOSE (▲).

The disc tray closes and the disc is loaded.

### 3 Press Play/Pause (▶/⏸) on the DRX-730 to start playback.

You can also use Play (▶) on the remote control to start playback.

- If you loaded a DVD, VCD, or SVCD disc, a menu may appear. See “DVD-Video menus” or “VCD and SVCD menus (PBC)” on page 25 for more details.
- If you loaded a disc containing JPEG pictures, a slideshow will start. See “Playing JPEG slideshows” on page 33 for more details.
- If you loaded a disc containing various file formats, such as MP3, WMA, MPEG-4 AAC, JPEG, DivX®, or WMV, you’ll need to select the format you want to play on-screen.

To eject a disc, press Open/Close (▲), or press OPEN/CLOSE (▲) on the remote control.

### Notes:

- You can also close the disc tray by pushing the tray gently until it starts to close by itself.
- To play a double-sided DVD, load it with the side you want to play facing down.
- Pressing Open/Close (▲) on the DRX-730 while its on standby will turn it on, open the disc tray, and select the DVD input source, ready for disc playback.

- With some discs, some of the playback functions explained in this chapter may not work as expected, and some may not work at all.
- Some DVDs restrict the use of certain functions, for example, random playback or repeat playback, in some or all parts of the disc. This is not a malfunction.

## Stopping playback

To stop playback, press Stop (■).

You can also use Stop (□) on the DRX-730 to stop playback.

If “RESUME” or “LAST MEMORY” appears on the display after stopping playback, you can resume playback from where you left off simply by pressing Play (▶). See “Resume and Last Memory” below for more details.

## Resume and Last Memory

When you press Stop (■) to stop DVD-Video, VCD, SVCD, DivX®, WMV, or Audio CD playback, “RESUME” appears on the display, and you can continue playback from where you left off simply by pressing Play (▶).

For DVD-Video, VCD, and SVCD discs, the DRX-730 will remember the point at which you stopped playback even if the disc has been ejected. The next time you load the disc, “Last Memory” appears on-screen, and you can continue playback from where you left off.

If you don't want the DRX-730 to remember the Last Memory point, instead of pressing Stop (■), press OPEN/CLOSE (▲) to stop playback and eject the disc.

To cancel the Resume or Last Memory function, while “RESUME” or “LAST MEMORY” is displayed, press Stop (■).

### Notes:

- The Last Memory function may not work with some discs.
- The DRX-730 can remember the Last Memory points for up to five DVD-Video discs and one VCD or SVCD disc.
- For DivX®, WMV, and Audio CD discs, the Resume function is cancelled when the disc is ejected, the input source is changed, or the DRX-730 is turned off.

## Pausing playback

To pause playback, press Pause (⏸).

To resume playback, press Pause (⏸) again, or press Play (▶).

You can also use Play/Pause (▶/⏸) on the DRX-730 to pause playback.

## Rewind and fast forward

During playback, you can rewind or fast forward at various speeds.

To rewind, press Rewind (◀◀) during playback.

To fast forward, press Fast Forward (▶▶) during playback.

Press Rewind (◀◀) or Fast Forward (▶▶) repeatedly to change the rewind or fast forward speed.

The speed is displayed on-screen.

To resume normal playback, press Play (▶).

You can also rewind or fast forward by holding down Previous/Rewind (◀◀/◀) or Next/Fast Forward (▶▶/▶), respectively, on the DRX-730 for a few seconds.

### Notes:

- For DivX® and WMV discs, only one rewind and fast forward speed is available.
- Normal playback may resume when a new chapter (DVD-Video) or track (PBC VCD or SVCD) is reached while rewinding or fast forwarding.
- For MP3, WMA, and MPEG-4 AAC discs, normal playback will resume when the beginning or end of a track is reached while rewinding or fast forwarding.

## Selecting chapters and tracks

To select the next chapter or track, press **Next** (▶▶).

To select the beginning of the current chapter or track, press **Previous** (◀◀). Press it again to select earlier chapters or tracks.

You can also use **Next/Fast Forward** (▶▶/▶▶) and **Previous/Rewind** (◀◀/◀◀) on the DRX-730 to select tracks.

## Selecting items by number

You can select titles, chapters, and tracks by number.

**1** Use the number buttons to enter the number of a title, chapter, or track.

**2** Press **ENTER**.

If playback was stopped, playback starts from the specified title (DVD) or track (Audio CD, VCD, SVCD).

If playback was in progress, playback goes to the specified title (DVD-VR [VR mode DVD-R/RW/R DL]), chapter (DVD-Video), or track (VCD, SVCD, or Audio CD).

## DVD-Video menus

Most DVD-Video discs have menus from which you can select what you want to watch. Usually, the main menu appears automatically, although with some discs, you may need to press **MENU** or **TOP MENU** to display the menu.

The following buttons can be used with menus.

Button	Description
<b>TOP MENU</b>	Displays the DVD's top menu <sup>1</sup>
<b>MENU</b>	Displays a DVD's menu <sup>2</sup>
<b>Cursor</b> (▲▼)/(◀▶)	Selects menu items
<b>ENTER</b>	Confirms item selection
<b>RETURN</b>	Returns to the previous menu
<b>Numbers</b>	With some discs, playback can be started by entering a number and pressing <b>ENTER</b> .

1. Depends on the disc. With some DivX® discs, a menu will be displayed.

2. May work the same as the **TOP MENU** button with some discs.

## VCD and SVCD menus (PBC)

Some VCD and SVCD discs have PBC (Playback Control) menus from which you can select what you want to watch.

Load a PBC VCD or SVCD disc, press **Play** (▶) to display the menu, and then use the number buttons and **ENTER** to select the track you want to play.

The following buttons can be used with menus.

Button	Description
<b>RETURN</b>	Displays the PBC menu when pressed during playback
<b>Numbers</b>	Selects numbered menu items. Press <b>ENTER</b> to confirm selection.
<b>Next</b> (▶▶)	Displays the next menu page (if available)
<b>Previous</b> (◀◀)	Displays the previous menu page (if available)

You can turn off PBC and start playback by pressing **Next** (▶▶) or **Previous** (◀◀) or the number buttons and **ENTER** while playback is stopped.

### Notes:

- With some PBC VCD and SVCD discs, the menu may not appear when you press **Play** (▶), in which case you'll need to press **RETURN** during playback to display the menu.
- Some of the disc playback functions explained in this chapter cannot be used with PBC playback. To use such a function, turn off PBC playback by starting playback without using the menu, as explained above.
- If you turn off PBC temporarily, the menu will not be displayed when **RETURN** is pressed during playback. To display the menu again, press **Stop** (■) twice, and then press **Play** (▶). PBC will be turned on and pressing **RETURN** will display the menu.

## Slow-motion playback

You can play DVD-Video, VCD, SVCD, DivX<sup>®</sup>, and WMV discs in slow motion at four different speeds. You can also play DVD-Video discs in reverse slow motion.

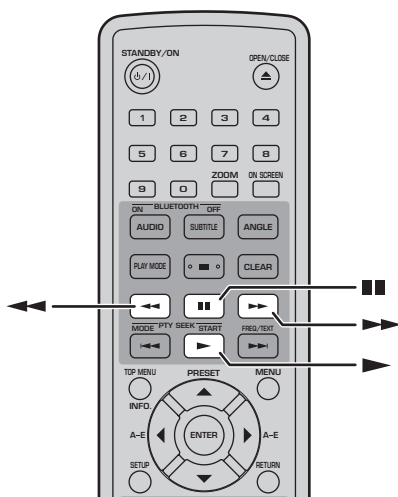

During playback, press Pause (■ ■).

Press and hold down Rewind (◀◀) or Fast Forward (▶▶) until slow-motion playback starts.

Press Rewind (◀◀) or Fast Forward (▶▶) repeatedly to change the slow-motion speed.

The speed is displayed on-screen.

To resume normal playback, press Play (▶).

### Note:

- Normal playback may resume when a new chapter (DVD-Video) or track (PBC VCD or SVCD) is reached during slow-motion playback.

## Frame-by-frame playback

You can play DVD-Video, VCD, SVCD, DivX<sup>®</sup>, and WMV discs frame-by-frame. You can also play DVD-Video discs frame-by-frame in reverse.

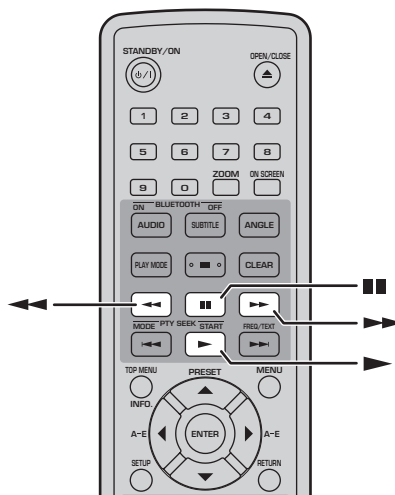

During playback, press pause (■ ■).

Press Rewind (◀◀) or Fast Forward (▶▶) to play one frame at a time.

To resume normal playback, press Play (▶).

### Note:

- Normal playback may resume when a new chapter (DVD-Video) or track (PBC VCD or SVCD) is reached during frame-by-frame playback.



## Selecting languages and audio

Some DVD discs have soundtracks in multiple languages or audio formats, such as Dolby Digital and DTS, that you can select during playback. Similarly, some DVD-VR (VR mode DVD-R/RW/R DL) discs have dual-mono audio soundtracks, and some DivX® discs have multiple audio soundtracks.

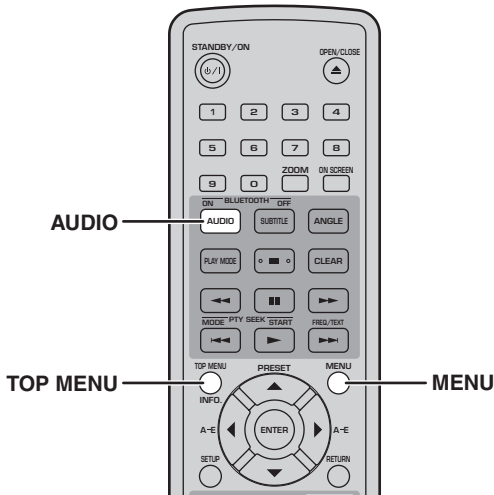

During playback, press **AUDIO** repeatedly to select the available soundtrack languages or audio formats.

The name of the selected language or audio format is displayed on-screen.

### Notes:

- With some discs, you can only select language soundtracks and audio formats by using the disc's menu. Use **TOP MENU** and **MENU** to display the disc's menu.
- You can change the default soundtrack language for DVD-Video discs in the "Language settings" on page 58.
- The default soundtrack language (see page 58) may be selected if you stop playback and cancel the Resume function, or eject the disc without storing the Last Memory point (see page 24).

## Selecting subtitles

Some DVD and DivX® discs have subtitles in one or more languages that you can select during playback.

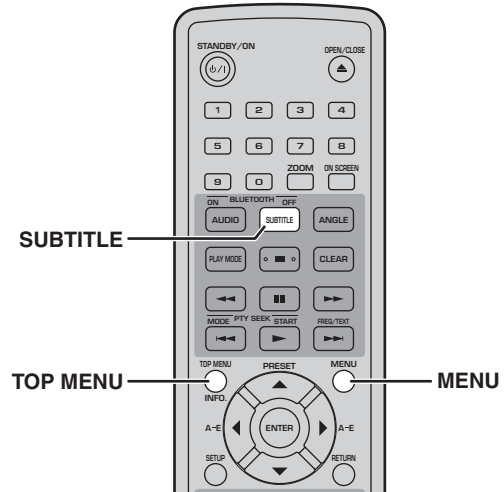

During playback, press **SUBTITLE** repeatedly to select the available subtitles.

The name of the selected subtitle language is displayed on-screen.

### Notes:

- With some discs, you can only select subtitles by using the disc's menu. Use **TOP MENU** and **MENU** to display the disc's menu.
- You can change the default subtitle language for DVD-Video discs in the "Language settings" on page 58.
- See "About DivX®" on page 62 for details on using DivX® subtitles.
- With some DivX® discs, the subtitles may not display correctly.
- The default subtitle language (see page 58) may be selected if you stop playback and cancel the Resume function, or eject the disc without storing the Last Memory point (see page 24).

## Selecting camera angles

Some DVD-Video discs have content recorded at multiple camera angles that you can select during playback.

A camera icon (📷) appears on-screen when playing content that features multiple camera angles. You can turn this icon off if you prefer (see page 59).

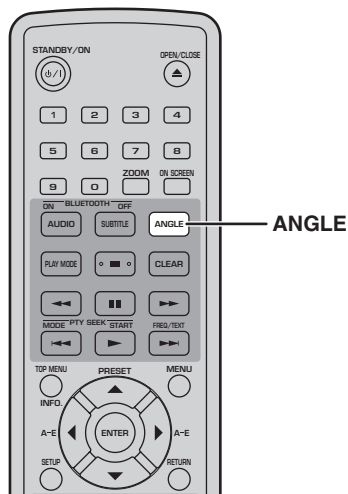

During playback, press **ANGLE** repeatedly to select the available camera angles.

### Notes:

- With some discs, even though the camera icon (📷) is displayed on-screen, you may not be able to select the camera angles.
- With some discs, you can also select the camera angles from the disc's menu.

## Zoom

You can zoom the picture 2x or 4x when playing a DVD-Video, VCD, SVCD, DivX®, WMV, or JPEG disc.

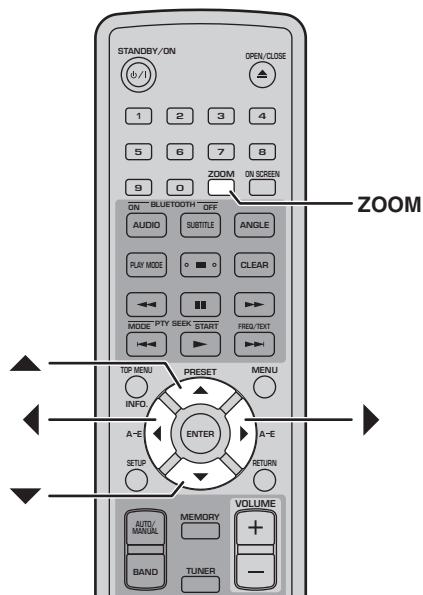

During playback, press **ZOOM** repeatedly to select 2x, 4x, or 1x zoom.

Use the cursor buttons (▲/▼/◀/▶) to move around the picture while zoomed in.

You can change the zoom factor and move around the picture freely while playback continues.

### Notes:

- Since DVD-Video, VCD, SVCD, DivX®, WMV, and JPEG discs use a fixed video resolution, the picture quality may deteriorate when zoomed in. This is not a malfunction.
- If the zoom indicator disappears from the screen, press **ZOOM** again to display it.

## Repeat playback

You can play a title, chapter, track, or disc repeatedly. Repeat playback can be combined with program playback to play a compilation of your favorite titles, chapters, or tracks repeatedly (see page 31).

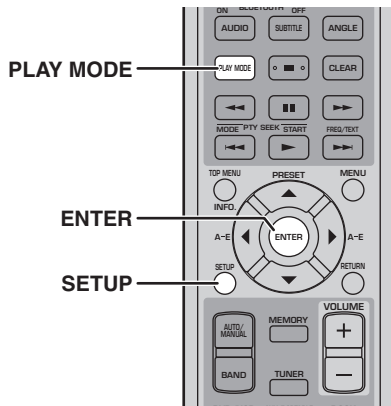

### 1 During playback, press SETUP.

The Setup menu appears on-screen.

### 2 Select "Play Mode," and then press ENTER.

The Play Mode menu appears on-screen.

### 3 Select "Repeat," select a repeat option, and then press ENTER.

The available repeat options depends on the type of disc.

- For DVD discs, you can select "Title Repeat" or "Chapter Repeat."
- For VCD, SVCD, and Audio CD discs, you can select "Disc Repeat" or "Track Repeat"
- For DivX® and WMV discs, you can select "Title Repeat." With some DivX® discs, you can also select "Chapter Repeat."
- During program playback (see page 31), you can select "Program Repeat."

### 4 To cancel repeat playback, select "Repeat Off," and then press ENTER.

### 5 To close the Setup menu, press SETUP.

#### Tip:

- You can display the Play Mode menu quickly by pressing PLAY MODE.

#### Note:

- Repeat playback cannot be used with MP3, WMA, MPEG-4 AAC, and JPEG discs.

## A–B repeat playback

You can specify two points (A and B) on a DVD, VCD, SVCD, or Audio CD, and then play the section between those two points repeatedly.

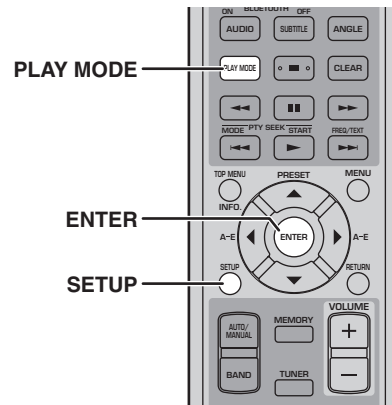

### 1 During playback, press SETUP.

The Setup menu appears on-screen.

### 2 Select "Play Mode," and then press ENTER.

The Play Mode menu appears on-screen.

### 3 Select "A-B Repeat," and then press ENTER.

### 4 Select "A(Start point)," and then press ENTER.

### 5 Select "B(End point)," and then press ENTER.

The section between the A and B points plays repeatedly.

### 6 To resume normal playback, select "Off," and then press ENTER.

### 7 To close the Setup menu, press SETUP.

#### Tip:

- You can display the Play Mode menu quickly by pressing PLAY MODE.

#### Note:

- The A and B points must be within the same title (DVD) or track (VCD, SVCD, Audio CD).

## Random playback

You can play titles or chapters (DVD-Video) or tracks (VCD, SVCD, or Audio CD) in random order.

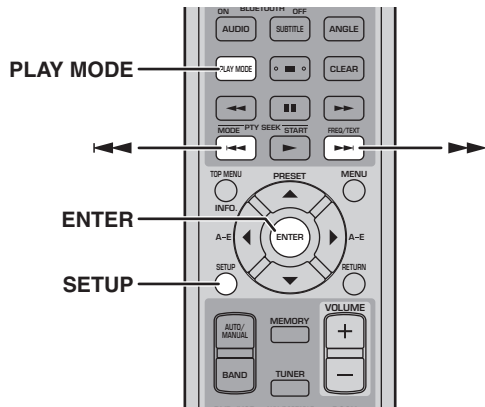

### 1 During playback, press **SETUP**.

The Setup menu appears on-screen.

### 2 Select “Play Mode,” and then press **ENTER**.

The Play Mode menu appears on-screen.

### 3 Select “Random,” select a random option, and then press **ENTER**.

The available random options depends on the type of disc.

- For DVD discs, you can select “Random Title” or “Random Chapter.”
- For VCD, SVCD, and Audio CD discs, you can select “On.”

### 4 To cancel random playback, select “Random Off,” and then press **ENTER**.

### 5 To close the Setup menu, press **SETUP**.

#### Tips:

- During random playback, press Next (▶▶) to select another title, chapter, or track. Press Previous (◀◀) to return to the beginning of the current title, chapter, or track.
- You can display the Play Mode menu quickly by pressing PLAY MODE.

#### Notes:

- You cannot combine random playback with program playback.
- Random playback cannot be used with DVD-VR (VR mode DVD-R/RW/R DL), DivX®, WMV, JPEG, MP3, WMA, or MPEG-4 AAC discs, or while a DVD menu is displayed.

## Program playback

You can create a program of your favorite titles, chapters, or tracks for playback.

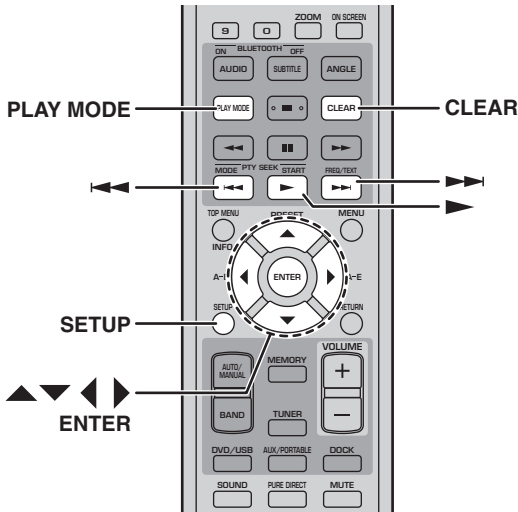

### 1 During playback, press SETUP.

The Setup menu appears on-screen.

### 2 Select “Play Mode,” and then press ENTER.

The Play Mode menu appears on-screen.

### 3 Select “Program,” select “Create/Edit” from the list of program options, and then press ENTER.

### 4 Use the cursor buttons (▲/▼/◀/▶) to select a title, chapter, or track, and press ENTER to add it to the program.

The selected item is added to the program and the program step moves down.

- For DVD discs, you can add titles or chapters to the program.
- For Audio CD, VCD, and SVCD discs, you can add tracks to the program.

### 5 Repeat step 4 to add more items to the program.

You can add up to 24 items to the program.

- To insert a new item in the program, select the step where you want to insert it, select the title, chapter, or track you want to insert, and then press ENTER.
- To delete a step, select it, and then press CLEAR.

### 6 To play the program, press Play (▶).

The items in the program are played in order.

During playback, use Next (▶▶) and Previous (◀◀) to select subsequent and earlier items in the program.

#### ■ Program menu options

In addition to “Create/Edit,” the Program menu has the following options:

- **Playback Start:** Starts program playback.
- **Playback Stop:** Turns off program playback, but keeps the program in memory.
- **Playback Delete:** Deletes the program.

### 7 To close the Setup menu, press SETUP.

#### Tip:

- You can display the Play Mode menu quickly by pressing PLAY MODE.

#### Notes:

- The program will be deleted when the disc is ejected, an input source other than DVD is selected, or the DRX-730 is turned off.
- Program playback cannot be used with DVD-VR (VR mode DVD-R/RW/R DL), DivX®, WMV, JPEG, MP3, WMA, or MPEG-4 AAC discs, or while a DVD menu is displayed.

## Searching Discs

You can search discs by title, chapter, or track number, or by time.

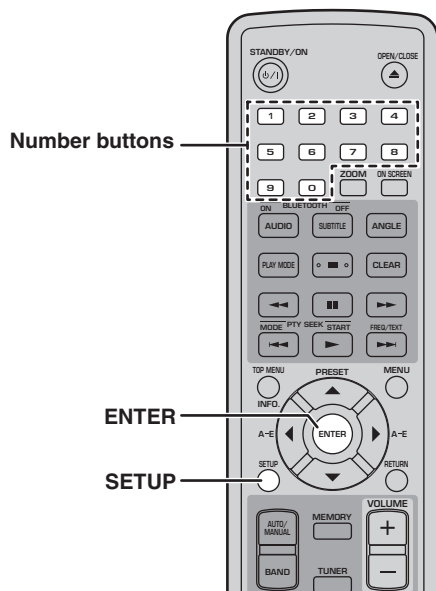

**5** Press ENTER to locate and play the specified title, chapter, track, or time.

**6** To close the Setup menu, press SETUP.

**Note:**

- For DivX® and WMV discs, the located time may differ from the specified time by a few seconds.

**1** During playback, press SETUP.

The Setup menu appears on-screen.

**2** Select “Play Mode,” and then press ENTER.

The Play Mode menu appears on-screen.

**3** Select “Search Mode,” select a search option, and then press ENTER.

The available search options depends on the type of disc.

- For DVD discs, you can select “Title Search,” “Chapter Search,” or “Time Search.”
- For VCD, SVCD, and Audio CD discs, you can select “Track Search” or “Time Search.”
- For DivX® and WMV discs, you can select “Time Search.” For some DivX® discs, you can also select “Chapter Search.”

**Note:**

- Time Search can only be selected during playback and only works within the current title or track.

**4** Use the number buttons to enter a title, chapter, or track number, or a time.

Times are entered in minutes and seconds. To enter the time 45 minutes, for example, press 4, 5, 0, and 0. To enter 1 hour, 20 minutes, and 30 seconds, press 8, 0, 3, and 0.

## Playing JPEG slideshows

You can play a slideshow of JPEG pictures on a data disc.

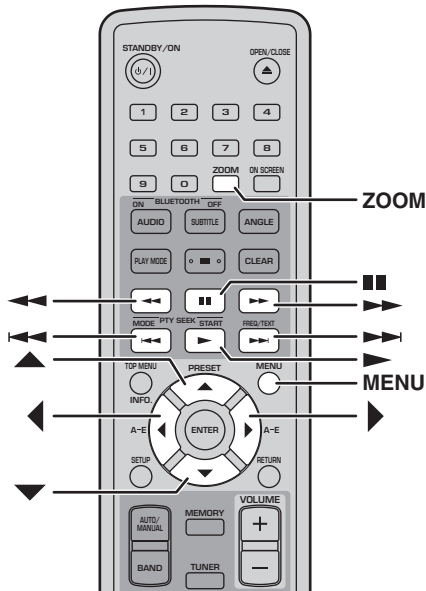

Load the JPEG CD, and then press Play (▶) to start the slideshow.

Starting with the first picture in the first folder, the slideshow displays every picture in every folder on the CD in alphabetical order.

The pictures will be scaled automatically so that they appear on-screen at the largest size possible.

If the disc contains JPEG picture files and music files (MP3, WMA, MPEG-4 AAC), the music files will play repeatedly during the slideshow. And, Pause (■), Next (▶▶), Previous (◀◀), Rewind (◀◀), and Fast Forward (▶▶) will control music playback, not the slideshow.

The following buttons can be used during slideshow playback.

Button	Description
Pause (■)	Pauses the slideshow (or music playback if the disc contains music files)
Next (▶▶)	Select the next picture (or track if the disc contains music files)
Previous (◀◀)	Select the previous picture (or track if the disc contains music files)
Cursor (▲▼)/(◀▶)	Pauses the slideshow and rotates and flips the current picture. To resume slideshow playback, press Play (▶).
ZOOM	Pauses the slideshow and zooms the current picture. Press repeatedly to select 2x, 4x, or 1x zoom. To resume slideshow playback, press Play (▶).
MENU	Displays Disc Navigator (see below)

### Notes:

- Large pictures take longer to load and may not appear immediately.
- On a single disc, the DRX-730 supports up to 299 folders, and each folder may contain a combination of up to 648 files and folders.

## Using Disc Navigator with DVD-Video, VCD, and SVCD discs

You can use Disc Navigator to browse and select titles, chapters, and tracks on DVD, VCD, and SVCD discs.

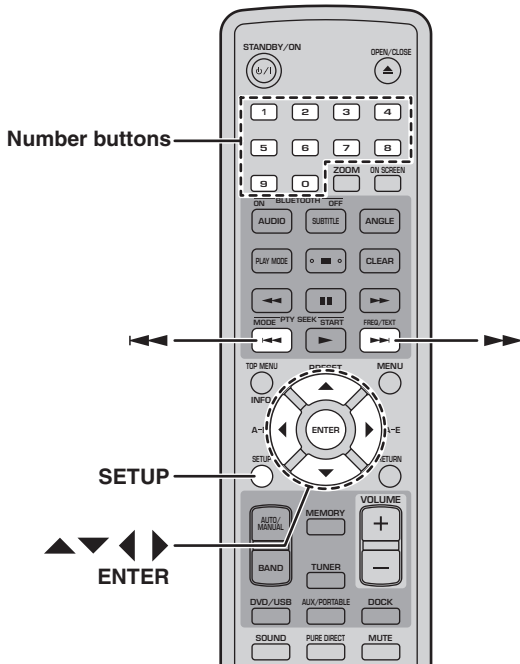

### 1 During playback, press SETUP.

The Setup menu appears on-screen.

### 2 Select “Disc Navigator,” and then press ENTER.

A list of items appear on-screen. The items available depends on the type of disc.

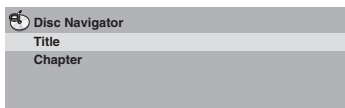

The following items are available for each disc type.

Disc	Item
DVD-Video	Title
	Chapter <sup>1</sup>
VCD, SVCD	Track
	Time
DVD-VR (VR mode DVD-R/RW/R DL) <sup>2</sup>	Original: Title
	Original: Time
	Playlist: Title
	Playlist: Time

1. Only chapters within the current title can be selected.
2. Recordings made on a DVD recorder are called *original titles*. Edited recordings based on those original titles are called *playlist titles*.

### 3 Select the type of item you want to browse, and then press ENTER.

Six thumbnail images appear on-screen showing content of the type you specified. If you selected “Time,” the thumbnails will display the content at 10 minute intervals.

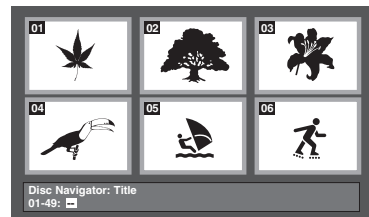

### 4 Use Next (▶▶) and Previous (◀◀) to view other thumbnail pages if available.

### 5 Use the cursor buttons (▲/▼/◀/▶) to select the thumbnail you want to play, and then press ENTER.

The selected item starts playing.

You can also use the number buttons and ENTER to select the thumbnails.



## Using Disc Navigator with MP3, WMA, MPEG-4 AAC, DivX®, WMV, and JPEG discs

You can use Disc Navigator to browse and select MP3, WMA, MPEG-4 AAC, DivX®, WMV, and JPEG files on data discs.

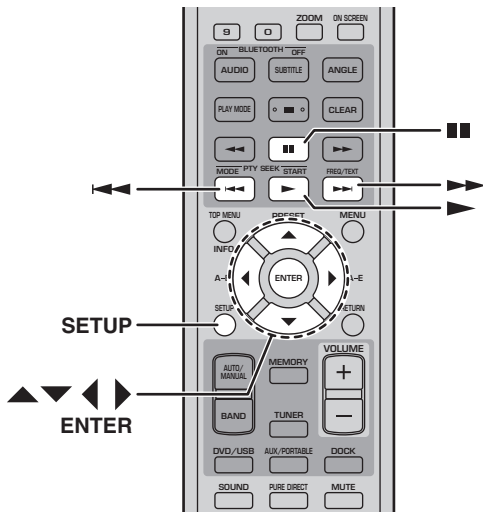

### 1 Press SETUP.

The Setup menu appears on-screen.

### 2 Select “Disc Navigator,” and then press ENTER.

Disc Navigator appears on-screen.

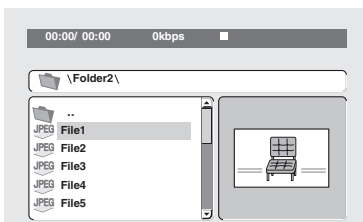

### 3 Use the cursor buttons (▲/▼/◀/▶) to select the track, file, or folder you want to play.

- Use Up/Down (▲/▼) to move up and down the file and folder list.
- Use Left (◀) to move back up the directory tree one level. Or, select the folder at the top of the list (...) and press ENTER.
- Use ENTER or Right (▶) to open the selected folder.

When you select a JPEG picture file, Disc Navigator displays a thumbnail preview.

### 4 To play the selected track, file, or folder, press ENTER.

If you selected an MP3, WMA, MPEG-4 AAC, DivX®, or WMV file, starting with that file, all of the files in the same folder will be played.

If you selected a JPEG picture file, starting with that file, all of the files in the same folder will be played in a slideshow.

### 5 To close the Setup menu, press SETUP.

#### Tips:

- If the disc contains JPEG picture files and music files (MP3, WMA, MPEG-4 AAC), you can listen to music while watching a slideshow. Simply start music playback as described above, and then select a JPEG picture file and start slideshow playback. All of the files within the current folders will be played repeatedly. And, Play (▶), Pause (⏸), Next (▶▶), and Previous (◀◀) will control the slideshow, not music playback.
- Disc Navigator only plays the files in the current folder. To play all of the files on the disc, close Disc Navigator and start playback by pressing Play (▶), see “Playing JPEG slideshows” on page 33.

## Viewing disc information

You can view title, chapter, track, and other information during playback.

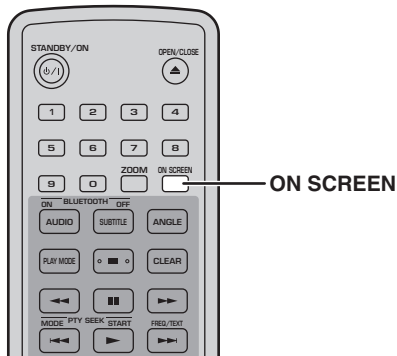

During playback, press **ON SCREEN** repeatedly to display the information.

To hide the information, press **ON SCREEN** repeatedly until it disappears.

Some information, such as remaining disc time, is also displayed on the DRX-730's display.

## Viewing the audio format

You can view audio format during playback.

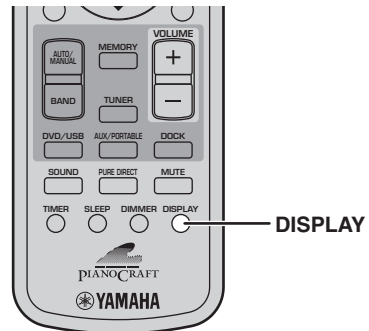

During playback, press **DISPLAY**.

The audio format appears on the display.

TYPE. Dolby D

Possible audio formats are listed below.

Display	Description
<b>PCM</b>	PCM (DVD-Video disc)
<b>Dolby D</b>	Dolby Digital (DVD-Video disc)
<b>MPEG2</b>	MPEG2 (DVD-Video disc)
<b>DTS</b>	DTS (DVD-Video disc)
<b>CDDA</b>	Audio CD
<b>VCD</b>	Video CD
<b>SVCD</b>	Super video CD
<b>DTS CD</b>	DTS CD
<b>DATA DISC</b>	MP3, WMA, MPEG-4 AAC, DivX®, WMV, or JPEG

**Note:**

- The audio format can be viewed only when the DVD input source is selected and playback is in progress.

# Chapter 5: Using the Tuner

This chapter explains how to use the tuner to listen to your favorite radio stations and how to store them as presets. Europe and Russia models support the Radio Data System, which provides additional radio functionality.

## ■ Tuner display indicators

The following display indicators are used for tuning and presetting radio stations.

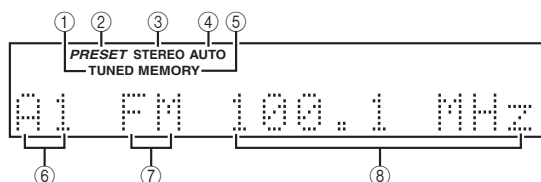

### ① TUNED

Lights up when tuned in to a radio station.

### ② PRESET

Lights up when selecting radio presets.

### ③ STEREO

Lights up when listening to an FM station in stereo.

### ④ AUTO

Lights up when Auto Tuning mode is selected. Goes off when the Manual Tuning mode is selected.

### ⑤ MEMORY

Lights up when presetting radio stations.

### ⑥ Preset number

Displays the preset number.

### ⑦ Band

Displays the band (FM or AM).

### ⑧ Frequency

Displays the frequency.

## Tuning in to radio stations

You can tune in to radio stations automatically or manually.

## Auto tuning

In Auto Tuning mode, the DRX-730 searches for radio stations automatically.

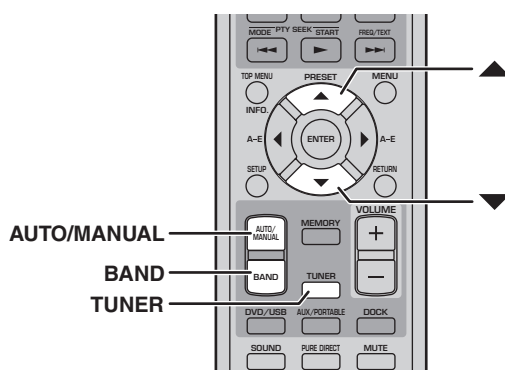

5

**1** Press TUNER to select the TUNER input source.

**2** Press BAND repeatedly to select FM or AM.



**3** Press AUTO/MANUAL repeatedly to select Auto Tuning mode (AUTO indicator on).

In Auto Tuning mode, the AUTO indicator on the display is on.

**4** To search for stations higher up the frequency band, press Up (▲). To search for stations lower down the frequency band, press Down (▼).

The tuner searches for the next available station. When a station is found, searching stops and the TUNED indicator on the display lights up.

The STEREO indicator on the display will light up when tuned to a stereo FM Station. If the signal is weak, reception may be in mono.

### Notes:

- If auto tuning doesn't find some of the weaker stations in your area, try using manual tuning.
- If stereo FM reception is noisy, press AUTO/MANUAL to select Manual Tuning mode and listen in mono.

English

## Manual tuning

In Manual Tuning mode, you can tune in to radio stations manually.

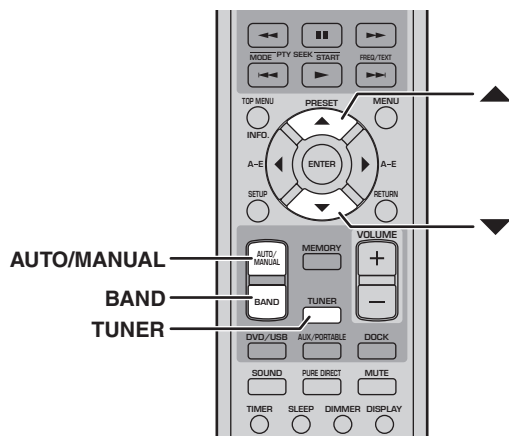

**1** Press TUNER to select the TUNER input source.

**2** Press BAND repeatedly to select FM or AM.

FM 100.7 MHz

**3** Press AUTO/MANUAL repeatedly to select Manual Tuning mode (AUTO indicator off).

In Manual Tuning mode, the AUTO indicator on the display is off.

**4** To increase the tuning frequency, press Up (▲). To decrease the tuning frequency, press Down (▼).

The frequency will change continuously if you keep your finger on the button.

### Note:

- Only mono reception is possible in Manual Tuning mode.

## Changing the frequency step (Asia and Taiwan models only)

Depending on the frequency spacing used by radio stations in your area, you may need to change the Tuning Step setting.

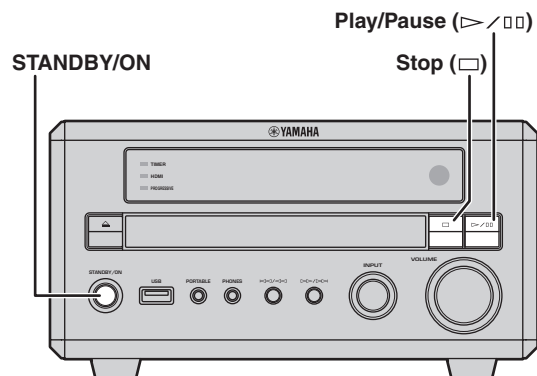

**1** Set the DRX-730 to standby.

**2** While holding down Stop (□) on the DRX-730, press STANDBY/ON, keeping Stop (□) pressed until “DVD — NO REQ.” appears on the display.

**3** Press Stop (□).

“TU – AM9/FM50” (the default setting) appears on the display.

**4** Press Play/Pause (▶/□) repeatedly to select the tuning step used in your area: “TU – AM10/FM100” or “TU – AM9/FM50.”

- TU – AM10/FM100: AM 10 kHz/FM 100 kHz
- TU – AM9/FM50: AM 9 kHz/FM 50 kHz

**5** Press STANDBY/ON.

The frequency step is set and the DRX-730 goes on standby. Press STANDBY/ON again to turn it back on.

## Using presets

You can store your favorite radio stations as presets so that you can select them more easily. You can store up to 40 presets, which are organized into 5 banks (A–E), with 8 stations (1–8) in each bank. Presets can be stored automatically or manually.

## Auto presetting

In Auto Presetting mode, the DRX-730 presets all of the radio stations available in your area automatically.

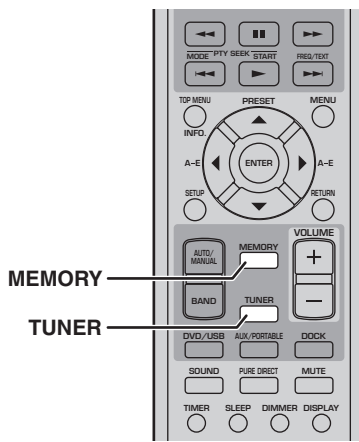

**1** Press TUNER to select the TUNER input source.

**2** To start auto presetting, press MEMORY for 3 seconds.

Starting with the lowest FM frequency, the DRX-730 searches the FM band for valid radio stations and, starting with preset number A-1, stores them one by one. When the entire FM band has been searched, the AM band is searched, after which auto presetting finishes.

### Notes:

- If all of the available presets are stored before the search is completed, auto presetting will finish.
- Auto presetting will overwrite all existing presets.
- On Europe and Russia models, Auto Presetting mode will only preset FM stations that use the Radio Data System.

## Manual presetting

In Manual Presetting mode, you can preset radio stations manually.

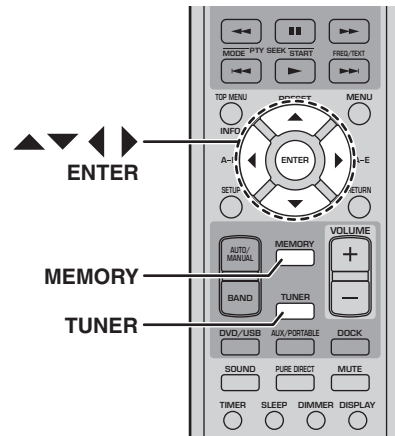

**1** Press TUNER to select the TUNER input source.

**2** Tune in to the radio station that you want to preset (see page 37).

**3** Press MEMORY.

The MEMORY indicator on the display starts flashing.

**4** While the MEMORY indicator is flashing, use Left/Right (◀/▶) to select a preset bank (A–E), and use Up/Down (▲/▼) to select a preset number.

If you don't press any buttons for 10 seconds, the presetting process will be cancelled.

**5** Press MEMORY or ENTER to store the preset.

The preset is stored and the MEMORY indicator on the display stops flashing.

Repeat steps 2 to 5 to store more of your favorite radio stations.

### Notes:

- In addition to frequency and band (FM/AM) information, each preset stores the Auto/Manual Tuning setting.
- To store a different radio station in a preset, simply perform steps 2 to 5. The previous station will be overwritten.

## Selecting presets

Once you've preset a radio station, you can tune in to it simply by selecting the appropriate preset.

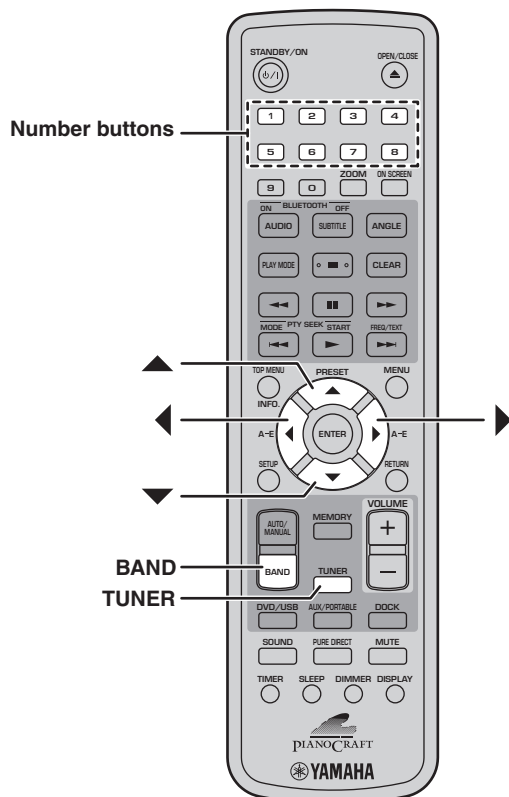

**1** Press TUNER to select the TUNER input source.

**2** Press BAND repeatedly to select "PRESET."  
The PRESET indicator on the display lights up.

**3** Use Up/Down (▲/▼) to select a preset.  
You can also use Left/Right (◀/▶) to select preset banks A–E and number buttons 1 to 8 to select presets.

## Radio Data System (Europe and Russia models only)

The Radio Data System allows text and other information to be transmitted in FM radio signals, providing additional radio functionality. FM stations that use the Radio Data System can be found in certain European countries and Russia.

The DRX-730 supports the following types of Radio Data System information: PS (Program Service name), PTY (Program Type), RT (Radio Text), and CT (Clock Time).

### Radio Data System display indicators

The following display indicators are used for the Radio Data System.

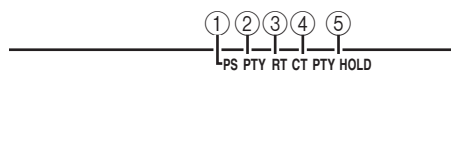

- ① **PS**  
Lights up when PS information has been received.
- ② **PTY**  
Lights up when PTY information has been received.
- ③ **RT**  
Lights up when RT information has been received.
- ④ **CT**  
Lights up when CT information has been received.
- ⑤ **PTY HOLD**  
Lights up during PTY search.

## Displaying Radio Data System information

You can display the Radio Data System information that's currently being broadcast by the selected FM station.

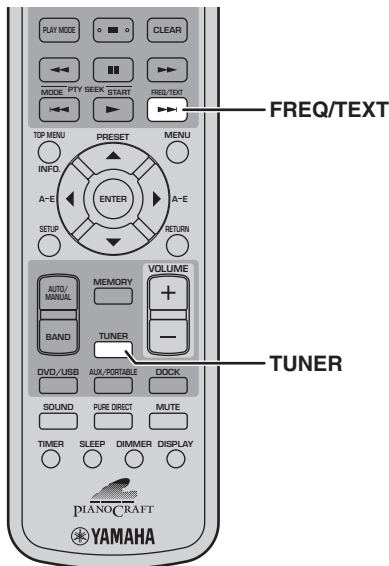

- **RT (Radio Text)**

Displays any text messages being broadcast by the station. This can be a scrolling message up to 64 characters in length. Any unsupported characters will be replaced with an underscore ( \_ ) character.

- **CT (Clock Time)**

Displays the time information being broadcast by the station.

**Notes:**

- Not all FM radio stations and programs broadcast all types of Radio Data System information.
- The message “WAIT” may appear if, for some reason, the PTY, RT, or CT information is not received.
- If the signal from a station that uses the Radio Data System is weak, the DRX-730 may not receive the Radio Data System information correctly.

5

**1** Press **TUNER** to select the **TUNER** input source, and select a preset or tune in to a station that uses the Radio Data System.

**2** Press **FREQ/TEXT** repeatedly to display the available Radio Data System information.

The PS, PTY, RT, or CT indicator corresponding to the selected Radio Data System information flashes on the display for a few seconds.

Radio Data System information is displayed in the following order:

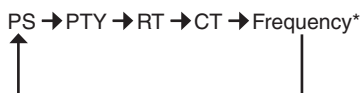

\* This is the normal frequency display.

### ■ About Radio Data System information

- **PS (Program Service name)**

Displays the name of the station. When you select a preset or tune in to a station that's broadcasting PS information, the station's name will be displayed shortly after the frequency has been displayed.

- **PTY (Program Type)**

Displays the type of program currently being broadcast, for example, News, Sports, or Music Genre.

## Searching FM presets by type

You can search your preset FM radio stations by program type with the PTY search function.

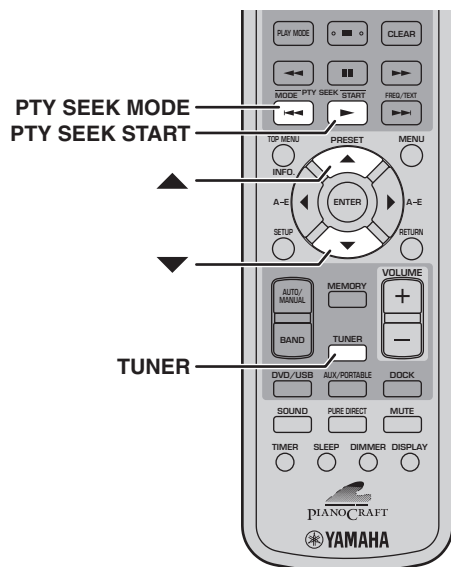

## PTY program types

Program type	Description
<b>NEWS</b>	News
<b>AFFAIRS</b>	Current affairs
<b>INFO</b>	General information
<b>SPORT</b>	Sports
<b>EDUCATE</b>	Education
<b>DRAMA</b>	Drama
<b>CULTURE</b>	Culture
<b>SCIENCE</b>	Science
<b>VARIED</b>	Light entertainment
<b>POP M</b>	Popular music
<b>ROCK M</b>	Rock music
<b>M.O.R. M</b>	Middle-of-the-road music (easy listening)
<b>LIGHT M</b>	Light classics
<b>CLASSICS</b>	Serious classics
<b>OTHER M</b>	Other music

**1** Press TUNER to select the TUNER input source.

**2** Press PTY SEEK MODE.

**3** Use Up/Down (▲/▼) to select the type of program you want.

Program types are listed below.

**4** To start the PTY search, press PTY SEEK START.

The PTY HOLD indicator on the display lights up.

Starting from preset A-1, the DRX-730 searches for a station broadcasting a program of the type you specified. If no such station is found, the DRX-730 will return to the station that was selected before the search.



## Setting the clock with the Radio Data System

By using CT (Clock Time) information, the DRX-730 can set its own clock automatically. You can turn this function on and off, the default is on.

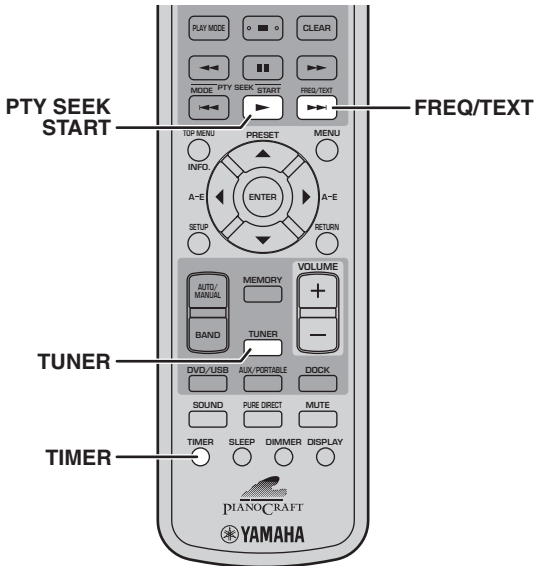

- 1 Press TUNER to select the TUNER input source.
- 2 Press TIMER to display the time.
- 3 Press FREQ/TEXT to select "CT->Clock."

CT→Clock: ON

- 4 Press PTY SEEK START repeatedly to select "ON" or "OFF."
- 5 Press FREQ/TEXT.

The setting is complete.

### Note:

- If the DRX-730's clock has not already been set, the CT information will be used to set the clock for the first time regardless of this setting.

## Radio Data System and daylight saving time

By using CT (Clock Time) Local Time information, the DRX-730 can automatically adjust its own clock for daylight saving time or summer time. You can turn this function on and off, the default is on.

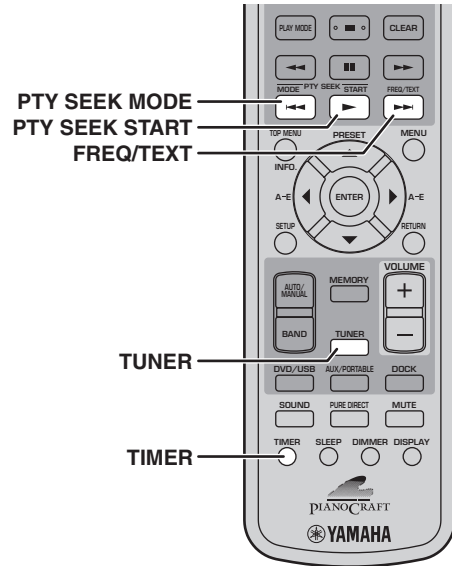

- 1 Press TUNER to select the TUNER input source.
- 2 Press TIMER to display the time.
- 3 Press FREQ/TEXT to select "CT->Clock."

CT→Clock: ON

- 4 Press PTY SEEK MODE to select "Local->CT."

Local→CT: ON

- 5 Press PTY SEEK START repeatedly to select "ON" or "OFF."

- 6 Press FREQ/TEXT.

The setting is complete.

5

# Chapter 6: Using the Timer

You can program the DRX-730's timer to automatically start and stop playback at set times. You could, for example, use the DRX-730 like an alarm clock to wake up to your favorite radio station or music disc.

To use the timer, you must:

1. Set the input source.
2. Set the on time.
3. Set the off time.
4. Turn on the timer.

These settings are explained below.

### Notes:

- The DRX-730's clock must be set in order to program the timer (see page 21).
- Timer programming can be cancelled at any time by pressing **TIMER**.

## Setting the input source

You can specify the input source that's to be used when the timer turns on the DRX-730.

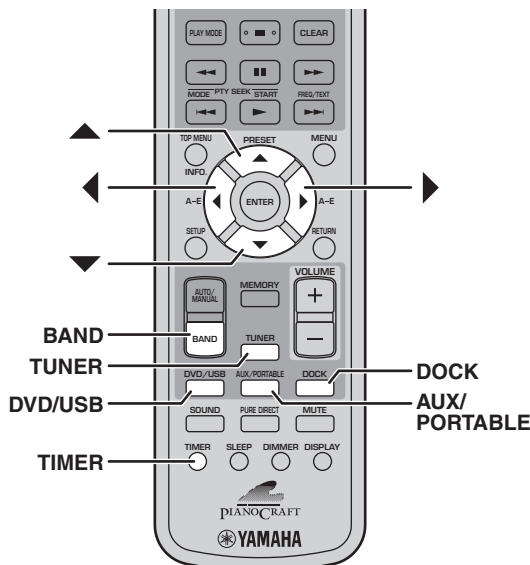

- 1 Press **TIMER**, and then use Up/Down (▲/▼) to select "Timer Input."

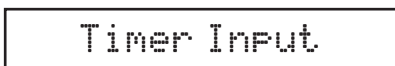

The **TIMER** indicator flashes.

- 2 Use Left/Right (◀/▶) to select the input source.

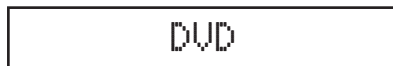

Input sources are selected in the following order:



You can also use DVD/USB, AUX/PORTABLE, DOCK, TUNER, and BAND on the remote control, or the **INPUT** control on the DRX-730 to select the input source.

If you selected **TUNER**, use Up/Down (▲/▼) to select a preset.

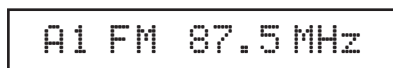

- 3 Press **ENTER**.

The input source is set and the **ON Time** setting appears on the display (see page 45).

### Note:

- The **DOCK** input source can be used for timer playback with an iPod, but not a Bluetooth device.

## Setting the on time

You can set the time at which you want the DRX-730 to turn on and start playback.

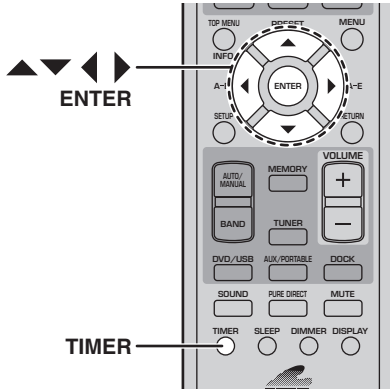

- 1 Press **TIMER**, and then use Up/Down (▲/▼) to select "ON Time." If the preset selection screen appears, press **ENTER**.

ON Time

The **TIMER** indicator flashes and after a few moments, "ON 0:00" appears on the display. (If you're using the 12-hour clock, "ON AM 12:00" will be displayed.)

- 2 Press **ENTER**.

The hours display starts flashing.

00:00

- 3 Use Up/Down (▲/▼) to set the hours.

- 4 Press Right (▶).

The minutes display starts flashing.

00:00

- 5 Use Up/Down (▲/▼) to set the minutes.

Use Left/Right (◀/▶) to toggle between the hour and minute displays if necessary.

- 6 Press **ENTER**.

The on time is set and the OFF Time setting appears on the display (see below).

## Setting the off time

You can set the time at which you want the DRX-730 to stop playback and go on standby.

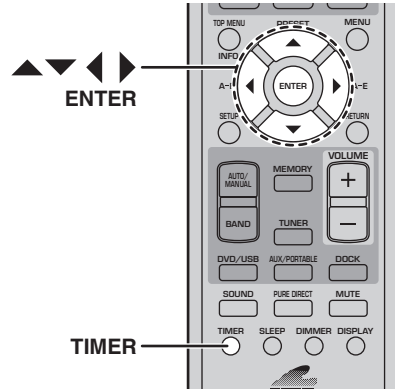

- 1 Press **TIMER**, and then use Up/Down (▲/▼) to select "OFF Time." If the preset selection screen appears, press **ENTER**.

OFF Time

The **TIMER** indicator flashes and after a few moments, "OFF hh:mm" appears on the display. (If you're using the 12-hour clock, "OFF AM hh:mm" will be displayed.)

Initially, the off time is set to 1 hour after the specified on time.

- 2 Press **ENTER**.

The hours display starts flashing.

00:00

- 3 Use Up/Down (▲/▼) to set the hours.

- 4 Press Right (▶).

The minutes display starts flashing.

00:00

- 5 Use Up/Down (▲/▼) to set the minutes.

Use Left/Right (◀/▶) to toggle between the hour and minute displays if necessary.

- 6 Press **ENTER**.

The off time is set and the Timer Set setting appears on the display (see page 46).

## Turning the timer on and off

You can turn the timer on and off as you like and it will remember the settings. If you use the timer like an alarm clock, for example, you may want to turn it off while you're on vacation.

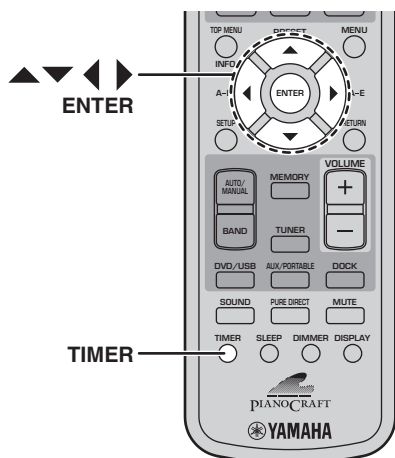

- When the timer has been programmed and turned on, if the DRX-730 is on standby, it will turn on at the specified on time and play the specified input source. At the specified off time, playback will stop and the DRX-730 will go on standby.
- If the DRX-730 is already on at the specified on time, the timer settings will have no effect. Likewise, if the DRX-730 is already off at the specified off time, they will have no effect.
- If you selected the DVD input source, don't forget to load a disc in the DRX-730. Likewise, if you selected the USB input source, make sure a USB storage device is plugged into the DRX-730.
- If you selected the AUX, PORTABLE, or DOCK input source, see the owner's manual for the connected component for details on timer and alarm clock operation.
- If the sleep timer and off time have both been set, the DRX-730 will switch to standby at whichever time occurs first.

- 1** Press **TIMER**, and then use Up/Down (**▲/▼**) to select "Timer Set." If the preset selection screen appears, press **ENTER**.

Timer Set

After a few moments, "Timer Set—>OFF" or "Timer Set—>ON" appears on the display.

Timer Set ▶ OFF

- 2** Use Left/Right (**◀/▶**) to select "ON" or "OFF."

- 3** Press **ENTER**.

When the timer is on, the **TIMER** indicator on the display lights up.

TIMER

### Notes:

- If the on time or off time has been set, you can turn the timer on or off while the DRX-730 is on standby by simply pressing **TIMER**.
- When the timer is on, if the DRX-730 is on, the **TIMER** indicator on the display lights up. If it's on standby, the **TIMER** LED on the front panel lights up instead.

# Chapter 7: Portable Device Playback

This chapter explains how to enjoy content stored on a portable device, such as a music player, iPod, USB storage device, or Bluetooth-compatible music player or mobile phone.

## Music player playback

You can connect a music player to the PORTABLE jack on the DRX-730's front panel and enjoy the music stored on it through the DRX-730's speakers in high quality.

- 1 Using a mini plug cable (sold separately), connect the audio output on the music player to the PORTABLE jack on the DRX-730's front panel.

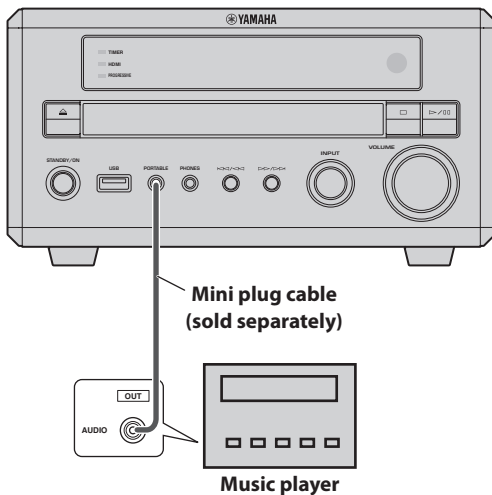

- 2 Press AUX/PORTABLE repeatedly to select the PORTABLE input source.

- 3 Start playback on the music player.

Use the DRX-730's VOLUME control to adjust the volume.

### Note:

- If the volume control on your music player is turned down all the way, you may not hear anything, so set it to a suitable level.

## iPod playback

With an optional Yamaha iPod universal dock (YDS-10 or YDS-11) connected to the DRX-730's DOCK jack, you can enjoy the music stored on your iPod through the DRX-730's speakers in high quality. You can also use the DRX-730's remote control to control your iPod. In addition, the DRX-730 will recharge your iPod while you enjoy your music.

The DRX-730 supports 4th Generation (Click Wheel) and later iPod models, including iPod classic, iPod nano, iPod mini, and iPod touch. Refer to your Yamaha dock's owner's manual to learn which iPod models it supports and for setup details.

### Notes:

- Set the DRX-730 to standby and disconnect its power cable before connecting or disconnecting a Yamaha dock.
- Make sure your iPod has the latest firmware installed before using it with the DRX-730. See the Apple Web site for details.

- 1 Using the dock cable supplied with the Yamaha dock, connect one end of the cable to the Yamaha dock, and connect the other end to the DOCK jack on the DRX-730's rear panel.

(Europe model shown here.)

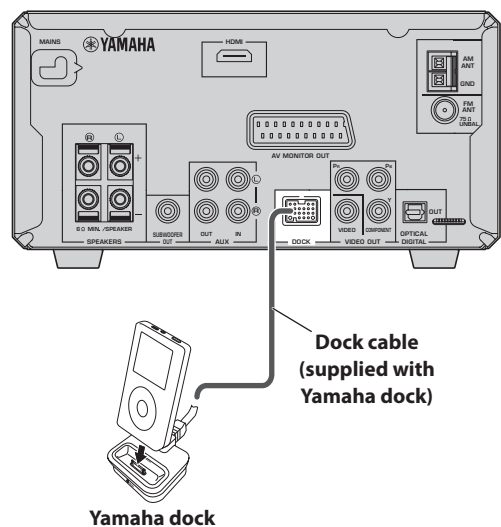

- 2 Press STANDBY/ON (⏻/⏻) to turn on the DRX-730.

- 3 Insert your iPod into the Yamaha dock.

The DOCK indicator on the display lights up.

**4 Press DOCK to select the DOCK input source.**

“iPod connected” appears on the display.

**5 Use the DRX-730’s remote control to play the music stored on your iPod. (Point it at the DRX-730, not your iPod.)****■ iPod display indicators**

The following DRX-730 display indicators are used for iPod playback. Indicators 2 through 9 work only in Menu mode (see below).

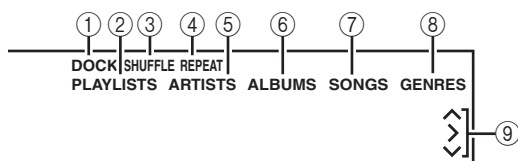
**① DOCK**

Lights up when an iPod is seated in the Yamaha dock.

**② PLAYLISTS**

Lights up when browsing playlists.

**③ SHUFFLE**

Lights up when the iPod’s Shuffle function is on.

**④ REPEAT**

Lights up when the iPod’s Repeat function is on.

**⑤ ARTISTS**

Lights up when browsing artists.

**⑥ ALBUMS**

Lights up when browsing albums.

**⑦ SONGS**

Lights up when browsing songs.

**⑧ GENRES**

Lights up when browsing genres.

**⑨ Cursors (◀/▶/|)**

Indicate which cursor buttons can be used.

**■ Simple mode and Menu mode**

You can use one of two modes to control your iPod: *Simple mode* or *Menu mode*.

- In Simple mode, you use the DRX-730’s remote control or the iPod’s controls to control the iPod and the iPod’s display to view the menus.
- In Menu mode, the iPod menus appear on the DRX-730’s display and you use the DRX-730’s remote control to control the iPod. The iPod’s controls cannot be used, and the Yamaha logo appears on the iPod’s display.

Press INFO repeatedly to select Simple mode or Menu mode.

**■ Playback control**

The following DRX-730 remote control buttons can be used to control iPod playback.

Button	Description
Play (▶)	Starts playback. In Simple mode, it works as Play/Pause.
Pause (⏸)	Pauses playback. In Simple mode, it works as Play/Pause.
Stop (■)	Stops playback
Fast Forward (⏩)	Fast forwards
Rewind (◀◀)	Rewinds
Next (▶▶)	Selects the next track
Previous (◀◀)	Selects the beginning of the current track. Press again to select earlier tracks.

**■ Menu navigation**

The following DRX-730 remote control buttons can be used to navigate iPod menus.

Button	Description
INFO	Selects Menu mode or Simple mode
Up (▲)	Moves up the menu
Down (▼)	Moves down the menu. While track information is displayed, press it repeatedly to see more information.
Left (◀)	Displays the menu one level up. While track information is displayed, press it to display a menu.
Right (▶)	Displays the menu one level down. (Cannot be used to start playback.)
ENTER	Displays the menu one level down. When a song is selected, press it to start playback. When a setting is selected (e.g., Shuffle or Repeat), press it repeatedly to select an option.

**Notes:**

- The iPod will be charged while the DRX-730 is turned on, but not while the DRX-730 is on standby.
- Video and pictures stored on the iPod are not output from the DRX-730.
- Depending on your iPod model and its firmware version, some iPod functions may not work as expected, and some may not work at all.
- In Menu mode, any unsupported characters will be replaced with an underscore ( ) character.
- Refer to your iPod owner’s manual for details on using your iPod.

## USB playback

You can connect a USB storage device to the USB port on the DRX-730's front panel and enjoy music (MP3, WMA, MPEG-4 AAC) stored on it through the DRX-730's speakers in high quality. You can also play a slideshow of JPEG pictures.

### Notes:

- Not all USB storage devices are recognized.
- Only MP3, WMA, MPEG-4 AAC, and JPEG files with no copy protection (DRM) can be played.
- The DRX-730 supports USB mass storage class devices formatted with FAT16 or FAT32, including USB flash memory devices, digital audio players, and USB hard drives. You cannot connect your computer directly to the DRX-730.
- Playback with all USB storage devices, and the ability to power all USB devices is not guaranteed. Yamaha accepts no responsibility whatsoever in the unlikely event that any data is lost while the USB storage device is connected to the DRX-730.
- Large capacity USB storage devices will take longer to read. High capacity devices may take several minutes to read.
- USB hubs are not supported.
- While the USB input source is selected, the Setup menu will be unavailable.
- Connect only USB storage devices to the USB port.
- If the message "USB ERROR" appears on the display, the DRX-730 may not be able to supply enough power to the device for it to function properly. If the device is not a USB storage device, do not use it with the DRX-730. If the USB storage device came with its own power adapter, use it to power the USB storage device. If the USB storage device came with no power adapter, do not use it with the DRX-730.

### 1 Press DVD/USB repeatedly to select the USB input source.

Turn on your TV and select the AV input to which the DRX-730 is connected.

### 2 Connect your USB storage device to the USB port on the DRX-730's front panel.

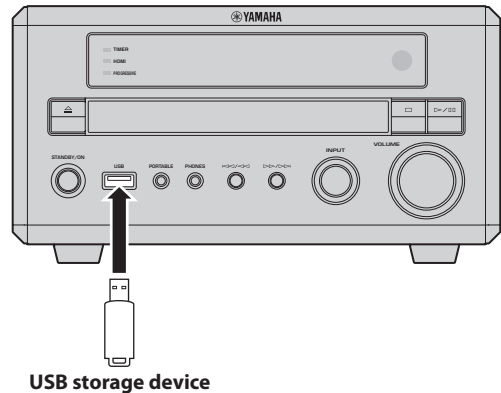

USB storage device

### 3 Press MENU to display Disc Navigator and select the track you want to play. Or, press Play (▶) to start playback of all files on the USB storage device.

If you loaded a disc containing JPEG pictures, a slideshow will start. See "Playing a JPEG slideshow" on page 50 for more details.

### 4 To stop playback, press Stop (■).

### 5 Before you disconnect the USB storage device, select another input source first.

## Playback controls

Most of the disc playback functions explained in the "Playing Discs" chapter on page 23 can also be used with USB storage devices.

The following table lists basic playback functions.

Button	Description
Play (▶)	Starts playback
Pause (■)	Pauses playback
Stop (■)	Stops playback
Fast Forward (▶▶)	Fast forwards
Rewind (◀◀)	Rewinds
Next (▶▶)	Selects the next track
Previous (◀◀)	Selects the beginning of the current track. Press again to select earlier tracks.
MENU	Displays Disc Navigator (see page 50)

## Playing a JPEG slideshow

You can play a slideshow of JPEG pictures stored on a USB storage device.

### Press Play (▶) to start the slideshow.

Starting with the first picture in the first folder, the slideshow displays every picture in every folder on the USB storage device in alphabetical order.

The pictures will be scaled automatically so that they appear on-screen at the largest size possible.

If the USB storage device contains JPEG picture files and music files (MP3, WMA, MPEG-4 AAC), the music files will play repeatedly during the slideshow. And, Pause (■), Next (▶▶), Previous (◀◀), Rewind (◀◀), and Fast Forward (▶▶) will control music playback, not the slideshow.

The following buttons can be used during slideshow playback.

Button	Description
Pause (■)	Pauses the slideshow (or music playback if the device contains music files)
Next (▶▶)	Selects the next picture (or track if the device contains music files)
Previous (◀◀)	Selects the previous picture (or track if the device contains music files)
Cursor (▲▼)/(◀▶)	Pauses the slideshow and rotates and flips the current picture. To resume slideshow playback, press Play (▶).
ZOOM	Pauses the slideshow and zooms the current picture. Press repeatedly to select 2x, 4x, or 1x zoom. To resume slideshow playback, press Play (▶).
MENU	Displays Disc Navigator (see below)

### Notes:

- Large pictures take longer to load and may not appear immediately.
- On a single USB storage device, the DRX-730 supports up to 299 folders, and each folder may contain a combination of up to 648 files and folders.

## Using Disc Navigator with USB storage devices

You can use Disc Navigator to browse and select MP3, WMA, MPEG-4 AAC, and JPEG files stored on a USB storage device.

### 1 Press MENU.

Disc Navigator appears on-screen.

### 2 Use the cursor buttons (▲/▼/◀/▶) to select the track, file, or folder you want to play.

- Use Up/Down (▲/▼) to move up and down the file and folder list.
- Use Left (◀) to move back up the directory tree one level. Or, select the folder at the top of the list (...) and press ENTER.
- Use ENTER or Right (▶) to open the selected folder.

When you select a JPEG picture file, Disc Navigator displays a thumbnail preview.

### 3 To play the selected track, file, or folder, press ENTER.

If you selected an MP3, WMA, or MPEG-4 AAC file, starting with that file, all of the files in the same folder will be played.

If you selected a JPEG picture file, starting with that file, all of the files in the same folder will be played in a slideshow.

### Tips:

- If the USB storage device contains JPEG picture files and music files (MP3, WMA, MPEG-4 AAC), you can listen to music while watching a slideshow. Simply start music playback as described above, and then select a JPEG picture file and start slideshow playback. All of the files within the current folders will be played repeatedly. And, Play (▶), Pause (■), Next (▶▶), and Previous (◀◀) will control the slideshow, not music playback.
- Disc Navigator only plays the files in the current folder. To play all of the files on the USB storage device, close Disc Navigator and start playback by pressing Play (▶), see “Playing a JPEG slideshow” above.

### Note:

- With some digital music players, file names may not display correctly.



## Bluetooth playback

With an optional Yamaha YBA-10 Bluetooth Wireless Audio Receiver connected to the DRX-730's DOCK jack, you can enjoy the music stored on your Bluetooth device, for example, a Bluetooth-compatible music player or mobile phone, through the DRX-730's speakers in high quality. You can also use the DRX-730's remote control to control music playback on your Bluetooth device.

### Notes:

- Set the DRX-730 to standby and disconnect its power cable before connecting or disconnecting the Yamaha YBA-10.
- Refer to the Yamaha YBA-10 owner's manual for details on using the YBA-10.
- Refer to your Bluetooth device owner's manual for details on using your Bluetooth device.
- Depending on your Bluetooth device model and its firmware version, some playback functions may not work as expected, and some may not work at all.

### Bluetooth setup

Using the dock cable supplied with the Yamaha YBA-10, connect one end of the cable to the Yamaha YBA-10, and connect the other end to the DOCK jack on the DRX-730's rear panel.

(Europe model shown here.)

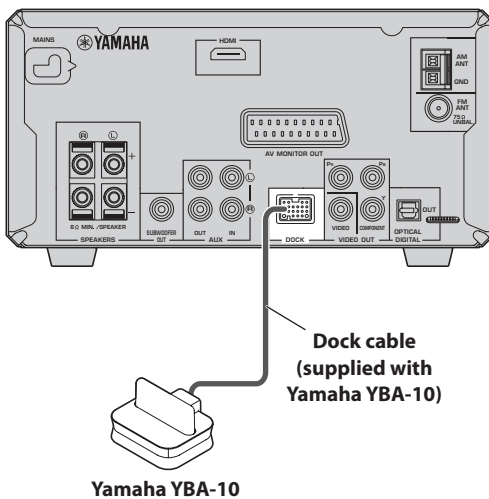

### Bluetooth pairing

Before you can use a Bluetooth device with the DRX-730, you must pair, or register it with the Yamaha YBA-10.

**1 Press DOCK to select the DOCK input source.**

**2 Turn on the Bluetooth device and make sure it's discoverable.**

**3 Press and hold down BLUETOOTH ON for 3 seconds to start pairing.**

Pairing starts, the DOCK indicator flashes, and "Searching..." appears on the display.

During pairing, the Yamaha YBA-10 searches for compatible Bluetooth devices and registers any that are found. Pairing only needs to be performed when a Bluetooth device is used with the Yamaha YBA-10 for the very first time, or when the pairing information has been deleted. See the Yamaha YBA-10 owner's manual for more details on pairing.

To cancel pairing, press BLUETOOTH OFF.

**4 Make sure the Bluetooth device has detected the Yamaha YBA-10.**

The Yamaha YBA-10 will appear as "YBA-10 YAMAHA" or something similar on the Bluetooth device.

**5 On the Bluetooth device, select the Yamaha YBA-10, and then enter the pass key "0000".**

When pairing is complete, the message "Completed" appears on the display.

### Note:

- Pairing will be cancelled if no compatible Bluetooth devices are found within 8 minutes, the input source is changed on the DRX-730, or the DRX-730 is set to standby.

### Connecting Bluetooth devices

Once a Bluetooth device has been paired with the Yamaha YBA-10, you can connect to it and play the music stored on it.

**1 Press DOCK to select the DOCK input source.**

**2 Press BLUETOOTH ON.**

The Yamaha YBA-10 attempts to connect to the last Bluetooth device used or paired and "Searching..." appears on the display.

When a connection is established, "BT connected" appears on the display.

### 3 Use the DRX-730's remote control, or the Bluetooth device's controls to play the music stored on the Bluetooth device.

To disconnect a Bluetooth device and make the DRX-730 non-discoverable, press **BLUETOOTH OFF**. The message "Disconnected" appears on the display.

To connect to another Bluetooth device, you must first disconnect from the currently connected device, and then initiate a connection on the other Bluetooth device.

#### ■ Playback control

The following DRX-730 remote control buttons can be used to control playback on a Bluetooth device.

Point the remote control at the DRX-730, not the Bluetooth device.

Button	Description
<b>Play (▶)</b>	Starts playback <sup>1</sup>
<b>Pause (⏸)</b>	Pauses playback <sup>1</sup>
<b>Stop (■)</b>	Stops playback
<b>Next (▶▶)</b>	Selects the next track
<b>Previous (◀◀)</b>	Selects the beginning of the current track. Press again to select earlier tracks.

1. Depending on the Bluetooth device, the Play and Pause buttons may work as Play/Pause buttons.

#### Notes:

- The DRX-730's remote control can only be used to control a Bluetooth device while its connected to that device.
- Even if several devices have been registered through pairing, if the last connected Bluetooth device is not found, the Yamaha YBA-10 will not attempt to connect to any of the other devices.
- The DRX-730 will automatically disconnect from the currently connected Bluetooth device when a disconnection is initiated on that device, communication becomes impossible because the device is too far away, or the DRX-730 is set to standby.
- The Bluetooth device will not be disconnected when a different input source is selected on the DRX-730.
- The Yamaha YBA-10 only supports Bluetooth music players and mobile phones that are compatible with A2DP or AVRCP.
- Bluetooth has a line of sight operating range of up to 10 meters (33 ft.). Make sure there are no obstacles between the Yamaha YBA-10 and your Bluetooth device.

# Chapter 8: Recording

You can connect a recording component, such as a CDR, MDR, or cassette recorder, to the DRX-730 for recording and playback.

---

## 1 Connect your recording component to the DRX-730.

See “Connecting a recorder (CDR, MDR, etc.)” on page 14 for details.

---

## 2 Turn on the DRX-730 and recording component.

---

## 3 On the DRX-730, select the input source that you want to record.

If you selected the DVD input source, load the disc you want to record.

---

## 4 Start recording on the recording component.

---

## 5 Start playback on the DRX-730.

To playback the recording, select the AUX input source (see page 16).

If your recording component has an optical digital input, you can connect it to the DRX-730's OPTICAL DIGITAL OUT jack and record digitally.

### Notes:

- Refer to your recording component's owner's manual for details on using it.
- Adjustments to the DRX-730's volume, bass, treble, and balance do not affect recording.
- To prevent a signal loop, the AUX input source is not output by the AUX OUT jacks, so you cannot record a source connected to the AUX IN.
- The OPTICAL DIGITAL OUT does not output signals from the radio, DOCK, AUX IN, or PORTABLE jacks. To record from these sources, connect the DRX-730's AUX OUT jacks to the analog audio input on your recording component.
- Depending on the source material, the DRX-730's OPTICAL DIGITAL OUT may output MPEG, Dolby Digital, or DTS format digital audio that the recording component cannot record. In this case, set the digital audio output settings so that PCM is output (see page 56).
- Discs and files that use copy protection cannot be recorded.

# Chapter 9: Audio Settings and Video Adjust

This chapter explains the Audio Settings and Video Adjust menus.

## Audio Settings menu

These settings only affect disc playback.

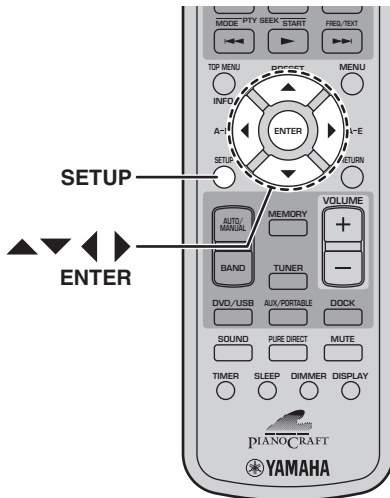

### 1 Press SETUP.

The Setup menu appears on-screen.

### 2 Select "Audio Settings," and then press ENTER.

The Audio Settings menu appears on-screen.

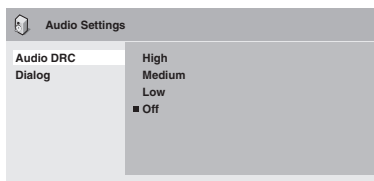

### 3 Use the cursor buttons (▲/▼/◀/▶) and ENTER to select and change the settings.

The settings are explained below.

### 4 To close the Setup menu, press SETUP.

#### Note:

- The effects of the Audio settings depends on your speakers, TV, and AV receiver's volume level and other settings. For each setting, switch between the available options and choose the one that provides the best results.

#### ■ Audio DRC

The Audio DRC (Dynamic Range Control) function makes loud sounds quieter and quiet sounds louder, which is ideal for watching movies late at night when you don't want to disturb anyone.

- High, Medium, Low, Off (default).

#### Notes:

- Audio DRC only works with Dolby Digital sources.
- With some discs, Audio DRC may have little or no effect.
- The Audio DRC function also applies to digital output signals when the Digital Out setting is set to On and the Dolby Digital Out setting is set to Dolby Digital > PCM. See page 56 for details on the digital audio output settings.
- The Audio DRC function also applies to audio output from the HDMI output, with the same restrictions as above.

#### ■ Dialog

When watching a movie or other material on a DVD-Video disc, depending on the audio format, the center channel may be too quiet and difficult to hear. With the Dialog function, you can make the dialog louder and easier to hear.

- High, Medium, Low, Off (default).

#### Notes:

- When using the Dialog function, depending on the source material, the dialog may distort, in which case you should select a lower setting.
- The Dialog function also applies to digital output signals that have been converted to 2-channel PCM. See page 56 for details on the digital audio output settings.
- The Dialog function also applies to audio output from the HDMI output, with the same restrictions as above.

## Video Adjust menu

The Video Adjust settings affect the TV picture.

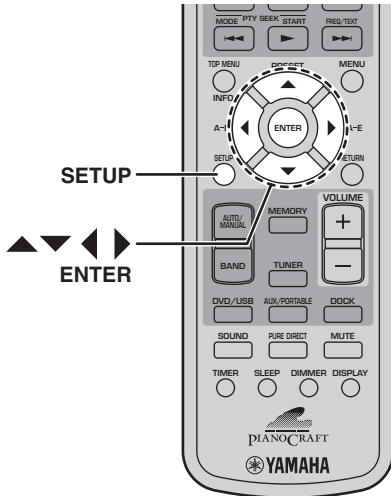

### 1 Select the DVD input source, and then press SETUP.

The Setup menu appears on-screen.

#### Note:

- The Video Adjust menu is only available when the DVD input source is selected.

### 2 Select "Video Adjust," and then press ENTER.

The Video Adjust menu appears on-screen.

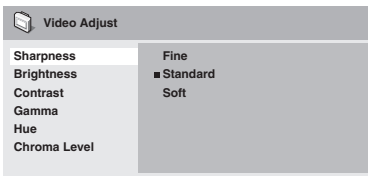

### 3 Use the cursor buttons (▲/▼/◀/▶) and ENTER to select and change the settings.

The settings are explained below.

The Brightness, Contrast, Hue, and Chroma Level settings can be adjusted by using Left/Right (◀/▶).

Brightness min |||..... max 0

### 4 To close the Setup menu, press SETUP.

#### ■ Sharpness

Adjusts the sharpness of edges in the picture.

- Fine, Standard (default), Soft.

#### ■ Brightness

Adjusts the brightness of the picture.

- 20 to +20 (default: 0)

#### ■ Contrast

Adjusts the contrast between the lightest and darkest areas of the picture.

- 16 to +16 (default: 0)

#### ■ Gamma

Adjusts the appearance of dark areas of the picture.

- High, Medium, Low, Off (default).

#### ■ Hue

Adjusts the balance between green and red.

- green 9 to red 9 (default: 0)

#### ■ Chroma Level

Adjusts the color saturation.

- 9 to +9 (default: 0)

#### Notes:

- The effects of the Video Adjust settings depends on the source material and your TV and in some cases may not be that visible.
- The Sharpness setting does not apply to video output by the HDMI jack.

# Chapter 10: Initial Settings

This chapter explains the Initial Settings menu.

## Initial Settings menu

The Initial Settings menu contains digital audio output, video, language, display, and other settings.

When a menu item is grayed out, it means that it cannot currently be changed. The Initial Settings cannot be changed during disc playback. You must stop playback first.

### 1 Select the DVD input source, and then press SETUP.

The Setup menu appears on-screen.

#### Note:

- The Initial Settings menu is available only when the DVD input source is selected.

### 2 Select “Initial Settings,” and then press ENTER.

The Initial Settings menu appears on-screen.

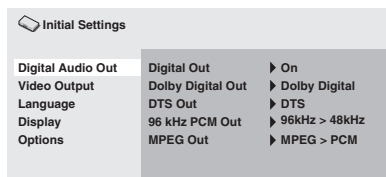

### 3 Use the cursor buttons (▲/▼/◀/▶) and ENTER to select and change the settings.

The settings are explained below.

#### Notes:

- The HDMI Resolution and HDMI Color settings only need to be changed if you’ve connected an HDMI component to the HDMI jack.
- The Component Out and AV Connector Out (Europe model) settings cannot be changed if you’ve connected an HDMI component to the HDMI jack.
- The Component Out and AV Connector Out (Europe model) settings may change automatically due to the HDMI Resolution and HDMI Color settings.
- While HDMI Audio is set to on (see page 13), or a component is connected to the HDMI jack, only the Digital Out setting is available.
- When HDMI Audio is set to on (see page 13), 96 kHz PCM is downsampled to 48 kHz regardless of the 96 kHz PCM Out setting.

## Digital Audio Out settings

### Digital Out

Turns the OPTICAL DIGITAL OUT on and off.

- **On (default):** OPTICAL DIGITAL OUT is on.
- **Off:** OPTICAL DIGITAL OUT is off.

### Dolby Digital Out

Turns Dolby Digital to PCM conversion on and off. If you’ve connected the OPTICAL DIGITAL OUT to your AV receiver/decoder and it doesn’t support Dolby Digital, select Dolby Digital > PCM.

- **Dolby Digital (default):** Dolby Digital signals are output as they are.
- **Dolby Digital > PCM:** Dolby Digital signals are converted and output as 2-channel PCM.

### DTS Out

Turns DTS to PCM conversion on and off. If you’ve connected the OPTICAL DIGITAL OUT to your AV receiver/decoder and it doesn’t support DTS, select DTS > PCM.

- **DTS (default):** DTS signals are output as they are.
- **DTS > PCM:** DTS signals are converted and output as 2-channel PCM.

#### Notes:

- If you select DTS and your AV receiver/decoder doesn’t support DTS, noise may be heard.
- When DTS > PCM is selected, you can also choose the type of DTS downmix (see “DTS Downmix” on page 59).

### 96 kHz PCM Out

Turns 96 kHz downsampling on and off. If you’ve connected the OPTICAL DIGITAL OUT to your AV receiver/decoder and it supports 96 kHz PCM, select 96 kHz.

- **96 kHz > 48 kHz (default):** 96 kHz PCM digital audio signals are downsampled and output at 48 kHz.
- **96 kHz:** 96 kHz PCM digital audio signals are output as they are.

### MPEG Out

Turns MPEG to PCM conversion on and off. If you’ve connected the OPTICAL DIGITAL OUT to an AV receiver/decoder that supports MPEG, select MPEG.

- **MPEG:** MPEG signals are output as they are.
- **MPEG > PCM (default):** MPEG signals are converted and output as 2-channel PCM.

## Video Output settings

### ■ TV Screen

Sets the aspect ratio of the picture output by the analog and HDMI video outputs. Choose an option that matches the aspect ratio of your TV.

- **4:3 (Letter Box) (default):** Select if you have a conventional 4:3 TV. Widescreen movies will be displayed with black bars top and bottom.
- **4:3 (Pan & Scan):** Select if you have a conventional 4:3 TV. Widescreen movies will be displayed with the sides trimmed so that the picture fills the entire screen. Video from discs that do not support Pan & Scan will be output in 4:3 Letter Box format.
- **16:9 (Wide):** Select if you have a widescreen TV.
- **16:9 (Compressed):** This option can only be selected if your TV is connected to the HDMI jack and the HDMI Resolution setting is set to 1920 x 1080p, 1920 x 1080i, or 1280 x 720p. Select this if you want to properly display 4:3 content on a widescreen TV. Black bars will be displayed on either side of the picture.

### ■ Component Out

Sets the COMPONENT VIDEO OUT to interlaced or progressive video output. Progressive scanning offers better picture quality and reduced picture noise.

If your TV or projector supports progressive scanning, select Progressive. Refer to your TV owner's manual for details.

- **Interlace (default):** The COMPONENT VIDEO OUT outputs interlaced video.
- **Progressive:** The COMPONENT VIDEO OUT outputs progressive video and the PROGRESSIVE indicator on the display lights up.

To use progressive video, select the Progressive option and press ENTER. When the confirmation message appears on-screen, press ENTER to confirm, or press RETURN to cancel.

#### Notes:

- When you switch between Interlace and Progressive, the picture may be disturbed.
- When the HDMI Resolution is set to 720 x 480i (NTSC) or 720 x 576i (PAL), the Component Out setting is forcibly set to Interlace. When another resolution is selected, the Component Out setting is forcibly set to Progressive.

- If you select Progressive inadvertently and your TV doesn't support it, you may lose the picture altogether. In this case, connect the DRX-730 to a TV with a composite video connection and change the setting back to Interlace, or reset the DRX-730 (see page 65).

- CONSUMERS SHOULD NOTE THAT NOT ALL HIGH DEFINITION TELEVISION SETS ARE FULLY COMPATIBLE WITH THIS PRODUCT AND MAY CAUSE ARTIFACTS TO BE DISPLAYED IN THE PICTURE. IN CASE OF 525 PROGRESSIVE SCAN PICTURE PROBLEMS, IT IS RECOMMENDED THAT YOU SWITCH THE CONNECTION TO THE "STANDARD DEFINITION" OUTPUT. IF THERE ARE QUESTIONS REGARDING YOUR VIDEO MONITOR COMPATIBILITY WITH THIS UNIT, PLEASE CONTACT OUR CUSTOMER SERVICE CENTER.

### ■ AV Connector Out (Europe model)

Sets the AV MONITOR OUT jack to output composite video or RGB component video.

If the SCART jack on your TV supports RGB, select RGB. Refer to your TV owner's manual for details. All TVs will work with the Video option.

- **Video (default):** The AV MONITOR OUT outputs composite video.
- **RGB:** The AV MONITOR OUT outputs RGB component video.

#### Notes:

- When RGB is selected, the COMPONENT VIDEO OUT outputs no signal.
- If you've connected an HDMI component to the DRX-730's HDMI jack, the AV Connector Out setting is forcibly set to Video.

### ■ HDMI Resolution

Sets the HDMI output video resolution.

- **1920 x 1080p:** Select if your HDMI TV supports 1080p progressive video.
- **1920 x 1080i:** Select if your HDMI TV supports 1080i interlace video.
- **1280 x 720p:** Select if your HDMI TV supports 720p progressive video.
- **720 x 480p (NTSC), 720 x 576p (PAL) (default):** Select if your HDMI TV supports 480p or 576p progressive video.
- **720 x 480i (NTSC), 720 x 576i (PAL):** Select if your HDMI TV supports 480i or 576i interlace video.

To change the resolution, select a resolution, and then press ENTER. When the confirmation message appears on-screen, press ENTER to confirm.

**Notes:**

- When you change the resolution, the picture may be disturbed and may not appear immediately.
- **Resetting the HDMI settings**

If no picture is displayed after changing the resolution, use the procedure below to revert to the default resolution of 720 x 480p (NTSC), 720 x 576p (PAL).

**1 Set the DRX-730 to standby.****2 While holding down Stop (□) on the DRX-730, press STANDBY/ON, keeping Stop (□) pressed until "DVD — NO REQ." appears on the display.****3 Press Play/Pause (▷/⏸) repeatedly to select "HDMI CLEAR."**

If you change your mind at this point, select "DVD — NO REQ." instead.

**4 Press STANDBY/ON.**

The HDMI Resolution is reset to its default setting and the DRX-730 goes on standby. Press STANDBY/ON again to turn it back on. The HDMI Audio setting (page 13) is set to off.

**■ HDMI Color**

Sets the HDMI color output.

- **Full range RGB:** Provides very bright whites and deep blacks.
- **RGB:** Select this if white and black areas of the picture are too pronounced with the Full range RGB option.
- **Component:** This is the standard component video format used by HDMI components.

The default setting changes depending on the connected HDMI component.

**Language settings**

For the *Other Languages* options of the Audio Language, Subtitle Language, and DVD Menu Lang. settings, you can also specify the language by using the 2-letter abbreviations or 4-digit codes listed on page 66.

**1 Select "Other Languages," and then press ENTER.****2 Use Left/Right (◀/▶) to select a language by abbreviation.**

For some languages, only the code number is displayed.

- To specify a language by using the 4-digit codes, use Up/Down (▲/▼) or the number buttons to enter the appropriate code, and then press ENTER.

**■ Audio Language**

Sets the default soundtrack language to be used with DVD-Video discs.

- **English (default):** English soundtrack will be used if available.
- **Languages:** Selected language will be used if available. (Available languages depends on where you purchased the DRX-730.)
- **Other Languages:** Use the language abbreviations and codes listed on page 66 to specify languages not listed above.

**Notes:**

- With some DVD-Video discs, the soundtrack language will be set by the disc regardless of this setting.
- With some DVD-Video discs, you can select the soundtrack language from a menu. In this case, press MENU to display the menu, and then select the soundtrack language.

**■ Subtitle Language**

Sets the default subtitle language to be used with DVD-Video discs.

- **English (default):** English subtitles will be used if available.
- **Languages:** Subtitles in the selected language will be used if available. (Available languages depends on where you purchased the DRX-730.)
- **Other Languages:** Use the language abbreviations and codes listed on page 66 to specify languages not listed above.

**Notes:**

- With some DVD-Video discs, the subtitle language will be set by the disc regardless of this setting.
- With some DVD-Video discs, you can select the subtitle language from a menu. In this case, press MENU to display the menu, and then select the subtitle language.
- The Subtitle Language setting also applies to DivX® discs that use external subtitle files (see "About DivX®" on page 62).

**■ DVD Menu Lang.**

Sets the default language to be used for menus on DVD-Video discs and some DivX® discs.



- **w/Subtitle Lang. (default):** Menus in the same language as that specified for the Subtitle Language setting will be used if available.
- **Languages:** Menus in the selected language will be used if available. (Available languages depends on where you purchased the DRX-730.)
- **Other Languages:** Use the language abbreviations and codes listed on page 66 to specify languages not listed above.

### ■ Subtitle Display

Determines whether DVD-Video disc subtitles are displayed by default.

- **On (default):** Subtitles are displayed by default if available.
- **Off:** Subtitles are not displayed by default.

### Note:

- Some DVD-Video discs may forcibly display subtitles regardless of this setting.

## Display settings

### ■ OSD Language

Sets the language of the on-screen menus.

- **English (default):** English on-screen menus.
- **Language:** Available languages depends on where you purchased the DRX-730.

### ■ Angle Indicator

Determines whether the camera icon () is displayed on-screen when playing content on a DVD-Video disc that features multiple camera angles.

- **On (default):** Camera icon is displayed.
- **Off:** Camera icon is not displayed.

## Option settings

### ■ Parental Lock

See “Parental Lock” below.

### ■ DTS Downmix

Determines how multichannel DTS audio is downmixed when the DTS Out setting (see page 56) is set to DTS > PCM. Select Lt/Rt if your AV receiver/decoder supports Dolby Pro Logic but not DTS and it's connected to the OPTICAL DIGITAL OUT.

- **STEREO (default):** Multichannel DTS is downmixed in to a 2-channel stereo mix.
- **Lt/Rt:** Multichannel DTS is downmixed in to a matrix-encoded surround mix that is compatible with Dolby surround matrix decoders.

### ■ DivX(R) VOD

See “DivX® VOD” on page 60.

## Parental Lock

DVD-Video discs containing content that may not be suitable for everyone may use the *parental lock* system to restrict viewing. (See the disc's case for details.) You can set the DRX-730 so that discs with a high parental lock level cannot be played without first entering a password. There are eight parental lock levels.

In addition, some DVD-Video discs use country or region codes to block unsuitable content based on the country or region that you set on the DRX-730.

To use parental lock, you must first enter a password, set the parental lock level, and specify your country or region. By default, no password is set.

- **Password:** Used to set the password.
- **Level Change:** Used to set the parental lock level.
- **Country Code:** Used to specify your country or region.

### ■ Setting the password

You must set a password before the Level Change and Country Code settings can be set.

---

**1** Select “Password,” and then press ENTER.

---

**2** Use the number buttons to enter a 4-digit password.

The numbers appear on-screen as asterisks (\*).

---

**3** Press ENTER to set the password.

The password is set.

### Notes:

- We recommend that you make a note of the password. If you forget it, you'll need to reset the DRX-730 (see page 65) and set a new password.
- When the password and parental lock level have been set, when you attempt to play a disc that exceeds the set parental lock level, you'll be prompted to enter the password and playback will not be possible unless you enter the correct password.
- Instead of preventing disc playback completely, some DVD-Video discs may just skip unsuitable scenes.
- Not all DVD-Video discs support parental lock and those that don't can be played regardless of these parental lock settings.

**■ Changing the password**

To change the password, you'll need to enter the old password.

**1** Select "Password," and then press ENTER.

**2** Use the number buttons to enter the old password, and then press ENTER.

**3** Enter the new password, and then press ENTER.

The new password is set.

**■ Setting the parental lock level**

Discs with unsuitable content have higher levels; discs with content suitable for all have lower levels. To restrict, for example, playback of discs with a parental level of 4 or higher, set the DRX-730 to level 3.

**1** Select "Level Change," and then press ENTER.

**2** Use the number buttons to enter the password, and then press ENTER.

**3** Use Left/Right (◀/▶) to set the parental lock level, and then press ENTER.

The parental lock level is set.

**■ Setting your country or region**

You can specify the country or region by using the 2-letter abbreviations or 4-digit codes listed on page 66

**1** Select "Country Code," and then press ENTER.

**2** Use the number buttons to enter the password, and then press ENTER.

**3** Use Up/Down (▲/▼) to select your country or region by abbreviation, and then press ENTER.

- To specify your country or region by using the 4-digit codes, use Up/Down (▲/▼) or the number buttons to enter the appropriate code, and then press ENTER.

The country or region is set.

**Note:**

- The new country or region code setting will take effect the next time you load a disc. If a disc is already loaded, you must eject and reload it for the new setting to take effect.

**DivX® VOD**

To play DivX® VOD (Video on Demand) files on the DRX-730, you may need to provide a DivX® VOD registration code to your DivX® VOD content provider. In this case, use the DivX® VOD registration code displayed by the Display setting.

- **Display:** Displays the DivX® VOD registration code.

**■ Viewing the DivX® VOD registration code**

**1** Press SETUP.

The Setup menu appears on-screen.

**2** Select "Initial Settings," and then press ENTER.

The Initial Settings menu appears on-screen.

**3** Select "Options," then "DivX(R) VOD," then "Display," and then press ENTER.

The DivX® VOD registration code is displayed.

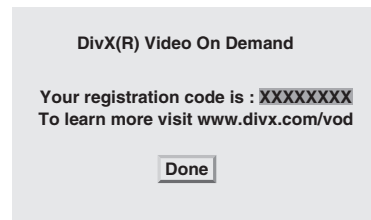
**Notes:**

- DivX® VOD files use DRM (Digital Rights Management) copy protection and can only be played on the registered player.
- If you attempt to play a DivX® VOD file that is not authorized for playback on your DRX-730, the message "Authorization Error" will be displayed and playback will not be possible.
- Some DivX® VOD files can only be played a limited number of times. When you play such a file on the DRX-730, the remaining number of plays will be displayed on-screen. If you attempt to play a file with no plays remaining, the message "Rental Expired" will be displayed and playback will not be possible. DivX® VOD files with no playback limit do not display the number of plays remaining and can be played as many times as you like.

# Appendix

## Supported discs and formats

The DRX-730 can play discs bearing the following logos:



### Notes:

- Kodak Picture CD is also supported.
- The FUJICOLOR CD COMPATIBLE logo is a trademark of Fuji Photo Film Co. Ltd.
- The DVD logo is a trademark of DVD Format/Logo Licensing Corporation.
- Some recordable CD and DVD discs may not be playable due to the disc's characteristics or scratches, or dust, dirt, or condensation on the disc or pickup lens, etc. See "Recordable disc compatibility" below for more details.

## Copy Control CDs

The DRX-730 conforms to the Audio CD standard. Operation and performance with discs that do not conform to this standard cannot be guaranteed.

## DualDisc

A DualDisc is a double-sided disc with a DVD layer for video on one side and a CD layer that can be played in a standard CD player on the other.

The DRX-730 can play the DVD side of DualDiscs.

Since the CD layer does not conform to the Audio CD standard, some DualDiscs may not play.

For more details about the DualDisc standard, please contact the disc's maker or reseller.

## Recordable disc compatibility

### ■ CD-R/RW

- The DRX-730 is compatible with CD-R/RW discs recorded with the following formats: Audio CD, VCD, SVCD, and ISO 9660 (CD-ROM).
- For ISO 9660 discs, use the ISO 9660 Level 1 or Level 2 CD-ROM file system, or the extended Joliet or Romeo file systems.
- Multisession discs are not supported.
- Unfinalized discs cannot be played. See your disc recorder owner's manual for details on finalizing.
- Some discs may not play, may produce noise, or may sound distorted. This is due to the disc and is not a malfunction.

### ■ DVD-R/RW/R DL

- The DRX-730 is compatible with DVD-R/RW and DVD-R DL (Dual Layer) discs recorded with the following formats: DVD-Video, VR mode (Video Recording mode), and UDF Bridge DVD-ROM.
- When playing content that's been edited on a DVD recorder (scenes deleted, etc.), the picture may disappear momentarily at the edit points. This is not a malfunction.
- Multisession discs are not supported.
- Unfinalized discs cannot be played. See your disc recorder owner's manual for details on finalizing.
- Some discs may not play, may produce noise, or may sound distorted. This is due to the disc and is not a malfunction.

### ■ DVD+R/RW/R DL

- The DRX-730 is compatible with DVD+R/RW and DVD+R DL (Dual Layer) discs recorded with the following formats: DVD-Video.
- When playing content that's been edited, playback may not follow the editing exactly.
- Multisession discs are not supported.
- Unfinalized discs cannot be played. See your disc recorder owner's manual for details on finalizing.
- Some discs may not play, may produce noise, or may sound distorted. This is due to the disc and is not a malfunction.

### Discs made on a computer

- Discs recorded on a computer may not be playable due to the settings of the disc burning software or the computer's configuration.
- Be careful to use the correct format when burning discs. Refer to your disc burning software owner's manual for details.
- Discs recorded with packet writing are not supported.

### MP3, WMA, and MPEG-4 AAC files

- The DRX-730 can play the following audio file formats: MP3 (MPEG-1 Audio Layer 3), WMA (Windows Media Audio), and MPEG-4 AAC.
- The DRX-730 can play MP3, WMA, and MPEG-4 AAC files stored on CD-R/RW discs and USB storage devices.
- The following sampling rates are supported: 32 kHz, 44.1 kHz, and 48 kHz.
- For MP3 and WMA files, we recommend bit rates higher than 128 kbps.
- For MPEG-4 AAC files, bit rates from 16 kbps to 320 kbps are supported.
- Variable bit rates (VBR) for MP3, WMA, and MPEG-4 AAC are not supported.
- WMA Lossless encoding is not supported.
- Files with DRM (Digital Rights Management) cannot be played.
- Only MP3, WMA, and MPEG-4 AAC files with an .mp3/.MP3, .wma/.WMA, or .m4a file extension, respectively, are recognized.
- Each disc may contain up to 299 folders, and each folder may contain a combination of up to 648 files and folders. However, depending the folder organization, not all folders and files may be recognized and playable.

### JPEG files

- The DRX-730 can play the following picture disc formats: Fuji Color CD, Kodak Picture CD. It can also play JPEG files stored on CD-R/RW discs and USB storage devices. Some picture discs may not be playable due to the way in which they were recorded, etc.
- Baseline JPEG files and Exif 2.2 JPEG files with a resolution of up to 3,072 x 2,048 are supported. (Exif, which stands for Exchangeable Image File, is the format used by digital cameras to store metadata.)
- Progressive JPEG files are not supported.
- Only JPEG files with a .jpg/.JPG file extension are recognized.
- Each disc may contain up to 299 folders, and each folder may contain a combination of up to 648 files and folders. However, depending the folder organization, not all folders and files may be recognized and playable.

### About DivX®

DivX® media technology was developed by DivX, Inc. It uses compression to fit movies and video content onto CD and DVD discs at high quality. It supports interactive features such as menus, subtitles, and multiple language soundtracks. Like DVD-Video, individual DivX® files are referred to as *titles*.

The DRX-730 can play DivX® files stored on the recordable CD and DVD media listed in "Recordable disc compatibility" on page 61. When naming DivX® files prior to burning to disc, be aware that DivX® files stored on a disc are played in alphabetical order.

- The DRX-730 is an official DivX® Ultra Certified product and can play all versions of DivX® video (including DivX® 6) with enhanced playback of DivX® media files and the DivX® Media Format.
- The DRX-730 can play DivX® files stored on CD-R/RW discs and CD-ROM discs, but not USB storage devices.
- Only DivX® encoded files with a .avi or .divx file extension are recognized.

### ■ Using external subtitle files

DivX® movies use special files called *external subtitle files* for displaying subtitles. The font sets listed below are available for use with external subtitle files. Use the Subtitle Language setting on page 58 to select the font/language that matches the external subtitle file.

The DRX-730 supports the following language groups:

<b>Group 1</b>	Albanian (sq), Basque (eu), Catalan (ca), Danish (da), Dutch (nl), English (en), Faroese (fo), Finnish (fi), French (fr), German (de), Icelandic (is), Irish (ga), Italian (it), Norwegian (no), Portuguese (pt), Rhaeto-Romanic (rm), Scottish (gd), Spanish (es), Swedish (sv)
<b>Group 2</b>	Albanian (sq), Croatian (hr), Czech (cs), Hungarian (hu), Polish (pl), Romanian (ro), Slovak (sk), Slovenian (sl)
<b>Group 3</b>	Bulgarian (bg), Byelorussian (be), Macedonian (mk), Russian (ru), Serbian (sr), Ukrainian (uk)
<b>Group 4</b>	Hebrew (iw), Yiddish (ji)
<b>Group 5</b>	Turkish (tr)

#### Notes:

- Some external subtitle files may not display correctly, and some may not display at all.
- Only external subtitle files with a .srt, .sub, .ssa, or .smi file extension are recognized. (Note that these files are not displayed by Disc Navigator.)
- The file name of the external subtitle file must start with the file name of its associated movie file.
- A single movie may have up to 10 external subtitle files.

### About WMV

WMV, which stands for *Windows Media Video*, is a video compression technology developed by Microsoft Corporation. Video content can be encoded in WMV format by using the Windows Media Encoder.

- The DRX-730 supports WMV9 files that were encoded with the Windows Encoder 9 Series.
- The DRX-730 can play WMV files stored on CD-R/RW discs, but not USB storage devices.
- Only WMV9 files with a .wmv file extension are recognized.
- Video resolutions up to 720 x 480 or 720 x 576 are supported.
- The maximum average bit rate is about 2–3 Mbps. (The maximum bit rate depends on the encoding conditions.)
- Advanced Profile is not supported.
- Files with DRM (Digital Rights Management) cannot be played.

### About MPEG-4 AAC

AAC, which stands for *Advanced Audio Coding*, is the audio compression technology used for MPEG-2 and MPEG-4. The actual format of the data and file extension depends on the application used to make the AAC file.

- The DRX-730 can play AAC files made with iTunes that have a .m4a file extension.
- Files with DRM (Digital Rights Management) cannot be played, and files encoded with some version of iTunes may not play.

### About WMA

WMA, which stands for *Windows Media Audio*, is an audio compression technology developed by Microsoft Corporation. Audio content can be encoded in WMA format by using the Windows Media Player version 7.1.1, Windows Media Player for Windows XP, or Windows Media Player 9 Series.

- The DRX-730 can play WMA files.
- Use only applications that have been certified with Microsoft Corporation to encode WMA files. If you use an application that is not certified, the resultant files may not play properly.

### DVD-Video regions

DVD players and DVD-Video discs are assigned a region number based on the country or region in which they are sold. DVD player's can only play discs with the same region number. Discs with a different region number cannot be played.

The region number for the DRX-730 can be found on its rear panel. The DRX-730 can only play discs with the same region number or those marked *ALL*. If you attempt to play a DVD-Video disc with a different region number, the message "Incompatible disc region number, Can't play disc" will be displayed.

## Looking after discs

### Storing discs

Always keep discs in their cases and store them vertically in a place that's not subject to extreme temperatures, extreme humidity, or direct sunlight. Always read the precautions supplied with the discs.

### Handling discs

- Always hold discs by the edge to protect them against fingerprints, scratches, and dirt.

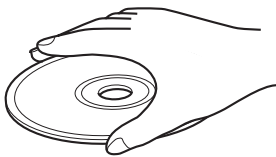

- Discs with fingerprints, scratches, or dirt may not play properly. In such cases, using a soft, dry cleaning cloth, wipe the disc from the center outward in straight lines. Do not wipe the disc in a circular motion, as this may damage it. Never use a dirty cleaning cloth.

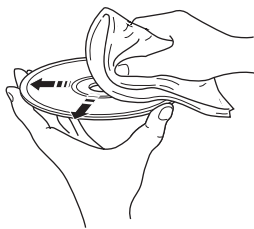

- For very dirty discs, try using a soft, damp cloth, and be sure to dry the disc afterward. Never use benzine, thinner, or other cleaning agents, such as those designed for cleaning vinyl records.
- Do not load badly damaged, cracked, or warped discs into the DRX-730, as they may damage it.
- Do not affix stickers or labels to discs, as they may cause the disc to warp and become unplayable. Rental discs often have stickers or labels attached. Make sure there's no glue jutting out from behind the label before playing such discs.
- Do not load more than one disc in the DRX-730 at a time.
- For more details on disc handling, refer to the precautions supplied with the disc.

### About specially shaped discs

The DRX-730 cannot play discs with a special shape, such as heart and hexagonal-shaped discs. Such discs may cause a malfunction, so do not load them.

### Cleaning the pickup lens

If dirt or dust collects on the DRX-730's pickup lens, the sound may jump or the picture may be disturbed. In such cases, contact your Yamaha dealer. Do not use commercially available pickup lens cleaners, as they may damage the lens.

## Looking after the DRX-730

### Installation

- Place the DRX-730 on a stable surface close to your TV and the other AV components that you intend to use with it.
- Do not place anything on top of the DRX-730.
- Do not place the DRX-730 on top of your TV. And keep it away from components that are sensitive to magnetism, such as video recorders.
- Do not place the DRX-730 on top of a power amplifier or any other heat producing component. If you install the DRX-730 in a rack, place the amp or other heat producing component on the bottom shelf to keep it as far away as possible from the DRX-730.

#### Avoid locations that are...

- Subject to direct sunlight
- Very humid or poorly ventilated
- Subject to extreme temperatures
- Subject to vibration
- Very dusty
- Subject to smoke, steam, or hot temperatures, such as a kitchen

### Moving the DRX-730

Before you move the DRX-730, eject the disc if loaded, close the disc tray, and press STANDBY/ON to set it to standby. When the “STANDBY” message has disappeared, disconnect the power cable from the AC wall outlet.

#### Note:

- Disconnecting the power cable before the “STANDBY” message has disappeared may reset the DRX-730 to its factory defaults.
- Moving the DRX-730 with a disc inside may cause damage.

## Resetting the DRX-730

You can reset the DRX-730 to its factory defaults.

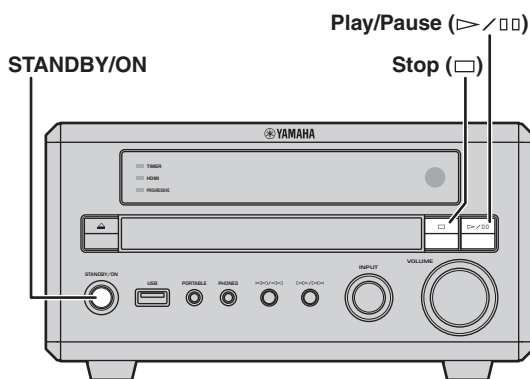

**1** Set the DRX-730 to standby.

**2** While holding down Stop (□) on the DRX-730's front panel, press STANDBY/ON, keeping Stop (□) pressed until “DVD — NO REQ.” appears on the display.

**3** Press Play/Pause (▷/▯) repeatedly to select “DVD—INIT.”

If you change your mind at this point, select “DVD — NO REQ.” instead.

**4** Press STANDBY/ON.

The DRX-730 is reset to its factory defaults and goes on standby. Press STANDBY/ON again to turn the DRX-730 back on.

The TV Screen, HDMI Resolution, and other settings will be set to their factory defaults. The HDMI Audio setting will be set to off.

## Language, country, and region lists

### Language list

#### ■ Language (abbreviation), code number

Japanese (ja), 1001	Bhutani (dz), 0426	Kirghiz (ky), 1125	Sinhalese (si), 1909
English (en), 0514	Esperanto (eo), 0515	Latin (la), 1201	Slovak (sk), 1911
French (fr), 0618	Estonian (et), 0520	Lingala (ln), 1214	Slovenian (sl), 1912
German (de), 0405	Basque (eu), 0521	Laothian (lo), 1215	Samoa (sm), 1913
Italian (it), 0920	Persian (fa), 0601	Lithuanian (lt), 1220	Shona (sn), 1914
Spanish (es), 0519	Finnish (fi), 0609	Latvian (lv), 1222	Somali (so), 1915
Chinese (zh), 2608	Fiji (fj), 0610	Malagasy (mg), 1307	Albanian (sq), 1917
Dutch (nl), 1412	Faroese (fo), 0615	Maori (mi), 1309	Serbian (sr), 1918
Portuguese (pt), 1620	Frisian (fy), 0625	Macedonian (mk), 1311	Siswati (ss), 1919
Swedish (sv), 1922	Irish (ga), 0701	Malayalam (ml), 1312	Sesotho (st), 1920
Russian (ru), 1821	Scots-Gaelic (gd), 0704	Mongolian (mn), 1314	Sundanese (su), 1921
Korean (ko), 1115	Galician (gl), 0712	Moldavian (mo), 1315	Swahili (sw), 1923
Greek (el), 0512	Guarani (gn), 0714	Marathi (mr), 1318	Tamil (ta), 2001
Afar (aa), 0101	Gujarati (gu), 0721	Malay (ms), 1319	Telugu (te), 2005
Abkhazian (ab), 0102	Hausa (ha), 0801	Maltese (mt), 1320	Tajik (tg), 2007
Afrikaans (af), 0106	Hindi (hi), 0809	Burmese (my), 1325	Thai (th), 2008
Amharic (am), 0113	Croatian (hr), 0818	Nauru (na), 1401	Tigrinya (ti), 2009
Arabic (ar), 0118	Hungarian (hu), 0821	Nepali (ne), 1405	Turkmen (tk), 2011
Assamese (as), 0119	Armenian (hy), 0825	Norwegian (no), 1415	Tagalog (tl), 2012
Aymara (ay), 0125	Interlingua (ia), 0901	Occitan (oc), 1503	Setswana (tn), 2014
Azerbaijani (az), 0126	Interlingue (ie), 0905	Oromo (om), 1513	Tonga (to), 2015
Bashkir (ba), 0201	Inupiak (ik), 0911	Oriya (or), 1518	Turkish (tr), 2018
Byelorussian (be), 0205	Indonesian (in), 0914	Panjabi (pa), 1601	Tsonga (ts), 2019
Bulgarian (bg), 0207	Icelandic (is), 0919	Polish (pl), 1612	Tatar (tt), 2020
Bihari (bh), 0208	Hebrew (iw), 0923	Pashto, Pushto (ps), 1619	Twi (tw), 2023
Bislama (bi), 0209	Yiddish (ji), 1009	Quechua (qu), 1721	Ukrainian (uk), 2111
Bengali (bn), 0214	Javanese (jw), 1023	Rhaeto-Romance (rm), 1813	Urdu (ur), 2118
Tibetan (bo), 0215	Georgian (ka), 1101	Kirundi (rn), 1814	Uzbek (uz), 2126
Breton (br), 0218	Kazakh (kk), 1111	Romanian (ro), 1815	Vietnamese (vi), 2209
Catalan (ca), 0301	Greenlandic (kl), 1112	Kinyarwanda (rw), 1823	Volapük (vo), 2215
Corsican (co), 0315	Cambodian (km), 1113	Sanskrit (sa), 1901	Volof (wo), 2315
Czech (cs), 0319	Kannada (kn), 1114	Sindhi (sd), 1904	Xhosa (xh), 2408
Welsh (cy), 0325	Kashmiri (ks), 1119	Sangho (sg), 1907	Yoruba (yo), 2515
Danish (da), 0401	Kurdish (ku), 1121	Serbo-Croatian (sh), 1908	Zulu (zu), 2621

### Country and region list

#### ■ Language, code number, abbreviation

Argentina, 0118, ar	Finland, 0609, fi	Malaysia, 1325, my	Singapore, 1907, sg
Australia, 0121, au	France, 0618, fr	Mexico, 1324, mx	Spain, 0519, es
Austria, 0120, at	Germany, 0405, de	Netherlands, 1412, nl	Sweden, 1905, se
Belgium, 0205, be	Hong Kong, 0811, hk	New Zealand, 1426, nz	Switzerland, 0308, ch
Brazil, 0218, br	India, 0914, in	Norway, 1415, no	Taiwan, 2023, tw
Canada, 0301, ca	Indonesia, 0904, id	Pakistan, 1611, pk	Thailand, 2008, th
Chile, 0312, cl	Italy, 0920, it	Philippines, 1608, ph	United Kingdom, 0702, gb
China, 0314, cn	Japan, 1016, jp	Portugal, 1620, pt	USA, 2119, us
Denmark, 0411, dk	Korea, Republic of, 1118, kr	Russian Federation, 1821, ru	



## Troubleshooting

If you experience any issues while using the DRX-730, look them up in the following tables and try the suggested solution. If an issue is not listed, or you cannot resolve it yourself, contact your Yamaha dealer.

### General

Issue	Possible cause	Solution
<b>The DRX-730 turns off as soon as it's turned on.</b>	The power cable may not be connected properly.	Make sure the power cable is connected to the AC wall outlet properly.
	A speaker cable may be shorting.	Make sure the speaker cables are connected properly (see page 9).
	The DRX-730 may have been subjected to a strong electrical shock, such as lightning or excessive static electricity.	Set the DRX-730 to standby, and then disconnect the power cable. Wait 30 seconds, reconnect the power cable, and turn it back on again.
<b>The speakers produce no sound.</b>	The volume is set to minimum.	Increase the volume (see page 17).
	The sound is muted.	Unmute the sound (see page 17).
	The wrong input source is selected.	Select the correct input source (see page 16).
	The speaker cables are connected incorrectly.	Check the speaker cable connections (see page 9).
	The loaded disc is not supported.	Use only supported disc formats (see page 61).
<b>There's no TV picture.</b>	The TV cables are connected incorrectly.	Check the TV cable connections (see page 12).
	If the COMPONENT VIDEO OUT and HDMI connections are used simultaneously, the COMPONENT VIDEO OUT jacks may output progressive video regardless of the Component Out setting.	Disconnect the HDMI component, or connect a TV that supports progressive video to the COMPONENT VIDEO OUT jacks (see page 12).
<b>The TV picture is not displayed correctly.</b>	The Video Output settings are incorrect.	Check the Video Output settings and correct as necessary (see page 57).
	The Component Out setting is set to Progressive, but the TV connected to the COMPONENT VIDEO OUT does not support progressive scanning.	Change the Component Out setting to Interlace (see page 57).
	The AV Connector Out setting is set to RGB, but the TV connected to the AV MONITOR OUT jack does not support RGB.	Change the AV Connector Out setting to Video (see page 57).
	The TV connected to the HDMI jack does not support the selected resolution.	Change the HDMI Resolution setting to a resolution supported by the HDMI TV (see page 57).

Issue	Possible cause	Solution
<b>The message “HDMI ERROR” is displayed or there’s no picture on the HDMI TV.</b>	The wrong HDMI resolution is selected or an HDMI error has occurred.	Check the HDMI Resolution setting and correct as necessary (see page 57).
		Reset the HDMI settings (see page 58).
<b>The DRX-730 turned off unexpectedly.</b>	The sleep timer was set.	Turn the DRX-730 back on again.
	The Auto Standby function automatically set the DRX-730 to standby.	Check the Auto Standby setting (see page 22).
<b>One speaker is quieter than the other.</b>	The cables are connected incorrectly.	Check the cable connections (see page 9).
<b>The volume can’t be increased or the sound is distorted.</b>	The component connected to the DRX-730’s AUX OUT jacks is turned off.	Turn the component on.
<b>Certain input sources can’t be recorded.</b>	The OPTICAL DIGITAL OUT does not output signals from the radio, DOCK, AUX IN, or PORTABLE jacks.	To record from these sources, connect the DRX-730’s AUX OUT jacks to the analog audio input on your recording component (see page 53).
<b>The DRX-730 doesn’t work properly.</b>	The DRX-730 may have been subjected to a strong electrical shock, such as lightning or excessive static electricity, or there’s been a drop in the power supply.	Set the DRX-730 to standby, and then disconnect the power cable. Wait 30 seconds, reconnect the power cable, and turn it back on again.
<b>A digital or high-frequency device close by emits noise.</b>	The device may be too close to the DRX-730.	Move the device away from the DRX-730.
<b>The clock is wrong.</b>	The power has been disconnected for more than 5 minutes (power cable disconnected from the AC wall outlet or a power outage).	Connect the DRX-730 to an AC wall outlet, and then set the clock (see page 21).

## Remote control

Issue	Possible cause	Solution
<b>The remote control doesn’t work.</b>	The remote control is outside its operating range.	Use the remote control within its operating range (see page 8).
	The DRX-730’s remote control sensor is subject to direct sunlight or inverter-type fluorescent lighting.	Change the lighting or move the DRX-730.
	The wrong input source is selected. Some buttons perform different operations depending on which input source is selected (see page 6).	Select the correct input source (see page 16).
	The batteries have run out and need replacing.	Replace both batteries with new ones (see page 8).

## Playing discs

Issue	Possible cause	Solution
<b>Some functions don't work.</b>	Not all discs support all of the DRX-730's disc playback functions.	Try another disc.
<b>Playback won't start, the picture or sound is noisy, or playback stops unexpectedly.</b>	The disc is not properly set on the disc tray.	Place the disc, label-side up, in the center of the disc tray (see page 23).
	The disc is dirty.	Check the disc and clean as necessary (see page 64).
	The loaded disc is not supported.	Use only supported disc formats (see page 61).
	Condensation on the pickup lens. When the DRX-730 is moved from a cold environment to a warm one, condensation may form on the pickup lens.	Wait for one to two hours for the condensation to evaporate, then try again.
<b>When a DVD-Video disc is loaded, the same message keeps appearing and the disc's menu or content cannot be accessed.</b>	The Resume or Last Memory function is working.	Press Stop (■) twice to cancel the Resume function.
		Reset the DRX-730 to delete the stored Resume data (see page 65).
<b>Can't select foreign language soundtracks or subtitles.</b>	The loaded disc does not contain foreign language soundtracks or subtitles.	See the disc's packaging for details on foreign language soundtracks and subtitles.
	Operation is restricted by the disc.	Use the disc's menu to select foreign language soundtracks and subtitles.
<b>Subtitles are not displayed.</b>	Subtitles are turned off.	Select a subtitle (see page 27).
	The loaded disc does not contain subtitles.	See the disc's packaging for details on subtitles.
	When using A-B repeat playback, subtitles outside of the specified section may not be displayed.	Turn off A-B repeat playback (see page 29).
<b>Can't select camera angles.</b>	The loaded disc does not contain multiple camera angles.	See the disc's packaging for details on multiple camera angles.
<b>Can't play some files.</b>	Only MP3, WMA, MPEG-4 AAC, and JPEG files with no copy protection (DRM) can be played.	Use files with no copy protection.
	The file format is not supported.	Use only supported file formats (see pages 62 and 63).
<b>Can't record a DVD.</b>	The DVD is copy protected.	Most DVD-Video discs are copy protected and cannot be recorded.
<b>The TV picture is disturbed.</b>	The picture may be disturbed while rewinding or fast forwarding.	This is not a malfunction.
<b>The picture is stretched or black bars are displayed.</b>	The TV Screen setting is set incorrectly.	Check the TV Screen setting and change as necessary (see page 57).
<b>Ghosting appears in some areas of the picture.</b>	The video material is incompatible with the Progressive Scanning function due to the way in which it was edited or the type of material it is.	Change the Component Out setting to Interlace (see page 57).

Issue	Possible cause	Solution
<b>The disc ejected as soon as it was loaded.</b>	The loaded disc is not supported.	Use only supported disc formats (see page 61).
<b>The message “No Disc” is displayed even though a disc is loaded.</b>	The disc is not properly set on the disc tray.	Place the disc, label-side up, in the center of the disc tray (see page 23).
<b>Can't display the Setup, Initial Settings, or Video Adjust menu.</b>	These menus can be displayed only when the DVD input source is selected.	Select the DVD input source (see page 16).

## Tuner

### ■ FM/AM

Issue	Possible cause	Solution
<b>Cannot select radio presets.</b>	The presets have been deleted.	Preset the radio stations again (see page 39).
<b>The presets have been deleted.</b>	The DRX-730 has been disconnected from the AC wall outlet for more than a week.	Make sure the power cable is connected properly, and then preset the radio stations again (see page 39).

### ■ FM

Issue	Possible cause	Solution
<b>Reception is noisy.</b>	The FM antenna is not connected properly.	Make sure the FM antenna is connected properly (see page 11).
	The signal from the tuned FM station is weak, or reception of that station in your area is poor.	Reduce the noise by switching to Manual Tuning mode (see page 38), or connect an outdoor FM antenna (sold separately). Consult an qualified antenna installer in your area for more details.
<b>Reception is poor (sound is distorted) even with an outdoor FM antenna.</b>	Multipath interference due to the FM signal being reflected off mountains, tall buildings, or other obstacles.	Adjust the FM antenna's height, direction, or location.
<b>Auto Tuning can't locate certain radio stations.</b>	The signal from the FM station is weak, or reception of that station in your area is poor.	Try switching to Manual Tuning mode (see page 38), or connect an outdoor FM antenna (sold separately). Consult an qualified antenna installer in your area for more details.

### ■ AM

Issue	Possible cause	Solution
<b>Reception is very noisy.</b>	Atmospheric interference or lightning, or the DRX-730 is picking up noise from fluorescent lighting, motors, or electrical appliances with a thermostat.	It can be difficult to completely eliminate this type of noise. However, it can sometimes be reduced by connecting an outdoor AM antenna or by grounding the antenna (see page 11).
	The AM indoor antenna is too close to the DRX-730.	Move the antenna away from the DRX-730, or try adjusting the direction of the antenna.
	The DRX-730 is too close to the TV, particularly if the noise occurs in the evening.	Move the DRX-730 away from the TV.
<b>Auto Tuning can't locate certain radio stations.</b>	The AM loop antenna is not connected properly.	Make sure the AM loop antenna is connected properly (see page 11).
	The signal from the tuned AM station is weak, or reception of that station in your area is poor.	Try switching to Manual Tuning mode (see page 38).

## Timer

Issue	Possible cause	Solution
<b>Can't set the timer.</b>	The clock has not yet been set.	Set the clock (see page 21).
<b>The timer didn't work.</b>	The on and off times are set to the same time.	Set the on and off times correctly (see page 45).

## iPod playback

Issue	Possible cause	Solution
<b>iPod playback doesn't work.</b>	The iPod is not seated in the Yamaha iPod universal dock properly.	Make sure the iPod is seated in the Yamaha iPod universal dock properly (see page 47).
	The dock cable is not connected to the Yamaha iPod universal dock or DRX-730 properly.	Check the dock cable connections and correct as necessary (see page 47).
<b>Some iPod functions don't work as expected.</b>	Depending on your iPod model and its firmware version, some iPod functions may not work as expected, and some may not work at all.	Make sure your iPod has the latest firmware installed. See the Apple Web site for details.
<b>When playing a video on an iPod, video playback does not appear on the iPod's display.</b>	The iPod is set to display video on a TV.	With the iPod seated in the Yamaha iPod universal dock, set the iPod's TV Out setting to Off.
<b>The message "Unknown iPod" is displayed.</b>	The iPod is not supported.	Use only supported iPod models (see page 47).
<b>The message "Disconnected" is displayed.</b>	There's no iPod in the Yamaha iPod universal dock.	Insert your iPod into the Yamaha iPod universal dock (see page 47).

## USB storage device playback

Issue	Possible cause	Solution
<b>Can't play content stored on a USB mass storage device.</b>	Not all USB storage devices are recognized by the DRX-730.	Try another USB storage device.
	Only USB storage devices formatted with FAT16 or FAT32 are supported.	Reformat the USB storage device with FAT16 or FAT32.
	The USB storage device is connected to a USB hub, but the DRX-730 does not support USB hubs.	Connect the USB storage device directly to the DRX-730's USB port.
<b>Can't play some files.</b>	Only MP3, WMA, MPEG-4 AAC, and JPEG files with no copy protection (DRM) can be played.	Use files with no copy protection.
	The file format is not supported.	Use only supported file formats (see pages 62 and 63).

Issue	Possible cause	Solution
<b>The message “NO USB” or “USB ERROR” is displayed.</b>	The USB device is not compatible, or the DRX-730 cannot supply enough power to the device for it to function properly.	Turn the DRX-730 off and on again.
		Set the DRX-730 to standby, disconnect the USB storage device, and then reconnect it.
		Select the USB input source, and then connect the USB device.
		Select a different input source and select USB again.
		If the USB storage device came with its own power adapter, use it to power the USB storage device while it's connected to the DRX-730.
		If the message still appears, the USB storage device is probably incompatible with the DRX-730.

## Bluetooth playback

Issue	Possible cause	Solution
<b>Can't connect to a Bluetooth-compatible music player or mobile phone.</b>	The dock cable is not connected to the Yamaha YBA-10 or DRX-730 properly.	Check the dock cable connections and correct as necessary (see page 51).
	The Bluetooth device doesn't support A2DP or AVRCP.	Use a Bluetooth device that supports A2DP or AVRCP.
	The Bluetooth device is too far away from the Yamaha YBA-10.	Make sure the Bluetooth device is in line of sight of the Yamaha YBA-10 and within 10 meters (33 ft.).
	There's an obstacle between the Bluetooth device and the Yamaha YBA-10.	
	A device close by is transmitting at 2.4 GHz (e.g., a microwave oven or wireless network device).	Move the Yamaha YBA-10 away from the device.
	Pairing has not been performed.	Pair the Bluetooth device with the DRX-730 (see page 51).
	The Bluetooth functionality on the Bluetooth device is disabled.	Make sure Bluetooth functionality is enabled on the Bluetooth device.
<b>Some functions don't work as expected.</b>	Depending on your Bluetooth device and its firmware version, some functions may not work as expected, and some may not work at all.	Use a compatible Bluetooth device.
<b>The message “Not found” is displayed.</b>	The last Bluetooth device used with the DRX-730 cannot be found.	Make sure the Bluetooth device is discoverable and within range (see page 51).
<b>The message “Not Available” is displayed.</b>	You cannot pair the Yamaha YBA-10 with a new Bluetooth device while it's already connected to another device.	Disconnect the currently connected device before pairing with the new device.

## Specifications

### Amplifier section

- Minimum RMS output power per channel (20 kHz Factory LPF) (6 Ω, 1 kHz, 0.9% THD) ..... 20 W + 20 W
- Maximum RMS output power per channel (20 kHz Factory LPF) (6 Ω, 1 kHz, 10% THD) ..... 30 W + 30 W
- Total harmonic distortion  
AUX, PORTABLE (20 kHz-LPF, 1 kHz, 1 W) . less than 0.05%
- Input sensitivity/impedance  
AUX, PORTABLE (1 kHz, 20 W) ..... 400 mV/47 kΩ
- Frequency response  
AUX, PORTABLE ..... 10 Hz to 22 kHz ±3 dB
- Signal to noise ratio  
(AUX, PORTABLE, IHF-A input shorted) ..... more than 95 dB

### Tuner section

#### ■ FM section

- Tuning range  
U.S.A. and Canada models ..... 87.5 to 107.9  
Taiwan and Asia models ..... 87.5 to 107.9 or 87.5 to 108.0  
Other models ..... 87.5 to 108.0 MHz
- Signal to noise ratio (mono) ..... 75 dB
- Sensitivity (S/N 30 dB) ..... 1.0 μV

#### ■ AM section

- Tuning range  
U.S.A. and Canada models ..... 530 to 1710 kHz  
Taiwan and Asia models ... 530 to 1710 kHz or 531 to 1611 kHz  
Other models ..... 531 to 1611 kHz
- Signal to noise ratio ..... 32 dB
- Sensitivity (S/N 20 dB) ..... 700 μV

### DVD section

- AUX OUT  
Output level (1 kHz 0 dB) ..... 2 V (±0.3)  
Signal to noise ratio ..... more than 100 dB  
Dynamic range (48 kHz, 24 bit) ..... more than 95 dB  
Total harmonic distortion ..... less than 0.005%  
Frequency response  
CD-DA/VIDEO CD ..... 10 Hz–20 kHz  
DVD (48 kHz) ..... 10 Hz–22 kHz  
DVD (96 kHz) ..... 10 Hz–44 kHz
- Video output  
Composite ..... 1 V<sub>p-p</sub>/75Ω  
Component ..... 1 V<sub>p-p</sub>/75Ω (Y)  
0.7 V<sub>p-p</sub>/75 Ω (PB, PR)
- RGB (SCART) ..... 0.7 V<sub>p-p</sub>

### Audio format

- Dolby Digital, DTS, MPEG decoding
- PCM DATA: 16 bit
- LPCM DATA: 20/24 bit  
Fs: 44.1, 48 kHz, 88.2/96 kHz downmix support

### General

- Power supply  
U.S.A. and Canada models ..... AC 120 V, 60 Hz  
Australia model ..... AC 240 V, 50 Hz  
U.K., Europe, and Russia models ..... AC 230 V, 50 Hz  
Korea model ..... AC 220 V, 60 Hz  
Asia model ..... AC 220–240 V, 50/60 Hz  
China model ..... AC 220 V, 50 Hz  
Taiwan model ..... AC 110 V, 60 Hz
- Power consumption ..... 30 W
- Standby power consumption ..... less than 1 W
- Laser pickup  
Type ..... Semiconductor laser AlGaInP  
Wavelength ..... 655 nm (DVD), 790 nm (VCD/CD)  
Output power ..... 5 mW (DVD), 7 mW (VCD/CD)
- Dimensions (W x H x D) ..... 215 x 113 x 300 mm  
(8.46 x 4.45 x 11.81 in.)
- Weight ..... 2.9 kg  
(6.4 lbs.)
- Operating Temperature Range ..... 5 to 35°C (41 to 95°F)
- Operating Humidity Range ..... 5 to 90% (no condensation)

Specifications are subject to change without notice.



# Attention: Veuillez lire ce qui suit avant d'utiliser l'appareil.

1. Pour utiliser l'appareil au mieux de ses possibilités, lisez attentivement ce mode d'emploi. Conservez-le soigneusement pour référence.
2. Installez cet appareil audio dans un endroit bien aéré, frais, sec et propre – à l'abri de la lumière directe du soleil, des sources de chaleur ou de vibration, des poussières, de l'humidité et du froid. Ménagez un espace libre d'au moins 10 cm au-dessus, 10 cm sur la gauche et la droite et 10 cm à l'arrière de l'appareil pour qu'il soit bien ventilé.
3. Placez l'appareil loin des équipements, moteurs et transformateurs électriques, pour éviter les ronflements parasites.
4. N'exposez pas l'appareil à des variations brutales de température, ne le placez pas dans un environnement très humide (par exemple dans une pièce contenant un humidificateur) car cela peut entraîner la condensation d'humidité à l'intérieur de l'appareil qui elle-même peut être responsable de secousse électrique, d'incendie, de dommage à l'appareil ou de blessure corporelle.
5. Evitez d'installer l'appareil dans un endroit où des objets peuvent tomber, ainsi que là où l'appareil pourrait être exposé à des éclaboussures ou des gouttes d'eau. Sur le dessus de l'appareil, ne placez pas:
  - D'autres appareils qui peuvent endommager la surface de l'appareil ou provoquer sa décoloration.
  - Des objets se consumant (par exemple, une bougie) qui peuvent être responsables d'incendie, de dommage à l'appareil ou de blessure corporelle.
  - Des récipients contenant des liquides qui peuvent être à l'origine de secousse électrique ou de dommage à l'appareil.
6. Ne couvrez pas l'appareil d'un journal, d'une nappe, d'un rideau, etc. car cela empêcherait l'évacuation de la chaleur. Toute augmentation de la température intérieure de l'appareil peut être responsable d'incendie, de dommage à l'appareil ou de blessure corporelle.
7. Ne branchez pas la fiche du cordon d'alimentation de l'appareil sur une prise secteur aussi longtemps que tous les raccordements n'ont pas été effectués.
8. Ne pas faire fonctionner l'appareil à l'envers. Il risquerait de chauffer et d'être endommagé.
9. N'exercez aucune force excessive sur les commutateurs, les boutons et les cordons.
10. Pour débrancher la fiche du cordon d'alimentation au niveau de la prise secteur, saisissez la fiche et ne tirez pas sur le cordon.
11. Ne nettoyez pas l'appareil au moyen d'un solvant chimique, ce qui pourrait endommager la finition.
12. N'alimentez l'appareil qu'à partir de la tension prescrite. Alimenter l'appareil sous une tension plus élevée est dangereux et peut être responsable d'incendie, de dommage à l'appareil ou de blessure corporelle. Yamaha ne saurait être tenue responsable des dommages résultant de l'alimentation de l'appareil sous une tension autre que celle prescrite.
13. Pour éviter les dommages dus à la foudre, débranchez le cordon d'alimentation de la prise secteur ou de l'appareil pendant les orages électriques.
14. Ne tentez pas de modifier ni de réparer l'appareil. Consultez le service Yamaha compétent pour toute réparation qui serait requise. Le coffret de l'appareil ne doit jamais être ouvert, quelle que soit la raison.
15. Si vous envisagez de ne pas vous servir de l'appareil pendant une longue période (par exemple, pendant les vacances), débranchez la fiche du cordon d'alimentation au niveau de la prise secteur.
16. Installez cet appareil à proximité de la prise secteur et à un emplacement où la fiche d'alimentation est facilement accessible.
17. Lisez la section intitulée "Guide de dépannage" où figurent une liste d'erreurs de manipulation ordinaires avant de conclure à une anomalie ou à une anomalie de l'appareil.
18. Avant de déplacer l'appareil, appuyez sur STANDBY/ON pour placer l'appareil en veille puis débranchez la fiche du cordon d'alimentation au niveau de la prise secteur.
19. Les piles ne doivent pas être exposées à une chaleur extrême, par exemple au soleil, à une flamme, etc.
20. Une pression excessive du son par les écouteurs et le casque d'écoute peut entraîner la perte de l'ouïe.

Cet appareil n'est pas déconnecté du secteur tant qu'il reste branché à la prise de courant. Il se trouve alors "en veille". En mode veille, l'appareil consomme une très faible quantité de courant.

## ■ DANGER

Risque d'exposition au laser en cas d'ouverture. Éviter toute exposition au faisceau. Lorsque cet appareil est branché à la prise de courant, ne pas approcher les yeux de l'ouverture du plateau changeur et des autres ouvertures pour regarder à l'intérieur.

Le laser de cet appareil peut émettre un rayonnement dépassant les limites de la classe 1.

## ■ SÉCURITÉ LASER

L'appareil utilise un laser. En raison des risques de blessure des yeux, le retrait du couvercle ou les réparations de l'appareil devront être confiés exclusivement à un technicien d'entretien qualifié.

LASER	
Type	Laser à semi-conducteur AlGaInP
Longueur d'onde	655 nm (DVD) 790 nm (VCD/CD)
Puissance de sortie	5 mW (DVD) 7 mW (VCD/CD)
Divergence de faisceau	20 degrés

## AVERTISSEMENT

POUR RÉDUIRE LES RISQUES D'INCENDIE OU DE SECOUSSE ÉLECTRIQUE, N'EXPOSEZ PAS CET APPAREIL À LA PLUIE OU À L'HUMIDITÉ.

## ATTENTION

Danger d'explosion si la pile n'est pas remplacée correctement. La remplacer par une pile de type identique ou équivalent.

## Information concernant la Collecte et le Traitement des piles usagées et des déchets d'équipements électriques et électroniques



Les symboles sur les produits, l'emballage et/ou les documents joints signifient que les produits électriques ou électroniques usagés ainsi que les piles ne doivent pas être mélangés avec les déchets domestiques habituels. Pour un traitement, une récupération et un recyclage appropriés des déchets d'équipements électriques et électroniques et des piles usagées, veuillez les déposer aux points de collecte prévus à cet effet, conformément à la réglementation nationale et aux Directives 2002/96/EC et 2006/66/EC.



En vous débarrassant correctement des déchets d'équipements électriques et électroniques et des piles usagées, vous contribuerez à la sauvegarde de précieuses ressources et à la prévention de potentiels effets négatifs sur la santé humaine qui pourraient advenir lors d'un traitement inapproprié des déchets.



Pour plus d'informations à propos de la collecte et du recyclage des déchets d'équipements électriques et électroniques et des piles usagées, veuillez contacter votre municipalité, votre service de traitement des déchets ou le point de vente où vous avez acheté les produits.

### [Information sur le traitement dans d'autres pays en dehors de l'Union Européenne]

Ces symboles sont seulement valables dans l'Union Européenne. Si vous souhaitez vous débarrasser de déchets d'équipements électriques et électroniques ou de piles usagées, veuillez contacter les autorités locales ou votre fournisseur et demander la méthode de traitement appropriée.

**Pb**

### Note pour le symbole "pile" (deux exemples de symbole ci-dessous):

Ce symbole peut être utilisé en combinaison avec un symbole chimique. Dans ce cas il respecte les exigences établies par la Directive pour le produit chimique en question.

## Garantie Limitée pour l'Espace Économique Européenne et la Suisse

Merci d'avoir porté votre choix sur un produit Yamaha. Dans l'hypothèse où vous devriez recourir au service de notre garantie après-vente, veuillez contacter votre revendeur Yamaha. Si vous rencontrez la moindre difficulté, n'hésitez pas à contacter directement Yamaha dans votre pays de résidence. Vous pouvez trouver toutes informations complémentaires sur notre site Web (<http://www.yamaha-hifi.com/> ou <http://www.yamaha-uk.com/> pour les résidents au Royaume-Uni).

Yamaha garantit votre produit contre tout défaut de fabrication, pièces et main d'œuvre, pour une durée de 2 ans à compter de la première date de vente au détail. Yamaha s'engage, dans les conditions décrites ci-après, à procéder à la réparation du produit défectueux (ou d'un quelconque de ses composants) ou à son remplacement à l'appréciation de Yamaha en prenant à sa charge les coûts relatifs aux pièces détachées et à la main d'œuvre. Yamaha se réserve le droit de remplacer le produit par un modèle semblable, de par sa valeur et ses caractéristiques, dès lors que la commercialisation dudit produit a cessé ou bien lorsque sa réparation s'avère économiquement injustifiée.

### Conditions

- La facture d'achat originelle ou un justificatif d'achat correspondant (indiquant la date d'achat, la référence du produit et le nom du revendeur) DOIT accompagner le produit défectueux, ainsi qu'une description précise du dysfonctionnement constaté. En l'absence de cette preuve d'achat, Yamaha se réserve le droit de refuser le service de la garantie et le produit peut être restitué aux frais du consommateur.
- Le produit DOIT avoir été acheté par un distributeur agréé Yamaha au sein de l'Espace Economique Européen ou en Suisse.
- Le produit doit n'avoir fait l'objet d'aucune modification ou altération, sauf accord écrit de Yamaha.
- Les cas suivants font obstacle à l'application de la garantie:
  - Entretien périodique et réparation ou remplacement de pièces ayant subi une usure ou défaillance normale.
  - Dommages résultant de:
    - Réparation effectuée par le consommateur lui-même ou par un tiers non autorisé.
    - Emballage ou manutention inadéquats lors du transport du produit pour réparation. Veuillez noter qu'il est de la responsabilité de l'expéditeur de s'assurer que le produit est correctement emballé.
    - Utilisation non-conforme du produit, correspondant aux cas non limitatifs (a) d'utilisation non-conforme à l'objet normal du produit ou non-conforme aux instructions d'utilisation, de maintenance ou d'installation publiées par Yamaha, (b) ou d'utilisation du produit incompatible avec les normes techniques ou de sécurité en vigueur au sein du pays d'utilisation.
    - Accidents, foudre, dégât des eaux, incendie, ventilation incorrecte, fuite de pile ou toute autre cause échappant au contrôle de Yamaha.
    - Les défauts de la configuration dans laquelle ce produit est incorporé et/ou l'incompatibilité avec des produits tiers.
    - Produit importé au sein de l'EEE, et/ou en Suisse, par une autre entité que Yamaha, dès lors que ce produit n'est pas conforme aux normes techniques ou de sécurité du pays d'utilisation et/ou aux normes des produits commercialisés par Yamaha au sein de l'EEE et/ou en Suisse.
    - Produits non audiovisuels.  
(Les produits soumis à une "Déclaration de Garantie AV de Yamaha" sont indiqués sur notre site Web à l'adresse <http://www.yamaha-hifi.com/> ou <http://www.yamaha-uk.com/> pour les résidents au Royaume-Uni.)
- Lorsque la garantie diffère entre le pays d'achat et le pays d'utilisation du produit, la garantie du pays d'utilisation est applicable.
- Yamaha ne saurait être tenu pour responsable de quelconques pertes ou dommages, directs, consécutifs ou autres, sa responsabilité au titre de la garantie étant strictement limitée à la réparation ou au remplacement du produit.
- Nous vous invitons à sauvegarder toutes les données ou réglages personnalisés de votre produit, Yamaha ne pouvant être tenu responsable de leur modification ou perte.
- La présente garantie laisse intégralement subsister les droits que le consommateur peut détenir au titre de la garantie légale en vigueur ou au titre du contrat de vente conclu avec son revendeur.

## ■ Notices légales

Ce produit intègre une technologie de protection des droits d'auteur qui est elle-même protégée par certains brevets déposés aux Etats-Unis ainsi que par d'autres droits relatifs à la propriété intellectuelle. L'utilisation de cette technologie de protection des droits d'auteur ne peut se faire qu'avec l'autorisation de Macrovision. En outre, cette utilisation est exclusivement autorisée dans un cadre familial et dans d'autres contextes de diffusion limitée, sauf autorisation explicite de Macrovision. Toute opération de reconstitution du code source ou de désassemblage est strictement interdite.

## ■ iPod™

“Apple”, “iPod” et “iTunes” sont des marques commerciales d'Apple Inc., déposées aux Etats-Unis et dans d'autres pays. Bluetooth est une marque déposée de Bluetooth SIG et est utilisée par Yamaha conformément à un accord de licence.



DivX, DivX Ultra Certified et les logos associés sont des marques commerciales de DivX, Inc. et sont utilisés sous licence.



Fabriqué sous licence de Dolby Laboratories. Dolby et le symbole double D sont des marques commerciales de Dolby Laboratories.



Fabriqué sous licence dans le cadre du brevet (USA): 5,451,942; 5,956,674; 5,974,380; 5,978,762; 6,487,535 et d'autres brevets délivrés ou en cours de délivrance aux Etats-Unis et dans le monde. DTS et DTS 2.0 + Digital Out sont des marques déposées. Les logos et le symbole DTS sont des marques déposées de DTS, Inc. ©1996–2007 DTS, Inc. Tous droits réservés.



“HDMI”, le logo HDMI et “High-Definition Multimedia Interface” sont des marques commerciales ou des marques déposées de HDMI Licensing LLC.

La technologie d'encodage audio MPEG Layer-3 est sous licence de Fraunhofer IIS et Thomson multimedia.

Windows Media est une marque déposée ou une marque commerciale de Microsoft Corporation aux Etats-Unis et/ou dans d'autres pays.

## ■ Sauvegarde des réglages

Si le câble d'alimentation est débranché de la prise secteur, le DRX-730 sauvegarde les stations de radio mémorisées et les autres réglages pour au moins 1 semaine.

## ■ A propos de ce manuel

Sauf mention contraire, les instructions de ce manuel telles que “appuyez sur ENTER” font référence aux boutons de la télécommande.

Les instructions et procédures de ce manuel partent du principe que le DRX-730 est déjà allumé.

Ce manuel a été imprimé avant le début de la production du DRX-730. Dans le cadre de notre politique d'amélioration permanente, les apparences et les caractéristiques sont susceptibles de changer. Dans le cas peu probable où une explication de ce mode d'emploi ne correspondrait pas au fonctionnement réel du DRX-730, le DRX-730 fait foi.

## ■ Manipulation du boîtier de télécommande

- Entre le boîtier de télécommande et l'appareil l'espace doit être libre d'obstacles.
- Ne renversez aucun liquide sur le boîtier de télécommande.
- Ne laissez pas tomber le boîtier de télécommande.
- Ne conservez pas, ne rangez pas le boîtier de télécommande dans les endroits suivants:
  - très humides, par exemple près d'un bain
  - très chauds, par exemple près d'un appareil de chauffage ou d'un poêle
  - exposés à des températures très basses
  - poussiéreux
- Ne pas exposer le capteur de télécommande à une lumière puissante, en particulier à une lampe fluorescente à onduleur, sinon le boîtier de télécommande ne fonctionnera pas correctement. Le cas échéant, faites en sorte que le boîtier ne soit pas directement éclairé.

## ■ Remarques concernant les piles

- Changez toutes les piles lorsque vous remarquez que la portée de la télécommande est plus courte.
- Utilisez des piles AA, R6 ou UM-3.
- Assurez-vous que les pôles sont correctement orientés. Voir l'illustration à l'intérieur du logement des piles.
- Retirez les piles si la télécommande n'est pas utilisée pendant un certain temps.
- N'utilisez pas tout à la fois des piles neuves et des piles usagées.
- N'utilisez pas non plus des piles de deux types différents (par exemple, des piles alcalines et des piles au manganèse). Lisez attentivement les indications portées sur le boîtier des piles car leur apparence peut être la même bien que leur type diffère.
- Si les piles ont fui, mettez-les au rebut immédiatement. Dans la mesure du possible, ne touchez pas le produit qui a fui et évitez qu'il ne vienne en contact avec vos vêtements, etc. Nettoyez soigneusement le logement des piles avant de mettre en place des piles neuves.
- Ne vous débarrassez pas des piles comme s'il s'agissait d'ordures ménagères; traitez-les conformément à la réglementation locale.

# Sommaire

<b>1 Introduction</b> .....	<b>2</b>	Utiliser 'Disc Navigator' avec des DVD vidéo, VCD et SVCD .....	34
Caractéristiques .....	2	Utiliser 'Disc Navigator' avec des disques MP3, WMA, MPEG-4 AAC, DivX®, WMV et JPEG .....	35
Accessoires fournis .....	2	Affichage des informations du disque .....	36
Façade .....	3	Affichage du format audio .....	36
Ecran .....	4	<b>5 Utilisation du tuner</b> .....	<b>37</b>
Face arrière .....	5	Recherche d'une station radio .....	37
Télécommande .....	6	Utiliser les mémoires .....	39
<b>2 Prise en main</b> .....	<b>8</b>	Système de diffusion de données radio (modèles européen et russe uniquement) .....	40
Installation des piles dans la télécommande .....	8	<b>6 Utilisation de la minuterie</b> .....	<b>44</b>
Connexion des enceintes .....	9	Sélection de la source d'entrée .....	44
Connexion d'un subwoofer actif .....	10	Réglage de l'heure d'activation .....	45
Connexion d'antennes .....	11	Réglage de l'heure de désactivation .....	45
Connexion d'un téléviseur .....	12	Activation/coupure de la minuterie .....	46
Connexion d'un enregistreur (CD, MD etc.) .....	14	<b>7 Lecture sur un dispositif portable</b> .....	<b>47</b>
Connexion d'un décodeur ou ampli-tuner AV .....	15	Lecture sur un lecteur de musique .....	47
Connexion du câble d'alimentation .....	15	Lecture sur iPod .....	47
<b>3 Fonctions générales</b> .....	<b>16</b>	Lecture de support de mémoire USB .....	49
Allumer le DRX-730 .....	16	Lecture via Bluetooth .....	51
Sélection de la source d'entrée .....	16	<b>8 Enregistrement</b> .....	<b>53</b>
Réglage du volume .....	17	<b>9 Réglages audio et vidéo</b> .....	<b>54</b>
Coupure du son .....	17	Menu 'Audio Settings' .....	54
Réglage du grave et de l'aigu .....	18	Menu 'Video Adjust' .....	55
Réglage de la balance .....	18	<b>10 Réglages initiaux</b> .....	<b>56</b>
Mode de lecture "Pure Direct" .....	19	Menu 'Initial Settings' .....	56
Utilisation d'un casque .....	19	<b>Appendice</b> .....	<b>62</b>
Réglage de luminosité de l'écran .....	20	Disques et formats compatibles .....	62
Utilisation de la minuterie 'Sleep' .....	20	Précautions liées aux disques .....	65
Réglage de l'horloge .....	21	Précautions liées au DRX-730 .....	66
Affichage de l'heure .....	22	Initialisation du DRX-730 .....	66
Veille automatique .....	22	Listes de langues, de pays et de régions .....	67
<b>4 Lecture de disques</b> .....	<b>23</b>	En cas de problème .....	68
Utiliser l'affichage à l'écran .....	23	Fiche technique .....	75
Lecture de disques .....	23		
Lecture au ralenti .....	26		
Lecture image par image .....	26		
Choix de la langue et du format audio .....	27		
Choix des sous-titres .....	27		
Choix des angles de prise de vue .....	28		
Zoom .....	28		
Lecture en boucle .....	29		
Lecture en boucle d'un passage A-B .....	29		
Lecture aléatoire .....	30		
Lecture programmée .....	31		
Recherche sur disque .....	32		
Lecture d'un diaporama JPEG .....	33		

1

2

3

4

5

6

7

8

9

10

Appendice

# Chapitre 1: Introduction

Nous vous remercions d'avoir opté pour le tuner DVD Yamaha DRX-730. Pour profiter au mieux de votre nouveau produit Yamaha, veuillez lire ce manuel attentivement et le conserver dans un endroit sûr pour toute référence ultérieure.

## Caractéristiques

- Lecture des disques suivants: DVD vidéo, DVD-VR (DVD-R/RW/R DL enregistrés en mode VR), VCD, SVCD), CD audio, CD DTS
- Lecture des fichiers suivants: MP3, WMA, MPEG-4 AAC, JPEG, WMV<sup>1</sup>
- Produit DivX® Ultra Certified officiel.
- Lecture de toutes les versions de fichiers vidéo DivX® (y compris DivX® 6) amélioration de la lecture de fichiers média DivX® et du DivX® Media Format.
- Sortie HDMI (conversion ascendante à 1080p)
- Tuner FM/AM avec 40 présélections
- Système de diffusion de données radio (modèles européen et russe)
- Amplificateur de classe D: 30W x 2 canaux sous 6Ω
- Mode de lecture haute fidélité "Pure Direct"
- Prise pour mini-jack en façade facilitant la lecture sur baladeurs.
- Prise USB en façade facilitant la lecture sur clés ou autres supports de mémoire USB.
- Prise DOCK pouvant accueillir un socle universel Yamaha pour iPod permettant d'écouter la musique de l'iPod sur une installation de qualité. Vous pouvez piloter l'iPod avec la télécommande du DRX-730 et il se recharge pendant que vous écoutez la musique.
- La prise DOCK peut aussi accueillir un récepteur audio sans fil Bluetooth Yamaha YBA-10 permettant d'écouter de la musique d'un lecteur Bluetooth ou d'un téléphone portable sur une installation de qualité. Vous pouvez piloter votre dispositif Bluetooth avec la télécommande du DRX-730
- Minuterie
- Affichage à l'écran
- Télécommande multifonction
- Prise AV SCART/Péritel RGB (modèles européen et russe)
- Sortie numérique optique

1. Le DRX-730 peut lire des fichiers MP3, WMA, MPEG-4 AAC et JPEG sauvegardés sur CD-R/RW, DVD-R/RW, et DVD+R/RW ou sur des dispositifs de mémoire USB ainsi que des fichiers DivX® et WMV sauvegardés sur CD-R/RW, DVD-R/RW, et DVD+R/RW. Voyez "Disques et formats compatibles" à la page 62 pour en savoir plus.

## Accessoires fournis

Les accessoires suivants sont fournis avec le DRX-730. Vérifiez que vous les avez tous.

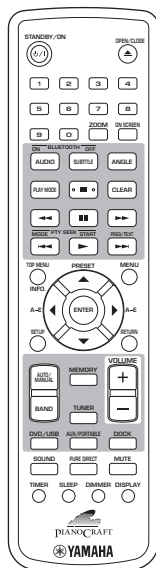

Télécommande

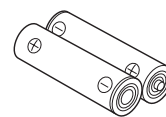

Deux piles (AA, R06, UM-3)

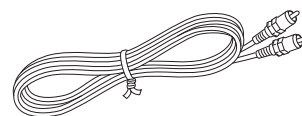

Un câble vidéo

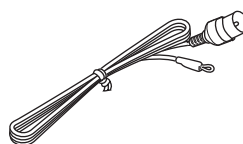

Antenne FM intérieure

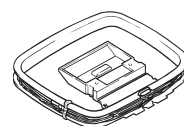

Antenne-cadre AM

## Façade

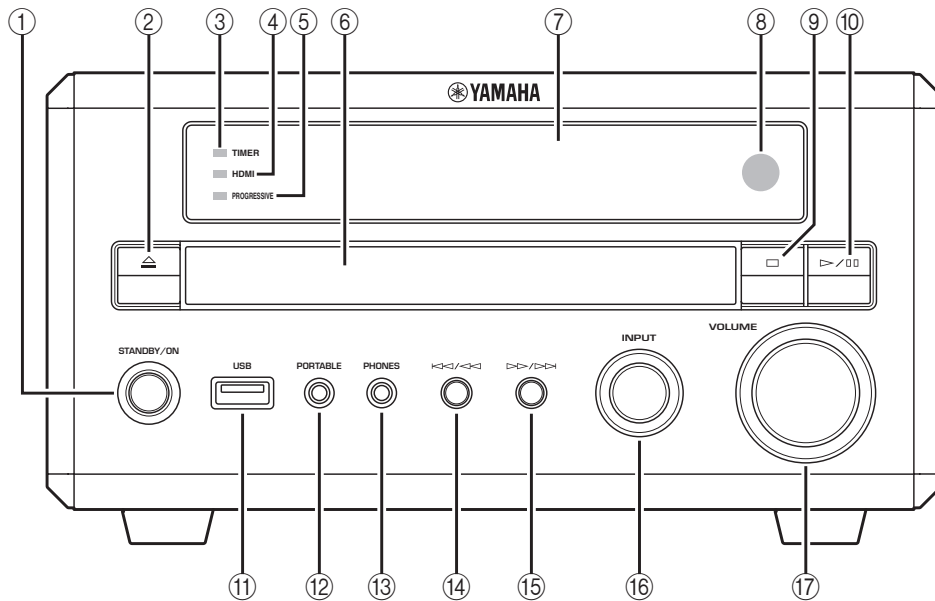

1

### ① **STANDBY/ON**

Met le DRX-730 sous tension ou en veille (voyez page 16).

### ② **Ouverture/fermeture (△)**

Ouvre et ferme le tiroir du disque (voyez page 23).

### ③ **Témoin TIMER**

S'allume quand le DRX-730 est en veille alors que la minuterie est active (voyez page 46).

### ④ **Témoin HDMI**

S'allume quand HDMI OUT est utilisé (voyez page 57).

### ⑤ **Témoin PROGRESSIVE**

S'allume lors de la sortie de signaux vidéo progressifs (voyez page 57).

### ⑥ **Tiroir**

Permet de charger des disques (voyez page 23).

### ⑦ **Ecran**

Affiche des informations diverses. Pour en savoir plus, voyez "Ecran" à la page 4.

### ⑧ **Capteur de télécommande**

Reçoit les signaux de la télécommande.

### ⑨ **Arrêt (□)**

Arrête la lecture (voyez page 24).

### ⑩ **Lecture/Pause (▷/⏸)**

Lance et interrompt la lecture (voyez page 23).

### ⑪ **Prise USB**

Permet de brancher un support de mémoire USB contenant des fichiers de musique ou d'images (voyez page 49).

### ⑫ **Prise PORTABLE**

Permet de brancher un baladeur (voyez page 47).

### ⑬ **Prise PHONES**

Permet de brancher un casque (voyez page 19).

### ⑭ **Précédent/Recul (◀◀/◀)**

Sélectionne des plages ou des chapitres antérieurs (voyez page 25). Fonctionne de la même façon que bouton Recul (◀◀) de la télécommande quand il est maintenu enfoncé.

### ⑮ **Suivant/Avance rapide (▶▶/▶)**

Sélectionne des plages ou des chapitres ultérieurs (voyez page 25). Fonctionne de la même façon que bouton Avance rapide (▶▶) de la télécommande quand il est maintenu enfoncé.

### ⑯ **Commande INPUT**

Sélectionne la sources d'entrée (voyez page 16).

### ⑰ **Commande VOLUME**

Règle le volume (voyez page 17).

## Ecran

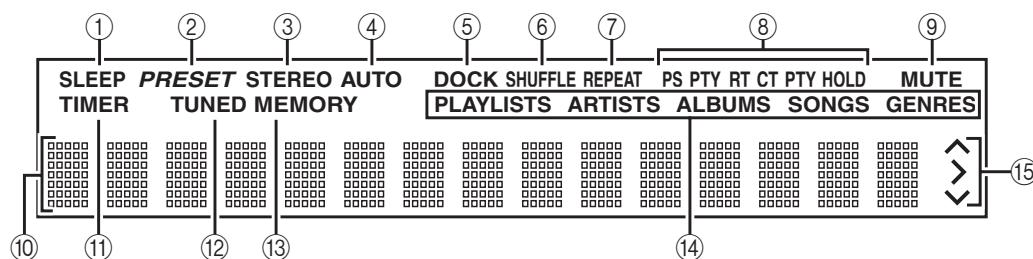

① **SLEEP**

S'allume quand vous activez la minuterie "Sleep" (voyez page 20).

② **PRESET**

S'allume lors de la sélection de stations de radio mémorisées (voyez page 40)

③ **STEREO**

S'allume quand le tuner reçoit une station FM stéréo (voyez page 37).

④ **AUTO**

S'allume quand le mode de recherche automatique de stations est actif. S'éteint quand le mode de recherche manuelle de stations est actif (voyez page 37).

⑤ **DOCK**

- S'allume quand un iPod est inséré dans le socle universel Yamaha (YDS-10 ou YDS-11) pour iPod (disponible en option) branché à la prise DOCK (voyez page 47).
- S'allume quand une connexion est établie entre un dispositif Bluetooth et un récepteur audio Bluetooth sans fil Yamaha YBA-10 disponible en option (voyez page 51).
- Clignote quand le récepteur audio Bluetooth sans fil Yamaha YBA-10 disponible en option est en cours d'appairage ou de recherche de dispositif Bluetooth (voyez page 51).

⑥ **SHUFFLE**

S'allume quand la lecture aléatoire est sélectionnée sur l'iPod (voyez page 48).

⑦ **REPEAT**

S'allume quand la lecture en boucle ("Répéter") est sélectionnée sur l'iPod (voyez page 48).

⑧ **Système de diffusion de données radio (modèles européen et russe)**

Ces témoins indiquent les types de données transmises par la station FM sélectionnée. Le témoin PTY HOLD s'allume durant la recherche de stations en fonction du type de programmation (voyez page 40).

⑨ **MUTE**

Clignote quand le son est coupé (voyez page 17).

⑩ **Zone d'informations**

Affiche diverses informations comme la source d'entrée, la fréquence radio et l'heure.

⑪ **TIMER**

S'allume quand le DRX-730 est activé alors que la minuterie est active (voyez page 46).

⑫ **TUNED**

S'allume quand une station radio est captée (voyez page 37).

⑬ **MEMORY**

S'allume lors de la mémorisation de stations radio (voyez page 39).

⑭ **iPod**

Ces témoins indiquent le menu de l'iPod sélectionné pour la navigation: Listes de lecture, Artistes, Albums, Morceaux ou Genres (voyez page 48).

⑮ **Pilotage de l'iPod**

Ces témoins indiquent les boutons de curseurs disponibles durant la navigation dans les menus de l'iPod (voyez page 48).

## Face arrière

(L'illustration montre le modèle pour l'Europe.)

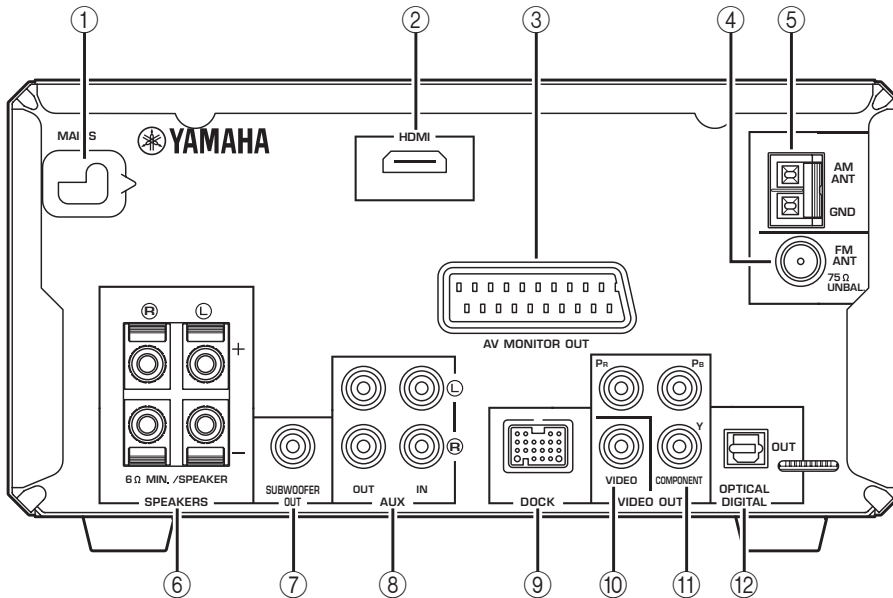

### ① MAINS (câble d'alimentation)

Branchez le câble d'alimentation à une prise secteur (voyez page 15).

### ② Sortie HDMI

Cette sortie HDMI peut être branchée à l'entrée HDMI d'un téléviseur (voyez page 13).

### ③ AV MONITOR OUT (modèles européen et russe)

Cette sortie SCART (Péritel) peut être branchée à l'entrée SCART d'un téléviseur (voyez page 14).

### ④ FM ANT

Branchez l'antenne FM ici (voyez page 11).

### ⑤ AM ANT

Branchez l'antenne AM ici (voyez page 11).

### ⑥ SPEAKERS

Branchez les enceintes ici (voyez page 9)

### ⑦ SUBWOOFER OUT

Vous pouvez brancher un caisson de graves actif (disponible séparément) ici (voyez page 10).

### ⑧ AUX IN et OUT

Vous pouvez brancher un enregistreur comme un graveur CD, MD ou une platine à cassette ici (voyez page 14).

### ⑨ DOCK

Vous pouvez brancher un socle universel Yamaha pour iPod (YDS-10 ou YDS-11) ou un récepteur audio Bluetooth sans fil Yamaha YBA-10 disponible en option (voyez pages 47 et 51).

### ⑩ VIDEO OUT

Cette sortie vidéo composite peut être branchée à une entrée vidéo composite sur votre téléviseur (voyez page 12).

### ⑪ COMPONENT VIDEO OUT

Cette sortie vidéo à composantes peut être branchée à une entrée vidéo à composantes sur votre téléviseur (voyez page 12).

### ⑫ OPTICAL DIGITAL OUT

Cette sortie audio numérique optique peut être branchée à une entrée audio numérique optique d'un enregistreur de CD/MD ou d'un décodeur/amplificateur AV (voyez pages 14 et 15).



## Télécommande

Cette section décrit brièvement les boutons de la télécommande.

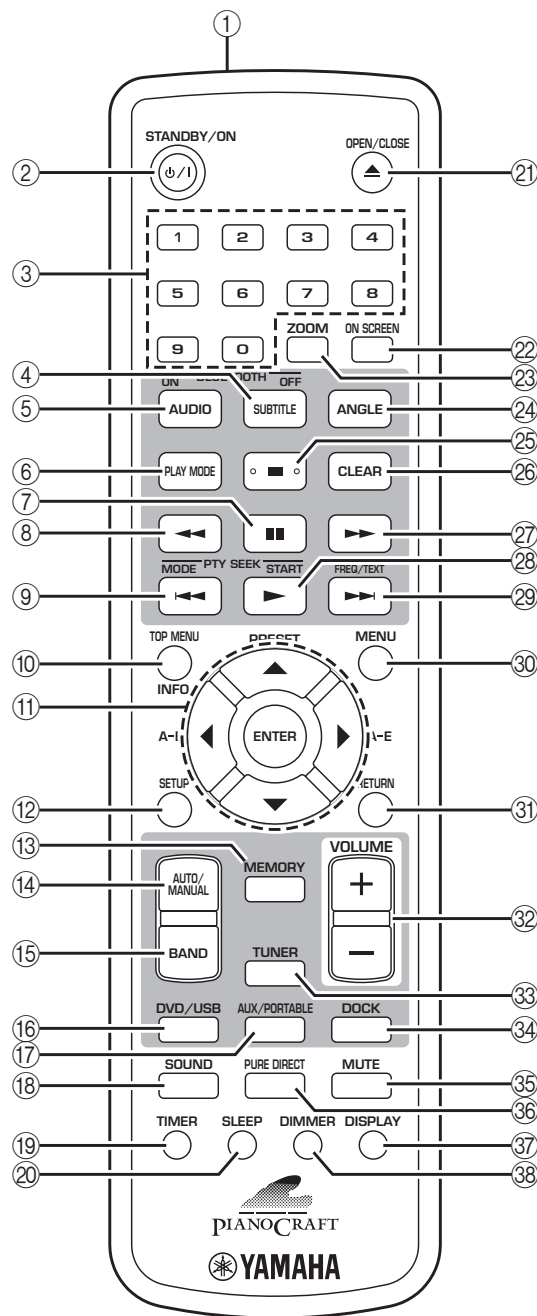

### Astuce:

- Outre le DRX-730, la télécommande vous permet de piloter la lecture sur un iPod (voyez page 47), un lecteur Bluetooth ou un téléphone portable (voyez page 51).

### ① Transmetteur à infrarouge

Transmet des signaux de pilotage au DRX-730 (voyez page 8).

### ② STANDBY/ON (⏻/I)

Met le DRX-730 sous tension ou en veille (voyez page 16).

### ③ Boutons numérotés

Entrée de numéros.

### ④ SUBTITLE (BLUETOOTH OFF)

- Si vous avez choisi "DVD" comme source d'entrée, vous pouvez sélectionner les sous-titres du DVD (voyez page 27).
- Si vous choisissez la source d'entrée "DOCK", ce bouton déconnecte le dispositif Bluetooth connecté et rend le DRX-730 indétectable (voyez page 51).

### ⑤ AUDIO (BLUETOOTH ON)

- Si vous avez choisi "DVD" comme source d'entrée, vous pouvez choisir le format audio ainsi qu'une autre langue pour la bande son du DVD (voyez page 27).
- Si vous choisissez la source d'entrée "DOCK", ce bouton lance l'appairage ou établit une connexion avec le dernier dispositif Bluetooth utilisé et rend le DRX-730 détectable (voyez page 51).

### ⑥ PLAY MODE

Affiche le menu "Play Mode" sur le téléviseur branché quand la source d'entrée est réglée sur "DVD".

### ⑦ Pause (||)

Interrompt momentanément la lecture.

### ⑧ Recul (◀)

Effectue un retour en arrière. Sert également pour la lecture au ralenti et la lecture image par image

### ⑨ Précédent (◀◀)

- Sélectionne des pages ou des chapitres précédents.
- Sur les modèles européen et russe, il sert aussi de bouton PTY SEEK MODE pour le système de diffusion de données radio.

### ⑩ TOP MENU (INFO.)

- Affiche le menu "DVD" principal quand la source d'entrée est "DVD".
- Si vous avez choisi "DOCK" comme source d'entrée, ce bouton sélectionne le mode de pilotage de l'iPod (voyez page 47).

### ⑪ Boutons de curseur (▲)/(▼)/(◀)/(▶) et ENTER

Ces boutons permettent de naviguer dans les menus affichés et de changer des réglages. Permet également de naviguer dans les menus de l'iPod. Les boutons de curseur servent également à sélectionner une station de radio (mémoire ou non).

**12 SETUP**

Affiche le menu "Setup" sur le téléviseur branché quand la source d'entrée est réglée sur "DVD".

**13 MEMORY**

Mémorisation des stations radio (voyez page 39).

**14 AUTO/MANUAL**

Sélection du mode de recherche de stations de radio automatique ou manuel (voyez page 37).

**15 BAND**

Sélection de la bande de fréquences radio FM ou AM (voyez page 37).

**16 DVD/USB**

Sélection de la source d'entrée DVD ou USB (voyez page 16).

**17 AUX/PORTABLE**

Sélection de la source d'entrée AUX ou PORTABLE (voyez page 16).

**18 SOUND**

Réglage du grave, de l'aigu et de la balance (voyez page 18).

**19 TIMER**

Réglage de la minuterie (voyez page 44).

**20 SLEEP**

Réglage de la minuterie "Sleep" (voyez page 20).

**21 OPEN/CLOSE (▲)**

Ouvre et ferme le tiroir du disque (voyez page 23).

**22 ON SCREEN**

Affiche sur le téléviseur des informations relatives au disque en cours de lecture.

**23 ZOOM**

Zoom sur image (voyez page 28).

**24 ANGLE**

Sélection des angles de caméra sur DVD (voyez page 28).

**25 Arrêt (■)**

Arrête la lecture.

**26 CLEAR**

Efface les numéros entrés et supprime des étapes de programmation.

**27 Avance rapide (▶▶)**

Effectue une avance rapide. Sert également pour la lecture au ralenti et la lecture image par image

**28 Lecture (▶)**

- Lance la lecture.

- Sur les modèles européen et russe, il sert aussi de bouton PTY SEEK START pour le système de diffusion de données radio.

**29 Suivant (▶▶)**

- Sélectionne des pages ou des chapitres ultérieurs.
- Sur les modèles européen et russe, il sert aussi de bouton FREQ/TEXT pour le système de diffusion de données radio.

**30 MENU**

- Affiche un menu du DVD. (Avec certains DVD, il fonctionne comme le bouton TOP MENU).
- Avec la source d'entrée USB, il affiche le "Disc Navigator".

**31 RETURN**

Retour au menu précédent.

**32 VOLUME (+/-)**

Règle le volume (voyez page 17).

**33 TUNER**

Sélectionne la source d'entrée TUNER (voyez page 16).

**34 DOCK**

Sélectionne la source d'entrée DOCK (voyez page 16).

**35 MUTE**

Coupe et rétablit le son (voyez page 17).

**36 PURE DIRECT**

Sélectionne le mode de lecture "Pure Direct" (voyez page 19).

**37 DISPLAY**

- Affiche l'heure.
- Durant la lecture d'un disque quand la source d'entrée est "DVD", il affiche aussi le format audio.

**38 DIMMER**

Atténue la luminosité de l'écran du DRX-730 (voyez page 20).

# Chapitre 2: Prise en main

Ce chapitre explique comment installer les piles dans la télécommande et comment brancher des enceintes et d'autres éléments au DRX-730.

## Installation des piles dans la télécommande

- 1 Pour ouvrir le compartiment des piles, appuyez sur le petit levier dans le sens de la flèche et retirez le couvercle.

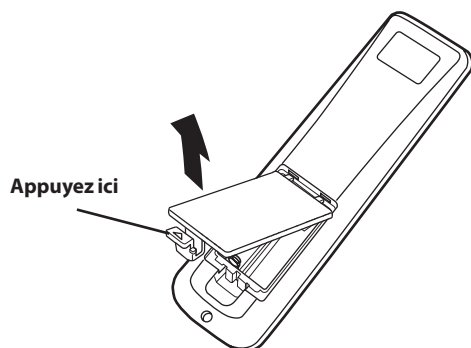

- 2 Insérez les piles fournies dans le compartiment en respectant la polarité (+ et -).

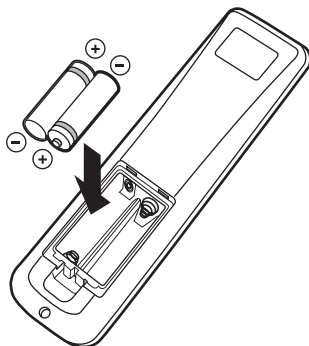

- 3 Remettez le couvercle du compartiment à piles.

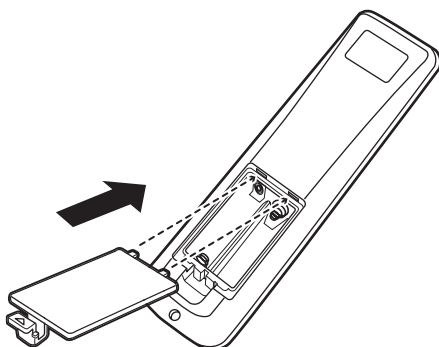

### Remarques:

- Quand la plage de fonctionnement de la télécommande diminue, remplacez *toutes* les piles par des piles neuves.
- Ne mélangez jamais des piles usagées et des piles neuves.
- Ne mélangez jamais des types de piles différents (piles alcalines et piles au manganèse, par exemple). Bien qu'elles aient l'air semblables, chaque type a ses caractéristiques propres.
- Quand les piles sont épuisées, extrayez-les immédiatement de la télécommande pour éviter tout risque d'explosion ou de fuite d'acide.
- Suivez toujours la réglementation en vigueur dans votre région pour la mise au rebut des piles.
- Si une pile fuit, mettez-la immédiatement au rebut. Évitez tout contact de l'acide d'une pile qui fuit avec la peau et les vêtements. Avant d'insérer des piles neuves, essuyez le compartiment à piles.

## Plage de fonctionnement

La plage de fonctionnement de la télécommande peut aller jusqu'à 6 mètres. Quand vous utilisez la télécommande, orientez-la toujours vers le capteur de télécommande du DRX-730 situé à côté de l'écran, comme illustré ci-dessous.

### Remarques:

- Ne renversez pas de liquide sur la télécommande.
- Ne laissez pas tomber la télécommande.
- Ne laissez jamais la télécommande dans des endroits: chauds ou humides (à proximité d'un chauffage, dans une salle de bain etc.), extrêmement froids ou poussiéreux.

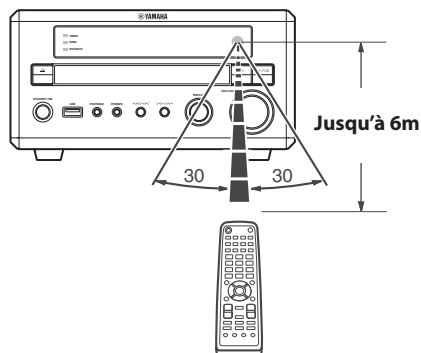

## Connexion des enceintes

Branchez les enceintes NX-E700 au DRX-730, comme illustré ci-dessous.

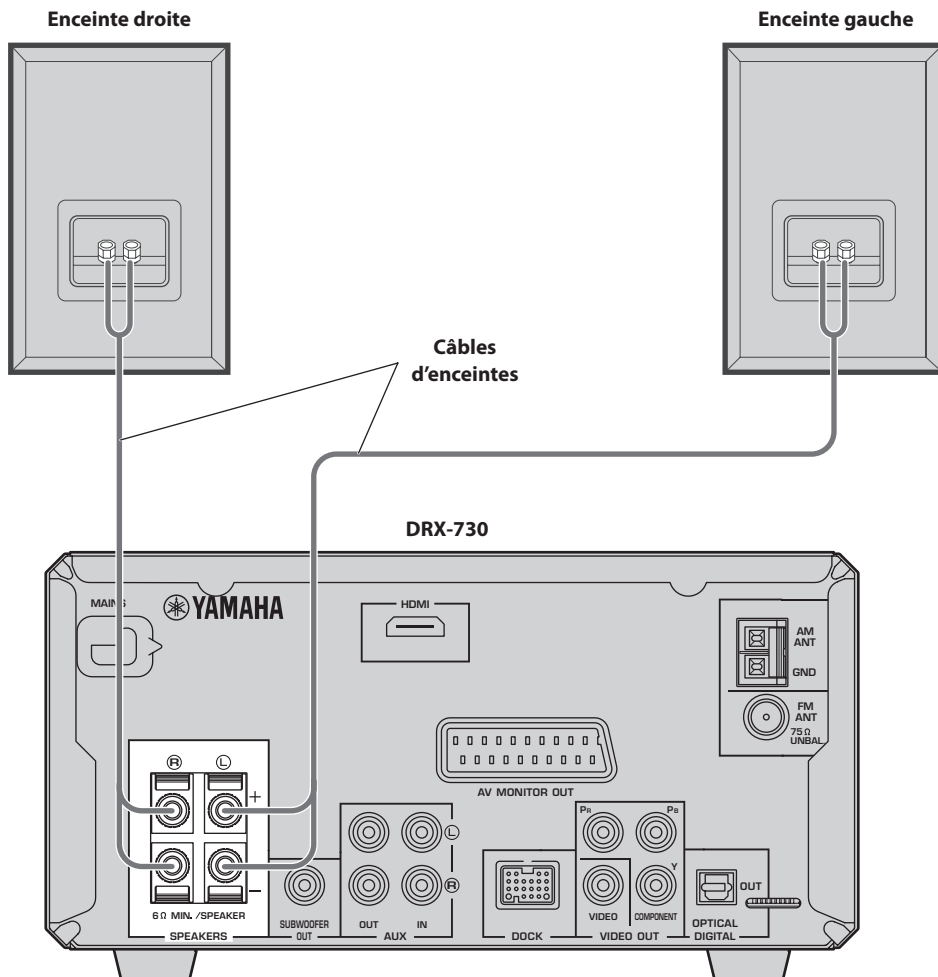

(L'illustration montre le modèle pour l'Europe.)

### Remarques:

- Ne branchez pas le câble d'alimentation au DRX-730 tant que les autres connexions n'ont pas été effectuées.
- Veillez à brancher l'enceinte droite aux bornes "R" et l'enceinte gauche aux bornes "L".
- Veillez à ce que les fils dénudés des brins ne touchent aucun autre brin ni aucune partie métallique du DRX-730 car cela pourrait endommager sérieusement le DRX-730 et vos enceintes.
- Ne branchez pas d'enceintes ayant une impédance inférieure à l'impédance minimum indiquée à l'arrière du DRX-730.
- Utilisez des enceintes dotées d'un blindage magnétique si vous pensez les placer à proximité d'un téléviseur à écran cathodique. Eloignez-les du téléviseur si elles interfèrent avec l'image.

## Connexion des câbles d'enceintes

Les câbles d'enceintes sont constitués de deux fils isolés. Les connexions des enceintes sont polarisées et utilisent des bornes positives (+) rouges et négatives (-) noires. Pour vous aider à brancher correctement les fils, le fil positif est généralement indiqué par un trait ou un autre identifiant. Branchez le fil portant une marque d'identification aux bornes positives (+) du DRX-730 et des enceintes puis branchez le fil non marqué aux bornes négatives (-). Si vous croisez les fils, vous déphasez les enceintes, ce qui génère un son dénaturé et manquant de grave.

- 1 Dénudez environ 10mm à l'extrémité de chaque fil et torsadez les brins exposés pour éviter d'éventuels courts-circuits.

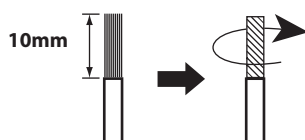

- 2 Poussez le levier de la borne de l'enceinte pour l'ouvrir, insérez le fil dans l'orifice puis fermez le levier.

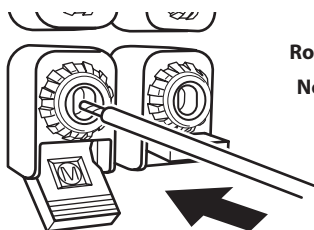

Rouge: positif (+)  
Noir: négatif (-)

## Connexion d'un subwoofer actif

Vous pouvez brancher un subwoofer (caisson de graves) actif à la prise SUBWOOFER OUT du DRX-730 pour obtenir un grave puissante.

Utilisez un câble audio (vendu séparément) pour relier la prise SUBWOOFER OUT du DRX-730 à l'entrée du subwoofer actif.

(L'illustration montre le modèle pour l'Europe.)

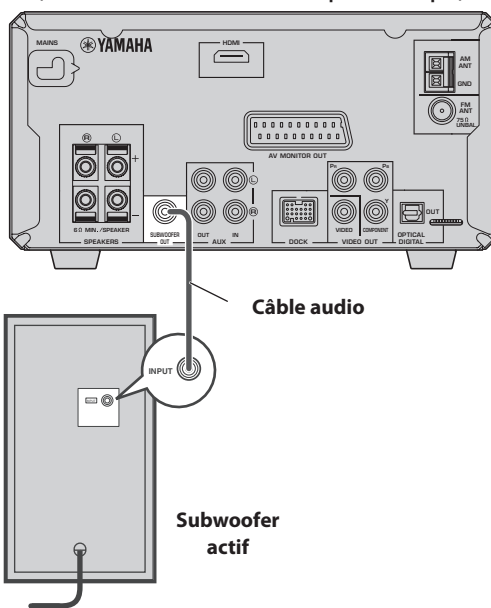

### Remarques:

- Ne branchez pas les câbles d'alimentation du DRX-730 et du subwoofer actif tant que les autres connexions n'ont pas été effectuées.
- La prise SUBWOOFER OUT produit les sons basses fréquences issus d'un mixage de tous les canaux de la source.

## Connexion d'antennes

Pour capter des stations de radio FM et AM, il faut brancher les antennes fournies au DRX-730. Si la réception radio n'est pas bonne dans votre région ou si vous souhaitez améliorer la réception, vous pouvez brancher des antennes FM et AM extérieures. Pour en savoir davantage, consultez un installateur d'antenne qualifié dans votre région.

### ■ Mise à la terre de l'antenne

Pour maximiser la sécurité et minimiser les interférences, branchez la borne AM ANT GND à un bon piquet de terre comme une tige métallique enfoncée dans de la terre humide.

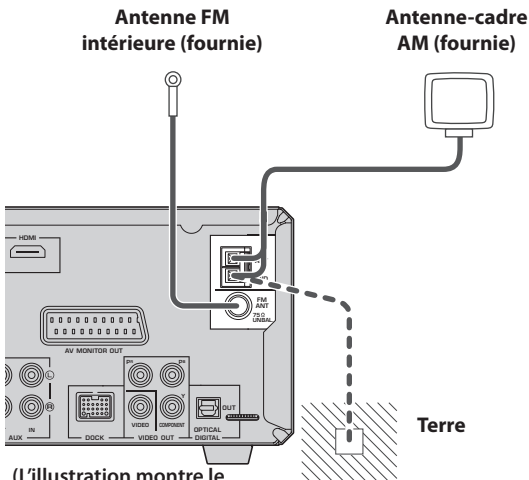

(L'illustration montre le modèle pour l'Europe.)

## Connexion de l'antenne FM

- 1 Branchez l'antenne FM intérieure à la prise FM ANT du DRX-730.
- 2 Placez l'antenne aussi loin que possible du DRX-730, des câbles d'enceintes et des câbles d'alimentation.

### Remarques:

- Ne branchez pas le câble d'alimentation au DRX-730 tant que les autres connexions n'ont pas été effectuées.
- Avant de pérenniser l'installation des antennes, cherchez une station AM ou FM et ajustez la position de l'antenne AM ou FM pour obtenir la meilleure réception.
- Si vous branchez une antenne AM extérieure, branchez également l'antenne-cadre AM fournie.

## Connexion de l'antenne-cadre AM

### 1 Assemblez l'antenne de la façon illustrée.

Si vous avez l'intention de monter l'antenne sur un mur, il est inutile de monter le pied.

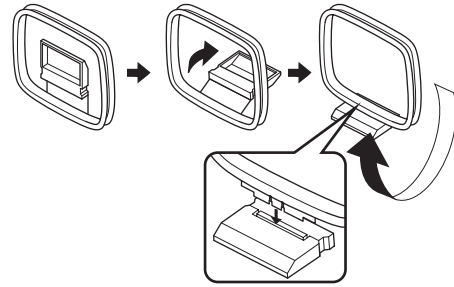

2

### 2 Ouvrez le levier de la borne AM ANT, insérez les fils de l'antenne-cadre AM dans les orifices puis fermez le levier.

- Si les deux fils de votre antenne sont noirs, cela signifie qu'ils ne sont pas polarisés et qu'ils peuvent être branchés de n'importe quelle façon.

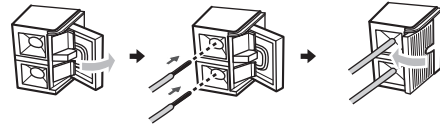

- Si un des fils de votre antenne est blanc et l'autre noir, branchez le fil blanc à la borne AM ANT et le fil noir à la borne GND.

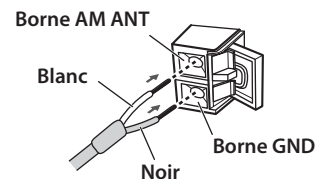

### 3 Placez l'antenne aussi loin que possible du DRX-730, des câbles d'enceintes et des câbles d'alimentation.

## Connexion d'un téléviseur

Vous pouvez brancher le DRX-730 à un téléviseur en utilisant un des quatre types de connexion suivants: HDMI, vidéo à composantes, vidéo composite ou SCART/Péritel (modèles européen et russe). Le type de connexion à utiliser dépend de votre téléviseur. Pour en savoir plus, voyez le mode d'emploi du téléviseur.

HDMI offre une qualité d'image optimale. La vidéo à composantes constitue la meilleure alternative. La sortie vidéo à composantes du DRX-730 est compatible avec le balayage progressif qui délivre une meilleure qualité d'image. Si votre téléviseur n'est pas compatible avec le système HDMI ou vidéo à composantes, utilisez la sortie vidéo composite. Certains modèles du DRX-730 disposent d'une prise SCART pouvant délivrer des signaux vidéo composite ou vidéo à composantes RGB.

### Remarques:

- Ne branchez pas le câble d'alimentation au DRX-730 tant que les autres connexions n'ont pas été effectuées.
- Eteignez votre téléviseur avant de le brancher au DRX-730.

### Astuce:

- Si votre téléviseur est doté d'une sortie audio, vous pouvez la brancher aux prises AUX IN du DRX-730 et écouter vos programmes de télévision via les enceintes branchées au DRX-730.

## Connexion vidéo composite

Si votre téléviseur n'est pas compatible avec le système HDMI ou vidéo à composantes, branchez le DRX-730 à votre téléviseur avec le câble vidéo fourni.

Utilisez le câble vidéo fourni pour brancher la prise VIDEO OUT du DRX-730 à une entrée vidéo composite du téléviseur.

(L'illustration montre le modèle pour l'Europe.)

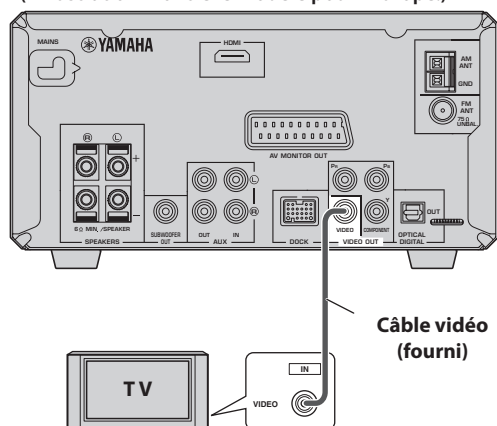

## Connexion vidéo à composantes

Si votre téléviseur est compatible avec la vidéo à composantes mais pas le système HDMI, vous pouvez brancher le DRX-730 au téléviseur avec un câble vidéo à composantes. Cette connexion offre une meilleure qualité d'image qu'une connexion vidéo composite.

Reliez la prise COMPONENT VIDEO OUT du DRX-730 à une entrée vidéo à composantes du téléviseur avec un câble vidéo à composantes (vendu séparément).

(L'illustration montre le modèle pour l'Europe.)

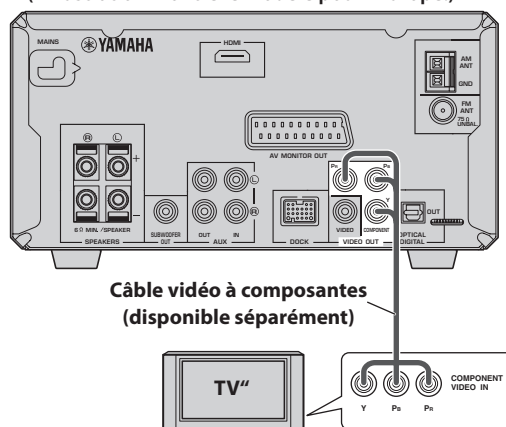

### Remarques:

- Si votre téléviseur n'est pas compatible avec un balayage progressif, réglez le paramètre "Component Out" sur "Interlace". S'il est réglé sur "Progressive", le téléviseur peut ne rien afficher.
- Si vous utilisez les connexions COMPONENT VIDEO OUT et HDMI simultanément, les prises COMPONENT VIDEO OUT peuvent produire des signaux vidéo à balayage progressif, indépendamment du réglage "Component Out".

## Connexion HDMI

Si votre téléviseur dispose d'une entrée HDMI, vous pouvez le brancher au DRX-730 avec un câble HDMI pour bénéficier d'une qualité d'image optimale.

Reliez la prise HDMI du DRX-730 à une entrée HDMI du téléviseur avec un câble HDMI (vendu séparément).

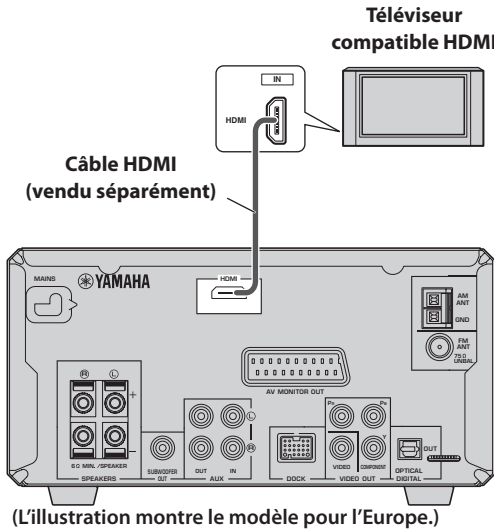

### Remarque:

- Réglez la résolution et la couleur HDMI du DRX-730 en fonction de votre téléviseur HDMI (voyez page 57). Si vous choisissez la mauvaise résolution, vous pouvez perdre l'image.

### ■ Résolutions de sortie HDMI reconnues

Modèles nord-américains	Autres modèles
1080p/60 Hz	1080p/60 Hz (NTSC) 1080p/50 Hz (PAL)
1080i/60 Hz	1080i/60 Hz (NTSC) 1080i/50 Hz (PAL)
720p/60 Hz	720p/60 Hz (NTSC) 720p/50 Hz (PAL)
480p/60 Hz	480p/60 Hz (NTSC) 576p/50 Hz (PAL)
480i/60 Hz	480i/60 Hz (NTSC) 576i/50 Hz (PAL)

- \* Si votre téléviseur HDMI n'est pas compatible avec les résolutions ci-dessus, l'image risque d'être mauvaise.
- \* Le DRX-730 est conçu pour être branché à un élément HDMI. S'il est branché à un élément DVI, il peut ne pas fonctionner normalement selon l'élément DVI.

### ■ Sortie audio HDMI

En principe, les enceintes branchées au DRX-730 produisent les signaux audio. Vous pouvez cependant écouter les données audio par les haut-parleurs du téléviseur HDMI. Voici comment activer/couper la sortie audio HDMI.

**1** Mettez le DRX-730 en veille (Standby).

**2** Maintenez Stop (□) enfoncé sur le DRX-730, appuyez sur STANDBY/ON et maintenez Stop (□) enfoncé jusqu'à ce que "DVD — NO REQ." apparaisse à l'écran.

**3** Appuyez plusieurs fois sur Lecture/Pause (▷/⏸) pour sélectionner "HDMI AUDIO ON". Si vous changez d'avis, sélectionnez "DVD — NO REQ." à l'étape 3.

**4** Appuyez sur STANDBY/ON.

La sortie audio HDMI est activée et le DRX-730 passe en veille. Appuyez de nouveau sur STANDBY/ON pour le rallumer.

Pour couper la sortie audio HDMI, recommencez la procédure ci-dessus et sélectionnez "HDMI AUDIO OFF" à l'étape 3.

### Remarque:

- Le signal audio transmis par la prise HDMI est toujours constitué de données PCM à 2 canaux.

### ■ L'interface HDMI

HDMI est le sigle de *High-Definition Multimedia Interface*. Une extension de la norme DVI ("Digital Video Interface") permettant de brancher des écrans d'ordinateur, HDMI est une interface numérique de nouvelle génération pour téléviseurs et matériel AV, permettant de transmettre des données numériques vidéo et audio non comprimées via un seul câble. L'interface HDMI évite le recours à des câbles distincts pour les connexions audio et vidéo. Comme elle reste dans le domaine numérique, elle délivre des signaux audio et vidéo de qualité optimale. En outre, l'interface HDMI est compatible avec le système HDCP ("High Bandwidth Digital Content Protection") qui protège les contenus vidéo et audio soumis à des droits d'auteur contre toute copie illégale.



## Connexion SCART/Péritel (modèles européen et russe)

Si votre téléviseur est doté d'une prise SCART, vous pouvez la brancher à la prise AV MONITOR OUT du DRX-730 pour transmettre des signaux vidéo composite ou vidéo à composantes RGB.

Reliez la prise AV MONITOR OUT du DRX-730 à une entrée SCART du téléviseur avec un câble SCART (vendu séparément).

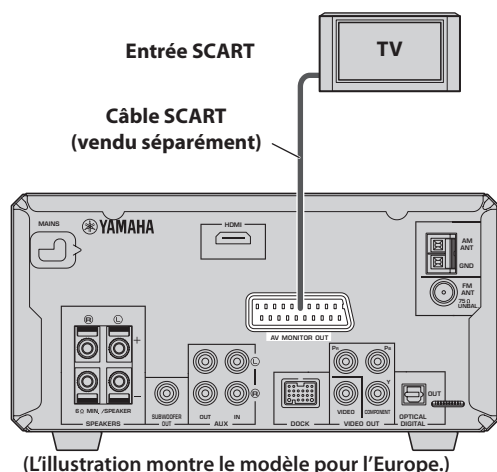

### Remarques:

- Par défaut, la prise AV MONITOR OUT transmet un signal vidéo composite. Pour produire un signal vidéo à composantes RGB, réglez le paramètre "AV Monitor Out" sur "RGB" (voyez page 57).
- Pour profiter des signaux vidéo à composantes RGB de la prise AV MONITOR OUT, il faut utiliser un câble SCART (Péritel) dont les 21 broches sont reliées.

## Connexion d'un enregistreur (CD, MD etc.)

Vous pouvez brancher un enregistreur comme un graveur CD, MD ou une platine à cassette au DRX-730 pour l'enregistrement et la lecture.

**1** Reliez les prises AUX OUT du DRX-730 à une entrée audio de l'enregistreur avec un câble audio (vendu séparément).

**2** Reliez les prises AUX IN du DRX-730 à une sortie audio de l'enregistreur avec un autre câble audio (vendu séparément).

(L'illustration montre le modèle pour l'Europe.)

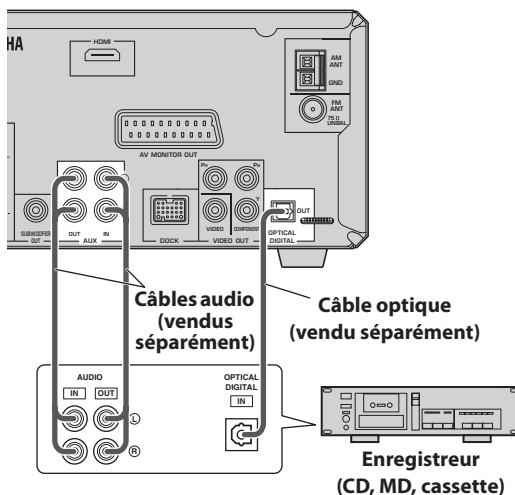

### ■ Enregistrement numérique

Si votre enregistreur possède une entrée numérique optique, vous pouvez la brancher à la sortie OPTICAL DIGITAL OUT du DRX-730 pour effectuer des enregistrements numériques.

Pour en savoir plus, voyez "Enregistrement" à la page 53.

### Remarques:

- Ne branchez pas le câble d'alimentation au DRX-730 tant que les autres connexions n'ont pas été effectuées.
- Eteignez l'enregistreur avant de le brancher au DRX-730.
- La sortie OPTICAL DIGITAL OUT ne produit des signaux audio que si la source d'entrée choisie est "DVD" ou "USB". Avec des disques ou des fichiers protégés contre la copie, l'enregistrement est impossible.

## Connexion d'un décodeur ou ampli-tuner AV

Le DRX-730 mixe les sources multicanal comme Dolby Digital et DTS et produit un signal stéréo à 2 canaux que vous pouvez écouter avec les enceintes branchées au DRX-730. En branchant un décodeur/ampli-tuner AV à la prise OPTICAL DIGITAL OUT du DRX-730, vous pouvez écouter les sources Dolby Digital et DTS avec les enceintes branchées à votre décodeur/ampli-tuner AV.

Reliez la prise OPTICAL DIGITAL OUT du DRX-730 à une entrée numérique optique du décodeur/ampli-tuner AV avec un câble numérique optique (disponible séparément).

### Remarques:

- Vérifiez que les paramètres de sortie audio numérique sont réglés pour que OPTICAL DIGITAL OUT produise des signaux MPEG, Dolby Digital et DTS tels quels et non sous forme de données PCM.
- Vous pouvez régler le volume au minimum sur le DRX-730 quand vous écoutez les signaux via les enceintes branchées au décodeur/à l'ampli-tuner AV.
- La sortie OPTICAL DIGITAL OUT ne produit des données audio que si la source d'entrée choisie est "DVD" ou "USB".

(L'illustration montre le modèle pour l'Europe.)

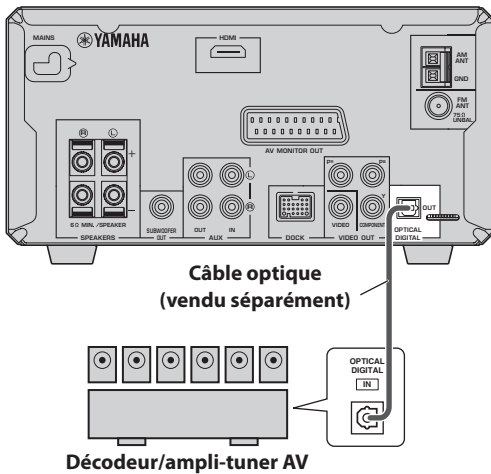

## Connexion du câble d'alimentation

Quand toutes les autres connexions sont effectuées, branchez le câble d'alimentation à une prise secteur.

Branchez à une prise secteur

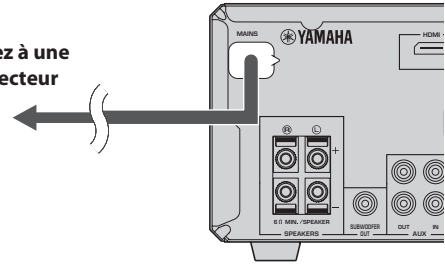

2

# Chapitre 3: Fonctions générales

Ce chapitre décrit des fonctions disponibles pour toutes les sources d'entrées.

## Allumer le DRX-730

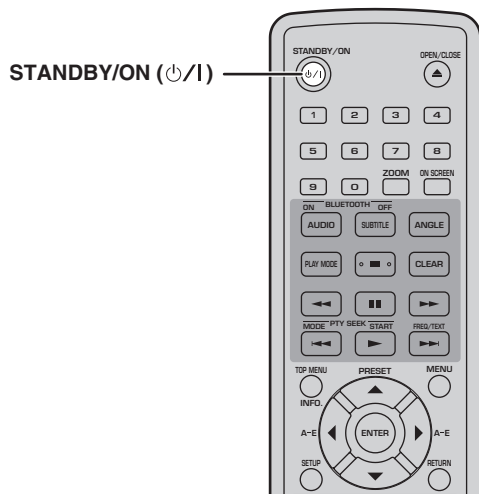

Pour allumer le DRX-730, appuyez sur **STANDBY/ON** (⏻/⏻).

Pour mettre le DRX-730 en veille, appuyez de nouveau sur **STANDBY/ON** (⏻/⏻).

### ■ STANDBY/ON en façade

Vous pouvez aussi allumer ou mettre le DRX-730 en veille avec le bouton STANDBY/ON en façade du DRX-730.

## Sélection de la source d'entrée

Le DRX-730 vous laisse le choix entre plusieurs sources d'entrée.

Pour sélectionner une source d'entrée, utilisez les boutons de la télécommande indiqués dans le tableau suivant.

Le nom de la source d'entrée sélectionnée apparaît à l'écran.



### Remarque:

- Il peut falloir quelques secondes pour changer de source. Durant ce temps, l'affichage clignote et le son est coupé.

Source d'entrée	Bouton et description
<b>DVD</b>	Bouton DVD/USB <sup>1</sup> —Lecture d'un disque inséré dans le DRX-730 (voyez page 23).
<b>USB</b>	Bouton DVD/USB <sup>2</sup> —Permet d'écouter de la musique ou de visionner des images stockées sur un dispositif USB branché à la prise USB en façade (voyez page 49).
<b>TUNER</b>	Bouton TUNER—Permet d'écouter la radio (voyez page 37).
<b>AUX</b>	Bouton AUX/PORTABLE <sup>3</sup> —Permet d'écouter de la musique se trouvant sur un élément branché aux prises AUX IN en face arrière du DRX-730.
<b>PORTABLE</b>	Bouton AUX/PORTABLE <sup>4</sup> —Permet d'écouter de la musique stockée sur un lecteur portable branché à la prise PORTABLE en façade (voyez page 47).
<b>DOCK</b>	Bouton DOCK—Permet d'écouter la musique d'un iPod <sup>5</sup> (voyez page 47) ou d'un lecteur ou téléphone portable Bluetooth <sup>6</sup> (voyez page 51) via un dispositif branché à la prise DOCK.

1. Appuyez plusieurs fois pour choisir "DVD" ou "USB".
2. Appuyez plusieurs fois pour choisir "DVD" ou "USB".
3. Appuyez plusieurs fois pour choisir "AUX" ou "PORTABLE".
4. Appuyez plusieurs fois pour choisir "AUX" ou "PORTABLE".
5. Il faut un socle universel Yamaha pour iPod (YDS-10 ou YDS-11) disponible en option.
6. Il faut un récepteur audio sans fil Bluetooth Yamaha YBA-10 disponible en option.

### ■ Commande INPUT en façade

Vous pouvez aussi utiliser la commande INPUT du DRX-730 pour choisir une source d'entrée. Tournez-la vers la gauche ou la droite pour sélectionner les sources d'entrée dans l'ordre suivant:



## Réglage du volume

Vous pouvez évidemment régler le volume du son.

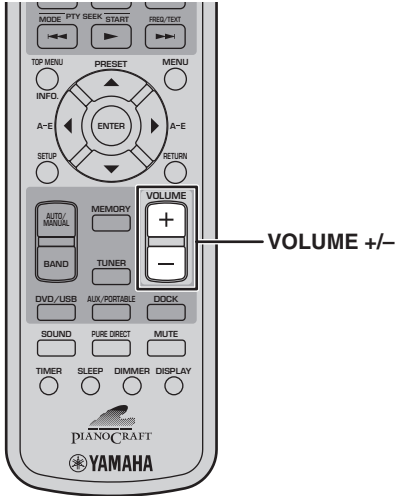

Pour augmenter le volume, appuyez sur VOLUME (+).

Pour diminuer le volume, appuyez sur VOLUME (-).

Le volume peut être réglé sur MIN, 01~87 ou MAX.



### ■ Commande VOLUME en façade

Vous pouvez aussi régler le volume avec la commande VOLUME en façade du DRX-730.

## Coupure du son

Lorsque vous écoutez de la musique, vous pouvez couper le son momentanément.

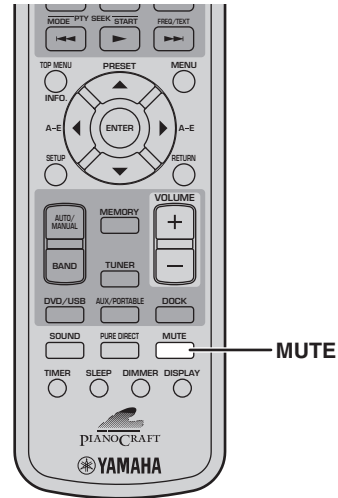

3

Pour couper le son, appuyez sur MUTE.



“MUTE ON” apparaît à l’écran et le témoin MUTE clignote.

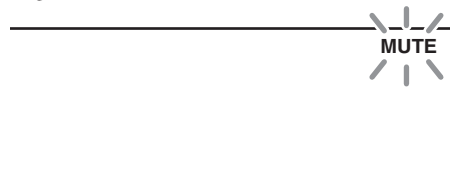

Pour rétablir le son, appuyez à nouveau sur MUTE.

“MUTE OFF” apparaît à l’écran et le témoin MUTE s’éteint.



### Remarques:

- Si vous modifiez le volume ou changez de source d’entrée quand le son est coupé, celui-ci est rétabli.
- La coupure du son est automatiquement désactivée quand vous mettez le DRX-730 en veille.

## Réglage du grave et de l'aigu

Vous pouvez régler le grave et l'aigu afin de changer le timbre du son.

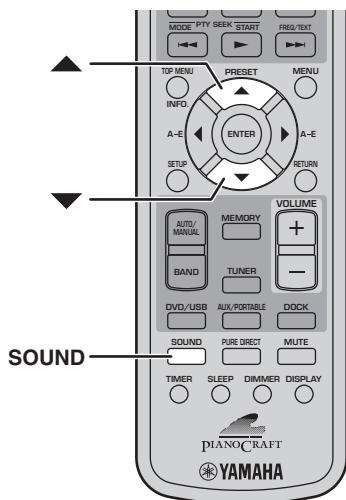

- 1 Appuyez plusieurs fois sur SOUND pour sélectionner "BASS" ou "TREBLE".

BASS 0dB

TREBLE 0dB

- 2 Pour augmenter le réglage de grave ou d'aigu, appuyez plusieurs fois sur le bouton ▲. Pour réduire le réglage de grave ou d'aigu, appuyez plusieurs fois sur le bouton ▼.

Le grave et l'aigu peuvent être réglés sur une plage de  $\pm 10\text{dB}$  par pas de  $2\text{dB}$ :  $-10\text{dB}\sim 0\text{dB}\sim +10\text{dB}$ . "0dB" correspond au réglage par défaut.

### Remarques:

- Si vous n'effectuez aucun réglage dans les 5 secondes, le mode de réglage du grave ou de l'aigu est annulé et l'affichage précédent réapparaît.
- Les réglages de grave et d'aigu concernent les enceintes et le casque mais pas l'enregistrement.

## Réglage de la balance

Vous pouvez régler la balance gauche/droite.

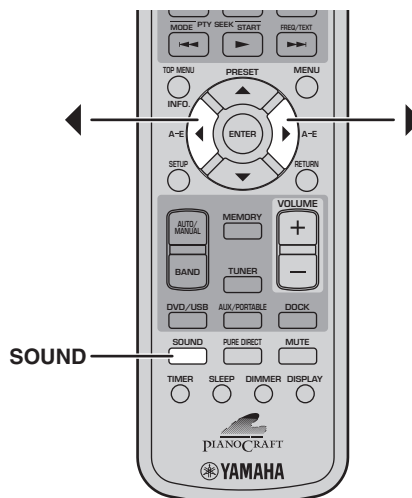

- 1 Appuyez plusieurs fois sur SOUND pour choisir "BALANCE".

BALANCE ————|———

- 2 Pour déplacer le son vers la gauche, appuyez plusieurs fois sur le bouton ◀. Pour déplacer le son vers la droite, appuyez plusieurs fois sur le bouton ▶.

La balance peut être modifiée sur 6 pas vers la gauche ou vers la droite. Le réglage par défaut est au centre.

### Remarques:

- Si vous n'effectuez aucun réglage dans les 5 secondes, le mode de réglage de la balance est annulé et l'affichage précédent réapparaît.
- Les réglages de balance concernent les enceintes et le casque mais pas l'enregistrement.

## Mode de lecture “Pure Direct”

En mode de lecture “Pure Direct”, vous bénéficiez d’une lecture audio de très grande qualité.

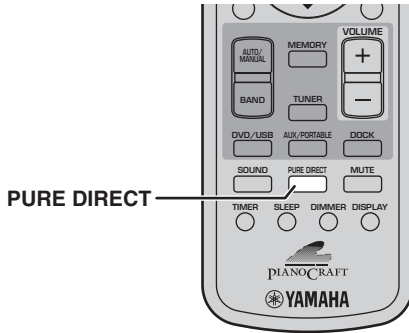

Pour activer le mode de lecture “Pure Direct”, appuyez plusieurs fois sur PURE DIRECT jusqu’à ce que “PURE DIRECT ON” apparaisse à l’écran.

PURE DIRECT ON

La première pression sur le bouton affiche le réglage en cours. Les pressions ultérieures activent/coupent le mode de lecture “Pure Direct”.

Pour couper le mode de lecture “Pure Direct”, appuyez plusieurs fois sur PURE DIRECT jusqu’à ce que “PURE DIRECT OFF” apparaisse à l’écran.

PURE DIRECT OFF

Quand la lecture “Pure Direct” est activée, les circuits de réglage du timbre (grave et aigu) sont contournés pour que le signal soit envoyé directement à l’amplificateur.

### Remarque:

- Si vous ajustez le grave ou l’aigu durant la lecture “Pure Direct”, vous annulez ce mode.

## Utilisation d’un casque

Vous pouvez utiliser un casque pour écouter de la musique sans déranger votre entourage.

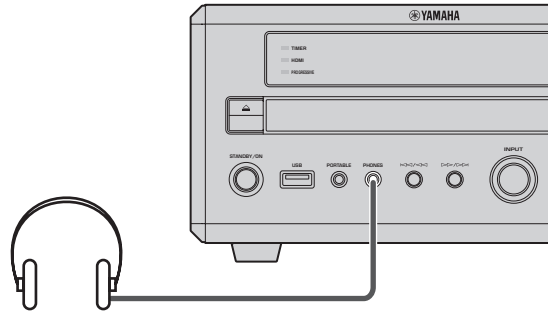

Branchez un casque doté d’une mini-fiche à la prise PHONES en façade du DRX-730.

Tant qu’un casque est branché à la prise PHONES, les enceintes et l’éventuel subwoofer ne produisent aucun son.

3

## Réglage de luminosité de l'écran

Vous pouvez régler la luminosité de l'écran en fonction de l'éclairage de la pièce. Si, par exemple, vous utilisez le DRX-730 dans une pièce sombre, l'écran peut devenir trop lumineux.

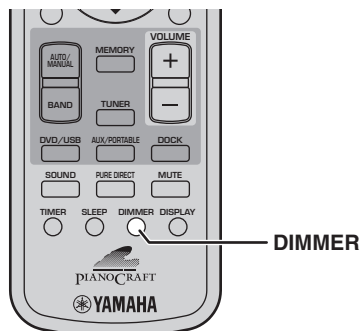

Pour atténuer la luminosité de l'écran, appuyez plusieurs fois sur DIMMER.

DIMMER -1

La luminosité de l'écran peut avoir trois niveaux d'atténuation: DIMMER -1, DIMMER -2, DIMMER -3, sélectionnables selon l'ordre suivant:

DIMMER OFF → DIMMER -1 → DIMMER -2 → DIMMER -3



Pour retrouver la luminosité normale, appuyez sur le bouton DIMMER jusqu'à ce que "DIMMER OFF" s'affiche à l'écran.

DIMMER OFF

## Utilisation de la minuterie 'Sleep'

Vous pouvez utiliser la minuterie "Sleep" pour arrêter automatiquement la lecture et faire passer le DRX-730 en veille après un laps de temps déterminé. Cette fonction vous permet de vous endormir au son d'une musique ou en regardant un film.

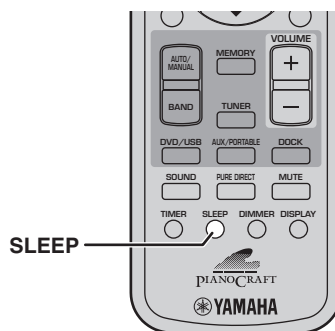

Appuyez plusieurs fois sur SLEEP pour sélectionner un laps de temps.

SLEEP 120min.

Vous pouvez régler cette minuterie sur 120 minutes, 90 minutes, 60 minutes ou 30 minutes, selon l'ordre suivant:

120min → 90min → 60min → 30min → OFF

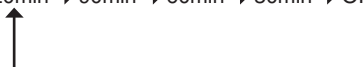

Quand vous avez programmé la minuterie, le témoin SLEEP s'allume à l'écran.



À l'heure programmée pour la minuterie "Sleep", la lecture s'arrête et le DRX-730 passe en veille.

Pour annuler la programmation de la minuterie, appuyez sur le bouton SLEEP jusqu'à ce que "OFF" s'affiche à l'écran.

SLEEP OFF

### Remarques:

- La minuterie "Sleep" se borne à mettre le DRX-730 en veille. Elle n'éteint aucun élément branché.
- La programmation de la minuterie "Sleep" est annulée si vous mettez le DRX-730 en veille avant que le laps de temps programmé ne se soit écoulé.

## Réglage de l'horloge

Pour afficher l'heure ou programmer la minuterie, il faut d'abord régler l'horloge.

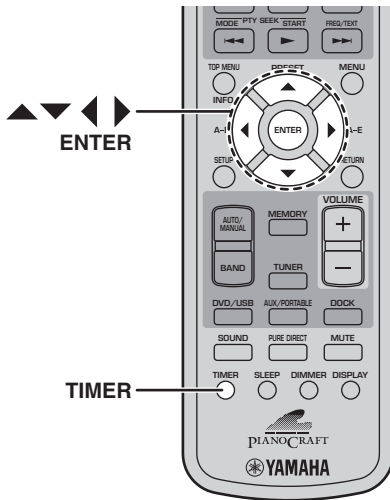

**5** Utilisez les boutons ▲/▼ pour régler les minutes.

Utilisez les boutons ◀/▶ pour alterner l'affichage des heures et des minutes si nécessaire.

**6** Appuyez sur ENTER.

L'heure est réglée et l'affichage cesse de clignoter.

### Remarques:

- Pour passer de l'affichage en 12 heures à l'affichage en 24 heures ou vice versa, utilisez les boutons ◀/▶ tant que l'heure est affichée.
- En cas de rupture de courant, l'horloge continue à fonctionner environ 5 minutes. Au-delà de ce délai, le réglage de l'horloge est perdu.

3

**1** Appuyez sur TIMER.

“Set Clock” apparaît quelques secondes puis le message “Press and hold ENTER key for 3 sec.” défile à l'écran.

Press and hold

Si vous avez déjà réglé l'horloge, “Clock Time” apparaît un moment à l'écran puis l'heure est affichée.

**2** Tant que le message défile, maintenez ENTER enfoncé durant 3 secondes jusqu'à ce que l'affichage des heures clignote.

00:00

**3** Utilisez les boutons ▲/▼ pour régler les heures.

Elles peuvent être réglées de 0 à 12, AM ou PM. Sur certains modèles, l'affichage par défaut des heures s'étale sur 24 heures.

**4** Appuyez sur le bouton ▶. L'affichage des minutes clignote.

00:00



## Affichage de l'heure

Vous pouvez afficher l'heure lorsque vous écoutez un signal d'entrée.

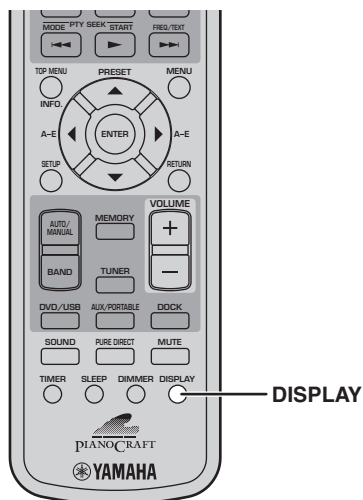

Pour afficher l'heure, appuyez sur DISPLAY.

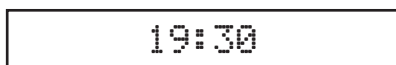

### Remarques:

- Si la source d'entrée est "DVD", il faut appuyer deux fois sur DISPLAY pour afficher l'heure.
- Quand vous affichez l'heure de cette manière, elle reste affichée. Quand vous effectuez une opération, un message lié à l'opération apparaît puis l'affichage de l'heure réapparaît.
- Si l'horloge n'a pas encore été réglée, "Set Clock!" apparaît 3 secondes à l'écran puis l'affichage précédent réapparaît. Voyez page 21 pour savoir comment régler l'horloge.
- Il est impossible d'afficher l'heure quand le mode "iPod Menu" est sélectionné (voyez page 47).
- Sur les modèles européen et russe, il est impossible d'afficher l'heure quand du texte transmis par radio ("RT") défile à l'écran.

## Veille automatique

Pour économiser l'énergie et éviter d'endommager l'écran, vous pouvez régler le DRX-730 pour qu'il passe automatiquement en veille après 30 minutes d'inactivité avec une source d'entrée "DVD" ou "USB".

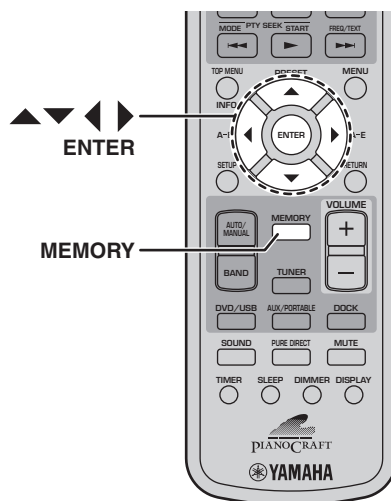

- 1 Si la source d'entrée "DVD" ou "USB" est sélectionnée, appuyez sur MEMORY.

Le réglage "Auto Standby" en vigueur s'affiche à l'écran.



- 2 Servez-vous des boutons ▲/▼/◀/▶ pour choisir "ON" ou "OFF".
- 3 Appuyez sur MEMORY ou ENTER pour confirmer le réglage.

Quand la fonction de veille automatique est activée et la source d'entrée "DVD" ou "USB" sélectionnée, le DRX-730 passe automatiquement en veille si la lecture est arrêtée ou si un menu reste affiché durant 30 minutes sans qu'aucune opération ne soit effectuée durant ce délai. Selon le disque, le DRX-730 peut passer automatiquement en veille si un menu reste affiché durant 30 minutes.

### Remarque:

- Si vous n'effectuez aucun réglage dans les 5 secondes, le mode de réglage "Auto Standby" est annulé et l'affichage précédent réapparaît.

# Chapitre 4: Lecture de disques

Ce chapitre explique comment lire des disques.

## Utiliser l'affichage à l'écran

Quand la source d'entrée sélectionnée est "DVD" ou "USB", vous pouvez effectuer divers réglages avec les menus affichés à l'écran du téléviseur.

Bouton	Description
<b>SETUP</b>	Affichage du menu "Setup" <sup>1</sup>
<b>Boutons</b> ▲▼/◀▶	Sélection d'éléments du menu
<b>ENTER</b>	Confirmation d'une sélection
<b>RETURN</b>	Retour au menu précédent

1. Uniquement si la source d'entrée est "DVD".

### Astuces:

- Vous pouvez changer la langue d'affichage avec le paramètre "OSD Language" (voyez page 59).
- Les boutons pouvant être utilisés avec les différents menus sont indiqués dans le bas de chaque page d'écran.

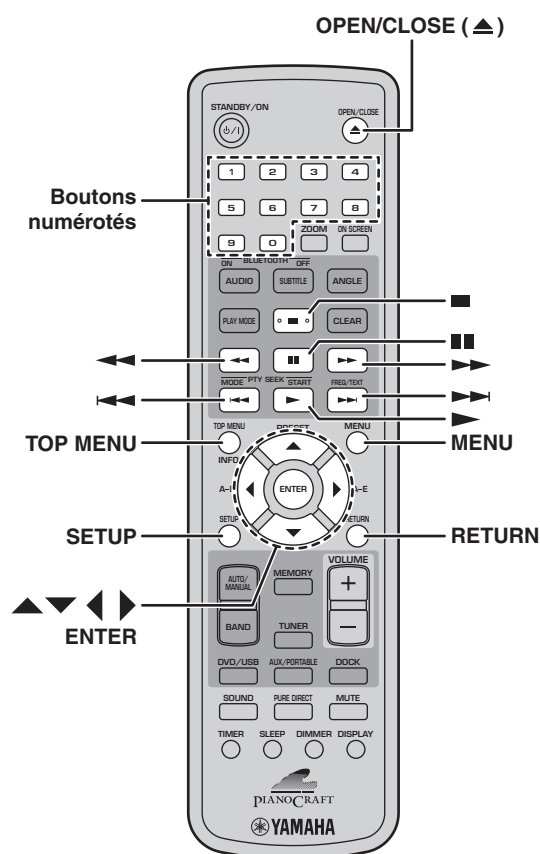

## Lecture de disques

Vous pouvez lire les disques suivants avec le DRX-730: DVD vidéo, DVD-VR (DVD-R/RW/R DL enregistrés en mode vidéo: VR), VCD, SVCD), CD audio et CD DTS. Il peut également lire des disques de données contenant les types de fichiers suivants: MP3, WMA, MPEG-4 AAC, JPEG, DivX® Ultra et WMV. Voyez 62 pour en savoir davantage sur les types de disques et les formats de fichiers compatibles.

### 1 Appuyez sur Ouverture/Fermeture (▲) sur le DRX-730.

Le tiroir s'ouvre et la source d'entrée est automatiquement réglée sur "DVD". Si le DRX-730 était en veille, il est activé automatiquement.

Pour utiliser les menus d'écran ou regarder des vidéos ou des photos, allumez le téléviseur et choisissez l'entrée AV à laquelle le DRX-730 est branché.

### 2 Placez le disque au centre du tiroir en orientant le label vers le haut puis appuyez sur OPEN/CLOSE (▲).

Le tiroir du disque se ferme et le disque est chargé.

### 3 Appuyez sur le bouton Lecture/Pause (▷/⏸) du DRX-730 pour lancer la lecture.

Vous pouvez aussi lancer la lecture avec le bouton Lecture (▶) de la télécommande.

- Si vous avez inséré un DVD, VCD ou SVCD, un menu peut apparaître. Voyez "Menus de DVD vidéo" ou "Menus de VCD et SVCD (PBC)" à la page 25 pour en savoir plus.
- Si vous avez chargé un disque contenant des photos JPEG, un diaporama démarre. Pour en savoir plus, voyez "Lecture d'un diaporama JPEG" à la page 33.
- Si vous avez chargé un disque contenant divers formats de fichiers comme MP3, WMA, MPEG-4 AAC, JPEG, DivX® ou WMV, il faut sélectionner le format voulu à l'écran.

Pour éjecter un disque, appuyez sur Ouverture/Fermeture (▲) ou sur OPEN/CLOSE (▲) sur la télécommande.

### Remarques:

- Vous pouvez aussi fermer le tiroir du disque en le poussant doucement jusqu'à ce qu'il se ferme de lui-même.

- Si vous chargez un DVD double face, faites-le en tournant la face à lire vers le bas.
- Une pression sur le bouton Ouverture/Fermeture (▲) du DRX-730 alors qu'il est en veille l'active, ouvre le tiroir et sélectionne la source d'entrée "DVD". Il est prêt pour la lecture.
- Avec certains disques, quelques fonctions de lecture décrites dans ce chapitre peuvent ne pas fonctionner normalement voire ne pas fonctionner du tout.
- Certains DVD restreignent l'usage de certaines fonctions comme la lecture aléatoire ou en boucle sur quelques parties ou l'ensemble du disque. Il ne s'agit pas d'un dysfonctionnement.

## Arrêter la lecture

Pour arrêter la lecture, appuyez sur Arrêt (■).

Vous pouvez aussi arrêter la lecture avec Arrêt (□) sur le DRX-730.

Si "RESUME" ou "LAST MEMORY" apparaît à l'écran après l'arrêt de la lecture, vous pouvez reprendre la lecture où vous l'avez arrêtée d'une simple pression sur Lecture (▶). Pour en savoir plus, voyez 'Resume' et 'Last Memory' ci-dessous.

## 'Resume' et 'Last Memory'

Quand vous appuyez sur Arrêt (■) pour arrêter la lecture d'un DVD vidéo, VCD, SVCD, DivX®, WMV ou CD audio, "RESUME" apparaît à l'écran et vous permet de poursuivre la lecture là où vous l'avez arrêtée d'une simple pression sur Lecture (▶).

Pour les disques DVD vidéo, VCD et SVCD, le DRX-730 mémorise le point d'arrêt de la lecture même si le disque a été éjecté. La prochaine fois que vous chargerez le disque, "Last Memory" apparaîtra à l'écran et vous pourrez reprendre la lecture où vous l'avez arrêtée.

Si vous ne voulez pas que le DRX-730 mémorise le point d'arrêt, n'arrêtez pas la lecture en appuyant sur Arrêt (■) mais en appuyant sur OPEN/CLOSE (▲): la lecture s'arrête et le disque est éjecté.

Pour annuler la fonction "Resume" ou "Last Memory" quand "RESUME" ou "LAST MEMORY" est affiché, appuyez sur Arrêt (■).

### Remarques:

- La fonction "Last Memory" peut ne pas fonctionner avec certains disques.
- Le DRX-730 peut mémoriser un point "Last Memory" pour cinq DVD vidéo et un VCD ou un SVCD.

- Pour les disques DivX®, WMV et les CD audio, la fonction "Resume" est annulée quand vous éjectez le disque, quand vous changez de source d'entrée ou quand vous éteignez le DRX-730.

## Interrompre la lecture (Pause)

Pour interrompre momentanément la lecture, appuyez sur Pause (■).

Pour relancer la lecture, appuyez de nouveau sur Pause (■) ou sur Lecture (▶).

Vous pouvez aussi interrompre la lecture avec Lecture/Pause (▷/■) sur le DRX-730.

## Recul et avance rapide.

Durant la lecture, vous pouvez reculer ou avancer à diverses vitesses.

Pour reculer, appuyez sur Recul (◀) pendant la lecture.

Pour avancer rapidement durant la lecture, appuyez sur Avance rapide (▶▶).

Appuyez sur Recul (◀◀) ou Avance rapide (▶▶) pour changer la vitesse de recul ou d'avance.

La vitesse est affichée à l'écran.

Appuyez sur Lecture (▶) pour reprendre la lecture normale.

Vous pouvez aussi reculer ou avancer rapidement en maintenant quelques secondes Précédent/Recul (◀◀/◀) ou Suivant/Avance rapide (▶▶/▶) enfoncé sur le DRX-730.

### Remarques:

- Les disques DivX® et WMV ne disposent que d'une seule vitesse de recul et d'avance rapide.
- La lecture normale peut reprendre lorsque vous atteignez un nouveau chapitre (DVD vidéo) ou une nouvelle plage (PBC VCD ou SVCD) durant le recul ou l'avance rapide.
- Pour les disques MP3, WMA et MPEG-4 AAC, la lecture normale reprend lorsque vous atteignez le début ou la fin d'une plage durant le recul ou l'avance rapide.

## Sélection de chapitres et de plages

Pour passer à la plage suivante, appuyez sur Suivant (▶▶).

Pour retourner au début du chapitre ou de la plage en cours, appuyez sur le bouton Précédent (◀◀). Actionnez-le plusieurs fois pour sélectionner des chapitres ou plages antérieures.

Vous pouvez aussi sélectionner des plages avec Suivant/Avance rapide (▶▶/▶▶) et Précédent/Recul (◀◀/◀◀) sur le DRX-730.

## Sélection par numéro

Vous pouvez sélectionner des titres, des chapitres et des plages par numéro.

**1** Entrez le numéro d'un titre, d'un chapitre ou d'une plage voulu avec les boutons numérotés.

**2** Appuyez sur ENTER.

Si la lecture était arrêtée, elle démarre à partir du titre (DVD) ou de la plage (CD audio, VCD, SVCD) spécifié(e).

Si la lecture était en cours, elle recommence au titre (DVD-VR [DVD-R/RW/R DL en mode VR]), au chapitre (DVD vidéo) ou à la plage (VCD, SVCD ou CD audio) choisi(e).

## Menus de DVD vidéo

La plupart des disques DVD vidéo disposent de menus permettant de choisir ce que vous voulez regarder. Généralement, le menu principal apparaît automatiquement. Pour certains disques, cependant, il faut appuyer sur MENU ou TOP MENU pour afficher le menu.

Les boutons suivants peuvent être utilisés avec des menus.

Bouton	Description
<b>TOP MENU</b>	Affiche le menu principal du DVD. <sup>1</sup>
<b>MENU</b>	Affiche un menu du DVD. <sup>2</sup>
<b>Boutons</b> ▲▼/◀▶	Sélectionne des éléments du menu.
<b>ENTER</b>	Confirmation des sélections.
<b>RETURN</b>	Retour au menu précédent.
<b>Boutons numérotés</b>	Avec certains disques, vous pouvez lancer la lecture en entrant un numéro et en appuyant sur ENTER.

1. Dépend du disque. Avec certains disques DivX®, un menu apparaît.

2. Avec certains disques, il fonctionne comme le bouton TOP MENU.

## Menus de VCD et SVCD (PBC)

Certains VCD et SVCD ont des menus PBC ("Playback Control") permettant de choisir ce que vous voulez regarder.

Chargez un VCD ou un SVCD PBC, appuyez sur Lecture (▶) pour afficher le menu puis utilisez les boutons numérotés et ENTER pour sélectionner une plage.

Les boutons suivants peuvent être utilisés avec des menus.

Bouton	Description
<b>RETURN</b>	Affiche le menu PBC lorsque vous l'actionnez durant la lecture.
<b>Boutons numérotés</b>	Sélectionne des éléments numérotés du menu. Appuyez sur ENTER pour confirmer votre choix.
<b>Suivant</b> (▶▶)	Affiche la page de menu suivante (si disponible).
<b>Précédent</b> (◀◀)	Affiche la page de menu précédente (si disponible).

Vous pouvez couper la fonction PBC et lancer la lecture en appuyant sur Suivant (▶▶) ou Précédent (◀◀) ou sur les boutons numérotés et ENTER lorsque la lecture est à l'arrêt.

### Remarques:

- Avec certains disques VCD et SVCD PBC, le menu peut ne pas apparaître quand vous appuyez sur Lecture (▶). Dans ce cas, appuyez sur RETURN durant la lecture pour afficher le menu.
- Certaines fonctions de lecture décrites dans ce chapitre ne peuvent pas être utilisées avec la lecture PBC. Pour utiliser une telle fonction, coupez la lecture PBC en lançant la lecture sans utiliser le menu, comme expliqué plus haut.
- Si vous coupez temporairement la lecture PBC, le menu n'apparaît pas quand vous actionnez RETURN durant la lecture. Pour afficher à nouveau le menu, appuyez deux fois sur Arrêt (■) puis sur Lecture (▶). La lecture PBC est activée et une pression sur RETURN affiche le menu.

## Lecture au ralenti

Vous pouvez lire des disques DVD vidéo, VCD, SVCD, DivX® et WMV au ralenti (4 vitesses disponibles). Vous pouvez également lire des DVD vidéo au ralenti inversé.

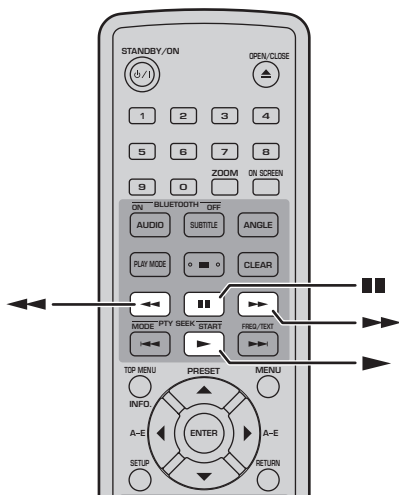

Appuyez sur le bouton Pause (■) durant la lecture.

Maintenez Recul (◀◀) ou Avance rapide (▶▶) enfoncé jusqu'à ce que la lecture au ralenti démarre.

Appuyez plusieurs fois sur Recul (◀◀) ou Avance rapide (▶▶) pour changer la vitesse du ralenti.

La vitesse est affichée à l'écran.

Appuyez sur Lecture (▶) pour reprendre la lecture normale.

### Remarque:

- La lecture normale peut reprendre lorsque vous atteignez un nouveau chapitre (DVD vidéo) ou une nouvelle page (VCD ou SVCD PBC) durant le ralenti.

## Lecture image par image

Vous pouvez lire des disques DVD vidéo, VCD, SVCD, DivX® et WMV image par image. Vous pouvez également lire des DVD vidéo image par image en reculant.

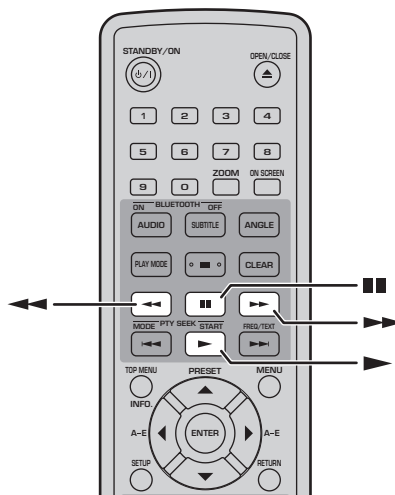

Appuyez sur le bouton Pause (■) durant la lecture.

Appuyez sur Recul (◀◀) ou Avance rapide (▶▶) pour une lecture image par image.

Appuyez sur Lecture (▶) pour reprendre la lecture normale.

### Remarque:

- La lecture normale peut reprendre lorsque vous atteignez un nouveau chapitre (DVD vidéo) ou une nouvelle page (VCD ou SVCD PBC) durant la lecture image par image.

## Choix de la langue et du format audio

Certains DVD ont des bandes sons en plusieurs langues ou divers formats audio, comme Dolby Digital et DTS, que vous pouvez sélectionner durant la lecture. De même, certains DVD-VR (DVD-R/RW/RDL en mode VR) ont des bandes sons mono doubles et certains disques DivX® ont plusieurs bandes sons audio.

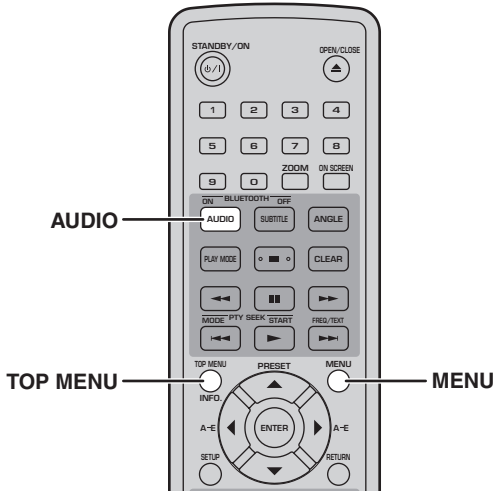

Appuyez plusieurs fois sur **AUDIO** durant la lecture pour choisir la langue de la bande son ou le format audio.

La langue ou le format audio choisi est affiché à l'écran.

### Remarques:

- Sur certains disques, seul le menu du disque permet de sélectionner la langue de la bande son et le format audio. Utilisez **TOP MENU** et **MENU** pour afficher le menu du disque.
- Vous pouvez changer la langue par défaut de la bande son des disques DVD vidéo avec les "Réglages de langue" à la page 58
- La langue par défaut de la bande son (voyez page 58) peut être sélectionnée si vous arrêtez la lecture et annulez la fonction "Resume" ou éjectez le disque sans mémoriser le point "Last Memory" (voyez page 24).

## Choix des sous-titres

Certains disques DVD et DivX® proposent des sous-titres dans différentes langues que vous pouvez choisir durant la lecture.

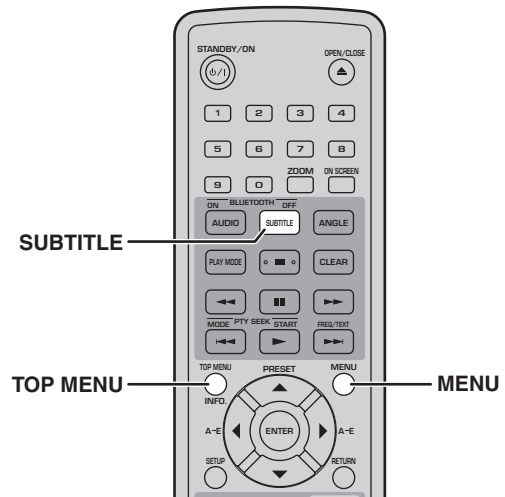

Durant la lecture, appuyez plusieurs fois sur **SUBTITLE** pour sélectionner les sous-titres disponibles.

La langue choisie pour les sous-titres est affichée à l'écran.

### Remarques:

- Sur certains disques, seul le menu du disque permet de sélectionner la langue des sous-titres. Utilisez **TOP MENU** et **MENU** pour afficher le menu du disque.
- Vous pouvez changer la langue par défaut des sous-titres des disques DVD vidéo avec les "Réglages de langue" à la page 58
- Pour en savoir plus sur les sous-titres de disques DivX®, voyez "DivX®" à la page 63.
- Avec certains disques DivX®, les sous-titres peuvent ne pas apparaître correctement.
- La langue par défaut des sous-titres (voyez page 58) peut être sélectionnée si vous arrêtez la lecture et annulez la fonction "Resume" ou éjectez le disque sans mémoriser le point "Last Memory" (voyez page 24).

## Choix des angles de prise de vue

Certains DVD vidéo proposent différents angles de vue que vous pouvez sélectionner durant la lecture. Une icône de caméra (📷) apparaît quand vous disposez de plusieurs angles de prise de vue. Vous pouvez aussi couper l'affichage de cette icône (voyez page 59).

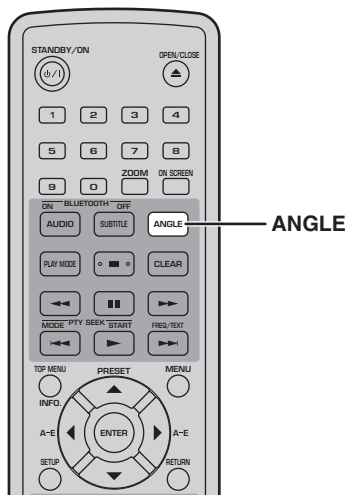

Pour changer d'angle de vue durant la lecture, appuyez plusieurs fois sur le bouton ANGLE.

### Remarques:

- Certains disques peuvent afficher l'icône de caméra (📷) sans que différents angles de vue soient disponibles pour autant.
- Certains disques proposent un menu permettant de choisir l'angle de prise de vue.

## Zoom

Vous pouvez agrandir l'image 2x ou 4x lors de la lecture d'un disque DVD vidéo, VCD, SVCD, DivX®, WMV ou JPEG.

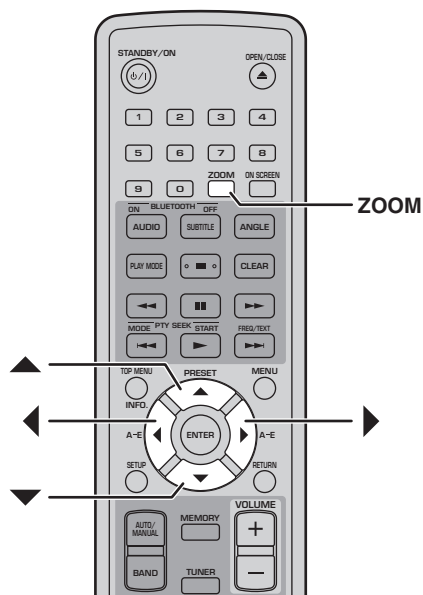

Appuyez plusieurs fois sur ZOOM durant la lecture pour sélectionner un agrandissement 2x, 4x ou 1x.

Utilisez les boutons de curseur (▲/▼/◀/▶) pour vous déplacer dans l'image agrandie.

Vous pouvez changer le facteur d'agrandissement et vous déplacer dans l'image tandis que la lecture se poursuit.

### Remarques:

- Comme les disques DVD vidéo, VCD, SVCD, DivX®, WMV et JPEG utilisent une résolution vidéo fixe, la qualité de l'image peut se dégrader lors de l'agrandissement. Il ne s'agit pas d'un dysfonctionnement.
- Si le témoin "Zoom" disparaît de l'écran, appuyez sur ZOOM pour l'afficher à nouveau.

## Lecture en boucle

Vous pouvez lire un titre, un chapitre ou une plage en boucle.

Vous pouvez également combiner la lecture en boucle avec la lecture programmée pour lire vos titres, chapitres ou plages favoris en boucle (voyez page 31).

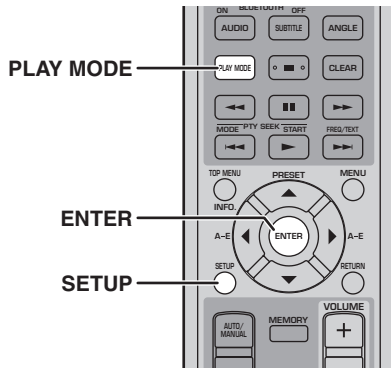

### 1 Durant la lecture, appuyez sur SETUP.

Le menu "Setup" s'affiche à l'écran.

### 2 Sélectionnez "Play Mode" puis appuyez sur ENTER.

Le menu "Play Mode" s'affiche à l'écran.

### 3 Sélectionnez "Repeat", choisissez une option de mise en boucle puis appuyez sur ENTER.

Les options de lecture en boucle dépendent du type de disque.

- Pour les disques DVD, vous pouvez choisir "Title Repeat" ou "Chapter Repeat".
- Pour les disques VCD, SVCD et CD audio, vous pouvez choisir "Disc Repeat" ou "Track Repeat".
- Pour les disques DivX® et WMV, vous pouvez sélectionner "Title Repeat". Certains disques DivX® permettent de choisir "Chapter Repeat".
- Durant la lecture programmée (voyez page 31), vous pouvez sélectionner "Program Repeat".

### 4 Pour annuler la lecture en boucle, sélectionnez "Repeat Off" puis appuyez sur ENTER.

### 5 Pour fermer le menu "Setup", appuyez sur SETUP.

#### Astuce:

- Vous pouvez afficher le menu "Play Mode" rapidement d'une pression sur PLAY MODE.

#### Remarque:

- La lecture en boucle n'est pas disponible avec des disques MP3, WMA, MPEG-4 AAC et JPEG.

## Lecture en boucle d'un passage A-B

Vous pouvez spécifier deux points (A et B) sur un DVD, VCD, SVCD ou CD audio puis lire la section comprise entre ces deux points en boucle.

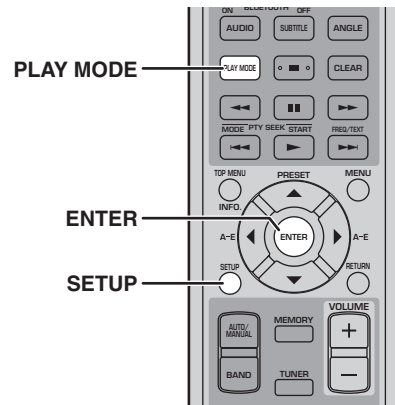

### 1 Durant la lecture, appuyez sur SETUP.

Le menu "Setup" s'affiche à l'écran.

### 2 Sélectionnez "Play Mode" puis appuyez sur ENTER.

Le menu "Play Mode" s'affiche à l'écran.

### 3 Sélectionnez "A-B Repeat" puis appuyez sur ENTER.

### 4 Sélectionnez "A(Start point)" puis appuyez sur ENTER.

### 5 Sélectionnez "B(End point)" puis appuyez sur ENTER.

Le passage compris entre les points A et B est répété en boucle.

### 6 Pour reprendre la lecture normale, sélectionnez "Off" et appuyez sur ENTER.

### 7 Pour fermer le menu "Setup", appuyez sur SETUP.

#### Astuce:

- Vous pouvez afficher le menu "Play Mode" rapidement d'une pression sur PLAY MODE.

#### Remarque:

- Les points A et B doivent se trouver au sein d'un même titre (DVD) ou d'une même plage (VCD, SVCD, CD audio).



## Lecture aléatoire

Vous pouvez lire les titres (DVD vidéo) ou les pages (VCD, SVCD ou CD audio) selon un ordre aléatoire.

- La lecture aléatoire n'est pas disponible avec des disques DVD-VR (DVD-R/RW/R DL en mode VR), DivX®, WMV, JPEG, MP3, WMA ou MPEG-4 AAC. Elle ne l'est pas non plus lorsqu'un menu de DVD est affiché.

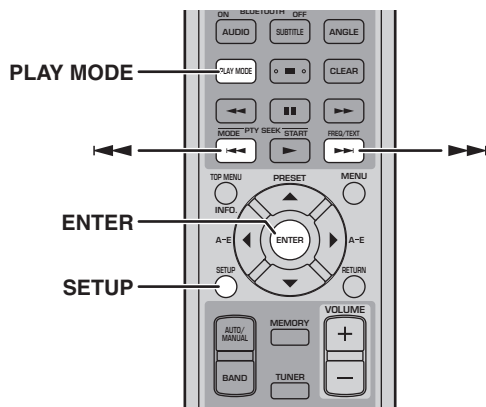

### 1 Durant la lecture, appuyez sur SETUP.

Le menu "Setup" s'affiche à l'écran.

### 2 Sélectionnez "Play Mode" puis appuyez sur ENTER.

Le menu "Play Mode" s'affiche à l'écran.

### 3 Sélectionnez "Random", choisissez une option de lecture aléatoire puis appuyez sur ENTER.

Les options de lecture aléatoire dépendent du type de disque.

- Pour les disques DVD, vous pouvez choisir "Random Title" ou "Random Chapter".
- Pour les disques VCD, SVCD et CD audio, vous pouvez choisir "On".

### 4 Pour annuler la lecture aléatoire, sélectionnez "Random Off" puis appuyez sur ENTER.

### 5 Pour fermer le menu "Setup", appuyez sur SETUP.

#### Astuces:

- Pour passer au titre, au chapitre ou à la page suivante durant la lecture aléatoire, appuyez sur le bouton Suivant (▶▶). Appuyez sur Précédent (◀◀) pour retourner au début du titre, du chapitre ou de la page en cours.
- Vous pouvez afficher le menu "Play Mode" rapidement d'une pression sur PLAY MODE.

#### Remarques:

- Il est impossible de combiner la lecture aléatoire et la lecture programmée.

## Lecture programmée

Vous pouvez programmer une liste rassemblant vos titres, chapitres ou plages favorites pour la lecture.

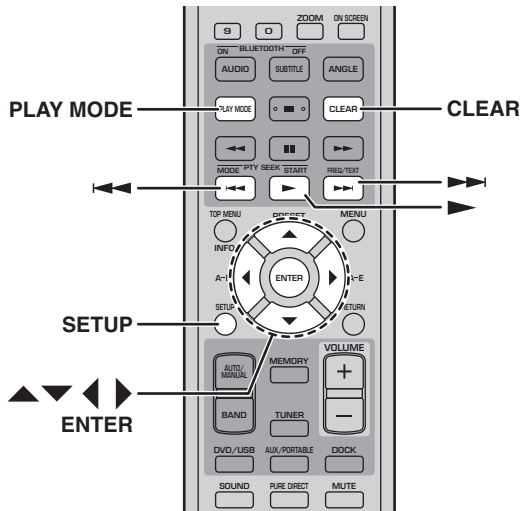

### 1 Durant la lecture, appuyez sur SETUP.

Le menu "Setup" s'affiche à l'écran.

### 2 Sélectionnez "Play Mode" puis appuyez sur ENTER.

Le menu "Play Mode" s'affiche à l'écran.

### 3 Sélectionnez "Program" puis "Create/Edit" dans la liste des options et appuyez sur ENTER.

### 4 Utilisez les boutons de curseur (▲/▼/◀/▶) pour sélectionner un titre, un chapitre ou une plage et appuyez sur ENTER pour l'ajouter au programme.

L'élément est ajouté au programme et vous passez à la position suivante du programme.

- Pour les disques DVD, vous pouvez programmer des titres ou des chapitres.
- Pour les disques CD, VCD et SVCD, vous pouvez programmer des plages.

### 5 Répétez l'étape 4 pour poursuivre la programmation.

La liste de lecture peut contenir 24 entrées.

- Pour programmer un nouvel élément, sélectionnez la position où vous voulez l'insérer, sélectionnez le titre, le chapitre ou la plage et appuyez sur ENTER.
- Pour supprimer un élément de la liste, sélectionnez-le puis appuyez sur CLEAR.

### 6 Pour lire la liste programmée, appuyez sur Lecture (▶).

Les plages du programme sont lues successivement.

Durant la lecture, vous pouvez utiliser Suivant (▶▶) et Précédent (◀◀) pour sélectionner l'élément suivant ou précédent de la liste.

### ■ Options du menu "Program"

Outre "Create/Edit", le menu "Program" propose les options suivantes:

- **Playback Start:** Lance la lecture programmée.
- **Playback Stop:** Arrête la lecture programmée mais mémorise la liste programmée.
- **Playback Delete:** Efface la liste programmée.

### 7 Pour fermer le menu "Setup", appuyez sur SETUP.

#### Astuce:

- Vous pouvez afficher le menu "Play Mode" rapidement d'une pression sur PLAY MODE.

#### Remarques:

- La liste programmée est effacée quand le disque est éjecté, quand une autre source d'entrée que "DVD" est sélectionnée ou quand le DRX-730 est éteint.
- La lecture programmée n'est pas disponible avec des disques DVD-VR (DVD-R/RW/R DL en mode VR), DivX®, WMV, JPEG, MP3, WMA ou MPEG-4 AAC. Elle ne l'est pas non plus lorsqu'un menu de DVD est affiché.

## Recherche sur disque

Vous pouvez effectuer une recherche par titre, chapitre, plage ou sur base temporelle sur un disque.

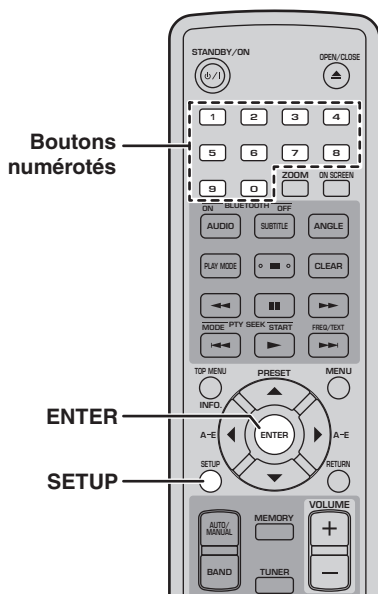

### 1 Durant la lecture, appuyez sur SETUP.

Le menu "Setup" s'affiche à l'écran.

### 2 Sélectionnez "Play Mode" puis appuyez sur ENTER.

Le menu "Play Mode" s'affiche à l'écran.

### 3 Sélectionnez "Search Mode", choisissez une option de recherche puis appuyez sur ENTER.

Les options de recherche dépendent du type de disque.

- Pour les disques DVD, vous pouvez choisir "Title Search", "Chapter Search" ou "Time Search".
- Pour les disques VCD, SVCD et CD audio, vous pouvez choisir "Track Search" ou "Time Search".
- Pour les disques DivX<sup>®</sup> et WMV, vous pouvez sélectionner "Time Search". Certains disques DivX<sup>®</sup> permettent aussi de choisir "Chapter Search".

#### Remarque:

- La recherche temporelle ("Time Search") ne fonctionne qu'au sein du titre ou de la plage en cours.

### 4 Entrez le numéro d'un titre, d'un chapitre ou d'une plage, ou des données temporelles avec les boutons numérotés.

Entrez les données temporelles en minutes et en secondes. Pour entrer "45 minutes", par exemple, appuyez sur 4, 5, 0 et 0. Pour localiser un point situé à 1 heure, 20 minutes et 30 secondes, appuyez sur 8, 0, 3 et 0.

### 5 Appuyez sur ENTER pour localiser et lancer la lecture du titre, du chapitre, de la plage ou de l'endroit déterminé.

### 6 Pour fermer le menu "Setup", appuyez sur SETUP.

#### Remarque:

- Pour les disques DivX<sup>®</sup> et WMV, l'endroit localisé peut différer de quelques secondes des données temporelles spécifiées.

## Lecture d'un diaporama JPEG

Vous pouvez lancer un diaporama d'images JPEG stockées sur un disque de données.

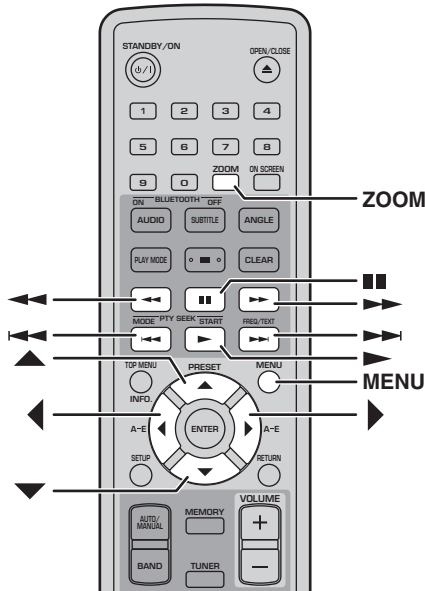

Chargez le CD contenant les fichiers JPEG et appuyez sur Lecture (▶) pour lancer le diaporama.

En commençant par la première image du premier dossier, le diaporama affiche toutes les images de tous les dossiers du CD par ordre alphabétique.

Les images sont automatiquement échelonnées pour être affichées à la taille maximum sur l'écran.

Si des disques contiennent des fichiers d'image JPEG et des fichiers de données musicales (MP3, WMA, MPEG-4 AAC), les fichiers musicaux sont lus en boucle durant le diaporama. Les boutons Pause (■), Suivant (▶▶), Précédent (◀◀), Recul (◀◀) et Avance rapide (▶▶) pilotent alors la musique et non le diaporama.

Vous pouvez utiliser les boutons suivants durant un diaporama.

Bouton	Description
Pause (■)	Interrompt le diaporama (ou la musique si le disque contient des fichiers musicaux)
Suivant (▶▶)	Sélectionne l'image suivante (ou la plage suivante si le disque contient des fichiers musicaux)
Précédent (◀◀)	Sélectionne l'image précédente (ou la plage précédente si le disque contient des fichiers musicaux)
Boutons (▲▼)/(◀▶)	Interrompent le diaporama et font pivoter l'image affichée. Appuyez sur Lecture (▶) pour relancer le diaporama.
ZOOM	Interrompt le diaporama et agrandit l'image affichée. Appuyez plusieurs fois pour sélectionner un agrandissement 2x, 4x ou 1x. Appuyez sur Lecture (▶) pour relancer le diaporama.
MENU	Affiche le "Disc Navigator" (voyez plus loin).

### Remarques:

- Les grandes images prennent plus de temps à charger et peuvent mettre du temps à apparaître.
- Sur un seul disque, le DRX-730 reconnaît jusqu'à 299 dossiers et chaque dossier peut contenir jusqu'à 648 fichiers et dossiers.

## Utiliser 'Disc Navigator' avec des DVD vidéo, VCD et SVCD

Vous pouvez utiliser "Disc Navigator" pour naviguer parmi les entrées du disque et sélectionner des titres, des chapitres et des plages sur DVD, VCD et SVCD.

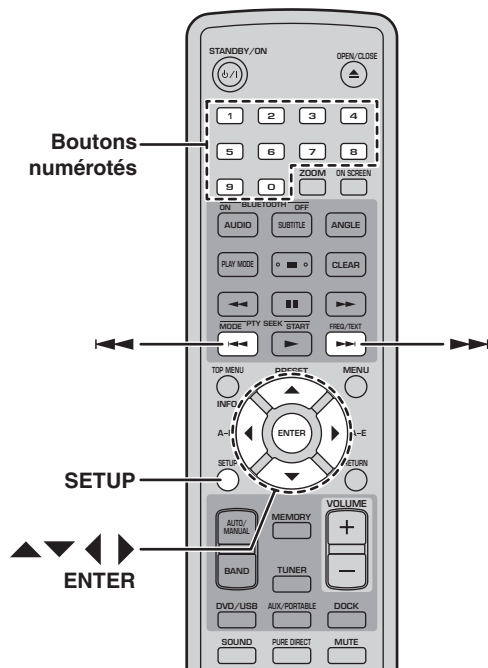

### 1 Durant la lecture, appuyez sur SETUP.

Le menu "Setup" s'affiche à l'écran.



### 2 Sélectionnez "Disc Navigator" puis appuyez sur ENTER.

Une liste apparaît à l'écran. Les éléments de la liste dépendent du type de disque.

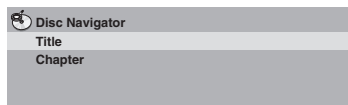

Le tableau suivant indique les éléments affichés pour chaque type de disque.

Disque	Éléments affichés
<b>DVD vidéo</b>	Title
	Chapter <sup>1</sup>
<b>VCD, SVCD</b>	Track
	Time
<b>DVD-VR (DVD-R/RW/R DL en mode VR)<sup>2</sup></b>	Original: Title
	Original: Time
	Playlist: Title
	Playlist: Time

1. Seuls les chapitres du titre en cours peuvent être sélectionnés.
2. Les enregistrements effectués sur un graveur de DVD sont appelés *titres originaux*. Les enregistrements résultant de modifications apportées aux titres originaux sont appelés *titres de liste de lecture*.

### 3 Sélectionnez la catégorie d'éléments voulue et appuyez sur ENTER.

Six images de prévisualisation apparaissent à l'écran et montrent la catégorie de contenu choisie. Si vous avez sélectionné "Time", les prévisualisations affichent le contenu à intervalles de 10 minutes.

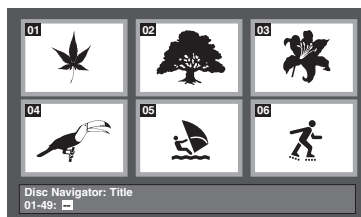

### 4 Utilisez Suivant (▶▶) et Précédent (◀◀) pour afficher d'autres pages de prévisualisations si disponibles.

### 5 Utilisez les boutons de curseur (▲/▼/◀/▶) pour sélectionner la prévisualisation à lire et appuyez sur ENTER.

La lecture de l'élément choisi démarre.

Vous pouvez aussi sélectionner les prévisualisations avec les boutons du curseur et ENTER.

## Utiliser 'Disc Navigator' avec des disques MP3, WMA, MPEG-4 AAC, DivX®, WMV et JPEG

Vous pouvez utiliser "Disc Navigator" pour naviguer et sélectionner des fichiers MP3, WMA, MPEG-4 AAC, DivX®, WMV et JPEG sur des disques de données.

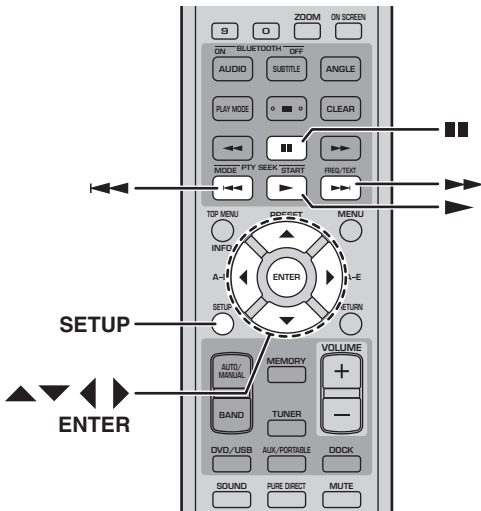

### 1 Appuyez sur SETUP.

Le menu "Setup" s'affiche à l'écran.

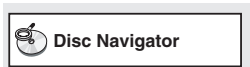

### 2 Sélectionnez "Disc Navigator" puis appuyez sur ENTER.

"Disc Navigator" s'affiche à l'écran.

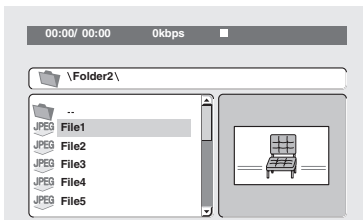

### 3 Utilisez les boutons de curseur (▲/▼/◀/▶) pour sélectionner la plage, le fichier ou le dossier à lire.

- Utilisez les boutons ▲/▼ pour naviguer dans la liste de dossiers et de fichiers.
- Le bouton ◀ permet de remonter d'un niveau dans la hiérarchie de dossiers. Vous pouvez aussi sélectionner le dossier en haut de la liste (...) et appuyer sur ENTER.

- Utilisez le bouton ENTER ou ▶ pour ouvrir le dossier sélectionné.

Quand vous sélectionnez un fichier d'image JPEG, "Disc Navigator" affiche une prévisualisation.

### 4 Appuyez sur le bouton ENTER pour lire la plage, le fichier ou le dossier sélectionné.

Si vous avez sélectionné un fichier MP3, WMA, MPEG-4 AAC, DivX® ou WMV, la lecture commence par ce fichier puis se poursuit jusqu'à ce que tous les fichiers du dossier aient été lus.

Si vous avez sélectionné un fichier d'image JPEG, le diaporama commence par ce fichier puis se poursuit jusqu'à ce que tous les fichiers du dossier aient été lus.

### 5 Pour fermer le menu "Setup", appuyez sur SETUP.

#### Astuces:

- Si un disque contient des fichiers d'image JPEG et des fichiers de données musicales (MP3, WMA, MPEG-4 AAC), vous pouvez écouter la musique en regardant le diaporama. Lancez simplement la lecture des morceaux comme décrit plus haut puis sélectionnez un fichier d'image JPEG et lancez le diaporama. Tous les fichiers du dossier sélectionné sont lus en boucle. Les boutons Lecture (▶), Pause (■), Suivant (▶▶) et Précédent (◀◀) pilotent le diaporama et non la musique.
- "Disc Navigator" n'affiche que les fichiers du dossier sélectionné. Pour lire tous les fichiers du disque, fermez "Disc Navigator" et lancez la lecture en appuyant sur Lecture (▶); voyez "Lecture d'un diaporama JPEG" à la page 33.

## Affichage des informations du disque

Vous pouvez afficher le titre, le chapitre, la plage et d'autres informations durant la lecture.

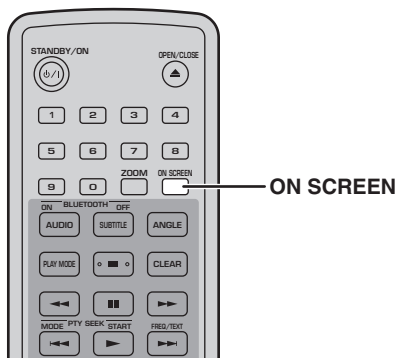

Pendant la lecture, appuyez plusieurs fois sur le bouton ON SCREEN pour afficher les informations.

Pour cacher les informations, appuyez plusieurs fois sur le bouton ON SCREEN jusqu'à ce qu'elles disparaissent.

Certaines informations comme la durée résiduelle du disque apparaissent également à l'écran du DRX-730.

## Affichage du format audio

Vous pouvez afficher le format audio durant la lecture.

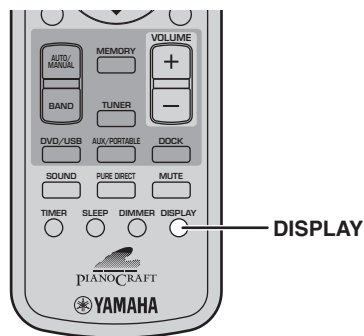

Durant la lecture, appuyez sur DISPLAY.

Le format audio apparaît à l'écran.



Des formats audio possibles sont indiqués dans le tableau ci-dessous.

Affichage	Description
PCM	PCM (disque DVD vidéo)
Dolby D	Dolby Digital (disque DVD vidéo)
MPEG2	MPEG2 (disque DVD vidéo)
DTS	DTS (disque DVD vidéo)
CDDA	CD audio
VCD	CD vidéo
SVCD	CD super vidéo
DTS CD	CD DTS
DATA DISC	MP3, WMA, MPEG-4 AAC, DivX®, WMV ou JPEG

### Remarque:

- Le format audio ne peut être affiché que durant la lecture et que si la source d'entrée "DVD" est sélectionnée.

# Chapitre 5: Utilisation du tuner

Ce chapitre explique comment utiliser le tuner pour écouter vos stations de radio favorites et comment les mémoriser. Les modèles européen et russe reconnaissent le système de diffusion radio de données.

## ■ Témoins du tuner

Les témoins suivants apparaissent lorsque vous utilisez le tuner pour localiser et mémoriser des stations de radio.

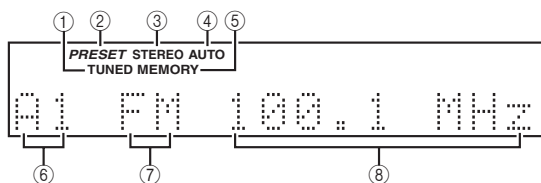

### ① TUNED

S'allume quand une station radio est captée.

### ② PRESET

S'allume lors de la sélection de stations de radio mémorisées.

### ③ STEREO

S'allume quand le tuner reçoit une station FM en stéréo.

### ④ AUTO

S'allume quand le mode de recherche automatique de stations est actif. S'éteint quand le mode de recherche manuelle de stations est actif.

### ⑤ MEMORY

S'allume lors de la mémorisation de stations radio.

### ⑥ No. de station mémorisée (présélection)

Affiche le numéro de présélection.

### ⑦ Bande

Indique la bande choisie (FM ou AM).

### ⑧ Fréquence

Affiche la fréquence.

## Recherche d'une station radio

Vous pouvez effectuer une recherche automatique ou manuelle de stations de radio.

## Recherche automatique de stations

En mode "Auto", le DRX-730 recherche automatiquement les stations radio.

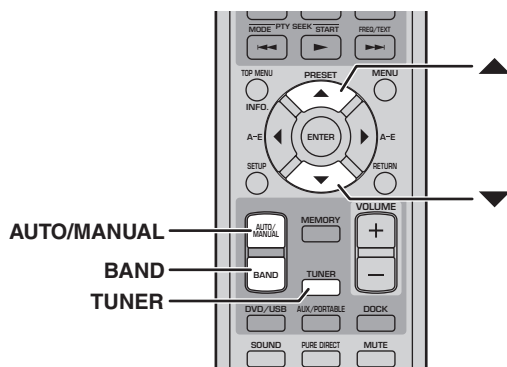

5

**1** Appuyez sur TUNER pour choisir la source d'entrée "TUNER".

**2** Appuyez plusieurs fois sur BAND pour choisir la bande FM ou AM.

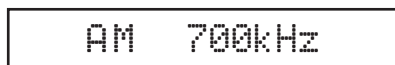

**3** Utilisez le bouton AUTO/MANUAL pour sélectionner le mode de recherche automatique (le témoin AUTO doit s'allumer).

Le mode de recherche automatique est sélectionné quand le témoin AUTO s'allume à l'écran.

**4** Pour rechercher des stations ayant une fréquence plus haute dans la bande choisie, appuyez sur le bouton ▲. Pour rechercher des stations ayant une fréquence plus basse dans la bande choisie, appuyez sur le bouton ▼.

Le tuner recherche la station disponible suivante. Quand une station est détectée, la recherche s'arrête et le témoin TUNED s'allume à l'écran. Le témoin STEREO s'allume quand l'appareil reçoit une station FM en stéréo. Si le signal est faible, la réception peut être en mono.



**Remarques:**

- Si la recherche automatique ne détecte pas les stations dont la réception est faible, effectuez une recherche manuelle.
- Si la réception FM stéréo contient des interférences, appuyez sur AUTO/MANUAL pour passer en mode de recherche manuelle et écoutez la station en mono.

**Recherche manuelle de station**

En mode de recherche manuelle, vous cherchez vous-même les stations de radio.

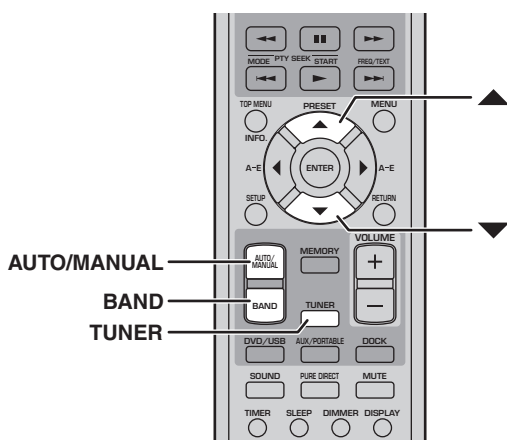

**1** Appuyez sur TUNER pour choisir la source d'entrée "TUNER".

**2** Appuyez plusieurs fois sur BAND pour choisir la bande FM ou AM.



**3** Utilisez le bouton AUTO/MANUAL pour sélectionner le mode de recherche manuelle (le témoin AUTO doit s'éteindre).

Le mode de recherche manuelle est sélectionné quand le témoin AUTO est éteint.

**4** Pour augmenter la fréquence radio, appuyez sur ▲. Pour diminuer la fréquence radio, appuyez sur ▼.

La fréquence change de façon continue si vous maintenez le bouton enfoncé.

**Remarque:**

- En mode de recherche manuelle, seule la réception mono est disponible.

**■ Changer l'intervalle de fréquence (modèles pour l'Asie et Taiwan uniquement)**

Selon les intervalles de fréquence utilisés par les stations de radio dans votre région, vous pouvez être amené à changer le palier de fréquence.

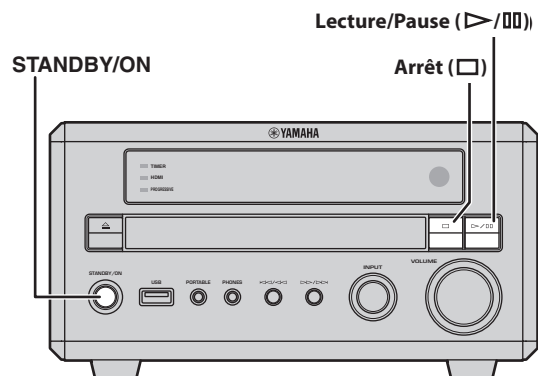

**1** Mettez le DRX-730 en veille.

**2** Maintenez Arrêt (□) enfoncé sur le DRX-730, appuyez sur STANDBY/ON et maintenez Arrêt (□) enfoncé jusqu'à ce que "DVD — NO REQ." apparaisse à l'écran.

**3** Appuyez sur Arrêt (□).

Le réglage "TU – AM9/FM50" (réglage par défaut) s'affiche à l'écran.

**4** Appuyez plusieurs fois sur Lecture/Pause (▶/⏸) pour sélectionner l'intervalle de fréquence en vigueur dans votre région: "TU – AM10/FM100" ou "TU – AM9/FM50".

- TU – AM10/FM100: AM 10kHz/FM 100kHz
- TU – AM9/FM50: AM 9kHz/FM 50kHz

**5** Appuyez sur STANDBY/ON.

L'intervalle de fréquence est réglé et le DRX-730 passe en veille. Appuyez de nouveau sur STANDBY/ON pour le rallumer.

## Utiliser les mémoires

Vous pouvez mémoriser vos stations préférées afin de les sélectionner plus facilement. Vous pouvez mémoriser jusqu'à 40 stations, réparties dans 5 banques (A~E) de 8 stations (1~8) chacune. La mémorisation peut être automatique ou manuelle.

### Mémorisation automatique

La fonction de mémorisation automatique du DRX-730 mémorise automatiquement toutes les stations de radio disponibles dans votre région.

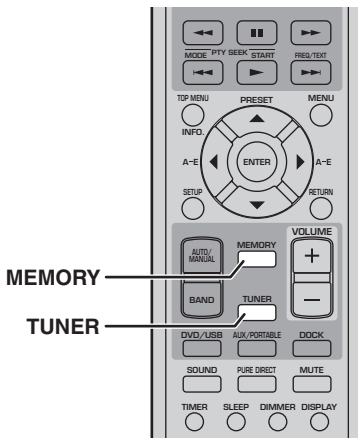

**1** Appuyez sur TUNER pour choisir la source d'entrée "TUNER".

**2** Appuyez sur MEMORY durant 3 secondes pour lancer la mémorisation automatique.

En commençant par la fréquence FM la plus basse, le DRX-730 scanne la bande FM en quête de stations de radio et les mémorise successivement en commençant par la mémoire A-1. Quand toute la bande FM a été scannée, il scanne la bande AM puis arrête la mémorisation automatique.

#### Remarques:

- La mémorisation automatique s'arrête quand toutes les mémoires sont occupées, même si la recherche n'est pas terminée.
- La mémorisation automatique supprime toutes les stations déjà mémorisées.
- Sur les modèles européen et russe, la mémorisation automatique ne retient que les stations FM utilisant le système de diffusion radio de données.

## Mémorisation manuelle

En mode de mémorisation manuelle, vous choisissez les stations de radio à mémoriser.

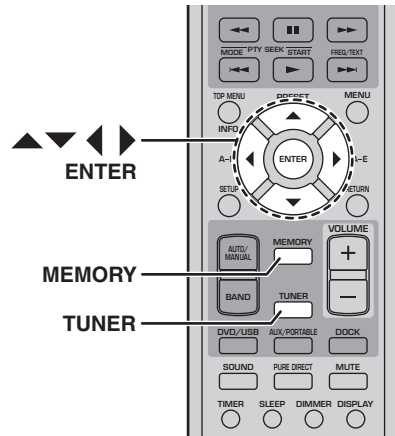

**1** Appuyez sur TUNER pour choisir la source d'entrée "TUNER".

**2** Sélectionnez la station de radio à mémoriser (voyez page 37).

**3** Appuyez sur MEMORY.

Le témoin MEMORY clignote à l'écran.

**4** Tant que le témoin MEMORY clignote, utilisez les boutons ◀/▶ pour sélectionner une banque de mémoires (A~E) et les boutons ▲/▼ pour sélectionner une mémoire.

Si vous n'actionnez aucun bouton durant 10 secondes, la mémorisation est annulée.

**5** Appuyez sur MEMORY ou ENTER pour mémoriser la station.

La station est mémorisée et le témoin MEMORY cesse de clignoter à l'écran.

Recommencez les étapes 2 à 5 pour mémoriser d'autres stations de radio.

#### Remarques:

- Outre les réglages de fréquence et de bande (FM/AM), chaque station mémorisée conserve le réglage de recherche automatique ou manuelle.
- Pour mémoriser une autre station dans une mémoire, effectuez simplement les opérations 2 à 5. L'ancienne station est remplacée par la nouvelle.

5

## Sélectionner une mémoire

Une fois que vous avez mémorisé une station de radio, il suffit de choisir sa mémoire pour la sélectionner.

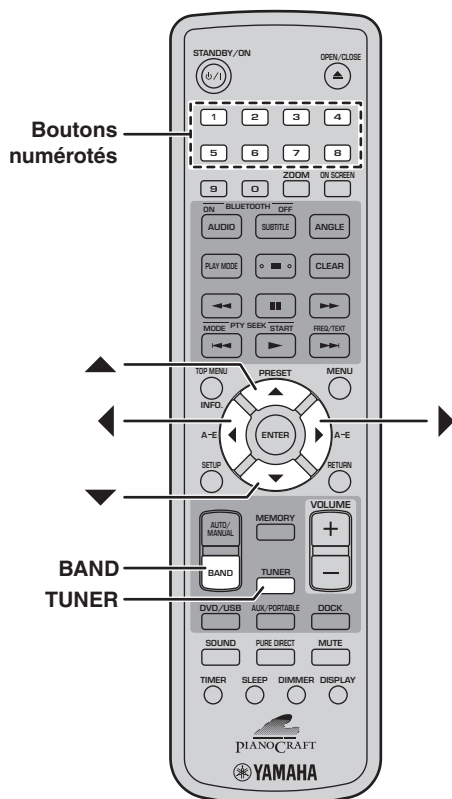

**1** Appuyez sur TUNER pour choisir la source d'entrée "TUNER".

**2** Appuyez plusieurs fois sur BAND pour choisir "PRESET".

Le témoin PRESET s'allume à l'écran.

**3** Choisissez une mémoire ("Preset") avec les boutons ▲/▼.

Vous pouvez aussi utiliser les boutons ◀/▶ pour sélectionner les banques de mémoires A~E et les boutons numérotés pour sélectionner une mémoire 1~8.

## Système de diffusion de données radio (modèles européen et russe uniquement)

Le système de diffusion de données radio permet de transmettre du texte et d'autres informations avec les signaux de radio FM, offrant ainsi des possibilités supplémentaires. Certains pays d'Europe et la Russie disposent de stations FM utilisant le système de diffusion de données par radio.

Le DRX-730 reconnaît les types suivants d'informations du système de diffusion de données radio: PS ("Program Service", nom du service de programmation), PTY ("Program Type", type de programme), RT ("Radio Text", texte via la radio) et CT ("Clock Time", heure).

### ■ Témoins du système de diffusion radio de données

Les témoins suivants dépendent du système de diffusion radio de données.

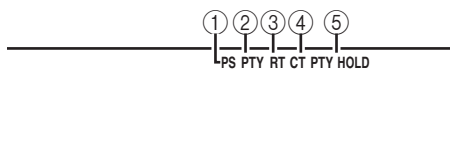

**① PS**

S'allume quand des informations PS ont été reçues.

**② PTY**

S'allume quand des informations PTY ont été reçues.

**③ RT**

S'allume quand des informations RT ont été reçues.

**④ CT**

S'allume quand des informations CT ont été reçues.

**⑤ PTY HOLD**

S'allume durant la recherche PTY.

## Affichage des données diffusées par radio

Vous pouvez afficher les données diffusées par la station de radio FM sélectionnée.

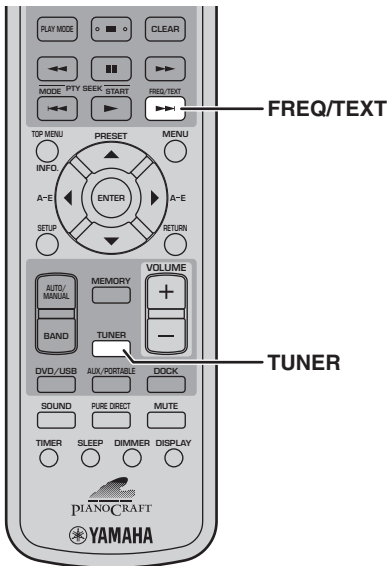

### ■ Description des informations du système de diffusion radio de données

#### • PS (Program Service name)

Affiche le nom de la station. Quand vous sélectionnez une station de radio (méorisée ou non) diffusant des informations PS, le nom de la station est affiché juste après la fréquence de la station.

#### • PTY (Program Type)

Affiche le type de programme en cours de diffusion: informations, sports, genre de musique etc.

#### • RT (Radio Text)

Affiche les messages diffusés par la station sous forme de texte. Il peut s'agir d'un message comptant jusqu'à 64 caractères défilant à l'écran. Les caractères non reconnus sont remplacés par un symbole de soulignement (\_).

#### • CT (Clock Time)

Affiche l'heure diffusée par la station de radio.

#### Remarques:

- Les stations de radio FM ne diffusent pas nécessairement toutes les informations du système de diffusion de données radio.
- Le message "WAIT" peut apparaître si, pour une raison ou une autre, les informations PTY, RT ou CT ne sont pas captées.
- Si le signal d'une station diffusant des données par radio est faible, le DRX-730 risque de ne pas recevoir correctement ces données.

5

**1** Appuyez sur TUNER pour sélectionner la source d'entrée "TUNER" puis sélectionnez une station mémorisée ou non diffusant des données.

**2** Appuyez plusieurs fois sur FREQ/TEXT pour afficher les informations disponibles.

Le témoin PS, PTY, RT ou CT correspondant aux types de données sélectionnées clignote quelques secondes à l'écran.

Les données sont affichées selon l'ordre suivant:

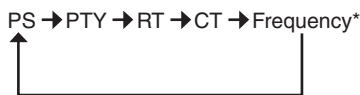

\* Affichage normal de la fréquence.

## Recherche de stations FM par type

Vous pouvez effectuer une recherche parmi vos stations FM mémorisées en fonction du type de programme (PTY).

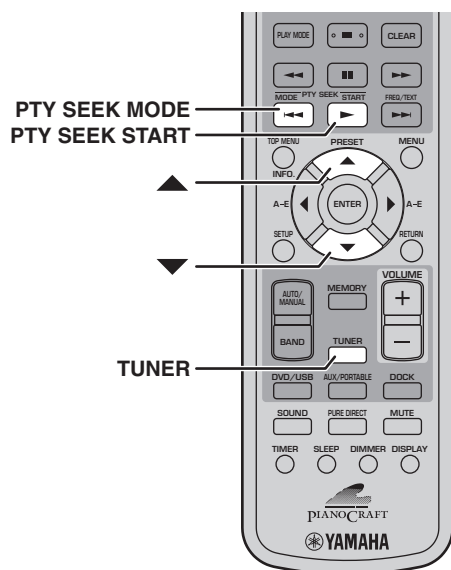

## Types de programmes (PTY)

Type de programme	Description
<b>NEWS</b>	Informations
<b>AFFAIRS</b>	Sujets d'actualité
<b>INFO</b>	Informations générales
<b>SPORT</b>	Sports
<b>EDUCATE</b>	Education
<b>DRAMA</b>	Fiction
<b>CULTURE</b>	Culture
<b>SCIENCE</b>	Sciences
<b>VARIED</b>	Divertissement
<b>POP M</b>	Musique pop
<b>ROCK M</b>	Musique rock
<b>M.O.R. M</b>	Musique de variété
<b>LIGHT M</b>	Musique classique populaire
<b>CLASSICS</b>	Musique classique pour connaisseurs
<b>OTHER M</b>	Autres musiques

- 1 Appuyez sur **TUNER** pour choisir la source d'entrée "TUNER".
- 2 Appuyez sur **PTY SEEK MODE**.
- 3 Choisissez le type de programme voulu avec les boutons ▲/▼.  
Les types de programmes sont indiqués plus loin.
- 4 Pour lancer la recherche PTY, appuyez sur **PTY SEEK START**.

Le témoin PTY HOLD s'allume à l'écran.  
En commençant par la mémoire A-1, le DRX-730 recherche une station diffusant un programme du type spécifié. Si aucune station ne répond à ce critère, le DRX-730 retourne à la station sélectionnée avant la recherche.

## Réglage de l'heure avec le système de diffusion de données par radio

En utilisant les données CT ("Clock Time"), le DRX-730 peut régler automatiquement sa propre horloge. Vous pouvez activer et couper cette fonction. Par défaut, elle est activée.

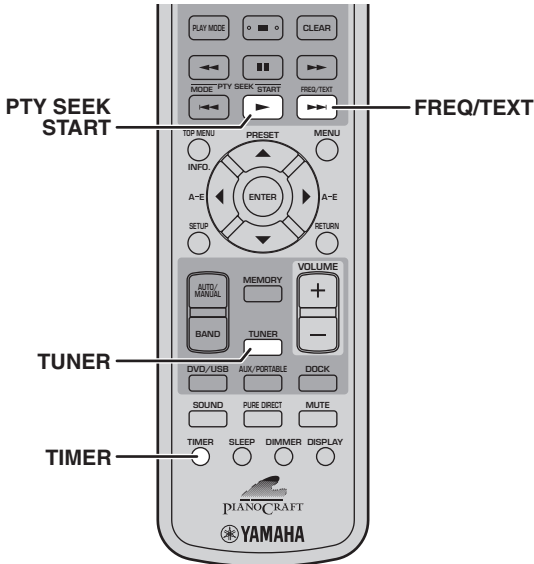

## Système de diffusion de données par radio et heure d'été

Avec les données CT ("Clock Time"), le DRX-730 peut régler automatiquement son horloge interne sur l'heure d'été. Vous pouvez activer et couper cette fonction. Par défaut, elle est activée.

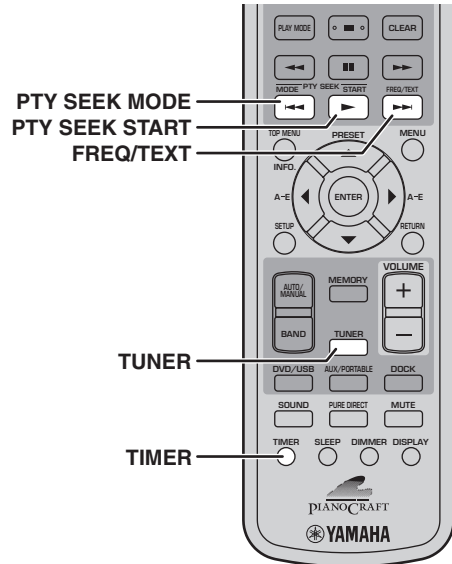

5

- 1 Appuyez sur TUNER pour choisir la source d'entrée "TUNER".
- 2 Appuyez sur TIMER pour afficher l'heure.
- 3 Appuyez sur FREQ/TEXT pour choisir "CT->Clock".

```
CT->Clock: ON
```

- 4 Appuyez plusieurs fois sur PTY SEEK START pour sélectionner "ON" ou "OFF".
- 5 Appuyez sur FREQ/TEXT.

Le réglage est terminé.

**Remarque:**

- Si vous n'avez pas encore réglé l'horloge du DRX-730, les informations CT sont utilisées pour régler l'heure pour la première fois, quel que soit le réglage choisi.

- 1 Appuyez sur TUNER pour choisir la source d'entrée "TUNER".
- 2 Appuyez sur TIMER pour afficher l'heure.
- 3 Appuyez sur FREQ/TEXT pour choisir "CT->Clock".

```
CT->Clock: ON
```

- 4 Appuyez sur PTY SEEK MODE pour choisir "Local->CT".

```
Local->CT: ON
```

- 5 Appuyez plusieurs fois sur PTY SEEK START pour sélectionner "ON" ou "OFF".

- 6 Appuyez sur FREQ/TEXT.

Le réglage est terminé.

# Chapitre 6: Utilisation de la minuterie

Vous pouvez programmer la minuterie du DRX-730 pour lancer et arrêter automatiquement la lecture à des heures fixes. Vous pouvez, par exemple, utiliser le DRX-730 comme réveil pour vous éveiller au son de votre station de radio ou disque favori.

Pour utiliser la minuterie:

1. Choisissez la source d'entrée.
2. Réglez l'heure d'activation ("On Time").
3. Réglez l'heure de désactivation ("Off Time").
4. Activez la minuterie.

Ces opérations sont décrites ci-dessous.

## Remarques:

- L'horloge du DRX-730 doit être réglée pour que la minuterie puisse être programmée (voyez page 21).
- Vous pouvez annuler la programmation de la minuterie en appuyant sur TIMER.

## Sélection de la source d'entrée

Vous pouvez choisir la source d'entrée utilisée quand la minuterie allume le DRX-730.

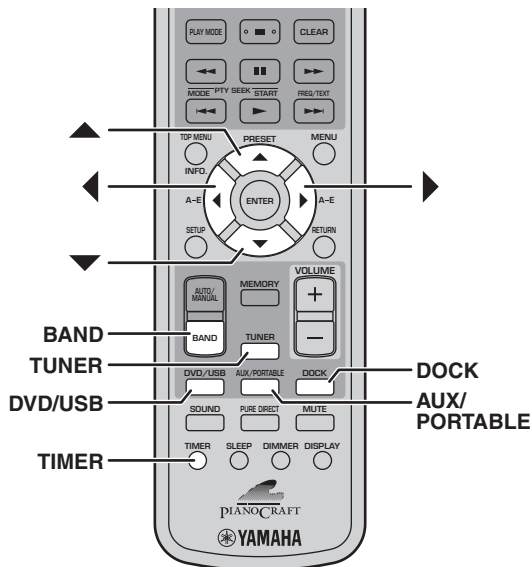

- 1 Appuyez sur TIMER puis utilisez les boutons ▲/▼ pour sélectionner "Timer Input".

Timer Input

Le témoin TIMER clignote.

- 2 Choisissez la source d'entrée avec les boutons ◀/▶.

DVD

Les sources d'entrée sont sélectionnées selon l'ordre suivant:

DVD ↔ USB ↔ FM ↔ AM ↔ PRESET ↔ AUX ↔ PORTABLE ↔ DOCK

Vous pouvez aussi utiliser les boutons DVD/USB, AUX/PORTABLE, DOCK, TUNER et BAND sur la télécommande ou la commande INPUT du DRX-730 pour choisir une source d'entrée.

Si vous avez choisi "TUNER", utilisez les boutons ▲/▼ pour sélectionner une station mémorisée.

A1 FM 87.5MHz

- 3 Appuyez sur ENTER.

La source d'entrée est réglée et le réglage "ON Time" s'affiche à l'écran (voyez page 45).

## Remarque:

- La source d'entrée DOCK peut être utilisée pour la lecture avec minuterie mais uniquement avec un iPod et non avec un dispositif Bluetooth.

## Réglage de l'heure d'activation

Vous pouvez régler l'heure à laquelle le DRX-730 doit s'allumer et lancer la lecture.

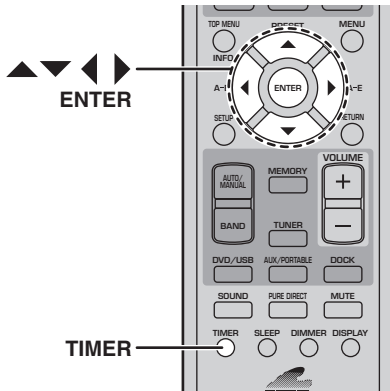

- 1 Appuyez sur **TIMER** puis utilisez les boutons **▲/▼** pour sélectionner "ON Time". Si la page de sélection de station mémorisée apparaît, appuyez sur **ENTER**.

ON Time

Le témoin **TIMER** clignote et après un certain temps "ON 0:00" apparaît à l'écran. (Si vous utilisez un affichage à 12 heures, "ON AM 12:00" apparaît.)

- 2 Appuyez sur **ENTER**.

L'affichage des heures clignote.

00:00

- 3 Utilisez les boutons **▲/▼** pour régler les heures.

- 4 Appuyez sur le bouton **▶**.

L'affichage des minutes clignote.

00:00

- 5 Utilisez les boutons **▲/▼** pour régler les minutes.

Utilisez les boutons **◀/▶** pour alterner l'affichage des heures et des minutes si nécessaire.

- 6 Appuyez sur **ENTER**.

L'heure d'activation est réglée et le paramètre "OFF Time" s'affiche à l'écran (voyez plus bas).

## Réglage de l'heure de désactivation

Vous pouvez régler l'heure à laquelle le DRX-730 doit arrêter la lecture et passer en veille.

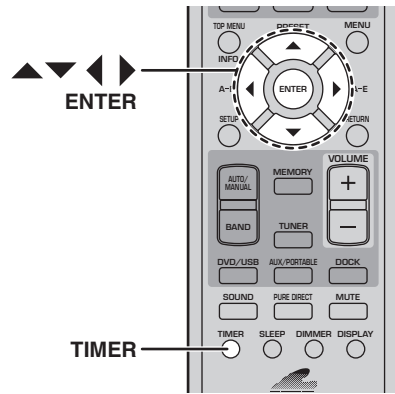

- 1 Appuyez sur **TIMER** puis utilisez les boutons **▲/▼** pour sélectionner "OFF Time". Si la page de sélection de station mémorisée apparaît, appuyez sur **ENTER**.

OFF Time

Le témoin **TIMER** clignote et après un certain temps "OFF hh:mm" apparaît à l'écran. (Si vous utilisez un affichage à 12 heures, "OFF AM hh:mm" apparaît.)

Initialement, le réglage de désactivation est d'1 heure après l'heure d'activation.

- 2 Appuyez sur **ENTER**.

L'affichage des heures clignote.

00:00

- 3 Utilisez les boutons **▲/▼** pour régler les heures.

- 4 Appuyez sur le bouton **▶**.

L'affichage des minutes clignote.

00:00

- 5 Utilisez les boutons **▲/▼** pour régler les minutes.

Utilisez les boutons **◀/▶** pour alterner l'affichage des heures et des minutes si nécessaire.

- 6 Appuyez sur **ENTER**.

L'heure de désactivation est réglée et le paramètre "Timer Set" s'affiche à l'écran (voyez page 46).



## Activation/coupage de la minuterie

Vous pouvez activer et couper la minuterie quand vous le voulez. Vos réglages sont mémorisés. Si vous utilisez la minuterie comme réveil, par exemple, vous pouvez la couper durant vos vacances.

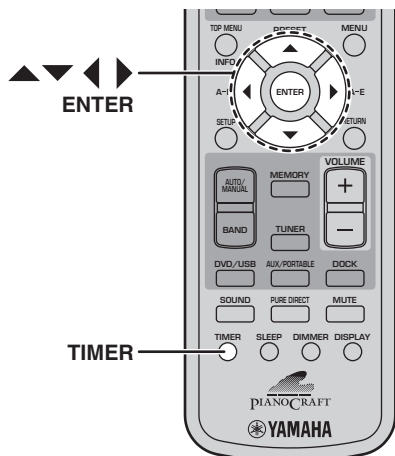

**1** Appuyez sur **TIMER** puis utilisez les boutons ▲/▼ pour sélectionner “Timer Set”. Si la page de sélection de station mémorisée apparaît, appuyez sur **ENTER**.

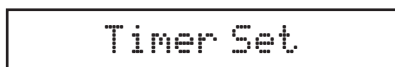

Après un certain temps, “Timer Set—>OFF” ou “Timer Set—>ON” apparaît à l’écran.



**2** Utilisez les boutons ◀/▶ pour sélectionner “ON” ou “OFF”.

**3** Appuyez sur **ENTER**.

Quand la minuterie est activée, le témoin **TIMER** s’allume à l’écran.



### Remarques:

- Quand l’heure d’activation ou de désactivation est réglée, vous pouvez activer ou couper la minuterie tant que le DRX-730 est en veille d’une simple pression sur **TIMER**.

- Si la minuterie est activée quand le DRX-730 est allumé, le témoin **TIMER** apparaît à l’écran. S’il est en veille, la diode **TIMER** s’allume en façade.
- Quand la minuterie a été programmée et activée, à condition que le DRX-730 soit en veille, il s’allume au moment spécifié et lance la lecture de la source d’entrée choisie. A l’heure programmée pour la désactivation, la lecture s’arrête et le DRX-730 passe en veille.
- Si le DRX-730 est déjà activé à l’heure spécifiée, les réglages de la minuterie n’ont aucun effet. De même, si le DRX-730 est déjà éteint à l’heure spécifiée pour la désactivation, la minuterie n’a aucun effet.
- Si vous avez choisi “DVD” comme source d’entrée, n’oubliez pas d’insérer le disque dans le DRX-730. De même si vous avez choisi “USB” comme source d’entrée, assurez-vous qu’un dispositif USB est branché au DRX-730.
- Si vous avez choisi “AUX”, “PORTABLE” ou “DOCK” comme source, voyez le mode d’emploi de l’élément branché pour savoir comment gérer les fonctions de minuterie.
- Si vous avez réglé la minuterie “Sleep” ET l’heure de désactivation, le DRX-730 passe en veille à l’heure programmée la plus tôt.

# Chapitre 7: Lecture sur un dispositif portable

Ce chapitre explique comment écouter des données sauvegardées sur un dispositif portable comme un lecteur de musique, un iPod, une mémoire (clé) USB ou un lecteur de musique/un téléphone portable compatible Bluetooth.

## Lecture sur un lecteur de musique

Vous pouvez brancher un lecteur de musique à la prise PORTABLE en façade du DRX-730 et écouter les morceaux qu'il contient avec les enceintes du DRX-730.

- 1 Utilisez un câble à mini-fiche (vendu séparément) pour relier la sortie audio du lecteur de musique à la prise PORTABLE en façade du DRX-730.

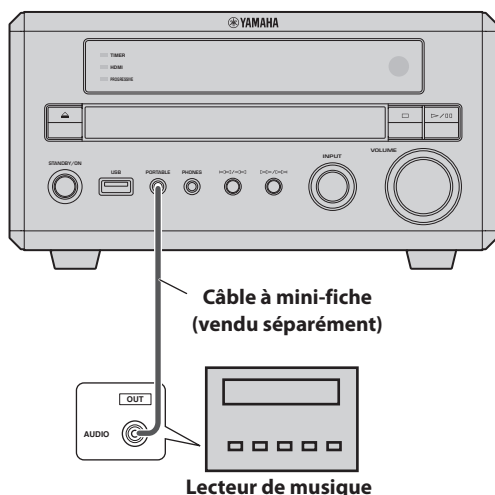

- 2 Appuyez plusieurs fois sur AUX/PORTABLE pour choisir la source d'entrée "PORTABLE".

- 3 Lancez la lecture sur le lecteur de musique.

Réglez le volume sur le DRX-730 avec sa commande VOLUME.

### Remarque:

- Si le volume est réglé au minimum sur le lecteur de musique, vous risquez de ne rien entendre. Réglez-le à un niveau adéquat.

## Lecture sur iPod

En branchant un socle universel Yamaha pour iPod (YDS-10 ou YDS-11, en option) à la prise DOCK du DRX-730, vous pouvez écouter la musique de votre iPod en bénéficiant de la qualité du DRX-730 et de ses enceintes. Vous pouvez aussi utiliser la télécommande du DRX-730 pour piloter l'iPod. De plus, le DRX-730 recharge la batterie de l'iPod pendant que vous écoutez la musique.

Le DRX-730 reconnaît les iPod de 4<sup>ème</sup> génération (à molette cliquable) et les modèles ultérieurs, y compris l'iPod classique, l'iPod nano, l'iPod mini et l'iPod touch. Consultez le mode d'emploi de votre socle Yamaha pour savoir quels modèles d'iPod il reconnaît et comment le configurer.

### Remarques:

- Mettez le DRX-730 en veille et débranchez son cordon d'alimentation avant de brancher ou de débrancher un socle Yamaha.
- Vérifiez que votre iPod dispose de la dernière version système avant de l'utiliser avec le DRX-730. Voyez le site web Apple pour en savoir plus.

- 1 Utilisez le câble fourni avec le socle Yamaha et branchez-le au socle d'une part et à la prise DOCK en face arrière du DRX-730 d'autre part.

(L'illustration montre le modèle pour l'Europe.)

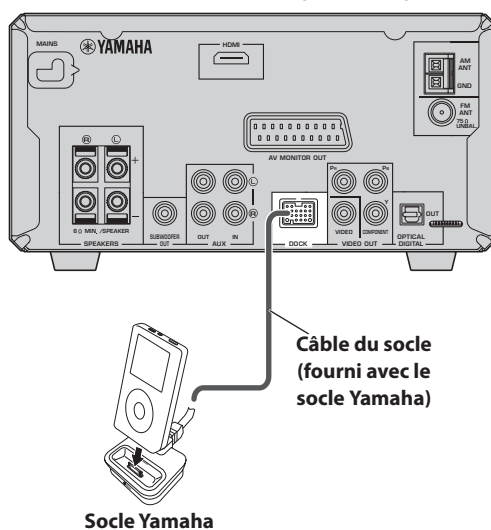

- 2 Appuyez sur STANDBY/ON (⏻/⏻) pour activer le DRX-730.

- 3 Insérez votre iPod dans le socle Yamaha. Le témoin DOCK s'allume à l'écran.

7

#### 4 Appuyez sur DOCK pour choisir la source d'entrée "DOCK".

Le message "iPod connected" s'affiche à l'écran.

#### 5 Utilisez la télécommande du DRX-730 pour lancer la lecture des morceaux de l'iPod. (Pointez-la vers le DRX-730 et non vers l'iPod.)

##### ■ Témoins concernant l'iPod

Les témoins suivants du DRX-730 sont utilisés lors de la lecture sur l'iPod. Les témoins 2~9 ne fonctionnent qu'en mode "Menu" (voyez plus bas).

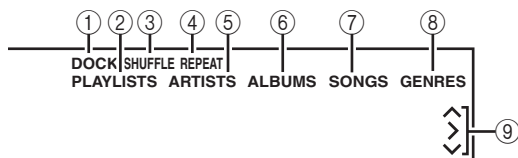

##### ① DOCK

S'allume quand l'iPod est installé dans le socle Yamaha.

##### ② PLAYLISTS

S'allume durant la navigation dans les listes de lecture.

##### ③ SHUFFLE

S'allume quand la lecture aléatoire est activée sur l'iPod.

##### ④ REPEAT

S'allume quand la lecture répétée est activée sur l'iPod.

##### ⑤ ARTISTS

S'allume durant la recherche par artiste.

##### ⑥ ALBUMS

S'allume durant la recherche par album.

##### ⑦ SONGS

S'allume durant la recherche par morceau.

##### ⑧ GENRES

S'allume durant la recherche par genre.

##### ⑨ Boutons de curseur ^/>/</v

Indiquent les boutons de curseurs pouvant être utilisés.

##### ■ Mode 'Simple' et mode 'Menu'

Vous avez le choix entre deux modes pour piloter l'iPod: le mode *Simple* ou le mode *Menu*.

- En mode Simple, vous pouvez utiliser la télécommande du DRX-730 ou les commandes de l'iPod pour piloter l'iPod et l'écran de l'iPod pour voir les menus.

- En mode Menu, les menus de l'iPod apparaissent sur l'écran du DRX-730 et vous pouvez utiliser la télécommande du DRX-730 pour piloter l'iPod. Les commandes de l'iPod ne peuvent pas être utilisées et le logo Yamaha apparaît sur l'écran de l'iPod.

Appuyez plusieurs fois sur INFO pour choisir le mode "Simple" ou "Menu".

##### ■ Pilotage de la lecture

Les boutons suivants de la télécommande du DRX-730 peuvent piloter la lecture de l'iPod.

Bouton	Description
Lecture (▶)	Lance la lecture. En mode Simple, il sert de bouton Lecture/Pause.
Pause (■)	Interrompt momentanément la lecture. En mode Simple, il sert de bouton Lecture/Pause.
Arrêt (■)	Arrête la lecture.
Avance rapide (▶▶)	Avance rapidement.
Recul (◀◀)	Recule.
Suivant (▶▶)	Sélectionne la plage suivante.
Précédent (◀◀)	Retourne au début de la plage en cours. Une nouvelle pression sélectionne la plage précédente.

##### ■ Navigation dans les menus

Les boutons suivants de la télécommande du DRX-730 permettent de naviguer dans les menus de l'iPod.

Bouton	Description
INFO	Sélectionne le mode Menu ou le mode Simple.
Bouton ▲	Monte dans le menu.
Bouton ▼	Descend dans le menu. Quand les informations de plage sont affichées, actionnez-le plusieurs fois pour afficher plus d'infos.
Bouton ◀	Remonte d'un niveau dans la hiérarchie. Quand les informations de plage sont affichées, actionnez-le pour afficher un menu.
Bouton ▶	Descend d'un niveau dans la hiérarchie. (Ne peut pas être utilisé pour lancer la lecture.)
ENTER	Descend d'un niveau dans la hiérarchie. Quand un morceau est sélectionné, actionnez-le pour lancer la lecture. Quand un réglage est sélectionné (ex: "Aléatoire" ou "Répéter"), actionnez-le plusieurs fois pour sélectionner une option.

**Remarques:**

- L'iPod est chargé quand le DRX-730 est allumé mais pas quand le DRX-730 est en veille.
- Les vidéos et les images sauvegardées sur l'iPod ne sont pas transmises via le DRX-730.
- Selon le modèle de votre iPod et la version de son système, certaines fonctions de l'iPod peuvent ne pas fonctionner comme prévu voire même ne pas fonctionner du tout.
- En mode Menu, les caractères non reconnus sont remplacés par un symbole de soulignement ( \_ ).
- Voyez le mode d'emploi de votre iPod pour en savoir plus sur l'iPod.

## Lecture de support de mémoire USB

Vous pouvez brancher un support de mémoire USB à la prise USB en façade du DRX-730 et écouter les morceaux de musique (MP3, WMA, MPEG-4 AAC) qui y sont sauvegardés en bénéficiant de la qualité du DRX-730 et de ses enceintes. Vous pouvez aussi afficher un diaporama d'images JPEG.

**Remarques:**

- Certains supports de mémoire USB ne sont pas reconnus.
- Seuls les fichiers MP3, WMA, MPEG-4 AAC et JPEG dépourvus de protection anticopie (DRM) peuvent être lus.
- Le DRX-730 reconnaît les supports de mémoire USB formatés en FAT16 ou FAT32, y compris les dispositifs de mémoire flash USB, les lecteurs audio numériques et les disques durs USB. Vous ne pouvez pas brancher un ordinateur directement au DRX-730.
- Il est impossible de garantir la lecture avec tous les supports USB ni la capacité d'alimenter tous les supports USB. Yamaha décline toute responsabilité dans l'éventualité peu probable de perte des données d'un support de mémoire USB suite à une utilisation de ce support avec le DRX-730.
- Les supports de mémoire USB à grande capacité prennent plus de temps à lire. La lecture de supports à grande capacité peut nécessiter plusieurs minutes.
- Les hubs USB ne sont pas reconnus.
- Quand une source d'entrée USB est sélectionnée, le menu "Setup" est indisponible.
- Branchez exclusivement des supports de mémoire USB à la prise USB.
- Si le message "USB ERROR" apparaît à l'écran, cela peut signifier que le DRX-730 n'est pas en mesure de fournir assez d'énergie pour alimenter correctement le support. Si le dispositif n'est pas

un support de mémoire USB, ne l'utilisez pas avec le DRX-730. Si le support de mémoire USB dispose d'un adaptateur secteur propre, utilisez-le pour alimenter le support USB. Si le support de mémoire USB n'est pas fourni avec un adaptateur, ne l'utilisez pas avec le DRX-730.

### 1 Appuyez sur plusieurs fois sur DVD/USB pour choisir la source d'entrée "USB".

Allumez le téléviseur et choisissez l'entrée AV à laquelle le DRX-730 est branché.

### 2 Branchez le support de mémoire USB à la prise USB en façade du DRX-730.

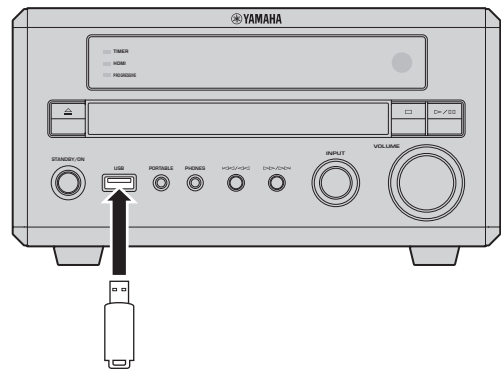

Support de mémoire USB

### 3 Appuyez sur MENU pour afficher le "Disc Navigator" et sélectionnez la plage à lire. Vous pouvez aussi appuyer sur Lecture (▶) pour lancer la lecture de tous les fichiers du support de mémoire USB.

Si vous avez chargé un disque contenant des photos JPEG, un diaporama démarre. Pour en savoir plus, voyez "Diaporama d'images JPEG" à la page 50.

### 4 Pour arrêter la lecture, appuyez sur Arrêt (■).

### 5 Avant de débrancher le support de mémoire USB, choisissez d'abord une autre source d'entrée.

## Commandes de lecture

La plupart des fonctions de lecture de disque décrites dans le chapitre “Lecture de disques” à la page 23 peuvent être utilisées pour la lecture de supports de mémoire USB.

Le tableau suivant reprend les fonctions de lecture de base.

Bouton	Description
<b>Lecture (▶)</b>	Lance la lecture.
<b>Pause (■)</b>	Interrompt momentanément la lecture.
<b>Arrêt (■)</b>	Arrête la lecture.
<b>Avance rapide (▶▶)</b>	Avance rapidement.
<b>Recul (◀◀)</b>	Recule.
<b>Suivant (▶▶ )</b>	Sélectionne la plage suivante.
<b>Précédent ( ◀◀)</b>	Retourne au début de la plage en cours. Une nouvelle pression sélectionne la plage précédente.
<b>MENU</b>	Affiche “Disc Navigator” (voyez plus bas).

## Diaporama d’images JPEG

Vous pouvez lancer un diaporama d’images JPEG stockées sur un support de mémoire USB.

**Appuyez sur Lecture (▶) pour lancer le diaporama.**

En commençant par la première image du premier dossier, le diaporama affiche toutes les images de tous les dossiers du support de mémoire USB par ordre alphabétique.

Les images sont automatiquement échelonnées pour être affichées à la taille maximum à l’écran.

Si le support de mémoire USB contient des fichiers d’image JPEG et des fichiers de données musicales (MP3, WMA, MPEG-4 AAC), les fichiers musicaux sont lus en boucle durant le diaporama. Les boutons Pause (■), Suivant (▶▶|), Précédent (|◀◀), Recul (◀◀) et Avance rapide (▶▶) pilotent alors la musique et non le diaporama.

Vous pouvez utiliser les boutons suivants durant un diaporama.

Bouton	Description
<b>Pause (■)</b>	Interrompt le diaporama (ou la musique si le support contient des fichiers musicaux)
<b>Suivant (▶▶ )</b>	Sélectionne l’image suivante (ou la plage suivante si le support contient des fichiers musicaux)
<b>Précédent ( ◀◀)</b>	Sélectionne l’image précédente (ou la plage précédente si le support contient des fichiers musicaux)
<b>Boutons ▲▼/◀▶</b>	Interrompent le diaporama et tournent l’image affichée. Appuyez sur Lecture (▶) pour relancer le diaporama.
<b>ZOOM</b>	Interrompt le diaporama et agrandit l’image affichée. Appuyez plusieurs fois pour sélectionner un agrandissement: 2x, 4x ou 1x. Appuyez sur Lecture (▶) pour relancer le diaporama.
<b>MENU</b>	Affiche “Disc Navigator” (voyez plus bas).

### Remarques:

- Les grandes images prennent plus de temps à charger et peuvent mettre du temps à apparaître.
- Sur un support de mémoire USB, le DRX-730 détecte jusqu’à 299 dossiers et chaque dossier peut contenir jusqu’à 648 fichiers et dossiers.

## Utiliser ‘Disc Navigator’ avec des supports de mémoire USB

Vous pouvez utiliser “Disc Navigator” pour naviguer et sélectionner des fichiers MP3, WMA, MPEG-4 AAC et JPEG sur un support de mémoire USB.

### 1 Appuyez sur MENU.

“Disc Navigator” s’affiche à l’écran.

### 2 Utilisez les boutons de curseur (▲/▼/◀/▶) pour sélectionner la plage, le fichier ou le dossier à lire.

- Utilisez les boutons ▲/▼ pour naviguer dans la liste de dossiers et de fichiers.
- Le bouton ◀ permet de remonter d’un niveau dans la hiérarchie de dossiers. Vous pouvez aussi sélectionner le dossier en haut de la liste (...) et appuyer sur ENTER.
- Utilisez le bouton ENTER ou ▶ pour ouvrir le dossier sélectionné.

Quand vous sélectionnez un fichier d’image JPEG, “Disc Navigator” affiche une prévisualisation.

### 3 Appuyez sur le bouton ENTER pour lire la plage, le fichier ou le dossier sélectionné.

Si vous avez sélectionné un fichier MP3, WMA ou MPEG-4 AAC, la lecture commence par ce fichier puis se poursuit jusqu'à ce que tous les fichiers du dossier aient été lus.

Si vous avez sélectionné un fichier d'image JPEG, le diaporama commence par ce fichier puis se poursuit jusqu'à ce que tous les fichiers du dossier aient été lus.

#### Astuces:

- Si un support de mémoire USB contient des fichiers d'image JPEG et des fichiers de données musicales (MP3, WMA, MPEG-4 AAC), vous pouvez écouter la musique en regardant le diaporama. Lancez simplement la lecture des morceaux comme décrit plus haut puis sélectionnez un fichier d'image JPEG et lancez le diaporama. Tous les fichiers du dossier sélectionné sont lus en boucle. Les boutons Lecture (▶), Pause (■), Suivant (▶▶) et Précédent (◀◀) pilotent le diaporama et non la musique.
- "Disc Navigator" n'affiche que les fichiers du dossier sélectionné. Pour lire tous les fichiers du support de mémoire USB, fermez "Disc Navigator" et lancez la lecture en appuyant sur Lecture (▶); voyez "Diaporama d'images JPEG" à la page 50.

#### Remarque:

- Avec certains lecteurs de musique numériques, les noms de fichiers peuvent ne pas s'afficher correctement.

## Lecture via Bluetooth

En branchant un récepteur audio sans fil Bluetooth Yamaha YBA-10 (en option) à la prise DOCK du DRX-730, vous pouvez écouter la musique de votre dispositif Bluetooth en bénéficiant de la qualité du DRX-730 et de ses enceintes. Vous pouvez aussi utiliser la télécommande du DRX-730 pour piloter la lecture de musique sur le dispositif Bluetooth.

#### Remarques:

- Mettez le DRX-730 en veille et débranchez son cordon d'alimentation avant de brancher ou de débrancher le Yamaha YBA-10.
- Pour en savoir plus sur l'utilisation du Yamaha YBA-10, voyez son mode d'emploi.
- Voyez le mode d'emploi de votre dispositif Bluetooth pour en savoir plus sur son fonctionnement.
- Selon le modèle de votre dispositif Bluetooth et la version de son système, certaines fonctions peuvent ne pas fonctionner comme prévu voire même ne pas fonctionner du tout.

### ■ Configuration Bluetooth

Utilisez le câble de socle fourni avec le Yamaha YBA-10 et branchez-le au Yamaha YBA-10 d'une part et à la prise DOCK en face arrière du DRX-730 d'autre part.

(L'illustration montre le modèle pour l'Europe.)

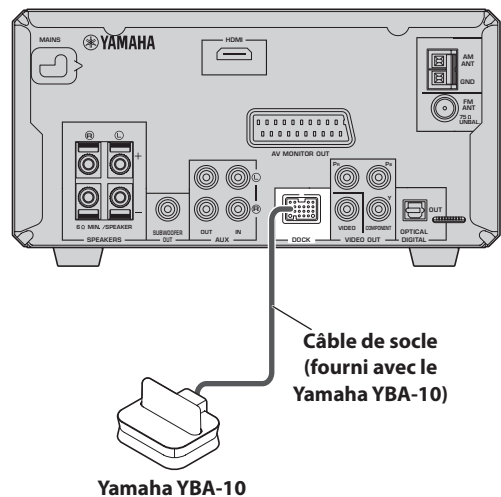

### ■ Appairage Bluetooth

Avant de pouvoir utiliser un dispositif Bluetooth avec le DRX-730, il faut l'appairer avec le Yamaha YBA-10.

**1** Appuyez sur DOCK pour choisir la source d'entrée "DOCK".

**2** Activez le dispositif Bluetooth et vérifiez qu'il est détectable.

### 3 Maintenez BLUETOOTH ON enfoncé pendant 3 secondes pour lancer l'appairage.

L'appairage démarre, le témoin DOCK clignote et "Searching..." apparaît à l'écran.

Durant l'appairage, le Yamaha YBA-10 cherche des dispositifs Bluetooth compatibles et enregistre ceux qu'il trouve. L'appairage ne doit être effectué que la première fois que vous utilisez le dispositif Bluetooth avec le Yamaha YBA-10 (sauf si les informations d'appairage ont été effacées). Pour en savoir plus sur l'appairage, voyez le mode d'emploi du Yamaha YBA-10.

Pour annuler l'appairage, appuyez sur BLUETOOTH OFF.

### 4 Vérifiez que le dispositif Bluetooth a détecté le Yamaha YBA-10.

Le Yamaha YBA-10 apparaît comme "YBA-10 YAMAHA" ou quelque chose de similaire sur le dispositif Bluetooth.

### 5 Sur le dispositif Bluetooth, sélectionnez le Yamaha YBA-10 et entrez la clé "0000".

Quand l'appairage est terminé, le message "Completed" s'affiche à l'écran.

#### Remarque:

- L'appairage est annulé si aucun dispositif Bluetooth compatible n'est trouvé dans les 8 minutes. La source d'entrée change alors sur le DRX-730 ou ce dernier passe en veille.

#### ■ Connexion de dispositifs Bluetooth

Quand un dispositif Bluetooth est appairé avec le Yamaha YBA-10, vous pouvez vous y connecter et lire la musique qu'il contient.

### 1 Appuyez sur DOCK pour choisir la source d'entrée "DOCK".

### 2 Appuyez sur BLUETOOTH ON.

Le Yamaha YBA-10 tente de se connecter au dernier dispositif Bluetooth utilisé ou appairé et "Searching..." apparaît à l'écran.

Quand une connexion est établie, le message "BT connected" apparaît à l'écran.

### 3 Servez-vous de la télécommande du DRX-730 ou des commandes du dispositif Bluetooth pour piloter la lecture de musique sur le dispositif Bluetooth.

Pour déconnecter un dispositif Bluetooth et rendre le DRX-730 indétectable, appuyez sur BLUETOOTH OFF. Le message "Disconnected" s'affiche à l'écran.

Pour connecter un autre dispositif Bluetooth, commencez par déconnecter le dispositif connecté puis lancez la connexion sur l'autre dispositif Bluetooth.

#### ■ Pilotage de la lecture

Les boutons suivants de la télécommande du DRX-730 peuvent piloter la lecture sur un dispositif Bluetooth.

Pointez la télécommande vers le capteur du DRX-730 et non vers le dispositif Bluetooth.

Bouton	Description
Lecture (▶)	Lance la lecture <sup>1</sup>
Pause (■)	Interrompt momentanément la lecture <sup>1</sup>
Arrêt (■)	Arrête la lecture
Suivant (▶▶)	Sélectionne la page suivante
Précédent (◀◀)	Retourne au début de la plage en cours. Une nouvelle pression sélectionne la plage précédente.

1. Selon le dispositif Bluetooth, les boutons Lecture et Pause peuvent servir de boutons Lecture/Pause.

#### Remarques:

- La télécommande du DRX-730 ne peut piloter un dispositif Bluetooth que tant qu'il est connecté.
- Si le dernier dispositif Bluetooth est introuvable, le Yamaha YBA-10 n'essaiera pas de se connecter à d'autres dispositifs, même si plusieurs dispositifs ont été enregistrés par appairage.
- Le DRX-730 se déconnecte automatiquement du dispositif Bluetooth dans les cas suivants: quand la déconnexion est lancée sur le dispositif, quand la communication devient impossible parce que le dispositif est trop éloigné ou quand le DRX-730 est mis en veille.
- Le dispositif Bluetooth n'est pas déconnecté quand vous changez de source d'entrée sur le DRX-730.
- Le Yamaha YBA-10 ne reconnaît que des lecteurs de musique et des téléphones portables Bluetooth compatibles avec A2DP ou AVRCP.
- Bluetooth dispose d'une plage de fonctionnement allant jusqu'à 10 mètres (33 pieds) sans obstacles. Vérifiez qu'il n'y a pas d'obstacles entre le Yamaha YBA-10 et votre dispositif Bluetooth.

# Chapitre 8: Enregistrement

Vous pouvez brancher un enregistreur comme un graveur CD, MD ou une platine à cassette au DRX-730 pour l'enregistrement et la lecture.

- Les disques et les fichiers disposant d'une protection contre la copie ne peuvent pas être enregistrés.

---

## 1 Branchez l'enregistreur au DRX-730.

Pour en savoir plus, voyez "Connexion d'un enregistreur (CD, MD etc.)" à la page 14.

---

## 2 Mettez le DRX-730 et l'enregistreur sous tension.

---

## 3 Sur le DRX-730, sélectionnez la source d'entrée à enregistrer.

Si vous avez choisi "DVD" comme source d'entrée, n'oubliez pas d'insérer le disque à enregistrer.

---

## 4 Lancez l'enregistrement sur l'appareil d'enregistrement.

---

## 5 Lancez la lecture sur le DRX-730.

Pour lire l'enregistrement, sélectionnez la source d'entrée "AUX" (voyez page 16).

Si votre enregistreur possède une entrée numérique optique, vous pouvez la brancher à la sortie OPTICAL DIGITAL OUT du DRX-730 pour effectuer des enregistrements numériques.

### Remarques:

- Voyez le mode d'emploi de votre enregistreur pour savoir comment l'utiliser.
- Les réglages du volume, du grave, de l'aigu et de la balance sur le DRX-730 n'affectent pas l'enregistrement.
- Pour éviter une boucle de signal, le signal d'entrée AUX n'est pas envoyé aux prises AUX OUT. Vous ne pouvez donc pas enregistrer une source branchée à AUX IN.
- La prise OPTICAL DIGITAL OUT ne transmet pas les signaux de la radio ni des prises DOCK, AUX IN et PORTABLE. Pour enregistrer ces sources, branchez les prises AUX OUT du DRX-730 à l'entrée audio analogique de l'enregistreur.
- Selon le type de source, la prise OPTICAL DIGITAL OUT du DRX-730 peut transmettre des données audio numériques au format MPEG, Dolby Digital ou DTS que l'enregistreur ne peut pas enregistrer. Dans ce cas, réglez les paramètres de sortie audio numérique de sorte à transmettre des données PCM (voyez page 56).



# Chapitre 9: Réglages audio et vidéo

Ce chapitre décrit les menus “Audio Settings” et “Video Adjust”.

## Menu ‘Audio Settings’

Ces réglages ne concernent que la lecture de disques.

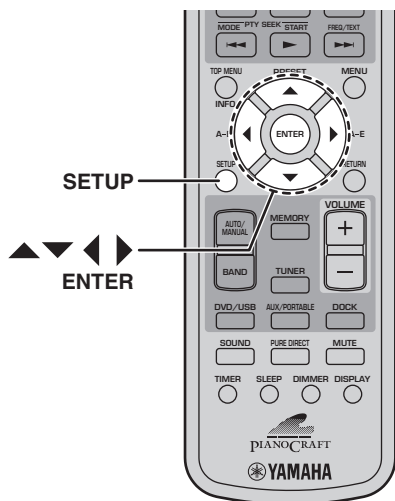

### 1 Appuyez sur SETUP.

Le menu “Setup” s’affiche à l’écran.

### 2 Sélectionnez “Audio Settings” puis appuyez sur ENTER.

Le menu “Audio Settings” s’affiche à l’écran.

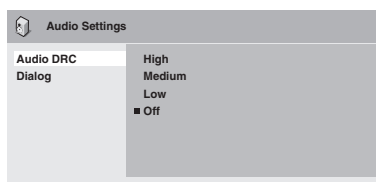

### 3 Utilisez les boutons ▲/▼/◀/▶ et ENTER pour sélectionner un paramètre et changer le réglage.

Les paramètres sont décrits ci-dessous.

### 4 Pour fermer le menu “Setup”, appuyez sur SETUP.

#### Remarque:

- L’effet des réglages audio dépend des enceintes, du téléviseur, du volume de l’ampli-tuner AV ainsi que d’autres réglages. Essayez tous les réglages de chaque paramètre et optez pour celui qui donne les meilleurs résultats.

#### ■ Audio DRC

La fonction “Audio DRC” (“Dynamic Range Control”) influe sur la plage dynamique: en accentuant les sons de faible volume et en atténuant les sons de volume élevé, elle est idéale pour regarder des films tard le soir sans déranger votre entourage.

- High, Medium, Low, Off (par défaut).

#### Remarques:

- “Audio DRC” ne fonctionne qu’avec des sources Dolby Digital.
- Avec certains disques, “Audio DRC” n’a que peu voire pas d’effet.
- La fonction “Audio DRC” s’applique aussi aux signaux de sortie numérique si le paramètre “Digital Out” est réglé sur “On” et le paramètre “Dolby Digital Out” sur “Dolby Digital > PCM”. Voyez page 56 pour en savoir plus sur les réglages de sortie audio numérique.
- La fonction “Audio DRC” s’applique également aux signaux de la sortie audio HDMI avec les mêmes restrictions que celles mentionnées ci-dessus.

#### ■ Dialog

Lorsque vous regardez un film ou autre sur DVD vidéo, le niveau du canal central peut être, selon le format audio, assez faible et presque inaudible. La fonction “Dialog” peut augmenter le niveau des dialogues pour en faciliter l’écoute.

- High, Medium, Low, Off (par défaut).

#### Remarques:

- Selon les données sources, la fonction “Dialog” peut entraîner une distorsion des dialogues. Dans ce cas, choisissez un réglage moins élevé.
- La fonction “Dialog” s’applique aussi aux signaux de sortie numérique qui ont été convertis en format PCM à 2 canaux. Voyez page 56 pour en savoir plus sur les réglages de sortie audio numérique.
- La fonction “Dialog” s’applique également aux signaux de la sortie audio HDMI, avec les mêmes restrictions que celles mentionnées ci-dessus.

## Menu 'Video Adjust'

Les réglages "Video Adjust" concernent l'image du téléviseur.

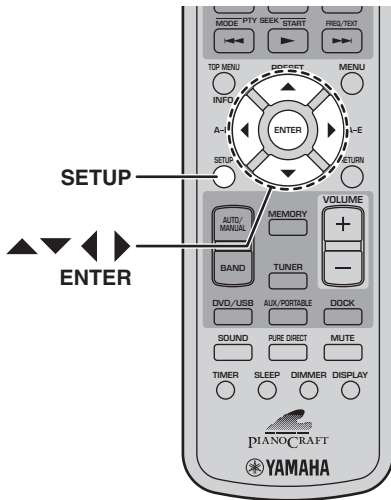

### 1 Sélectionnez la source d'entrée "DVD" et appuyez sur SETUP.

Le menu "Setup" s'affiche à l'écran.

**Remarque:**

- Le menu "Video Adjust" n'est disponible qu'avec la source d'entrée "DVD".

### 2 Sélectionnez "Video Adjust" puis appuyez sur ENTER.

Le menu "Video Adjust" s'affiche à l'écran.

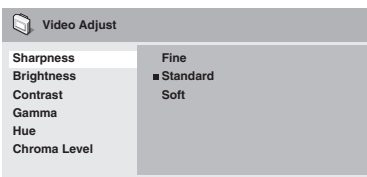

### 3 Utilisez les boutons ▲/▼/◀/▶ et ENTER pour sélectionner un paramètre et changer le réglage.

Les paramètres sont décrits ci-dessous.

Les paramètres "Brightness", "Contrast", "Hue" et "Chroma Level" peuvent être réglés avec les boutons ◀/▶.



### 4 Pour fermer le menu "Setup", appuyez sur SETUP.

#### ■ Sharpness

Règle la netteté de l'image.

- Fine, Standard (par défaut), Soft.

#### ■ Brightness

Règle la luminosité de l'image.

- 20~+20 (par défaut: 0)

#### ■ Contrast

Règle le contraste entre les parties les plus claires et les plus sombres de l'image.

- 16~+16 (par défaut: 0)

#### ■ Gamma

Règle l'apparence des parties les plus sombres de l'image.

- High, Medium, Low, Off (par défaut).

#### ■ Hue

Règle la balance entre le vert et le rouge.

- De vert 9 à rouge 9 (par défaut: 0)

#### ■ Chroma Level

Règle la saturation des couleurs.

- 9~+9 (par défaut: 0)

**Remarques:**

- L'effet des réglages "Video Adjust" dépend des données sources ainsi que du téléviseur. Il peut être imperceptible dans certains cas.
- Le réglage "Sharpness" ne s'applique pas aux données vidéo transmises par la prise HDMI.

# Chapitre 10: Réglages initiaux

Ce chapitre décrit le menu “Initial Settings”.

## Menu ‘Initial Settings’

Le menu “Initial Settings” contient des paramètres relatifs à la sortie audio numérique, la vidéo, la langue, l’affichage etc.

Quand un paramètre est affiché en gris, il est indisponible. Les réglages initiaux ne peuvent pas être modifiés pendant la lecture d’un disque. Il faut d’abord arrêter la lecture.

### 1 Sélectionnez la source d’entrée “DVD” et appuyez sur SETUP.

Le menu “Setup” s’affiche à l’écran.

#### Remarque:

- Le menu “Initial Settings” n’est disponible qu’avec la source d’entrée “DVD”.

### 2 Sélectionnez “Initial Settings” puis appuyez sur ENTER.

Le menu “Initial Settings” s’affiche à l’écran.

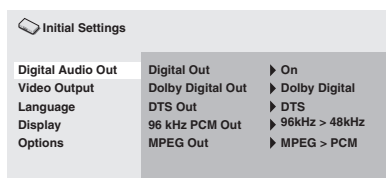

### 3 Utilisez les boutons ▲/▼/◀/▶ et ENTER pour sélectionner un paramètre et changer le réglage.

Les paramètres sont décrits ci-dessous.

#### Remarques:

- Les paramètres “HDMI Resolution” et “HDMI Color” ne servent que si vous avez branché un élément HDMI à la prise HDMI.
- Les paramètres “Component Out” et “AV Connector Out” (modèle européen) ne peuvent pas être modifiés si vous avez branché un élément HDMI à la prise HDMI.
- Les réglages des paramètres “Component Out” et “AV Connector Out” (modèle européen) peuvent changer automatiquement suite au réglage des paramètres “HDMI Resolution” et “HDMI Color”.
- Si “HDMI Audio” est activé (“ON”, voyez page 13) ou si un élément est branché à la prise HDMI, seul le réglage “Digital Out” est disponible.

- Quand “HDMI Audio” est activé (“ON”, voyez page 13), les données PCM de 96kHz sont ramenées à une fréquence d’échantillonnage de 48kHz, quel que soit le réglage “96kHz PCM Out”.

## Paramètres ‘Digital Audio Out’

### ■ Digital Out

Active/désactive la sortie OPTICAL DIGITAL OUT.

- On (par défaut):** OPTICAL DIGITAL OUT est activée.
- Off:** OPTICAL DIGITAL OUT est désactivée.

### ■ Dolby Digital Out

Active/désactive la conversion de données Dolby Digital en données PCM. Si vous avez branché la prise OPTICAL DIGITAL OUT à votre décodeur/ampli-tuner AV alors qu’il ne reconnaît pas les données Dolby Digital, sélectionnez Dolby Digital > PCM.

- Dolby Digital (par défaut):** Les signaux Dolby Digital sont transmis tels quels.
- Dolby Digital > PCM:** Les signaux Dolby Digital sont convertis en données PCM à 2 canaux.

### ■ DTS Out

Active/désactive la conversion de données DTS en données PCM. Si vous avez branché la prise OPTICAL DIGITAL OUT à votre décodeur/ampli-tuner AV alors qu’il ne reconnaît pas les données DTS, sélectionnez DTS > PCM.

- DTS (par défaut):** Les signaux DTS sont transmis tels quels.
- DTS > PCM:** Les signaux DTS sont convertis en données PCM à 2 canaux.

#### Remarques:

- Si vous avez sélectionné “DTS” alors que votre décodeur/ampli-tuner AV ne reconnaît pas les données DTS, cela risque de générer du bruit.
- Quand “DTS > PCM” est sélectionné, vous pouvez aussi préciser le type de mixage DTS (voyez “DTS Downmix” à la page 59).

### ■ 96kHz PCM Out

Active/désactive la réduction de la fréquence d’échantillonnage 96kHz. Si vous avez branché la prise OPTICAL DIGITAL OUT à un décodeur/ampli-tuner AV qui reconnaît les données PCM de 96kHz, sélectionnez “96kHz”.

- 96 kHz > 48 kHz (par défaut):** Les données audio numériques PCM de 96kHz sont ramenées à une fréquence d’échantillonnage de 48kHz.
- 96 kHz:** Les données audio numériques PCM de 96kHz sont transmises telles quelles.

### ■ MPEG Out

Active/désactive la conversion de données MPEG en données PCM. Si vous avez branché la prise OPTICAL DIGITAL OUT à un décodeur/amplificateur AV qui reconnaît les données MPEG, sélectionnez "MPEG".

- **MPEG:** Les signaux MPEG sont transmis tels quels.
- **MPEG > PCM (par défaut):** Les signaux MPEG sont convertis en données PCM à 2 canaux.

## Paramètres 'Video Output'

### ■ TV Screen

Détermine le format de l'image transmise par les sorties vidéo analogiques et HDMI. Faites votre choix en fonction du format d'écran de votre téléviseur.

- **4:3 (Letter Box) (par défaut):** Choisissez cette option si vous avez un téléviseur 4:3 conventionnel. Les films en grand écran (16:9) sont affichés avec des bandes noires dans le haut et le bas de l'écran.
- **4:3 (Pan & Scan):** Choisissez cette option si vous avez un téléviseur 4:3 conventionnel. Les extrémités gauche et droite des films grand écran (16:9) sont coupées pour que l'image occupe tout l'écran. Les données de disques vidéo non compatibles avec "Pan & Scan" sont transmises en format "4:3 Letter Box".
- **16:9 (Wide):** Sélectionnez cette option si vous avez un téléviseur grand écran.
- **16:9 (Compressed):** Cette option n'est disponible que si votre téléviseur est branché à la prise HDMI et si le paramètre "HDMI Resolution" est réglé sur "1920 x 1080p", "1920 x 1080i" ou "1280 x 720p". Sélectionnez cette option si vous voulez afficher convenablement des données 4:3 sur un téléviseur 16:9. Des barres noires sont affichées à gauche et à droite de l'image.

### ■ Component Out

Règle la sortie COMPONENT VIDEO OUT sur "Progressive" (balayage progressif) ou "Interlaced" (balayage entrelacé). Le balayage progressif offre une image de meilleure qualité et réduit les interférences. Choisissez "Progressive" si votre téléviseur ou projecteur est compatible avec le balayage progressif. Pour en savoir plus, voyez le mode d'emploi du téléviseur.

- **Interlace (par défaut):** La sortie COMPONENT VIDEO OUT transmet des données vidéo en format entrelacé.
- **Progressive:** La sortie COMPONENT VIDEO OUT transmet des données vidéo en format progressif et le témoin PROGRESSIVE apparaît à l'écran.

Pour un balayage progressif, sélectionnez "Progressive" et appuyez sur ENTER. Quand la demande de confirmation apparaît à l'écran, appuyez sur ENTER pour confirmer votre choix ou sur RETURN pour l'annuler.

### Remarques:

- Lors du passage entre les balayages entrelacé et progressif, l'image peut être défilante.
- Si le paramètre "HDMI Resolution" est réglé sur "720 x 480i (NTSC)" ou "720 x 576i (PAL)", le réglage "Component Out" est automatiquement réglé sur "Interlace". Si une autre résolution est sélectionnée, le paramètre "Component Out" est automatiquement réglé sur "Progressive".
- Si vous optez pour "Progressive" alors que votre téléviseur ne reconnaît pas ce type de balayage, vous risquez de perdre l'image. Dans ce cas, branchez le DRX-730 à un téléviseur doté d'une connexion vidéo composite et sélectionnez le balayage entrelacé ou initialisez le DRX-730 (voyez page 66).
- **AVIS AUX UTILISATEURS: TOUS LES TÉLÉVISEURS HAUTE DÉFINITION NE SONT PAS ENTIÈREMENT COMPATIBLES AVEC CE PRODUIT, CE QUI PEUT ENGENDRER DES DÉFAUTS DANS L'IMAGE. EN CAS DE PROBLÈME AVEC LE MODE DE BALAYAGE PROGRESSIF DE 525 LIGNES, NOUS RECOMMANDONS DE CHANGER LES CONNEXIONS ET DE CHOISIR LA SORTIE "STANDARD DEFINITION". POUR TOUTE QUESTION RELATIVE À LA COMPATIBILITÉ ENTRE VOTRE ÉCRAN ET CET APPAREIL, VEUILLEZ CONTACTER NOTRE SERVICE D'ASSISTANCE À LA CLIENTÈLE.**

### ■ AV Connector Out (Modèle européen)

La prise AV MONITOR OUT est réglée pour transmettre un signal vidéo composite ou vidéo RGB à composantes.

Si la prise SCART de votre téléviseur est compatible RGB, sélectionnez "RGB". Pour en savoir plus, voyez le mode d'emploi du téléviseur. Tous les téléviseurs fonctionnent avec le réglage "Video".

- **Video (par défaut):** La sortie AV MONITOR OUT transmet des données vidéo composites.
- **RGB:** La sortie AV MONITOR OUT transmet des données vidéo RGB à composantes.

### Remarques:

- Avec le réglage "RGB", la sortie COMPONENT VIDEO OUT ne transmet aucun signal.
- Si vous avez branché un élément HDMI à la prise HDMI du DRX-730, le paramètre "AV Connector Out" est automatiquement réglé sur "Video".

## ■ HDMI Resolution

Règle résolution de la sortie vidéo HDMI.

- **1920 x 1080p**: Choisissez cette option si votre téléviseur HDMI est compatible avec le format vidéo progressif 1080p.
- **1920 x 1080i**: Choisissez cette option si votre téléviseur HDMI est compatible avec le format vidéo entrelacé 1080i.
- **1280 x 720p**: Choisissez cette option si votre téléviseur HDMI est compatible avec le format vidéo progressif 720p.
- **720 x 480p (NTSC), 720 x 576p (PAL) (par défaut)**: Choisissez cette option si votre téléviseur HDMI est compatible avec le format vidéo progressif 480p ou 576p.
- **720 x 480i (NTSC), 720 x 576i (PAL)**: Choisissez cette option si votre téléviseur HDMI est compatible avec le format vidéo entrelacé 480i ou 576i.

Pour changer la résolution, sélectionnez un réglage puis appuyez sur ENTER. Quand la demande de confirmation apparaît à l'écran, appuyez sur ENTER pour valider votre choix.

### Remarques:

- Lors du changement de résolution, l'image peut être défilante et disparaître un instant.
- **Initialisation des réglages HDMI**  
Si aucune image n'apparaît après le changement de résolution, suivez la procédure ci-dessous pour retrouver la résolution par défaut: 720 x 480p (NTSC), 720 x 576p (PAL).

---

## 1 Mettez le DRX-730 en veille.

---

**2** Maintenez Arrêt (□) enfoncé sur le DRX-730, appuyez sur STANDBY/ON et maintenez Arrêt (□) enfoncé jusqu'à ce que "DVD — NO REQ." apparaisse à l'écran.

---

**3** Appuyez plusieurs fois sur Lecture/Pause (▷/⏸) pour sélectionner "HDMI CLEAR".

Si vous changez d'avis, sélectionnez "DVD — NO REQ."

---

**4** Appuyez sur STANDBY/ON.

La résolution HDMI est ramenée à son réglage par défaut et le DRX-730 passe en veille. Appuyez de nouveau sur STANDBY/ON pour le rallumer. Le paramètre "HDMI Audio" (page 13) est coupé ("Off").

## ■ HDMI Color

Détermine le mode de couleur HDMI.

- **Full range RGB**: Produit des blancs éclatants et des noirs profonds.
- **RGB**: Optez pour ce réglage si les parties noires et blanches de l'image sont trop prononcées avec le réglage "Full range RGB".
- **Component**: Il s'agit du format vidéo composantes standard utilisé par les éléments HDMI.

Le réglage par défaut varie en fonction de l'élément HDMI branché.

## Réglages de langue

Pour les réglages *Other Languages* des paramètres "Audio Language", "Subtitle Language" et "DVD Menu Lang.", vous pouvez également spécifier la langue avec les abréviations à 2 lettres ou les codes à 4 chiffres de la liste fournie à la page 67.

---

**1** Sélectionnez "Other Languages" puis appuyez sur ENTER.

---

**2** Utilisez les boutons ◀/▶ pour sélectionner la langue avec son abréviation.

Pour certaines langues, seul le numéro de code est affiché.

- Pour choisir une langue avec le code à 4 chiffres, utilisez les boutons ▲/▼ ou les boutons numérotés pour entrer le code puis appuyez sur ENTER.

## ■ Audio Language

Règle la langue par défaut de la bande son pour les DVD vidéo.

- **English (par défaut)**: La bande son est en anglais si disponible.
- **Languages**: La bande son est dans la langue sélectionnée si disponible. (Les langues disponibles dépendent de l'endroit où vous avez acheté le DRX-730).
- **Other Languages**: Utilisez les abréviations et les codes de la liste p. 67 pour sélectionner des langues non reprises ci-dessus.

### Remarques:

- Avec certains disques DVD vidéo, la langue de la bande son est déterminée par le disque, quel que soit le réglage choisi ici.
- Avec certains DVD vidéo, vous pouvez sélectionner la langue de la bande son dans un menu. Dans ce cas, appuyez sur MENU pour afficher le menu et choisissez la langue voulue.

### ■ Subtitle Language

Règle la langue par défaut des sous-titres pour les DVD vidéo.

- **English (par défaut):** Les sous-titres sont en anglais si disponible.
- **Languages:** Les sous-titres sont dans la langue sélectionnée si disponible. (Les langues disponibles dépendent de l'endroit où vous avez acheté le DRX-730).
- **Other Languages:** Utilisez les abréviations et les codes de la liste p. 67 pour sélectionner des langues non reprises ci-dessus.

#### Remarques:

- Avec certains disques DVD vidéo, la langue des sous-titres est déterminée par le disque, quel que soit le réglage choisi ici.
- Avec certains DVD vidéo, vous pouvez sélectionner la langue des sous-titres dans un menu. Dans ce cas, appuyez sur MENU pour afficher le menu et choisissez la langue voulue.
- Le réglage "Subtitle Language" s'applique également aux disques DivX® qui utilisent des fichiers de sous-titres externes (voyez "DivX" à la page 63).

### ■ DVD Menu Lang.

Détermine la langue par défaut utilisée pour les menus des disques DVD vidéo et de certains disques DivX®.

- **w/Subtitle Lang. (par défaut):** Les menus sont dans la même langue que celle choisie pour les sous-titres si disponible.
- **Languages:** Les menus sont dans la langue sélectionnée si disponible. (Les langues disponibles dépendent de l'endroit où vous avez acheté le DRX-730).
- **Other Languages:** Utilisez les abréviations et les codes de la liste à la page 67 pour sélectionner des langues non reprises ci-dessus.

### ■ Subtitle Display

Détermine si les sous-titres d'un disque DVD vidéo sont affichés par défaut.

- **On (par défaut):** Les sous-titres sont affichés par défaut si disponibles.
- **Off:** Les sous-titres ne sont pas affichés par défaut.

#### Remarque:

- Certains disques DVD vidéo affichent des sous-titres, quel que soit le réglage sélectionné.

## Paramètres 'Display'

### ■ OSD Language

Définit la langue des menus affichés à l'écran.

- **English (par défaut):** Menus en anglais.
- **Language:** Les langues disponibles dépendent de l'endroit où vous avez acheté le DRX-730.

### ■ Angle Indicator

Détermine si l'icône de caméra () qui apparaît quand le disque DVD vidéo propose de plusieurs angles de prise de vue est affichée ou non.

- **On (par défaut):** L'icône de caméra est affichée.
- **Off:** L'icône de caméra n'est pas affichée.

## Paramètres 'Option'

### ■ Parental Lock

Voyez "Contrôle parental" ci-dessous.

### ■ DTS Downmix

Détermine le mode de mixage des données audio multicanal DTS quand "DTS Out" (voyez page 56) est réglé sur "DTS > PCM". Sélectionnez "Lt/Rt" si votre décodeur/ampli-tuner AV est compatible Dolby Pro Logic mais pas DTS et s'il est branché à la prise OPTICAL DIGITAL OUT.

- **STEREO (par défaut):** Les données multicanal DTS sont mixées sur 2 canaux (mixage stéréo).
- **Lt/Rt:** Les données multicanal DTS sont mixées pour produire un mixage surround avec encodage matriciel compatible avec les décodeurs matriciels Dolby Surround.

### ■ DivX(R) VOD

Voyez "DivX® VOD" à la page 61.

## Contrôle parental

Les disques DVD vidéo dont le contenu risque de heurter certaines personnes peuvent être soumis au système de contrôle parental (*Parental Lock*) limitant l'accès. (Voyez la pochette du disque pour en savoir davantage). Vous pouvez régler le DRX-730 afin qu'il active la fonction de contrôle parental. Le visionnement de disques d'un niveau de contrôle parental donné nécessite alors l'entrée d'un mot de passe. Il existe huit niveaux de contrôle parental. De plus, certains disques DVD vidéo utilisent des codes nationaux ou régionaux pour bloquer des contenus inadéquats sur base du pays ou de la région où vous avez acheté le DRX-730.

Pour utiliser le contrôle parental, il faut entrer un mot de passe, régler le niveau de contrôle parental et spécifier votre pays ou région. Par défaut, aucun mot de passe n'est entré.

- **Password:** Permet d'entrer le mot de passe.
- **Level Change:** Détermine le niveau de contrôle parental.
- **Country Code:** Permet de spécifier le pays ou la région.

### ■ Réglage du mot de passe

Vous devez entrer un mot de passe pour pouvoir régler les paramètres "Level Change" et "Country Code".

---

**1** Sélectionnez "Password" puis appuyez sur ENTER.

---

**2** Entrez un mode de passe à 4 chiffres avec les boutons numériques.

Les numéros entrés sont remplacés par des astérisques (\*) à l'écran.

---

**3** Appuyez sur ENTER pour régler le mot de passe.

Le mot de passe est entré.

### Remarques:

- Nous vous conseillons de noter le mot de passe. Si vous l'oubliez, il faut initialiser le DRX-730 (voyez page 66) et entrer un nouveau mot de passe.
- Une fois que vous avez entré le mot de passe et le niveau de contrôle parental, vous êtes invité à entrer le mot de passe pour lire un disque excédant le niveau de contrôle parental choisi. La lecture du disque est impossible tant que vous n'entrez pas le mot de passe.
- Au lieu d'empêcher la lecture de tout le disque, certains DVD vidéo sautent simplement les scènes inadéquates.
- Certains DVD vidéo ne sont pas compatibles avec le contrôle parental. Ils peuvent donc être lus en dépit des réglages de contrôle parental.

### ■ Changement du mot de passe

Pour pouvoir changer le mot de passe, il faut entrer le mot de passe en vigueur.

---

**1** Sélectionnez "Password" puis appuyez sur ENTER.

---

**2** Entrez le mot de passe en vigueur avec les boutons numérotés puis appuyez sur ENTER.

---

**3** Entrez le nouveau mot de passe et appuyez sur ENTER.

Le nouveau mot de passe est en vigueur.

### ■ Réglage du niveau de contrôle parental

Les disques dont le contenu peut heurter certaines personnes affichent des niveaux de contrôlé élevés et ceux dont le contenu est moins offensif ont un niveau plus bas. Pour empêcher, par exemple, la lecture de disques ayant un niveau de contrôle parental 4 ou plus élevé, réglez le DRX-730 sur le niveau 3.

---

**1** Sélectionnez "Level Change" et appuyez sur ENTER.

---

**2** Entrez le mot de passe en vigueur avec les boutons numérotés et appuyez sur ENTER.

---

**3** Réglez le niveau de contrôle parental avec les boutons ◀/▶ et appuyez sur ENTER.

Le niveau de contrôle parental choisi est activé.

### ■ Réglage du pays ou de la région.

Vous pouvez entrer l'abréviation à 2 lettres ou le code à 4 chiffres de votre pays ou région (voyez la liste des codes à la page 67).

---

**1** Sélectionnez "Country Code" et appuyez sur ENTER.

---

**2** Entrez le mot de passe en vigueur avec les boutons numérotés et appuyez sur ENTER.

---

**3** Sélectionnez votre pays ou région par abréviation avec les boutons ▲/▼ et appuyez sur ENTER.

- Si vous voulez entrer le pays ou la région avec le code à 4 chiffres, utilisez les boutons ▲/▼ ou les boutons numérotés pour entrer le code et appuyez sur ENTER.

Le pays ou la région est entré(e).

### Remarque:

- Le réglage de pays ou de région entre en vigueur lors du chargement du disque suivant. Si vous avez déjà inséré un disque, éjectez-le et insérez-le à nouveau pour bénéficier du nouveau réglage.

## DivX® VOD

Pour lire des fichiers DivX® VOD (“Video on Demand”, vidéo à la demande) sur le DRX-730, vous pouvez être invité à fournir un code d’inscription DivX® VOD à votre fournisseur de contenu DivX® VOD. Dans ce cas, utilisez le code d’inscription DivX® VOD affiché avec le paramètre “Display”.

- **Display:** Affiche votre code d’inscription DivX® VOD.

### ■ Affichage du code d’inscription DivX® VOD.

#### 1 Appuyez sur SETUP.

Le menu “Setup” s’affiche à l’écran.

#### 2 Sélectionnez “Initial Settings” et appuyez sur ENTER.

Le menu “Initial Settings” s’affiche à l’écran.

#### 3 Sélectionnez “Options” puis “DivX(R) VOD” et enfin “Display” puis appuyez sur ENTER.

Le code d’inscription DivX® VOD apparaît.

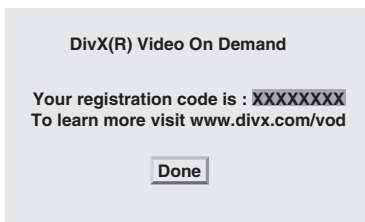

#### Remarques:

- Les fichiers DivX® VOD dotés d’une protection anticopie DRM (“Digital Rights Management”) ne peuvent être lus que sur le lecteur inscrit.
- Si vous essayez de lire un fichier DivX® VOD dont la lecture n’est pas autorisée sur le DRX-730, le message “Authorization Error” apparaît et la lecture est impossible.
- Certains fichiers DivX® VOD ne peuvent être lus qu’un nombre limité de fois. Quand vous lisez un tel fichier sur le DRX-730, le nombre de lectures résiduelles apparaît à l’écran. Si vous essayez de lire un fichier dont la validité (le nombre de lectures disponibles) a expiré, le message “Rental Expired” apparaît et la lecture est impossible. Les fichiers DivX® VOD n’ayant pas de limite de lecture n’affichent pas le nombre de lectures résiduelles et peuvent être lus autant de fois que vous le voulez.



# Appendice

## Disques et formats compatibles

Le DRX-730 peut lire des disques portant les logos suivants:



### Remarques:

- Les CD Kodak Picture sont aussi reconnus.
- Le logo FUJICOLOR CD COMPATIBLE est une marque commerciale de Fuji Photo Film Co. Ltd.
- Le logo DVD est une marque commerciale de DVD Format/Logo Licensing Corporation
- Certains CD et DVD enregistrables peuvent être illisibles suite aux caractéristiques du disque ou à cause de rayures, de poussière, de saleté ou de condensation sur le disque ou la lentille etc. Pour en savoir plus, voyez “Compatibilité des disques enregistrables” plus bas.

## CD avec protection anticopie

Le DRX-730 est conforme à la norme “Audio CD”. Il est impossible de garantir son fonctionnement avec des disques ne répondant à pas cette norme.

## DualDisc

Un “DualDisc” est un disque à double face, avec une couche DVD pour la vidéo sur une face et une couche CD pouvant être lue par un lecteur CD conventionnel sur l'autre.

Le DRX-730 peut lire la face DVD des DualDiscs. Comme la face CD n'est pas conforme à la norme “Audio CD”, certains DualDiscs peuvent être illisibles. Pour en savoir davantage sur la norme DualDisc, veuillez contacter le fabricant du disque ou son vendeur.

## Compatibilité des disques enregistrables

### ■ CD-R/RW

- Le DRX-730 est compatible avec des disques CD-R/RW enregistrés avec les formats suivants: Audio CD, VCD, SVCD et ISO 9660 (CD-ROM).
- Pour les disques ISO 9660, utilisez le système de fichiers CD-ROM ISO 9660 Level 1 ou Level 2, ou les systèmes de fichiers Joliet étendu ou Romeo.
- Les disques multisession ne sont pas reconnus.
- Les disques non finalisés ne peuvent pas être lus. Voyez le mode d'emploi de votre graveur pour savoir comment finaliser un disque.
- Certains disques peuvent se révéler illisibles, générer du bruit ou afficher une distorsion du son. Ces problèmes sont dus au disque et non à un dysfonctionnement.

### ■ DVD-R/RW/R DL

- Le DRX-730 est compatible avec des disques DVD-R/RW et DVD-R DL (double couche) enregistrés avec les formats suivants: DVD vidéo, mode VR (“Video Recording”) et UDF Bridge DVD-ROM.
- Quand vous lisez des données qui ont été modifiées sur un graveur de DVD (suppression de scènes etc.), l'image peut disparaître momentanément là où des modifications ont été apportées. Il ne s'agit pas d'un dysfonctionnement.
- Les disques multisession ne sont pas reconnus.
- Des disques non finalisés ne peuvent pas être lus. Voyez le mode d'emploi de votre graveur pour savoir comment finaliser un disque.
- Certains disques peuvent se révéler illisibles, générer du bruit ou afficher une distorsion du son. Ces problèmes sont dus au disque et non à un dysfonctionnement.

## ■ DVD+R/RW/R DL

- Le DRX-730 est compatible avec des disques DVD+R/RW et DVD+R DL (double couche) enregistrés avec le format suivants DVD vidéo.
- Lors de la lecture de données modifiées, les changements peuvent ne pas être suivis avec exactitude.
- Les disques multisession ne sont pas reconnus.
- Des disques non finalisés ne peuvent pas être lus. Voyez le mode d'emploi de votre graveur pour savoir comment finaliser un disque.
- Certains disques peuvent se révéler illisibles, générer du bruit ou afficher une distorsion du son. Ces problèmes sont dus au disque et non à un dysfonctionnement.

## Disques créés sur ordinateur

- Les disques enregistrés sur ordinateur peuvent être illisibles suite aux réglages du logiciel de gravure ou à la configuration de l'ordinateur.
- Veillez à utiliser un format adéquat lors de la gravure de disques. Pour en savoir plus, voyez le mode d'emploi du logiciel de gravure.
- Les disques enregistrés en mode de gravure par paquets ne sont pas reconnus.

## Fichiers MP3, WMA et MPEG-4 AAC

- Le DRX-730 est compatible avec les formats de fichiers audio suivants: MP3 (MPEG-1 Audio Layer 3), WMA (Windows Media Audio) et MPEG-4 AAC.
- Le DRX-730 peut lire des fichiers MP3, WMA et MPEG-4 AAC sauvegardés sur CD-R/RW et supports de mémoire USB.
- Les fréquences d'échantillonnage suivantes sont acceptées: 32kHz, 44.1kHz et 48kHz.
- Pour les fichiers MP3 et WMA, nous recommandons des résolutions en bits de plus de 128 kbps.
- Pour les fichiers MPEG-4 AAC, les résolutions en bits comprises entre 16 kbps et 320 kbps sont reconnues.
- Les résolutions en bits variables ne sont pas reconnues pour MP3, WMA et MPEG-4 AAC.
- L'encodage WMA Lossless n'est pas reconnu.
- Les fichiers pourvus d'une protection DRM ("Digital Rights Management") ne peuvent pas être lus.
- Seuls les fichiers MP3, WMA et MPEG-4 AAC dotés d'une extension .mp3/.MP3, .wma/.WMA ou .m4a sont reconnus.

- Chaque disque peut contenir jusqu'à 299 dossiers et chaque dossier peut contenir jusqu'à 648 fichiers et dossiers. Cependant, certains dossiers et fichiers peuvent être indétectables selon la façon dont les dossiers sont structurés.

## Fichiers JPEG

- Le DRX-730 est compatible avec les formats de disques d'images suivants: Fuji Color CD, Kodak Picture CD. Il peut aussi lire des fichiers JPEG sauvegardés sur CD-R/RW et supports de mémoire USB. Certains disques d'images peuvent être illisibles à cause de leur mode d'enregistrement etc.
- Les fichiers Baseline JPEG et Exif 2.2 JPEG d'une résolution allant jusque 3072 x 2048 sont reconnus. ("Exif", l'acronyme de "Exchangeable Image File", est le format utilisé par les appareils photo numériques pour stocker des métadonnées.)
- Les fichiers JPEG Progressive ne sont pas reconnus.
- Seuls les fichiers JPEG portant l'extension .jpg/.JPG sont reconnus.
- Chaque disque peut contenir jusqu'à 299 dossiers et chaque dossier peut contenir jusqu'à 648 fichiers et dossiers. Cependant, certains dossiers et fichiers peuvent ne pas être lus selon la façon dont les dossiers sont agencés.

## DivX®

La technologie DivX® a été développée par DivX, Inc. Elle comprime des films et des vidéos pour les stocker sur CD et DVD avec une perte minimale de qualité. Elle dispose de fonctions interactives, comme des menus, sous-titres et bandes sons en différentes langues. Comme pour les DVD vidéo, les fichiers individuels DivX® sont appelés *titres*.

Le DRX-730 peut lire des fichiers DivX® gravés sur les CD et DVD indiqués sous "Compatibilité des disques enregistrables" à la page 62. Lorsque vous nommez des fichiers DivX® avant la gravure sur disque, n'oubliez pas que les fichiers DivX® d'un disque sont lus par ordre alphabétique.

- Le DRX-730 est un produit officiel DivX® Ultra Certified et peut lire des vidéos DivX® dans toutes les versions (y compris DivX® 6) avec une lecture améliorée des fichiers DivX® et le DivX® Media Format.
- Le DRX-730 peut lire des fichiers DivX® sauvegardés sur CD-R/RW et CD-ROM mais pas sur des dispositifs de mémoire USB.
- Seuls les fichiers DivX® portant l'extension .avi ou .divx sont reconnus.

## ■ Fichiers de sous-titres externes

Les films DivX® utilisent des fichiers spéciaux appelés *fichiers de sous-titres externes* pour l’affichage des sous-titres. Les polices de caractères indiquées dans la liste plus bas peuvent être utilisées pour les sous-titres. Utilisez le paramètre “Subtitle Language” à la page 58 pour sélectionner la police/la langue correspondant au fichier de sous-titres externe.

Le DRX-730 reconnaît les groupes de langues suivants:

<b>Groupe 1</b>	Albanais (sq), Basque (eu), Catalan (ca), Danois (da), Néerlandais (nl), Anglais (en), Féroïen (fo), Finnois (fi), Français (fr), Allemand (de), Islandais (is), Irlandais (ga), Italien (it), Norvégien (no), Portugais (pt), Rhéto-Roman (rm), Écossais (gd), Espagnol (es), Suédois (sv)
<b>Groupe 2</b>	Albanais (sq), Croate (hr), Tchèque (cs), Hongrois (hu), Polonais (pl), Roumain (ro), Slovaque (sk), Slovène (sl)
<b>Groupe 3</b>	Bulgare (bg), Biélorusse (be), Macédonien (mk), Russe (ru), Serbe (sr), Ukrainien (uk)
<b>Groupe 4</b>	Hébreu (iw), Yiddish (ji)
<b>Groupe 5</b>	Turc (tr)

### Remarques:

- Certains fichiers de sous-titres externes peuvent être mal affichés voire pas affichés du tout.
- Seuls les fichiers de sous-titres externes portant l’extension .srt, .sub, .ssa ou .smi sont reconnus. (Notez que ces fichiers ne sont pas affichés par le “Disc Navigator”.)
- Le nom de fichier d’un fichier de sous-titres externe doit commencer par le nom du fichier de film auquel il est associé.
- Un seul film peut avoir jusqu’à 10 fichiers de sous-titres externes.

## WMV

WMV est l’acronyme de “*Windows Media Video*”, une technologie de compression vidéo développée par Microsoft Corporation. Les données vidéo peuvent être encodées en format WMV avec Windows Media Encoder.

- Le DRX-730 est compatible avec les fichiers WMV9 encodés avec Windows Encoder 9.
- Le DRX-730 peut lire des fichiers WMV sauvegardés sur CD-R/RW mais pas sur des dispositifs de mémoire USB.
- Seuls les fichiers WMV9 portant l’extension .wmv sont reconnus.

- Les résolutions vidéo allant jusqu’à 720 x 480 et 720 x 576 sont reconnues.
- La résolution en bits maximum moyenne est de 2~3 Mbps. (La résolution en bits maximum varie selon les conditions d’encodage.)
- “Advanced Profile” n’est pas reconnu.
- Les fichiers pourvus d’une protection DRM (“Digital Rights Management”) ne peuvent pas être lus.

## MPEG-4 AAC

AAC est l’acronyme de “*Advanced Audio Coding*”, une technologie de compression audio utilisée pour MPEG-2 et MPEG-4. Le format réel des données et l’extension de fichier dépend de l’application utilisée pour créer le fichier AAC.

- Le DRX-730 peut lire des fichiers AAC créés avec iTunes et ayant une extension .m4a.
- Les fichiers pourvus d’une protection DRM (“Digital Rights Management”) et des fichiers encodés avec certaines versions d’iTunes ne peuvent pas être lus.

## WMA

WMA est l’acronyme de “*Windows Media Audio*”, une technologie de compression audio développée par Microsoft Corporation. Des données audio peuvent être encodées en format WMA avec le Lecteur Windows Media version 7.1.1, le Lecteur Windows Media pour Windows XP ou le Lecteur Windows Media de la série 9.

- Le DRX-730 peut lire des fichiers WMA.
- Utilisez exclusivement des logiciels certifiés par Microsoft Corporation pour encoder des fichiers WMA. Si vous utilisez un logiciel non certifié, le fichier généré risque de ne pas être lu correctement.

## Zones pour les DVD vidéo

Les lecteurs DVD et les disques DVD vidéo ont un numéro de zone en fonction du pays ou de la région où ils sont vendus. Un lecteur DVD ne peut lire que des disques portant le même numéro de zone. Les disques portant un numéro de zone différent sont illisibles.

Le numéro de zone du DRX-730 se trouve en face arrière. Le DRX-730 ne peut lire que des disques portant le même numéro de zone ou des disques portant la mention *ALL*. Si vous essayez de lire un DVD vidéo portant un numéro de zone différent, le message “Incompatible disc region number, Can’t play disc” apparaît.

## Précautions liées aux disques

### Rangement des disques

Conservez toujours les disques dans leur pochette d'origine et rangez-les verticalement dans un endroit qui n'est pas soumis à des températures ou une humidité extrême ni exposé au soleil. Lisez toujours les précautions accompagnant le disque.

### Manipulation des disques

- Tenez toujours les disques par les bords afin d'éviter les traces de doigts, les rayures et la saleté.

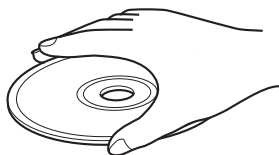

- Les disques portant des traces de doigts, des rayures et de la saleté risquent de ne plus pouvoir être lus correctement. Dans ce cas, utilisez un chiffon doux et sec pour essuyer le disque en lignes droites, en partant du centre vers le bord. N'essuyez pas le disque selon un mouvement circulaire car vous l'endommageriez. N'utilisez jamais de chiffon sale.

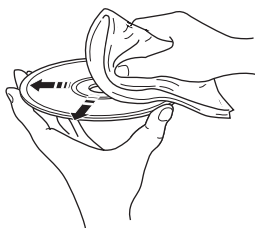

- Pour les disques très sales, utilisez un chiffon doux humidifié et séchez convenablement le disque. N'utilisez jamais d'essence, de diluant ou d'autres agents de nettoyage comme ceux conçus pour les disques vinyles.
- N'insérez jamais de disque très endommagé, fendu ou ondulé dans le DRX-730 car cela l'endommagerait.
- Ne collez pas d'étiquette sur les disques car elles risquent de faire onduler le disque et de le rendre illisible. Les disques de location portent souvent des étiquettes ou des autocollants. Vérifiez qu'il n'y a pas de colle qui dépasse de l'étiquette avant de lire de tels disques.
- Ne chargez pas plus d'un disque à la fois dans le DRX-730.
- Pour en savoir davantage sur le maniement des disques, voyez les précautions accompagnant le disque.

## Disques de formes spéciales

Le DRX-730 ne peut pas lire des disques ayant des formes spéciales (en cœur, hexagonaux etc.). Ces disques risquent d'être source de pannes. Ne les insérez pas dans l'appareil.

### Nettoyage de la lentille

Si de la saleté ou de la poussière s'accumule sur la lentille du DRX-730, le son et l'image risquent d'être instables. Adressez-vous alors à votre revendeur Yamaha. N'utilisez pas d'agent nettoyant pour lentille disponibles dans le commerce car ils risquent d'endommager la lentille.

## Précautions liées au DRX-730

### Installation

- Placez le DRX-730 sur une surface stable, proche de votre téléviseur et des autres éléments AV avec lesquels vous avez l'intention de l'utiliser.
- Ne placez rien sur le DRX-730.
- Ne posez pas le DRX-730 sur le dessus du téléviseur. Éloignez-le également des éléments sensibles au magnétisme comme les magnétoscopes.
- Ne placez pas le DRX-730 sur un amplificateur de puissance ou tout autre élément générateur de chaleur. Si vous installez le DRX-730 dans un meuble, placez l'ampli ou tout autre élément générateur de chaleur sur la planche inférieure, aussi loin que possible du DRX-730.

### Évitez les endroits...

- Exposés au soleil
- Très humides ou mal aérés
- Soumis à des températures extrêmes
- Soumis à des vibrations
- Très poussiéreux
- Soumis à de la fumée, de la vapeur ou des températures élevées comme une cuisine

## Déplacer le DRX-730

Avant de déplacer le DRX-730, éjectez le disque si nécessaire, fermez le tiroir et appuyez sur STANDBY/ON pour le mettre en veille. Quand le message "STANDBY" a disparu, débranchez le câble d'alimentation de la prise secteur.

### Remarque:

- Si vous débranchez le câble d'alimentation avant que le message "STANDBY" n'ait disparu, vous risquez de rétablir les réglages d'usine du DRX-730.
- Si vous déplacez le DRX-730 avec un disque à l'intérieur, vous risquez d'endommager l'appareil et le disque.

## Initialisation du DRX-730

Vous pouvez rétablir les réglages par défaut du DRX-730.

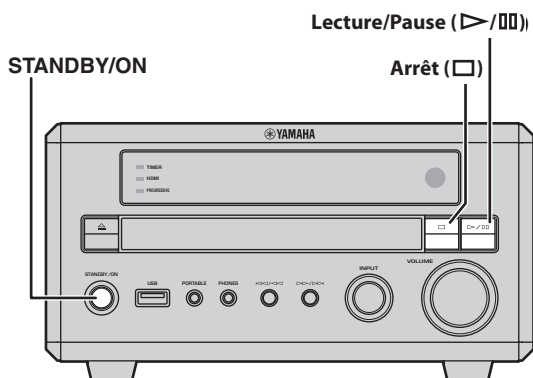

**1** Mettez le DRX-730 en veille.

**2** Maintenez Arrêt (□) enfoncé en façade du DRX-730, appuyez sur STANDBY/ON et maintenez Arrêt (□) enfoncé jusqu'à ce que "DVD — NO REQ." apparaisse à l'écran.

**3** Appuyez plusieurs fois sur Lecture/Pause (▷/⏸) pour sélectionner "DVD—INIT".

Si vous changez d'avis, sélectionnez "DVD — NO REQ."

**4** Appuyez sur STANDBY/ON.

Le DRX-730 retrouve ses réglages par défaut et passe en veille. Une nouvelle pression active le STANDBY/ON.

Les réglages "TV Screen", "HDMI Resolution" et d'autres paramètres retrouvent leur réglage d'usine. Le paramètre "HDMI Audio" est réglé sur "OFF".

## Listes de langues, de pays et de régions

### Liste des langues

#### ■ Langue (abréviation), numéro de code

Japonais (ja), 1001	Bhoutanais (dz), 0426	Kirghiz (ky), 1125	Cinghalais (si), 1909
Anglais (en), 0514	Esperanto (eo), 0515	Latin (la), 1201	Slovaque (sk), 1911
Français (fr), 0618	Estonien (et), 0520	Lingala (ln), 1214	Slovène (sl), 1912
Allemand (de), 0405	Basque (eu), 0521	Laotien (lo), 1215	Samoan (sm), 1913
Italien (it), 0920	Persan (fa), 0601	Lituanien (lt), 1220	Shona (sn), 1914
Espagnol (es), 0519	Finnois (fi), 0609	Letton (lv), 1222	Somali (so), 1915
Chinois (zh), 2608	Fidjien (fj), 0610	Malgache (mg), 1307	Albanais (sq), 1917
Néerlandais (nl), 1412	Féroïen (fo), 0615	Maori (mi), 1309	Serbe (sr), 1918
Portugais (pt), 1620	Frison (fy), 0625	Macédonien (mk), 1311	Siswati (ss), 1919
Suédois (sv), 1922	Irlandais (ga), 0701	Malayalam (ml), 1312	Sesotho (st), 1920
Russe (ru), 1821	Gaélique d'Écosse (gd), 0704	Mongol (mn), 1314	Soudanais (su), 1921
Coréen (ko), 1115	Galicien (gl), 0712	Moldave (mo), 1315	Swahili (sw), 1923
Grec (el), 0512	Guarani (gn), 0714	Marathi (mr), 1318	Tamoul (ta), 2001
Afar (aa), 0101	Gujrati (gu), 0721	Malais (ms), 1319	Télougou (te), 2005
Abkhaze (ab), 0102	Haoussa (ha), 0801	Maltais (mt), 1320	Tadjik (tg), 2007
Afrikaans (af), 0106	Hindi (hi), 0809	Birman (my), 1325	Thaï (th), 2008
Amharique (am), 0113	Croate (hr), 0818	Nauru (na), 1401	Tigrigna (ti), 2009
Arabe (ar), 0118	Hongrois (hu), 0821	Népalais (ne), 1405	Turkmène (tk), 2011
Assamais (as), 0119	Arménien (hy), 0825	Norvégien (no), 1415	Tagalog (tl), 2012
Aymara (ay), 0125	Interlangue (ia), 0901	Occitan (oc), 1503	Setswana (tn), 2014
Azerbaïdjanais (az), 0126	Interlingue (ie), 0905	Oromo (om), 1513	Tongan (to), 2015
Bachkir (ba), 0201	Inupiak (ik), 0911	Oriya (or), 1518	Turc (tr), 2018
Biélorusse (be), 0205	Indonésien (in), 0914	Panjabi (pa), 1601	Tsonga (ts), 2019
Bulgare (bg), 0207	Islandais (is), 0919	Polonais (pl), 1612	Tatar (tt), 2020
Bihari (bh), 0208	Hébreu (iw), 0923	Pashto, Pushto (ps), 1619	Twi (tw), 2023
Bislama (bi), 0209	Yiddish (ji), 1009	Quechua (qu), 1721	Ukrainien (uk), 2111
Bengali (bn), 0214	Javanais (jw), 1023	Rhéo-roman (rm), 1813	Ourdou (ur), 2118
Tibétain (bo), 0215	Géorgien (ka), 1101	Kirundi (rn), 1814	Ouzbek (uz), 2126
Breton (br), 0218	Kazakh (kk), 1111	Roumain (ro), 1815	Vietnamien (vi), 2209
Catalan (ca), 0301	Groenlandais (kl), 1112	Kinyarwanda (rw), 1823	Volapük (vo), 2215
Corse (co), 0315	Cambodgien (km), 1113	Sanskrit (sa), 1901	Volof (wo), 2315
Tchèque (cs), 0319	Kannada (kn), 1114	Sindhi (sd), 1904	Xhosa (xh), 2408
Gallois (cy), 0325	Cachemiri (ks), 1119	Sango (sg), 1907	Yoruba (yo), 2515
Danois (da), 0401	Kurde (ku), 1121	Serbo-croate (sh), 1908	Zoulou (zu), 2621

### Liste des pays et de régions

#### ■ Langue, numéro de code, abréviation

Argentine, 0118, ar	Finlande, 0609, fi	Malaisie, 1325, my	Singapour, 1907, sg
Australie, 0121, au	France, 0618, fr	Mexique, 1324, mx	Espagne, 0519, es
Autriche, 0120, at	Allemagne, 0405, de	Pays-Bas, 1412, nl	Suède, 1905, se
Belgique, 0205, be	Hong-Kong, 0811, hk	Nouvelle-Zélande, 1426, nz	Suisse, 0308, ch
Brésil, 0218, br	Inde, 0914, in	Norvège, 1415, no	Taiwan, 2023, tw
Canada, 0301, ca	Indonésie, 0904, id	Pakistan, 1611, pk	Thaïlande, 2008, th
Chili, 0312, cl	Italie, 0920, it	Philippines, 1608, ph	Royaume-Uni, 0702, gb
Chine, 0314, cn	Japon, 1016, jp	Portugal, 1620, pt	USA, 2119, us
Danemark, 0411, dk	Corée, République de, 1118, kr	Fédération Russe, 1821, ru	

## En cas de problème

Si vous rencontrez le moindre problème lors de l'utilisation du DRX-730, consultez les tableaux suivants et voyez si vous ne trouvez pas la solution. Si vous ne parvenez pas à résoudre le problème, contactez votre revendeur Yamaha.

### Généralités

Problème	Cause possible	Solution
<b>Le DRX-730 se met immédiatement hors tension quand vous l'allumez.</b>	Le câble d'alimentation est peut-être mal branché.	Vérifiez si le câble d'alimentation est correctement branché à la prise secteur.
	Il y a peut-être un court-circuit dans un câble d'enceinte.	Vérifiez que les câbles d'enceinte sont connectés correctement (voyez page 9).
	Le DRX-730 peut avoir été soumis à un choc électrique important dû à l'éclair ou une électricité statique excessive.	Mettez le DRX-730 en veille et débranchez son câble d'alimentation. Attendez 30 secondes puis rebranchez le câble d'alimentation et remettez l'appareil sous tension.
<b>Les enceintes ne produisent pas de son.</b>	Le volume est au minimum.	Augmentez le volume (voyez page 17).
	Le son est coupé.	Rétablissez le son (voyez page 17).
	Vous avez choisi la mauvaise source d'entrée.	Sélectionnez la bonne source d'entrée (voyez page 16).
	Les enceintes ne sont pas correctement branchées.	Vérifiez les connexions des enceintes (voyez page 9).
	Le disque inséré n'est pas reconnu.	Utilisez uniquement des disques de format compatible (voyez page 62).
<b>Il n'y a pas d'image sur le téléviseur.</b>	Les câbles TV ne sont pas correctement branchés.	Vérifiez les connexions des câbles TV (voyez page 12).
	Si vous utilisez les connexions COMPONENT VIDEO OUT et HDMI simultanément, les prises COMPONENT VIDEO OUT peuvent produire des signaux vidéo à balayage progressif, indépendamment du réglage "Component Out".	Débranchez l'élément HDMI ou branchez un téléviseur compatible avec le balayage progressif aux prises COMPONENT VIDEO OUT (voyez page 12).

Problème	Cause possible	Solution
<b>L'image n'est pas affichée correctement sur le téléviseur.</b>	Les réglages "Video Output" sont incorrects.	Vérifiez les réglages "Video Output" et corrigez-les si nécessaire (voyez page 57).
	Le paramètre "Component Out" est réglé sur "Progressive" mais le téléviseur branché à la prise COMPONENT VIDEO OUT n'est pas compatible avec un balayage progressif.	Réglez "Component Out" sur "Interlace" (voyez page 57).
	Le paramètre "AV Connector Out" est réglé sur "RGB" mais le téléviseur branché à la prise AV MONITOR OUT n'est pas compatible avec le format RGB.	Réglez "AV Connector Out" sur "Video" (voyez page 57).
	Le téléviseur branché à la prise HDMI n'est pas compatible avec la résolution choisie.	Réglez le paramètre "HDMI Resolution" sur une résolution reconnue par le téléviseur HDMI (voyez page 58).
<b>Le message "HDMI ERROR" apparaît ou il n'y a pas d'image sur le téléviseur HDMI.</b>	Une mauvaise résolution HDMI a été sélectionnée ou une erreur HDMI s'est produite.	Vérifiez le réglage "HDMI Resolution" et corrigez-le si nécessaire (voyez page 58).
		Initialisez les réglages de HDMI (voyez page 58).
<b>Le DRX-730 s'éteint soudainement.</b>	La minuterie 'Sleep' était active.	Rallumez le DRX-730.
	La fonction "Auto Standby" met automatiquement le DRX-730 en veille.	Vérifiez le réglage "Auto Standby" (voyez page 22).
<b>Une enceinte a un niveau moins élevé que l'autre.</b>	Les câbles ne sont pas correctement branchés.	Vérifiez les connexions des câbles (voyez page 9).
<b>Impossible d'augmenter le volume ou il y a de la distorsion.</b>	L'élément branché aux prises AUX OUT du DRX-730 est éteint.	Rallumez-le.
<b>Certaines sources ne peuvent pas être enregistrées.</b>	La prise OPTICAL DIGITAL OUT ne transmet pas les signaux de la radio ni des prises DOCK, AUX IN ou PORTABLE.	Pour enregistrer ces sources, branchez les prises AUX OUT du DRX-730 à l'entrée audio analogique de l'enregistreur (voyez page 53).
<b>Le DRX-730 ne fonctionne pas correctement.</b>	Le DRX-730 peut avoir été soumis à un choc électrique important dû à l'éclair ou une électricité statique excessive, ou à une baisse de la tension d'alimentation.	Mettez le DRX-730 en veille et débranchez son câble d'alimentation. Attendez 30 secondes puis rebranchez le câble d'alimentation et remettez l'appareil sous tension.
<b>Un appareil numérique ou à haute fréquence situé à proximité émet du bruit.</b>	L'appareil est peut-être trop près du DRX-730.	Eloignez-le du DRX-730.
<b>L'heure affichée est incorrecte.</b>	L'alimentation a été coupée durant plus de 5 minutes (le câble d'alimentation a été débranché de la prise secteur ou il y a eu une panne de courant).	Branchez le DRX-730 à une prise secteur puis réglez l'heure (voyez page 21).



## Télécommande

Problème	Cause possible	Solution
<b>La télécommande ne fonctionne pas.</b>	La télécommande est hors de sa plage de fonctionnement.	Utilisez la télécommande dans sa plage de fonctionnement (voyez page 8).
	Le capteur de télécommande du DRX-730 est en plein soleil ou soumis à un éclairage fluorescent à inverseur.	Changez l'éclairage ou déplacez le DRX-730.
	Vous avez choisi la mauvaise source d'entrée. Certains boutons ont différentes fonctions selon la source d'entrée choisie (voyez page 6).	Sélectionnez la bonne source d'entrée (voyez page 16).
	Les piles sont épuisées et doivent être remplacées.	Remplacez les deux piles par des piles neuves (voyez page 8).

## Lecture de disques

Problème	Cause possible	Solution
<b>Certaines fonctions ne produisent pas le résultat escompté.</b>	Certains disques ne sont pas compatibles avec les fonctions de lecture du DRX-730.	Essayez un autre disque.
<b>La lecture ne démarre pas, l'image ou le son est parasité ou la lecture s'arrête intempestivement.</b>	Le disque n'est pas bien placé dans le tiroir.	Posez le disque au centre du tiroir en orientant le label vers le haut (voyez page 23).
	Le disque est sale.	Vérifiez le disque et nettoyez-le si nécessaire (voyez page 65).
	Le disque inséré n'est pas reconnu.	Utilisez uniquement des disques de format compatible (voyez page 62).
	Il y a de la condensation sur la lentille. Quand vous déplacez le DRX-730 d'un endroit froid dans un endroit chaud, de la condensation peut se former sur la lentille.	Attendez une ou deux heures que la condensation s'évapore puis réessayez.
<b>Quand un DVD vidéo est chargé, le même message ne cesse de s'afficher et il est impossible d'accéder au menu ou aux données du disque.</b>	La fonction "Resume" ou "Last Memory" est activée.	Appuyez deux fois sur Arrêt (■) pour annuler la poursuite de la lecture (fonction "Resume").
		Initialisez le DRX-730 pour effacer les données "Resume" mémorisées (voyez page 66).
<b>Impossible de sélectionner des langues ou des sous-titres.</b>	Le disque ne propose pas de langues alternatives ou des sous-titres.	Voyez le boîtier du disque pour savoir quelles langues et quels sous-titres il propose.
	Les opérations sont limitées par le disque.	Utilisez le menu du disque pour sélectionner la langue ou les sous-titres.

Problème	Cause possible	Solution
<b>Les sous-titres ne s'affichent pas.</b>	Les sous-titres sont coupés.	Choisissez des sous-titres (voyez page 27).
	Le disque inséré ne propose pas de sous-titres.	Voyez le boîtier du disque pour en savoir plus sur les sous-titres.
	Avec la lecture en boucle d'un passage A-B, les sous-titres en dehors du passage peuvent ne pas s'afficher.	Coupez la lecture en boucle d'un passage A-B (voyez page 29).
<b>Impossible de choisir des angles de prise de vue</b>	Le disque ne propose pas d'angles de vue alternatifs.	Voyez le boîtier du disque pour en savoir plus sur les angles de vue.
<b>Impossible de lire certains fichiers.</b>	Seuls les fichiers MP3, WMA, MPEG-4 AAC et JPEG dépourvus de protection anticopie (DRM) peuvent être lus.	Utilisez des fichiers sans protection anticopie.
	Le fichier de format n'est pas compatible.	Utilisez uniquement des fichiers de format compatible (voyez les pages 63 et 64).
<b>Impossible d'enregistrer un DVD.</b>	Le DVD est protégé contre la copie.	La plupart des DVD vidéo sont protégés contre la copie et ne peuvent pas être enregistrés.
<b>L'image du téléviseur est instable.</b>	L'image peut être instable durant le recul ou l'avance rapide	Ce n'est pas un dysfonctionnement.
<b>L'image est étirée ou des barres noires sont affichées.</b>	Le paramètre "TV Screen" est mal réglé.	Vérifiez le réglage "TV Screen" et corrigez-le si nécessaire (voyez page 57).
<b>Des ombres apparaissent dans certaines zones de l'image.</b>	Les données vidéo sont incompatibles avec le balayage progressif à cause de la façon dont elles ont été modifiées ou du type même des données.	Réglez "Component Out" sur "Interlace" (voyez page 57).
<b>Le disque est éjecté dès son chargement.</b>	Le disque inséré n'est pas reconnu.	Utilisez uniquement des disques de format compatible (voyez page 62).
<b>Le message "No Disc" apparaît alors qu'un disque est chargé.</b>	Le disque n'est pas bien placé dans le tiroir.	Posez le disque au centre du tiroir en orientant le label vers le haut (voyez page 23).
<b>Impossible d'afficher le menu "Setup", "Initial Settings" ou "Video Adjust".</b>	Ces menus ne peuvent être affichés que lorsque la source d'entrée "DVD" est sélectionnée.	Choisissez la source d'entrée "DVD" (voyez page 16).

## Tuner

## ■ FM/AM

Problème	Cause possible	Solution
<b>Impossible de sélectionner des stations mémorisées.</b>	Les stations mémorisées ont été effacées.	Mémorisez à nouveau des stations radio (voyez page 39).
<b>Les stations mémorisées ont été effacées.</b>	Le DRX-730 a été débranché du secteur durant plus d'une semaine.	Vérifiez que le cordon d'alimentation secteur est correctement branché et mémorisez à nouveau des stations radio (voyez page 39).

## ■ FM

Problème	Cause possible	Solution
<b>La réception est mauvaise.</b>	L'antenne FM n'est pas correctement branchée.	Vérifiez si l'antenne FM est bien branchée (voyez page 11).
	Le signal de la station FM est faible ou la réception de cette station est mauvaise dans votre région.	Réduisez le bruit en passant en mode de recherche manuelle (voyez page 38) ou branchez une antenne FM extérieure (vendue séparément). Pour en savoir davantage, consultez un installateur d'antenne qualifié dans votre région.
<b>La réception est mauvaise (distorsion du son) même avec une antenne FM extérieure.</b>	Il y a des interférences multivoies dues aux réflexions du signal FM sur des obstacles tels que des montagnes ou de grands immeubles.	Ajustez la hauteur, l'orientation ou l'emplacement de l'antenne FM.
<b>La recherche automatique ne permet pas de trouver certaines stations de radio.</b>	Le signal de la station FM est faible ou la réception de cette station est mauvaise dans votre région.	Passer en mode de recherche manuelle (voyez page 38) ou branchez une antenne FM extérieure (vendue séparément). Pour en savoir davantage, consultez un installateur d'antenne qualifié de votre région.

## ■ AM

Problème	Cause possible	Solution
<b>La réception a beaucoup d'interférences.</b>	Les interférences peuvent être d'origine atmosphérique ou provoquées par des orages. Le DRX-730 peut aussi capter les bruits engendrés par l'éclairage fluorescent, des moteurs électriques ou des appareils électriques dotés d'un thermostat.	Il peut être difficile d'éliminer complètement ce type de bruit. Ils peuvent parfois être réduits par la connexion d'une antenne AM extérieure ou en branchant l'antenne à la terre (voyez page 11).
	L'antenne AM intérieure est trop près du DRX-730.	Eloignez l'antenne du DRX-730 ou changez l'orientation de l'antenne.
	Le DRX-730 est trop près du téléviseur, notamment si le bruit se produit le soir.	Eloignez le DRX-730 du téléviseur.
<b>La recherche automatique ne permet pas de trouver certaines stations de radio.</b>	L'antenne-cadre AM n'est pas branchée correctement.	Vérifiez si l'antenne-cadre AM est bien branchée (voyez page 11).
	Le signal de la station AM est faible ou la réception de cette station est mauvaise dans votre région.	Passer en mode de recherche manuelle (voyez page 38).

## Minuterie

Problème	Cause possible	Solution
<b>Impossible de régler la minuterie.</b>	L'heure n'a pas encore été réglée.	Réglez l'heure (voyez page 21).
<b>La minuterie n'a pas fonctionné.</b>	Les heures d'activation et de désactivation sont les mêmes.	Réglez correctement les heures d'activation et de désactivation (voyez page 45).

## Lecture sur iPod

Problème	Cause possible	Solution
<b>La lecture sur l'iPod ne fonctionne pas.</b>	L'iPod n'est pas correctement installé dans le socle universel Yamaha pour iPod.	Assurez-vous que l'iPod est correctement installé dans le socle universel Yamaha pour iPod (voyez page 47).
	Le câble du socle n'est pas branché correctement au socle universel Yamaha pour iPod ou au DRX-730.	Vérifiez les connexions du câble du socle et corrigez-les si nécessaire (voyez page 47).
<b>Certaines fonctions de l'iPod ne produisent pas le résultat escompté.</b>	Selon le modèle de votre iPod et la version de son système, certaines fonctions de l'iPod peuvent ne pas fonctionner comme prévu voire même ne pas fonctionner du tout.	Vérifiez que l'iPod dispose de la version système la plus récente. Voyez le site web Apple pour en savoir plus.
<b>Lors de la lecture d'une séquence vidéo sur un iPod, l'image de lecture n'apparaît pas sur l'écran du iPod.</b>	Le iPod est réglé pour afficher l'image vidéo sur un téléviseur.	Quand le iPod est inséré sur le dock universel Yamaha, réglez la sortie téléviseur du iPod sur la position hors service.
<b>Le message "Unknown iPod" est affiché.</b>	L'iPod n'est pas compatible.	Utilisez exclusivement des modèles d'iPod compatibles (voyez page 47).
<b>Le message "Disconnected" est affiché.</b>	Il n'y a pas d'iPod dans le socle universel Yamaha pour iPod.	Insérez votre iPod dans le socle universel Yamaha pour iPod (voyez page 47).

## Lecture sur support de mémoire USB

Problème	Cause possible	Solution
<b>Impossible de lire les données d'un support de mémoire USB.</b>	Certains supports de mémoire USB ne sont pas reconnus par le DRX-730.	Essayez avec un autre support de mémoire USB.
	Seuls les supports de mémoire USB formatés avec le système FAT16 ou FAT32 sont reconnus.	Reformatez le support de mémoire USB avec FAT16 ou FAT32.
	Le support de mémoire USB est branché à un hub USB et le DRX-730 ne reconnaît pas les hubs USB.	Branchez le support de mémoire USB directement à la prise USB du DRX-730.
<b>Impossible de lire certains fichiers.</b>	Seuls les fichiers MP3, WMA, MPEG-4 AAC et JPEG dépourvus de protection anticopie (DRM) peuvent être lus.	Utilisez des fichiers sans protection anticopie.
	Le fichier de format n'est pas compatible.	Utilisez uniquement des fichiers de format compatible (voyez les pages 63 et 64).

Problème	Cause possible	Solution
<b>Le message "NO USB" ou "USB ERROR" est affiché.</b>	Le support de mémoire USB n'est pas compatible ou le DRX-730 n'est pas en mesure de fournir assez d'énergie pour alimenter correctement le support.	Eteignez le DRX-730 puis rallumez-le.
		Mettez le DRX-730 en veille, débranchez le support de mémoire USB puis rebranchez-le.
		Sélectionnez la source d'entrée "USB" puis branchez le dispositif USB.
		Sélectionnez une autre source d'entrée puis resélectionnez "USB".
		Si le support de mémoire USB dispose d'un adaptateur secteur propre, utilisez-le pour alimenter le support USB tant qu'il est branché au DRX-730.
		Si le message continue à apparaître, le support de mémoire USB est probablement incompatible avec le DRX-730.

## Lecture via Bluetooth

Problème	Cause possible	Solution
<b>Impossible de brancher un lecteur de musique ou un téléphone portable compatible Bluetooth.</b>	Le câble de socle n'est pas branché correctement au Yamaha YBA-10 ou au DRX-730.	Vérifiez les connexions du câble de socle et corrigez-les si nécessaire (voyez page 51).
	Le dispositif Bluetooth n'est pas compatible A2DP ou AVRCP.	Utilisez un dispositif Bluetooth compatible A2DP ou AVRCP.
	Le dispositif Bluetooth est trop éloigné du Yamaha YBA-10.	Le dispositif Bluetooth doit être dans la ligne de mire du Yamaha YBA-10 et à moins de 10 mètres.
	Il y a un obstacle entre le dispositif Bluetooth et le Yamaha YBA-10.	
	Un appareil situé à proximité émet à 2.4GHz (un four à micro-ondes ou un dispositif de réseau sans fil).	Eloignez le Yamaha YBA-10 de cet appareil.
	L'appairage n'a pas été effectué.	Appairez le dispositif Bluetooth avec le DRX-730 (voyez page 51).
	La fonction "Bluetooth" du dispositif Bluetooth est désactivée.	Vérifiez que la fonction "Bluetooth" est activée sur votre dispositif Bluetooth.
<b>Certaines fonctions ne produisent pas le résultat escompté.</b>	Selon le dispositif Bluetooth et la version de son système, certaines fonctions peuvent ne pas fonctionner comme prévu voire même ne pas fonctionner du tout.	Utilisez un dispositif Bluetooth compatible.
<b>Le message "Not found" est affiché.</b>	Le dispositif Bluetooth utilisé en dernier lieu avec le DRX-730 est introuvable.	Vérifiez que le dispositif Bluetooth est détectable et au sein de la plage de détection (voyez page 51).
<b>Le message "Not Available" est affiché.</b>	Vous ne pouvez pas appairer le Yamaha YBA-10 avec un nouveau dispositif Bluetooth tant qu'il est connecté à un autre dispositif.	Déconnectez le dispositif connecté avant d'appairer le nouveau dispositif.

## Fiche technique

### Section amplificateur

- Puissance de sortie RMS minimum par canal (filtre passe-bas d'usine 20kHz)  
(6Ω, 1kHz, 0,9% DHT) ..... 20W + 20W
- Puissance de sortie RMS maximum par canal (filtre passe-bas d'usine 20kHz)  
(6Ω, 1kHz, 10% DHT) ..... 30W + 30W
- Distorsion harmonique totale  
AUX, PORTABLE (FPB 20kHz, 1kHz, 1W) ... moins de 0,05%
- Sensibilité/impédance d'entrée:  
AUX, PORTABLE (1kHz, 20W) ..... 400mV/47 kΩ
- Réponse en fréquence  
AUX, PORTABLE ..... 10Hz~22kHz ±3dB
- Rapport signal/bruit  
(AUX, PORTABLE, entrée court-circuitée IHF-A)  
..... plus de 95dB

### Section tuner

#### ■ Section FM

- Plage de syntonisation  
Modèles pour les Etats-Unis et le Canada ..... 87.5~107.9  
Modèles pour l'Asie et Taiwan ..... 87.5~107.9 ou 87.5~108.0  
Autres modèles ..... 87.5~108.0MHz
- Rapport signal/bruit (mono) ..... 75dB
- Sensibilité (S/B 30dB) ..... 1,0 μV

#### ■ Section AM

- Plage de syntonisation  
Modèles pour les E.-U. et le Canada ..... 530~1710kHz  
Modèles pour l'Asie et Taiwan  
..... 530~1710kHz ou 531~1611kHz  
Autres modèles ..... 531~1611kHz
- Rapport signal/bruit ..... 32dB
- Sensibilité (S/B 20dB) ..... 700 μV

### Section DVD

- AUX OUT  
Niveau de sortie (1kHz 0dB) ..... 2V (±0,3)  
Rapport signal/bruit ..... plus de 100dB  
Plage dynamique (48kHz, 24 bits) ..... plus de 95dB  
Distorsion harmonique totale ..... moins de 0,005%  
Réponse en fréquence  
CD-DA/VIDEO CD ..... 10Hz~20kHz  
DVD (48kHz) ..... 10Hz~22kHz  
DVD (96kHz) ..... 10Hz~44kHz
- Sortie vidéo  
Composite ..... 1 Vp-p/75Ω  
Composantes ..... 1 Vp-p/75Ω (Y)  
0.7 Vp-p/75Ω (PB, PR)
- RGB (SCART) ..... 0.7 Vp-p

### Format audio

- Décodage Dolby Digital, DTS, MPEG
- Données PCM: 16 bits
- Données LPCM: 20/24 bits  
Fréquence d'échantillonnage: 44,1, 48kHz, conversion de  
88,2/96kHz

### Généralités

- Alimentation  
Modèles pour les Etats-Unis et le Canada ..... CA 120V, 60Hz  
Modèle pour l'Australie ..... CA 240V, 50Hz  
Modèles pour le Royaume Uni, l'Europe et la  
Russie ..... CA 230V, 50Hz  
Modèle pour la Corée ..... CA 220V, 60Hz  
Modèle pour l'Asie ..... CA 220-240V, 50/60Hz  
Modèle pour la Chine ..... CA 220V, 50Hz  
Modèle pour Taiwan ..... CA 110V, 60Hz
- Consommation ..... 30W
- Consommation en veille ..... moins de 1W
- Tête de lecture laser  
Type ..... Laser semiconducteur AlGaInP  
Longueur d'onde ..... 655nm (DVD), 790nm (VCD/CD)  
Puissance de sortie ..... 5mW (DVD), 7mW (VCD/CD)
- Dimensions (L x H x P) ..... 215 x 113 x 300mm
- Poids ..... 2,9kg
- Plage de température de fonctionnement ..... 5~35°C
- Plage d'humidité de fonctionnement  
..... 5~90% (sans condensation)

Les caractéristiques techniques sont susceptibles d'être modifiées sans préavis.

# Vorsicht: Vor der Bedienung dieses Gerätes durchlesen.

1. Um optimales Leistungsvermögen sicherzustellen, lesen Sie bitte die Anleitung aufmerksam durch. Bewahren Sie die Anleitung danach für spätere Nachschlagzwecke sorgfältig auf.
2. Diese Anlage muß an einem gut belüfteten, kühlen, trockenen und sauberen Ort aufgestellt werden – geschützt vor direkter Sonnenbestrahlung, Wärmequellen, Vibrationen, Staub, Feuchtigkeit und sehr niedrigen Temperaturen. Um eine einwandfreie Wärmeableitung zu gewährleisten, muß an der Oberseite ein Abstand von mindestens 10 cm, rechts und links mindestens 10 cm und ebenfalls 10 cm an der Geräterückseite eingehalten werden.
3. Stellen Sie dieses Gerät entfernt von anderen elektrischen Haushaltgeräten, Motoren oder Transformatoren auf, um Brummgeräusche zu vermeiden.
4. Setzen Sie dieses Gerät keinen plötzlichen Temperaturänderungen von kalt auf warm aus, und stellen Sie dieses Gerät nicht an Orten mit hoher Luftfeuchtigkeit auf (z.B. in Räumen mit Luftbefeuchtern), um Kondensation im Inneren des Gerätes zu vermeiden, da es anderenfalls zu elektrischen Schlägen, Feuer, Beschädigung dieses Gerätes und/oder zu persönlichen Verletzungen kommen kann.
5. Vermeiden Sie die Aufstellung dieses Gerätes an Orten, an welchen Fremdkörper in das Gerät fallen können bzw. an welchen Flüssigkeiten auf das Gerät verschüttet werden können. Stellen Sie auf der Oberseite des Gerätes niemals folgendes auf:
  - Andere Komponenten, da diese Beschädigung und/oder Verfärbung der Oberfläche dieses Gerätes verursachen können.
  - Brennende Objekte (z.B. Kerzen), da diese Feuer, Beschädigung des Gerätes und/oder persönliche Verletzungen verursachen können.
  - Mit Flüssigkeiten gefüllte Behälter, da diese umfallen und die Flüssigkeit auf das Gerät verschütten können, wodurch es zu elektrischen Schlägen für den Anwender und/oder zu Beschädigung des Gerätes kommen kann.
6. Decken Sie dieses Gerät niemals mit Zeitungen, Tischdecken, Vorhängen usw. ab, damit die Wärmeabfuhr nicht behindert wird. Falls die Temperatur im Inneren des Gerätes ansteigt, kann es zu Feuer, Beschädigung des Gerätes und/oder zu persönlichen Verletzungen kommen.
7. Schließen Sie dieses Gerät erst an eine Wandsteckdose an, nachdem alle anderen Anschlüsse ausgeführt wurden.
8. Stellen Sie dieses Gerät niemals mit der Unterseite nach oben auf, da es sonst beim Betrieb zu Überhitzung mit möglichen Beschädigungen kommen kann.
9. Wenden Sie niemals Gewalt bei der Bedienung der Schalter, Knöpfe und/oder Kabel an.
10. Wenn Sie das Netzkabel von der Wandsteckdose abtrennen, fassen Sie immer den Netzstecker an; ziehen Sie niemals an dem Kabel.
11. Reinigen Sie dieses Gerät niemals mit chemisch behandelten Tüchern; anderenfalls kann das Finish beschädigt werden.
12. Verwenden Sie nur die für dieses Gerät vorgeschriebene Netzspannung. Falls Sie eine höhere als die vorgeschriebene Netzspannung verwenden, kann es zu Feuer, Beschädigung dieses Gerätes und/oder zu persönlichen Verletzungen kommen. Yamaha kann nicht verantwortlich gemacht werden für Schäden, die auf die Verwendung dieses Gerätes mit einer anderen als der vorgeschriebenen Spannung zurückzuführen sind.
13. Um Schäden durch Blitzeinschlag zu vermeiden, ziehen Sie das Netzkabel bei Gewitter ab.
14. Versuchen Sie niemals ein Modifizieren oder Ändern dieses Gerätes. Falls eine Wartung erforderlich ist, wenden Sie sich

bitte an einen Yamaha-Kundendienst. Das Gehäuse sollte niemals selbst geöffnet werden.

15. Falls Sie das Gerät für längere Zeit nicht verwenden (z.B. während der Ferien), ziehen Sie den Netzstecker von der Netzdose ab.
16. Stellen Sie dieses Gerät in der Nähe der Steckdose und so, dass der Netzstecker gut zugänglich ist.
17. Lesen Sie unbedingt den Abschnitt „Störungsbeseitigung“ in dieser Anleitung durch, um zu erfahren, wie Sie zunächst im Hinblick auf häufige Bedienfehler prüfen, bevor Sie entscheiden, dass das Gerät defekt ist.
18. Bevor Sie dieses Gerät an einen andere Ort transportieren, drücken Sie die STANDBY/ON-Taste, um das Gerät auf den Bereitschaftsmodus zu schalten, und ziehen Sie danach den Netzstecker von der Netzdose ab.
19. Die Batterien dürfen nicht zu starker Hitze ausgesetzt werden, wie durch Sonnenlicht, Feuer o.ä.
20. Zu starker Schalldruck von Ohrhörern und Kopfhörern kann zu Gehörschäden führen.

Dieses Gerät ist nicht vom Netz abgetrennt, so lange der Netzstecker an eine Netzdose angeschlossen ist, auch wenn das Gerät selbst ausgeschaltet wurde. Dieser Status wird als Bereitschaftsmodus bezeichnet. Auch in diesem Status weist das Gerät einen geringen Stromverbrauch auf.

## ■ GEFAHR

Sichtbare Laserstrahlen bei geöffneter Abdeckung. Achten Sie darauf, nicht direkt in den Laserstrahl zu blicken. Wenn dieses Gerät an eine Netzdose angeschlossen ist, blicken Sie niemals in die Öffnung der Disc-Schublade oder in andere Öffnungen.

Die Laser-Komponente in diesem Produkt kann eine Strahlung abgeben, die den Grenzwert der Klasse 1 übersteigt.

## ■ VORSICHT MIT DEM LASER

Dieses Gerät enthält einen Laser. Um unnötige Augenverletzungen zu vermeiden, sollten Sie alle Wartungs- und Reparaturarbeiten einem qualifiziertem Wartungstechniker überlassen.

### LASER

Typ	Halbleiter-AlGaInP-Laser
Wellenlänge	655 nm (DVD) 790 nm (VCD/CD)
Ausgangsleistung	5 mW (DVD) 7 mW (VCD/CD)
Strahlstreuung	20 Grad

### WARNUNG

UM DIE GEFAHR EINES FEUERS ODER EINES ELEKTROSCHOCKS ZU VERMEIDEN, DARF DAS GERÄT WEDER REGEN NOCH FEUCHTIGKEIT AUSGESETZT WERDEN.

### VORSICHT

Explosionsgefahr bei falschem Einlegen der Batterie. Nur mit Batterien des gleichen oder eines gleichwertigen Typs ersetzen.

## Verbraucherinformation zur Sammlung und Entsorgung alter Elektrogeräte und benutzter Batterien



Befinden sich diese Symbole auf den Produkten, der Verpackung und/oder beiliegenden Unterlagen, so sollten benutzte elektrische Geräte und Batterien nicht mit dem normalen Haushaltsabfall entsorgt werden. In Übereinstimmung mit Ihren nationalen Bestimmungen und den Richtlinien 2002/96/EC und 2006/66/EC, bringen Sie alte Geräte und benutzte Batterien bitte zur fachgerechten Entsorgung, Wiederaufbereitung und Wiederverwendung zu den entsprechenden Sammelstellen.



Durch die fachgerechte Entsorgung der Elektrogeräte und Batterien helfen Sie, wertvolle Ressourcen zu schützen und verhindern mögliche negative Auswirkungen auf die menschliche Gesundheit und die Umwelt, die andernfalls durch unsachgerechte Müllentsorgung auftreten könnten.



Für weitere Informationen zum Sammeln und Wiederaufbereiten alter Elektrogeräte und Batterien, kontaktieren Sie bitte Ihre örtliche Stadt- oder Gemeindeverwaltung, Ihren Abfallentsorgungsdienst oder die Verkaufsstelle der Artikel.

### [Entsorgungsinformation für Länder außerhalb der Europäischen Union]



Diese Symbole gelten nur innerhalb der Europäischen Union. Wenn Sie solche Artikel aufräumen möchten, kontaktieren Sie bitte Ihre örtlichen Behörden oder Ihren Händler und fragen Sie nach der sachgerechten Entsorgungsmethode.

**Pb**

### Anmerkung zum Batteriesymbol (untere zwei Symbolbeispiele):

Dieses Symbol kann auch in Kombination mit einem chemischen Symbol verwendet werden. In diesem Fall entspricht dies den Anforderungen der Richtlinie zur Verwendung chemischer Stoffe.

## Begrenzte Garantie für den Europäischen Wirtschaftsraum (EWR) und die Schweiz

Herzlichen Dank, dass Sie sich für ein Yamaha Produkt entschieden haben. In dem unwahrscheinlichen Fall, dass die Garantie für das Yamaha-Produkt in Anspruch genommen werden muss, wenden Sie sich bitte an den Händler, bei dem es gekauft wurde. Sollten Sie auf Schwierigkeiten stoßen, wenden Sie sich bitte an die Yamaha Repräsentanz in Ihrem Land. Auf unserer Internetseite (<http://www.yamaha-hifi.com/> oder <http://www.yamaha-uk.com/> für Einwohner Großbritanniens) finden Sie alle Einzelheiten.

Wir garantieren für einen Zeitraum von zwei Jahren ab ursprünglichem Kaufdatum, dass dieses Produkt frei von Verarbeitungs- oder Materialfehlern ist. Yamaha verpflichtet sich, gemäß der nachstehend angeführten Bedingungen, ein fehlerhaftes Produkt (oder Teile desselben) kostenfrei (gilt für Teile und Arbeit) zu reparieren oder auszutauschen. Diese Entscheidung obliegt ausschließlich Yamaha. Yamaha behält sich vor, das Produkt gegen ein in Art und/oder Wert und Zustand ähnliches Produkt auszutauschen, wenn das entsprechende Modell nicht mehr erzeugt wird, oder die Reparatur als unrentabel angesehen wird.

### Bedingungen

1. Dem defekten Produkt MUSS die Originalrechnung oder der Originalkaufbeleg (der Beleg muss das Kaufdatum, den Produkt-Code und den Namen des Händlers aufweisen) beigelegt werden, ebenso eine Fehlerbeschreibung. Bei Fehlen einer eindeutigen Kaufbestätigung behält sich Yamaha das Recht vor, den kostenfreien Service abzulehnen und das Produkt auf Kosten des Kunden zu retournieren.
2. Das Produkt MUSS von einem AUTORISIERTEN Yamaha-Händler innerhalb des Europäischen Wirtschaftsraums (EWR) oder der Schweiz gekauft worden sein.
3. Es wurden keine wie auch immer gearteten Änderungen am Produkt vorgenommen, außer diese wurden von Yamaha schriftlich genehmigt.
4. Folgendes ist von der Garantie ausgeschlossen:
  - a. Regelmäßige Wartung und Reparatur oder Austausch von Verschleißteilen.
  - b. Schaden durch:
    - (1) Vom Kunden selber oder von nichtbefugten Dritten ausgeführte Reparaturen.
    - (2) Unsachgemäße Verpackung oder Handhabung während des Transports vom Kunden. Beachten Sie bitte, dass die sachgerechte Verpackung des zur Reparatur gebrachten Produkts in der Verantwortung des Retournierenden liegt.
    - (3) Unsachgemäße Verwendung, einschließlich der, jedoch nicht beschränkt auf, (a) die Verwendung des Produkts zu anderen als den normalen Zwecken oder Behandlung entgegen die Anweisungen Yamahas zur korrekten Handhabung, Wartung oder Lagerung und (b) die Installation oder Verwendung des Produkts auf andere Weise als dies den technischen oder Sicherheitsstandards jenes Landes entspricht, in dem das Produkt verwendet wird.
    - (4) Unfälle, Blitzschlag, Wasser, Feuer, ungeeignete Belüftung, Auslaufen der Batterie oder jedem anderen Grund, den Yamaha nicht beeinflussen kann.
    - (5) Defekte an jenem System, an welches dieses Produkt angeschlossen wird und/oder die Inkompatibilität mit Produkten anderer Hersteller.
    - (6) Die Verwendung eines nicht von Yamaha in den EWR und/oder die Schweiz importierten Produkts, wenn dieses Produkt nicht den technischen oder Sicherheitsstandards jenes Landes, in dem es verwendet wird, und/oder der standardisierten Produktspezifikation für von Yamaha im EWR und/oder der Schweiz vertriebene Produkte, entspricht.
    - (7) Andere als für den AV- (audio-visuellen) Bereich bestimmte Produkte. (Produkte, die der „Yamaha AV-Garantieerklärung“ unterliegen, sind auf unserer Website bei <http://www.yamaha-hifi.com/> oder <http://www.yamaha-uk.com/> für Einwohner Großbritanniens definiert.)
5. Wenn es Unterschiede in den Garantiebedingungen zwischen jenem Land in dem das Produkt gekauft wurde, und jenem in dem das Produkt verwendet wird, finden die Garantiebedingungen jenes Landes Anwendung, in dem das Produkt verwendet wird.
6. Yamaha kann für keinerlei Verluste oder Schäden, ob direkt, in Konsequenz oder anderweitig, verantwortlich gemacht werden, außer bezüglich der Reparatur oder des Ersatzes eines Produkts.
7. Legen Sie bitte Kopien aller persönlichen Einstellungen und Daten an, da Yamaha weder für irgendwelche Änderungen noch für den Verlust solcher Daten verantwortlich gemacht werden kann.
8. Diese Garantie beeinflusst nicht die gesetzlichen Verbraucherrechte unter dem geltenden nationalen Recht oder die Verbraucherrechte gegenüber dem Händler, die durch einen Kaufvertrag entstehen.



## ■ Rechtliche Hinweise

Dieses Gerät enthält eine Kopierschutztechnologie, die in den USA patentiert und geistiges Eigentum anderer Rechtspersonen ist. Die Verwendung dieser Kopierschutztechnologie muss von der Macrovision Corporation genehmigt werden und gilt nur für den Heim- und andere Anwendungsbereiche für kleine Gruppen, es sei denn, die Macrovision Corporation hat eine anderweitige Genehmigung erteilt. Der verwendete Code darf weder analysiert, noch in seine Einzelteile zerlegt werden.

## ■ iPod™

„Apple“, „iPod“ und „iTunes“ sind in den USA und anderen Ländern geschützte Warenzeichen der Apple Inc.

„Bluetooth“ ist ein eingetragenes Warenzeichen der Bluetooth SIG und wird von Yamaha der Lizenzvereinbarung entsprechend verwendet.



DivX, DivX Ultra Certified und die damit zusammenhängenden Logos sind Warenzeichen der DivX, Inc. und werden in Lizenz verwendet.



Hergestellt in Lizenz der Dolby Laboratories. Dolby und das Doppel-D-Symbol sind Warenzeichen der Dolby Laboratories.



Hergestellt in Lizenz der folgenden amerikanischen Patentnummern: 5,451,942; 5,956,674; 5,974,380; 5,978,762; 6,487,535 sowie andere amerikanische und internationale Patente bzw. beantragte Patente. DTS und DTS 2.0 + Digital Out sind eingetragene Warenzeichen, die DTS-Logos und das Symbol sind Warenzeichen der DTS, Inc. ©1996~2007 DTS, Inc. Alle Rechte vorbehalten.



„HDMI“, das „HDMI“-Logo und „High-Definition Multimedia Interface“ sind Warenzeichen oder eingetragene Warenzeichen der HDMI Licensing LLC.

Die Technologie für die MPEG Layer-3-Audiodekodierung wird in Lizenz des Fraunhofer IIS und Thomson Multimedia verwendet.

Windows Media ist in den USA und/oder anderen Ländern ein eingetragenes Warenzeichen oder ein Warenzeichen der Microsoft Corporation.

## ■ Speicherpufferung

Wenn das Netzkabel aus der Steckdose gezogen wird, puffert der DRX-730 den Inhalt der Senderspeicher sowie die übrigen Einstellungen noch mindestens 1 Woche.

## ■ Über diese Bedienungsanleitung

Solange keine anders lautenden Informationen gegeben werden, bedeuten Anweisungen wie „drücken Sie ENTER“, dass die betreffende Taste der Fernbedienung betätigt werden muss. Alle in dieser Anleitung erwähnten Bedienungshinweise gehen davon aus, dass der DRX-730 bereits eingeschaltet ist.

Diese Bedienungsanleitung wurde vor Produktionsbeginn des DRX-730 gedruckt. Da wir Produktverbesserungen grundsätzlich jederzeit vornehmen, bleiben Änderungen des Designs und der technischen Daten ausdrücklich vorbehalten. Falls die Hinweise in der Bedienungsanleitung ausnahmsweise vom Verhalten des DRX-730 abweichen, ist das Verhalten des DRX-730 maßgeblich.

## ■ Handhabung der Fernbedienung

- Der Bereich zwischen der Fernbedienung und diesem Gerät muss frei von Hindernissen sein.
- Achten Sie darauf, dass kein Wasser oder andere Flüssigkeiten auf die Fernbedienung verschüttet werden.
- Lassen Sie die Fernbedienung nicht fallen.
- Belassen oder lagern Sie die Fernbedienung niemals unter den folgenden Bedingungen:
  - Stellen mit hoher Feuchtigkeit, wie zum Beispiel in der Nähe eines Bades
  - Stellen mit hohen Temperaturen, wie zum Beispiel in der Nähe einer Heizung oder eines Ofens
  - Stellen mit extrem niedrigen Temperaturen
  - Staubige Orte
- Setzen Sie den Fernbedienungssensor niemals einer starken Lichtquelle aus, und besonders keiner Beleuchtung durch Inverter-Leuchtstofflampen, da anderenfalls die Fernbedienung vielleicht nicht richtig arbeiten kann. Falls erforderlich, stellen Sie dieses Gerät an einer anderen Stelle außerhalb des direkten Sonnenlichts auf.

## ■ Hinweise zu den Batterien

- Wechseln Sie alle Batterien aus, wenn die Reichweite der Fernbedienung merklich nachlässt.
- Verwenden Sie Mignonzellen (AA, R6).
- Achten Sie auf richtige Polarität. Siehe die Abbildung im Batteriefach.
- Nehmen Sie die Batterien aus dem Batteriefach, wenn die Fernbedienung für längere Zeit nicht verwendet werden soll.
- Verwenden Sie niemals alte Batterien gemeinsam mit neuen Batterien.
- Verwenden Sie niemals gleichzeitig Batterien unterschiedlichen Typs (wie z.B. Alkali- und Manganbatterien). Lesen Sie die Aufschrift auf der Verpackung aufmerksam durch, da diese unterschiedlichen Batterietypen gleiche Form und Farbe aufweisen können.
- Falls die Batterien auslaufen sollten, entsorgen Sie diese unverzüglich. Vermeiden Sie eine Berührung des ausgelaufenen Materials, und lassen Sie dieses niemals in Kontakt mit Ihrer Kleidung usw. kommen. Reinigen Sie das Batteriefach gründlich, bevor Sie neue Batterien einsetzen.
- Die Batterien nicht mit dem normalen Haushaltsmüll wegwerfen, sondern in Übereinstimmung mit den örtlichen Vorschriften entsorgen.

# Inhalt

<b>1 Vorweg</b> .....	<b>2</b>	Abspielen von JPEG-Diashows .....	33
Funktionen .....	2	Verwendung des „Disc Navigator“ mit Video-DVDs, VCDs und SVCDs .....	34
Lieferumfang .....	2	Verwendung des „Disc Navigator“ mit MP3-, WMA-, MPEG-4 AAC-, DivX®, WMV- und JPEG-Discs .....	35
Frontplatte .....	3	Überprüfen der Disc-Informationen .....	36
Display .....	4	Überprüfen des Audioformats .....	36
Rückseite .....	5		
Fernbedienung .....	6		
<b>2 Vorbereitungen</b> .....	<b>8</b>	<b>5 Verwendung des Tuners</b> .....	<b>37</b>
Einlegen von Batterien in die Fernbedienung .....	8	Einstellen einer Senderfrequenz .....	37
Anschließen der Boxen .....	9	Verwendung der Speicher .....	39
Anschließen eines Subwoofers .....	10	Radiodaten­system (Modelle für Europa und Russland) .....	40
Anschließen der Antennen .....	11		
Anschließen eines Fernsehers .....	12	<b>6 Verwendung des Timers</b> .....	<b>44</b>
Anschließen eines Recorders (CDR, MDR usw.) .....	14	Anwahl der Eingangsquelle .....	44
Anschließen eines AV-Receiver oder Decoders .....	15	Einstellen des Startzeitpunkts .....	45
Anschließen des Netzkabels .....	15	Einstellen des Endzeitpunkts .....	45
		Ein- und Ausschalten des Timers .....	46
<b>3 Allgemeine Funktionen</b> .....	<b>16</b>	<b>7 Wiedergabe von Taschen- Playern</b> .....	<b>47</b>
Einschalten des DRX-730 .....	16	Wiedergabe eines Musik-Players .....	47
Anwahl einer Eingangsquelle .....	16	iPod-Wiedergabe .....	47
Einstellen der Lautstärke .....	17	USB-Wiedergabe .....	49
Stummschalten der Tonwiedergabe .....	17	Bluetooth-Wiedergabe .....	51
Einstellen des Bass- und Höhenanteils .....	18		
Einstellen der Balance .....	18	<b>8 Aufnahme</b> .....	<b>53</b>
„Pure Direct“-Wiedergabe .....	19		
Verwendung eines Kopfhörers .....	19	<b>9 ‘Audio Settings’ und ‘Video Adjust’</b> .....	<b>54</b>
Einstellen der Display-Helligkeit .....	20	‘Audio Settings’-Menü .....	54
Verwendung des ‘Sleep’-Timers .....	20	‘Video Adjust’-Menü .....	55
Einstellen der Uhrzeit .....	21		
Anzeigen der Uhrzeit .....	22	<b>10 Vorgaben (‘Initial Settings’)</b> .....	<b>56</b>
Automatische Bereitschaftsanwahl .....	22	‘Initial Settings’-Menü .....	56
<b>4 Abspielen von Discs</b> .....	<b>23</b>	<b>Anhang</b> .....	<b>62</b>
Verwendung der Bildschirm­anzeige .....	23	Unterstützte Discs und Formate .....	62
Abspielen von Discs .....	23	Handhabung und Pflege der Discs .....	65
Zeitlupenwiedergabe .....	26	Pflege Ihres DRX-730 .....	66
Einzelbildwiedergabe .....	26	Zurückstellen des DRX-730 .....	66
Anwahl der Synchronsprache und des Audioformats .....	27	Übersicht der Sprachen, Länder und Regionen .....	67
Anwahl der Untertitel .....	27	Fehlersuche .....	68
Anwählen von Kamerablickwinkeln .....	28	Technische Daten .....	75
Zoom .....	28		
Wiedergabewiederholung .....	29		
A–B-Wiedergabewiederholung .....	29		
Zufallswiedergabe .....	30		
Programm­wiedergabe .....	31		
Durchsuchen von Discs .....	32		

1

2

3

4

5

6

7

8

9

10

Anhang

Deutsch

# Kapitel 1: Vorweg

Vielen Dank für Ihre Entscheidung zum DVD-Receiver DRX-730 von Yamaha. Bitte lesen Sie sich diese Anleitung vollständig durch, um alle Funktionen dieses Yamaha-Produkts kennen zu lernen und bewahren Sie sie für die spätere Bezugnahme an einem sicheren Ort auf.

## Funktionen

- Folgende Disc-Typen können abgespielt werden: Video-DVD, DVD-VR (im VR-Modus bespielte DVD-R/RW/R DLs), VCD, SVCD, Audio-CD, DTS-CD
- Folgende Dateitypen werden erkannt: MP3, WMA, MPEG-4 AAC, JPEG, WMV<sup>1</sup>
- Offiziell zertifiziertes „DivX® Ultra“-Produkt.
- Alle DivX®-Videoversionen (darunter auch DivX® 6) werden erkannt. DivX®-Dateien und das „DivX® Media Format“ werden sogar aufgewertet.
- HDMI-Ausgang (1080p-Auflösungswandlung)
- FM/AM-Tuner mit 40 Senderspeichern
- Radiodaten-System (Modell für Europa und Russland)
- Endstufe der Klasse „D“: 30W x2 Kanäle an 6Ω
- „Pure Direct“-Wiedergabe für den ungefärbten Musikgenuss
- Miniklinkenbuchse auf der Frontplatte für die bequeme Verwendung tragbarer Musik-Player.
- Frontseitiger USB-Port für die komfortable Wiedergabe von Dateien auf einem USB-Datenträger.
- DOCK-Buchse, an die ein optionales Yamaha iPod-Universaldock zwecks hochwertiger iPod-Wiedergabe angeschlossen werden kann. Außerdem kann der iPod dann mit der Fernbedienung des DRX-730 bedient werden.
- An die DOCK-Buchse kann außerdem ein Yamaha YBA-10 Bluetooth-Funkempfänger angeschlossen werden, damit Sie sich die in Ihrem Handy usw. gespeicherte Musik unter optimalen Bedingungen anhören können. Auch das Bluetooth-Gerät kann mit der Fernbedienung des DRX-730 bedient werden.
- Timer-Funktion
- Anzeige auf dem Bildschirm (OSD)
- Fernbedienung mit Zugriff auf alle Funktionen

1. Der DRX-730 kann MP3-, WMA-, MPEG-4 AAC- und JPEG-Dateien einer CD-R/RW, DVD-R/RW, und DVD+R/RW bzw. eines USB-Datenträgers sowie DivX®- und WMV-Dateien einer CD-R/RW, DVD-R/RW, und DVD+R/RW abspielen. Mehr dazu finden Sie unter „Unterstützte Discs und Formate“ auf Seite 62.

- SCART AV-Buchse mit RGB (Modell für Europa und Russland)
- Optischer Digital-Ausgang

## Lieferumfang

Zum Lieferumfang des DRX-730 gehören folgende Dinge. Bitte überprüfen Sie, ob Sie alles bekommen haben.

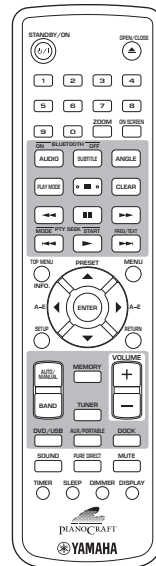

Fernbedienung

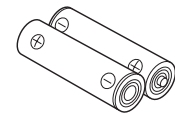

Zwei Batterien (AA, R06, UM-3)

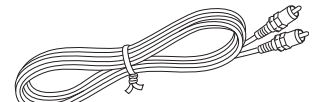

Video-Anschlusskabel (RCA)

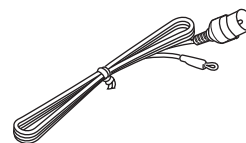

FM-Zimmerantenne

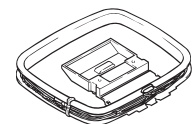

AM-Rahmenantenne

# Frontplatte

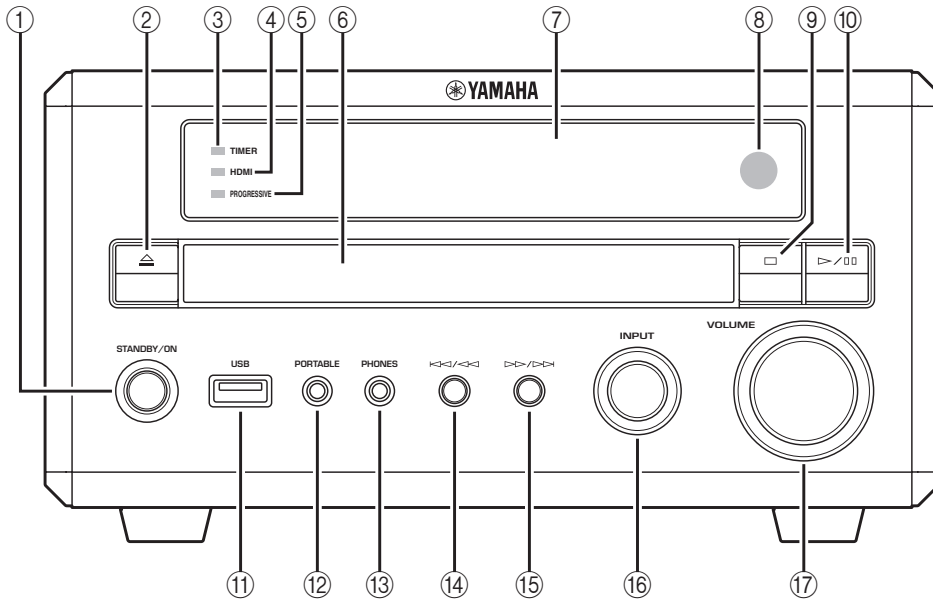

1

## ① STANDBY/ON

Hiermit kann der DRX-730 ein- und ausgeschaltet (Bereitschaft) werden (siehe S. 16).

## ② Öffnen/Schließen (△)

Hiermit kann der Schlitten geöffnet und geschlossen werden (siehe S. 23).

## ③ TIMER-Diode

Leuchtet, wenn sich der DRX-730 im Bereitschaftsbetrieb befindet und der Timer aktiv ist (siehe S. 46).

## ④ HDMI-Diode

Leuchtet bei Verwendung der HDMI OUT-Buchse (siehe S. 57).

## ⑤ PROGRESSIVE-Diode

Leuchtet während der Ausgabe eines Progressive-Videosignals (siehe S. 57).

## ⑥ Disc-Schlitten

Hier müssen die Discs eingelegt werden (siehe S. 23).

## ⑦ Display

Zeigt unterschiedliche Informationen an. Weitere Hinweise finden Sie auf „Display“ auf Seite 4.

## ⑧ Fernbedienungssensor

Empfängt die Signale der Fernbedienung.

## ⑨ Stopp (□)

Dient zum Anhalten der Wiedergabe (siehe S. 24).

## ⑩ Wiedergabe/Pause (▷/□□)

Dient zum Starten und zeitweiligen Anhalten der Wiedergabe (siehe S. 23).

## ⑪ USB-Port

Hier kann ein USB-Datenträger mit Musik- und Bilddateien angeschlossen werden (siehe S. 49).

## ⑫ PORTABLE-Buchse

Hier kann ein Musik-Player angeschlossen werden (siehe S. 47).

## ⑬ PHONES-Buchse

Hier kann ein Kopfhörer angeschlossen werden (siehe S. 19).

## ⑭ Zurück/Zurückspulen (◀◀/◀)

Hiermit können vorangehende Titel und Kapitel gewählt werden (siehe S. 25). Wenn man sie gedrückt hält, hat sie die gleiche Funktion wie die Rückspultaste (◀◀) der Fernbedienung.

## ⑮ Vor/Vorspulen (▶▶/▶)

Hiermit können nachfolgende Titel und Kapitel gewählt werden (siehe S. 25). Wenn man sie gedrückt hält, hat sie die gleiche Funktion wie die Vorspultaste (▶▶) der Fernbedienung.

## ⑯ INPUT-Regler

Dient zur Anwahl einer Eingangsquelle (siehe S. 16).

## ⑰ VOLUME-Regler

Dient zum Einstellen der Lautstärke (siehe S. 17).

## Display

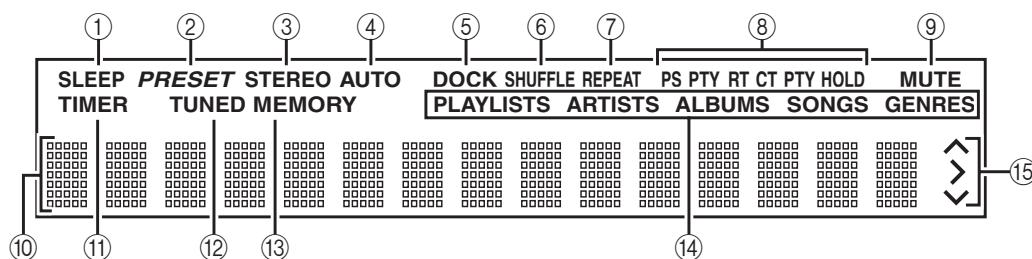

### ① SLEEP

Leuchtet, wenn der Schlummer-Timer aktiv ist (siehe S. 20).

### ② PRESET

Leuchtet bei Anwahl eines Senderspeichers (siehe S. 40).

### ③ STEREO

Leuchtet, wenn der gewählte FM-Sender in Stereo empfangen wird (siehe S. 37).

### ④ AUTO

Leuchtet während der automatischen Sendersuche. Erlischt, wenn Sie die manuelle Sendersuche aktivieren (siehe S. 37).

### ⑤ DOCK

- Leuchtet, wenn ein iPod an das optionale Yamaha iPod-Universaldock (YDS-10 oder YDS-11) angeschlossen ist. Dieses muss mit dem DOCK-Anschluss verbunden werden (siehe S. 47).
- Leuchtet, wenn eine Verbindung zwischen einem Bluetooth-Gerät und dem Yamaha YBA-10 Bluetooth-Funkempfänger hergestellt wurde (siehe S. 51).
- Blinkt, wenn sich der Yamaha YBA-10 Bluetooth-Empfänger mit einem Bluetooth-Gerät synchronisiert oder ein Gerät sucht (siehe S. 51).

### ⑥ SHUFFLE

Leuchtet, wenn Sie auf dem iPod den „Zufall“-Modus wählen (siehe S. 48).

### ⑦ REPEAT

Leuchtet, wenn Sie auf dem iPod einen „Wiederholen“-Modus wählen (siehe S. 48).

### ⑧ Radiodatensystem (Modell für Europa und Russland)

Diese Anzeigen informieren Sie über die Radiodatensystem-Informationen, die der gewählte FM-Sender ausstrahlt. Die PTY HOLD-Anzeige leuchtet während der Radiodatensystem-Sendersuche anhand des Programmtyps (siehe S. 40).

### ⑨ MUTE

Blinkt, wenn die Tonausgabe stummgeschaltet wurde (siehe S. 17).

### ⑩ Informationsfeld

Hier werden unterschiedliche Informationen (Eingangsquelle, Senderfrequenz und Uhrzeit) angezeigt.

### ⑪ TIMER

Leuchtet, wenn der DRX-730 eingeschaltet und der Timer aktiv ist (siehe S. 46).

### ⑫ TUNED

Leuchtet während des Empfangs eines Radiosenders (siehe S. 37).

### ⑬ MEMORY

Leuchtet beim Speichern von Senderfrequenzen (siehe S. 39).

### ⑭ iPod

Diese Anzeigen informieren Sie über das momentan gewählte iPod-Menü: Wiedergabelisten, Interpreten, Titel oder Musikrichtungen (siehe S. 48).

### ⑮ iPod-Steuerung

Diese Anzeigen geben an, welche Cursortasten zum Navigieren durch die iPod-Menüs zur Verfügung stehen (siehe S. 48).

## Rückseite

(Abb.: Modell für Europa.)

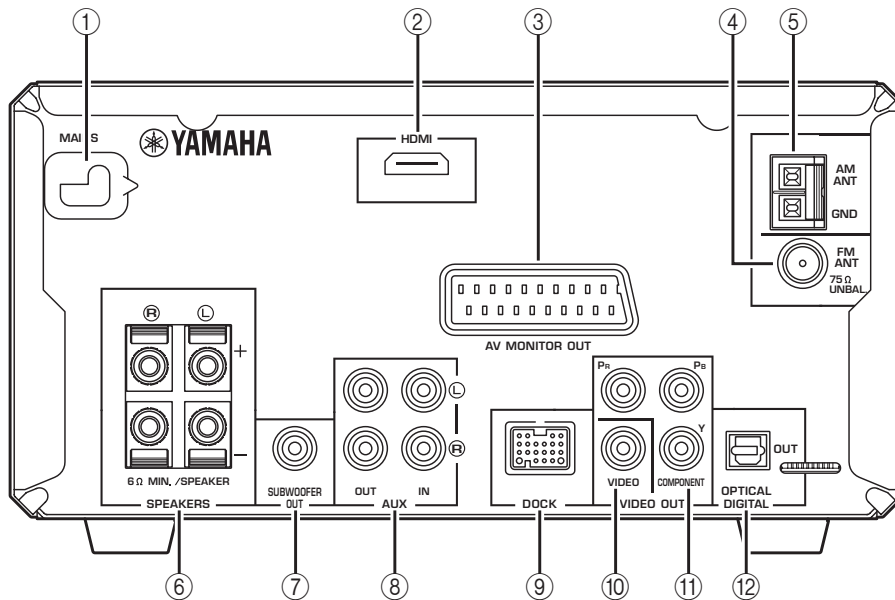

### ① MAINS (Netz Kabel)

Schließen Sie das Netzkabel an eine geeignete Steckdose an (siehe S. 15).

### ② HDMI-Ausgang

Der HDMI-Ausgang kann an einen Fernseher mit HDMI-Eingang angeschlossen werden (siehe S. 13).

### ③ AV MONITOR OUT (Modell für Europa und Russland)

Dieser SCART-Ausgang kann an einen Fernseher mit SCART-Eingang angeschlossen werden (siehe S. 14).

### ④ FM ANT

Hier muss die FM-Antenne angeschlossen werden (siehe S. 11).

### ⑤ AM ANT

Hier muss die AM-Antenne angeschlossen werden (siehe S. 11).

### ⑥ SPEAKERS

Hier müssen die Boxen angeschlossen werden (siehe S. 9).

### ⑦ SUBWOOFER OUT

Hier kann ein (optionaler) aktiver Subwoofer angeschlossen werden (siehe S. 10).

### ⑧ AUX IN und OUT

Hier kann ein Aufnahmegerät (CD-, MD-Recorder oder Kassettendeck) angeschlossen werden (siehe S. 14).

### ⑨ DOCK

Hier kann ein optionales Yamaha iPod-Universaldock (YDS-10 oder YDS-11) oder ein Yamaha YBA-10 Bluetooth-Funkempfänger angeschlossen werden (siehe S. 47 und 51).

### ⑩ VIDEO OUT

Dieser Komposit-Videoausgang kann mit dem Eingang des Fernsehers verbunden werden (siehe S. 12).

### ⑪ COMPONENT VIDEO OUT

Dieser Component-Videoausgang kann mit dem Component-Eingang des Fernsehers verbunden werden (siehe S. 12).

### ⑫ OPTICAL DIGITAL OUT

Diesen optischen Digital-Ausgang können Sie mit dem Digital-Eingang eines CD- oder MD-Recorders bzw. eines AV-Receiver/Decoders verbinden (siehe S. 14 und 15).

## Fernbedienung

In diesem Abschnitt werden die Tastenfunktionen der Fernbedienung erläutert.

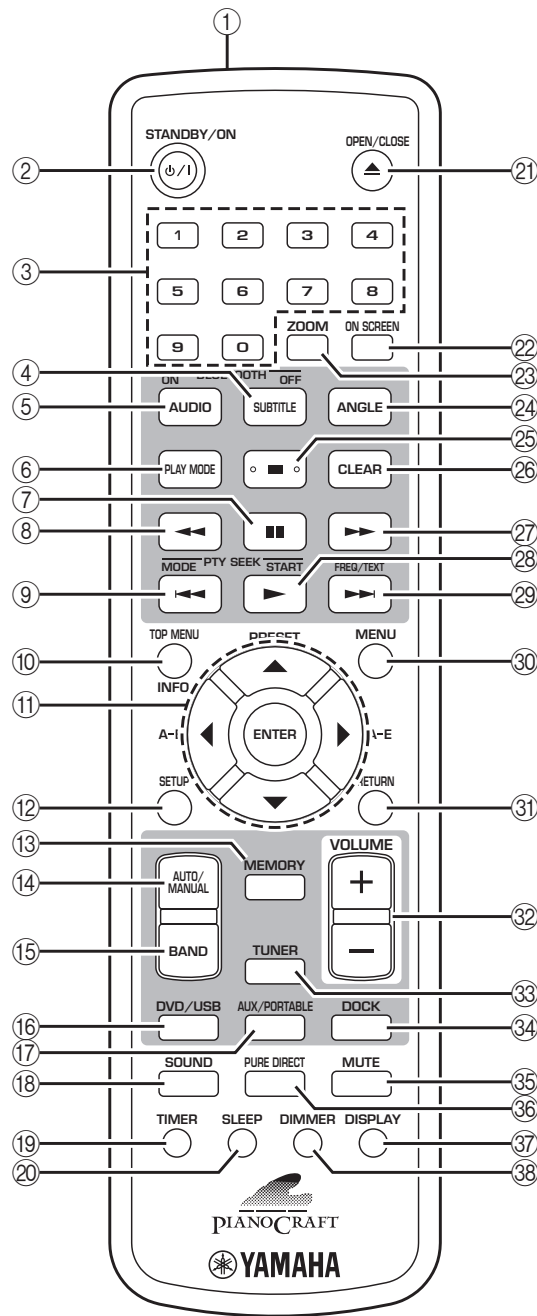

**Tipp:**

- Die Fernbedienung eignet sich nicht nur für den DRX-730, sondern auch für die Bedienung eines iPod (siehe S. 47) oder eines Bluetooth-fähigen Musik-Players, Handys usw. (siehe S. 51).

① **Infrarotsender**

Überträgt die Steuersignale zum DRX-730 (siehe S. 8).

② **STANDBY/ON (⏻/⏪)**

Hiermit kann der DRX-730 ein- und ausgeschaltet (Bereitschaft) werden (siehe S. 16).

③ **Zifferntasten**

Erlauben das Eingeben von Ziffern.

④ **SUBTITLE (BLUETOOTH OFF)**

- Wenn Sie als Eingangsquelle „DVD“ gewählt haben, können Sie hiermit DVD-Untertitel wählen (siehe S. 27).
- Wenn Sie als Eingangsquelle „DOCK“ gewählt haben, dient die Taste zum Abkoppeln des aktuell angesprochenen Bluetooth-Geräts. Der DRX-730 ist danach „unsichtbar“ (siehe S. 51).

⑤ **AUDIO (BLUETOOTH ON)**

- Wenn Sie als Eingangsquelle „DVD“ gewählt haben, können Sie hiermit ein Audioformat und eine Synchronsprache der DVD wählen (siehe S. 27).
- Wenn der DOCK-Anschluss als Eingangsquelle fungiert, werden hiermit die Synchronisation und Verbindung mit dem zuletzt verwendeten Bluetooth-Gerät aktiviert. Danach ist der DRX-730 dann wieder „sichtbar“ (siehe S. 51).

⑥ **PLAY MODE**

Hiermit sorgen Sie dafür, dass der Fernseher das „Play Mode“-Menü anzeigt, wenn „DVD“ als Eingangsquelle gewählt wurde.

⑦ **Pause (|||)**

Aktivieren der Wiedergabepause.

⑧ **Zurückspulen (◀◀)**

Hiermit spulen Sie zurück. Außerdem kann man hiermit die Zeitlupen- und Einzelbildwiedergabe aktivieren.

⑨ **Zurück (◀)**

- Hiermit können vorangehende Tracks und Kapitel gewählt werden.
- Auf den Modellen für Europa und Russland hat diese Taste außerdem die PTY SEEK MODE-Funktion (für das Radiodatensystem).

⑩ **TOP MENU (INFO.)**

- Wenn Sie „DVD“ als Eingangsquelle gewählt haben, rufen Sie hiermit das Hauptmenü der DVD auf.
- Wenn Sie als Eingangsquelle „DOCK“ gewählt haben, können Sie hiermit den iPod-Steuermodus wählen (siehe S. 47).

**11 Cursortasten (▲)/(▼)/(◀)/(▶) und ENTER**

Hiermit können Sie durch die Bildschirmmenüs navigieren und Einstellungen ändern. Dient auch zum Navigieren durch die iPod-Menüs. Mit den Cursortasten kann man außerdem Radiosender und Speicher wählen.

**12 SETUP**

Hiermit sorgen Sie dafür, dass der Fernseher das „Setup“-Menü anzeigt, sofern „DVD“ als Eingangsquelle gewählt wurde.

**13 MEMORY**

Dient zum Speichern von Sendern (siehe S. 39).

**14 AUTO/MANUAL**

Hiermit wählen Sie abwechselnd die automatische und manuelle Sendersuche (siehe S. 37).

**15 BAND**

Hiermit wählen Sie abwechselnd das FM- und das AM-Frequenzband (siehe S. 37).

**16 DVD/USB**

Hiermit wählen Sie die DVD- und USB-Eingangsquelle (siehe S. 16).

**17 AUX/PORTABLE**

Hiermit wählen Sie die AUX- und PORTABLE-Eingangsquelle (siehe S. 16).

**18 SOUND**

Hiermit können der Bass, die Höhen und die Balance eingestellt werden (siehe S. 18).

**19 TIMER**

Hiermit wird der Timer eingestellt (siehe S. 44).

**20 SLEEP**

Hiermit stellen Sie den Schlummer-Timer ein (siehe S. 20).

**21 OPEN/CLOSE (▲)**

Hiermit kann der Schlitten geöffnet und geschlossen werden (siehe S. 23).

**22 ON SCREEN**

Hiermit aktivieren Sie die Anzeige von Infos über die aktuelle Disc auf dem Fernsehbildschirm.

**23 ZOOM**

Hiermit vergrößern Sie die Bildwiedergabe (siehe S. 28).

**24 ANGLE**

Hiermit wählen Sie Kamerablickwinkel DVD (siehe S. 28).

**25 Stopp (■)**

Anhalten der Wiedergabe.

**26 CLEAR**

Hiermit löschen Sie eingegebene Zahlenwerte oder Programmschritte.

**27 Vorspulen (▶▶)**

Erlaubt den Schnellvorlauf. Außerdem kann man hiermit die Zeitlupen- und Einzelbildwiedergabe aktivieren.

**28 Wiedergabe (▶)**

- Starten der Wiedergabe.
- Auf den Modellen für Europa und Russland hat diese Taste außerdem die PTY SEEK START-Funktion (für das Radiodatensystem).

**29 Vor (▶▶▶)**

- Hiermit können nachfolgende Titel und Kapitel gewählt werden.
- Auf den Modellen für Europa und Russland hat diese Taste außerdem die FREQ/TEXT-Funktion (für das Radiodatensystem).

**30 MENU**

- Aufrufen eines DVD-Menüs. (Bei bestimmten DVDs hat sie die gleiche Funktion wie die TOP MENU-Taste.)
- Wenn Sie als Eingangsquelle „USB“ gewählt haben, rufen Sie hiermit den „Disc Navigator“ auf.

**31 RETURN**

Erlaubt die Rückkehr zum vorigen Menü.

**32 VOLUME (+/-)**

Dient zum Einstellen der Lautstärke (siehe S. 17).

**33 TUNER**

Hiermit wählen Sie die „TUNER“-Eingangsquelle (siehe S. 16).

**34 DOCK**

Hiermit wählen Sie die „DOCK“-Eingangsquelle (siehe S. 16).

**35 MUTE**

Hiermit kann die Stummschaltung aktiviert/ausgeschaltet werden (siehe S. 17).

**36 PURE DIRECT**

Hiermit wählen Sie den „Pure Direct“-Wiedergabemodus (siehe S. 19).

**37 DISPLAY**

- Anzeige der Uhrzeit.
- Wenn Sie als Eingangsquelle „DVD“ wählen und die Wiedergabe starten, können Sie hiermit das Audioformat erfragen.

**38 DIMMER**

Dämpft die Display-Beleuchtung des DRX-730 (siehe S. 20).



# Kapitel 2: Vorbereitungen

In diesem Kapitel erfahren Sie, wie man Batterien in die Fernbedienung einlegt und die Boxen sowie andere Geräte an den DRX-730 anschließt.

## Einlegen von Batterien in die Fernbedienung

- 1 Schieben Sie die Lasche der Batteriefachblende in Pfeilrichtung und entnehmen Sie die Blende.

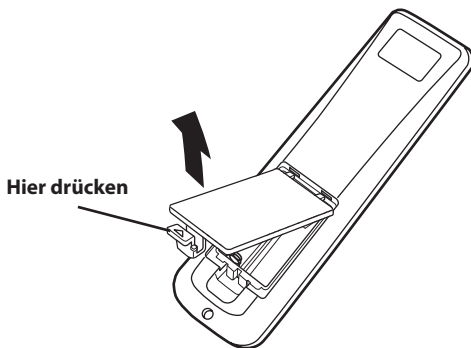

- 2 Legen Sie die beiliegenden Batterien richtig herum (+ und -) in das Batteriefach.

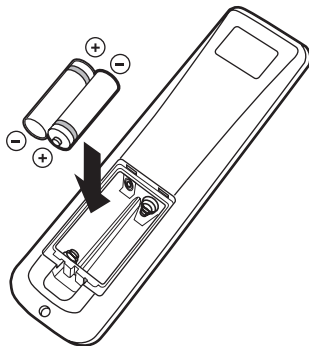

- 3 Schließen Sie das Batteriefach wieder.

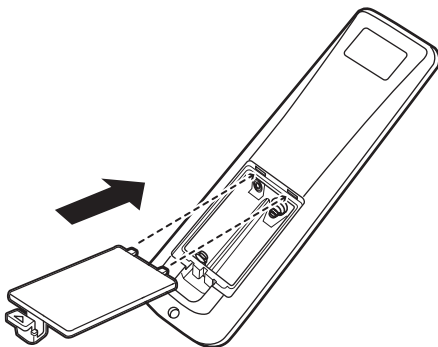

### Hinweise:

- Wenn die Signale der Fernbedienung nicht mehr ordnungsgemäß ausgewertet werden, müssen Sie *alle* Batterien durch neue ersetzen.
- Verwenden Sie niemals erschöpfte und frische Batterien durcheinander.
- Verwenden Sie nicht gleichzeitig Batterien unterschiedlicher Typen (z.B. Alkali und Mangan). Obwohl sie einander sehr ähnlich sehen, weisen sie unterschiedliche Merkmale auf.
- Wenn die Batterien erschöpft sind, müssen Sie sie sofort entnehmen, um eine Explosion bzw. das Auslaufen der Säure zu vermeiden.
- Beachten Sie für die Entsorgung erschöpfter Batterien immer die in Ihrer Gegend geltenden Umweltvorschriften.
- Wenn eine Batterie anfängt auszulaufen, müssen Sie sie sofort entnehmen. Vermeiden Sie den Kontakt von ausgelaufener Batterieflüssigkeit mit Ihrer Haut oder Kleidung. Säubern Sie das Batteriefach vor dem Einlegen frischer Batterien.

## Reichweite

Die Fernbedienung hat eine Reichweite von  $\pm 6$  Metern. Halten Sie die Fernbedienung während der Bedienung immer zum Sensor neben dem Display des DRX-730. Siehe nachstehende Abbildung.

### Hinweise:

- Verhindern Sie, dass Flüssigkeiten auf oder in die Fernbedienung gelangen.
- Lassen Sie die Fernbedienung niemals fallen.
- Legen Sie die Fernbedienung niemals an folgende Orte: heiße oder feuchte Orte, z.B. in der Nähe eines Heizkörpers oder in ein Badezimmer; extrem kalte oder staubige Orte.

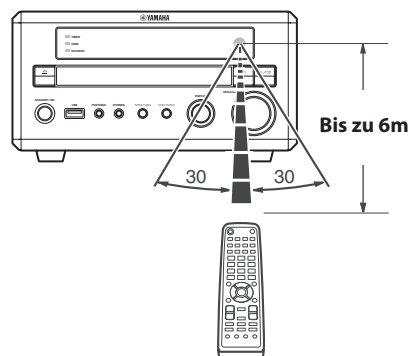

## Anschließen der Boxen

Verbinden Sie die NX-E700-Boxen folgendermaßen mit dem DRX-730.

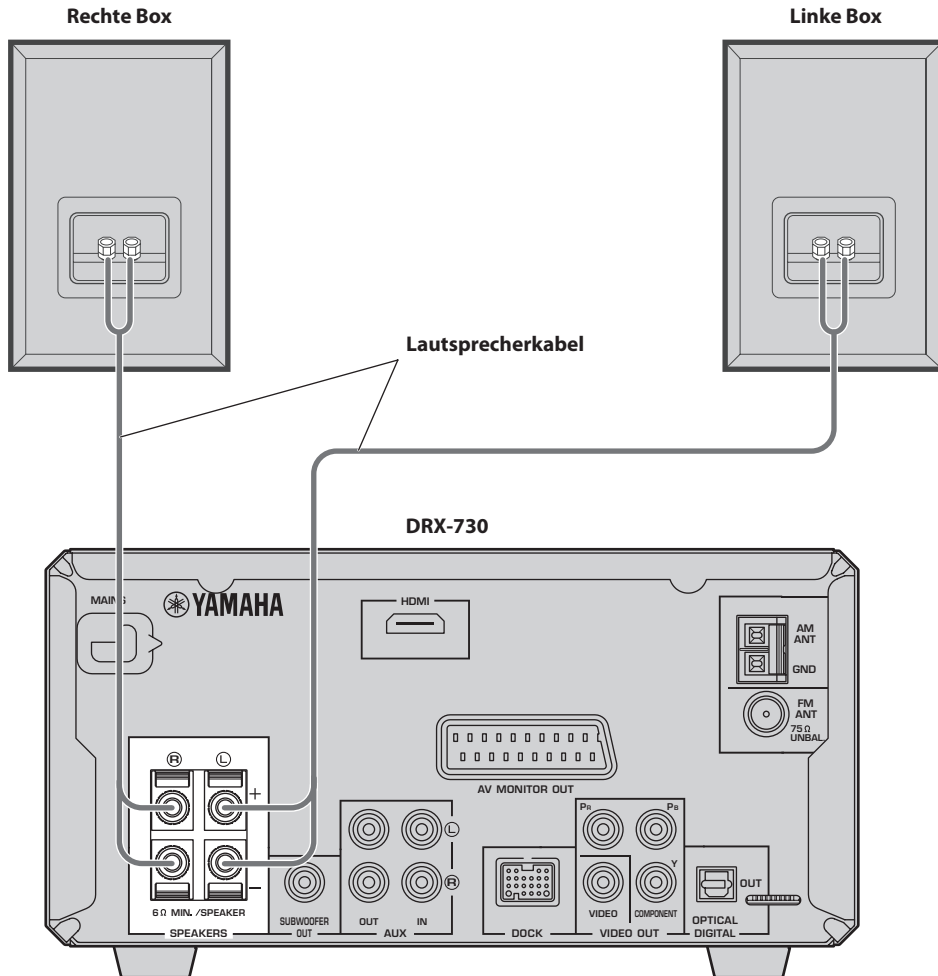

(Abb.: Modell für Europa.)

### Hinweise:

- Schließen Sie das Netzkabel des DRX-730 erst an, nachdem Sie alle anderen Verbindungen hergestellt haben.
- Verbinden Sie die rechte Box mit den „R“- und die linke Box mit den „L“-Klemmen.
- Die Drähte einer Ader dürfen niemals andere Adern oder Metallpartien des DRX-730 berühren. Das könnte nämlich zu schweren Schäden am DRX-730 und den Boxen führen.
- Verwenden Sie niemals Boxen mit einer geringeren Impedanz als dem auf der Rückseite des DRX-730 erwähnten Werts.
- Wenn Sie die Boxen in die Nähe eines Fernsehers mit Bildröhre stellen möchten, sollten Sie magnetisch geschirmte Anschlusskabel verwenden. Wenn die Boxen zu Verzerrungen auf dem Bildschirm führen, müssen Sie sie etwas weiter vom Fernseher entfernt aufstellen.

## Anschließen der Lautsprecherkabel

Lautsprecherkabel müssen zwei parallel laufende, aber isolierte Adern enthalten. Die Boxenklemmen sind als Plus- (+) und Minuspol (-) ausgeführt, die man an den Farben Schwarz und Weiß erkennt. Die positive Ader der meisten Kabel ist mit einem Strich oder einem anderen Symbol gekennzeichnet.

Verbinden Sie die markierte Ader mit der positiven Klemme (+) des DRX-730 sowie der Box und die nicht markierte Ader mit der negativen Klemme (-). Eine Vertauschung der Pole führt zu einem Phasenversatz, der sich als unnatürlicher Klang bzw. eine viel zu schwache Basswiedergabe bemerkbar macht.

- 1 Entfernen Sie  $\pm 10\text{mm}$  des Kabelmantels beider Adern und verdrehen Sie die Drähte miteinander, um Kurzschlüsse zu vermeiden.

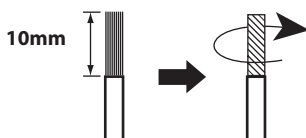

- 2 Drücken Sie die Klemme der Boxen hinunter, schieben Sie die Ader in die Öffnung und schließen Sie die Klemme wieder.

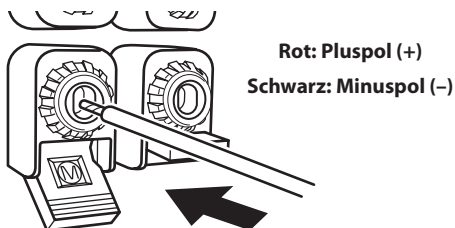

## Anschließen eines Subwoofers

An die SUBWOOFER OUT-Buchse des DRX-730 kann ein aktiver Subwoofer (Sonderzubehör) angeschlossen werden.

Für die Verbindung des Subwoofers mit der SUBWOOFER OUT-Buchse des DRX-730 benötigen Sie ein optionales RCA-Kabel.

(Abb.: Modell für Europa.)

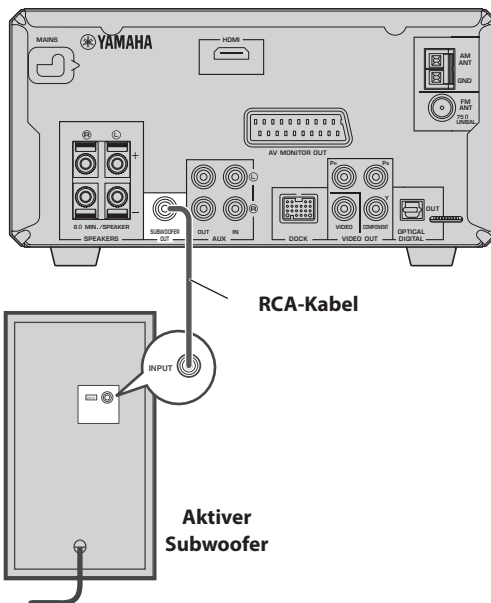

### Hinweise:

- Schließen Sie das Netzkabel des DRX-730 erst an, nachdem Sie alle anderen Verbindungen hergestellt haben.
- Die SUBWOOFER OUT-Buchse gibt die Bassfrequenzen einer Mischung aller Kanäle der Eingangsquelle aus.

## Anschließen der Antennen

Um sich FM- und AM-Radiosendungen anhören zu können, müssen Sie die beiliegenden Antennen mit dem DRX-730 verbinden. Wenn der Empfang dann zu schwach ist, können Sie stattdessen eine FM- und/oder AM-Außenantenne anschließen. Bitte wenden Sie sich hierfür an einen erfahrenen Antenneninstallateur.

### ■ Erdung der Antenne

Im Sinne einer maximalen Sicherheit und eines optimalen Empfangs sollten Sie die AM ANT GND-Buchse mit einer Masse (z.B. einem Metallstab in feuchter Erde) verbinden.

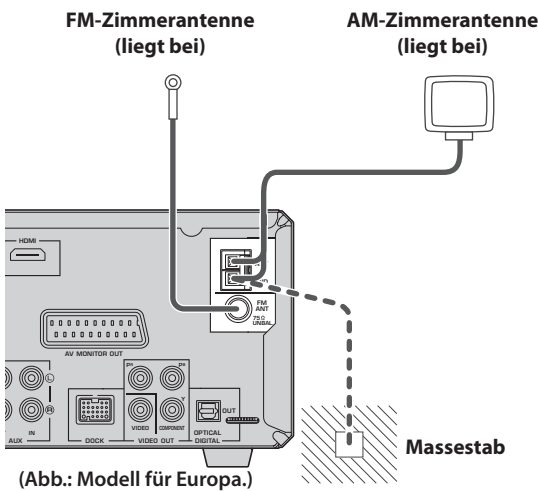

## Anschließen der FM-Antenne

**1** Verbinden Sie die beiliegende FM-Zimmerantenne mit der FM ANT-Buchse des DRX-730.

**2** Stellen Sie die Antenne immer so weit wie möglich vom DRX-730, Lautsprecher- und Netzkabeln entfernt auf.

### Hinweise:

- Schließen Sie das Netzkabel des DRX-730 erst an, nachdem Sie alle anderen Verbindungen hergestellt haben.
- Bevor Sie sich für den definitiven Aufstellungsort entscheiden, sollten Sie einen AM- bzw. FM-Sender wählen und die AM- bzw. FM-Antenne in mehrere Richtungen drehen, um zu ermitteln, wo der Empfang optimal ist.
- Die AM-Rahmenantenne muss selbst bei Verwendung einer AM-Außenantenne anschlossen werden.

## Anschließen der AM-Rahmenantenne

**1** Bauen Sie den Antennensockel wie gezeigt zusammen.

Wenn Sie die Antenne an einer Wand befestigen möchten, ist der Sockel nicht notwendig.

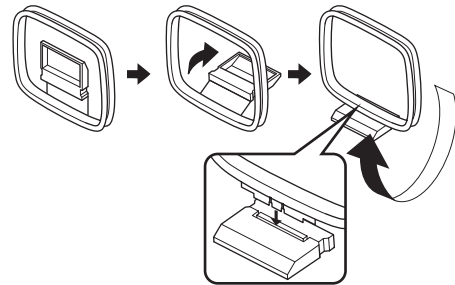

**2** Öffnen Sie den AM ANT-Klemmhebel, schieben Sie die Adern der AM-Rahmenantenne in die Öffnungen und schließen Sie die Klemme wieder.

- Wenn beide Adern des Antennenkabels schwarz sind, ist die Antenne nicht polarisiert. Dann spielt die Wahl der Anschlussklemme keine Rolle.

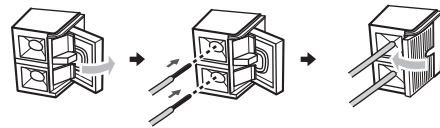

- Wenn eine der beiden Antennenadern weiß und die andere schwarz ist, müssen Sie die weiße Ader an die AM ANT- und die schwarze an die GND-Klemme anschließen.

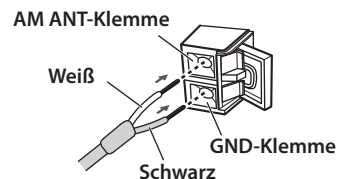

**3** Stellen Sie die Antenne immer so weit wie möglich vom DRX-730, Lautsprecher- und Netzkabeln entfernt auf.

## Anschließen eines Fernsehers

Der DRX-730 kann auf 4 Arten mit Ihrem Fernseher verbunden werden: HDMI, Component-Video, Kompositvideo oder SCART (Modelle für Europa und Russland). Die Wahl des Verbindungstyps sollte sich in erster Linie nach den vom Fernseher unterstützten Formaten richten. Bitte lesen Sie sich die Bedienungsanleitung des Fernsehers durch.

HDMI garantiert die beste Bildqualität. Component-Video bietet eine immer noch gute Bildqualität. Der Component-Ausgang des DRX-730 unterstützt das „Progressive Scanning“-Verfahren, das eine entscheidende Aufwertung bewirkt. Wenn Ihr Fernseher weder HDMI, noch Component-Video unterstützt, sollten Sie sich für die Kompositverbindung entscheiden. Bestimmte DRX-730-Modelle sind mit einem SCART-Anschluss versehen, der Komposit- oder RGB-Component-Signale ausgeben kann.

### Hinweise:

- Schließen Sie das Netzkabel des DRX-730 erst an, nachdem Sie alle anderen Verbindungen hergestellt haben.
- Schalten Sie den Fernseher vor dem Anschließen des DRX-730 aus.

### Tipp:

- Wenn Ihr Fernseher Audio-Ausgänge besitzt, können Sie sie mit den AUX IN-Buchsen des DRX-730 verbinden und den DRX-730 für die Wiedergabe des Fernsehtons nutzen.

## Komposit-Videoverbindung

Wenn Ihr Fernseher weder HDMI, noch Component-Video unterstützt, müssen Sie den DRX-730 mit dem beiliegenden Videokabel anschließen.

**Schließen Sie die VIDEO OUT-Buchse des DRX-730 mit Hilfe des beiliegenden Videokabels an den Komposit-Eingang des Fernsehers an.**

(Abb.: Modell für Europa.)

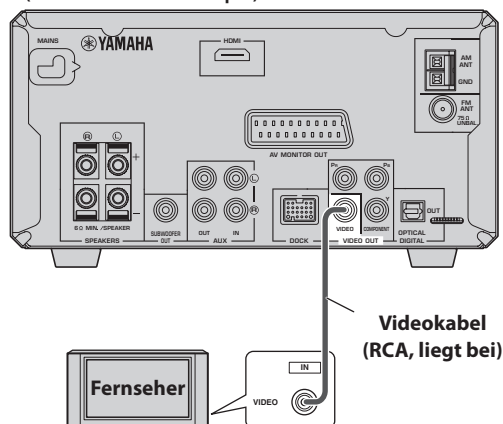

Videokabel (RCA, liegt bei)

## Component-Videoverbindung

Wenn der Fernseher einen Component-Eingang (aber keinen HDMI-Anschluss) besitzt, müssen Sie den DRX-730 mit einem Component-Videokabel anschließen. Damit erzielen Sie eine bessere Bildqualität als mit einer Kompositverbindung.

**Verbinden Sie die COMPONENT VIDEO OUT-Buchse des DRX-730 über ein Component-Videokabel mit dem Component-Eingang des Fernsehers.**

(Abb.: Modell für Europa.)

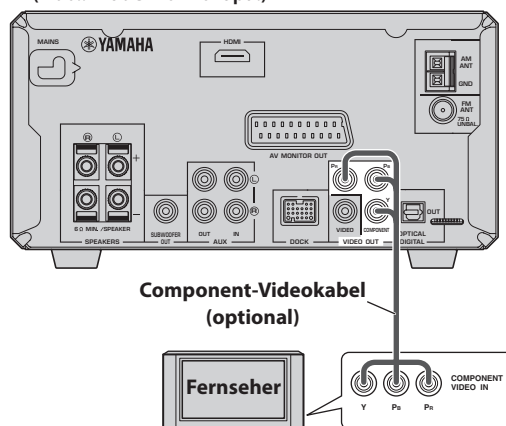

Component-Videokabel (optional)

### Hinweise:

- Wenn Ihr Fernseher das „Progressive Scanning“-Verfahren nicht unterstützt, müssen Sie den „Component Out“-Parameter auf „Interlace“ stellen. Wenn Sie trotzdem „Progressive“ wählen, bleibt der Bildschirm eventuell schwarz.
- Wenn Sie sowohl eine COMPONENT VIDEO OUT- als auch die HDMI-Verbindung herstellen, geben die COMPONENT VIDEO OUT-Buchsen eventuell selbst dann „Progressive Scanning“-Signale aus, wenn Sie für „Component Out“ etwas anderes gewählt haben.

## HDMI-Verbindung

Wenn Ihr Fernseher einen HDMI-Eingang besitzt, können Sie den DRX-730 mit Hilfe eines HDMI-Kabels anschließen. Damit erzielen Sie die beste Bildqualität.

Schließen Sie die HDMI-Buchse des DRX-730 mit Hilfe eines HDMI-Kabels an den HDMI-Eingang des Fernsehers an.

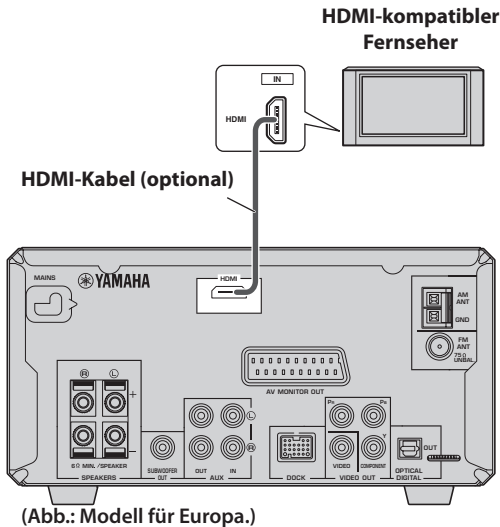

(Abb.: Modell für Europa.)

### Hinweis:

- Die HDMI-Auflösung und -Farbeinstellung des DRX-730 müssen den Möglichkeiten des HDMI-fähigen Fernsehers entsprechend eingestellt werden (siehe S. 57). Bei Anwahl einer falschen Auflösung bleibt der Bildschirm eventuell schwarz.

### ■ Unterstützte HDMI-Auflösungswerte

Modelle für Nordamerika	Andere Modelle
1080p/60 Hz	1080p/60 Hz (NTSC) 1080p/50 Hz (PAL)
1080i/60 Hz	1080i/60 Hz (NTSC) 1080i/50 Hz (PAL)
720p/60 Hz	720p/60 Hz (NTSC) 720p/50 Hz (PAL)
480p/60 Hz	480p/60 Hz (NTSC) 576p/50 Hz (PAL)
480i/60 Hz	480i/60 Hz (NTSC) 576i/50 Hz (PAL)

\* Wenn Ihr HDMI-kompatibler Fernseher keinen der erwähnten Werte unterstützt, wird das Bild bestenfalls verzerrt angezeigt.

\* Der DRX-730 eignet sich nur für die Verbindung mit HDMI-Geräten. Wenn Sie ihn mit einem DVI-Gerät verbinden, ist eine normale Bedienung (je nach dem verwendeten DVI-Baustein) nicht mehr möglich.

### ■ HDMI-Audioausgabe

In der Regel werden Sie wohl die an den DRX-730 angeschlossenen Boxen für die Tonwiedergabe verwenden. Wenn Sie aber lieber die Lautsprecher Ihres HDMI-Fernsehers verwenden, müssen Sie die HDMI-Tonausgabe folgendermaßen deaktivieren.

**1** Aktivieren Sie den Bereitschaftsbetrieb des DRX-730.

**2** Halten Sie die Stoptaste (□) des DRX-730 gedrückt, während Sie STANDBY/ON betätigen. Halten Sie Stopp (□) noch so lange gedrückt, bis das Display „DVD — NO REQ.“ anzeigt.

**3** Drücken Sie Wiedergabe/Pause (▷/⏸) wiederholt, um „HDMI AUDIO ON“ zu wählen. Wenn Sie es sich jetzt anders überlegen, müssen Sie stattdessen „DVD — NO REQ.“ wählen.

**4** Drücken Sie STANDBY/ON.

Die HDMI-Tonausgabe wird aktiviert und der DRX-730 wechselt in den Bereitschaftsbetrieb. Drücken Sie STANDBY/ON erneut, um ihn wieder einzuschalten.

Um die HDMI-Tonwiedergabe zu deaktivieren, müssen Sie die obigen Schritte wiederholen, aber in Schritt 3 „HDMI AUDIO OFF“ wählen.

### Hinweis:

- Die über HDMI ausgegebenen Audiosignale verwenden immer das 2-kanalige PCM-Format.

### ■ Apropos HDMI

HDMI ist die Abkürzung für „High-Definition Multimedia Interface“. Als Erweiterung der DVI-Norm („Digital Video Interface“) für Computerbildschirme wurde HDMI als Digital-Schnittstellennorm zwecks Übertragung nicht komprimierter Video- und Audiosignale in mehreren Formaten für Fernseher und AV-Gerät konzipiert. HDMI erübrigt separate Video- und Audioverbindungen. Da die Übertragung außerdem digital ist, sind sowohl die Bild- als auch die Tonqualität über jeden Zweifel erhaben. HDMI unterstützt das HDCP-System („High Bandwidth Digital Content Protection“), d.h. einen Kopierschutz für urheberrechtlich geschütztes Video- und Audiomaterial.

## SCART-Verbindung (Modelle für Europa und Russland)

Wenn Ihr Fernseher eine SCART-Buchse aufweist, können Sie ihn an die AV MONITOR OUT-Buchse des DRX-730 anschließen und sich Komposit- oder RGB-Component-Bildmaterial anschauen.

Schließen Sie die AV MONITOR OUT-Buchse des DRX-730 mit Hilfe eines SCART-Kabels an den SCART-Eingang des Fernsehers an.

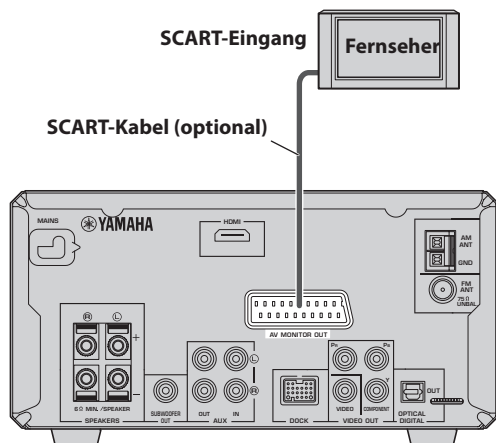

(Abb.: Modell für Europa.)

### Hinweise:

- Laut Vorgabe gibt die AV MONITOR OUT-Buchse Komposit-Videosignale aus. Um RGB-Component-Signale auszugeben, müssen Sie den „AV Monitor Out“-Parameter auf „RGB“ stellen (siehe S. 57).
- Die RGB-Component-Signale der AV MONITOR OUT-Buchse kommen nur beim Fernseher an, wenn Sie ein SCART-Kabel verwenden, das alle 21 Stifte mit Signalen versorgt.

## Anschließen eines Recorders (CDR, MDR usw.)

An den DRX-730 kann ein CD- oder MD-Recorder angeschlossen werden.

- 1 Verbinden Sie die AUX OUT-Buchsen des DRX-730 über ein optionales RCA-Audiokabel mit den Eingängen des Aufnahme Geräts.
- 2 Verbinden Sie die AUX IN-Buchsen des DRX-730 über ein zweites optionales RCA-Audiokabel mit den Ausgängen des Aufnahme Geräts.

(Abb.: Modell für Europa.)

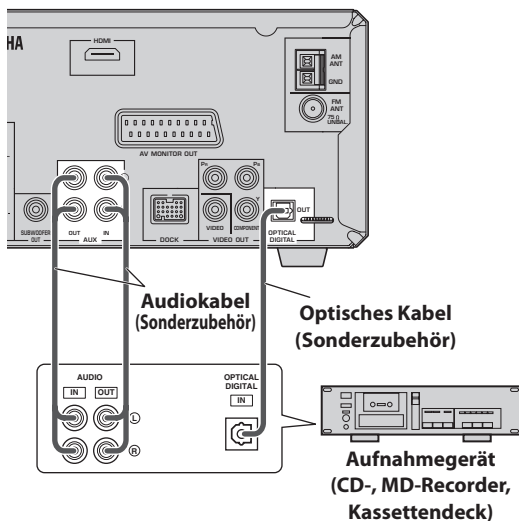

### Digital-Aufnahme

Wenn das Aufnahmegerät auch einen optischen Digital-Eingang aufweist, können Sie ihn mit der OPTICAL DIGITAL OUT-Buchse des DRX-730 verbinden.

Weitere Hinweise finden Sie unter „Aufnahme“ auf Seite 53.

### Hinweise:

- Schließen Sie das Netzkabel des DRX-730 erst an, nachdem Sie alle anderen Verbindungen hergestellt haben.
- Schalten Sie das Aufnahmegerät vor dem Anschließen des DRX-730 aus.
- Die OPTICAL DIGITAL OUT-Buchse überträgt die Tonsignale nur, wenn Sie als Eingangsquelle „DVD“ oder „USB“ wählen. Bedenken Sie, dass bestimmte Discs und Dateien einen Kopierschutz enthalten, der eine digitale Überspielung verhindert.

## Anschließen eines AV- Receivers oder Decoders

Der DRX-730 mischt Mehrkanal-Quellen (z.B. Dolby Digital und DTS) zu 2 Kanälen (stereo) zusammen, die über die angeschlossenen Boxen ausgegeben werden können. Wenn Sie jedoch einen AV-Receiver/Decoder an die OPTICAL DIGITAL OUT-Buchse des DRX-730 anschließen, können Dolby Digital- und DTS-Mehrkanalquellen auch über die an den AV-Receiver/Decoder angeschlossenen Boxen ausgegeben werden.

Verbinden Sie die OPTICAL DIGITAL OUT-Buchse des DRX-730 über ein optionales Digital-Glasfaserkabel mit dem Digital-Eingang des AV-Receiver/Decoders.

### Hinweise:

- Stellen Sie die Audioparameter so ein, dass die OPTICAL DIGITAL OUT-Buchse MPEG-, Dolby Digital- und DTS-Material unverändert (statt im PCM-Format) ausgibt.
- Am besten stellen Sie die Lautstärke des DRX-730 auf den Mindestwert, um nur noch den Ton der an den AV-Receiver/Decoder angeschlossenen Boxen zu hören.
- Die OPTICAL DIGITAL OUT-Buchse überträgt nur Audiosignale, wenn Sie als Eingangsquelle „DVD“ oder „USB“ gewählt haben.

(Abb.: Modell für Europa.)

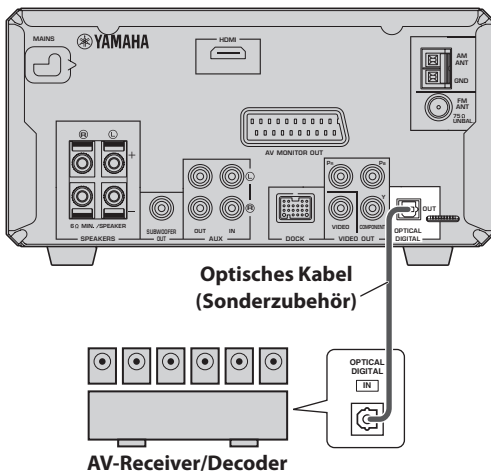

## Anschließen des Netzkabels

Nach Herstellen aller erforderlichen Verbindungen können Sie das Netzkabel an eine geeignete Steckdose anschließen.

An eine  
Steckdose  
anschließen

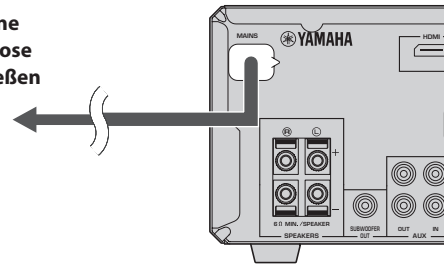

2



# Kapitel 3: Allgemeine Funktionen

In diesem Kapitel werden Funktionen vorgestellt, die für alle Eingangsquellen belegt sind.

## Einschalten des DRX-730

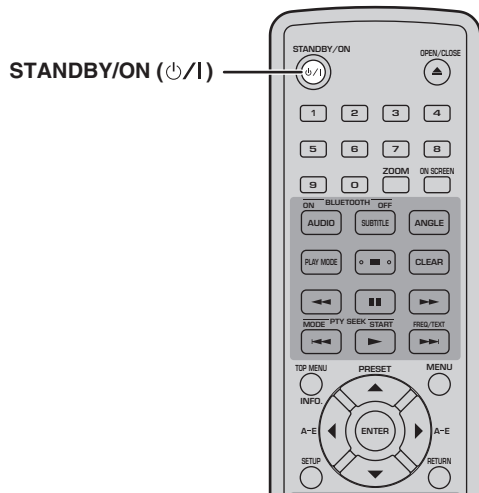

Drücken Sie die STANDBY/ON-Taste (⏻/⏻), um den DRX-730 einzuschalten.

Um den DRX-730 auszuschalten (Bereitschaftsbetrieb), müssen Sie die STANDBY/ON-Taste (⏻/⏻) erneut drücken.

### ■ STANDBY/ON auf der Frontplatte

Den DRX-730 kann man auch mit seiner frontseitigen STANDBY/ON-Buchse ein- und ausschalten.

## Anwahl einer Eingangsquelle

An den DRX-730 können mehrere Eingangsquellen angeschlossen werden.

Die gewünschte Quelle kann mit den Tasten der Fernbedienung gewählt werden (siehe die nachstehende Tabelle).

Der Name der gewählten Eingangsquelle erscheint im Display.



### Hinweis:

- Bisweilen dauert es einen Moment, bis die neu gewählte Eingangsquelle verfügbar ist. Das Display blinkt während dieser Umschaltung.

Eingangsquelle	Taste und Beschreibung
DVD	DVD/USB <sup>1</sup> -Taste—Abspielen einer im DRX-730 befindlichen Disc (siehe S. 23).
USB	DVD/USB <sup>2</sup> -Taste—Um sich die Musik- oder Bilddateien eines USB-Datenträgers anhören bzw. anschauen zu können, müssen Sie letzteren an den USB-Port anschließen (siehe S. 49).
TUNER	TUNER-Taste—Anhören eines Radioprogramms (siehe S. 37).
AUX	AUX/PORTABLE <sup>3</sup> -Taste—Anhören des Signals der an die rückseitigen AUX IN-Buchsen angeschlossenen Quelle.
PORTABLE	AUX/PORTABLE <sup>4</sup> -Taste—Anhören der Musik eines an die frontseitige PORTABLE-Buchse angeschlossenen Players (siehe S. 47).
DOCK	DOCK-Taste—Anhören der Musik eines iPod <sup>5</sup> (siehe S. 47) oder Bluetooth-kompatiblen <sup>6</sup> Players bzw. Handys, der/das mit der DOCK-Buchse verbunden ist (siehe S. 51).

1. Wiederholt drücken, um „DVD“ oder „USB“ zu wählen.
2. Wiederholt drücken, um „DVD“ oder „USB“ zu wählen.
3. Wiederholt drücken, um „AUX“ oder „PORTABLE“ zu wählen.
4. Wiederholt drücken, um „AUX“ oder „PORTABLE“ zu wählen.
5. Erfordert ein optionales Yamaha iPod-Universaldock (YDS-10 oder YDS-11).
6. Erfordert einen Yamaha YBA-10 Bluetooth-Audioempfänger.

### ■ Frontseitiger INPUT-Regler

Mit dem INPUT-Regler auf der Frontplatte des DRX-730 können ebenfalls Eingangsquellen gewählt werden. Drehen Sie ihn nach links oder rechts, um die Eingangsquellen in folgender Reihenfolge zu wählen:



## Einstellen der Lautstärke

Die Lautstärke der Musikwiedergabe kann beliebig eingestellt werden.

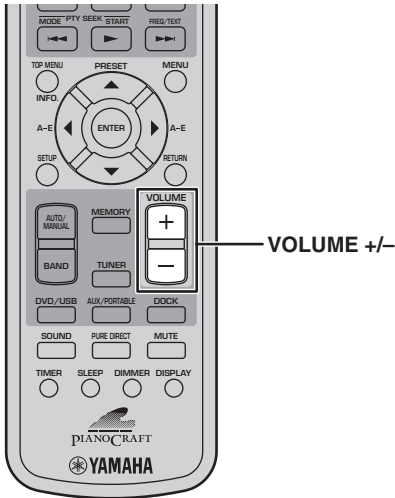

Drücken Sie **VOLUME (+)**, um die Lautstärke zu erhöhen.

Drücken Sie **VOLUME (-)**, um die Lautstärke zu verringern.

Die Lautstärke kann auf MIN, 01~87 oder MAX gestellt werden.



### ■ Frontseitiger VOLUME-Regler

Die Lautstärke kann auch mit dem VOLUME-Regler auf der Frontplatte des DRX-730 eingestellt werden.

## Stummschalten der Tonwiedergabe

Bei Bedarf können Sie die Tonwiedergabe jederzeit stummschalten.

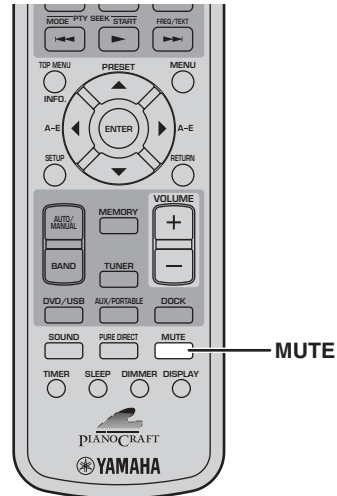

Drücken Sie **MUTE**, um die Wiedergabe stummzuschalten.



Im Display erscheint „MUTE ON“ und die MUTE-Anzeige blinkt.

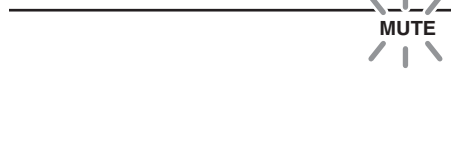

Drücken Sie **MUTE** erneut, um die Audiowiedergabe wieder zu aktivieren.

Im Display erscheint „MUTE OFF“ und die MUTE-Anzeige verschwindet wieder.



### Hinweise:

- Wenn Sie nach der Stummschaltung die Lautstärke ändern oder eine andere Eingangsquelle wählen, wird die Tonausgabe wieder aktiviert.
- Diese Stummschaltung wird bei Anwahl des Bereitschaftsbetriebs für den DRX-730 wieder gelöscht.

3

Deutsch

## Einstellen des Bass- und Höhenanteils

Die Bass- und die Höhenwiedergabe können bei Bedarf korrigiert werden.

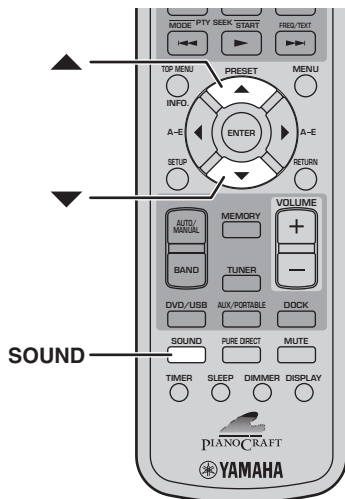

- 1 Drücken Sie SOUND wiederholt, um „BASS“ oder „TREBLE“ zu wählen.

BASS 0dB

TREBLE 0dB

- 2 Um den Bass- oder Höhenpegel zu erhöhen, müssen Sie wiederholt ▲ drücken. Um den Bass- oder Höhenpegel zu verringern, müssen Sie wiederholt ▼ drücken.

Der Bass und die Höhen können in 2dB-Schritten um 10dB angehoben bzw. abgesenkt werden: -10dB~0dB~+10dB. Die Vorgabe lautet „0dB“.

### Hinweise:

- Wenn Sie 5 Sekunden lang keine Änderung vornehmen, verschwindet der „Bass“- oder „Treble“-Parameter wieder. Das Display zeigt dann wieder die vorige Meldung an.
- Die Bass- und Höhenkorrektur gilt nur jeweils für die Boxen und den Kopfhörer, hat aber keinen Einfluss auf die Aufnahme.

## Einstellen der Balance

Die Links/Rechts-Balance kann bei Bedarf geändert werden.

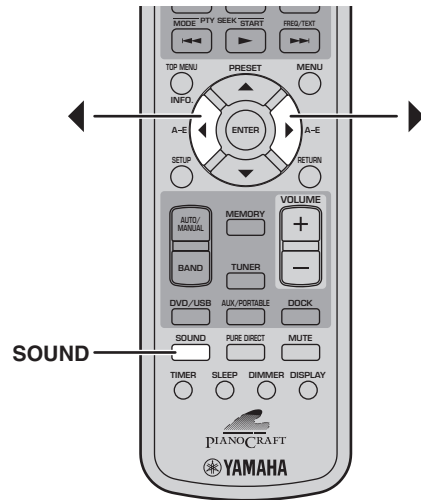

- 1 Drücken Sie SOUND wiederholt, um „BALANCE“ zu wählen.

BALANCE

- 2 Drücken Sie ◀ wiederholt, um das Stereobild nach links zu verschieben. Drücken Sie ▶ wiederholt, um das Stereobild nach rechts zu verschieben.

Die Balance kann 6 Schritte nach links oder rechts verschoben werden. Die Mitteneinstellung ist die Vorgabe.

### Hinweise:

- Wenn Sie 5 Sekunden lang keine Änderung vornehmen, verschwindet der „Balance“-Parameter wieder. Das Display zeigt dann wieder die vorige Meldung an.
- Die Balance-Einstellung gilt nur jeweils für die Boxen und den Kopfhörer, hat aber keinen Einfluss auf eine eventuelle Überspielung.

## „Pure Direct“-Wiedergabe

Im „Pure Direct“-Wiedergabemodus ist die Klangqualität noch besser.

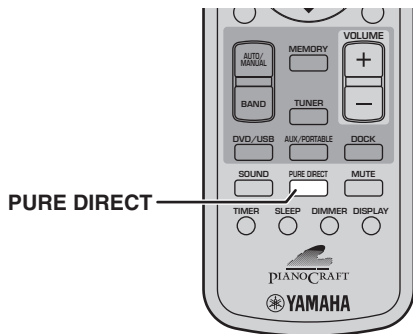

Um den „Pure Direct“-Modus zu aktivieren, müssen Sie **PURE DIRECT** so oft drücken, bis „**PURE DIRECT ON**“ im Display angezeigt wird.

PURE DIRECT ON

Beim ersten Drücken der Taste wird der Parameter aufgerufen. Erst bei erneutem Betätigen wird der „Pure Direct“-Modus dann abwechselnd ein- und ausgeschaltet.

Um den „Pure Direct“-Modus zu verlassen, müssen Sie **PURE DIRECT** so oft drücken, bis „**PURE DIRECT OFF**“ im Display angezeigt wird.

PURE DIRECT OFF

Solange der „Pure Direct“-Modus aktiv ist, werden die Klangregelungsschaltungen (Bass und Höhen) umgangen. Das Eingangssignal wird direkt an den Verstärkerteil angelegt.

### Hinweis:

- Wenn Sie nach Anwahl des „Pure Direct“-Modus den Bass- oder Höhenanteil ändern, wird der „Pure Direct“-Modus deaktiviert.

## Verwendung eines Kopfhörers

Wenn Sie ungestört (oder ohne andere zu stören) Musik hören möchten, sollten Sie einen Kopfhörer anschließen.

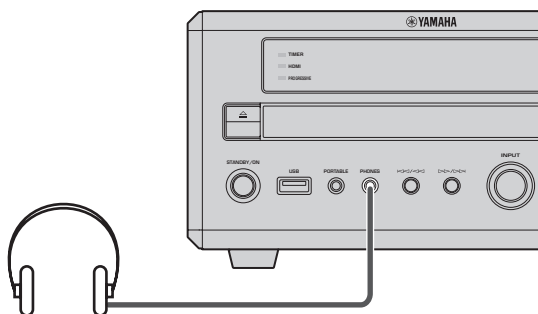

Schließen Sie einen Kopfhörer mit Miniklinke an die **PHONES**-Buchse auf der Frontplatte des **DRX-730** an.

Bei Anschließen eines Steckers an die **PHONES**-Buchse werden die Boxen und der eventuell angeschlossene Subwoofer stummgeschaltet.

3

## Einstellen der Display-Helligkeit

Die Display-Helligkeit kann den herrschenden Lichtverhältnissen entsprechend eingestellt werden. In einem dunklen Raum erscheint Ihnen das Display des DRX-730 eventuell zu hell.

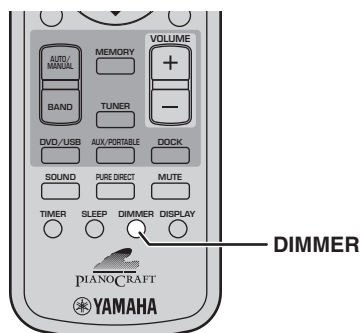

Um die Display-Beleuchtung zu dämpfen, müssen Sie DIMMER wiederholt drücken.

DIMMER -1

Die Display-Helligkeit kann in drei Schritten abgesenkt werden: DIMMER -1, DIMMER -2, DIMMER -3. Diese werden in folgender Reihenfolge gewählt:

DIMMER OFF → DIMMER -1 → DIMMER -2 → DIMMER -3

Um wieder die normale Helligkeit zu wählen, müssen Sie DIMMER so oft drücken, bis das Display „DIMMER OFF“ anzeigt.

DIMMER OFF

## Verwendung des 'Sleep'-Timers

Die „Sleep“-Funktion sorgt dafür, dass sich der DRX-730 nach einer bestimmten Dauer automatisch ausschaltet. Das können Sie nutzen, um sich vor dem Einschlafen noch einen Film anzuschauen bzw. etwas Musik zu hören.

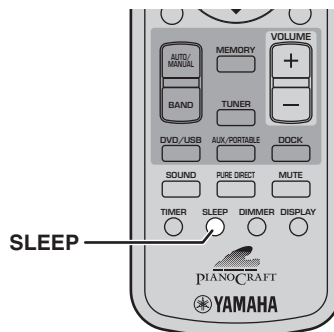

Drücken Sie SLEEP wiederholt, um die Schlummerfrist einzustellen.

SLEEP 120min.

Die Schlummerfrist kann 120, 90, 60 oder 30 Minuten betragen. Die Anwahl erfolgt in folgender Reihenfolge:

120min → 90min → 60min → 30min → OFF

Wenn Sie eine Schlummerfrist einstellen, leuchtet die SLEEP-Anzeige im Display.



Nach Verstreichen der Schlummerfrist hält die Wiedergabe automatisch an und der DRX-730 wechselt in den Bereitschaftsbetrieb.

Um den Timer zu deaktivieren, müssen Sie SLEEP so oft drücken, bis „OFF“ im Display erscheint.

SLEEP OFF

### Hinweise:

- Der „Sleep“-Timer sorgt nur dafür, dass der DRX-730 in den Bereitschaftsbetrieb wechselt. Die übrigen Geräte werden nicht ausgeschaltet.
- Wenn Sie den DRX-730 bereits vor Ende der Schlummerfrist ausschalten, wird die „Sleep“-Funktion deaktiviert.

## Einstellen der Uhrzeit

Wenn Sie auch die Uhrzeit sehen und einen Timer programmieren möchten, müssen Sie zuvor die Uhrzeit einstellen.

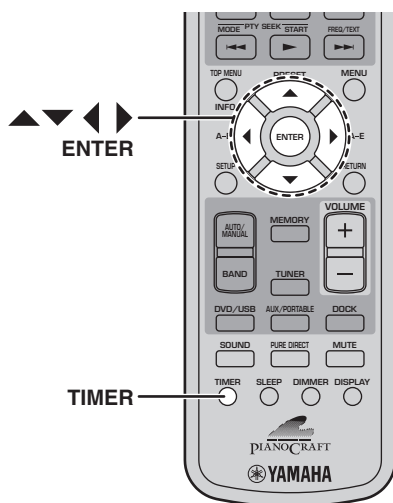

### 5 Stellen Sie mit ▲/▼ die Minuten ein.

Mit ◀/▶ können Sie bei Bedarf zwischen dem Stunden- und Minutenwert hin und her wechseln.

### 6 Drücken Sie ENTER.

Die eingestellte Uhrzeit wird übernommen und das Display hört auf zu blinken.

#### Hinweise:

- Um das 12- oder 24-Stundenformat zu wählen, müssen Sie ◀/▶ drücken, während die Uhrzeit angezeigt wird.
- Nach Lösen des Netzanschlusses, im Falle eines Stromausfalls läuft die Uhr noch ca. 5 Minuten weiter. Danach wird die Uhrzeiteinstellung jedoch gelöscht.

3

### 1 Drücken Sie TIMER.

Im Display erscheint jetzt eine Weile „Set Clock“. Anschließend läuft die Meldung „Press and hold ENTER key for 3 sec.“ durch das Display.

Press and hold

Wenn bereits eine Uhrzeit eingestellt wurde, wird mehrere Sekunden lang „Clock Time“ angezeigt. Danach erscheint die Uhrzeit.

### 2 Solange die Meldung durch das Display läuft, müssen Sie ENTER mindestens 3 Sekunden gedrückt halten, bis die Stundenangabe anfängt zu blinken.

00:00

### 3 Stellen Sie mit ▲/▼ die Stunde ein.

Für den Stundenwert sind folgende Möglichkeiten belegt: 0~12, AM und PM. Bestimmte Modelle verwenden laut Vorgabe die 24-Stunden-Angabe.

### 4 Drücken Sie ▶. Jetzt blinkt die Minutenangabe.

00:00

## Anzeigen der Uhrzeit

Selbst beim Anhören einer Eingangsquelle kann die Uhrzeit erfragt werden.

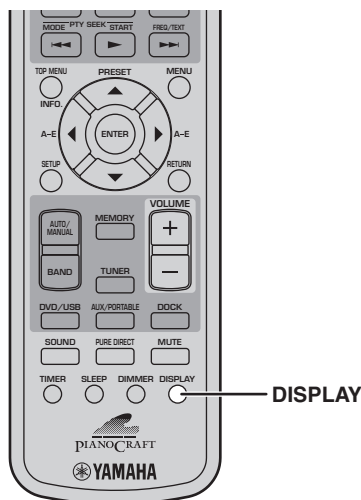

Drücken Sie DISPLAY, um die Uhrzeit anzuzeigen.

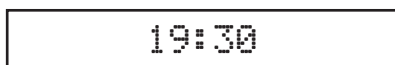

### Hinweise:

- Wenn Sie als Eingangsquelle „DVD“ gewählt haben, müssen Sie DISPLAY zweimal drücken, um die Uhrzeit zu sehen.
- Wenn Sie die Uhrzeit mit dem obigen Verfahren anfordern, wird sie konstant angezeigt. Bei Ausführen eines Bedienvorgangs werden dann zwar kurz die relevanten Informationen angezeigt, aber danach erscheint dann wieder die Uhrzeit.
- Wenn Sie die Uhrzeit noch nie eingestellt haben, wird 3 Sekunden lang „Set Clock!“ angezeigt. Danach erscheint wieder die vorige Anzeige. Auf 21 wird erklärt, wie man die Uhrzeit einstellt.
- Solange der „iPod Menu“-Modus gewählt ist, kann die Uhrzeit nicht angezeigt werden (siehe S. 47).
- Auf den Modellen für Europa und Russland kann die Uhrzeit nicht angezeigt werden, während „RT“-Informationen (Radiotext) durch das Display laufen.

## Automatische Bereitschaftsanwahl

Um Energie zu sparen und das Einbrennen des Bildschirm zu verhindern, können Sie dafür sorgen, dass der DRX-730 nach 30 Minuten Pause automatisch in den Bereitschaftsbetrieb wechselt. Diese Funktion ist nur für die „DVD“- und „USB“-Eingangsquelle belegt.

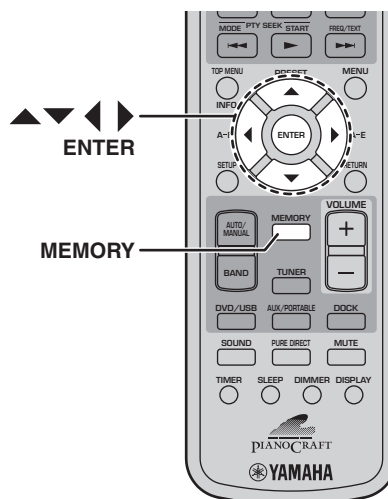

### 1 Wählen Sie die „DVD“- oder „USB“-Eingangsquelle und drücken Sie MEMORY.

Das Display zeigt jetzt die aktuelle „Auto Standby“-Einstellung an.



### 2 Wählen Sie mit den Cursortasten (▲/▼/◀/▶) „ON“ oder „OFF“.

### 3 Drücken Sie MEMORY oder ENTER, um die Einstellung zu übernehmen.

Wenn Sie bei aktiver „Auto Standby“-Funktion „DVD“ oder „USB“ als Eingangsquelle wählen und länger als 30 keine Funktion des DRX-730 verwenden, wechselt letzterer automatisch in den Bereitschaftsbetrieb. Bei bestimmten Disc-Typen wechselt der DRX-730 automatisch in den Bereitschaftsbetrieb, wenn länger als 30 Minuten dasselbe Menü angezeigt wird.

### Hinweis:

- Wenn Sie 5 Sekunden lang keine Änderung vornehmen, wird die „Auto Standby“-Einstellung wieder gelöscht. Das Display zeigt dann wieder die vorige Meldung an.

# Kapitel 4: Abspielen von Discs

In diesem Kapitel wird erklärt, wie man Discs abspielt.

## Verwendung der Bildschirmanzeige

Wenn Sie „DVD“ oder „USB“ als Eingangsquelle wählen, können mehrere Aspekte über den Bildschirm des angeschlossenen Fernsehers eingestellt werden.

Taste	Beschreibung
<b>SETUP</b>	Aufrufen des „Setup“-Menüs <sup>1</sup>
<b>Cursor</b> (▲▼)/(◀▶)	Anwahl von Menüeinträgen
<b>ENTER</b>	Bestätigung der Anwahl
<b>RETURN</b>	Rückkehr zum vorigen Menü

1. Nur wenn Sie als Eingangsquelle „DVD“ gewählt haben.

### Tipps:

- Mit dem „OSD Language“-Parameter können Sie bei Bedarf eine andere Display-Sprache wählen (siehe S. 59).
- Die Namen der jeweils verfügbaren Tasten erscheinen am unteren Fensterrand.

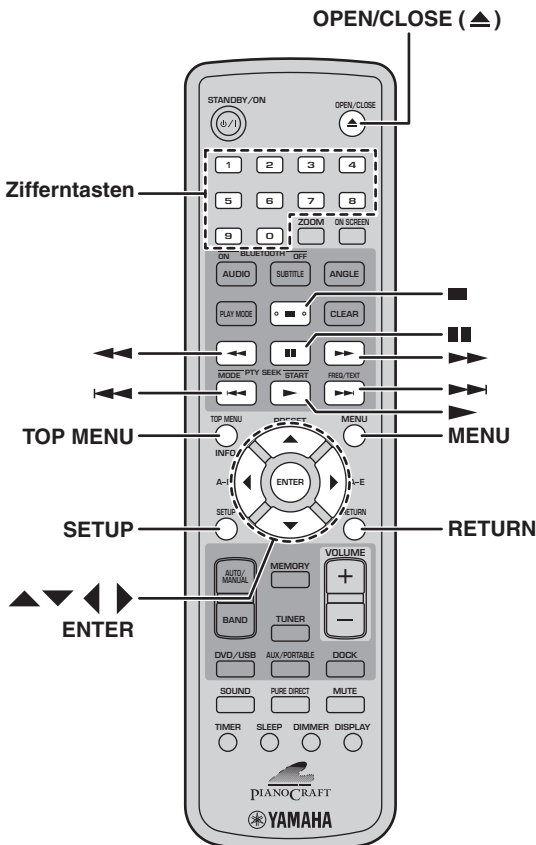

## Abspielen von Discs

Der DRX-730 unterstützt folgende Disc-Typen: Video-DVD, DVD-VR (im VR-Modus bespielte DVD-R/RW/R DLs), VCD, SVCD, Audio-CD, DTS-CD. Außerdem werden Discs mit folgenden Dateitypen unterstützt: MP3, WMA, MPEG-4 AAC, JPEG, DivX® Ultra und WMV. Weitere Hinweise zu den unterstützten Disc-Typen finden Sie auf Seite 62.

### 1 Drücken Sie Öffnen/Schließen (▲) auf dem DRX-730.

Der Schlitten öffnet sich und als Eingangsquelle wird automatisch „DVD“ gewählt. Wenn sich der DRX-730 zu jenem Zeitpunkt im Bereitschaftsbetrieb befindet, wird er automatisch eingeschaltet.

Wenn Sie das Bildschirmmenü verwenden möchten, müssen Sie den Fernseher einschalten und den AV-Eingang wählen, an den Sie den DRX-730 angeschlossen haben.

### 2 Legen Sie die Disc mit der Beschriftung nach oben in die Mitte des Schlittens und drücken Sie OPEN/CLOSE (▲).

Der Schlitten wird eingefahren und die Disc wird geladen.

### 3 Drücken Sie die Wiedergabe/Pause-Taste (▶/⏸) des DRX-730, um die Wiedergabe zu starten.

Die Wiedergabe kann auch mit der Wiedergabetaste (▶) der Fernbedienung gestartet werden.

- Wenn Sie eine DVD, VCD oder SVCD eingelegt haben, erscheint eventuell ein Menü. Weitere Hinweise hierzu finden Sie unter „Menüs von Video-DVDs“ bzw. „VCD- und SVCD- Menüs (PBC)“ auf Seite 25.
- Wenn Sie eine Disc mit JPEG-Bildern geladen haben, wird eine Diashow gestartet. Weitere Hinweise hierzu finden Sie unter „Abspielen von JPEG-Diashows“ auf Seite 33.
- Wenn Sie eine Disc mit mehreren Dateitypen (z.B. MP3, WMA, MPEG-4 AAC, JPEG, DivX® und WMV) eingelegt haben, müssen Sie über das Bildschirmmenü das benötigte Format wählen. Um eine Disc auszuwerfen, müssen Sie Öffnen/Schließen (▲) oder OPEN/CLOSE (▲) auf der Fernbedienung drücken.



### Hinweise:

- Der Schlitten kann auch geschlossen werden, indem man ihn behutsam hineindrückt.
- Wenn Sie eine doppelseitige DVD einlegen, muss die Seite, die Sie abspielen möchten, nach unten zeigen.
- Wenn Sie die Öffnen/Schließen-Taste (▲) des DRX-730 drücken, während er sich im Bereitschaftsbetrieb befindet, wird er eingeschaltet. Der Schlitten wird automatisch ausgefahren und „DVD“ wird automatisch als Eingangsquelle gewählt.
- Bei bestimmten Discs verhalten sich manche der hier beschriebenen Funktionen nicht erwartungsgemäß bzw. werden überhaupt nicht unterstützt.
- Bei bestimmten DVDs sind Funktionen wie die Zufallswiedergabe und die Wiederholung nur für bestimmte Disc-Partien belegt. Das ist völlig normal.

### Anhalten der Wiedergabe

**Drücken Sie die Stoptaste (■), um die Wiedergabe anzuhalten.**

Die Wiedergabe kann auch mit der Stoptaste (□) des DRX-730 angehalten werden.

Wenn nach Anhalten der Wiedergabe „RESUME“ oder „LAST MEMORY“ angezeigt wird, kann die Wiedergabe durch Drücken der Wiedergabetaste (▶) ab der erreichten Stelle fortgesetzt werden. Siehe auch „Resume“ und „Last Memory“.

### ‘Resume’ und ‘Last Memory’

Wenn Sie Stopp (■) drücken, um die Wiedergabe einer Video-DVD, VCD, SVCD, DivX®, WMV oder Audio-CD anzuhalten, erscheint „RESUME“ im Display. Das bedeutet, dass die Wiedergabe mit ▶ ab der erreichten Stelle fortgesetzt werden kann.

Im Falle einer Video-DVD, VCD oder SVCD merkt sich der DRX-730 die Stelle, an der die Wiedergabe angehalten selbst, wenn die betreffende Disc danach ausgeworfen wird. Wenn Sie die Disc zu einem späteren Zeitpunkt wieder laden, erscheint „Last Memory“ im Display. Die Wiedergabe kann dann ab der zuletzt erreichten Position fortgesetzt werden.

Wenn sich der DRX-730 die Position nicht merken soll, dürfen Sie die Wiedergabe nicht mit Stopp (■) anhalten: Betätigen Sie stattdessen OPEN/CLOSE (▲), um die Disc auszuwerfen (die Wiedergabe hält vorher an).

Um die „Resume“- oder „Last Memory“-Funktion zu deaktivieren, während „RESUME“ oder „LAST MEMORY“ angezeigt wird, müssen Sie Stopp (■) drücken.

### Hinweise:

- Bestimmte Discs unterstützen die „Last Memory“-Funktion nicht.
- Der DRX-730 kann sich die erreichte Position von bis zu 5 Video-DVDs und einer VCD bzw. SVCD merken.
- Bei einer DivX®, WMV- oder Audio-CD wird die „Resume“-Funktion deaktiviert, sobald Sie die Disc auswerfen, eine andere Eingangsquelle wählen oder den DRX-730 ausschalten.

### Aktivieren der Wiedergabepause

**Drücken Sie Pause (■), um die Wiedergabe zu unterbrechen.**

**Drücken Sie Pause (■) erneut oder Wiedergabe (▶), um die Wiedergabe fortzusetzen.**

Die Wiedergabepause kann auch mit der Wiedergabe/Pause-Taste (▶/■) des DRX-730 aktiviert werden.

### Zurück- und Vorspulen

Bei laufender Wiedergabe können Sie mit unterschiedlichen Geschwindigkeiten zurück- und vorspulen.

**Drücken Sie bei laufender Wiedergabe ◀◀, um zurückzuspulen.**

**Drücken Sie bei laufender Wiedergabe ▶▶, um vorzuspulen.**

**Drücken Sie Zurückspulen (◀◀) oder Vorspulen (▶▶) wiederholt, um eine andere Spulgeschwindigkeit zu wählen.**

Die gewählte Spulgeschwindigkeit wird im Display angezeigt.

**Drücken Sie Wiedergabe (▶), um die Wiedergabe normal fortzusetzen.**

Sie können auch zurück- oder vorspulen, indem Sie Zurück/Zurückspulen (◀◀/◀) bzw. Vor/Vorspulen (▶▶/▶) auf der Frontplatte des DRX-730 mehrere Sekunden gedrückt halten.

### Hinweise:

- Für DivX®- und WMV-Discs steht nur eine Zurück-/Vorspulggeschwindigkeit zur Verfügung.
- In bestimmten Fällen wird die Wiedergabe automatisch normal fortgesetzt, wenn beim Zurück- oder Vorspulen ein anderes Kapitel (Video-DVD) bzw. ein anderer Titel (PBC-VCD oder SVCD) erreicht wird.

- Bei MP3-, WMA- und MPEG-4 AAC-Discs wird die Wiedergabe normal fortgesetzt, wenn beim Vor- oder Zurückspulen das Ende/der Anfang des Titels erreicht wird.

### Anwahl von Kapiteln und Tracks

Drücken Sie die Vor-Taste (▶▶), um das nächste Kapitel/den nächsten Titel zu wählen.

Drücken Sie die Zurück-Taste (◀◀), um zum Beginn des aktuellen Kapitels oder Titels zu springen. Drücken Sie die Taste wiederholt, um zu vorangehenden Kapiteln/Titeln zu springen.

Titel können auch mit den Tasten Vor/Vorspulen (▶▶/▶▶) und Zurück/Zurückspulen (◀◀/◀◀) des DRX-730 gewählt werden.

### Direktanwahl einer Nummer

Titel, Kapitel und Tracks können auch direkt angewählt werden.

**1** Geben Sie mit den Zifferntasten die Nummer des Titels, Kapitels oder Tracks (CD-Titels) ein.

**2** Drücken Sie ENTER.

Wenn die Wiedergabe noch nicht lief, wird sie ab dem gewählten Titel (DVD) oder Track (Audio-CD, VCD, SVCD) gestartet.

Wenn die Wiedergabe bereits lief, springt der Player zum gewählten Titel (DVD-VR [DVD-R/RW/R DL im VR-Modus]), Kapitel (Video-DVD) oder Track (VCD, SVCD oder Audio-CD).

### Menüs von Video-DVDs

Die meisten Video-DVDs bieten eine Menüfunktion, über die man wählen kann, was man sich anschauen möchte. In der Regel erscheint das Menü automatisch. Bei anderen Discs müssen Sie es entweder mit MENU oder TOP MENU aufrufen.

Folgende Tasten stehen in solchen Menüs zur Verfügung.

Taste	Beschreibung
TOP MENU	Aufrufen des DVD-Hauptmenüs. <sup>1</sup>
MENU	Aufrufen eines DVD-Menüs. <sup>2</sup>
Cursor (▲▼)/(◀▶)	Anwahl von Menüeinträgen.
ENTER	Bestätigung der Anwahl.
RETURN	Rückkehr zum vorigen Menü.
Ziffern	Bestimmte Discs erlauben die numerische Anwahl eines Eintrags. Bestätigen Sie mit ENTER, um die Wiedergabe zu starten.

1. Das richtet sich nach der Disc. Bei bestimmten DivX®-Discs wird ein Menü angezeigt.
2. Bei bestimmten Discs hat sie die gleiche Funktion wie die TOP MENU-Taste.

### VCD- und SVCD- Menüs (PBC)

Bestimmte VCDs und SVCDs bieten PBC-Menüs (Wiedergabesteuerung), mit denen man das gewünschte Programm wählen kann.

Laden Sie eine PBC-VCD bzw. SVCD, drücken Sie Wiedergabe (▶), um das Menü aufzurufen und wählen Sie mit den Zifferntasten sowie ENTER den gewünschten Titel.

Folgende Tasten stehen in Menüs zur Verfügung.

Taste	Beschreibung
RETURN	Aufrufen des PBC-Menüs bei laufender Wiedergabe.
Ziffern	Anwahl eines nummerierten Menüeintrags. Drücken Sie ENTER, um Ihre Wahl zu bestätigen.
Vor (▶▶)	Aufrufen der nächsten Menüseite (falls vorhanden).
Zurück (◀◀)	Aufrufen der vorangehenden Menüseite (falls vorhanden).

Die PBC-Funktion kann deaktiviert und die Wiedergabe sofort gestartet werden, indem man die Wiedergabe anhält und danach Vor (▶▶) oder Zurück (◀◀) bzw. die Zifferntasten und ENTER drückt.

#### Hinweise:

- Bei bestimmten PBC-VCDs und SVCDs erscheint das Menü bei Drücken von Wiedergabe (▶) nicht. Dann müssen Sie bei laufender Wiedergabe RETURN drücken, um das Menü aufzurufen.

- Bei bestimmten Discs werden bestimmte Funktionen im PBC-Modus nicht unterstützt. Um sie verwenden zu können, müssen Sie die PBC-Wiedergabe deaktivieren, indem Sie die Wiedergabe ohne Verwendung des Menüs starten (siehe oben).
- Wenn Sie die PBC-Funktion zeitweilig deaktivieren, erscheint das Menü bei Drücken von RETURN nicht. Um das Menü wieder aufzurufen, müssen Sie zwei Mal Stopp (■) und anschließend Wiedergabe (▶) drücken. Die PBC-Funktion wird aktiviert und mit RETURN kann das Display-Menü aufgerufen werden.

## Zeitlupenwiedergabe

Folgende Disc-Typen können verlangsamt (4 verschiedene Geschwindigkeiten) abgespielt werden: Video-DVD, VCD, SVCD, DivX® und WMV. Für Video-DVDs gibt es auch eine rückwärts laufende Zeitlupe.

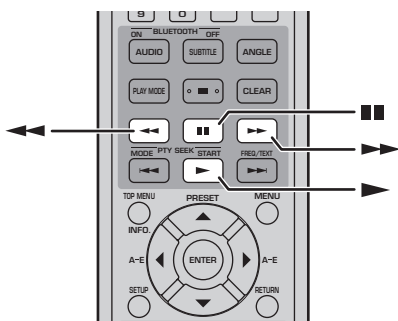

Drücken Sie bei laufender Wiedergabe Pause (■).

Halten Sie Zurückspulen (◀◀) oder Vorspulen (▶▶) so lange gedrückt, bis die Zeitlupe beginnt.

Drücken Sie Zurückspulen (◀◀) oder Vorspulen (▶▶) wiederholt, um eine andere Geschwindigkeit zu wählen.

Die gewählte Geschwindigkeit wird im Display angezeigt.

Drücken Sie Wiedergabe (▶), um wieder die Normalgeschwindigkeit zu wählen.

### Hinweis:

- In bestimmten Fällen wird die Wiedergabe automatisch normal fortgesetzt, wenn während der Zeitlupenwiedergabe ein anderes Kapitel (Video-DVD) bzw. ein anderer Titel (PBC-VCD oder SVCD) erreicht wird.

## Einzelbildwiedergabe

Folgende Disc-Typen können Bild für Bild abgespielt werden: Video-DVD, VCD, SVCD, DivX® und WMV. Für Video-DVDs gibt es auch eine rückwärts laufende Einzelbildwiedergabe.

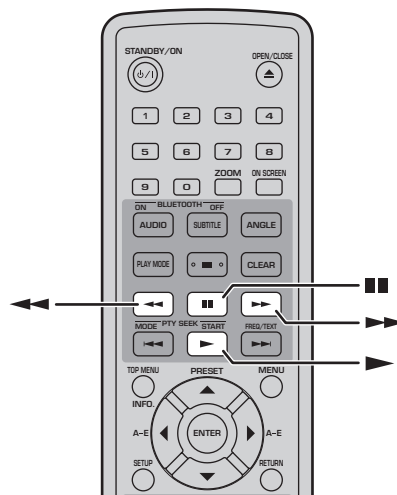

Drücken Sie bei laufender Wiedergabe Pause (■).

Drücken Sie Zurückspulen (◀◀) oder Vorspulen (▶▶), um die Einzelbildwiedergabe zu starten.

Drücken Sie Wiedergabe (▶), um wieder die Normalgeschwindigkeit zu wählen.

### Hinweis:

- In bestimmten Fällen wird die Wiedergabe automatisch normal fortgesetzt, wenn während der Einzelbildwiedergabe ein anderes Kapitel (Video-DVD) bzw. ein anderer Titel (PBC-VCD oder SVCD) erreicht wird.

## Anwahl der Synchronsprache und des Audioformats

Bestimmte DVDs bieten mehrere Synchronsprachen und Audioformate (z.B. Dolby Digital und DTS), die sich beliebig wählen lassen. Manche DVD-VRs (DVD-R/RW/R DL im VR-Modus) bieten zwei Mono-Synchronsprachen, bestimmte DivX®-Discs enthalten mehrere Synchronsprachen.

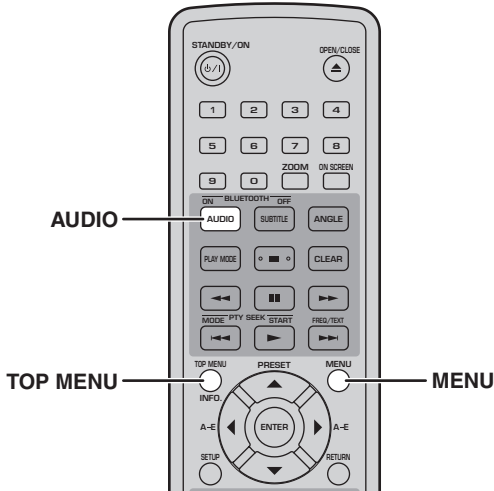

**Drücken Sie AUDIO bei laufender Wiedergabe wiederholt, um eine andere Sprache und/oder ein anderes Audioformat zu wählen.**

Der Name der gewählten Sprache bzw. des Audioformats wird auf dem Bildschirm angezeigt.

### Hinweise:

- Bei bestimmten Discs müssen die Synchronsprache und das Audioformat zwingend über ihr Menü gewählt werden. Rufen Sie das Disc-Menü dann mit TOP MENU und MENU auf.
- Für Video-DVDs können Sie eine bevorzugte Synchronsprache wählen. Siehe „Spracheinstellungen“ auf Seite 58
- Wenn Sie die Wiedergabe anhalten und die „Resume“-Funktion deaktivieren oder die Disc auswerfen, ohne die erreichte Position zu puffern (siehe S. 24), wird eventuell wieder die vorgegebene Synchronsprache gewählt (siehe S. 58).

## Anwahl der Untertitel

Bei bestimmten Video-DVDs und DivX®-Discs können die Untertitel in mehreren Sprachen angezeigt werden.

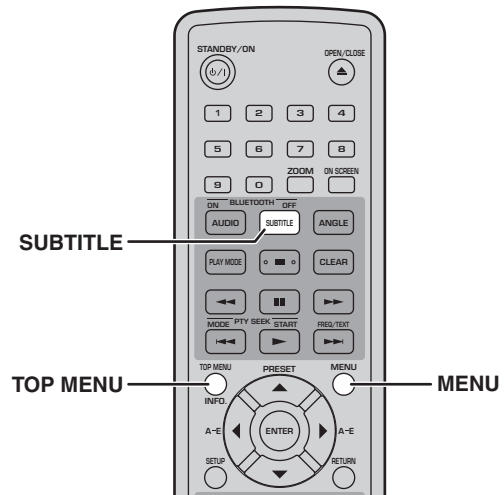

4

**Starten Sie die Wiedergabe und drücken Sie SUBTITLE wiederholt, um die gewünschte Untertitelsprache zu wählen.**

Der Name der gewählten Untertitelsprache wird im Display angezeigt.

### Hinweise:

- Bestimmte Discs erfordern die Auswahl der Untertitelsprache über ihr Menü. Rufen Sie das Disc-Menü dann mit TOP MENU und MENU auf.
- Für Video-DVDs können Sie eine bevorzugte Untertitelsprache wählen. Siehe „Spracheinstellungen“ auf Seite 58
- Die Verwendung von DivX®-Untertiteln wird unter „Apropos DivX®“ auf Seite 63 erklärt.
- Bei bestimmten DivX®-Discs werden die Untertitel nicht ordnungsgemäß angezeigt.
- Wenn Sie die Wiedergabe anhalten und die „Resume“-Funktion deaktivieren oder die Disc auswerfen, ohne die erreichte Position zu puffern (siehe S. 24), wird eventuell wieder die vorgegebene Untertitelsprache gewählt (siehe S. 58).

## Anwählen von Kamerablickwinkeln

Bestimmte Video-DVDs bieten mehrere Kamerablickwinkel, die sich beliebig wählen lassen. Wenn das Programm-Material mehrere Kamerablickwinkel unterstützt, erscheint ein Kamerasymbol (📹) auf dem Bildschirm. Dieses Symbol kann bei Bedarf ausgeblendet werden (siehe S. 59).

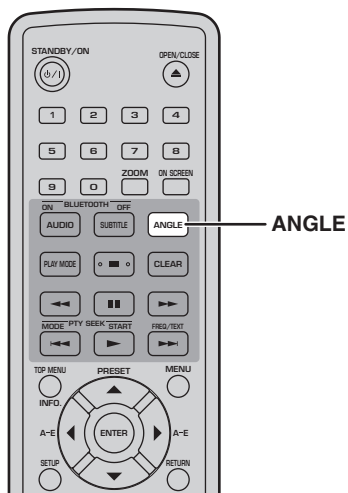

Drücken Sie bei laufender Wiedergabe wiederholt ANGLE, um einen anderen Kamerablickwinkel zu wählen.

### Hinweise:

- Bei bestimmten Discs wird selbst ein Kamerasymbol (📹) angezeigt, wenn kein anderer Blickwinkel gewählt werden kann.
- Bei bestimmten Discs können Sie den Kamerablickwinkel über ein Menü wählen.

## Zoom

Folgende Disc-Typen erlauben das Heranzoomen mit „2x“- oder „4x“-Vergrößerung: Video-DVD, VCD, SVCD, DivX®, WMV und JPEG-Disc.

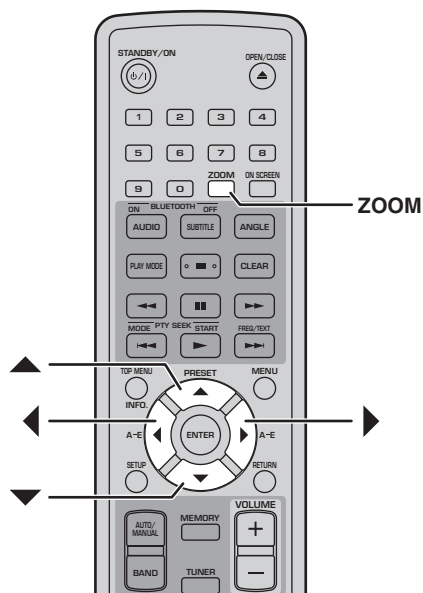

Drücken Sie ZOOM bei laufender Wiedergabe wiederholt, um „2x“, „4x“ oder „1x“ zu wählen.

Mit den Cursortasten (▲/▼/◀/▶) können Sie den vergrößerten Bildausschnitt verschieben.

Solange die Wiedergabe läuft, können der Zoom-Faktor und der angezeigte Bildausschnitt jederzeit frei gewählt werden.

### Hinweise:

- Da Video-DVDs, VCDs, SVCDs, DivX®, WMV- und JPEG-Discs eine unveränderliche Bildauflösung verwenden, lässt die Bildqualität bei einer starken Vergrößerung bisweilen zu wünschen übrig. Das ist völlig normal.
- Wenn die Zoom-Anzeige ausgeblendet wird, können Sie sie mit ZOOM wieder aufrufen.

## Wiedergabewiederholung.

Titel, Kapitel, Tracks und Discs können wiederholt abgespielt werden.

Die Wiedergabewiederholung steht auch für die Programmwiedergabe zur Verfügung, so dass Sie sich die gewünschten Titel, Kapitel und Tracks beliebig oft anhören können (siehe S. 31).

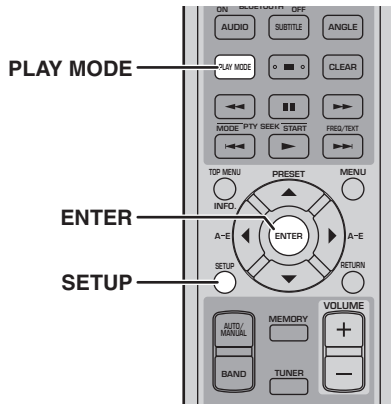

**1** Drücken Sie bei laufender Wiedergabe **SETUP**. Das „Setup“-Menü erscheint auf dem Bildschirm.

**2** Wählen Sie „Play Mode“ und drücken Sie **ENTER**.

Das „Play Mode“-Menü erscheint auf dem Bildschirm.

**3** Wählen Sie „Repeat“ und eine Wiederholungsoption und drücken Sie **ENTER**.

Die belegten Wiederholungsoptionen richten sich nach dem Disc-Typ.

- Für DVDs stehen „Title Repeat“ und „Chapter Repeat“ zur Wahl.
- Für VCDs, SVCDs und Audio-CDs stehen „Disc Repeat“ und „Track Repeat“ zur Wahl.
- Für DivX®- und WMV-Discs können Sie „Title Repeat“ wählen. Bei bestimmten DivX®-Discs steht aber auch „Chapter Repeat“ zur Verfügung.
- Während der Wiedergabe (siehe S. 31) kann auch „Program Repeat“ gewählt werden.

**4** Wählen Sie „Repeat Off“ und drücken Sie **ENTER**, um die Wiedergabewiederholung zu deaktivieren.

**5** Drücken Sie **SETUP**, um das „Setup“-Menü zu verlassen.

### Tipp:

- Mit **PLAY MODE** kann das „Play Mode“-Menü schnell aufgerufen werden.

### Hinweis:

- Für folgende Dateien/Discs steht die Wiederholungsfunktion nicht zur Verfügung: MP3, WMA, MPEG-4 AAC und JPEG-Disc.

## A-B-Wiedergabewiederholung

Bei Bedarf können Sie eine Passage („A“ bis „B“) einer DVD, VCD, SVCD oder Audio-CD wählen, die dann fortwährend wiederholt wird.

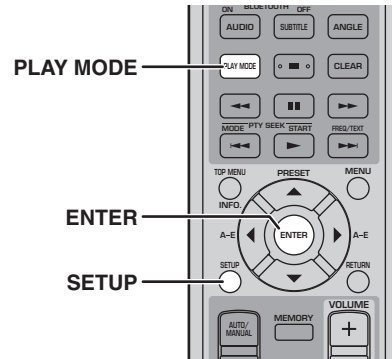

**1** Drücken Sie bei laufender Wiedergabe **SETUP**. Das „Setup“-Menü erscheint auf dem Bildschirm.

**2** Wählen Sie „Play Mode“ und drücken Sie **ENTER**.

Das „Play Mode“-Menü erscheint auf dem Bildschirm.

**3** Wählen Sie „A-B Repeat“ und drücken Sie **ENTER**.

**4** Wählen Sie „A(Start point)“ und drücken Sie **ENTER**.

**5** Wählen Sie „B(End point)“ und drücken Sie **ENTER**.

Die Passage zwischen „A“ und „B“ wird wiederholt abgespielt.

**6** Wählen Sie „Off“ und drücken Sie **ENTER**, um die Wiedergabe normal fortzusetzen.

**7** Drücken Sie **SETUP**, um das „Setup“-Menü zu verlassen.

### Tipp:

- Mit **PLAY MODE** kann das „Play Mode“-Menü schnell aufgerufen werden.

### Hinweis:

- Die „A“- und „B“-Position müssen sich innerhalb desselben Titels (DVD) oder Tracks (VCD, SVCD, Audio-CD) befinden.

## Zufallswiedergabe

Die Titel und Kapitel (Video-DVD) Tracks (VCD, SVCD oder Audio-CD) können auch in einer Zufallsreihenfolge abgespielt werden.

- Für folgende Disc-Typen ist die Zufallswiedergabe nicht belegt: DVD-VR (DVD-R/RW/R DL im VR-Modus), DivX®, WMV, JPEG, MP3, WMA und MPEG-4 AAC. Das gilt auch, wenn momentan ein DVD-Menü angezeigt wird.

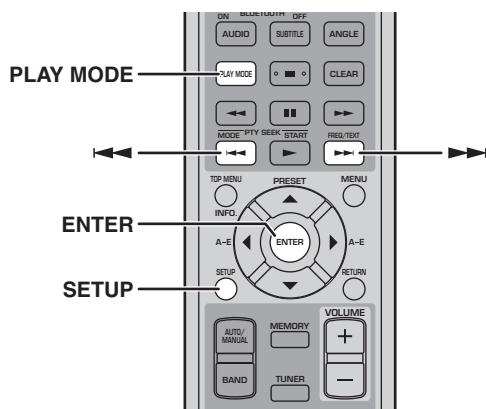

### 1 Drücken Sie bei laufender Wiedergabe **SETUP**.

Das „Setup“-Menü erscheint auf dem Bildschirm.

### 2 Wählen Sie „Play Mode“ und drücken Sie **ENTER**.

Das „Play Mode“-Menü erscheint auf dem Bildschirm.

### 3 Wählen Sie „Random“ und eine Option und drücken Sie **ENTER**.

Die belegten Zufalloptionen richten sich nach dem Disc-Typ.

- Für DVDs stehen „Random Title“ und „Random Chapter“ zur Wahl.
- Für VCDs, SVCDs, und Audio-CDs steht „On“ zur Verfügung.

### 4 Wählen Sie „Random Off“ und eine Option und drücken Sie **ENTER**.

### 5 Drücken Sie **SETUP**, um das „Setup“-Menü zu verlassen.

#### Tipps:

- Drücken Sie bei laufender Wiedergabe die Vortaste ►►, um zum nächsten Titel oder Kapitel bzw. Track zu springen. Mit Zurück (◄◄) springen Sie wieder zum Beginn des aktuellen Titels oder Kapitels bzw. Tracks.
- Mit **PLAY MODE** kann das „Play Mode“-Menü schnell aufgerufen werden.

#### Hinweise:

- Die Zufallswiedergabe kann nicht mit der Programmwiedergabe kombiniert werden.

## Programmwiedergabe

Bei Bedarf können Sie die Wiedergabereihenfolge der Titel, Kapitel oder Tracks selbst festlegen.

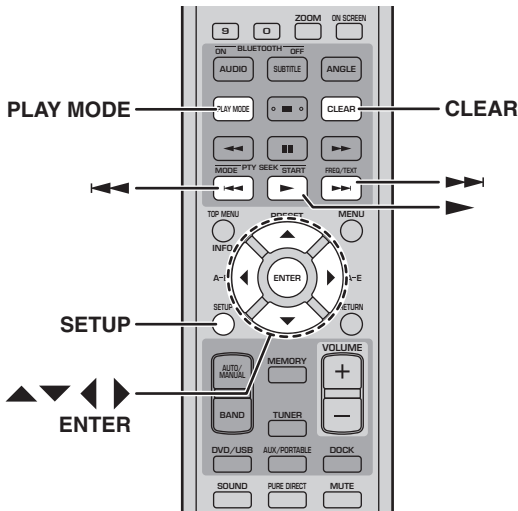

**1 Drücken Sie bei laufender Wiedergabe SETUP.**  
Das „Setup“-Menü erscheint auf dem Bildschirm.

**2 Wählen Sie „Play Mode“ und drücken Sie ENTER.**  
Das „Play Mode“-Menü erscheint auf dem Bildschirm.

**3 Wählen Sie „Program“ und in der angezeigten Liste „Create/Edit“. Drücken Sie anschließend ENTER.**

**4 Wählen Sie mit den Cursortasten (▲/▼/◀/▶) einen Titel, ein Kapitel oder einen Track und drücken Sie ENTER, um ihn/es in die Liste aufzunehmen.**

Der gewählte Eintrag wird in die Liste eingefügt und das Gerät wählt den nächsten Programmschritt.

- Bei DVDs können Titel oder Kapitel in die Liste aufgenommen werden.
- Bei Audio-CDs, VCDs und SVCDs können nur Tracks (Titel) programmiert werden.

**5 Wiederholen Sie Schritt 4, um weitere Einträge hinzuzufügen.**

Die Programmliste kann bis zu 24 Einträge erhalten.

- Um einen Titel einzufügen, müssen Sie den Schritt wählen, wo der Eintrag eingefügt werden soll, den Titel, das Kapitel oder den Track wählen und ENTER drücken.

- Um einen überflüssigen Schritt zu löschen, müssen Sie ihn wählen und CLEAR drücken.

**6 Drücken Sie Wiedergabe (▶), um das Programm abzuspielen.**

Die Einträge des Programms werden der Reihe nach abgespielt.

Mit Vor (▶▶) und Zurück (◀◀) können Sie bei laufender Wiedergabe zu einem anderen Programmschritt gehen.

### ■ Optionen des 'Program'-Menüs

Außer „Create/Edit“ bietet das „Program“-Menü noch folgende Optionen:

- **Playback Start:** Starten der Programmwiedergabe.
- **Playback Stop:** Anhalten der Programmwiedergabe, ohne das Programm zu löschen.
- **Playback Delete:** Löschen des Programms.

**7 Drücken Sie SETUP, um das „Setup“-Menü zu verlassen.**

### ■ Tipp:

- Mit PLAY MODE kann das „Play Mode“-Menü schnell aufgerufen werden.

### ■ Hinweise:

- Wenn Sie die Disc auswerfen, eine andere Quelle als „DVD“ wählen bzw. den DRX-730 ausschalten, wird die Programmliste wieder gelöscht.
- Für folgende Disc-Typen ist die Programmwiedergabe nicht belegt: DVD-VR (DVD-R/RW/R DL im VR-Modus), DivX®, WMV, JPEG, MP3, WMA und MPEG-4 AAC. Das gilt auch, wenn momentan ein DVD-Menü angezeigt wird.



## Durchsuchen von Discs

Bei Bedarf können Discs nach Titeln, Kapiteln oder Track-Nummern durchsucht werden.

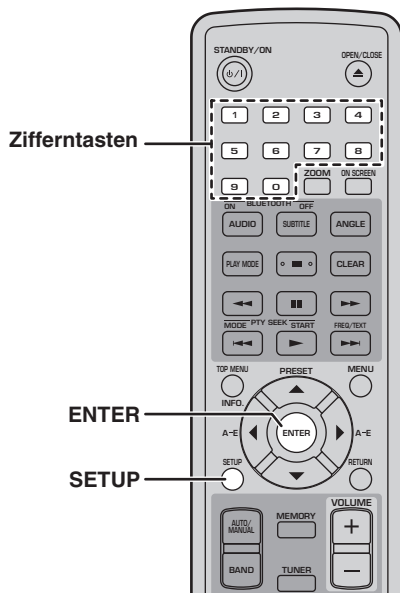

### 1 Drücken Sie bei laufender Wiedergabe **SETUP**.

Das „Setup“-Menü erscheint auf dem Bildschirm.

### 2 Wählen Sie „Play Mode“ und drücken Sie **ENTER**.

Das „Play Mode“-Menü erscheint auf dem Bildschirm.

### 3 Wählen Sie „Search Mode“ und eine Option und drücken Sie **ENTER**.

Die belegten Suchoptionen richten sich nach dem Disc-Typ.

- Für DVDs stehen „Title Search“, „Chapter Search“ und „Time Search“ zur Wahl.
- Für VCDs, SVCDs und Audio-CDs stehen „Track Search“ und „Time Search“ zur Wahl.
- Für DivX®- und WMV-Discs können Sie „Time Search“ wählen. Bei bestimmten DivX®-Discs steht aber auch „Chapter Search“ zur Verfügung.

#### Hinweis:

- „Time Search“ funktioniert nur bei laufender Wiedergabe und nur innerhalb des aktuellen Titels oder Tracks.

### 4 Wählen Sie mit den Zifferntasten die Nummer des Titels, Kapitels oder Tracks bzw. eine **Zeitposition**.

Zeitpositionen müssen in Minuten und Sekunden eingegeben werden. Um z.B. „45 Minuten“ zu wählen, müssen Sie der Reihe nach 4, 5, 0 und 0 drücken. Um „1 Stunde, 20 Minuten und 30 Sekunden“ einzugeben, müssen Sie 8, 0, 3 und 0 drücken.

### 5 Drücken Sie **ENTER**, um zum gewünschten Titel, Kapitel oder Track bzw. zur eingegebenen Zeitposition zu springen.

### 6 Drücken Sie **SETUP**, um das „Setup“-Menü zu verlassen.

#### Hinweis:

- Bei DivX®- und WMV-Discs tritt beim Anfahren der gewünschten Zeitposition eventuell ein Versatz um mehrere Sekunden auf.

## Abspielen von JPEG-Diashows

JPEG-Bilddateien auf einer Daten-Disc können als Diashow angezeigt werden.

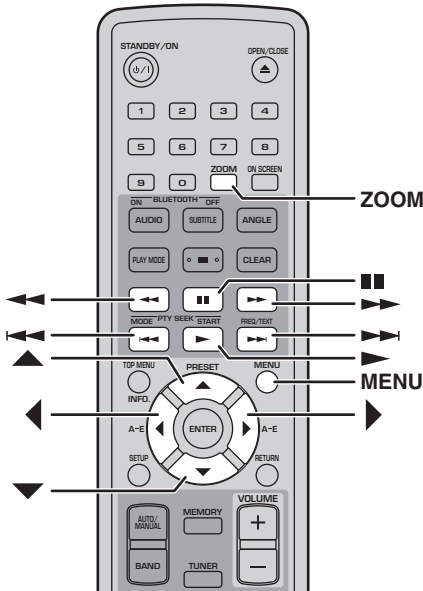

**Legen Sie eine JPEG-CD ein und drücken Sie Wiedergabe (▶), um die Diashow zu starten.**

Alle Bilder in allen Ordnern der CD werden jetzt in alphabetischer Reihenfolge angezeigt.

Die Bildgröße wird automatisch gewählt, um eine möglichst vollständige Bildschirmfüllung zu erzielen.

Wenn die Disc außer JPEG-Dateien auch Musikdateien (MP3, WMA, MPEG-4 AAC) enthält, werden letztere während der Diashow abgespielt. Mit Pause (■), Vor (▶▶), Zurück (◀◀), Zurückspulen (◀◀) und Vorspulen (▶▶) kann dann aber nur die Musikwiedergabe gesteuert werden (also nicht die Diashow).

Die Diashow kann mit folgenden Tasten gesteuert werden.

Taste	Beschreibung
Pause (■)	Hält die Diashow (bzw. Musikwiedergabe, wenn es auch Musikdateien gibt) zeitweilig an.
Vor (▶▶)	Anwahl des nächsten Bildes (bzw. des nächsten Titels, wenn es auch Musikdateien gibt).
Zurück (◀◀)	Anwahl des vorangehenden Bildes (bzw. des vorigen Titels, wenn es auch Musikdateien gibt).
Cursor (▲▼)/(◀▶)	Anhalten der Diashow und Drehen/Umkehren des aktuellen Bildes. Drücken Sie Wiedergabe (▶), um die Diashow fortzusetzen.
ZOOM	Anhalten der Diashow und Heranzoomen an das aktuelle Bild. Drücken Sie sie wiederholt, um „2x“, „4x“ oder „1x“ zu wählen. Drücken Sie Wiedergabe (▶), um die Diashow fortzusetzen.
MENU	Anzeige des „Disc Navigator“ (siehe unten).

### Hinweise:

- Je größer die Bilder, desto langsamer erfolgen der Wechsel und die Anzeige.
- Der DRX-730 erkennt bis zu 299 verschiedene Ordner und maximal 648 Dateien/Ordner je Ordner.

## Verwendung des „Disc Navigator“ mit Video-DVDs, VCDs und SVCDs

Mit dem „Disc Navigator“ können Sie Titel, Kapitel und Tracks auf der eingelegten DVD, VCD oder SVCD wählen.

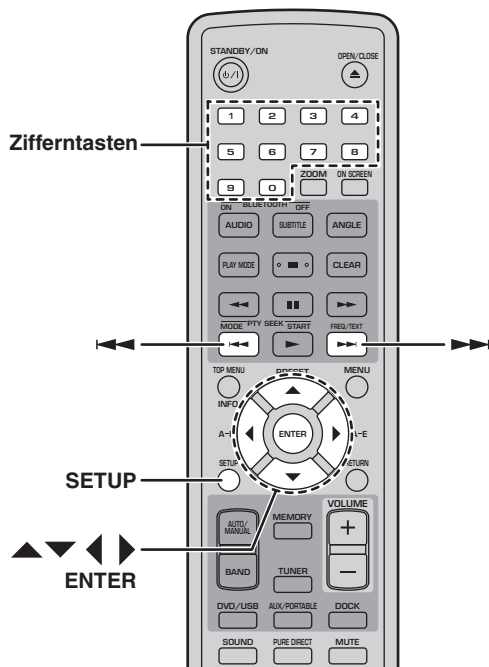

**1** Drücken Sie bei laufender Wiedergabe **SETUP**. Das „Setup“-Menü erscheint auf dem Bildschirm.

**2** Wählen Sie „Disc Navigator“ und drücken Sie **ENTER**.

Es erscheint eine Liste mit Einträgen auf dem Bildschirm. Die belegten Einträge richten sich nach dem Disc-Typ.

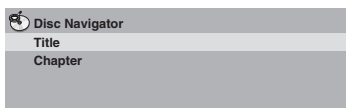

Für die verschiedenen Disc-Typen sind folgende Einträge belegt.

Disc	Eintrag
<b>Video-DVD</b>	Title
	Chapter <sup>1</sup>
<b>VCD, SVCD</b>	Track
	Time
<b>DVD-VR (DVD-R/RW/R DL im VR-Modus)<sup>2</sup></b>	Original: Title
	Original: Time
	Playlist: Title
	Playlist: Time

1. Es können nur Kapitel innerhalb des aktuellen Titels gewählt werden.
2. Aufnahmen, die mit einem DVD-Recorder erstellt wurden, heißen „Original“. Bearbeitete Aufnahmen, die auf Originalen beruhen, werden „Playlist“ genannt.

**3** Wählen Sie den gewünschten Eintragstyp und drücken Sie **ENTER**.

Es erscheinen 6 Vorschaubilder von Dateien des gewählten Typs. Wenn Sie „Time“ gewählt haben, zeigen die Vorschaubilder den gewählten Inhalt in 10-Minuten-Intervallen an.

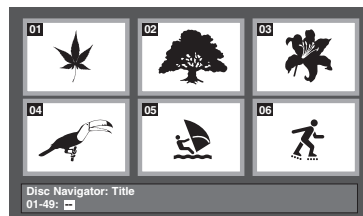

**4** Mit Vor (▶▶) und Zurück (◀◀) können Sie zu anderen Vorschaubildern „blättern“ (sofern vorhanden).

**5** Wählen Sie mit den Cursortasten (▲/▼/◀/▶) das Vorschaubild des gewünschten Eintrags und drücken Sie **ENTER**.

Der gewählte Eintrag wird abgespielt.

Vorschaubilder und ihre Einträge können auch mit den Zifferntasten und **ENTER** gewählt werden.

## Verwendung des „Disc Navigator“ mit MP3-, WMA-, MPEG-4 AAC-, DivX<sup>®</sup>-, WMV- und JPEG-Discs

Mit dem „Disc Navigator“ können auch MP3-, WMA-, MPEG-4 AAC-, DivX<sup>®</sup>i, WMV- und JPEG-Dateien einer Daten-Disc gewählt werden.

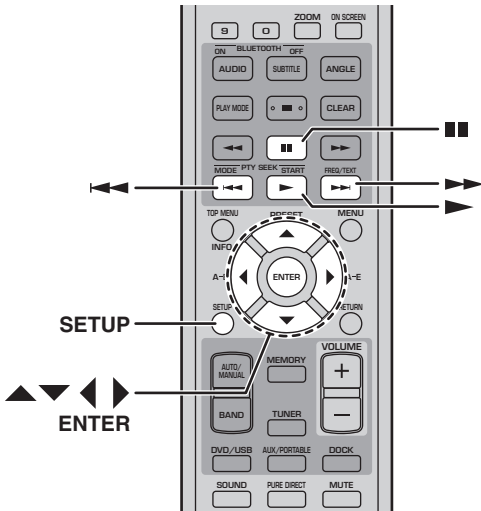

### 1 Drücken Sie SETUP.

Das „Setup“-Menü erscheint auf dem Bildschirm.

### 2 Wählen Sie „Disc Navigator“ und drücken Sie ENTER.

Der „Disc Navigator“ erscheint auf dem Bildschirm.

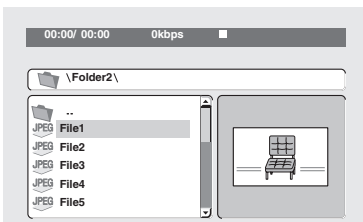

### 3 Wählen Sie mit den Cursortasten (▲/▼/◀/▶) den Titel, die Datei oder den Ordner, den Sie abspielen möchten.

- Mit ▲/▼ können Sie zu einem weiter oben bzw. unten befindlichen Eintrag in der Liste gehen.
- Mit ◀ kehren Sie zurück zur nächsthöheren Hierarchiestufe. Das erreichen Sie auch, indem Sie „(...)" wählen und ENTER drücken.
- Mit ENTER oder ▶ kann der gewählte Ordner geöffnet werden.

Wenn Sie eine JPEG-Datei wählen, zeigt der „Disc Navigator“ ein Vorschaubild an.

### 4 Drücken Sie ENTER, um die Wiedergabe des gewählten Tracks, der Datei oder des Ordners zu starten.

Wenn Sie eine MP3-, WMA-, MPEG-4 AAC-, DivX<sup>®</sup>- oder WMV-Datei wählen, beginnt die Wiedergabe ab jener Datei und wird so lange fortgesetzt, bis alle Dateien des betreffenden Ordners abgespielt wurden.

Wenn Sie eine JPEG-Bilddatei wählen, beginnt die Diashow ab jener Datei und wird so lange fortgesetzt, bis alle Dateien des betreffenden Ordners abgespielt wurden.

### 5 Drücken Sie SETUP, um das „Setup“-Menü zu verlassen.

#### Tipps:

- Wenn die Disc außer JPEG-Dateien auch Musikdateien (MP3, WMA, MPEG-4 AAC) enthält, werden letztere während der Diashow abgespielt. Starten Sie die Musikwiedergabe wie oben beschrieben und wählen Sie danach eine JPEG-Datei, um die Diashow zu starten. Alle Dateien der aktuellen Ordner werden wiederholt abgespielt. Mit Wiedergabe (▶), Pause (■), Vor (▶▶) und Zurück (◀◀) kann nur die Diashow (nicht aber die Musikwiedergabe) gesteuert werden.
- Der „Disc Navigator“ spielt nur die Dateien des aktuellen Ordners ab. Um alle Dateien der Disc abzuspielen, müssen Sie den „Disc Navigator“ verlassen und Wiedergabe (▶) drücken. Siehe „Abspielen von JPEG-Diashows“ auf Seite 33.

## Überprüfen der Disc-Informationen

Bei Bedarf können Sie bei laufender Wiedergabe Informationen über den Titel, das Kapitel oder den Track aufrufen.

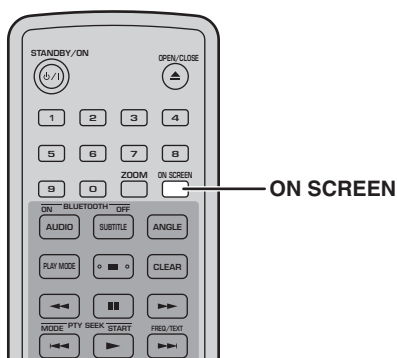

Drücken Sie während der Wiedergabe wiederholt die ON SCREEN-Taste.

Um die Informationen wieder auszublenden, müssen Sie ON SCREEN erneut mehrmals drücken.

Bestimmte Informationen, so z.B. die verbleibende Disc-Spieldauer, erscheinen auch im Display des DRX-730.

## Überprüfen des Audioformats

Bei Bedarf können Sie bei laufender Wiedergabe das Audioformat überprüfen.

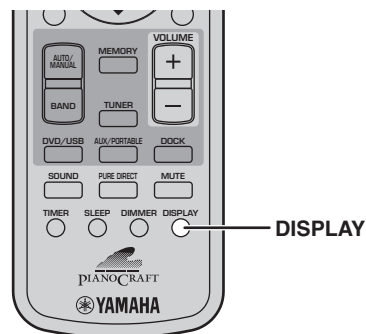

Drücken Sie bei laufender Wiedergabe DISPLAY. Das Audioformat wird im Display angezeigt.



Nachstehend finden Sie die erkannten Audioformate.

Anzeige	Beschreibung
<b>PCM</b>	PCM (Video-DVD)
<b>Dolby D</b>	Dolby Digital (Video-DVD)
<b>MPEG2</b>	MPEG2 (Video-DVD)
<b>DTS</b>	DTS (Video-DVD)
<b>CDDA</b>	Audio-CD
<b>VCD</b>	Video-CD
<b>SVCD</b>	Super Video-CD
<b>DTS CD</b>	DTS CD
<b>DATA DISC</b>	MP3, WMA, MPEG-4 AAC, DivX®, WMV oder JPEG

### Hinweis:

- Das Audioformat wird nur angezeigt, wenn Sie als Eingangsquelle „DVD“ gewählt und die Wiedergabe gestartet haben.

# Kapitel 5: Verwendung des Tuners

In diesem Kapitel erfahren Sie, wie Sie sich Radiosendungen anhören und die gewünschten Senderfrequenzen speichern können. Die Modelle für Europa und Russland unterstützen das Radiodatensystem, das zusätzliche Programmdienste bereitstellt.

## ■ Tuner-Anzeigen

Folgende Display-Anzeigen erscheinen während der Sendersuche und beim Speichern von Senderfrequenzen.

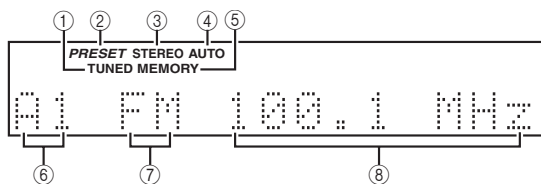

### ① TUNED

Leuchtet während des Empfangs eines Radiosenders.

### ② PRESET

Leuchtet bei Anwahl eines Senderspeichers.

### ③ STEREO

Leuchtet, wenn der FM-Sender in Stereo empfangen wird.

### ④ AUTO

Leuchtet während der automatischen Sendersuche. Erlischt, wenn Sie die manuelle Sendersuche aktivieren.

### ⑤ MEMORY

Leuchtet beim Speichern von Senderfrequenzen.

### ⑥ Speichernummer

Gibt an, welcher Speicher gewählt ist.

### ⑦ Band

Zeigt das Frequenzband (AM oder FM) an.

### ⑧ Frequenz

Zeigt die gewählte Frequenz an.

## Einstellen einer Senderfrequenz

Die gewünschten Sender können entweder automatisch oder von Hand gesucht werden.

## Automatische Sendersuche

Im „Auto Tuning“-Modus sucht der DRX-730 automatisch einen Sender mit ausreichender Feldstärke.

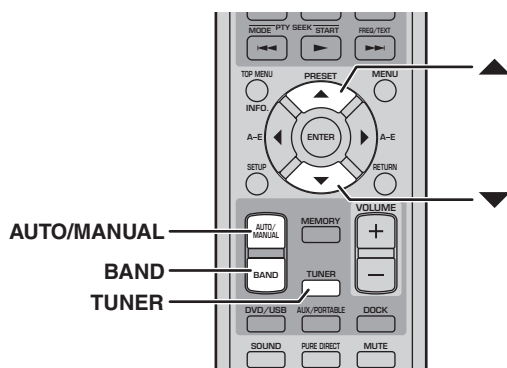

5

**1** Drücken Sie TUNER, um „TUNER“ als Eingangsquelle zu definieren.

**2** Drücken Sie BAND wiederholt, um „FM“ oder „AM“ zu wählen.

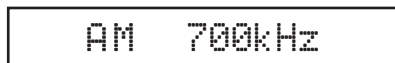

**3** Drücken Sie AUTO/MANUAL wiederholt, um die automatische Sendersuche zu aktivieren (die AUTO-Anzeige leuchtet).

Im „Auto“-Modus leuchtet die AUTO-Anzeige.

**4** Drücken Sie ▲, um einen Sender mit einer höheren Frequenz zu wählen. Drücken Sie ▼, um einen Sender mit einer niedrigeren Frequenz zu wählen.

Der Tuner sucht jetzt den nächsten Sender mit einer ausreichenden Feldstärke. Beim ersten gefundenen Sender hält die Suche an und die TUNED-Anzeige erscheint.

Wenn ein FM-Sender in Stereo empfangen wird, leuchtet die STEREO-Anzeige. Bei etwas schwächeren Signalen ist der Empfang mono.

**Hinweise:**

- Wenn der gewünschte Sender während der automatischen Sendersuche übersprungen wird, sollten Sie die betreffende Frequenz von Hand wählen.
- Wenn der Stereo-Empfang des FM-Senders störanfällig erscheint, können Sie AUTO/MANUAL drücken, um sich das Programm in Mono anzuhören.

**Manuelle Sendersuche**

Die manuelle Sendersuche erlaubt die Anwahl von Sendern mit einer geringeren Feldstärke.

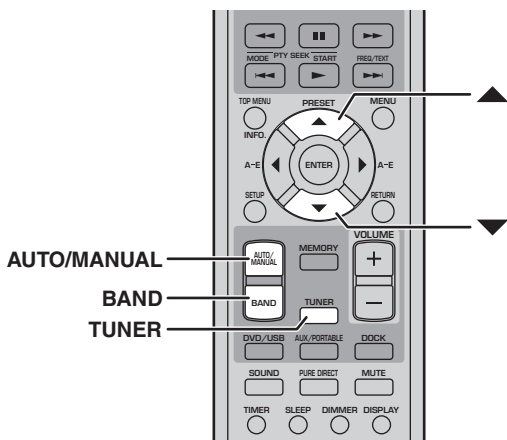

**1** Drücken Sie TUNER, um „TUNER“ als Eingangsquelle zu definieren.

**2** Drücken Sie BAND wiederholt, um „FM“ oder „AM“ zu wählen.



**3** Drücken Sie AUTO/MANUAL wiederholt, um die manuelle Sendersuche zu aktivieren (die AUTO-Anzeige erlischt).

Wenn die AUTO-Anzeige nicht leuchtet, ist die manuelle Sendersuche aktiv.

**4** Drücken Sie ▲, um eine höhere Senderfrequenz zu wählen. Drücken Sie ▼, um eine niedrigere Senderfrequenz zu wählen.

Solange Sie die betreffende Taste gedrückt halten, erhöht/verringert sich die Frequenz immer weiter.

**Hinweis:**

- Im manuellen Modus ist der Empfang immer mono.

**■ Ändern der Frequenzschritte (Nur auf den Modellen für Asien und Taiwan)**

In bestimmten Gegenden werden andere Frequenzschritte für die Radiosender verwendet als für dieses Gerät vorprogrammiert. Das kann man aber korrigieren.

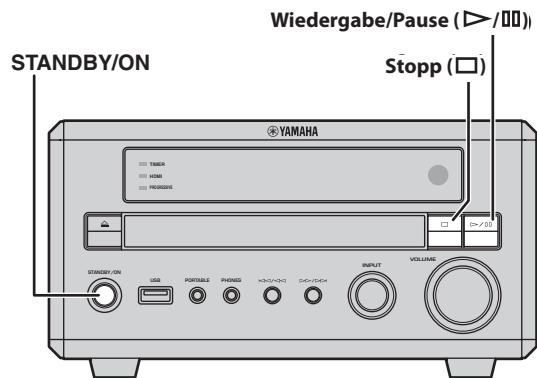

**1** Aktivieren Sie den Bereitschaftsbetrieb des DRX-730.

**2** Halten Sie die Stopptaste (□) des DRX-730 gedrückt, während Sie STANDBY/ON betätigen. Halten Sie Stopp (□) noch so lange gedrückt, bis das Display „DVD — NO REQ.“ anzeigt.

**3** Drücken Sie Stopp (□).  
Das Display zeigt jetzt „TU – AM9/FM50“ (Vorgabe) an.

**4** Drücken Sie Wiedergabe/Pause (▶/⏸) wiederholt, um die in Ihrer Gegend verwendeten Frequenzschritte zu wählen: „TU – AM10/FM100“ oder „TU – AM9/FM50“.

- TU – AM10/FM100: AM 10kHz/FM 100kHz
- TU – AM9/FM50: AM 9kHz/FM 50kHz

**5** Drücken Sie STANDBY/ON.  
Die Frequenzschrittwahl wird übernommen und der DRX-730 wechselt in den Bereitschaftsbetrieb. Drücken Sie STANDBY/ON erneut, um ihn wieder einzuschalten.

## Verwendung der Speicher

Häufig benötigte Senderfrequenzen können gespeichert und entsprechend schnell aufgerufen werden. Es stehen 40 Speicher zur Verfügung, die in 5 Bänke (A~E) zu je 8 Speicherplätzen (1~8) unterteilt sind. Senderfrequenzen können entweder automatisch oder von Hand gespeichert werden.

## Automatische Speicherung

Im automatischen Speichermodus sichert der DRX-730 die Frequenzen aller in Ihrer Gegend verfügbaren Sender automatisch.

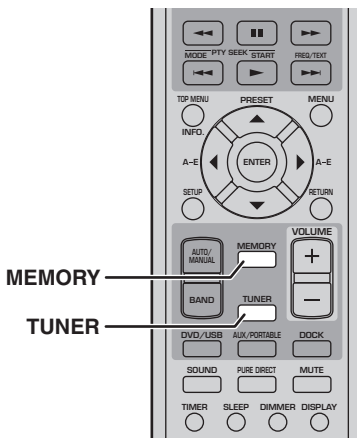

- 1** Drücken Sie TUNER, um „TUNER“ als Eingangsquelle zu definieren.
- 2** Halten Sie MEMORY ca. 3 Sekunden lang gedrückt, um die automatische Senderspeicherung zu starten.  
Der DRX-730 sucht das FM-Band nach brauchbaren FM-Sendern ab und sichert sie der Reihe nach in den Speichern A-1 und folgende. Nach Durchsuchen des gesamten FM-Bandes wird das AM-Band abgetastet. Auch hier werden alle verwertbaren Senderfrequenzen gespeichert.

### Hinweise:

- Wenn die Speicher bereits vor dem Ende der Suche belegt sind, hält die automatische Sendersuche an.
- Bedenken Sie, dass alle Speicher bei diesem Vorgang überschrieben werden.
- Auf den Modellen für Europa und Russland werden nur FM-Sender mit Radiodatensystem-Informationen automatisch gespeichert.

## Manuelle Senderspeicherung

Bei Bedarf können Sie die gewünschten Senderfrequenzen auch von Hand speichern.

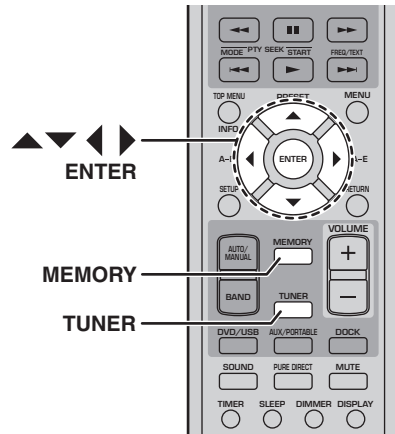

- 1** Drücken Sie TUNER, um „TUNER“ als Eingangsquelle zu definieren.
- 2** Wählen Sie den Sender, dessen Frequenz Sie speichern möchten (siehe S. 37).
- 3** Drücken Sie MEMORY.  
Die MEMORY-Anzeige im Display fängt an zu blinken.
- 4** Wählen Sie, während die MEMORY-Anzeige blinkt, mit ◀/▶ eine Speicherbank (A~E) und mit ▲/▼ die gewünschte Speichernummer.  
Wenn Sie 10 Sekunden lang keine Taste drücken, wird der Speichervorgang abgebrochen.
- 5** Drücken Sie MEMORY oder ENTER, um die Frequenz zu speichern.  
Die Frequenz wird gespeichert und die MEMORY-Anzeige hört auf zu blinken. Wiederholen Sie die Schritte 2~5, um noch weitere Senderfrequenzen zu speichern.

### Hinweise:

- Außer der Frequenz und dem Band (FM/AM) wird auch der Status der AUTO-Funktion gespeichert.
- Um eine andere Senderfrequenz in einem bereits belegten Speicher zu sichern, müssen Sie die Schritte 2 und 5 wiederholen. Die zuvor dort gespeicherte Frequenz wird dann überschrieben.



## Anwahl von Speichern

Gespeicherte Senderfrequenzen kann man durch Anwahl der betreffenden Speicher aufrufen.

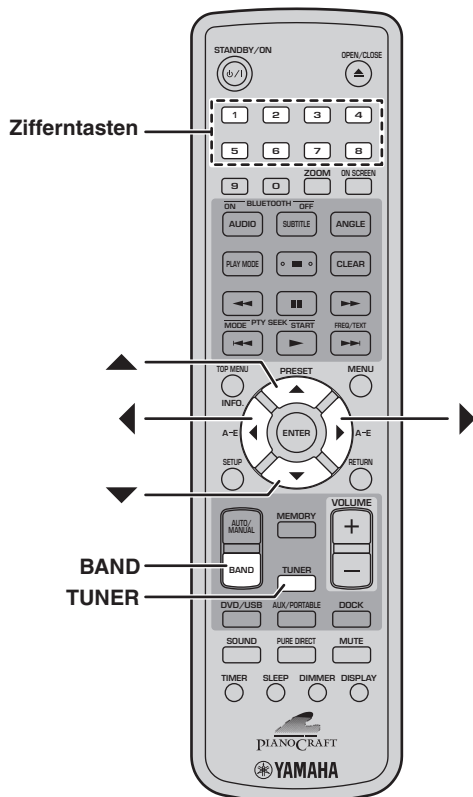

**1** Drücken Sie TUNER, um „TUNER“ als Eingangsquelle zu definieren.

**2** Drücken Sie BAND wiederholt, um „PRESET“ zu wählen.

Die PRESET-Anzeige im Display leuchtet.

**3** Wählen Sie mit ▲/▼ den gewünschten Speicher.

Bei Bedarf können Sie mit ◀/▶ eine andere Bank (A~E) und mit den Zifferntasten 1~8 den gewünschten Speicher wählen.

## Radiodatensystem (Modelle für Europa und Russland)

Das Radiodatensystem erlaubt die Übertragung von Informationen im Zusammenhang mit dem gewählten FM-Sender. Viele FM-Sender in Europa und Russland nutzen diese Möglichkeit.

Der DRX-730 unterstützt folgende Radiodatensystem-Informationstypen: PS (Sendername), PTY (Programmtyp), RT (Radiotext) und CT (Uhrzeitfunktion).

### ■ Anzeigen für das Radiodatensystem

Folgende Anzeigen erscheinen bei Empfang von Radiodatensystem-Informationen.

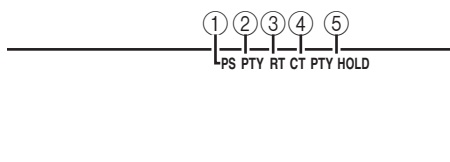

① PS

Leuchtet beim Empfang von „PS“-Informationen.

② PTY

Leuchtet beim Empfang von „PTY“-Informationen.

③ RT

Leuchtet beim Empfang von „RT“-Informationen.

④ CT

Leuchtet beim Empfang von „CT“-Informationen.

⑤ PTY HOLD

Leuchtet während der „PTY“-Suche.

## Anzeige der eingehenden Radiodaten-System-Informationen

Selbstverständlich können Sie sich die vom gewählten FM-Sender ausgestrahlten Radiodaten-System-Informationen auch anschauen.

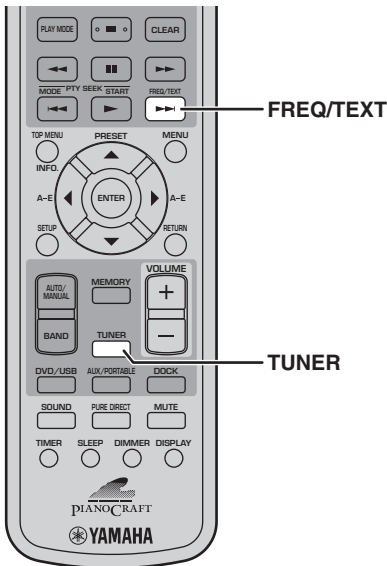

### ■ Apropos Radiodaten-System-Informationen

#### • PS (Sendername)

Zeigt den Namen des aktuellen Senders an. Wenn Sie einen Sender wählen, der „PS“-Informationen ausstrahlt, wird dessen Name wenige Sekunden nach Anwahl der Frequenz bzw. des Speichers angezeigt.

#### • PTY (Programmtyp)

Zeigt den Typ des momentan ausgestrahlten Programms an, z.B. Nachrichten, Sport oder Musikrichtung.

#### • RT (Radiotext)

Zeigt alle eventuell vom Sender übertragenen Textmeldungen an. Solche Meldungen können bis zu 64 Zeichen umfassen und laufen durch das Display. Nicht erkannte Zeichen werden durch „\_“ (Unterstrich) ersetzt.

#### • CT (Uhrzeit)

Zeigt die vom Sender übertragene Uhrzeit an.

#### Hinweise:

- Nicht alle FM-Sender und Programme übertragen alle verfügbaren Radiodaten-System-Informationen.
- Wenn aus irgendeinem Grund vorübergehend keine „PTY“- „RT“- oder „CT“-Informationen empfangen werden, wird die Meldung „WAIT“ angezeigt.
- Wenn die Feldstärke des gewählten Senders etwas schwach ist, empfängt der DRX-730 die zugehörigen Radiodaten-System-Informationen eventuell nicht ordnungsgemäß.

5

**1** Drücken Sie TUNER, um „TUNER“ als Eingangsquelle zu definieren und wählen Sie einen Sender (Frequenz oder Speicher), der Radiodaten-System-Informationen ausstrahlt.

**2** Drücken Sie FREQ/TEXT wiederholt, um die verfügbaren Radiodaten-System-Informationen anzuzeigen.

Die PS-, PTY-, RT- oder CT-Anzeige (je nach den empfangenen Radiodaten-System-Informationen) blinkt kurz im Display.

Die Radiodaten-System-Informationen können in folgender Reihenfolge gewählt werden:



\* Dies ist die normale Frequenzanzeige.

## FM-Sendersuche nach Programmtyp

Mit der „PTY“-Funktion können Sie FM-Sender bestimmter Typen suchen.

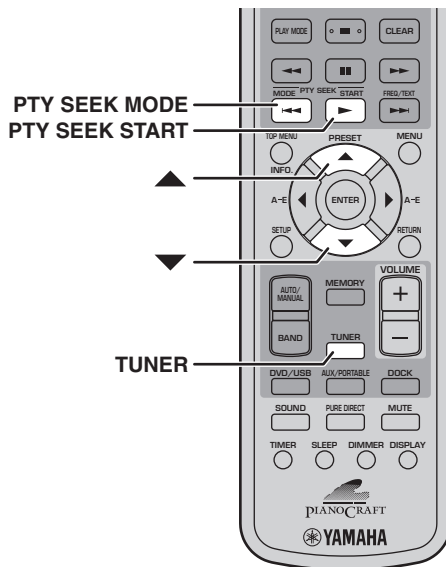

## ■ 'PTY'-Programmtypen

Programmtyp	Beschreibung
<b>NEWS</b>	Nachrichten
<b>AFFAIRS</b>	Hintergrundthemen
<b>INFO</b>	Allgemeine Informationen
<b>SPORT</b>	Sport
<b>EDUCATE</b>	Schulung
<b>DRAMA</b>	Drama
<b>CULTURE</b>	Kultur
<b>SCIENCE</b>	Wissenschaft
<b>VARIED</b>	Leichte Unterhaltung
<b>POP M</b>	Popmusik
<b>ROCK M</b>	Rockmusik
<b>M.O.R. M</b>	„Middle-of-the-Road“-Musik (Easy Listening)
<b>LIGHT M</b>	Leichte Klassik
<b>CLASSICS</b>	Ernste Klassik
<b>OTHER M</b>	Andere Musik

- 1** Drücken Sie **TUNER**, um „TUNER“ als Eingangsquelle zu definieren.
- 2** Drücken Sie **PTY SEEK MODE**.
- 3** Wählen Sie mit den Tasten **▲/▼** die gewünschte Programmparte.  
Siehe die verfügbaren Programmtypen weiter unten.
- 4** Drücken Sie **PTY SEEK START**, um die „PTY“-Suche zu starten.

Die PTY HOLD-Anzeige im Display leuchtet. Der DRX-730 durchsucht jetzt alle Speicher (von A-1 aufwärts) nach Sendern, die dem gewählten Programmtyp entsprechen. Wenn kein entsprechender Sender gefunden wird, kehrt der DRX-730 zurück zum zuvor gewählten Sender.

## Einstellen der Uhrzeit per Radiodatensystem-Informationen

Beim Empfang von „CT“-Informationen (Uhrzeit) kann der DRX-730 seine interne Uhr automatisch nachjustieren. Diese Funktion kann ein- oder ausgeschaltet werden (ab Werk ist sie aktiv).

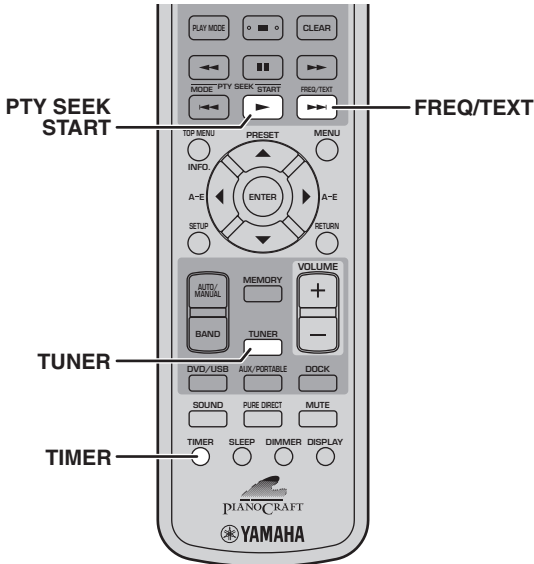

## Radiodatensystem und Sommerzeit

Dank der „CT“-Ortszeitinformationen kann der DRX-730 seine Uhrzeit automatisch von Sommer- zu Winterzeit und umgekehrt ändern. Diese Funktion kann ein- oder ausgeschaltet werden (ab Werk ist sie aktiv).

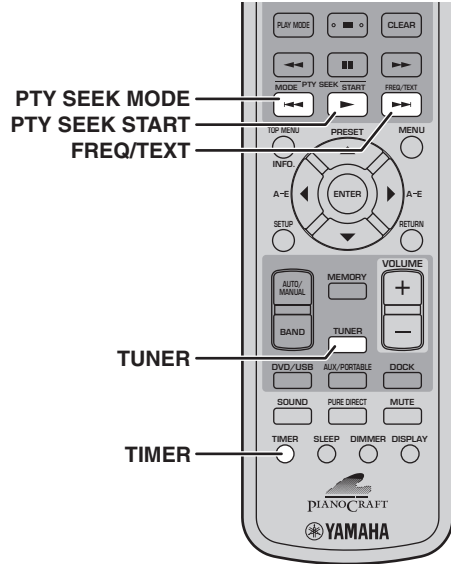

5

- 1 Drücken Sie TUNER, um „TUNER“ als Eingangsquelle zu definieren.
- 2 Drücken Sie TIMER, um die Uhrzeit anzuzeigen.
- 3 Drücken Sie FREQ/TEXT, um „CT->Clock“ zu wählen.

```
CT→Clock: ON
```

- 4 Drücken Sie PTY SEEK START wiederholt, um „ON“ oder „OFF“ zu wählen.
- 5 Drücken Sie FREQ/TEXT.  
Die Einstellung ist jetzt beendet.

**Hinweis:**

- Wenn Sie die Uhrzeit des DRX-730 noch nie eingestellt haben, wird sie anhand der eingehenden „CT“-Informationen selbst automatisch eingestellt, wenn das laut der hier gewählten Einstellung nicht möglich ist.

- 1 Drücken Sie TUNER, um „TUNER“ als Eingangsquelle zu definieren.
- 2 Drücken Sie TIMER, um die Uhrzeit anzuzeigen.
- 3 Drücken Sie FREQ/TEXT, um „CT->Clock“ zu wählen.

```
CT→Clock: ON
```

- 4 Drücken Sie PTY SEEK MODE, um „Local->CT“ zu wählen.

```
Local→CT: ON
```

- 5 Drücken Sie PTY SEEK START wiederholt, um „ON“ oder „OFF“ zu wählen.
- 6 Drücken Sie FREQ/TEXT.  
Die Einstellung ist jetzt beendet.

# Kapitel 6: Verwendung des Timers

Der DRX-730 bietet einen Timer, mit dem man die Wiedergabe zum gewünschten Zeitpunkt auslösen und wieder anhalten kann. Somit könnten Sie den DRX-730 auch als Wecker nutzen, der auf Kommando Ihr bevorzugtes Radioprogramm oder eine Musik-Disc startet.

Vor der Verwendung des Timers müssen Sie:

1. Die Eingangsquelle wählen.
2. Den Startzeitpunkt einstellen.
3. Den Endzeitpunkt einstellen.
4. Den Timer aktivieren.

Die Arbeitsschritte werden weiter unten beschrieben.

## Hinweise:

- Der Timer kann nur verwendet werden, wenn die Uhrzeit des DRX-730 eingestellt wurde (siehe S. 21).
- Bei Bedarf können Sie die Timer-Programmierung jederzeit durch Drücken von TIMER abbrechen.

## Anwahl der Eingangsquelle

Sie können selbst wählen, welche Quelle der DRX-730 verwendet, wenn er vom Timer aktiviert wird.

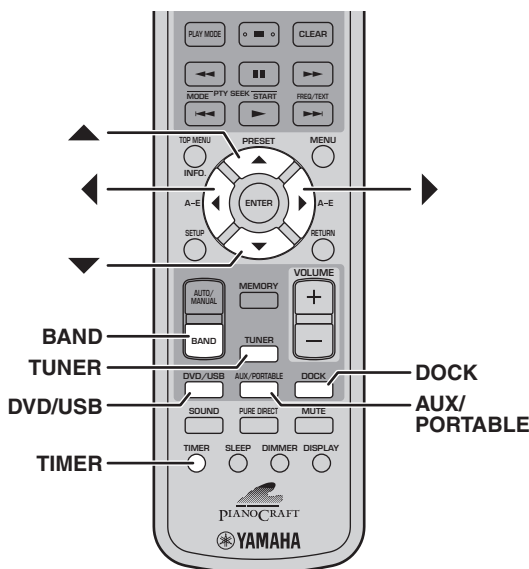

- 1 Drücken Sie **TIMER** und wählen Sie mit **▲/▼** „Timer Input“.



Die **TIMER**-Anzeige blinkt.

- 2 Wählen Sie mit **◀/▶** die gewünschte Signalquelle.



Die Eingangsquellen werden in folgender Reihenfolge gewählt:



Die Eingangsquelle kann mit den Tasten **DVD/USB**, **AUX/PORTABLE**, **DOCK**, **TUNER** und **BAND** der Fernbedienung sowie dem **INPUT**-Regler des DRX-730 gewählt werden.

Wenn Sie „**TUNER**“ gewählt haben, müssen Sie mit **▲/▼** einen Speicher wählen.

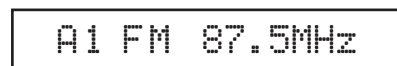

- 3 Drücken Sie **ENTER**.

Die Eingangsquelle wird definiert und das Display zeigt die aktuelle „**ON Time**“-Einstellung an (siehe S. 45).

## Hinweis:

- Die „**DOCK**“-Eingangsquelle kann nur gewählt werden, wenn ein iPod angeschlossen ist. Bluetooth-Geräte werden vom Timer nicht unterstützt.

## Einstellen des Startzeitpunkts

Sehen wir uns jetzt an, wie man einstellt, wann der DRX-730 sich einschalten und die Wiedergabe starten soll.

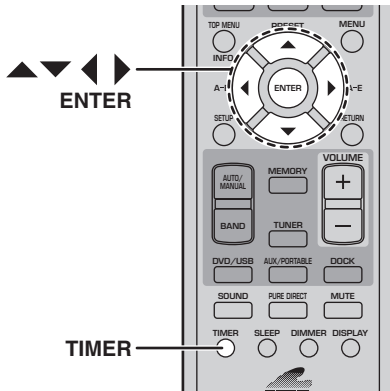

- 1 Drücken Sie **TIMER** und wählen Sie mit **▲/▼** „ON Time“. Wenn die Seite für die Anwahl der Speicher erscheint, müssen Sie **ENTER** drücken.



Die **TIMER**-Anzeige blinkt und nach einigen Sekunden erscheint „ON 0:00“ im Display. (Wenn Sie das 12-Stunden-Format gewählt haben, wird „ON AM 12:00“ angezeigt.)

- 2 Drücken Sie **ENTER**.  
Jetzt blinkt die Stundenangabe.



- 3 Stellen Sie mit **▲/▼** die Stunde ein.

- 4 Drücken Sie **▶**.  
Jetzt blinkt die Minutenangabe.



- 5 Stellen Sie mit **▲/▼** die Minuten ein.  
Mit **◀/▶** können Sie bei Bedarf zwischen dem Stunden- und Minutenwert hin und her wechseln.

- 6 Drücken Sie **ENTER**.  
Der Startzeitpunkt wird übernommen und das Display zeigt die aktuelle „OFF Time“-Einstellung an (siehe unten).

## Einstellen des Endzeitpunkts

Bei Bedarf können sie auch einstellen, wann der DRX-730 wieder in den Bereitschaftsbetrieb wechseln soll.

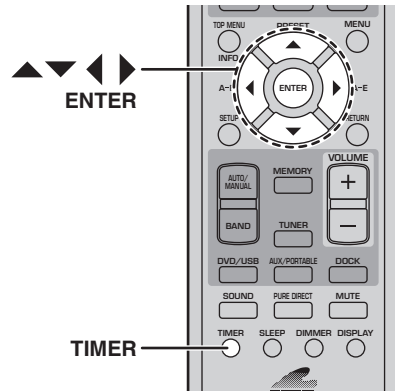

- 1 Drücken Sie **TIMER** und wählen Sie mit **▲/▼** „OFF Time“. Wenn die Seite für die Anwahl der Speicher erscheint, müssen Sie **ENTER** drücken.



Die **TIMER**-Anzeige blinkt und nach einigen Sekunden erscheint „OFF hh:mm“ im Display. (Wenn Sie das 12-Stunden-Format gewählt haben, wird „OFF AM hh:mm“ angezeigt.)  
Laut Vorgabe wird der Endzeitpunkt automatisch 1 Stunde nach dem Startzeitpunkt eingestellt.

- 2 Drücken Sie **ENTER**.  
Jetzt blinkt die Stundenangabe.



- 3 Stellen Sie mit **▲/▼** die Stunde ein.

- 4 Drücken Sie **▶**.  
Jetzt blinkt die Minutenangabe.



- 5 Stellen Sie mit **▲/▼** die Minuten ein.  
Mit **◀/▶** können Sie bei Bedarf zwischen dem Stunden- und Minutenwert hin und her wechseln.

- 6 Drücken Sie **ENTER**.  
Der Endzeitpunkt wird übernommen und das Display zeigt die aktuelle „Timer Set“-Einstellung an (siehe S. 46).

6

Deutsch

## Ein- und Ausschalten des Timers

Der Timer kann beliebig aktiviert und ausgeschaltet werden. Der gewählte Status wird gespeichert. Wenn Sie den Timer z.B. als Wecker nutzen, möchten Sie ihn wahrscheinlich deaktivieren, bevor Sie in Urlaub fahren.

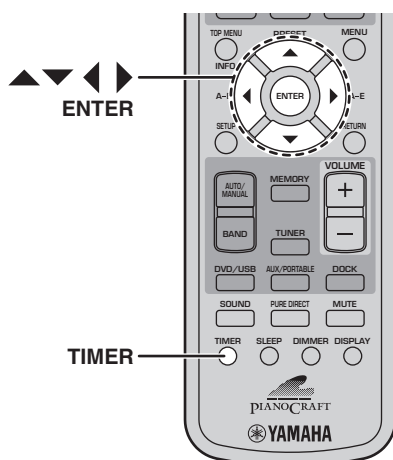

- 1 Drücken Sie **TIMER** und wählen Sie mit **▲/▼** „Timer Set“. Wenn die Seite für die Anwahl der Speicher erscheint, müssen Sie **ENTER** drücken.

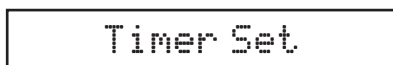

Nach einer Weile erscheint „Timer Set—>OFF“ oder „Timer Set—>ON“ im Display.

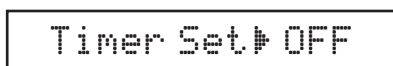

- 2 Wählen Sie mit **◀/▶** entweder „ON“ oder „OFF“.

- 3 Drücken Sie **ENTER**.

Wenn der Timer aktiv ist, leuchtet die **TIMER**-Anzeige im Display.



### Hinweise:

- Wenn Sie die „On“- oder „Off“-Zeit eingestellt haben, können Sie den Timer selbst deaktivieren, wenn sich der DRX-730 im Bereitschaftsbetrieb befindet, indem Sie **TIMER** drücken.

- Wenn der Timer aktiv ist, leuchtet die **TIMER**-Anzeige im Display, sobald der DRX-730 eingeschaltet wird. Wenn sich das Gerät im Bereitschaftsbetrieb befindet, leuchtet stattdessen die **TIMER**-Diode auf der Frontplatte.
- Wenn der Timer programmiert und aktiviert wurde, schaltet sich der DRX-730 zum verlangten Zeitpunkt ein (sofern er sich im Bereitschaftsbetrieb befindet) und startet die Wiedergabe der gewählten Quelle. Zum eingestellten „Off“-Zeitpunkt schaltet sich der DRX-730 dann wieder aus.
- Wenn der DRX-730 zur programmierten Zeit bereits eingeschaltet ist, werden die Timer-Einstellungen ignoriert. Und wenn der DRX-730 zum programmierten „Off“-Zeitpunkt bereits aus ist, wird die betreffende Einstellungen ebenso wenig verwendet.
- Wenn Sie „DVD“ als Eingangsquelle gewählt haben, dürfen Sie nicht vergessen, eine Disc einzulegen. Und wenn Sie die „USB“-Eingangsquelle wählen, müssen Sie den USB-Datenträger an den DRX-730 anschließen.
- Wenn Sie „AUX“, „PORTABLE“ oder „DOCK“ als Eingangsquelle wählen, schauen Sie bitte in der Bedienungsanleitung des betreffenden Gerätes nach, wie man seinen Timer (falls vorhanden) einstellt und aktiviert.
- Wenn Sie sowohl den „Sleep“-Timer aktiviert als auch einen „Off“-Zeitpunkt eingestellt haben, schaltet sich der DRX-730 aus, sobald der erste dieser beiden Zeitpunkte erreicht wird.

# Kapitel 7: Wiedergabe von Taschen-Playern

In diesem Kapitel wird erklärt, wie man sich die Musik eines MP3-Players (iPod usw.), eines USB-Datenträgers oder eines Bluetooth-kompatiblen Gerätes (Player oder Handy) anhört.

## Wiedergabe eines Musik-Players

An die PORTABLE-Buchse auf der Frontplatte des DRX-730 kann ein Musik-Player angeschlossen werden. Dessen Wiedergabe wird dann in hoher Qualität über die Boxen usw. ausgegeben.

- 1 Schließen Sie den Player mit Hilfe eines optionalen Miniklinkenkabels an die frontseitige PORTABLE-Buchse des DRX-730 an.

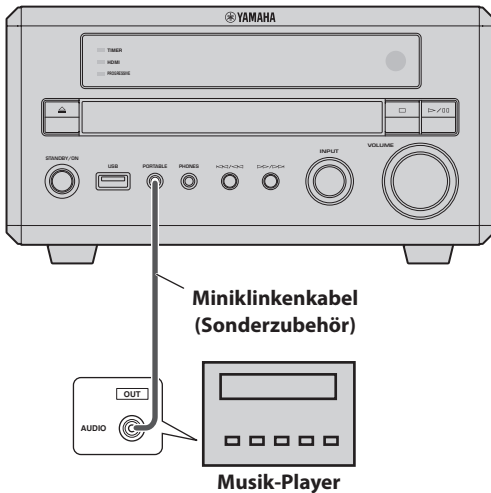

- 2 Drücken Sie AUX/PORTABLE wiederholt, um „PORTABLE“ als Eingangsquelle zu wählen.
- 3 Starten Sie die Wiedergabe des Musik-Players. Ändern Sie die Lautstärke bei Bedarf mit dem VOLUME-Regler des DRX-730.

### Hinweis:

- Bedenken Sie, dass sich die Lautstärke des Musik-Players nicht auf dem Mindestwert befinden darf, weil Sie sonst nichts hören.

## iPod-Wiedergabe

Wenn Sie ein optionales iPod-Universaldock von Yamaha (YDS-10 oder YDS-11) an die DOCK-Buchse des DRX-730 anschließen, können Sie den DRX-730 und seine Boxen für die iPod-Wiedergabe verwenden. Außerdem kann der iPod dann mit der Fernbedienung des DRX-730 bedient werden. Der iPod wird während der Verbindung mit dem DRX-730 sogar automatisch aufgeladen.

Der DRX-730 unterstützt alle iPod-Modelle ab der 4. Generation (mit Click Wheel), darunter den iPod classic, iPod nano, iPod mini und den iPod touch. Weitere Hinweise zu den unterstützten iPod-Modellen finden Sie in der Bedienungsanleitung des Yamaha-Docks.

### Hinweise:

- Stellen Sie den DRX-730 auf Bereitschaft und lösen Sie den Netzanschluss, bevor Sie das Yamaha-Dock anschließen bzw. abtrennen.
- Vor Verwendung Ihres iPod mit dem DRX-730 müssen Sie überprüfen, ob er die aktuelle Firmware verwendet. Siehe die Website von Apple.

- 1 Verbinden Sie das eine Ende des beiliegenden Dock-Kabels mit dem Yamaha-Dock und das andere mit der DOCK-Buchse auf der Rückseite des DRX-730.

(Abb.: Modell für Europa.)

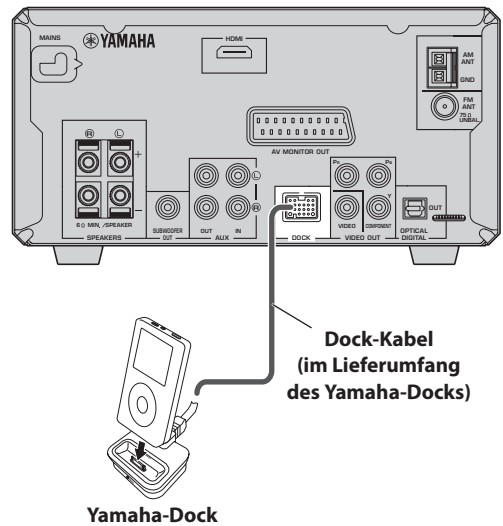

- 2 Drücken Sie STANDBY/ON (⏻/⏺), um den DRX-730 einzuschalten.

- 3 Schieben Sie Ihren iPod in das Yamaha-Dock. Die DOCK-Anzeige im Display leuchtet.

7



**4 Drücken Sie DOCK, um „DOCK“ als Eingangsquelle zu definieren.**

Im Display erscheint „iPod connected“.

**5 Wählen Sie mit der Fernbedienung des DRX-730 die iPod-Titel, die Sie sich anhören möchten. (Halten Sie sie zum DRX-730 – nicht auf den iPod.)**

**■ iPod-Anzeigen**

Wenn Sie einen iPod anschließen, werden folgende Anzeigen des DRX-730 verwendet. Die Anzeigen 2~9 sind nur im Menu-Modus (siehe unten) belegt.

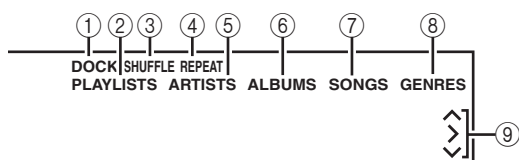

**① DOCK**

Leuchtet, wenn das Yamaha-Dock einen iPod enthält.

**② PLAYLISTS**

Leuchtet, wenn Sie die Wiedergabelisten durchsuchen.

**③ SHUFFLE**

Leuchtet, wenn die „Zufall“-Funktion des iPod aktiv ist.

**④ REPEAT**

Leuchtet, wenn die „Wiederholen“-Funktion des iPod aktiv ist.

**⑤ ARTISTS**

Leuchtet, während Sie Interpreten suchen.

**⑥ ALBUMS**

Leuchtet, während Sie Alben suchen.

**⑦ SONGS**

Leuchtet, während Sie Titel suchen.

**⑧ GENRES**

Leuchtet, während Sie Musikrichtungen suchen.

**⑨ Pfeile (↖/↗/↘)**

Zeigen an, welche Cursortasten verwendet werden können.

**■ „Simple“- und „Menu“-Modus**

Ihr iPod kann in einem von zwei Modi bedient werden: „Simple“- oder „Menu“-Modus

- Im Simple-Modus kann der iPod mit der Fernbedienung des DRX-730 oder seinen eigenen Bedienelementen bedient werden. Die Menüs werden dagegen nur im Display des iPod angezeigt.

- Im Menu-Modus werden die iPod-Menüs im Display des DRX-730 angezeigt. Auch hier steht die Fernbedienung des DRX-730 für die iPod-Bedienung zur Verfügung. Die iPod-Bedienelemente sind nicht belegt. Daher zeigt das iPod-Display das Yamaha-Logo an.

Drücken Sie INFO wiederholt, um abwechselnd den Simple- und den Menu-Modus zu wählen.

**■ Wiedergabesteuerung**

Mit folgenden Tasten der DRX-730-Fernbedienung kann ein iPod bedient werden.

Taste	Beschreibung
<b>Wiedergabe (▶)</b>	Starten der Wiedergabe. Im Simple-Modus fungiert sie als Wiedergabe/Pause.
<b>Pause (⏸)</b>	Aktivieren der Wiedergabepause. Im Simple-Modus fungiert sie als Wiedergabe/Pause.
<b>Stopp (■)</b>	Anhalten der Wiedergabe.
<b>Vorspulen (▶▶)</b>	Dient zum Vorspulen.
<b>Zurückspulen (◀◀)</b>	Dient zum Zurückspulen.
<b>Vor (▶▶ )</b>	Hiermit springen Sie zum nächsten Titel.
<b>Zurück ( ◀◀)</b>	Rückkehr zum Beginn des aktuellen Titels. Drücken Sie sie erneut, um vorangehende Titel zu wählen.

**■ Navigieren durch die Menüs**

Mit folgenden Tasten der DRX-730-Fernbedienung können Sie durch die iPod-Menüs navigieren.

Taste	Beschreibung
<b>INFO</b>	Anwahl des Menu- oder Simple-Modus'
<b>Auf (▲)</b>	Anwahl eines höheren Eintrags.
<b>Ab (▼)</b>	Anwahl eines nachfolgenden Eintrags. Solange Informationen über den Titel angezeigt werden, können Sie hiermit weitere Infos aufrufen.
<b>Links (◀)</b>	Rückkehr zur nächsthöheren Hierarchiestufe. Solange Informationen über den Titel angezeigt werden, können Sie hiermit ein Menü aufrufen.
<b>Rechts (▶)</b>	Anwahl einer untergeordneten Hierarchiestufe. (Die Wiedergabe kann hiermit nicht gestartet werden.)
<b>ENTER</b>	Anwahl einer untergeordneten Hierarchiestufe. Wenn gerade ein Titel gewählt ist, können Sie mit dieser Taste die Wiedergabe starten. Wenn Sie eine Einstellung (z.B. „Zufall“ oder „Wiederholen“) gewählt haben, können Sie mit dieser Taste eine Option wählen.

**Hinweise:**

- Der iPod wird nur aufgeladen, solange der DRX-730 eingeschaltet ist (d.h. sich nicht im Bereitschaftsbetrieb befindet).
- Die eventuell im iPod gespeicherten Videos und Bilder werden nicht zum DRX-730 übertragen.
- Bei bestimmten iPod-Modellen und Firmware-Versionen verhalten sich bestimmte iPod-Funktionen nicht erwartungsgemäß bzw. sind gar nicht erst belegt.
- Nicht erkannte Zeichen werden im Menu-Modus durch „\_“ (Unterstrich) ersetzt.
- Weitere Hinweise zur Bedienung des iPod entnehmen Sie bitte dessen Bedienungsanleitung.

**USB-Wiedergabe**

An den frontseitigen USB-Port des DRX-730 kann ein USB-Datenträger mit Musikdaten (MP3, WMA, MPEG-4 AAC) angeschlossen werden. Das hat den Vorteil, dass man sich die betreffende Musik über die Boxen des DRX-730 anhören kann. JPEG-Bilddateien können als Diashow angezeigt werden.

**Hinweise:**

- Nicht alle USB-Datenträger werden erkannt.
- Es können nur MP3-, WMA-, MPEG-4 AAC- und JPEG-Dateien ohne Kopierschutz (DRM) wiedergegeben werden.
- Der DRX-730 unterstützt USB-Massenspeicher mit dem FAT16- oder FAT32-Dateisystem, d.h. USB-Flash-Speicher, digitale Audio-Player, USB-Festplatten usw. Ihren Computer können Sie jedoch nicht an den DRX-730 anschließen.
- Es wird keine Garantie gegeben, dass alle USB-Datenträger erkannt und/oder per USB gespeist werden. Yamaha haftet nicht für den Verlust von bzw. Schäden an Daten auf einem USB-Datenträger, der mit dem DRX-730 verwendet wird.
- USB-Datenträger mit einer hohen Speicherkapazität werden langsamer gelesen. Bei besonders „großen“ Datenträgern kann die Anmeldung mehrere Minuten dauern.
- USB-Hubs werden nicht unterstützt.
- Solange die „USB“-Eingangswahl gewählt ist, steht das „Setup“-Menü nicht zur Verfügung.
- Schließen Sie nur USB-Datenträger an den USB-Port an.
- Wenn die Meldung „USB ERROR“ im Display erscheint, reicht die vom DRX-730 gelieferte Strommenge für das angeschlossene Gerät wahrscheinlich nicht aus. Geräte, die keine USB-Datenträger sind, dürfen nicht an den DRX-730 angeschlossen werden. Wenn zum Lieferumfang des USB-Datenträgers ein Netzteil gehört, sollten

Sie den USB-Datenträger damit speisen. Wenn kein Netzteil zum Lieferumfang des USB-Datenträgers gehört, dürfen Sie ihn nicht an den DRX-730 anschließen.

**1 Drücken Sie DVD/USB wiederholt, um „USB“ als Eingangsquelle zu wählen.**

Wählen Sie auf dem Fernseher den AV-Eingang, an den Sie den DRX-730 angeschlossen haben.

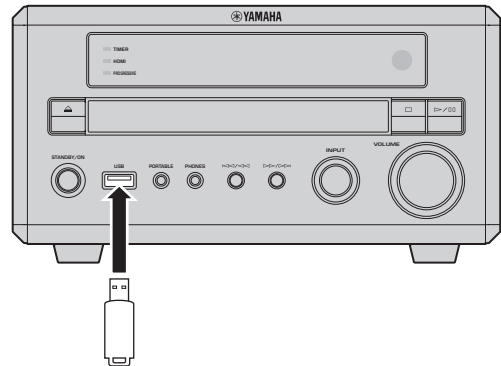
**2 Schließen Sie den USB-Datenträger an den frontseitigen USB-Port des DRX-730 an.**

USB-Datenträger

**3 Drücken Sie MENU, um „Disc Navigator“ aufzurufen und wählen Sie den gewünschten Titel. Alternative: Drücken Sie Wiedergabe (▶), um alle auf dem USB-Datenträger befindlichen Dateien abzuspielen.**

Wenn Sie eine Disc mit JPEG-Bildern geladen haben, wird eine Diashow gestartet. Alles Weitere hierzu finden Sie unter „Starten einer JPEG-Diashow“ auf Seite 50.

**4 Drücken Sie Stopp (■), um die Wiedergabe anzuhalten.****5 Vor dem Lösen der USB-Verbindung müssen Sie eine andere Eingangsquelle wählen.**

## Wiedergabesteuerung

Die meisten Funktionen, die im Kapitel „Abspielen von Discs“ (S. 23) beschrieben werden, stehen auch für USB-Datenträger zur Verfügung.

Die grundlegenden Wiedergabefunktionen sind:

Taste	Beschreibung
<b>Wiedergabe (▶)</b>	Starten der Wiedergabe.
<b>Pause (■)</b>	Aktivieren der Wiedergabepause.
<b>Stopp (■)</b>	Anhalten der Wiedergabe.
<b>Vorspulen (▶▶)</b>	Vorspulen
<b>Zurückspulen (◀◀)</b>	Zurückspulen
<b>Vor (▶▶ )</b>	Anwahl des nächsten Titels.
<b>Zurück ( ◀◀)</b>	Rückkehr zum Beginn des aktuellen Titels. Drücken Sie sie erneut, um vorangehende Titel zu wählen.
<b>MENU</b>	Aufrufen des „Disc Navigator“ (siehe S. 51).

## Starten einer JPEG-Diashow

JPEG-Bilddateien auf einem USB-Datenträger können als Diashow angezeigt werden.

**Drücken Sie Wiedergabe (▶), um die Diashow zu starten.**

Alle Bilder in allen Ordnern des USB-Datenträgers werden jetzt in alphabetischer Reihenfolge angezeigt. Die Bildgröße wird automatisch gewählt, um eine möglichst vollständige Bildschirmfüllung zu erzielen.

Wenn der USB-Datenträger außer JPEG-Dateien auch Musikdateien (MP3, WMA, MPEG-4 AAC) enthält, werden letztere während der Diashow abgespielt. Mit Pause (■), Vor (▶▶|), Zurück (|◀◀), Zurückspulen (◀◀) und Vorspulen (▶▶) kann nur die Musikwiedergabe gesteuert werden (also nicht die Diashow).

Die Diashow kann mit folgenden Tasten gesteuert werden.

Taste	Beschreibung
<b>Pause (■)</b>	Hält die Diashow (bzw. Musikwiedergabe, wenn es auch Musikdateien gibt) zeitweilig an.
<b>Vor (▶▶ )</b>	Anwahl des nächsten Bildes (bzw. des nächsten Titels, wenn es auch Musikdateien gibt).
<b>Zurück ( ◀◀)</b>	Anwahl des vorangehenden Bildes (bzw. des vorigen Titels, wenn es auch Musikdateien gibt).
<b>Cursor (▲▼)/(◀▶)</b>	Anhalten der Diashow und Drehen/Umkehren des aktuellen Bildes. Drücken Sie Wiedergabe (▶), um die Diashow fortzusetzen.
<b>ZOOM</b>	Anhalten der Diashow und Heranzoomen an das aktuelle Bild. Drücken Sie sie wiederholt, um „2x“, „4x“ oder „1x“ zu wählen. Drücken Sie Wiedergabe (▶), um die Diashow fortzusetzen.
<b>MENU</b>	Aufrufen des „Disc Navigator“ (siehe S. 51).

### Hinweise:

- Je größer die Bilder, desto langsamer erfolgen der Wechsel und die Anzeige.
- Der DRX-730 erkennt bis zu 299 verschiedene Ordner und maximal 648 Dateien/Ordner je Ordner auf dem USB-Datenträger.

## Verwendung des 'Disc Navigator' mit USB-Datenträgern

Mit dem „Disc Navigator“ können auch MP3-, WMA-, MPEG-4 AAC- und JPEG-Dateien eines USB-Datenträgers gewählt werden.

### 1 Drücken Sie MENU.

Der „Disc Navigator“ erscheint auf dem Bildschirm.

### 2 Wählen Sie mit den Cursorstasten (▲/▼/◀/▶) den Titel, die Datei oder den Ordner, den/die Sie abspielen möchten.

- Mit ▲/▼ können Sie zu einem weiter oben bzw. unten befindlichen Eintrag in der Liste gehen.
- Mit ◀ kehren Sie zurück zur nächsthöheren Hierarchiestufe. Das erreichen Sie auch, indem Sie „(...)“ wählen und ENTER drücken.
- Mit ENTER oder ▶ kann der aktuelle Ordner geöffnet werden.

Wenn Sie eine JPEG-Datei wählen, zeigt der „Disc Navigator“ ein Vorschaubild an.

### 3 Drücken Sie ENTER, um die Wiedergabe des gewählten Titels, der Datei oder des Ordners zu starten.

Wenn Sie eine MP3-, WMA- oder MPEG-4 AAC-Datei wählen, beginnt die Wiedergabe ab jener Datei und wird so lange fortgesetzt, bis alle Dateien des betreffenden Ordners abgespielt wurden.

Wenn Sie eine JPEG-Bilddatei wählen, beginnt die Diashow ab jener Datei und wird so lange fortgesetzt, bis alle Dateien des betreffenden Ordners abgespielt wurden.

#### Tipps:

- Wenn der USB-Datenträger außer JPEG-Dateien auch Musikdateien (MP3, WMA, MPEG-4 AAC) enthält, werden letztere während der Diashow abgespielt. Starten Sie die Musikwiedergabe wie oben beschrieben und wählen Sie danach eine JPEG-Datei, um die Diashow zu starten. Alle Dateien der aktuellen Ordner werden wiederholt abgespielt. Mit Pause (▢), Vor (▶▶) und Zurück (◀◀) kann nur die Diashow (nicht aber die Musikwiedergabe) gesteuert werden.
- Der „Disc Navigator“ spielt nur die Dateien des aktuellen Ordners ab. Um alle Dateien des USB-Datenträgers abzuspielen, müssen Sie den „Disc Navigator“ verlassen und Wiedergabe (▶) drücken. Siehe „Starten einer JPEG-Diashow“ auf Seite 50.

#### Hinweis:

- Bei bestimmten digitalen Musik-Playern werden die Dateinamen nicht richtig angezeigt.

## Bluetooth-Wiedergabe

Bei Verwendung eines optionalen Yamaha YBA-10 Bluetooth-Empfängers, der zu diesem Zweck an die DOCK-Buchse des DRX-730 angeschlossen wird, können Sie sich auch die Musik Ihres Bluetooth-Geräts (Musik-Player, Handy usw.) über die Boxen des DRX-730 anhören. Bestimmte Wiedergabefunktionen des Bluetooth-Geräts lassen sich sogar mit der Fernbedienung des DRX-730 steuern.

#### Hinweise:

- Stellen Sie den DRX-730 auf Bereitschaft und lösen Sie den Netzanschluss, bevor Sie den Yamaha YBA-10 anschließen bzw. abtrennen.
- Siehe auch die Bedienungsanleitung des Yamaha YBA-10.
- Weitere Hinweise zur Bedienung des Bluetooth-Geräts entnehmen Sie bitte dessen Bedienungsanleitung.
- Bei bestimmten Bluetooth-Modellen und Firmware-Versionen verhalten sich manche Wiedergabefunktionen nicht erwartungsgemäß bzw. sind gar nicht erst belegt.

### Einrichten der Bluetooth-Verbindung

Verbinden Sie das eine Ende des beiliegenden Dock-Kabels mit dem Yamaha YBA-10-Dock und das andere mit der DOCK-Buchse auf der Rückseite des DRX-730.

(Abb.: Modell für Europa.)

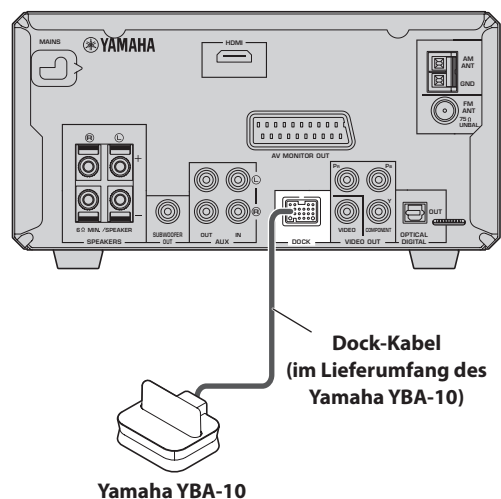

### Anmelden des Bluetooth-Geräts

Ein Bluetooth-Gerät kann erst mit dem DRX-730 verwendet werden, nachdem Sie es beim Yamaha YBA-10 angemeldet haben.

**1** Drücken Sie DOCK, um „DOCK“ als Eingangsquelle zu definieren.

**2** Schalten Sie das Bluetooth-Gerät ein und sorgen Sie dafür, dass es sichtbar ist.

**3** Halten Sie BLUETOOTH ON mindestens 3 Sekunden gedrückt, um die Synchronisation zu starten.

Die Suche beginnt, die DOCK-Anzeige blinkt und im Display erscheint „Searching...“

Der Yamaha YBA-10 sucht jetzt nach kompatiblen Bluetooth-Geräten und registriert alle, die er findet. Die Anmeldung braucht nur bei der ersten Verwendung eines Bluetooth-Geräts mit dem Yamaha YBA-10 bzw. nachdem die Synchronisationsinfos gelöscht wurden zu erfolgen. Weitere Hinweise zur Anmeldung finden Sie in der Bedienungsanleitung des Yamaha YBA-10.

Drücken Sie BLUETOOTH OFF, um die Verbindung zu lösen.

**4** Schauen Sie auf dem Bluetooth-Gerät nach, ob es den Yamaha YBA-10 entdeckt hat.

Der YBA-10 müsste als „YBA-10 YAMAHA“ oder etwas Ähnliches auf dem Bluetooth-Gerät angezeigt werden.

**5** Wählen Sie auf dem Bluetooth-Gerät den Yamaha YBA-10 und geben Sie seine Kennung („0000“) ein.

Nach erfolgter Anmeldung erscheint „Completed“ im Display.

**Hinweis:**

- Wenn innerhalb von 8 Minuten kein kompatibles Bluetooth-Gerät gefunden wird, wenn Sie auf dem DRX-730 eine andere Eingangsquelle oder seinen Bereitschaftsbetrieb wählen, wird die Bluetooth-Synchronisation abgebrochen.

**■ Anschließen von Bluetooth-Geräten**

Sobald der Yamaha YBA-10 Ihr Bluetooth-Gerät erkannt hat, können Sie die dort gespeicherte Musik abspielen.

**1** Drücken Sie DOCK, um „DOCK“ als Eingangsquelle zu definieren.

**2** Drücken Sie BLUETOOTH ON.

Der YBA-10 versucht jetzt eine Verbindung mit dem zuletzt verwendeten bzw. angemeldeten Bluetooth-Gerät herzustellen. Deshalb erscheint „Searching...“ im Display.

Nach erfolgter Verbindung zeigt das Display „BT connected“ an.

**3** Wählen Sie mit der Fernbedienung des DRX-730 die gewünschten Musikdateien auf dem Bluetooth-Gerät und starten Sie die Wiedergabe.

Um das aktive Bluetooth-Gerät abzumelden und den DRX-730 „unsichtbar“ zu machen, müssen Sie BLUETOOTH OFF drücken. Das Display zeigt dann die Meldung „Disconnected“ an.

Vor dem Anmelden eines anderen Bluetooth-Geräts müssen Sie zuerst die Verbindung mit dem bis dahin verwendeten Gerät kappen.

**■ Wiedergabesteuerung**

Mit folgenden Tasten der DRX-730-Fernbedienung kann ein Bluetooth-Gerät bedient werden.

Richten Sie die Fernbedienung auf den Sensor des DRX-730 – also nicht auf das Bluetooth-Gerät.

Taste	Beschreibung
<b>Wiedergabe (▶)</b>	Starten der Wiedergabe <sup>1</sup>
<b>Pause (■)</b>	Aktivieren der Wiedergabepause <sup>1</sup>
<b>Stopp (■)</b>	Anhalten der Wiedergabe
<b>Vor (▶▶)</b>	Anwahl des nächsten Titels
<b>Zurück (◀◀)</b>	Rückkehr zum Beginn des aktuellen Titels. Drücken Sie sie erneut, um vorangehende Titel zu wählen.

1. Bei bestimmten Bluetooth-Geräten haben die Wiedergabe- und Pausetaste die Wiedergabe/Pause-Funktion.

**Hinweise:**

- Mit der Fernbedienung des DRX-730 kann nur das Bluetooth-Gerät gesteuert werden, mit dem eine Verbindung hergestellt wurde.
- Selbst wenn während der Suche mehrere Bluetooth-Geräte registriert wurden, sucht der Yamaha YBA-10 nur jeweils nach dem zuletzt verwendeten.
- In folgenden Fällen löst der DRX-730 die Verbindung mit dem Bluetooth-Gerät: Wenn die Verbindung auf jenem Gerät deaktiviert wird, wenn die Kommunikation auf Grund eines zu großen Abstands unmöglich ist oder wenn der DRX-730 in den Bereitschaftsbetrieb wechselt.
- Bei Anwahl einer anderen Eingangsquelle auf dem DRX-730 wird die Bluetooth-Verbindung nicht unterbrochen.
- Der Yamaha YBA-10 unterstützt nur A2DP- und AVRCP-kompatible Bluetooth-Player und -Handys.
- Die Reichweite von Bluetooth-Geräten beträgt ±10 Meter. Allerdings dürfen sich keine Gegenstände zwischen dem Yamaha YBA-10 und Ihrem Bluetooth-Gerät befinden.

# Kapitel 8: Aufnahme

An den DRX-730 kann ein CD- oder MD-Recorder zwecks Überspielung angeschlossen werden.

---

## **1 Verbinden Sie die Aufnahmegerät mit dem DRX-730.**

Siehe auch „Anschließen eines Recorders (CDR, MDR usw.)“ auf Seite 14.

---

## **2 Schalten Sie den DRX-730 und das Aufnahmegerät ein.**

---

## **3 Wählen Sie auf dem DRX-730 die Eingangsquelle, die Sie aufnehmen möchten.**

Wenn Sie „DVD“ als Eingangsquelle gewählt haben, müssen Sie eine Disc einlegen.

---

## **4 Starten Sie die Aufnahme auf Aufnahmegerät.**

---

## **5 Starten Sie die Wiedergabe auf dem DRX-730.**

Um sich die Aufnahme danach anzuhören, müssen Sie die „AUX“-Eingangsquelle wählen (siehe S. 16).

Wenn das Aufnahmegerät auch einen optischen Digital-Eingang aufweist, können Sie ihn mit der OPTICAL DIGITAL OUT-Buchse des DRX-730 verbinden.

### **Hinweise:**

- Weitere Hinweise hierzu entnehmen Sie bitte der Bedienungsanleitung des Aufnahmegeräts.
- Änderungen der Bass- und/oder Höhenwiedergabe bzw. der Lautstärke auf dem DRX-730 haben keinen Einfluss auf das Aufnahmesignal.
- Um einen Heulton zu vermeiden, wird das Signal der „AUX“-Eingangsquelle nie zu den AUX OUT-Buchsen übertragen. Die an die AUX IN-Buchsen angeschlossene Signalquelle kann folglich nicht aufgenommen werden.
- Folgende Signale werden von der OPTICAL DIGITAL OUT-Buchse nicht ausgegeben: Radio, DOCK-, AUX IN- Buchsen und PORTABLE-Anschluss. Wenn Sie eine dieser Quellen trotzdem aufnehmen möchten, müssen Sie die AUX OUT-Buchsen des DRX-730 mit den Analog-Eingängen des Aufnahmegeräts verbinden.

- Bei bestimmtem Quellenmaterial überträgt die OPTICAL DIGITAL OUT-Buchse eventuell digitale Signalformate (MPEG, Dolby Digital oder DTS), die der Recorder nicht auswerten kann. Sorgen Sie dann dafür, dass auf der digitalen Ebene nur PCM-Daten ausgegeben werden (siehe S. 56).
- Discs und Dateien mit Kopierschutz können nicht aufgenommen werden.

# Kapitel 9: 'Audio Settings' und 'Video Adjust'

In diesem Kapitel werden die „Audio Settings“- und Video Adjust“-Menüs vorgestellt.

## 'Audio Settings'-Menü

Diese Einstellungen beeinflussen lediglich die Wiedergabe.

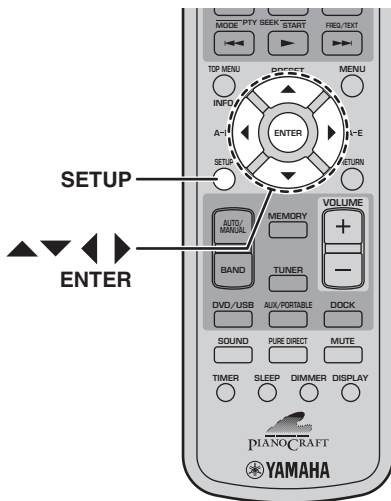

### 1 Drücken Sie SETUP.

Das „Setup“-Menü erscheint auf dem Bildschirm.

### 2 Wählen Sie „Audio Settings“ und drücken Sie ENTER.

Das „Audio Settings“-Menü erscheint auf dem Bildschirm.

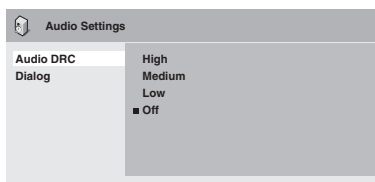

### 3 Wählen Sie mit den Tasten ▲/▼/◀/▶ sowie ENTER einen Eintrag und stellen Sie ihn ein.

Die Möglichkeiten werden gleich im Anschluss vorgestellt.

### 4 Drücken Sie SETUP, um das „Setup“-Menü zu verlassen.

#### Hinweis:

- Die genaue Wirkung der Audio-Einstellungen richtet sich nach den verwendeten Boxen, dem Fernseher, der Lautstärke des AV-Receivers und anderen Faktoren. Am besten probieren Sie mehrere Möglichkeiten aus.

#### ■ Audio DRC

Die „Audio DRC“-Funktion komprimiert den Dynamikumfang von Tonsignalen. Leise Passagen werden angehoben und laute Passagen abgesenkt. Das ist ideal, wenn Sie spät Abends zum Anschauen eines Spielfilms eine relativ geringe Lautstärke gewählt haben.

- High, Medium, Low, Off (Vorgabe).

#### Hinweise:

- „Audio DRC“ ist nur für Dolby Digital-Quellen belegt.
- Bei bestimmten Discs fällt die hier gewählte „Audio DRC“-Einstellung kaum auf.
- Die „Audio DRC“-Funktion betrifft nur in folgenden Fällen die ausgegebenen Digital-Signale: Wenn der „Digital Out“-Parameter auf „On“ und der „Dolby Digital Out“-Parameter auf „Dolby Digital > PCM“ gestellt wurde. Weitere Hinweise zu den Parametern für die Digital-Ausgabe finden Sie auf Seite 56.
- Die „Audio DRC“-Funktion gilt auch für die über den HDMI-Ausgang ausgegebenen Signale, aber nur wenn die oben erwähnten Bedingungen erfüllt sind.

#### ■ Dialog

Wenn Sie sich eine Video-DVD anschauen, ist der Mittenkanal eventuell etwas zu leise, was auf das verwendete Audioformat zurückzuführen ist. Mit der „Dialog“-Funktion können Sie den Dialog lauter stellen.

- High, Medium, Low, Off (Vorgabe).

#### Hinweise:

- Bei Verwendung der „Dialog“-Funktion werden die Dialoge eventuell verzerrt ausgegeben. In dem Fall sollten Sie eine kleinere Einstellung wählen.
- Die „Dialog“-Funktion ist auch für digitale Ausgangssignale im 2-kanaligen PCM-Format belegt. Weitere Hinweise zu den Parametern für die Digital-Ausgabe finden Sie auf Seite 56.
- Die „Dialog“-Funktion gilt auch für die über den HDMI-Ausgang ausgegebenen Signale, aber nur wenn die oben erwähnten Bedingungen erfüllt sind.

## 'Video Adjust'-Menü

Die „Video Adjust“-Parameter beeinflussen das vom Fernseher angezeigte Bild.

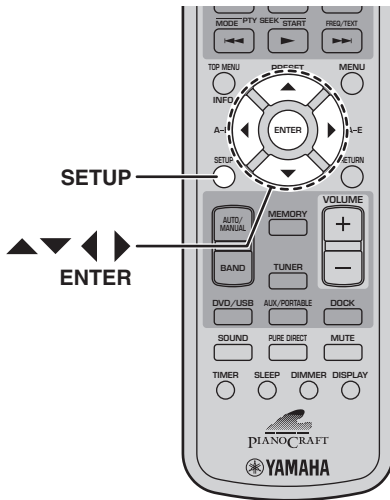

### 1 Wählen Sie die „DVD“-Eingangsquelle und drücken Sie SETUP.

Das „Setup“-Menü erscheint auf dem Bildschirm.

#### Hinweis:

- Das „Video Adjust“-Menü ist nur belegt, wenn Sie als Eingangsquelle „DVD“ wählen.

### 2 Wählen Sie „Video Adjust“ und drücken Sie ENTER.

Das „Video Adjust“-Menü erscheint auf dem Bildschirm.

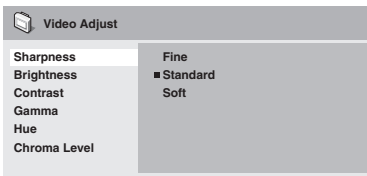

### 3 Wählen Sie mit den Tasten ▲/▼/◀/▶ sowie ENTER einen Eintrag und stellen Sie ihn ein.

Die Möglichkeiten werden gleich im Anschluss vorgestellt.

Die Parameter „Brightness“, „Contrast“, „Hue“ und „Chroma Level“ können mit ◀/▶ eingestellt werden.



### 4 Drücken Sie SETUP, um das „Setup“-Menü zu verlassen.

#### ■ Sharpness

Hiermit kann die Bildschärfe korrigiert werden.

- Fine, Standard (Vorgabe), Soft.

#### ■ Brightness

Hiermit kann die Bildhelligkeit geändert werden.

- -20~+20 (Vorgabe: 0)

#### ■ Contrast

Hiermit stellen Sie den Bildkontrast (Verhältnis zwischen der hellsten und dunkelsten Bildpartie) ein.

- -16~+16 (Vorgabe: 0)

#### ■ Gamma

Hiermit bestimmen Sie, wie dunkle Bildpartien angezeigt werden.

- High, Medium, Low, Off (Vorgabe).

#### ■ Hue

Hiermit stellen Sie die Grün/Rot-Balance ein.

- Green 9~Red 9 (Vorgabe: 0)

#### ■ Chroma Level

Hiermit kann die Farbsättigung eingestellt werden.

- -9~+9 (Vorgabe: 0)

#### Hinweise:

- Die genaue Wirkung der „Video Adjust“-Einstellungen richtet sich nach dem Quellenmaterial und dem Fernseher. In bestimmten Fällen ist kein Unterschied feststellbar.
- Der „Sharpness“-Parameter ist für die HDMI-Buchse nicht belegt.



# Kapitel 10: Vorgaben ('Initial Settings')

In diesem Kapitel wird das „Initial Settings“-Menü vorgestellt.

## 'Initial Settings'-Menü

Das „Initial Settings“-Menü enthält Einstellungen für die digitale Audio-Ausgabe, die Bildwiedergabe, die Sprache, das Display usw.

Grau dargestellte Einträge können nicht geändert werden. Während der Wiedergabe einer Disc können die Vorgaben nicht geändert werden. Halten Sie die Wiedergabe also vorher an.

### 1 Wählen Sie die „DVD“-Eingangsquelle und drücken Sie SETUP.

Das „Setup“-Menü erscheint auf dem Bildschirm.

#### Hinweis:

- Das „Initial Settings“-Menü ist nur belegt, wenn Sie als Eingangsquelle „DVD“ wählen.

### 2 Wählen Sie „Initial Settings“ und drücken Sie ENTER.

Das „Initial Settings“-Menü erscheint auf dem Bildschirm.

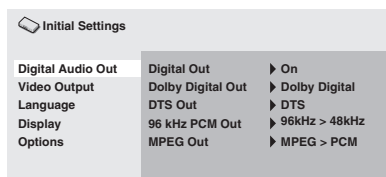

### 3 Wählen Sie mit den Tasten ▲/▼/◀/▶ sowie ENTER einen Eintrag und stellen Sie ihn ein.

Die Möglichkeiten werden gleich im Anschluss vorgestellt.

#### Hinweise:

- „HDMI Resolution“ und „HDMI Color“ brauchen nur eingestellt zu werden, wenn Sie ein HDMI-fähiges Gerät an die HDMI-Buchse angeschlossen haben.
- „Component Out“ und „AV Connector Out“ (nur auf dem Modell für Europa) können nur eingestellt werden, wenn Sie kein HDMI-fähiges Gerät an die HDMI-Buchse angeschlossen haben.
- „Component Out“ und „AV Connector Out“ (nur auf dem Modell für Europa) ändern sich bei Anwahl bestimmter „HDMI Resolution“- und „HDMI Color“-Einstellungen automatisch.

- Wenn Sie „HDMI Audio“ auf „ON“ stellen (siehe S. 13) oder ein Gerät an die HDMI-Buchse anschließen, steht nur der „Digital Out“-Parameter zur Verfügung.
- Wenn Sie „HDMI Audio“ auf „ON“ stellen (siehe S. 13), werden 96kHz-PCM-Signale auf 48kHz hinuntergewandelt (die „96kHz PCM Out“-Einstellung hat darauf keinen Einfluss).

## 'Digital Audio Out'-Einstellungen

### ■ Digital Out

Aktivieren/Ausschalten des OPTICAL DIGITAL OUT-Ausgangs.

- **On (Vorgabe):** OPTICAL DIGITAL OUT ist aktiv.
- **Off:** OPTICAL DIGITAL OUT ist aus.

### ■ Dolby Digital Out

Ein- und Ausschalten der Dolby Digital-Wandlung ins PCM-Format. Wenn Sie einen AV-Receiver/Decoder an die OPTICAL DIGITAL OUT-Buchse anschließen, der das Dolby Digital-Format nicht unterstützt, müssen Sie „Dolby Digital > PCM“ wählen.

- **Dolby Digital (Vorgabe):** Dolby Digital-Signale werden unverändert ausgegeben.
- **Dolby Digital > PCM:** Dolby Digital-Signale werden gewandelt und im 2-kanaligen PCM-Format ausgegeben.

### ■ DTS Out

Ein- und Ausschalten DTS-Wandlung ins PCM-Format. Wenn Sie einen AV-Receiver/Decoder an die OPTICAL DIGITAL OUT-Buchse anschließen, der das DTS-Format nicht unterstützt, müssen Sie „DTS > PCM“ wählen.

- **DTS (Vorgabe):** DTS-Signale werden unverändert ausgegeben.
- **DTS > PCM:** DTS-Signale werden gewandelt und im 2-kanaligen PCM-Format ausgegeben.

#### Hinweise:

- Wenn Sie „DTS“ wählen, während Ihr AV-Receiver/Decoder dieses Format nicht unterstützt, tritt u.U. Rauschen auf.
- Wenn Sie „DTS > PCM“ wählen, können Sie auch den DTS-Downmixtyp wählen (siehe „DTS Downmix“ auf Seite 59).

### ■ 96kHz PCM Out

Hiermit kann die Wandlung von 96kHz-Signalen aktiviert oder ausgeschaltet werden. Wenn der an die OPTICAL DIGITAL OUT-Buchse angeschlossene

AV-Receiver/Decoder das 96kHz-PCM-Format unterstützt, sollten Sie „96kHz“ wählen.

- **96 kHz > 48 kHz (Vorgabe):** 96kHz-PCM-Digitalsignale werden vor der Ausgabe zu 48kHz gewandelt.
- **96 kHz:** 96kHz-PCM-Signale werden unverändert ausgegeben.

### ■ MPEG Out

Ein- und Ausschalten MPEG-Wandlung ins PCM-Format. Wenn der an die OPTICAL DIGITAL OUT-Buchse angeschlossene AV-Receiver/Decoder das MPEG-Format unterstützt, sollten Sie „MPEG“ wählen.

- **MPEG:** MPEG-Signale werden unverändert ausgegeben.
- **MPEG > PCM (Vorgabe):** MPEG-Signale werden gewandelt und im 2-kanaligen PCM-Format ausgegeben.

## 'Video Output'-Einstellungen

### ■ TV Screen

Hiermit können die Bildabmessungen für die über die analogen und HDMI-Video-Ausgänge ausgegebenen Signale gewählt werden. Diese Wahl sollte sich nach dem verwendeten Bildschirm richten.

- **4:3 (Letter Box) (Vorgabe):** Wählen Sie diese Einstellung, wenn Sie einen konventionellen „4:3“-Fernseher verwenden. Breitbildsignale werden dann bei Bedarf mit schwarzen Balken an der Ober- und Unterseite angezeigt.
- **4:3 (Pan & Scan):** Wählen Sie diese Einstellung, wenn Sie einen konventionellen „4:3“-Fernseher verwenden. Breitbildsignale werden dann zwar bildschirmfüllend angezeigt, allerdings fehlen links und rechts Bildinformationen. Bildsignale, die „Pan & Scan“ nicht unterstützen, werden im „4:3 Letter Box“-Format angezeigt.
- **16:9 (Wide):** Wählen Sie diese Einstellung, wenn Sie einen Breitbild-Fernseher haben.
- **16:9 (Compressed):** Diese Option ist nur belegt, wenn Sie den Fernseher an die HDMI-Buchse anschließen und „HDMI Resolution“ auf „1920 x 1080p“, „1920 x 1080i“ oder „1280 x 720p“ gestellt haben. Mit dieser Einstellung sorgen Sie dafür, dass „4:3“-Material auf einem Breitbildschirm unverzerrt angezeigt wird. Links und rechts werden dann schwarze Balken verwendet.

### ■ Component Out

Hiermit können Sie die „Progressive“- oder „Interlaced“-Ausgabe für die COMPONENT VIDEO OUT-Buchse wählen. Mit dem „Progressive Scanning“-Verfahren erzielen Sie eine bessere Bildqualität.

- **RGB:** Die AV MONITOR OUT-Buchse sendet

Wählen Sie „Progressive“, wenn Ihr Fernseher oder Projektor dieses Verfahren unterstützt. Bitte lesen Sie sich die Bedienungsanleitung des Fernsehers durch.

- **Interlace (Vorgabe):** Die COMPONENT VIDEO OUT-Buchse sendet „Interlaced“-Bildsignale.
- **Progressive:** Die COMPONENT VIDEO OUT-Buchse sendet „Progressive“-Signale und das Display zeigt „PROGRESSIVE“ an.

Um das „Progressive“-Verfahren zu verwenden, müssen Sie „Progressive“ wählen und ENTER drücken. Warten Sie, bis die Rückfrage erscheint und betätigen Sie erneut ENTER (bzw. RETURN, wenn Sie es sich anders überlegt haben).

### Hinweise:

- Während der Umschaltung von „Interlace“ zu „Progressive“ und umgekehrt treten eventuell Bildverzerrungen auf.
- Wenn Sie „HDMI Resolution“ auf „720 x 480i (NTSC)“ oder „720 x 576i (PAL)“ gestellt haben, wird „Component Out“ automatisch auf „Interlace“ gestellt. Bei Anwahl einer anderen Auflösung wird „Component Out“ auf „Progressive“ gestellt.
- Wenn Sie aus Versehen „Progressive“ wählen, während Ihr Fernseher dieses Verfahren nicht unterstützt, bleibt der Bildschirm eventuell schwarz. Schließen Sie den DRX-730 dann an einen Fernseher mit Komposit-Videoeingang an und ändern Sie die Einstellung zu „Interlace“ bzw. stellen Sie den DRX-730 zurück auf die Werksvorgaben (siehe S. 66).
- **BEDENKEN SIE, DASS NICHT ALLE HOCH AUFLÖSENDE FERNSEHER VOLLSTÄNDIG ZU DIESEM PRODUKT KOMPATIBEL SIND. DAS KANN ZU ARTEFAKTEN IN DER BILDWIEDERGABE FÜHREN. BEI PROGRESSIVE-PROBLEMEN MIT EINEM 525-GERÄT RATEN WIR ZUR VERWENDUNG DER „STANDARD DEFINITION“. BITTE WENDEN SIE SICH MIT FRAGEN BEZÜGLICH DER KOMPATIBILITÄT IHRES BILDSCHIRMS ZU DIESEM GERÄT AN EINE ANERKANNTE KUNDENDIENSTSTELLE.**

### ■ AV Connector Out (Modell für Europa)

Hiermit bestimmen Sie, ob die AV MONITOR OUT-Buchse Komposit- oder RGB Component-Bildsignale senden soll.

Wenn die SCART-Buchse Ihres Fernsehers RGB-Signale unterstützt, sollten Sie „RGB“ wählen. Bitte lesen Sie sich die Bedienungsanleitung des Fernsehers durch. Die „Video“-Option eignet sich für alle Fernseher.

- **Video (Vorgabe):** Die AV MONITOR OUT-Buchse sendet Komposit-Bildsignale. RGB Component-Bildsignale.

**Hinweise:**

- Wenn Sie „RGB“ wählen, ist die COMPONENT VIDEO OUT-Buchse nicht belegt.
- Wenn Sie ein HDMI-fähiges Gerät an die HDMI-Buchse des DRX-730 anschließen, wird der „AV Connector Out“-Parameter automatisch auf „Video“ gestellt.

■ **HDMI Resolution**

Hiermit wählen Sie die HDMI-Auflösung.

- **1920 x 1080p:** Wählen Sie diese Einstellung, wenn Ihr HDMI-Fernseher „1080p“-Signale (Progressive) unterstützt.
- **1920 x 1080i:** Wählen Sie diese Einstellung, wenn Ihr HDMI-Fernseher „1080i“-Signale (Interlaced) unterstützt.
- **1280 x 720p:** Wählen Sie diese Einstellung, wenn Ihr HDMI-Fernseher „720p“-Signale (Progressive) unterstützt.
- **720 x 480p (NTSC), 720 x 576p (PAL) (Vorgabe):** Wählen Sie diese Einstellung, wenn Ihr HDMI-Fernseher „480p“- oder „576p“-Signale (Progressive) unterstützt.
- **720 x 480i (NTSC), 720 x 576i (PAL):** Wählen Sie diese Einstellung, wenn Ihr HDMI-Fernseher „480i“- oder „576i“-Signale (Interlaced) unterstützt.

Wählen Sie die gewünschte Auflösung und drücken sie anschließend ENTER. Warten Sie, bis die Rückfrage erscheint und betätigen Sie erneut ENTER.

**Hinweise:**

- Bei Anwahl einer anderen Auflösung tritt eventuell kurz Verzerrung bzw. ein Bildausfall auf.
- **Zurückstellen der HDMI-Parameter**  
Wenn der Bildschirm nach Anwahl einer anderen Auflösung schwarz bleibt, können Sie mit folgendem Verfahren wieder die Vorgabe (720 x 480p (NTSC), 720 x 576p (PAL)) wählen.

---

**1** Aktivieren Sie den Bereitschaftsbetrieb des DRX-730.

---

**2** Halten Sie die Stopptaste (□) des DRX-730 gedrückt, während Sie STANDBY/ON betätigen. Halten Sie Stopp (□) noch so lange gedrückt, bis das Display „DVD — NO REQ.“ anzeigt.

---

**3** Drücken Sie Wiedergabe/Pause (▷/⏸) wiederholt, um „HDMI CLEAR“ zu wählen. Wenn Sie es sich jetzt anders überlegen, müssen Sie stattdessen „DVD — NO REQ.“ wählen.

---

**4** Drücken Sie STANDBY/ON.  
Die HDMI-Auflösung wird zurückgestellt und der DRX-730 wechselt in den

Bereitschaftsbetrieb. Drücken Sie STANDBY/ON erneut, um ihn wieder einzuschalten. Die „HDMI Audio“-Einstellung (S. 13) wird deaktiviert.

■ **HDMI Color**

Hiermit kann die HDMI-Farbausgabe eingestellt werden.

- **Full range RGB:** Bewirkt helle Weiß- und dunkle Schwarztöne.
- **RGB:** Wählen Sie diese Einstellung, wenn die Weiß- und Schwarz-Partien bei Anwahl von „Full range RGB“ übertrieben erscheinen.
- **Component:** Dies ist das normale Component-Format für HDMI-Geräte.

Die Vorgabe ändert sich je nach dem angeschlossenen HDMI-Gerät.

**Spracheinstellungen**

Für „Other Languages“ der Parameter „Audio Language“, „Subtitle Language“ und „DVD Menu Lang.“ können Sie die bevorzugte Sprache wählen, indem Sie die 2-stellige Abkürzung bzw. den 4-stelligen Code eingeben (siehe S. 67).

---

**1** Wählen Sie „Other Languages“ und drücken Sie ENTER.

---

**2** Wählen Sie mit ◀/▶ die Abkürzung der gewünschten Sprache.

Für bestimmte Sprachen wird nur der Zifferncode angezeigt.

- Um die gewünschte Sprache über ihren 4-stelligen Zifferncode zu wählen, müssen Sie ▲/▼ verwenden oder die Zahl mit den Zifferntasten eingeben und ENTER drücken.

■ **Audio Language**

Hiermit wählen Sie die bevorzugte Synchronsprache für Video-DVDs.

- **English (Vorgabe):** Falls vorhanden, wird Englisch verwendet.
- **Languages:** Falls vorhanden, wird die gewählte Sprache verwendet. (Die angebotenen Sprachen richten sich nach dem Land, in dem Sie den DRX-730 gekauft haben.)
- **Other Languages:** Wählen Sie eine andere Sprache als eine der obigen, indem Sie ihre Abkürzung oder ihren Zifferncode eingeben (siehe S. 67).

**Hinweise:**

- Bestimmte Video-DVDs geben selbst eine Dialogsprache vor, die dann Vorrang vor der hiesigen Einstellung hat.

- Bei bestimmten Video-DVDs muss die Synchronsprache über ein Menü gewählt werden. Drücken Sie dann MENU, um die Menüanzeige aufzurufen und treffen Sie Ihre Wahl.

### ■ Subtitle Language

Hiermit wählen Sie die bevorzugte Untertitelsprache für Video-DVDs.

- **English (Vorgabe):** Falls vorhanden, werden englische Untertitel verwendet.
- **Languages:** Falls vorhanden, wird die gewählte Untertitelsprache verwendet. (Die angebotenen Sprachen richten sich nach dem Land, in dem Sie den DRX-730 gekauft haben.)
- **Other Languages:** Wählen Sie eine andere Sprache als eine der obigen, indem Sie ihre Abkürzung oder ihren Zifferncode eingeben (siehe S. 67).

### Hinweise:

- Bestimmte Video-DVDs geben selbst eine Untertitelsprache vor, die dann Vorrang vor der hiesigen Einstellung hat.
- Bei bestimmten Video-DVDs muss die Untertitelsprache über ein Menü gewählt werden. Drücken Sie dann MENU, um die Menüanzeige aufzurufen und treffen Sie Ihre Wahl.
- Die „Subtitle Language“-Einstellung gilt auch für DivX®-Discs, die externe Untertiteldateien verwenden (siehe „Apropos DivX®“ auf Seite 63).

### ■ DVD Menu Lang.

Hiermit wählen Sie die bevorzugte Menüsprache für Video-DVDs und bestimmte DivX®-Discs.

- **w/Subtitle Lang. (Vorgabe):** Die Menüs verwenden die für „Subtitle Language“ gewählte Sprache (falls vorhanden).
- **Languages:** Falls vorhanden, wird die hier gewählte Menüsprache verwendet. (Die angebotenen Sprachen richten sich nach dem Land, in dem Sie den DRX-730 gekauft haben.)
- **Other Languages:** Wählen Sie eine andere Sprache als eine der obigen, indem Sie ihre Abkürzung oder ihren Zifferncode eingeben (siehe S. 67).

### ■ Subtitle Display

Hiermit bestimmen Sie, ob die Untertitel einer Video-DVD jeweils automatisch angezeigt werden sollen.

- **On (Vorgabe):** Sofern vorhanden, werden die Untertitel automatisch angezeigt.
- **Off:** Die Untertitel werden nicht automatisch angezeigt.

### Hinweis:

- Bestimmte Video-DVDs aktivieren die Untertitelfunktion automatisch.

## 'Display'-Einstellungen

### ■ OSD Language

Hiermit wählen Sie die Sprache der Bildschirmmenüs.

- **English (Vorgabe):** Die Menüs verwenden die englische Sprache.
- **Language:** Die angebotenen Sprachen richten sich nach dem Land, in dem Sie den DRX-730 gekauft haben.

### ■ Angle Indicator

Wenn die eingelegte Video-DVD mehrere Kamerablickwinkel unterstützt, erscheint eventuell ein Symbol (📷) auf dem Bildschirm. Hiermit bestimmen Sie, ob es tatsächlich angezeigt werden soll.

- **On (Vorgabe):** Das Kamerasymbol wird angezeigt.
- **Off:** Das Kamerasymbol wird nicht angezeigt.

## 'Option'-Einstellungen

### ■ Parental Lock

Siehe „Kindersperre ('Parental Lock')“ auf Seite 60.

### ■ DTS Downmix

Hiermit bestimmen Sie, wie genau DTS-Mehrkanalton zusammengemischt wird, wenn „DTS Out“ (siehe S. 56) auf „DTS > PCM“ gestellt wird. Wählen Sie „Lt/Rt“, wenn Ihr AV-Receiver/Decoder mit der OPTICAL DIGITAL OUT-Buchse verbunden ist und Dolby Pro Logic (aber nicht DTS) unterstützt.

- **STEREO (Vorgabe):** DTS-Mehrkanalsignale werden zu 2 Stereokanälen zusammengefasst.
- **Lt/Rt:** DTS-Mehrkanalsignale werden zu einem Matrix-Surroundmix zusammengefasst, der von einem Dolby-Matrixdecoder entschlüsselt werden kann.

### ■ DivX(R) VOD

Siehe „DivX® VOD“ auf Seite 61.

## Kindersperre ('Parental Lock')

Video-DVDs mit Inhalten, die nicht für alle Altersgruppen geeignet sind, bieten eine *Kindersperre*, mit der man den Zugriff ganz oder teilweise verhindern kann. (Siehe die Hinweise auf der Verpackung der Disc.) Der DRX-730 bietet eine abgestufte Kindersperre, mit der man dafür sorgt, dass besonders hohe Sperrstufen erst nach Eingabe eines Passworts angezeigt werden können. Es gibt acht Sperrstufen.

Zusätzlich verwenden bestimmte Video-DVDs einen Länder- oder Regionscode, mit dem der Zugriff auf sensible Inhalte in bestimmten Gegenden verhindert wird. Dieser Code kann allerdings auf dem DRX-730 gewählt werden.

Die Kindersperre funktioniert nur, wenn Sie zunächst ein Passwort eingeben und einen Ländercode wählen. Anfangs ist kein Passwort eingestellt.

- **Password:** Hier stellen Sie das Passwort ein.
- **Level Change:** Hier wählen Sie die Sperrstufe.
- **Country Code:** Wählen Sie hier einen Länder-/Regionscode.

### ■ Einstellen des Passworts

„Level Change“ und „Country Code“ können erst nach Eingabe eines Passworts eingestellt werden.

---

**1 Wählen Sie „Password“ und drücken Sie ENTER.**

---

**2 Geben Sie mit den Zifferntasten eine 4-stellige Zahl ein.**

Die Ziffern werden auf dem Bildschirm als Sternchen (\*) angezeigt..

---

**3 Drücken Sie ENTER, um das Passwort zu bestätigen.**

Das Passwort wird übernommen.

### Hinweise:

- Notieren Sie sich das gewählte Passwort. Wenn Sie es nämlich vergessen, müssen Sie den DRX-730 initialisieren (siehe S. 66) und ein neues Passwort eingeben.
- Nach der Wahl eines Passworts und einer Sperrstufe können Discs mit einer höheren Sperrstufe als dem von Ihnen gewählten Wert nur abgespielt werden, wenn man das Passwort eingibt.
- Bei bestimmten Video-DVDs beschränkt sich die Kindersperre auf brutale, anrühige usw. Szenen. Die übrigen Szenen können jedoch abgespielt werden.
- Nicht alle Video-DVDs bieten eine Kindersperre und können daher jederzeit ohne Einschränkung abgespielt werden.

### ■ Ändern des Passworts

Um das Passwort zu ändern, müssen Sie zunächst das alte Passwort eingeben.

---

**1 Wählen Sie „Password“ und drücken Sie ENTER.**

---

**2 Geben Sie mit den Zifferntasten das alte Passwort ein und drücken Sie ENTER.**

---

**3 Geben Sie das neue Passwort ein und drücken Sie ENTER.**

Das neue Passwort wird übernommen.

### ■ Einstellen der Sperrstufe

Discs mit beschränkt geeignetem Programm-Material haben eine höhere Sperrstufe als Discs, die sich auch für Kinder eignen. Um z.B. zu verhindern, dass sich Unbefugte Discs mit Sperrstufe „4“ oder höher anschauen, müssen Sie auf dem DRX-730 Stufe „3“ wählen.

---

**1 Wählen Sie „Level Change“ und drücken Sie ENTER.**

---

**2 Geben Sie mit den Zifferntasten das Passwort ein und drücken Sie ENTER.**

---

**3 Wählen Sie mit ◀/▶ die gewünschte Sperrstufe und drücken Sie ENTER.**

Die Sperrstufe wird gespeichert.

### ■ Anwahl des Länder-/Regionscodes

Den Länder-/Regionscode kann man anhand einer 2-stelligen Abkürzung oder des 4-stelligen Codes (siehe S. 67) wählen.

---

**1 Wählen Sie „Country Code“ und drücken Sie ENTER.**

---

**2 Geben Sie mit den Zifferntasten das Passwort ein und drücken Sie ENTER.**

---

**3 Wählen Sie mit ▲/▼ die Abkürzung Ihres Landes und drücken Sie ENTER.**

- Um das Land über seinen 4-stelligen Zifferncode zu wählen, müssen Sie ▲/▼ verwenden oder die Zahl mit den Zifferntasten eingeben und ENTER drücken.

Die Wahl des Landes/der Region wird übernommen.

### Hinweis:

- Die Wahl des Landes/der Region wird ab der nächsten Disc, die Sie einlegen, verwendet. Wenn der Schlitten bereits eine Disc enthält, müssen Sie ihn kurz öffnen und wieder schließen, damit der Ländercode greift.

## DivX® VOD

Um mit dem DRX-730 DivX® VOD-Dateien („Video on Demand“) abspielen zu können, müssen Sie zunächst den „DivX® VOD“-Registrierungscode bei Ihrem DivX® VOD-Provider angeben. Verwenden Sie den DivX® VOD-Code, der im „Display“-Bereich angezeigt wird.

- **Display:** Zeigt den DivX® VOD-Registrierungscode an.

### ■ Aufrufen des DivX® VOD-Registrierungscodes.

#### 1 Drücken Sie SETUP.

Das „Setup“-Menü erscheint auf dem Bildschirm.

#### 2 Wählen Sie „Initial Settings“ und drücken Sie ENTER.

Das „Initial Settings“-Menü erscheint auf dem Bildschirm.

#### 3 Wählen Sie „Options“, „DivX(R) VOD“ und „Display“ und drücken Sie ENTER.

Der DivX® VOD-Registrierungscode wird angezeigt.

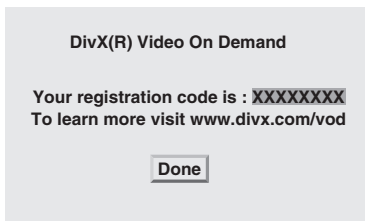

#### Hinweise:

- DivX® VOD-Dateien enthalten einen DRM-Kopierschutz („Digital Rights Management“) und können nur mit registrierten Playern abgespielt werden.
- Wenn Sie eine nicht autorisierte DivX® VOD-Datei mit dem DRX-730 abzuspielen versuchen, erscheint die Fehlermeldung „Authorization Error“ und die Datei wird nicht abgespielt.
- Bestimmte DivX® VOD-Dateien können nur eine begrenzte Anzahl Male abgespielt werden. Während der Wiedergabe zeigt der DRX-730 dann jeweils an, wie oft die Datei noch abgespielt werden kann. Wenn Sie eine Datei abzuspielen versuchen, deren Nutzungserlaubnis abgelaufen ist, erscheint die Fehlermeldung „Rental Expired“. Bei DivX® VOD-Dateien ohne beschränkte Nutzungserlaubnis wird die verbleibende Anzahl nicht angezeigt.

# Anhang

## Unterstützte Discs und Formate

Der DRX-730 kann Discs mit den folgenden Logos abspielen:

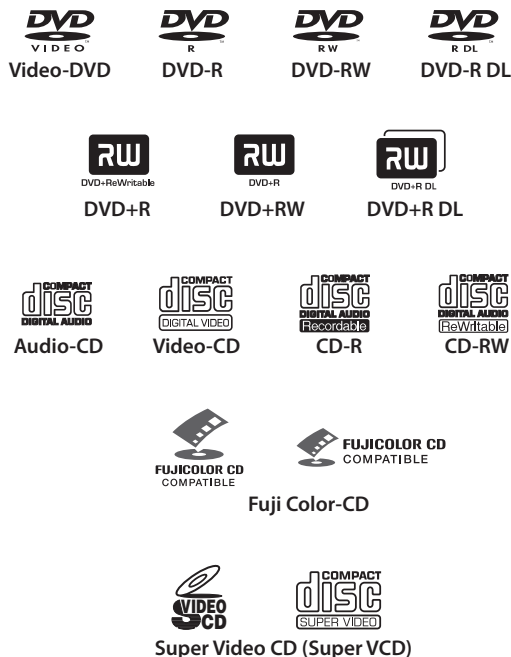

### Hinweise:

- Kodak Bild-CDs werden ebenfalls unterstützt.
- Das FUJICOLOR CD COMPATIBLE-Logo ist ein Warenzeichen der Fuji Photo Film Co. Ltd..
- Das DVD-Logo ist ein Warenzeichen der DVD Format/Logo Licensing Corporation.
- Bestimmte beispielbare CDs und DVDs können eventuell nicht gelesen werden. Das liegt in der Regel an den Merkmalen der Disc, Kratzern, Staub, Schmutz, Kondensbildung auf der Linse usw. Alles Weitere hierzu finden Sie unter "Kompatibilität beispielbarer Discs".

## CDs mit Kopierschutz

Der DRX-730 erfüllt alle Anforderungen des Audio-CD-Standards. Die Funktion und Leistung bei Verwendung von Discs, die diesen Vorgaben nicht entsprechen, können nicht garantiert werden.

## DualDisc

Eine „DualDisc“ ist eine doppelseitige DVD. Die eine Seite enthält eine Videoschicht, die andere dagegen eine CD-Schicht, die auch auf herkömmlichen CD-Playern abgespielt werden kann.

Der DRX-730 kann die DVD-Seite von DualDiscs abspielen.

Die CD-Seite entspricht jedoch nicht dem Audio-CD-Standard, so dass bestimmte DualDiscs nicht abgespielt werden können.

Weitere Hinweise zur DualDisc-Norm bekommen Sie entweder beim Hersteller oder Ihrem Händler.

## Kompatibilität beispielbarer Discs

### ■ CD-R/RW

- Der DRX-730 kann CD-R/RWs der folgenden Formate abspielen: Audio-CD VCD, SVCD und ISO 9660 (CD-ROM).
- Für ISO 9660-Discs müssen Sie das „ISO 9660 Level 1“- oder „Level 2“-Dateisystem bzw. das erweiterte „Joliet“- oder „Romeo“-System wählen.
- Multisession-Discs werden nicht unterstützt.
- Nicht finalisierte Discs können nicht abgespielt werden. Wie man eine Disc finalisiert, entnehmen Sie bitte der Bedienungsanleitung des Brenners bzw. Recorders.
- Bestimmte Discs werden nicht abgespielt bzw. verursachen Rauschen oder Verzerrungen. Das liegt dann aber an den Datenträgern und ist keine Funktionsstörung.

### ■ DVD-R/RW/R DL

- Der DRX-730 ist kompatibel zu DVD-R/RWs und DVD-R DLs (Dual Layer) der folgenden Formate: Video-DVD, VR-Modus („Video Recording“) und UDF Bridge DVD-ROMs.
- Wenn Sie Programm-Material abspielen, das mit einem DVD-Recorder editiert wurde (gelöschte Szenen) usw., fällt das Bild an den betreffenden Stellen kurz weg. Das ist völlig normal.
- Multisession-Discs werden nicht unterstützt.
- Nicht finalisierte Discs können nicht abgespielt werden. Wie man eine Disc finalisiert, entnehmen Sie bitte der Bedienungsanleitung des Brenners bzw. Recorders.
- Bestimmte Discs werden nicht abgespielt bzw. verursachen Rauschen oder Verzerrungen. Das liegt dann aber an den Datenträgern und ist keine Funktionsstörung.

### ■ DVD+R/RW/R DL

- Der DRX-730 ist kompatibel zu DVD+R/RWs und DVD+R DLs (Dual Layer) der folgenden Formate: Video-DVD.
- Editierte Passagen werden u.U. nicht wunschgemäß abgespielt.
- Multisession-Discs werden nicht unterstützt.
- Nicht finalisierte Discs können nicht abgespielt werden. Wie man eine Disc finalisiert, entnehmen Sie bitte der Bedienungsanleitung des Brenners bzw. Recorders.
- Bestimmte Discs werden nicht abgespielt bzw. verursachen Rauschen oder Verzerrungen. Das liegt dann aber an den Datenträgern und ist keine Funktionsstörung.

### Discs, die mit einem Computer gebrannt wurden

- Discs, die mit einem Computer gebrannt wurden, können eventuell nicht abgespielt werden, was dann an den Einstellungen des Brennprogramms oder der Computerkonfiguration liegt.
- Wählen Sie vor Starten des Brennvorgangs also unbedingt die richtigen Einstellungen. Bitte lesen Sie sich die Bedienungsanleitung des Brennprogramms durch.
- Im „Packet Write“-Modus gebrannte Discs werden nicht unterstützt.

### MP3-, WMA- und MPEG-4 AAC-Dateien

- Der DRX-730 kann folgende Audiodatenformate auswerten: MP3 (MPEG-1 Audio Layer 3), WMA (Windows Media Audio) und MPEG-4 AAC.
- Der DRX-730 kann MP3-, WMA- und MPEG-4 AAC-Dateien auf CD-R/RWs und USB-Datenträgern auswerten.
- Folgende Sampling-Frequenzen werden unterstützt: 32kHz, 44.1kHz und 48kHz.
- Für MP3- und WMA-Dateien empfehlen wir eine Bitrate von mindestens 128kbps.
- Bei MPEG-4 AAC-Dateien werden Bitraten zwischen 16kbps und 320kbps unterstützt.
- Variable Bitraten (VBR) werden für MP3-, WMA- und MPEG-4 AAC-Dateien nicht unterstützt.
- Die „WMA Lossless“-Kodierung wird nicht unterstützt.
- Dateien mit DRM-Schutz („Digital Rights Management“) können nicht abgespielt werden.
- Es werden nur MP3-, WMA- und MPEG-4 AAC-Dateien mit der Kennung .mp3/.MP3, .wma/.WMA bzw. .m4a erkannt.

- Jeder Datenträger darf maximal 299 Ordner enthalten, und in jedem Ordner dürfen sich maximal 648 Dateien und Ordner befinden. Je nach der Ordnerstruktur kann es jedoch vorkommen, dass nicht alle Dateien und Ordner gefunden bzw. abgespielt werden.

### JPEG-Dateien

- Der DRX-730 kann folgende Bilddaten-Discs abspielen: Fuji Color CD, Kodak Picture CD. JPEG-Dateien dürfen sich sowohl auf CD-R/RW- als auf einem USB-Datenträger befinden. Bestimmte Bilddatenträger werden nicht ausgewertet, was am Brennverfahren usw. liegt.
- Es werden Baseline JPEG- und Exif 2.2 JPEG-Dateien mit einer Auflösung bis 3072 x 2048 unterstützt. („Exif“ ist die Abkürzung von „Exchangeable Image File“ und wird von Digital-Kameras zum Speichern von Metadaten verwendet.)
- Progressive JPEG-Dateien werden nicht unterstützt.
- JPEG-Dateien werden nur erkannt, wenn sie die Kennung „.jpg/.JPG“ aufweisen.
- Jeder Datenträger darf maximal 299 Ordner enthalten, und in jedem Ordner dürfen sich maximal 648 Dateien und Ordner befinden. Je nach der Ordnerstruktur kann es jedoch vorkommen, dass nicht alle Dateien und Ordner gefunden bzw. abgespielt werden.

### Apropos DivX®

Die DivX®-Medientechnologie wurde von DivX, Inc. entwickelt. Hierbei handelt es sich um eine hochwertige Datenkomprimierung für die Speicherung von Videomaterial auf einer CD oder DVD. Es werden auch interaktive Funktionen wie Menü, Untertitel und mehrere Synchronsprachen unterstützt. Wie bei einer Video-DVD werden die einzelnen DivX®-Dateien „Titel“ genannt. Der DRX-730 kann DivX®-Dateien von selbst gebrannten CDs und DVDs abspielen (siehe jedoch die Einschränkungen unter „Kompatibilität beispielbarer Discs“ auf Seite 62). Bedenken Sie beim Benennen der DivX®-Dateien, dass die DivX®-Dateien einer Disc immer in alphabetischer Reihenfolge abgespielt werden.

- Der DRX-730 ist ein anerkanntes „DivX® Ultra Certified“-Produkt und kann alle DivX®-Videoverionen (darunter DivX® 6) abspielen. DivX®-Medien-dateien und das „DivX® Media Format“ werden sogar aufgewertet.



- Der DRX-730 kann DivX®-Dateien auf CD-R/RW und CD-ROM abspielen. USB-Datenträger werden für dieses Format jedoch nicht unterstützt.
- DivX®-Dateien werden nur erkannt, wenn sie die Kennung „.avi“ oder „.divx“ aufweisen.

### ■ Verwendung externer Untertiteldateien

DivX®-Filme verwenden so genannte „*External Subtitle Files*“ für die Anzeige von Untertiteln. Für diese externen Untertiteldateien dürfen nur die nachstehend erwähnten Zeichensätze benutzt werden. Mit dem „Subtitle Language“-Parameter auf Seite 58 können Sie den geeigneten Zeichensatz/die Sprache für die externe Untertiteldatei wählen.

Der DRX-730 unterstützt folgende Sprachgruppen:

<b>Gruppe 1</b>	Albanisch (sq), Baskisch (eu), Katalanisch (ca), Dänisch (da), Niederländisch (nl), Englisch (en), Färöisch (fo), Finnisch (fi), Französisch (fr), Deutsch (de), Isländisch (is), Irisch (ga), Italienisch (it), Norwegisch (no), Portugiesisch (pt), Rätoromanisch (rm), Schottisch (gd), Spanisch (es), Schwedisch (sv)
<b>Gruppe 2</b>	Albanisch (sq), Kroatisch (hr), Tschechisch (cs), Ungarisch (hu), Polnisch (pl), Rumänisch (ro), Slowakisch (sk), Slowenisch (sl)
<b>Gruppe 3</b>	Bulgarisch (bg), Weißrussisch (be), Mazedonisch (mk), Russisch (ru), Serbisch (sr), Ukrainisch (uk)
<b>Gruppe 4</b>	Hebräisch (iw), Jiddisch (ji)
<b>Gruppe 5</b>	Türkisch (tr)

### Hinweise:

- Bestimmte externe Untertiteldateien werden eventuell falsch oder überhaupt nicht angezeigt.
- Es werden nur Dateien mit den Kennungen „.srt“, „.sub“, „.ssa“ und „.smi“ erkannt. (Diese Dateien werden vom „Disc Navigator“ nicht angezeigt.)
- Der Name der externen Untertiteldatei muss mit denselben Buchstaben beginnen wie der Name der zugehörigen Filmdatei.
- Pro Film werden bis zu 10 Untertiteldateien unterstützt.

## Apropos WMV

WMV steht für „*Windows Media Video*“ und bezeichnet eine von der Microsoft Corporation entwickelte Kompressionstechnologie für Videodaten. Für die Wandlung von Videodaten in das WMV-Format benötigen Sie „Windows Media Encoder“.

- Der DRX-730 unterstützt WMV9-Dateien, die mit der „Windows Encoder 9“-Serie vorbereitet wurden.
- Der DRX-730 kann WMV-Dateien auf CD-R/RW abspielen. USB-Datenträger werden für dieses Format jedoch nicht unterstützt.
- WMV9-Dateien werden nur erkannt, wenn sie die Kennung „.wmv“ aufweisen.
- Es werden Bildauflösungen bis zu 720 x 480 und 720 x 576 unterstützt.
- Die maximal unterstützte durchschnittliche Bitrate beträgt  $\pm 2\text{--}3$  Mbps. (Die maximale Bitrate richtet sich nach den Kodierungsbedingungen.)
- „Advanced Profile“ wird nicht unterstützt.
- Dateien mit DRM-Schutz („Digital Rights Management“) können nicht abgespielt werden.

## Apropos MPEG-4 AAC

AAC steht für „*Advanced Audio Coding*“ und bezeichnet eine für MPEG-2 und MPEG-4 entwickelte Audiokompressionstechnologie. Das tatsächliche Format der Daten und die Dateikennung richten sich nach dem Programm, mit welchem die AAC-Datei erstellt wird.

- Der DRX-730 kann AAC-Dateien abspielen, die mit iTunes erstellt wurden und die Kennung „.m4a“ haben.
- Dateien mit DRM-Schutz („Digital Rights Management“) sowie Dateien, die mit bestimmten iTunes-Versionen angelegt wurden, können nicht abgespielt werden.

## Apropos WMA

WMA steht für „*Windows Media Audio*“ und bezeichnet eine von der Microsoft Corporation entwickelte Kompressionstechnologie für Audiodaten. Für die Wandlung von Videodaten in das WMA-Format benötigen Sie „Windows Media Player v7.1.1, Windows Media Player für Windows XP oder Windows Media Player der Serie 9,

- Der DRX-730 kann WMA-Dateien abspielen.
- Bitte verwenden Sie ausschließlich von der Microsoft Corporation zertifizierte Programme für die Erstellung von WMA-Dateien. Wenn Sie nämlich ein anderes Programm verwenden, verhalten sich die Dateien eventuell nicht erwartungsgemäß.

## Video-DVD-Regionen

DVD-Spieler und Video-DVDs sind mit einer Regionsnummer versehen, die anhand des Auslieferungslandes gewählt wird. DVD-Player können nur Discs mit der geeigneten Regionsnummer abspielen. Discs mit anderen Regionsnummern funktionieren nicht.

Die Regionsnummer Ihres DRX-730 finden Sie auf dessen Rückseite. Der DRX-730 kann nur Discs mit der entsprechenden Regionsnummer bzw. der „ALL“-Angabe abspielen. Wenn Sie eine Video-DVD mit einer anderen Regionsnummer abzuspielen versuchen, erscheint die Meldung „Incompatible disc region number, Can't play disc“.

## Handhabung und Pflege der Discs

### Aufbewahrung von Discs

Lagern Sie Ihre Discs immer vertikal und in ihrer Verpackung. Meiden Sie Orte, an denen extreme Temperaturen und/oder eine extreme Feuchtigkeit herrschen. Außerdem dürfen sich die Discs nicht im direkten Sonnenlicht befinden. Lesen Sie sich immer die Vorsichtsmaßnahmen der betreffenden Disc durch.

### Handhabung von Discs

- Fassen Sie eine Disc immer nur an den Rändern an, um keine Fingerabdrücke, Kratzer und/oder Schmutz zu hinterlassen.

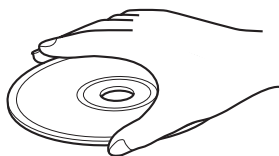

- Discs mit Fingerabdrücken, Kratzern oder Schmutz werden eventuell fehlerhaft oder überhaupt nicht abgespielt. Wischen Sie eine schmutzige Disc immer mit einem trockenen weichen Tuch von der Mitte zum äußeren Rand hin sauber. Wischen Sie niemals in Kreisbewegungen, weil Sie sonst die Oberfläche beschädigen können. Das zum Reinigen verwendete Tuch muss natürlich sauber sein.

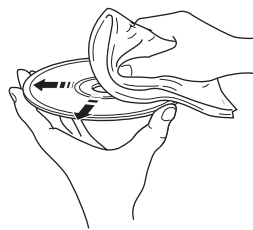

- Bei starker Verschmutzung darf das Tuch leicht angefeuchtet werden. Gleich im Anschluss müssen Sie die Disc dann aber trocken wischen. Verwenden Sie niemals Waschbenzin, Verdüner oder andere Reinigungssubstanzen und erst recht kein Mittel für Vinylschallplatten.
- Legen Sie niemals eine stark beschädigte, gesprungene oder wellige Disc in den DRX-730, weil das zu schweren Schäden führen kann.
- Kleben Sie keine Etiketten o.ä. auf die Discs, weil die sich teilweise lösen und einen ordnungsgemäßen Transport verhindern könnten. Discs in Mediatheken und Verleihbetrieben sind oftmals mit Etiketten versehen. Überprüfen Sie vor dem Einlegen solcher Discs, ob sich an den Etiketrändern keine Leimspuren gebildet haben.
- Legen Sie nur jeweils eine Disc in den Schlitten des DRX-730.
- Lesen Sie sich außerdem die Hinweise auf der Verpackung der Disc durch.

### Apropos Discs mit abweichenden Formen

Der DRX-730 kann keine Discs mit abweichenden Formen (z.B. herzförmige oder sechseckige Discs) abspielen. Bitte legen Sie sie gar nicht erst ein, weil es sonst zu Funktionsstörungen kommen kann.

### Säubern der Linse

Wenn sich auf der Linse im Innern des DRX-730 Staub oder Schmutz ansammelt, kann keine ordnungsgemäße Wiedergabe mehr gewährleistet werden. Wenden Sie sich dann an Ihren Yamaha-Händler. Verwenden Sie niemals einen handelsüblichen Linsenreiniger, weil Sie die Linse damit beschädigen könnten.

## Pflege Ihres DRX-730

### Aufstellung

- Stellen Sie den DRX-730 auf eine stabile Oberfläche in der Nähe des Fernsehers und der übrigen AV-Geräte, die Sie anschließen möchten.
- Stellen Sie keine Geräte usw. auf den DRX-730.
- Stellen Sie den DRX-730 niemals auf Ihren Fernseher und meiden Sie die Nähe von Komponenten, die empfindlich auf Magnetfelder reagieren (z.B. Videorecorder).
- Stellen Sie den DRX-730 niemals auf eine Endstufe oder andere Geräte, die viel Wärme erzeugen. Wenn Sie den DRX-730 in ein Rack einbauen, sollten sich Geräte mit starker Wärmeentwicklung ganz unten, d.h. so weit wie möglich vom DRX-730 entfernt, befinden.

### Vermeiden Sie folgende Orte...

- Im direkten Sonnenlicht
- Feuchte und schlecht belüftete Orte
- Orte mit extremen Temperaturen
- Orte mit starken Vibrationen
- Sehr staubige Orte
- Die Nähe von Rauch, Wasserdampf und hohen Temperaturen (z.B. in der Küche)

## Transport des DRX-730

Vor dem Transport des DRX-730 müssen Sie die eventuell noch verbleibende Disc auswerfen, den Schlitten einfahren und STANDBY/ON drücken, um den Bereitschaftsbetrieb zu wählen. Warten Sie, bis die „STANDBY“-Meldung verschwindet und ziehen Sie dann das Netzkabel aus der Steckdose.

### Hinweis:

- Wenn Sie den Netzanschluss bereits lösen, während „STANDBY“ noch angezeigt wird, lädt der DRX-730 eventuell wieder die Werksvorgaben.
- Der Transport des DRX-730 mit einer Disc im Schlitten kann zu Schäden führen.

## Zurückstellen des DRX-730

Bei Bedarf können Sie wieder die Werksvorgaben des DRX-730 laden.

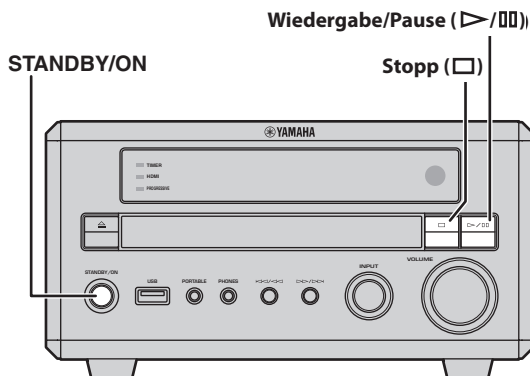

**1** Aktivieren Sie den Bereitschaftsbetrieb des DRX-730.

**2** Halten Sie die Stopptaste (□) des DRX-730 gedrückt, während Sie STANDBY/ON betätigen. Halten Sie Stopp (□) noch so lange gedrückt, bis das Display „DVD — NO REQ.“ anzeigt.

**3** Drücken Sie Wiedergabe/Pause (▶/⏸) wiederholt, um „DVD—INIT“ zu wählen.

Wenn Sie es sich jetzt anders überlegen, müssen Sie stattdessen „DVD — NO REQ.“ wählen.

**4** Drücken Sie STANDBY/ON.

Der DRX-730 wird initialisiert und wechselt in den Bereitschaftsbetrieb. Drücken Sie STANDBY/ON noch einmal, um den DRX-730 einzuschalten.

Die „TV Screen“- , „HDMI Resolution“- und weitere Einstellungen werden wieder zurückgestellt. „HDMI Audio“ wird jedoch auf „OFF“ gestellt.

## Übersicht der Sprachen, Länder und Regionen

### Übersicht der Sprachen

#### ■ Sprache (Abkürzung), Code-Nummer

Japanisch (ja), 1001	Bhutani (dz), 0426	Kirgisisch (ky), 1125	Singhalesisch (si), 1909
Englisch (en), 0514	Esperanto (eo), 0515	Latein (la), 1201	Slowakisch (sk), 1911
Französisch (fr), 0618	Estisch (et), 0520	Lingala (ln), 1214	Slowenisch (sl), 1912
Deutsch (de), 0405	Baskisch (eu), 0521	Laotisch (lo), 1215	Samoanisch (sm), 1913
Italienisch (it), 0920	Persisch (fa), 0601	Litauisch (lt), 1220	Shona (sn), 1914
Spanisch (es), 0519	Finnisch (fi), 0609	Lettisch (lv), 1222	Somalisch (so), 1915
Chinesisch (zh), 2608	Fidschi (fj), 0610	Malegassisch (mg), 1307	Albanisch (sq), 1917
Niederländisch (nl), 1412	Färöisch (fo), 0615	Maori (mi), 1309	Serbisch (sr), 1918
Portugiesisch (pt), 1620	Friesisch (fy), 0625	Mazedonisch (mk), 1311	Siswati (ss), 1919
Schwedisch (sv), 1922	Irisch (ga), 0701	Malayalam (ml), 1312	Sesotho (st), 1920
Russisch (ru), 1821	Schottisches Gälisch (gd), 0704	Mongolisch (mn), 1314	Sudanesisch (su), 1921
Koreanisch (ko), 1115	Galizisch (gl), 0712	Moldawisch (mo), 1315	Swahili (sw), 1923
Griechisch (el), 0512	Guarani (gn), 0714	Marathi (mr), 1318	Tamilisch (ta), 2001
Afar (aa), 0101	Gujarati (gu), 0721	Malaysisch (ms), 1319	Telugu (te), 2005
Abchasisch (ab), 0102	Hausa (ha), 0801	Maltesisch (mt), 1320	Tadschikisch (tg), 2007
Afrikaans (af), 0106	Hindi (hi), 0809	Birmanisch (my), 1325	Thailändisch (th), 2008
Amharisch (am), 0113	Kroatisch (hr), 0818	Nauru (na), 1401	Tigrinya (ti), 2009
Arabisch (ar), 0118	Ungarisch (hu), 0821	Nepalesisch (ne), 1405	Turkmenisch (tk), 2011
Assamesisch (as), 0119	Armenisch (hy), 0825	Norwegisch (no), 1415	Tagalog (tl), 2012
Aymara (ay), 0125	Interlingua (ia), 0901	Occitan (oc), 1503	Setswana (tn), 2014
Aserbaidchanisch (az), 0126	Interlingue (ie), 0905	Oromo (om), 1513	Tonga (to), 2015
Baschkir (ba), 0201	Inupiak (ik), 0911	Oriya (or), 1518	Türkisch (tr), 2018
Weißrussisch (be), 0205	Indonesisch (in), 0914	Pandschabisch (pa), 1601	Tsonga (ts), 2019
Bulgarisch (bg), 0207	Isländisch (is), 0919	Polnisch (pl), 1612	Tatarisch (tt), 2020
Bihari (bh), 0208	Hebräisch (iw), 0923	Pashto, Pushto (ps), 1619	Twi (tw), 2023
Bislama (bi), 0209	Jiddisch (ji), 1009	Quechua (qu), 1721	Ukrainisch (uk), 2111
Bengalisch (bn), 0214	Javanisch (jw), 1023	Rätoromanisch (rm), 1813	Urdu (ur), 2118
Tibetanisch (bo), 0215	Georgisch (ka), 1101	Kirundi (rn), 1814	Usbekisch (uz), 2126
Bretonisch (br), 0218	Kasachisch (kk), 1111	Rumänisch (ro), 1815	Vietnamesisch (vi), 2209
Katalanisch (ca), 0301	Grönländisch (kl), 1112	Kinyarwanda (rw), 1823	Volapük (vo), 2215
Korsisch (co), 0315	Kambodschanisch (km), 1113	Sanskrit (sa), 1901	Volof (wo), 2315
Tschechisch (cs), 0319	Kannada (kn), 1114	Sindhi (sd), 1904	Xhosa (xh), 2408
Walisisch (cy), 0325	Kaschmirisch (ks), 1119	Sangho (sg), 1907	Yoruba (yo), 2515
Dänisch (da), 0401	Kurdisch (ku), 1121	Serbokroatisch (sh), 1908	Zulu (zu), 2621

### Übersicht der Länder und Regionen

#### ■ Sprache, Code-Nummer, Abkürzung

Argentinien, 0118, ar	Finnland, 0609, fi	Malaysien, 1325, my	Singapur, 1907, sg
Australien, 0121, au	Frankreich, 0618, fr	Mexico, 1324, mx	Spanien, 0519, es
Österreich, 0120, at	Deutschland, 0405, de	Niederlande, 1412, nl	Schweden, 1905, se
Belgien, 0205, be	Hong Kong, 0811, hk	Neuseeland, 1426, nz	Schweiz, 0308, ch
Brasilien, 0218, br	Indien, 0914, in	Norwegen, 1415, no	Taiwan, 2023, tw
Kanada, 0301, ca	Indonesien, 0904, id	Pakistan, 1611, pk	Thailand, 2008, th
Chile, 0312, cl	Italien, 0920, it	Philippinen, 1608, ph	Vereinigtes Königreich, 0702, gb
China, 0314, cn	Japan, 1016, jp	Portugal, 1620, pt	USA, 2119, us
Dänemark, 0411, dk	, Republic of Republik Korea, 1118, kr	Russische Föderation, 1821, ru	

## Fehlersuche

Wenn sich der DRX-730 nicht erwartungsgemäß verhält, lesen Sie sich bitte die nachstehenden Tabellen durch, um das Problem zu beheben. Wenn sich das Problem nicht beheben lässt bzw. nicht erwähnt wird, wenden Sie sich bitte an Ihren Yamaha-Händler.

### Allgemein

Störung	Mögliche Ursache	Lösung
<b>Unmittelbar nach dem Einschalten geht der DRX-730 wieder aus.</b>	Das Netzkabel ist nicht richtig angeschlossen.	Überprüfen Sie, ob sich der Stecker des Netzkabels vollständig in der Steckdose befindet.
	Ein Lautsprecherkabel verursacht einen Kurzschluss.	Überprüfen Sie, ob alle Lautsprecherkabel ordnungsgemäß angeschlossen sind (siehe S. 9).
	Der DRX-730 war einem starken Elektroschock (z.B. von einem Blitzeinschlag) oder einer starken statischen Entladung ausgesetzt.	Schalten Sie den DRX-730 aus („Standby“) und ziehen Sie das Netzkabel aus der Steckdose. Warten Sie 30 Sekunden, schließen Sie das Netzkabel wieder an und schalten Sie das Gerät wieder ein.
<b>Die Boxen geben keine Signale aus.</b>	Die Lautstärke wurde auf den Mindestwert gestellt.	Erhöhen Sie die Lautstärke (siehe S. 17).
	Die Tonausgabe wurde stummgeschaltet.	Deaktivieren Sie die Stummschaltung (siehe S. 17).
	Sie haben die falsche Eingangsquelle gewählt.	Wählen Sie die richtige Eingangsquelle (siehe S. 16).
	Die Boxen sind nicht richtig angeschlossen.	Kontrollieren Sie die Boxenanschlüsse (siehe S. 9).
	Die eingelegte Disc wird nicht unterstützt.	Verwenden Sie nur unterstützte Disc-Formate (siehe S. 62).
<b>Der Fernsehbildschirm bleibt schwarz.</b>	Die Fernseekabel sind nicht richtig angeschlossen.	Kontrollieren Sie die Verbindungen der Fernseekabel (siehe S. 12).
	Wenn Sie sowohl eine COMPONENT VIDEO OUT- als auch die HDMI-Verbindung herstellen, geben die COMPONENT VIDEO OUT-Buchsen eventuell selbst dann „Progressive Scanning“-Signale aus, wenn Sie für „Component Out“ etwas anderes gewählt haben.	Lösen Sie die HDMI-Verbindung oder schließen Sie einen „Progressive“-fähigen Fernseher an die COMPONENT VIDEO OUT-Buchsen an (siehe S. 12).

Störung	Mögliche Ursache	Lösung
<b>Das Fernsehbild sieht eigenartig aus.</b>	Sie haben die falschen "Video Output"-Einstellungen gewählt.	Überprüfen Sie die „Video Output“-Einstellungen und berichtigen Sie sie bei Bedarf (siehe S. 57).
	Der „Component Out“-Parameter wurde auf „Progressive“ gestellt, aber der an COMPONENT VIDEO OUT angeschlossene Fernseher unterstützt das „Progressive“-Verfahren nicht.	Stellen Sie „Component Out“ auf „Interlace“ (siehe S. 57).
	Der „AV Connector Out“-Parameter wurde auf „RGB“ gestellt, aber der an AV MONITOR OUT angeschlossene Fernseher unterstützt das RGB-Verfahren nicht.	Stellen Sie „AV Connector Out“ auf „Video“ (siehe S. 57).
	Der an die HDMI-Buchse angeschlossene Fernseher unterstützt die gewählte Auflösung nicht.	Wählen Sie mit „HDMI Resolution“ ein Auflösung, die der HDMI-Fernseher unterstützt (siehe S. 58).
<b>Die Meldung „HDMI ERROR“ erscheint und der Bildschirm des HDMI-Fernsehers bleibt schwarz.</b>	Sie haben die falsche HDMI-Auflösung gewählt bzw. es ist ein HDMI-Fehler aufgetreten.	Überprüfen Sie die „HDMI Resolution“-Einstellung und berichtigen Sie sie bei Bedarf (siehe S. 58).
		Stellen Sie die HDMI-Parameter zurück (siehe S. 58).
<b>Der DRX-730 geht plötzlich aus.</b>	Sie haben den „Sleep“-Timer aktiviert.	Schalten Sie den DRX-730 wieder ein.
	Die „Auto Standby“-Funktion hat automatisch den Bereitschaftsbetrieb aktiviert.	Ändern Sie die „Auto Standby“-Einstellung (siehe S. 22).
<b>Eine Box ist leiser als die andere.</b>	Die Kabel wurden falsch angeschlossen.	Überprüfen Sie die Kabelverbindungen (siehe S. 9).
<b>Die Lautstärke kann nicht erhöht werden bzw. es tritt Verzerrung auf.</b>	Das an die AUX OUT-Buchsen des DRX-730 angeschlossene Gerät ist ausgeschaltet.	Schalten Sie das Gerät ein.
<b>Bestimmte Eingangsquellen können nicht aufgenommen werden.</b>	Folgende Signale werden von der OPTICAL DIGITAL OUT-Buchse nicht ausgegeben: Radio, DOCK, AUX IN- Buchsen und PORTABLE-Anschluss.	Wenn Sie eine dieser Quellen trotzdem aufnehmen möchten, müssen Sie die AUX OUT-Buchsen des DRX-730 mit den Analog-Eingängen des Aufnahmegegeräts verbinden (siehe S. 53).
<b>Der DRX-730 verhält sich nicht erwartungsgemäß.</b>	Der DRX-730 war einem starken Elektroschock (z.B. von einem Blitzschlag) oder einer starken statischen Entladung ausgesetzt bzw. der Strom ist kurz ausgefallen.	Schalten Sie den DRX-730 aus („Standby“) und ziehen Sie das Netzkabel aus der Steckdose. Warten Sie 30 Sekunden, schließen Sie das Netzkabel wieder an und schalten Sie das Gerät wieder ein.
<b>Ein Digital- oder HF-Gerät erzeugt Störeinstreuungen.</b>	Jenes Gerät befindet sich zu nahe am DRX-730.	Stellen Sie das Gerät weiter vom DRX-730 entfernt auf.
<b>Die Uhrzeit stimmt nicht.</b>	Die Stromversorgung war länger als 5 Minuten unterbrochen (gelöstes Netzkabel oder Stromausfall).	Schließen Sie den DRX-730 an eine geeignete Steckdose an und stellen Sie die Uhrzeit ein (siehe S. 21).

## Fernbedienung

Störung	Mögliche Ursache	Lösung
<b>Die Fernbedienung funktioniert nicht</b>	Die Fernbedienung befindet sich zu weit vom Sensor entfernt.	Verwenden Sie die Fernbedienung innerhalb der unterstützten Reichweite (siehe S. 8).
	Starkes Sonnenlicht bzw. eine Lampe stört den Empfang des Fernbedienungssensors auf dem DRX-730.	Ändern Sie die Lichtverhältnisse oder stellen Sie den DRX-730 woanders auf.
	Sie haben die falsche Eingangsquelle gewählt. Die Funktion bestimmter Tasten richtet sich nach der momentan gewählten Eingangsquelle (siehe S. 6).	Wählen Sie die richtige Eingangsquelle (siehe S. 16).
	Die Batterien sind erschöpft und müssen ausgetauscht werden.	Wechseln Sie beide Batterien aus (siehe S. 8).

## Abspielen von Discs

Störung	Mögliche Ursache	Lösung
<b>Bestimmte Funktionen verhalten sich nicht erwartungsgemäß.</b>	Nicht alle Discs unterstützen alle Wiedergabefunktionen des DRX-730.	Legen Sie eine andere Disc ein.
<b>Die Wiedergabe startet nicht, das Bild bzw. der Ton ist starken Störungen ausgesetzt bzw. die Wiedergabe hält plötzlich an.</b>	Die Disc wurde nicht richtig in den Schlitten gelegt.	Legen Sie die Disc exakt in die Mitte und mit der Beschriftung nach oben in den Schlitten (siehe S. 23).
	Die Disc ist schmutzig.	Entnehmen Sie die Disc und säubern Sie sie (siehe S. 65).
	Die eingelegte Disc wird nicht unterstützt.	Verwenden Sie nur unterstützte Disc-Formate (siehe S. 62).
	Auf der Linse hat sich Kondenswasser angesammelt. Wenn der DRX-730 von einem kalten an einen warmen Ort gebracht wird, kann es zu Kondensbildung auf der Linse kommen.	Warten Sie ein bis zwei Stunden, damit die Tropfen verdunsten und versuchen Sie es noch einmal.
<b>Nach Einlegen einer Video-DVD wird immer wieder die gleiche Meldung angezeigt. Das Menü bzw. die Inhalte der Disc können aber nicht genutzt werden.</b>	Die „Resume“- oder „Last Memory“-Funktion ist aktiv.	Drücken Sie zwei Mal Stopp (■), um die „Resume“-Funktion zu deaktivieren.
		Stellen Sie den DRX-730 zurück, um die gepufferten „Resume“-Daten zu löschen (siehe S. 66).
<b>Es kann keine andere Synchron- bzw. Untertitelsprache gewählt werden.</b>	Die eingelegte Disc unterstützt keine Synchron- bzw. Untertitelsprachen.	Bitte lesen Sie sich die Verpackung der Disc durch.
	Diese Einschränkung wird von der Disc vorgegeben.	Wählen Sie über das Disc-Menü eine andere Synchron- bzw. Untertitelsprache.

Störung	Mögliche Ursache	Lösung
<b>Die Untertitel werden nicht angezeigt.</b>	Sie haben die Untertitel ausgeschaltet.	Wählen Sie eine Untertitelsprache (siehe S. 27).
	Die eingelegte Disc enthält keine Untertitel.	Bitte lesen Sie sich die Verpackung der Disc durch.
	Bei Verwendung der „A-B“-Wiederholung werden die Untertitel außerhalb des gewählten Gebiets eventuell nicht unterstützt.	Deaktivieren Sie die „A-B“-Wiedergabewiederholung (siehe S. 29).
<b>Es können keine Kamerablickwinkel gewählt werden.</b>	Die eingelegte Disc enthält keine unterschiedlichen Kamerablickwinkel.	Bitte lesen Sie sich die Verpackung der Disc durch.
<b>Bestimmte Dateien werden nicht abgespielt.</b>	Es können nur MP3-, WMA-, MPEG-4 AAC- und JPEG-Dateien ohne Kopierschutz (DRM) wiedergegeben werden.	Verwenden Sie also ungeschützte Dateien.
	Das Dateiformat wird nicht unterstützt.	Verwenden Sie nur unterstützte Dateiformate (siehe S. 63 und 64)..
<b>Die eingelegte DVD kann nicht überspielt werden.</b>	Die DVD ist kopiergeschützt.	Die meisten Video-DVDs sind kopiergeschützt und können daher nicht überspielt werden.
<b>Das Fernsehbild wird gestört.</b>	Beim Vor- und Zurückspulen treten bisweilen leichte Bildstörungen auf.	Das ist völlig normal.
<b>Das Bild wird in der Breite gedehnt dargestellt bzw. es erscheinen schwarze Balken.</b>	Die „TV Screen“-Einstellung stimmt nicht.	Überprüfen Sie die „TV Screen“-Einstellung und berichtigen Sie sie bei Bedarf (siehe S. 57).
<b>In bestimmten Bildpartien erscheinen Schatten.</b>	Das Videomaterial ist nicht kompatibel zum „Progressive Scan“-Verfahren, was an der Aufbereitung bzw. dem Materialtyp liegt.	Stellen Sie „Component Out“ auf „Interlace“ (siehe S. 57).
<b>Die Disc wird gleich nach dem Laden wieder ausgeworfen.</b>	Die eingelegte Disc wird nicht unterstützt.	Verwenden Sie nur unterstützte Disc-Formate (siehe S. 62).
<b>Es wurde zwar eine Disc eingelegt, aber das Display zeigt immer noch „No Disc“ an.</b>	Die Disc wurde nicht richtig in den Schlitten gelegt.	Legen Sie die Disc exakt in die Mitte und mit der Beschriftung nach oben in den Schlitten (siehe S. 23).
<b>Das „Setup“- „Initial Settings“- oder „Video Adjust“-Menü kann nicht aufgerufen werden.</b>	Diese Menüs sind nur belegt, wenn Sie als Eingangsquelle „DVD“ gewählt haben.	Wählen Sie die Eingangsquelle „DVD“ (siehe S. 16).

## Tuner

### ■ FM/AM

Störung	Mögliche Ursache	Lösung
<b>Es kann kein Senderspeicher gewählt werden.</b>	Alle Speicher wurden gelöscht.	Speichern Sie die Senderfrequenzen erneut (siehe S. 39).
<b>Alle Speicher wurden gelöscht.</b>	Der DRX-730 war länger als eine Woche nicht ans Netz angeschlossen.	Schließen Sie das Netzkabel ordnungsgemäß an und speichern Sie die Senderfrequenzen erneut (siehe S. 39).



## ■ FM

Störung	Mögliche Ursache	Lösung
<b>Der Empfang ist verrauscht.</b>	Die FM-Antenne ist nicht ordnungsgemäß angeschlossen.	Schließen Sie FM-Antenne ordnungsgemäß an (siehe S. 11).
	Das Signal des gewählten FM-Senders ist zu schwach bzw. der Empfang ist schlecht.	Wechseln Sie in den manuellen Modus (siehe S. 38) oder schließen Sie eine optionale FM-Außenantenne an. Bitte wenden Sie sich hierfür an einen erfahrenen Antenneninstallateur.
<b>Selbst bei Verwendung einer FM-Außenantenne ist der Empfang schlecht (starke Verzerrungen).</b>	Die FM-Wellen werden von Bergen, hohen Gebäuden und anderen Objekten reflektiert und daher mehrfach empfangen.	Ändern Sie die Höhe, Ausrichtung und/oder Position der FM-Antenne.
<b>Die automatische Sendersuche scheint nicht zu funktionieren.</b>	Das Signal des gewählten FM-Senders ist zu schwach bzw. der Empfang ist schlecht.	Wechseln Sie in den manuellen Modus (siehe S. 38) oder schließen Sie eine optionale FM-Außenantenne an. Bitte wenden Sie sich hierfür an einen erfahrenen Antenneninstallateur.

## ■ AM

Störung	Mögliche Ursache	Lösung
<b>Der Empfang ist stark verrauscht.</b>	Atmosphärische Interferenzen bzw. ein Gewitter, der DRX-730 empfängt Rauschen von einem Neonlicht, Motor, elektrischem Gerät mit Thermostat usw.	Dieser Störungstyp kann eventuell nicht ganz behoben werden. Man kann ihn aber reduzieren, indem man eine AM-Außenantenne verwendet oder die Antenne erdet (siehe S. 11).
	Die AM-Zimmerantenne befindet sich zu nahe am DRX-730.	Stellen Sie die Antenne etwas weiter vom DRX-730 entfernt auf oder drehen Sie sie in eine andere Richtung.
	Der DRX-730 befindet sich zu nahe am Fernseher (wenn die Störung vor allem Abends auftritt).	Stellen Sie den DRX-730 weiter vom Fernseher entfernt auf.
<b>Die automatische Sendersuche scheint nicht zu funktionieren.</b>	Die AM-Rahmenantenne ist nicht ordnungsgemäß angeschlossen.	Schließen Sie AM-Rahmenantenne ordnungsgemäß an (siehe S. 11).
	Das Signal des gewählten AM-Senders ist zu schwach bzw. der Empfang ist schlecht.	Wählen Sie die manuelle Sendersuche (siehe S. 38).

## Timer

Störung	Mögliche Ursache	Lösung
<b>Der Timer kann nicht eingestellt werden.</b>	Sie haben die Uhrzeit noch nicht eingestellt.	Stellen Sie die Uhrzeit ein (siehe S. 21).
<b>Der Timer hat nicht funktioniert.</b>	Wahrscheinlich haben Sie als „On“- und „Off“-Zeitpunkt dieselbe Uhrzeit gewählt.	Stellen Sie den Start- und Endzeitpunkt ordnungsgemäß ein (siehe S. 45).

## iPod-Wiedergabe

Störung	Mögliche Ursache	Lösung
<b>Die iPod-Wiedergabe funktioniert nicht.</b>	Sie haben den iPod nicht richtig an das iPod-Universaldock von Yamaha angeschlossen.	Verbinden Sie den iPod ordnungsgemäß mit dem iPod-Universaldock (siehe S. 47).
	Das Dockkabel wurde nicht richtig an das iPod-Universaldock bzw. den DRX-730 angeschlossen.	Kontrollieren Sie die Kabelverbindungen und berichtigen Sie sie bei Bedarf (siehe S. 47).
<b>Bestimmte iPod-Funktionen verhalten sich nicht erwartungsgemäß.</b>	Bei bestimmten iPod-Modellen und Firmware-Versionen verhalten sich bestimmte iPod-Funktionen nicht erwartungsgemäß bzw. sind gar nicht erst belegt.	Schauen Sie nach, ob der iPod die aktuelle Firmware-Version verwendet. Siehe die Website von Apple.
<b>Bei Wiedergabe von Video auf einem iPod erscheint das Videowiedergabebild nicht im Display des iPod.</b>	Der iPod ist auf Videowiedergabe auf einem Fernsehgerät eingestellt.	Stellen Sie die Einstellung TV Out des iPod auf Off, während der iPod in dem Yamaha iPod Universal Dock eingesetzt ist.
<b>Die Meldung „Unknown iPod“ wird angezeigt.</b>	Der iPod wird nicht unterstützt.	Verwenden Sie ein unterstütztes iPod-Modell (siehe S. 47).
<b>Die Meldung „Disconnected“ wird angezeigt.</b>	Das iPod-Universaldock von Yamaha enthält keinen iPod.	Schieben Sie Ihren iPod in das iPod-Universaldock von Yamaha (siehe S. 47).

## Wiedergabe mit einem USB-Datenträger

Störung	Mögliche Ursache	Lösung
<b>Die Dateien des USB-Datenträgers können nicht abgespielt werden.</b>	Nicht alle USB-Datenträger werden vom DRX-730 erkannt.	Verwenden Sie einen anderen USB-Datenträger.
	Es werden nur USB-Datenträger mit dem FAT16- oder FAT32-Dateisystem unterstützt.	Formatieren Sie den USB-Datenträger neu und wählen Sie diesmal das FAT16- oder FAT32-System.
	Der USB-Datenträger ist mit einem USB-Hub verbunden. Der DRX-730 unterstützt aber keine USB-Hubs.	Verbinden Sie den USB-Datenträger direkt mit dem USB-Port des DRX-730.
<b>Bestimmte Dateien werden nicht abgespielt.</b>	Es können nur MP3-, WMA-, MPEG-4 AAC- und JPEG-Dateien ohne Kopierschutz (DRM) wiedergegeben werden.	Verwenden Sie also ungeschützte Dateien.
	Das Dateiformat wird nicht unterstützt.	Verwenden Sie nur unterstützte Dateiformate (siehe S. 63 und 64).

Störung	Mögliche Ursache	Lösung
<b>Die Meldung „NO USB“ oder „USB ERROR“ erscheint.</b>	Das USB-Gerät ist nicht kompatibel bzw. der DRX-730 kann keine ausreichende Strommenge für seine Speisung bereitstellen.	Schalten Sie den DRX-730 aus und wieder ein.
		Wählen Sie den Bereitschaftsbetrieb des DRX-730, lösen Sie die USB-Kabelverbindung und stellen Sie sie wieder her.
		Wählen Sie „USB“ als Eingangsquelle und schließen Sie das USB-Gerät an.
		Wählen Sie eine andere Eingangsquelle und danach wieder „USB“.
		Wenn Sie auch ein Netzteil für den USB-Datenträger besitzen, sollten Sie es während der Verbindung mit dem DRX-730 ebenfalls anschließen.
		Wenn die Meldung immer noch erscheint, kann der USB-Datenträger wahrscheinlich nicht mit dem DRX-730 verwendet werden.

## Bluetooth-Wiedergabe

Störung	Mögliche Ursache	Lösung
<b>Das Bluetooth-kompatible Gerät (Player oder Handy) ist unauffindbar.</b>	Das Dockkabel wurde nicht richtig an das Yamaha YBA-10 bzw. den DRX-730 angeschlossen.	Kontrollieren Sie die Kabelverbindungen und berichtigen Sie sie bei Bedarf (siehe S. 51).
	Das Bluetooth-Gerät unterstützt weder A2DP, noch AVRCP.	Verwenden Sie ein Bluetooth-Gerät, das A2DP oder AVRCP unterstützt.
	Das Bluetooth-Gerät befindet sich zu weit vom Yamaha YBA-10 entfernt.	Sorgen Sie dafür, dass das Bluetooth-Gerät direkt auf den Yamaha YBA-10 gerichtet ist und sich maximal 10 Meter davon entfernt befindet.
	Der direkte Kontakt zwischen dem Bluetooth-Gerät und dem Yamaha YBA-10 wird von einem Gegenstand behindert.	
	In der unmittelbaren Nähe befindet sich ein Gerät, das auf dem 2.4GHz-Frequenzband arbeitet (Mikrowelle, Funksystem usw.).	Stellen Sie das Gerät weiter vom Yamaha YBA-10 entfernt auf.
	Die Synchronisation hat nicht funktioniert.	Melden Sie das Bluetooth-Gerät beim DRX-730 an (siehe S. 51).
	Der „Bluetooth“-Modus des externen Geräts muss noch aktiviert werden.	Aktivieren Sie die „Bluetooth“-Funktion des Gerätes.
<b>Bestimmte Funktionen verhalten sich nicht erwartungsgemäß.</b>	Bei bestimmten Bluetooth-Modellen und Firmware-Versionen verhalten sich manche Wiedergabefunktionen nicht erwartungsgemäß bzw. sind gar nicht belegt.	Verwenden Sie ein kompatibles Bluetooth-Gerät.
<b>Die Meldung „Not found“ wird angezeigt.</b>	Das zuletzt mit dem DRX-730 verwendete Bluetooth-Gerät ist unauffindbar.	Sorgen Sie dafür, dass das Bluetooth-Gerät sichtbar ist und sich innerhalb der erforderlichen Reichweite befindet (siehe S. 51).
<b>Die Meldung „Not Available“ wird angezeigt.</b>	Der Yamaha YBA-10 kann nur jeweils mit einem Bluetooth-Gerät kommunizieren.	Lösen Sie die Verbindung mit dem aktuell angeschlossenen Gerät, bevor Sie ein neues anmelden.

## Technische Daten

### Verstärkersektion

- Minimale RMS-Ausgangsleistung pro Kanal (vorprogrammierter 20kHz-LPF)  
(6Ω, 1kHz, 0,9% Klirrfaktor) ..... 20W + 20W
- Maximale RMS-Ausgangsleistung pro Kanal (vorprogrammierter 20kHz-LPF)  
(6Ω, 1kHz, 10% Klirrfaktor) ..... 30W + 30W
- Klirrfaktor  
AUX, PORTABLE (20kHz-LPF, 1kHz, 1W) ..... weniger als 0,05%
- Eingangsempfindlichkeit/Impedanz  
AUX, PORTABLE (1kHz, 20W) ..... 400mV/47 kΩ
- Frequenzgang  
AUX, PORTABLE ..... 10Hz~22kHz ±3dB
- Fremdspannungsabstand  
(AUX, PORTABLE, Eingang kurzgeschlossen, IHF-A) ..... mehr als 95dB

### Tuner-Sektion

#### ■ FM

- Einstellbarer Frequenzbereich  
Modelle für die USA und Kanada ..... 87.5~107.9  
Modelle für Taiwan und Asien ..... 87.5~107.9 oder 87.5~108.0  
Andere Modelle ..... 87.5~108.0MHz
- Fremdspannungsabstand (mono) ..... 75dB
- Empfindlichkeit (Fremdsp. 30dB) ..... 1,0 μV

#### ■ AM

- Einstellbarer Frequenzbereich  
Modelle für die USA und Kanada ..... 530~1710kHz  
Modelle für Taiwan und Asien ..... 530~1710kHz oder 531~1611kHz  
Andere Modelle ..... 531~1611kHz
- Fremdspannungsabstand ..... 32dB
- Empfindlichkeit (Fremdsp. 20dB) ..... 700 μV

### DVD-Sektion

- AUX OUT  
Ausgangspegel (1kHz, 0dB) ..... 2V (±0,3)  
Fremdspannungsabstand ..... mehr als 100dB  
Dynamikumfang (48kHz, 24 Bit) ..... mehr als 95dB  
Klirrfaktor ..... Weniger als 0,005%
- Frequenzgang  
CD-DA/VIDEO CD ..... 10Hz~20kHz  
DVD (48kHz) ..... 10Hz~22kHz  
DVD (96kHz) ..... 10Hz~44kHz
- Video-Ausgänge  
Komposit ..... 1 Vp-p/75Ω  
Component ..... 1 Vp-p/75Ω (Y)  
0.7 Vp-p/75Ω (PB, PR)
- RGB (SCART) ..... 0.7 Vp-p

### Audioformate

- Dolby Digital-, DTS-, MPEG-Dekodierung
- PCM-Daten: 16 Bit
- LPCM-Daten: 20/24 Bit  
Sampling-Frequenz: 44.1, 48kHz, 88.2/96kHz (Downmix-Funktion)

### Allgemein

- Stromversorgung  
Modelle für die USA und Kanada ..... AC120V, 60Hz  
Modell für Australien ..... AC240V, 50Hz  
Modelle für Großbritannien, Europa und Russland ..... AC230V, 50Hz  
Modell für Korea ..... AC220V, 60Hz  
Modell für Asien ..... AC 220~240V, 50/60Hz  
Modell für China ..... AC220V, 50Hz  
Modell für Taiwan ..... AC110V, 60Hz
- Leistungsaufnahme ..... 30W
- Leistungsaufnahme im Bereitschaftsbetrieb ..... Weniger als 1W
- Laser-Abtasteinheit  
Typ ..... Halbleiter-Laser, AlGaInP  
Wellenlänge ..... 655nm (DVD), 790nm (VCD/CD)  
Ausgangsleistung ..... 5mW (DVD), 7mW (VCD/CD)
- Abmessungen (B x H x T) ..... 215 x 113 x 300mm
- Gewicht ..... 2,9kg
- Betriebstemperatur ..... 5~35°C
- Betriebsluftfeuchtigkeit ..... 5~90% (ohne Kondensbildung)

Änderungen der technischen Daten ohne vorherige Ankündigung vorbehalten.

# Observera: Läs detta innan enheten tas i bruk.

1. Läs noga denna bruksanvisning för att kunna ha största möjliga nöje av enheten. Förvara bruksanvisningen nära till hands för framtida referens.
2. Installera denna ljudanläggning på ett väl ventilerat, svalt, torrt, rent ställe, och håll den borta från ställen som utsätts för solsken, värmekällor, vibrationer, damm, fukt och/eller kyla. Lämna ett fritt utrymme på minst 10 cm ovanför enheten, minst 10 cm på höger och vänster sida och minst 10 cm på baksidan.
3. Placera enheten på behörigt avstånd från andra elapparater, motorer, transformatorer och annat som kan orsaka störningar.
4. Utsätt inte enheten för hastiga temperaturväxlingar och placera den inte på ett ställe där luftfuktigheten är hög (t.ex. nära en luftfuktare) då fuktbildning i enheten skapar risk för brand, elstötar, skador på enheten eller personskador.
5. Placera inte enheten på ett ställe där främmande föremål kan tränga in i den eller där den kan utsättas för droppar eller vattenstänk. Placera aldrig det följande ovanpå enheten:
  - Övriga apparater då sådana kan orsaka skador och/eller missfärgning av enhetens hölje.
  - Brännbara föremål (t.ex. stearinljus) då sådana skapar risk för brand, skador på enheten och/eller personskador.
  - Vätskebehållare som kan falla och spilla vätska över enheten, vilket skapar risk för elstötar och/eller skador på enheten.
6. Täck aldrig över enheten med en tidning, duk, gardin el.dyl. då detta skapar risk för överhettning. En alltför hög temperatur inuti enheten kan leda till brand, skador på enheten och/eller personskador.
7. Anslut inte enheten till ett vägguttag förrän samtliga övriga anslutningar slutförts.
8. Använd aldrig enheten vänd upp och ned. Detta kan leda till överhettning som orsakar skador.
9. Hantera inte tangenter, reglage och kablar onödigt hårdhänt.
10. Fatta tag i själva kontakten när nätkabeln kopplas bort från vägguttaget; dra aldrig i kabeln.
11. Använd aldrig några kemiska lösningar för rengöring då dessa kan skada ytbehandlingen.
12. Använd endast den spänning som står angiven på enheten. Anslutning till en strömkälla med högre spänning än den angivna kan orsaka brand, skador på enheten och/eller personskador. Yamaha åtar sig inget ansvar för skador beroende på att enheten används med en spänning utöver den angivna.
13. Koppla vid åskväder loss nätkabeln från nätuttaget eller förstärkaren för att skydda förstärkaren från skador på grund av åsknerslag.
14. Försök aldrig att utföra egna reparationer. Kontakta en kvalificerad tekniker från Yamaha om servicebehov föreligger. Du får inte under några omständigheter ta av höljet.
15. Koppla bort nätkabeln från vägguttaget om enheten inte ska användas under en längre tid (t.ex. under semestern).
16. Installera denna enhet nära ett vägguttag och där stickkontakten lätt kan komma åt.

17. Läs avsnittet "Felsökning" i bruksanvisningen för vanliga driftsproblem innan du förutsätter att enheten är söndrig.
18. Innan enheten flyttas ska du trycka på STANDBY/ON för att ställa den i beredskapsläge och sedan koppla bort nätkabeln från vägguttaget.
19. Utsätt inte batterierna för kraftig värme från exempelvis solljus, eld eller liknande.
20. För hög ljudtryck från öronsnäckor eller hörlurar kan orsaka hörsselförlust.

Den här enheten är inte bortkopplad från nätströmmen så länge den är inkopplad i vägguttaget, även om själva enheten är avstängd. Detta tillstånd kallas för beredskapsläget (standby). Enheten är konstruerad för att förbruka en mycket liten mängd ström i detta tillstånd.

## ■ Fara!

Apparaten avger slig laserstrålning i öppet läge. Undvik direkt ögonkontakt med strålen. Placera inte ögonen i närheten av skivfacket eller någon annan öppning för att titta in i apparaten, medan apparaten är ansluten till ett nätuttag.

Laserkomponenten i denna apparat kan avge en strålning som överskrider gränsvärdet för klass 1.

## ■ LASERSÄKERHET

Apparaten använder sig av en laser. På grund av risken för ögonskador bör ingen annan än en kvalificerad reparatör öppna höljet eller försöka reparera apparaten.

## LASER

Typ	Halvledarlaser AlGaInP
Våglängd	655 nm (DVD) 790 nm (VCD/CD)
Uteffekt	5 mW (DVD) 7 mW (VCD/CD)
Stråldivergens	20 grader

## WARNING

UTSÄTT INTE ENHETEN FÖR REGN ELLER FUKT DÅ DETTA SKAPAR RISK FÖR BRAND ELLER ELSTÖTAR.

## OBSERVERA

Felaktigt byte av batterier medför risk för explosion. Byt endast ut batterierna mot batterier av samma eller motsvarande typ.

## OBSERVERA

Apparaten kopplas inte bort från växelströmskällan (nätet) så länge som den är ansluten till vägguttaget, även om själva apparaten har stängts av.

## ADVARSEL

Netspændingen til dette apparat er IKKE afbrudt, så længe netledningen sidder i en stikkontakt, som er t endt – også selvom der er slukket på apparatets afbryder.

## VAROITUS

Laitteen toisiopiiriin kytketty käyttökytkin ei irroita koko laitetta verkosta.

## Användarinformation, beträffande insamling och dumpning av gammal utrustning och använda batterier



De symboler, som finns på produkterna, emballaget och/eller bifogade dokument talar om att de använda elektriska och elektroniska produkterna, samt batterierna, inte ska blandas med allmänt hushållsavfall.

För rätt handhavande, återställande och återvinning av gamla produkter och gamla batterier, vänligen medtag dessa till lämpliga insamlingsplatser, i enlighet med din nationella lagstiftning och direktiven 2002/96/EC samt 2006/66/EC.



Genom att slänga dessa produkter och batterier på rätt sätt, kommer du att hjälpa till att rädda värdefulla resurser och förhindra möjliga negativa effekter på mänsklig hälsa och miljö, vilka i annat fall skulle kunna uppstå, p.g.a. felaktig sophantering.

För mer information om insamling och återvinning av gamla produkter och batterier, vänligen kontakta din lokala kommun, ditt sophanteringsföretag eller inköpsstället för dina varor.

### [Information om sophantering i andra länder utanför EU]

Dessa symboler gäller endast inom EU. Om du vill slänga dessa föremål, vänligen kontakta dina lokala myndigheter eller försäljare och fråga efter det korrekta sättet att slänga dem.



### Kommentar ang. batterisymbolen (de två nedersta symbolexemplen):

Denna symbol kan komma att användas i kombination med en kemisk symbol. I detta fall överensstämmer den med de krav, som har ställts genom direktiven för den aktuella kemikalien.

**Pb**

## Begränsad garanti inom EES-området och Schweiz

Tack för att du har valt en produkt från Yamaha. Var god kontakta återförsäljaren av produkten, om din Yamaha-produkt av någon oförutsedd anledning kräver garantiservice. Var god kontakta Yamahas representantkontor i ditt land, om något problem uppstår. Fullständig information återfinns på vår webbplats (<http://www.yamaha-hifi.com/> eller <http://www.yamaha-uk.com/> för boende i Storbritannien).

Produkten garanteras vara felfri när det gäller utförande och material i en period på två år från ursprungligt inköpsdatum. Yamaha åtar sig att, i enlighet med nedanstående villkor, reparera, eller efter eget gottfinnande byta ut, en felaktig produkt eller någon av dess delar, utan att debitera för delar eller arbete. Yamaha förbehåller sig rätten att byta ut en produkt mot en av liknande typ och/eller värde och skick, då en viss modell har upphört eller anses oekonomisk att reparera.

### Villkor

- Ursprunglig faktura eller ursprungligt försäljningskvitto (där inköpsdatum, produktkod och återförsäljarens namn står angivet) MÅSTE följa med den felaktiga produkten, tillsammans med uppgifter om aktuellt fel. I avsaknad av ett tydligt bevis på inköp förbehåller sig Yamaha rätten att vägra erbjuda avgiftsfri service och produkten kan då komma att återsändas på kundens bekostnad.
- Produkten MÅSTE vara köpt av en AUKTORISERAD Yamaha-återförsäljare i ett EES-land eller Schweiz.
- Produkten får inte ha blivit utsatt för någon modifiering eller förändring, såvida inte skriftligt tillstånd för detta erhållits av Yamaha.
- Denna garanti inkluderar ej följande:
  - Periodiskt underhåll och reparation eller utbyte av delar på grund av normal förslitning.
  - Skada orsakad av:
    - Reparation utförd av kunden själv eller av en icke-auktoriserad tredje part.
    - Bristfällig emballering eller ovarsam hantering under transporten av produkten från kunden. Observera att det är kundens ansvar att se till att produkten är ordentligt emballerad, när produkten sänds in för reparation.
    - Felaktig användning, inklusive men ej begränsat till (a) underlåtenhet att använda produkten för dess normala syfte eller i enlighet med Yamahas anvisningar för korrekt användning, underhåll och förvaring och (b) installation eller användning av produkten på ett sätt som är oförenligt med de tekniska eller säkerhetsmässiga normer som gäller i det land där produkten används.
    - Olycka, åska, vatten, brand, dålig ventilation, batteriläckage eller någonting annat utanför Yamahas kontroll.
    - Fel på det system som denna produkt införlivas i och/eller inkompatibilitet med tredje parts produkter.
    - Användning av en produkt importerad till ett EES-land och/eller Schweiz, ej av Yamaha, där den produkten inte är i överensstämmelse med de tekniska eller säkerhetsmässiga normer som gäller i användarlandet och/eller med standardspecifikationen för en produkt såld av Yamaha i EES-området och/eller Schweiz.
    - Produkter utan audiovisuell anknnytning.  
(Produkter föremål för "Yamaha AV Guarantee Statement" definieras på vår webbplats: <http://www.yamaha-hifi.com/> eller <http://www.yamaha-uk.com/> för boende i Storbritannien.)
- Om garantin skiljer sig åt mellan inköpslandet och användarlandet för produkten, så ska den garanti som gäller i användarlandet tillämpas.
- Yamaha kan ej hållas ansvarigt för några förluster eller skador, vare sig direkta, indirekta eller av annat slag, utom reparationen eller utbytet av produkten.
- Se till att säkerhetskopiera eventuella egna inställningar eller data, eftersom Yamaha inte kan hållas ansvarigt för några ändringar eller förluster av sådana inställningar eller data.
- Denna garanti påverkar ej konsumentens lagstadgade rättigheter enligt gällande nationella lagar eller konsumentens rättigheter gentemot återförsäljaren, vilka uppkommit genom gällande försäljnings/köpekontrakt.

## ■ Juridiska anmärkningar

Denna produkt innehåller teknik för kopieringsskydd, som skyddas av USA-patent och andra rättigheter för intellektuell egendom. All användning av denna teknik för kopieringsskydd kräver tillstånd från Macrovision och är endast avsedd för hemmabruk eller annan begränsad visning, så länge inte särskilt tillstånd erhållits från Macrovision. Omvänt konstruktionsarbete eller isärtagning är förbjudet.

## ■ iPod™

”Apple”, ”iPod” och ”iTunes” är varumärken tillhöriga Apple Inc., registrerade i USA och andra länder.

Bluetooth är ett registrerat varumärke tillhörigt Bluetooth SIG och används av Yamaha i enlighet med ett licensavtal.



DivX, DivX Ultra Certified och åtföljande logotyper är varumärken som tillhör DivX, Inc och som används på licens.



Tillverkas på licens från Dolby Laboratories. Dolby och dubbel-D-symbolen är varumärken tillhöriga Dolby Laboratories.



Tillverkas på licens enligt USA-patentnumren 5 451 942, 5 956 674, 5 974 380, 5 978 762, 6 487 535 och andra utfärdade och sökta USA-patent och världspatent. DTS och DTS 2.0 + Digital Out är registrerade varumärken och logotyperna och symbolen för DTS är varumärken tillhöriga DTS, Inc. c 1996-2007 DTS, Inc. Med ensamrätt.



”HDMI”, ”HDMI”-logotypen och ”High-Definition Multimedia Interface” är varumärken eller registrerade varumärken tillhöriga HDMI Licensing LLC.

Teknik för avkodning av MPEG Layer-3-ljud används på licens från Fraunhofer IIS och Thomson multimedia.

Windows Media är antingen ett registrerat varumärke eller ett varumärke tillhörigt Microsoft Corporation i USA och/eller andra länder.

## ■ Stödminne

Om nätkabeln kopplas loss från nätuttaget, så bevarar DRX-730 lagrade förvalstationer och andra inställningar i minst en vecka.

## ■ Angående denna bruksanvisning

De anvisningar som ges i denna bruksanvisning, t.ex. ”Tryck på ENTER.”, hänvisar till knapparna på fjärrkontrollen, såvida ingenting annat anges. För anvisningar och åtgärder i denna bruksanvisning antas att strömmen till DRX-730 redan är påslagen.

Denna bruksanvisning har tryckts innan DRX-730 har börjat tillverkas. I enlighet med vår strävan efter ständiga förbättringar är utförande och tekniska data föremål för ändringar. Om det mot förmodan skulle hända att en anvisning i denna bruksanvisning inte stämmer överens med verklig manövrering av DRX-730, så är det DRX-730 som ska antas som korrekt.

## ■ Hantering av fjärrkontrollen

- Inga stora hinder får förekomma mellan fjärrkontrollen och förstärkaren.
- Spill inte vatten eller andra vätskor på fjärrkontrollen.
- Tappa inte fjärrkontrollen.
- Fjärrkontrollen ska inte läggas eller förvaras på platser där följande förhållanden råder:
  - hög luftfuktighet, som t.ex. nära ett bad
  - hög temperatur, som t.ex. nära ett värmeelement eller en kamin
  - extrem kyla
  - mycket dammigt
- Utsätt inte fjärrkontrollens sensor för stark belysning, eftersom det kan göra att fjärrkontrollen inte fungerar ordentligt. Undvik särskilt inverterat ljus från en lysrörslampa. Flytta vid behov förstärkaren för att skydda den från direkt ljus.

## ■ Att observera angående batterierna

- Byt ut alla batterier när du upptäcker att fjärrkontrollens räckvidd minskar.
- Använd batterier av storlek och typ AA/R6/UM-3.
- Kontrollera att batteriets poler är vända åt korrekt håll (se illustrationen inuti batterifacket).
- Ta ut batterierna, om fjärrkontrollen inte ska användas på ett bra tag.
- Använd inte gamla batterier tillsammans med nya.
- Använd inte olika typer av batterier (t.ex. alkaliska batterier och manganbatterier) tillsammans. Läs noga vad som står på batteriförpackningen, eftersom dessa olika typer av batterier kan ha samma form och färg.
- Gör dig av med batterierna omedelbart om de skulle ha läckt. Undvik att vidröra det ämne som har läckt ut, och försök undvika att det kommer i kontakt med kläder etc. Rengör batterifacket noggrant innan nya batterier isätts.
- Kasta inte batterier tillsammans med vanliga sopor, utan avyttra dem i enlighet med lokala bestämmelser.

# Innehåll

<b>1 Inledning</b> .....	<b>2</b>	Användning av navigeringsmenyn Disc Navigator med DVD-video-, VCD- och SVCD-skivor .....	34
Egenskaper .....	2	Användning av navigeringsmenyn Disc Navigator med MP3-, WMA-, MPEG-4 AAC-, DivX®-, WMV- och JPEG-skivor ..	35
Medföljande tillbehör .....	2	Visning av skivinformation .....	36
Framsida .....	3	Visning av ljudformat .....	36
Teckenfönster .....	4	<b>5 Radiomottagning</b> .....	<b>37</b>
Baksida .....	5	Inställning av radiostationer .....	37
Fjärrkontroll .....	6	Användning av stationsförval .....	39
<b>2 Förberedelser</b> .....	<b>8</b>	Radiodatasystem-mottagning (gäller endast modeller till Europa och Ryssland) .....	40
Isättning av batterier i fjärrkontrollen .....	8	<b>6 Användning av timern</b> .....	<b>44</b>
Anslutning av högtalare .....	9	Val av ingångskälla .....	44
Anslutning av en aktiv subwoofer .....	10	Inställning av påslagstid .....	45
Anslutning av antenner .....	11	Inställning av avslagstid .....	45
Anslutning av en TV .....	12	In- och urkoppling av timer .....	46
Anslutning av en inspelningskomponent (CD-brännare, MD-spelare etc.) .....	14	<b>7 Återgivning från bärbar enhet</b> ..	<b>47</b>
Anslutning av en AV-receiver eller en dekoder .....	15	Uppspelning på musikspelare .....	47
Anslutning av nätkabeln .....	15	Uppspelning på iPod-spelare .....	47
<b>3 Grundläggande funktioner</b> .....	<b>16</b>	USB-uppspelning .....	49
Påslagning av DRX-730 .....	16	Bluetooth-uppspelning .....	51
Val av ingångskälla .....	16	<b>8 Inspelning</b> .....	<b>53</b>
Volymreglering .....	17	<b>9 Ljud- och bildinställning</b> .....	<b>54</b>
Snabbdämpning av ljudet .....	17	Menyn Audio Settings .....	54
Reglering av bas och diskant .....	18	Menyn Video Adjust .....	55
Balansreglering .....	18	<b>10 Ursprunginställningar</b> .....	<b>56</b>
Ljudåtergivningsläget Pure Direct .....	19	Menyn Initial Settings .....	56
Ljudåtergivning via hörlurar .....	19	<b>Övrigt</b> .....	<b>62</b>
Ändring av ljusstyrkan i teckenfönstret ..	20	Skivor och format som stöds .....	62
Insomningstimer .....	20	Skötsel av skivor .....	65
Inställning av klockan .....	21	Skötsel av DRX-730 .....	66
Kontroll av aktuell tid .....	22	Återställning av DRX-730 .....	66
Automatisk strömbereidskap .....	22	Listor över språk, länder och regioner ..	67
<b>4 Skivuppspelning</b> .....	<b>23</b>	Felsökning .....	68
Användning av bildskärmsmenyer .....	23	Tekniska data .....	75
Uppspelning av en skiva .....	23		
Långsam uppspelning .....	26		
Bild-för-bild-uppspelning .....	26		
Val av språk och ljud .....	27		
Val av textning .....	27		
Val av kameravinkel .....	28		
Zoomning .....	28		
Repeterad uppspelning .....	29		
A-B-repetering .....	29		
Slumpvis uppspelning .....	30		
Programmerad uppspelning .....	31		
Direktval på en skiva .....	32		
Uppspelning av JPEG-bildspel .....	33		

**1****2****3****4****5****6****7****8****9****10****Övrigt**



# Kapitel 1: Inledning

Tack för att du valt att köpa en Yamaha DRX-730 DVD-receiver. För att få så stor glädje som möjligt av din nya Yamaha-produkt bör du läsa igenom denna bruksanvisning noggrant och förvara den på ett säkert ställe för framtida referensbehov.

## Egenskaper

- Spela upp följande slags skivor: DVD-Video, DVD-VR (DVD-R/RW/R DL-skivor inspelade i VR-läge), VCD, SVCD, ljud-CD, DTS CD
- Spela upp följande slags filer: MP3, WMA, MPEG-4 AAC, JPEG, WMV<sup>1</sup>
- Officiell DivX® Ultra Certified-produkt.
- Alla DivX®-videoversioner (inklusive DivX® 6) med utvidgad uppspelning av DivX®-mediafiler och formatet DivX® Media Format kan spelas upp.
- HDMI-utmatning (1080p-uppskalning)
- FM/AM-radio med 40 stationsförval
- Radiodatasystem-mottagning (modeller till Europa och Ryssland)
- Klass D-förstärkare: 30 W x 2 kanaler, in i 6Ω
- Läget Pure Direct för direkt utmatning av rent hi-fi-ljud
- Minijack på framsidan för snabb och enkel ljudåtergivning från bärbara ljudspelare.
- USB-port på framsidan för snabb och enkel ljudåtergivning från USB-lagringsenheter
- Dockningsport (DOCK) för anslutning av universell iPod-docka (tillval) och återgivning av högkvalitativ iPod-musik. Vidare kan en iPod-spelare manövreras med hjälp av fjärrkontrollen till DRX-730 och laddas medan musikåtergivning pågår.
- Till dockningsporten DOCK kan även anslutas en Yamaha YBA-10 trådlös Bluetooth-ljudmottagare för högkvalitativ återgivning av musik lagrad i en Bluetooth-kompatibel musikspelare eller mobiltelefon. Bluetooth-enheten kan vidare manövreras med hjälp av fjärrkontrollen till DRX-730.
- Timerfunktion
- Bildskärmsmenyer
- Mångfunktionell fjärrkontroll
- RGB-kompatibel SCART AV-koppling (modeller till Europa och Ryssland)
- Optisk digital utgång

1. DRX-730 medger uppspelning av MP3-, WMA-, MPEG-4 AAC- och JPEG-filer lagrade på CD-R/RW-, DVD-R/RW- och DVD+R/RW-skivor eller USB-lagringsenheter samt DivX®- och WMV-filer lagrade på CD-R/RW-, DVD-R/RW- och DVD+R/RW-skivor. Vi hänvisar till "Skivor och format som stöds" på sidan 62 angående fullständiga detaljer.

## Medföljande tillbehör

Följande tillbehör levereras med DRX-730. Kontrollera att inget tillbehör saknas.

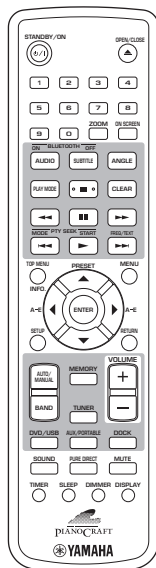

Fjärrkontroll

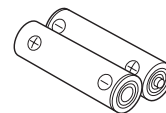

Två batterier (storl. AA, R06, UM-3)

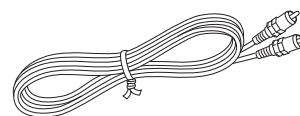

Videokabel med stiftkontakter

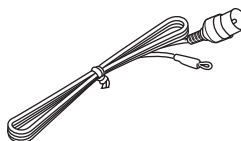

FM-inomhusantenn

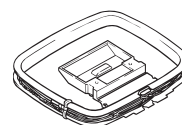

AM-ramantenn

## Framsida

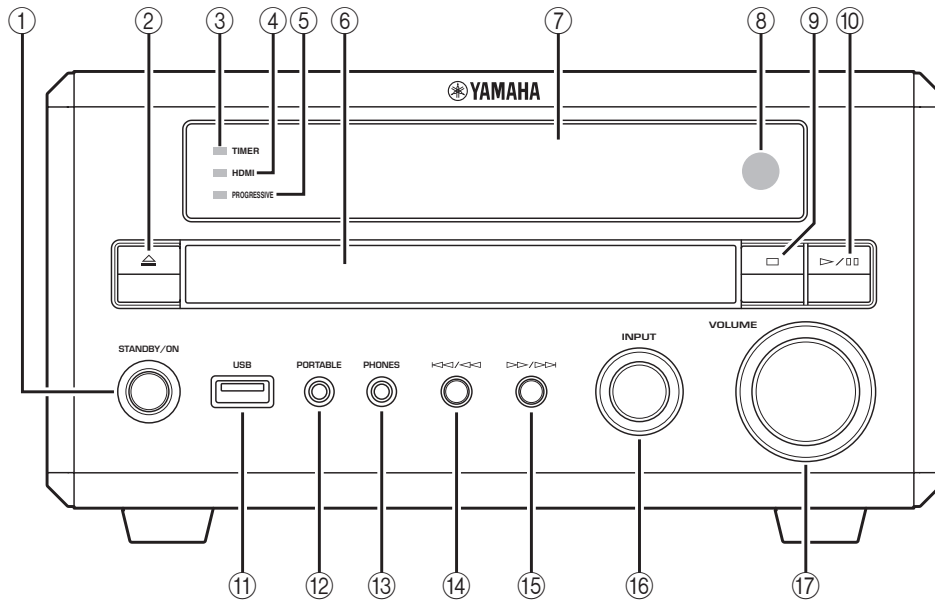

1

**① Strömbrytare (STANDBY/ON)**

Slår på eller ställer DRX-730 i strömlägesläpp (se sid. 16).

**② Skivfacksöppnare (△)**

Öppnar och stänger skivfacket (se sid. 23).

**③ Indikatorn TIMER**

Lysar medan DRX-730 står i strömlägesläpp och timern är inkopplad (se sid. 46).

**④ Indikatorn HDMI**

Lysar vid HDMI-utmatning (se sid. 57).

**⑤ Indikatorn PROGRESSIVE**

Lysar vid utmatning av progressiva videosignaler (se sid. 57).

**⑥ Skivfack**

För isättning av skivor (se sid. 23).

**⑦ Teckenfönster**

Här visas diverse information. Vi hänvisar till ”Teckenfönster” på sidan 4 angående detaljer.

**⑧ Fjärrkontrollsensor**

Denna sensor tar emot signaler från fjärrkontrollen.

**⑨ Stoppknapp (□)**

Stoppar uppspelning (se sid. 24).

**⑩ Start/pausknapp (▷/⏸)**

Startar och pauser uppspelning (se sid. 23).

**⑪ USB-port**

För anslutning av en USB-lagringsenhet innehållande musik- eller bildfiler (se sid. 49).

**⑫ Ljudingång (PORTABLE)**

För anslutning av en bärbar musikspelare (se sid. 47).

**⑬ Hörlursutgång (PHONES)**

För anslutning av hörlurar (se sid. 19).

**⑭ Knapp för snabbval/snabbspelning bakåt (◀◀/◀)**

För val av föregående spår eller kapitel (se sid. 25). Vid kontinuerligt intryckning har denna knapp samma funktion som knappen för snabbspelning bakåt (◀◀) på fjärrkontrollen.

**⑮ Knapp för snabbval/snabbspelning framåt (▶/▶▶)**

För val av efterföljande spår eller kapitel (se sid. 25). Vid kontinuerligt intryckning har denna knapp samma funktion som knappen för snabbspelning framåt (▶▶) på fjärrkontrollen.

**⑯ Ingångsväljare (INPUT)**

Väljer ingångskälla (se sid. 16).

**⑰ Volymreglage (VOLUME)**

Reglerar volymen (se sid. 17).

## Teckenfönster

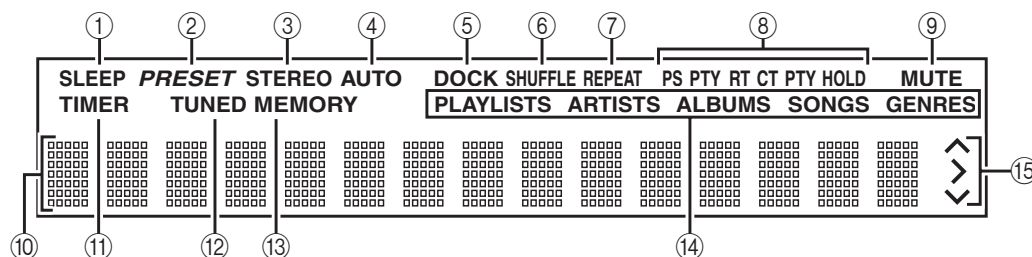

### ① SLEEP

Visas medan insomningstimern är inställd (se sid. 20).

### ② PRESET

Visas vid mottagning av förvalsstationer (se sid. 40).

### ③ STEREO

Visas vid mottagning av en FM-station i stereo (se sid. 37).

### ④ AUTO

Visas vid automatisk stations sökning. Slocknar vid val av manuell stationsinställning (se sid. 37).

### ⑤ DOCK

- Visas medan en iPod-spelare är isatt i en Yamaha (YDS-10 eller YDS-11) universell iPod-docka (tillval) ansluten till dockningsporten DOCK (se sid. 47).
- Visas medan en anslutning är upprättad mellan en Bluetooth-enhet och en ansluten Yamaha YBA-10 trådlös Bluetooth-ljudmottagare (tillval) (se sid. 51).
- Blinkar medan en ansluten Yamaha YBA-10 trådlös Bluetooth-ljudmottagare (tillval) utför parning eller söker efter en Bluetooth-enhet (se sid. 51).

### ⑥ SHUFFLE

Visas medan slumpvis uppspelning är valt på en ansluten iPod-spelare (se sid. 48).

### ⑦ REPEAT

Visas medan repeterad uppspelning är valt på en ansluten iPod-spelare (se sid. 48).

### ⑧ Radiodatasystem-indikeringar (modeller till Europa och Ryssland)

Dessa indikeringar anger vilka typer av radiodatasystem-information som erbjuds av en för tillfället inställd FM-station. Indikeringen PTY HOLD visas under pågående sökning efter en radiodatasystem-station enligt vald programtyp (se sid. 40).

### ⑨ MUTE

Blinkar medan ljudet är dämpat (se sid. 17).

### ⑩ Informationsfält

Här visas diverse information, såsom ingångskälla, radiofrekvens och tid.

### ⑪ TIMER

Visas medan DRX-730 är på och timern är inkopplad (se sid. 46).

### ⑫ TUNED

Visas medan en radiostation är inställd (se sid. 37).

### ⑬ MEMORY

Visas vid lagring av förvalsstationer (se sid. 39).

### ⑭ iPod-indikeringar

Dessa indikeringar anger vald iPod-meny för bläddring: spellistor, artister, album, låtar eller genrer (se sid. 48).

### ⑮ Indikeringar för iPod-manövrering

Dessa indikeringar visar vilka markörknappar som kan användas vid navigering på iPod-menyer (se sid. 48).

## Baksida

(Modell till Europa visas här.)

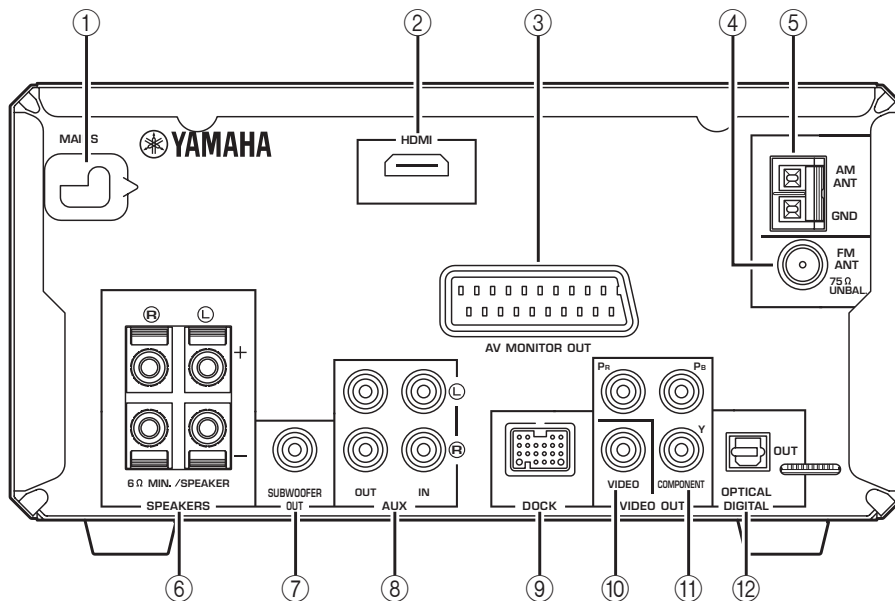

### ① Nätintag med nätkabel (MAINS)

Anslut nätkabeln till ett lämpligt nätuttag (se sid. 15).

### ② HDMI-utgång

Denna HDMI-utgång kan anslutas till en HDMI-ingång på en TV (se sid. 13).

### ③ SCART-utgång (AV MONITOR OUT) (modeller till Europa och Ryssland)

Denna SCART-utgång kan anslutas till en SCART-ingång på en TV (se sid. 14).

### ④ FM-antenngång (FM ANT)

Anslut FM-antennen hit (se sid. 11).

### ⑤ AM-antenngång (AM ANT)

Anslut AM-antennen hit (se sid. 11).

### ⑥ Högtalarutgångar (SPEAKERS)

Anslut högtalare hit (se sid. 9).

### ⑦ Subwooferutgång (SUBWOOFER OUT)

Anslut en aktiv subwoofer (säljs separat) hit (se sid. 10).

### ⑧ Ljudin/utgångar (AUX IN/OUT)

Anslut en inspelningsenhet, såsom en CD-brännare, en MD-spelare eller ett kassettdäck, hit (se sid. 14).

### ⑨ Dockningsport (DOCK)

Anslut en Yamaha YDS-10 eller YDS-11 universell iPod-docka (tillval) eller en Yamaha YBA-10 trådlös Bluetooth-ljudmottagare (tillval) hit (se sid. 47 och 51).

### ⑩ Kompositvideoutgång (VIDEO OUT – VIDEO)

Denna kompositvideoutgång kan anslutas till en kompositvideoringång på en TV (se sid. 12).

### ⑪ Komponentvideoutgångar (VIDEO OUT – COMPONENT)

Dessa komponentvideoutgångar kan anslutas till komponentvideoringångar på en TV (se sid. 12).

### ⑫ Optisk digital utgång (OPTICAL DIGITAL OUT)

Denna optiska digitala ljudutgång kan anslutas till en optisk digital ljudingång på en CD-brännare eller en MD-spelare eller en AV-receiver/dekoder (se sid. 14 och 15).

## Fjärrkontroll

I detta avsnitt ges en kortfattad beskrivning av fjärrkontrollens knappar.

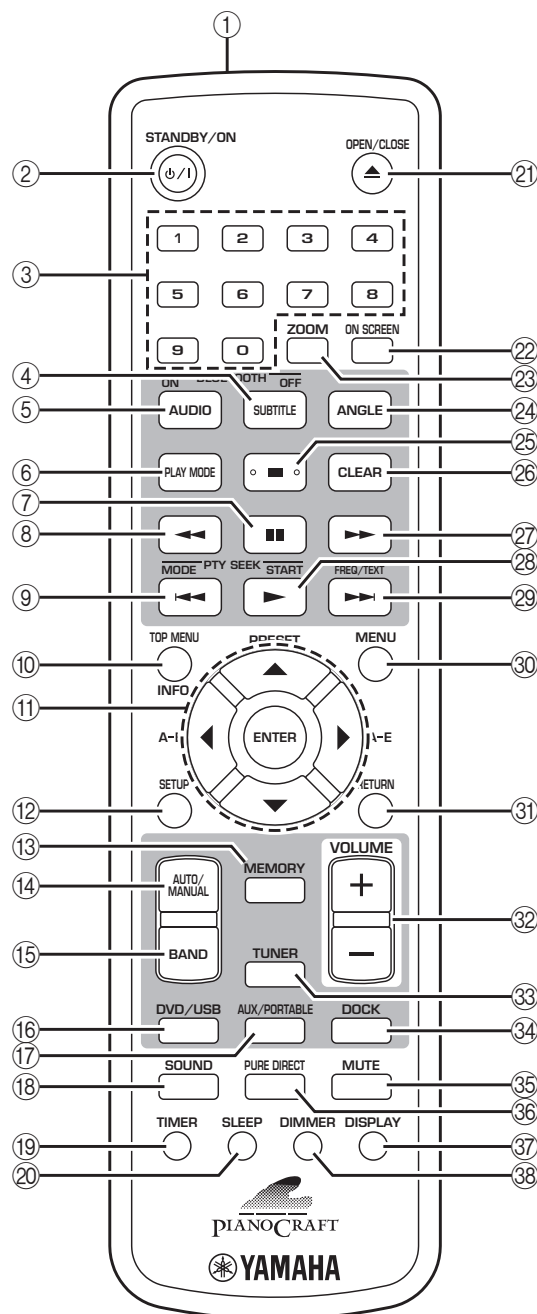

### Tips:

- Förutom till att manövrera DRX-730 kan fjärrkontrollen även användas till att manövrera uppspelning på en iPod-spelare (se sid. 47) eller en Bluetooth-musikspelare eller en mobiltelefon (se sid. 51).

### ① Infraröd sändare

Sänder styrsignaler till DRX-730 (se sid. 8).

### ② Strömbrytare (STANDBY/ON) (⏻/⏻)

Slår på eller ställer DRX-730 i strömbereidskap (se sid. 16).

### ③ Sifferknappar

Anger nummer.

### ④ SUBTITLE (BLUETOOTH OFF)

- Väljer textning på DVD-skivor, när DVD är valt som ingångskälla (se sid. 27).
- Bryter anslutningen till en Bluetooth-enhet och gör att DRX-730 inte kan upptäckas, när DOCK är valt som ingångskälla (se sid. 51).

### ⑤ AUDIO (BLUETOOTH ON)

- Väljer ljudformat och ljudspår med olika språk på DVD-skivor, när DVD är valt som ingångskälla (se sid. 27).
- Påbörjar parning eller upprättar en anslutning till senast använda Bluetooth-enhet och gör att DRX-730 kan upptäckas, när DOCK är valt som ingångskälla (se sid. 51).

### ⑥ PLAY MODE

Tar fram menyn över uppspelningssätt på ansluten TV, när DVD är valt som ingångskälla.

### ⑦ Pausknapp (⏸)

Pausar uppspelning.

### ⑧ Knapp för snabbspelning bakåt (◀◀)

Startar snabbspelning bakåt. Används även för långsam uppspelning och bild-för-bild-uppspelning.

### ⑨ Knapp för snabbval bakåt (◀◀◀)

- Väljer föregående spår eller kapitel.
- På modeller till Europa och Ryssland fungerar denna knapp även som PTY SEEK MODE-knapp för radiodatasystem-mottagning.

### ⑩ TOP MENU (INFO.)

- Tar fram DVD-huvudmenyn, när DVD är valt som ingångskälla.
- Väljer läget för iPod-manövrering, när DOCK är valt som ingångskälla (se sid. 47).

### ⑪ Markörknappar (▲)/(▼)/(◀)/(▶) och ENTER

Används till att navigera på bildskärmsmenyer och ändra inställningar. Används även till att navigera på iPod-menyer. Markörknapparna används också till inställning av radiostationer och val av förvalsstationer.

### ⑫ SETUP

Tar fram inställningsmenyn på ansluten TV, när DVD är valt som ingångskälla.

**13 MEMORY**

Används till att lagra förvalsstationer (se sid. 39).

**14 AUTO/MANUAL**

Väljer automatisk stationsökning eller manuell stationsinställning (se sid. 37).

**15 BAND**

Väljer frekvensband för radiomottagning, FM eller AM (se sid. 37).

**16 DVD/USB**

Väljer ingångskällorna DVD och USB (se sid. 16).

**17 AUX/PORTABLE**

Väljer ingångskällorna AUX och PORTABLE (se sid. 16).

**18 SOUND**

Används till att reglera bas, diskant och balans (se sid. 18).

**19 TIMER**

Ställer in timern (se sid. 44).

**20 SLEEP**

Ställer in insomningstimern (se sid. 20).

**21 OPEN/CLOSE (▲)**

Öppnar och stänger skivfacket (se sid. 23).

**22 ON SCREEN**

Visar information om för tillfället uppspelad skiva på ansluten TV.

**23 ZOOM**

Zoomar bilden (se sid. 28).

**24 ANGLE**

Väljer kameravinklar på DVD-skivor (se sid. 28).

**25 Stoppknapp (■)**

Stoppar uppspelning.

**26 CLEAR**

Raderar inmatade nummer och annullerar steg i ett program.

**27 Knapp för snabbspelning framåt (▶▶)**

Startar snabbspelning framåt. Används även för långsam uppspelning och bild-för-bild-uppspelning.

**28 Startknapp (▶)**

- Startar uppspelning.
- På modeller till Europa och Ryssland fungerar denna knapp även som PTY SEEK START-knapp för radiodatasystem-mottagning.

**29 Knapp för snabbval framåt (▶▶▶)**

- Väljer efterföljande spår eller kapitel.
- På modeller till Europa och Ryssland fungerar denna knapp även som FREQ/TEXT-knapp för radiodatasystem-mottagning.

**30 MENU**

- Tar fram en DVD-meny (kan med vissa DVD-skivor ha samma funktion som knappen TOP MENU).
- Tar fram navigeringsmenyn Disc Navigator, när USB är valt som ingångskälla.

**31 RETURN**

Väljer föregående meny.

**32 VOLUME (+/-)**

Reglerar volymen (se sid. 17).

**33 TUNER**

Väljer ingångskällan TUNER (se sid. 16).

**34 DOCK**

Väljer ingångskällan DOCK (se sid. 16).

**35 MUTE**

Dämpar eller återställer ljudet (se sid. 17).

**36 PURE DIRECT**

Väljer ljudåtergivningsläget Pure Direct (se sid. 19).

**37 DISPLAY**

- Tar fram aktuell tid.
- Tar även fram aktuellt ljudformat, när DVD är valt som ingångskälla och en skiva spelas upp.

**38 DIMMER**

Dämpar belysningen i teckenfönstret på DRX-730 (se sid. 20).

## Kapitel 2: Förberedelser

I detta kapitel beskrivs hur batterier sätts i fjärrkontrollen och hur högtalare och andra komponenter ansluts till DRX-730.

### Isättning av batterier i fjärrkontrollen

- 1 Tryck fliken på locket till batterifacket i pilens riktning och ta loss locket.

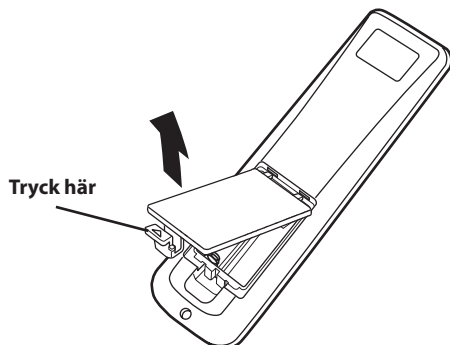

- 2 Sätt i de medföljande batterierna i batterifacket med batteripolerna (+ och -) korrekt vända.

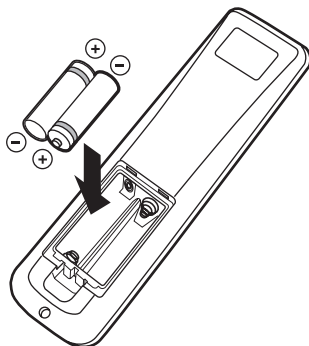

- 3 Sätt på luckan till batterifacket.

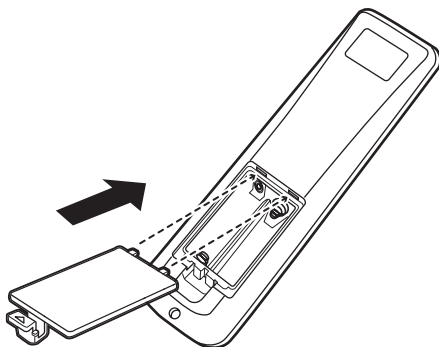

#### Anmärkingar:

- Byt ut *båda* batterierna mot nya, om fjärrkontrollens räckvidd blivit märkbart kortare.
- Använd inte gamla och nya batterier tillsammans.
- Använd inte olika typer av batterier, t.ex. alkaliska batterier och manganbatterier, tillsammans. Olika typer har olika egenskaper, även om de ser likadana ut.
- Ta omedelbart ut förbrukade batterier ur fjärrkontrollen för att undvika explosion och syraläckage.
- Följ alltid gällande lokala bestämmelser för kassering av batterier.
- Kassera genast ett batteri som börjat läcka. Var noga med att inte låta läckande batterisyra komma i kontakt med hud eller kläder. Torka rent inuti batterifacket, innan nya batterier sätts i.

#### Fjärrkontrollens räckvidd

Fjärrkontrollen har en räckvidd på upp till 6 meter. Rikta fjärrkontrollen mot fjärrkontrollsensorn vid sidan av teckenfönstret på DRX-730 enligt bilden vid användning av fjärrkontrollen.

#### Anmärkingar:

- Var noga med att inte spilla vätska på fjärrkontrollen.
- Se till att inte tappa fjärrkontrollen.
- Lämna inte fjärrkontrollen på platser där det är väldigt varmt eller fuktigt, såsom nära ett element eller i ett badrum, extremt kallt eller väldigt dammigt.

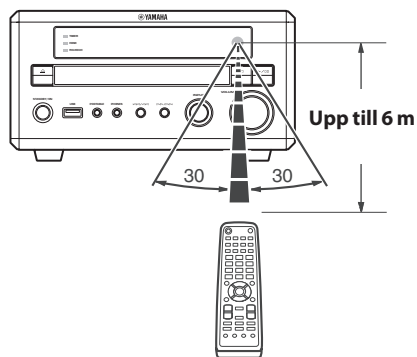

## Anslutning av högtalare

Anslut högtalarna NX-E700 till DRX-730 enligt bilden nedan.

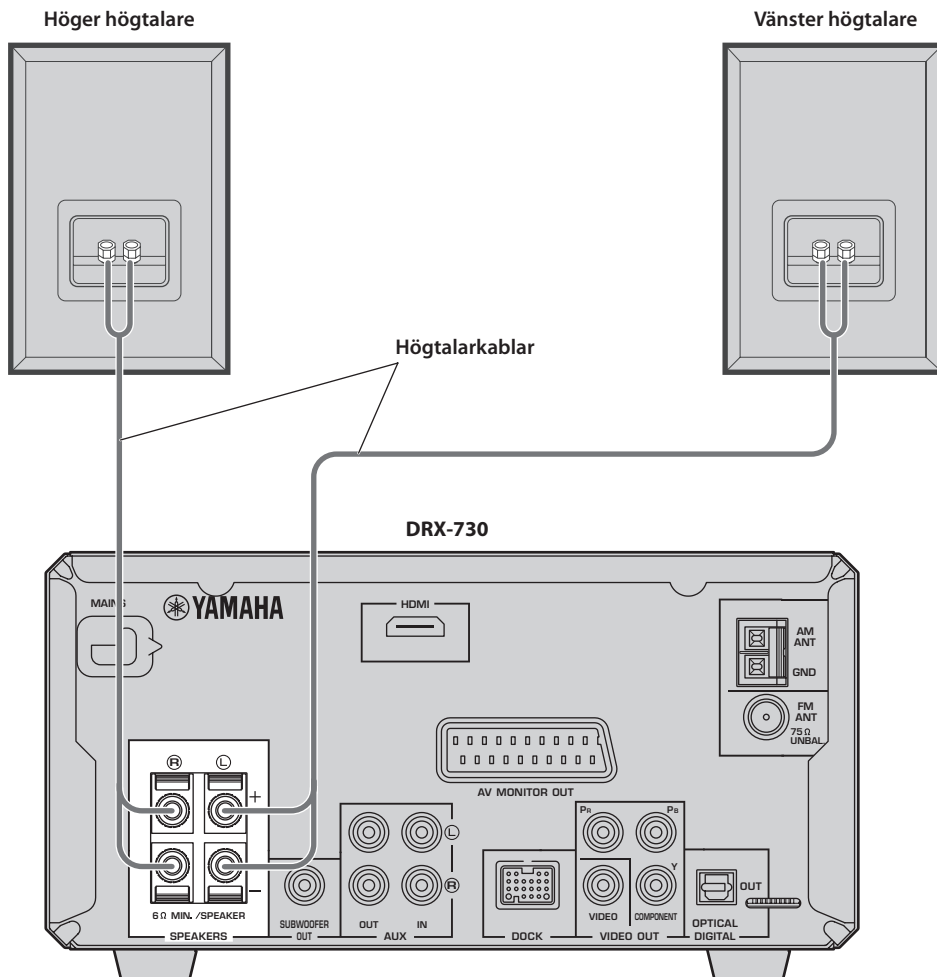

(Modell till Europa visas här.)

### Anmärkningar:

- Anslut inte nätkabeln till DRX-730 förrän alla övriga anslutningar är klara.
- Var noga med att ansluta höger högtalare till högtalarutgångarna märkta "R" och vänster högtalare till högtalarutgångarna märkta "L".
- Se noga till att inga blottade trådar från någon högtalarkabel kommer i kontakt med någon annan kabel eller någon metall del på DRX-730, eftersom det kan orsaka allvarlig skada på DRX-730 eller högtalarna.
- Anslut inte högtalare med en impedans som är lägre än den minimala impedans som anges på baksidan av DRX-730.
- Använd magnetiskt avskärmade högtalare, om de ska placeras i närheten av en TV av CRT-typ. Flytta högtalarna längre bort från TV:n, om de orsakar bildstörningar.



## Anslutning av högtalarkablar

En högtalarkabel består av två isolerade kablar som sitter ihop med varandra. En högtalaranslutning är polariserad och använder sig av en positiv (+) och en negativ (-) högtalarutgång med röd respektive svart färgmärkning. För att underlätta korrekt anslutning brukar den positiva kabeln vara försedd med en rand eller någon annan märkning. Det enda som behöver göras är att ansluta den märkta kabeln till den positiva (+) högtalarutgången på DRX-730 och motsvarande ingång på högtalaren samt den omärkta kabeln till den negativa (-) högtalarutgången och motsvarande ingång. Om kablarna kastas om kommer högtalarna att vara ur fas och ljudet att låta onaturligt och sakna bas, så var noggrann.

- 1 Skala bort cirka 10 mm av isoleringen från änden av varje kabel och tvinna ihop de blottade trådarna för att förhindra risken för kortslutning.

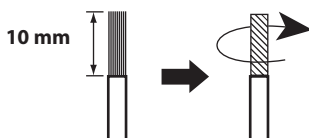

- 2 Fäll ner spaken för att öppna högtalarutgången, för in kabeln i hålet och fäll sedan upp spaken igen.

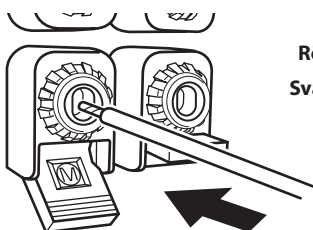

Röd: positiv (+)  
Svart: negativ (-)

## Anslutning av en aktiv subwoofer

En aktiv subwoofer (säljs separat) kan anslutas till utgången SUBWOOFER OUT på DRX-730 för återgivning av ett djupt basljud.

Anslut en ljudkabel med stiftkontakter (säljs separat) till utgången SUBWOOFER OUT på DRX-730 och till ingången på den aktiva subwoofern.

(Modell till Europa visas här.)

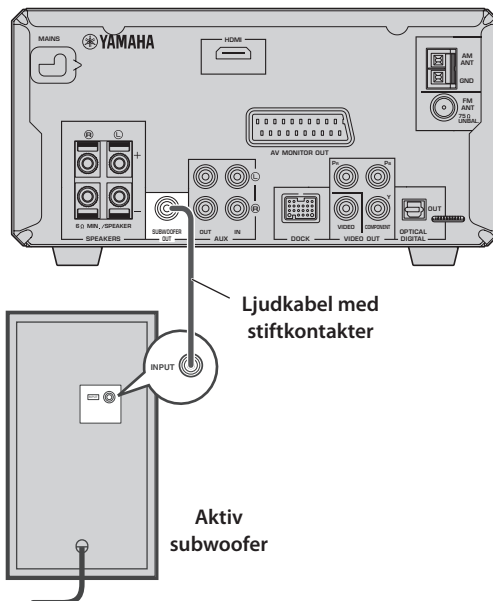

### Anmärkningar:

- Anslut inte nätkablarna till DRX-730 och den aktiva subwoofern förrän alla övriga anslutningar är klara.
- Utgången SUBWOOFER OUT matar ut lågfrekventa ljud i en nermixning skapad av alla tillgängliga kanaler i ett källmaterial.

## Anslutning av antenner

För att kunna ta emot FM- och AM-stationer behöver de medföljande antennerna anslutas till DRX-730. Om radiosignalerna är svaga i aktuellt område eller bättre mottagning önskas, så kan FM- och AM-utomhusantennerna anslutas. Kontakta en kvalificerad anteninstallatör angående närmare detaljer.

### ■ Antennjordning

Anslut jorduttaget AM ANT GND till en god jordningspunkt, såsom en metallstolpe nerstucken i fuktig mark, för att erhålla största möjliga säkerhet och minsta möjliga interferens.

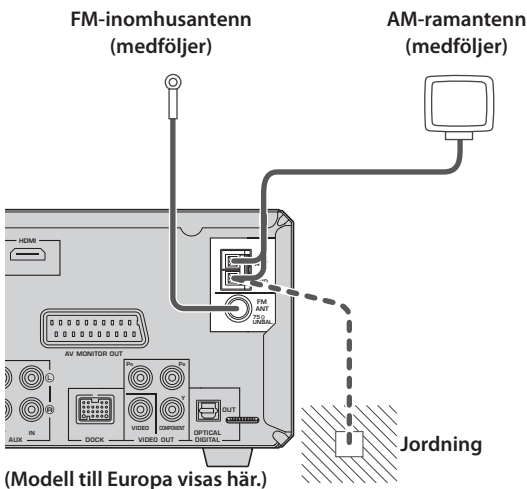

## Anslutning av FM-antennen

**1** Anslut den medföljande FM-antennen till ingången FM ANT på DRX-730.

**2** Placera antennen på avstånd från DRX-730, högtalarkablar och nätkablar.

### Anmärkning:

- Anslut inte nätkabeln till DRX-730 förrän alla övriga anslutningar är klara.
- Ställ in en AM- och en FM-radiostation och ändra AM- respektive FM-antennens placering tills bästa möjliga mottagning uppnås, innan permanenta platser för antennernas installation bestäms.
- Anslut även den medföljande AM-ramantennen, om en AM-utomhusantenn ansluts.

## Anslutning av AM-ramantennen

**1** Montera antennstället enligt bilden.

Antennstället behöver inte monteras, om antennen ska monteras på en vägg.

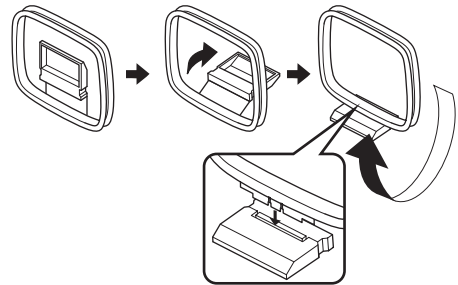

**2** Fäll upp spaken till anteningången AM ANT, för in AM-ramantennens kablar i hålen och fäll sedan igen spaken.

- Om antennens båda kablar är svarta betyder det att de inte är polariserade och därför kan anslutas endera väg.

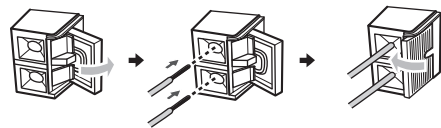

- Om den ena antennkabeln är vit och den andra svart, så anslut den vita kabeln till anteningången AM ANT och den svarta till jordning GND.

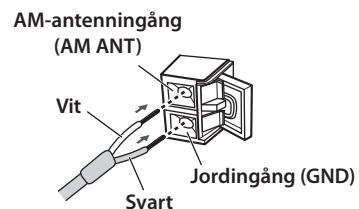

**3** Placera antennen på avstånd från DRX-730, högtalarkablar och nätkablar.

## Anslutning av en TV

En TV kan anslutas till DRX-730 enligt någon av fyra olika anslutningstyper: HDMI, komponentvideo, kompositvideo eller SCART (modeller till Europa och Ryssland). Vilken anslutningstyp som bör användas beror på vilka anslutningstyper som TV:n stöder. Vi hänvisar till bruksanvisningen till TV:n angående detaljer.

HDMI erbjuder bäst bildkvalitet. Komponentvideo erbjuder näst bäst bildkvalitet och komponentvideoutgångarna på DRX-730 stöder progressiv skanning för ännu bättre bildkvalitet. Använd kompositvideo, om TV:n inte stöder HDMI eller komponentvideo. Vissa DRX-730-modeller är försedda med en SCART-koppling som medger utmatning av kompositvideo eller RGB-komponentvideo.

### Anmärkningar:

- Anslut inte nätkabeln till DRX-730 förrän alla övriga anslutningar är klara.
- Slå av TV:n innan den ansluts till DRX-730.

### Tips:

- Om TV:n är försedd med ljudutgångar kan dessa anslutas till ingångarna AUX IN på DRX-730 för återgivning av TV-ljud via högtalare anslutna till DRX-730.

## Kompositvideoanslutning

Om TV:n stöder varken HDMI eller komponentvideo, så kan den anslutas till DRX-730 med hjälp av den medföljande videokabeln med stiftkontakter.

Anslut den medföljande videokabeln med stiftkontakter till utgången VIDEO OUT - VIDEO på DRX-730 och till en kompositvideoingång på TV:n.

(Modell till Europa visas här.)

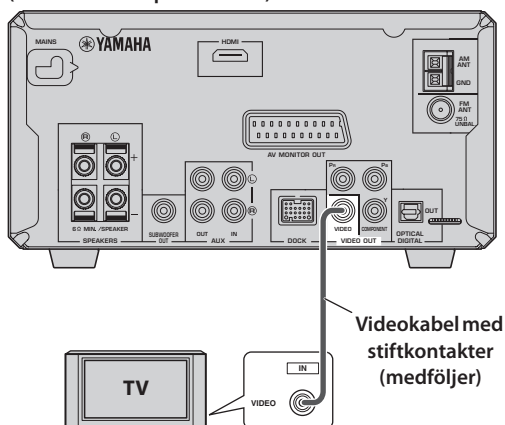

## Komponentvideoanslutning

Om TV:n stöder komponentvideo men inte HDMI, så kan TV:n anslutas till DRX-730 med hjälp av en komponentvideokabel. Det ger en bättre bildkvalitet än en kompositvideoanslutning.

Anslut en komponentvideokabel (säljs separat) till utgångarna COMPONENT VIDEO OUT på DRX-730 och till motsvarande komponentvideoingångar på TV:n.

(Modell till Europa visas här.)

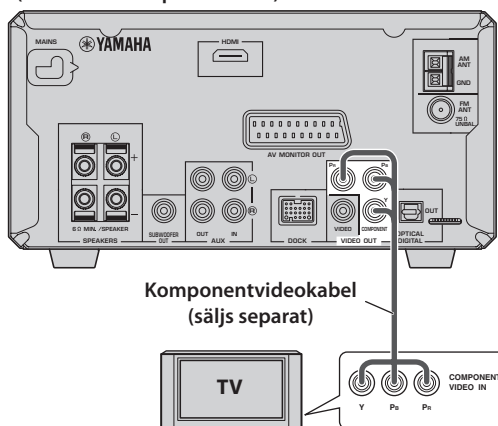

### Anmärkningar:

- Om en TV som inte stöder progressiv skanning ansluts, så se till att inställningen Component Out är inställd på Interlace. Om den är inställd på Progressive kan det hända att ingen bild kan visas på TV:n.
- Om anslutning gjorts till både utgångarna COMPONENT VIDEO OUT och HDMI kan det hända att utgångarna COMPONENT VIDEO OUT matar ut progressiva videosignaler oberoende av inställningen Component Out.

## HDMI-anslutning

Om TV:n är försedd med en HDMI-ingång, så kan den anslutas till HDMI-utgången på DRX-730 med hjälp av en HDMI-kabel, vilket ger bästa möjliga bildkvalitet.

Anslut en HDMI-kabel (säljs separat) till utgången HDMI på DRX-730 och till en HDMI-ingång på TV:n.

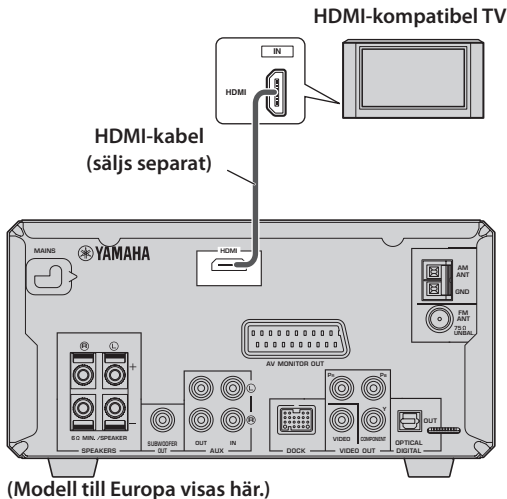

### Anmärkning:

- HDMI-inställningarna för upplösning och färgsystem på DRX-730 måste ställas in enligt de möjligheter som ansluten HDMI-TV medger (se sid. 57). Val av fel upplösning kan medföra att ingen bild alls kan visas.

### ■ Upplösningar som stöds vid HDMI-utmatning

Modeller till Nordamerika	Övriga modeller
1080p/60 Hz	1080p/60 Hz (NTSC) 1080p/50 Hz (PAL)
1080i/60 Hz	1080i/60 Hz (NTSC) 1080i/50 Hz (PAL)
720p/60 Hz	720p/60 Hz (NTSC) 720p/50 Hz (PAL)
480p/60 Hz	480p/60 Hz (NTSC) 576p/50 Hz (PAL)
480i/60 Hz	480i/60 Hz (NTSC) 576i/50 Hz (PAL)

\* Efter anslutning av en HDMI-kompatibel TV som inte stöder någon av ovanstående upplösningar kan det hända att bilden inte visas korrekt.

\* DRX-730 är konstruerad för anslutning till en HDMI-komponent. Vid anslutning till en DVI-komponent kan det, beroende på DVI-komponenten ifråga, hända att normal drift inte kan uppnås.

### ■ HDMI-ljudutmatning

I normala fall återges TV-ljudet via högtalare anslutna till DRX-730. För att istället kunna lyssna till TV-ljudet via högtalarna till en ansluten HDMI-TV kan HDMI-ljudutmatning kopplas in eller ur enligt följande.

**1** Ställ DRX-730 i strömberedskap.

**2** Tryck in stoppknappen (□) på DRX-730 och tryck samtidigt in strömbrytaren STANDBY/ON och fortsätt att hålla stoppknappen (□) intryckt tills "DVD – NO REQ." visas i teckenfönstret.

**3** Tryck lämpligt antal gånger på start/pausknappen (▶/⏸) för att välja "HDMI AUDIO ON". Välj istället "DVD – NO REQ." om du ångrar dig i detta läge.

**4** Tryck på strömbrytaren STANDBY/ON.

HDMI-ljudutmatning kopplas in och DRX-730 ställs i strömberedskap. Tryck på strömbrytaren STANDBY/ON för att slå på strömmen igen. Koppla ur HDMI-ljudutmatning genom att upprepa åtgärderna ovan men välja "HDMI AUDIO OFF" i punkt 3.

### Anmärkning:

- Ljudutmatningen via utgången HDMI består alltid av 2-kanaligt PCM-ljud.

### ■ Angående HDMI

HDMI står för *High-Definition Multimedia Interface*. Som en vidareutveckling av gränssnittsstandarden DVI (Digital Video Interface) för anslutning av datorskärmar har HDMI tagits fram som nästa generations digitala gränssnittsstandard för TV-apparater och AV-utrustning. HDMI medger överföring av okomprimerad digital video och digitalt ljud i olika format via en och samma kabel. Med HDMI behöver separata kablar för video- respektive ljudanslutning inte längre användas. Och tack vare digitala överföring kan video och ljud av hög kvalitet bibehållas utan försämring. Vidare stöder HDMI systemet HDCP (High Bandwidth Digital Content Protection), som används till att skydda upphovsrättsskyddat video- och ljudinnehåll från otillåten kopiering.

## SCART-anslutning (gäller endast modeller till Europa och Ryssland)

Om TV:n är försedd med en SCART-koppling kan denna anslutas till utgången AV MONITOR OUT på DRX-730 för utmatning av kompositvideo eller RGB-komponentvideo.

Anslut en SCART-kabel (säljs separat) till utgången AV MONITOR OUT på DRX-730 och till en SCART-ingång på TV:n.

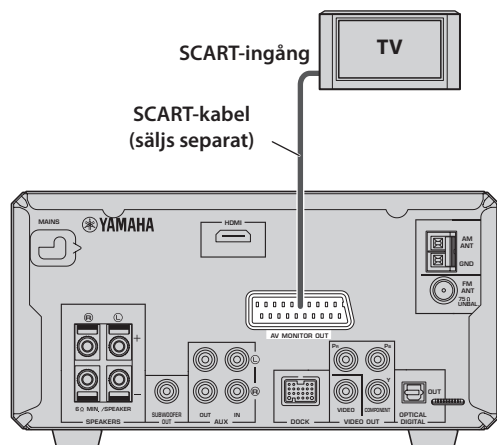

(Modell till Europa visas här.)

### Anmärkningar:

- Utgången AV MONITOR OUT är grundinställd för utmatning av kompositvideo. Om RGB-komponentvideo ska matas ut, så ändra inställningen AV Monitor Out till RGB (se sid. 57).
- För att kunna mata ut RGB-komponentvideo via utgången AV MONITOR OUT måste en SCART-kabel med alla 21 poler kopplade anslutas.

## Anslutning av en inspelningskomponent (CD-brännare, MD-spelare etc.)

En inspelningskomponent, såsom en CD-brännare, en MD-spelare eller ett kassettdäck, kan anslutas till DRX-730 för inspelning och uppspelning.

**1** Anslut en ljudkabel med stiftkontakter (säljs separat) till utgångarna AUX OUT på DRX-730 och till motsvarande ljudingångar på inspelningskomponenten.

**2** Anslut en annan ljudkabel med stiftkontakter (säljs separat) till ingångarna AUX IN på DRX-730 och till motsvarande ljudutgångar på inspelningskomponenten.

(Modell till Europa visas här.)

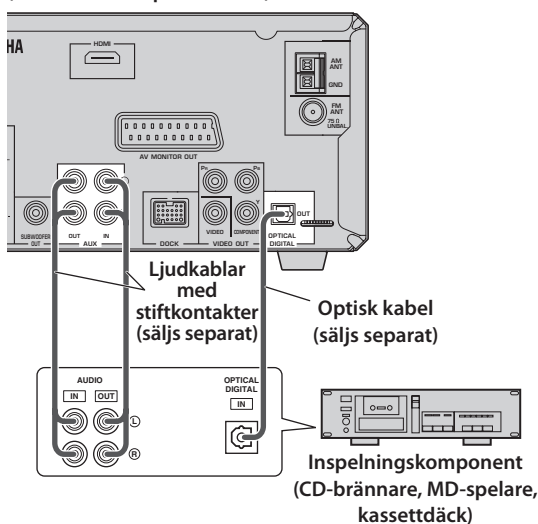

### Digital inspelning

Om inspelningskomponenten är försedd med en optisk digital ingång, så kan denna anslutas till utgången OPTICAL DIGITAL OUT på DRX-730 för att möjliggöra digital inspelning.

Vi hänvisar till ”Inspe­ling” på sidan 53 angående detaljer.

### Anmärkningar:

- Anslut inte nätkabeln till DRX-730 förrän alla övriga anslutningar är klara.
- Slå av inspelningskomponenten innan den ansluts till DRX-730.
- Ljud matas endast ut via utgången OPTICAL DIGITAL OUT medan DVD eller USB är valt som ingångskälla. Vissa skivor och filer kan kanske inte spelas in på grund av att de är kopieringsskyddade.

## Anslutning av en AV-receiver eller en dekoder

DRX-730 nermixar flerkanaligt källjud, såsom Dolby Digital- och DTS-ljud, till en 2-kanalig stereomix som kan återges via högtalare anslutna till DRX-730. Genom att ansluta en AV-receiver/en dekoder till utgången OPTICAL DIGITAL OUT på DRX-730 kan ljudet från Dolby Digital- och DTS-källor återges via högtalare anslutna till AV-receivern/dekodern.

Anslut en optisk digital ljudkabel (säljs separat) till utgången OPTICAL DIGITAL OUT på DRX-730 och till en optisk digital ingång på AV-receivern/dekodern.

### Anmärkningar:

- Se till att inställningarna för digital ljudutmatning är konfigurerade så att utgången OPTICAL DIGITAL OUT matar ut MPEG-, Dolby Digital- och DTS-signaler som de är och inte som PCM-signaler.
- Det kan vara lämpligt att skruva ner volymen på DRX-730 helt och hållet vid ljudåtergivning via högtalare anslutna till AV-receivern/dekodern.
- Ljud matas endast ut via utgången OPTICAL DIGITAL OUT medan DVD eller USB är valt som ingångskälla.

(Modell till Europa visas här.)

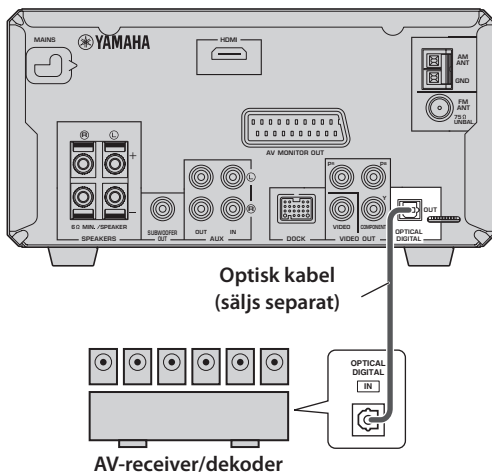

## Anslutning av nätkabeln

Anslut nätkabeln till ett lämpligt nätuttag, när alla andra anslutningar är klara.

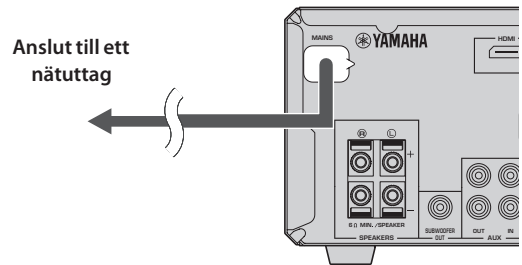

# Kapitel 3: Grundläggande funktioner

I detta kapitel beskrivs funktioner som kan användas oberoende av vald ingångskälla.

## Påslagning av DRX-730

STANDBY/ON (⏻/⏻)



Tryck på strömbrytaren STANDBY/ON (⏻/⏻) för att slå på DRX-730.

Tryck en gång till på strömbrytaren STANDBY/ON (⏻/⏻) för att ställa DRX-730 i strömberedskap.

■ **Strömbrytaren STANDBY/ON på framsidan**  
DRX-730 kan slås på eller ställas i strömberedskap med hjälp av strömbrytaren STANDBY/ON på DRX-730.

## Val av ingångskälla

DRX-730 kan användas för ljud/bildåtergivning från olika ingångskällor.

Använd knapparna på fjärrkontrollen i följande tabell till att välja en ingångskälla.

Namnet på vald ingångskälla visas i teckenfönstret.



### Anmärkning:

- Omkoppling till en ny ingångskälla kan dröja några sekunder. Under tiden blinkar indikeringarna i teckenfönstret samtidigt som ljudet är avstängt.

Ingångskälla	Knapp och beskrivning
DVD	Knappen DVD/USB <sup>1</sup> – För uppspelning av en skiva i DRX-730 (se sid. 23).
USB	Knappen DVD/USB <sup>2</sup> – För återgivning av musik eller bilder lagrade i en USB-lagringsenhet ansluten till USB-porten på framsidan (se sid. 49).
TUNER	Knappen TUNER – För radiomottagning (se sid. 37).
AUX	Knappen AUX/PORTABLE <sup>3</sup> – För återgivning av musik från en komponent ansluten till ingångarna AUX IN på baksidan av DRX-730.
PORTABLE	Knappen AUX/PORTABLE <sup>4</sup> – För återgivning av musik lagrad i en bärbar musikspelare ansluten till ljudingången PORTABLE på framsidan (se sid. 47).
DOCK	Knappen DOCK – För återgivning av musik lagrad i en iPod <sup>5</sup> -spelare (se sid. 47) eller i en Bluetooth-kompatibel <sup>6</sup> musikspelare eller mobiltelefon (se sid. 51) ansluten till dockningsporten DOCK.

1. Tryck upprepade gånger för att välja DVD eller USB.
2. Tryck upprepade gånger för att välja DVD eller USB.
3. Tryck upprepade gånger för att välja AUX eller PORTABLE.
4. Tryck upprepade gånger för att välja AUX eller PORTABLE.
5. En Yamaha universell iPod-docka (YDS-10 eller YDS-11, tillval) krävs.
6. En Yamaha YBA-10 trådlös Bluetooth-ljudmottagare (tillval) krävs.

### ■ Ingångsväljaren INPUT på framsidan

Det är även möjligt att välja en ingångskälla med hjälp av ingångsväljaren INPUT på framsidan av DRX-730. Vrid ingångsväljaren mot- eller medurs för att välja ingångskälla enligt följande ordningsföljd:



## Volymreglering

Önskad volymnivå kan ställas in vid ljudåtergivning.

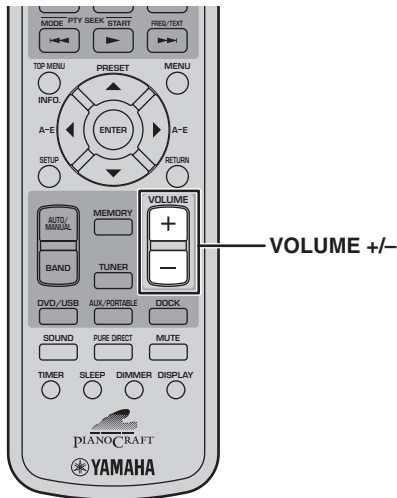

Tryck på **VOLUME (+)** för att höja volymen.

Tryck på **VOLUME (-)** för att sänka volymen.

Volymen kan ställas in på MIN, 01 till 87 eller MAX.

Volume 35

### ■ Volymreglaget **VOLUME** på framsidan

Volymen kan även regleras med hjälp av volymreglaget **VOLUME** på DRX-730.

## Snabbdämpning av ljudet

Ljudet kan tillfälligt stängas av under pågående ljudåtergivning.

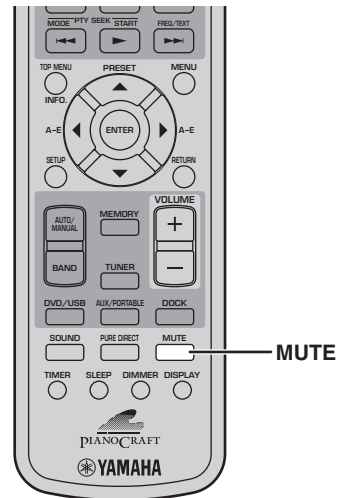

Tryck på **MUTE** för att snabbdämpa ljudet.

MUTE ON

”MUTE ON” visas i teckenfönstret och indikeringen MUTE blinkar.



Tryck en gång till på **MUTE** för att återställa ljudet.

”MUTE OFF” visas i teckenfönstret och indikeringen MUTE slocknar.

MUTE OFF

### Anmärkningar:

- Ljuddämpningen kopplas ur, om volyminställningen eller valet av ingångskälla ändras medan ljudet är avstängt.
- Ljuddämpning kopplas ur automatiskt när DRX-730 ställs i strömberedskap.



## Reglering av bas och diskant

Basen och diskanten kan ändras för inställning av önskad tonkvalitet.

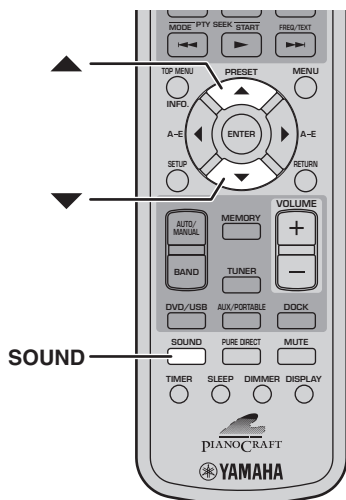

- 1 Tryck lämpligt antal gånger på SOUND för att välja "BASS" eller "TREBLE".

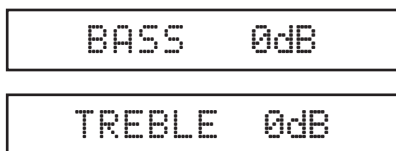

- 2 Tryck lämpligt antal gånger på den övre markörknappen (▲) för att höja bas- eller diskantnivån. Tryck lämpligt antal gånger på den nedre markörknappen (▼) för att sänka bas- eller diskantnivån.

Bas- och diskantnivåerna kan höjas eller sänkas med maximalt 10 dB, i 2 dB steg; ner till -10 dB eller upp till +10 dB. Grundinställningen är 0 dB.

### Anmärkningar:

- Om ingen ändring utförs inom 5 sekunder kopplas läget för bas- eller diskantreglering ur varefter teckenfönstret återgår till föregående visning.
- Bas- och diskantreglering påverkar ljudåtergivning via högtalare eller hörlurar, men inte inspelning.

## Balansreglering

Ljudbalansen mellan vänster och höger kan ändras.

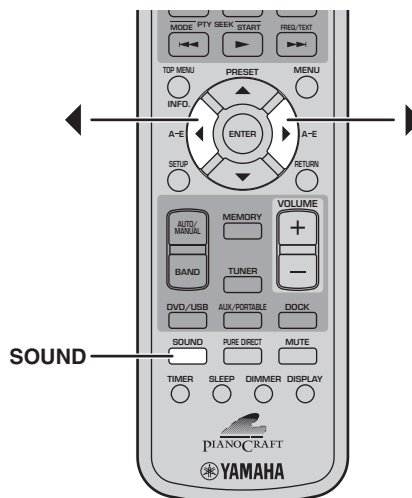

- 1 Tryck lämpligt antal gånger på SOUND för att välja "BALANCE".



- 2 Tryck upprepade gånger på vänster markörknapp (◀) för att flytta ljudet åt vänster. Tryck upprepade gånger på höger markörknapp (▶) för att flytta ljudet åt höger.

Balansen kan ändras 6 steg åt vänster och 6 steg åt höger. Grundinställningen är i mitten.

### Anmärkningar:

- Om ingen ändring utförs inom 5 sekunder kopplas läget för balansreglering ur varefter teckenfönstret återgår till föregående visning.
- Balansreglering påverkar ljudåtergivning via högtalare eller hörlurar, men inte inspelning.

## Ljudåtergivningsläget Pure Direct

Ljudåtergivningsläget Pure Direct medger direkt utmatning av högkvalitativt ljud.

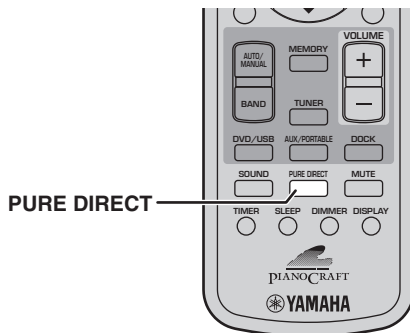

Koppla in ljudåtergivningsläget Pure Direct genom att trycka lämpligt antal gånger på PURE DIRECT tills "PURE DIRECT ON" visas i teckenfönstret.

PURE DIRECT ON

Vid första tryckningen på knappen visas aktuell inställning i teckenfönstret.

Därefter kopplas ljudåtergivningsläget Pure Direct in eller ur vid varje tryckning.

Koppla ur ljudåtergivningsläget Pure Direct genom att trycka på PURE DIRECT så att "PURE DIRECT OFF" visas i teckenfönstret.

PURE DIRECT OFF

Medan ljudåtergivningsläget Pure Direct är inkopplat matas ljudsignaler förbi kretsarna för tonklangsreglering (bas och diskant) direkt till förstärkaren.

### Anmärkning:

- Om basen eller diskanten regleras i ljudåtergivningsläget Pure Direct, så kopplas läget Pure Direct ur.

## Ljudåtergivning via hörlurar

Ett par hörlurar kan användas för privat lyssning till musik eller för att inte störa omgivningen.

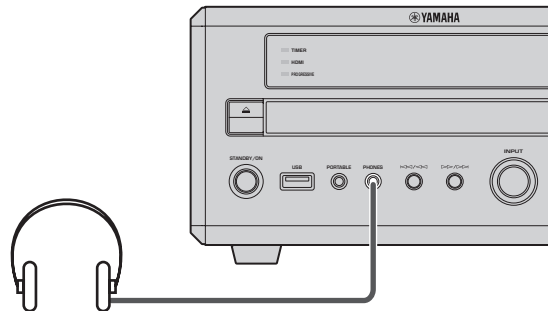

Anslut hörlurar med en minikontakt till hörlursutgången PHONES på framsidan av DRX-730.

Inget ljud återges via anslutna högtalare eller via en ansluten subwoofer medan ett par hörlurar är anslutna till hörlursutgången PHONES.

3

## Ändring av ljusstyrkan i teckenfönstret

Belysningen i teckenfönstret kan anpassas till aktuell rumsbelysning. Om exempelvis DRX-730 används i ett rum med dämpad belysning kan belysningen i teckenfönstret också dämpas.

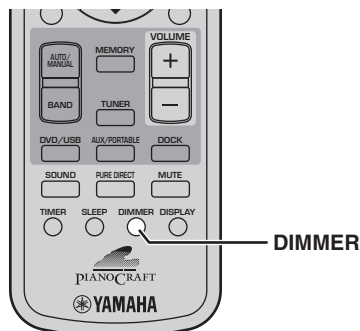

Tryck upprepade gånger på DIMMER för att dämpa belysningen i teckenfönstret.

DIMMER -1

Belysningen i teckenfönstret kan dämpas till tre olika ljusstyrkenivåer, DIMMER -1, DIMMER -2 och DIMMER -3, vilka kan väljas i följande ordningsföljd:

DIMMER OFF → DIMMER -1 → DIMMER -2 → DIMMER -3

Tryck lämpligt antal gånger på DIMMER tills "DIMMER OFF" visas i teckenfönstret för att återgå till normal ljusstyrka.

DIMMER OFF

## Insomningstimer

Insomningstimeren kan användas till att automatiskt avbryta ljud/bildåtergivning och ställa DRX-730 i strömberedskap efter en viss angiven tid. Du kan till exempel använda insomningstimeren när du vill kunna somna till en film eller musik.

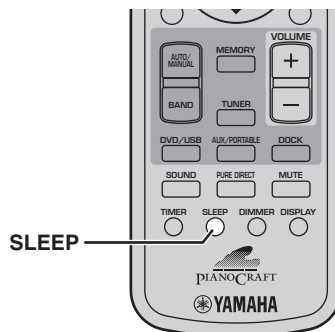

Tryck lämpligt antal gånger på SLEEP för att välja önskad insomningstid.

SLEEP 120min.

Insomningstiden kan ställas in på 120, 90, 60 eller 30 minuter, vilket kan väljas i följande ordningsföljd:

120min → 90min → 60min → 30min → OFF

Efter val av en insomningstid visas indikeringen SLEEP i teckenfönstret.



När den angivna insomningstiden har gått ut avbryts automatiskt ljud/bildåtergivning samtidigt som DRX-730 ställs i strömberedskap.

Koppla ur insomningstimeren genom att trycka lämpligt antal gånger på SLEEP tills "OFF" visas i teckenfönstret.

SLEEP OFF

### Anmärkingar:

- Insomningstimeren ställer endast DRX-730 i strömberedskap. Inga anslutna komponenter stängs av.
- Insomningstimeren kopplas ur, om DRX-730 ställs i strömberedskap innan insomningstiden har gått ut.

## Inställning av klockan

För att kunna se aktuell tid eller programmera timern måste klockan först ställas in.

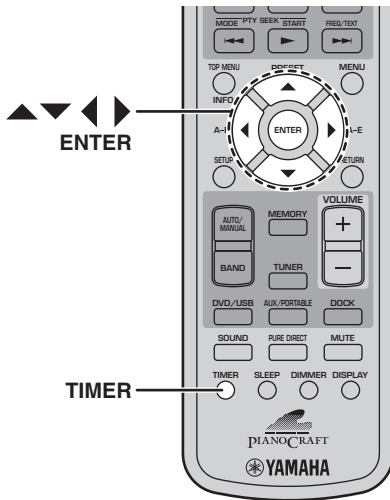

### 5 Ställ in korrekt minuttal med hjälp av övre/nedre markörknapp (▲/▼).

Använd vid behov vänster/höger markörknapp (◀/▶) till att växla mellan timindikering och minutindikering.

### 6 Tryck på ENTER.

Klockan är inställd och indikeringarna slutar blinka.

#### Anmärkingar:

- Använd vänster/höger markörknapp (◀/▶) till att växla mellan 12-timmars och 24-timmars tidvisning medan tiden visas.
- Om nätkabeln kopplas loss eller om ett strömavbrott inträffar, så fortsätter klockan att gå i cirka 5 minuter. Vid längre tid utan strömtillförsel raderas tidsinställningen.

3

### 1 Tryck på TIMER.

”Set Clock” visas i några sekunder i teckenfönstret varefter meddelandet ”Press and hold ENTER key for 3 sec.” rullas fram i teckenfönstret.

Press and hold

Om klockan redan har ställts in, så visas först ”Clock Time” en stund och därefter aktuell tid i teckenfönstret.

### 2 Tryck in och håll ENTER intryckt i 3 sekunder, så att timindikeringen börjar blinka, medan meddelandet rullas fram i teckenfönstret.

00:00

### 3 Ställ in korrekt timalt med hjälp av övre/nedre markörknapp (▲/▼).

Timaltet kan ställas in på 0 till 12, AM eller PM. På vissa modeller är grundinställningen för timindikering 24-timmars tidvisning.

### 4 Tryck på höger markörknapp (▶).

Minutindikeringen börjar blinka.

00:00

## Kontroll av aktuell tid

Aktuell tid kan tas fram under pågående ljudåtergivning från en källa.

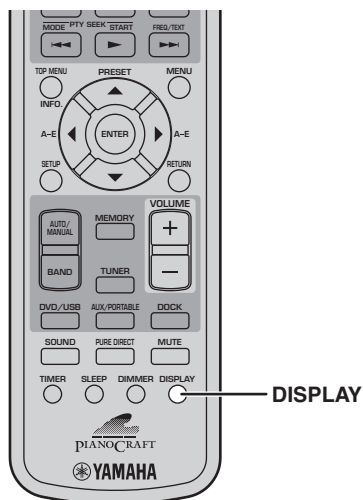

Tryck på DISPLAY för att ta fram aktuell tid.

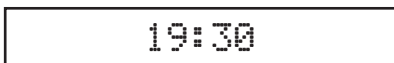

### Anmärkningar:

- Medan DVD är valt som ingångskälla behöver DISPLAY tryckas in två gånger för att aktuell tid ska visas.
- Efter framtagning av aktuell tid enligt beskrivningen ovan visas tiden oavbrutet. Vid utförande av en manövrering visas ett meddelande relaterat till aktuell manövrering, varefter aktuell tid åter visas.
- Om klockan ännu inte har ställts in visas "Set Clock!" i teckenfönstret i 3 sekunder, varefter föregående visning åter visas. Vi hänvisar till sidan 21 angående detaljer kring inställning av klockan.
- Aktuell tid kan inte visas medan iPod-menyläget är inkopplat (se sid. 47).
- På modeller till Europa och Ryssland kan aktuell tid inte visas medan radiotext (RT) rullas fram i teckenfönstret.

## Automatisk strömberedskap

För att spara energi och förhindra att spökbilder uppstår på skärmen kan DRX-730 ställas in för automatisk övergång till strömberedskap efter 30 minuters överksamhet, när DVD eller USB är valt som ingångskälla.

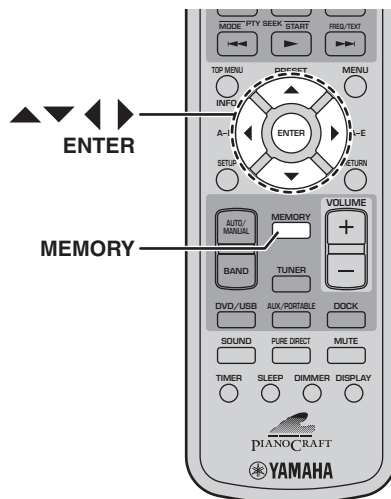

- 1 Tryck på MEMORY medan DVD eller USB är valt som ingångskälla.

Aktuell inställning för automatisk strömberedskap visas i teckenfönstret.



- 2 Använd markörknapparna (▲/▼/◀/▶) till att välja "ON" eller "OFF".

- 3 Tryck på MEMORY eller ENTER för att bekräfta inställningen.

Om automatisk strömberedskap är inkopplat medan DVD eller USB är valt som ingångskälla och uppspelning har varit stoppad i 30 minuter och ingen manövrering utförts under denna tid, så ställs DRX-730 automatiskt i strömberedskap. Beroende på skiva kan det också hända att DRX-730 automatiskt ställs i strömberedskap när samma meny har visats i 30 minuter.

### Anmärkning:

- Om ingen ändring utförs inom 5 sekunder kopplas läget för inställning av automatisk strömberedskap ur varefter teckenfönstret återgår till föregående visning.

# Kapitel 4: Skivuppspelning

I detta kapitel beskrivs hur skivor spelas upp.

## Användning av bildskärmsmenyer

Medan DVD eller USB är valt som ingångskälla kan olika manövreringar och inställningar utföras med hjälp av bildskärmsmenyer på ansluten TV.

Knapp	Beskrivning
SETUP	Tar fram inställningsmenyn <sup>1</sup>
Markörknappar (▲▼)/(◀▶)	Väljer menyposter
ENTER	Bekräftar val av menypost
RETURN	Väljer föregående meny

1. Endast medan DVD är valt som ingångskälla.

### Tips:

- Inställningen OSD Language kan användas till att välja önskat språk för bildskärmsmenyer (se sid. 60).
- De knappar som kan användas till en viss meny visas längst ner på skärmen.

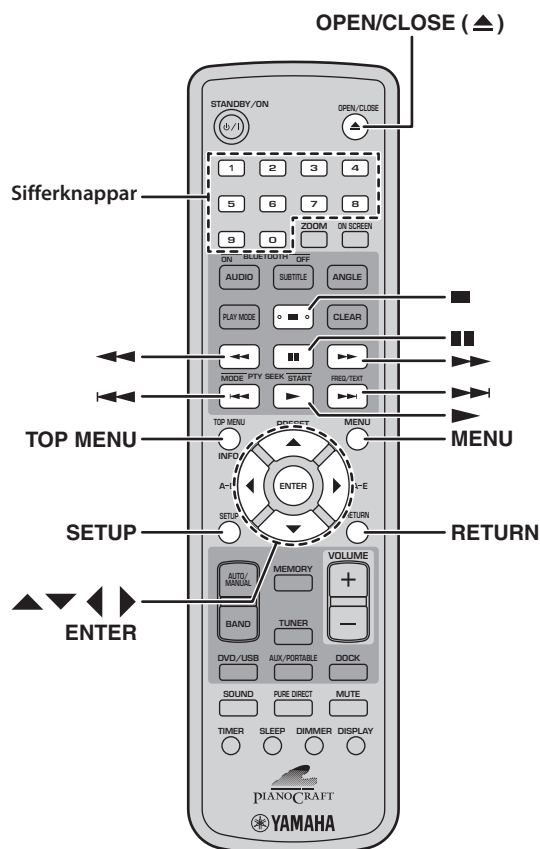

## Uppspelning av en skiva

Följande typer av skivor kan spelas upp på DRX-730: DVD-Video, DVD-VR (DVD-R/RW/R DL-skivor inspelade i VR-läge), VCD, SVCD, ljud-CD och DTS CD.

Vidare kan dataskivor innehållande följande typer av filer spelas upp: MP3, WMA, MPEG-4 AAC, JPEG, DivX<sup>®</sup> Ultra och WMV. Vi hänvisar till sidan 62 angående närmare detaljer kring vilka skivtyper och filformat som stöds.

### 1 Tryck på skivfacksöppnaren (▲) på DRX-730.

Skivfacket öppnas och ingångskällan DVD väljs automatiskt. Om DRX-730 står i strömberedskap, så slås strömmen på automatiskt.

Slå på TV:n och välj den AV-ingång som DRX-730 är ansluten till för att kunna ta fram bildskärmsmenyer eller titta på videofilm eller bilder.

### 2 Lägg skivan med etikettsidan vänd uppåt i mitten av skivtallriken och tryck sedan på OPEN/CLOSE (▲).

Skivfacket stängs och skivan sätts i.

### 3 Tryck på start/pausknappen (▶/⏸) på DRX-730 för att starta uppspelning.

Uppspelning kan även startas med hjälp av startknappen (▶) på fjärrkontrollen.

- Efter isättning av en DVD-, VCD- eller SVCD-skiva visas eventuellt en meny. Vi hänvisar till "DVD-videomenyer" eller "VCD- och SVCD-menyer (PBC)" på sidan 25 angående närmare detaljer.
- Efter isättning av en skiva innehållande JPEG-bilder startar ett bildspel. Vi hänvisar till "Uppspelning av JPEG-bildspel" på sidan 33 angående närmare detaljer.
- Efter isättning av en skiva innehållande filer av olika filformat, såsom MP3, WMA, MPEG-4 AAC, JPEG, DivX<sup>®</sup> eller WMV, behöver önskat format för uppspelning väljas på skärmen. Tryck på skivfacksöppnaren (▲) eller på OPEN/CLOSE (▲) på fjärrkontrollen för att mata ut skivan.

### Anmärkningar:

- Skivfacket kan även stängas genom att trycka lätt på skivsläden tills den börjar stängas av sig själv.
- Vid isättning av en dubbelsidig DVD-skiva ska den sida som ska spelas upp vändas neråt.

- Strömmen slås på, skivfacket öppnas och DVD väljs som ingångskälla, så att skivspelning kan startas, när skivfacksöppnaren (▲) på DRX-730 trycks in i strömbereidskap.
- Med vissa skivor kan det hända att vissa av de uppspelningsfunktioner som beskrivs i detta kapitel inte fungerar såsom väntas och att vissa inte fungerar alls.
- Med vissa DVD-skivor begränsas vissa funktioner, såsom slumpvis uppspelning och repeterad uppspelning, delvis eller helt. Detta tyder inte på något fel.

### Stoppning av uppspelning

Tryck på stoppknappen (■) för att stoppa uppspelning.

Uppspelning kan även stoppas med hjälp av stoppknappen (□) på DRX-730.

Om "RESUME" eller "LAST MEMORY" visas i teckenfönstret efter att uppspelning har stoppats, så kan uppspelningen återupptas från det ställe där den avbröts genom att helt enkelt trycka på startknappen (▶). Vi hänvisar till "Återstart och senaste minne" nedan angående detaljer.

### Återstart och senaste minne

Efter tryckning på stoppknappen (■) för att stoppa DVD-video-, VCD-, SVCD-, DivX®, WMV- eller ljud-CD-uppspelning visas "RESUME" i teckenfönstret, varefter uppspelningen kan fortsättas från det ställe där den avbröts genom att helt enkelt trycka på startknappen (▶).

För DVD-video-, VCD- och SVCD-skivor kommer DRX-730 ihåg det ställe där uppspelning avbröts även efter att skivan har matats ut. Nästa gång samma skiva sätts i visas "Last Memory" på skärmen, varefter uppspelningen kan fortsättas från det ställe där den avbröts.

Om du inte vill att DRX-730 ska komma ihåg stället för senaste minne, så tryck på OPEN/CLOSE (▲) istället för på stoppknappen (■), så att uppspelningen stoppas och skivan matas ut.

Koppla ur funktionen för återstart eller senaste minne genom att trycka på stoppknappen (■) medan "RESUME" eller "LAST MEMORY" visas.

#### Anmärkingar:

- Det kan hända att funktionen för senaste minne inte fungerar med vissa skivor.
- DRX-730 kan komma ihåg stället för senaste minne på upp till fem DVD-videoskivor och en VCD- eller SVCD-skiva.

- För DivX®, WMV- och ljud-CD-skivor kopplas funktionen för återstart ur när skivan matas ut, en annan ingångskälla väljs eller DRX-730 slås av.

### Paus vid uppspelning

Tryck på pausknappen (■) för att pausa uppspelning.

Tryck en gång till på pausknappen (■) eller tryck på startknappen (▶) för att fortsätta uppspelningen.

Uppspelning kan även pausas med hjälp av start/pausknappen (▷/■) på DRX-730.

### Snabbspelning bakåt/framåt

Snabbspelning bakåt eller framåt på olika hastigheter kan kopplas in under pågående uppspelning.

Tryck på knappen för snabbspelning bakåt (◀◀) för att koppla in snabbspelning bakåt.

Tryck under pågående uppspelning på knappen för snabbspelning framåt (▶▶) för att koppla in snabbspelning framåt.

Tryck upprepade gånger på knappen för snabbspelning bakåt (◀◀) eller framåt (▶▶) för att ändra hastigheten.

Hastigheten visas på skärmen.

Tryck på startknappen (▶) för att återgå till normal uppspelning.

Snabbspelning bakåt eller framåt kan även kopplas in genom att trycka in knappen för snabbval/snabbspelning bakåt (◀◀/◀◀) eller framåt (▶▶/▶▶) på DRX-730 i några sekunder.

#### Anmärkingar:

- För DivX®- och WMV-skivor kan endast en hastighet för snabbspelning bakåt eller framåt väljas.
- Det kan hända att normal uppspelning återupptas när ett nytt kapitel (DVD-video) eller spår (PBC VCD eller SVCD) nås vid snabbspelning bakåt eller framåt.
- För MP3-, WMA- och MPEG-4 AAC-skivor återupptas normal uppspelning när början eller slutet av ett spår nås vid snabbspelning bakåt eller framåt.

## Val av kapitel och spår

Tryck på knappen för snabbval framåt (▶▶) för att välja nästa kapitel eller spår.

Tryck på knappen för snabbval bakåt (◀◀) för att välja början av nuvarande kapitel eller spår.

Tryck en gång till för att välja föregående kapitel eller spår.

Spår kan även väljas med hjälp av knappen för snabbval/snabbspelning framåt (▶▶/▶▶) eller bakåt (◀◀/◀◀) på DRX-730.

## Direktval med hjälp av nummer

Titlar, kapitel och spår kan väljas med hjälp av nummer.

**1** Använd sifferknapparna till att mata in numret på en titel, ett kapitel eller ett spår.

**2** Tryck på ENTER.

Vid stoppläge startar uppspelning från och med vald titel (DVD) eller valt spår (ljud-CD, VCD, SVCD).

Vid pågående uppspelning fortsätter uppspelningen från och med vald titel (DVD-VR [DVD-R/RW/R DL, VR-läge]), kapitel (DVD-video) eller spår (VCD, SVCD eller ljud-CD).

## DVD-videomenyer

De flesta DVD-videoskivor innehåller menyer med vars hjälp det är möjligt att välja vad som ska visas. Vanligtvis visas huvudmenyn automatiskt, men med vissa skivor kan det vara nödvändigt att trycka på MENU eller TOP MENU för att ta fram meny.

Följande knappar kan användas till menyer.

Knapp	Beskrivning
TOP MENU	Tar fram DVD-huvudmenyn <sup>1</sup>
MENU	Tar fram en DVD-menyn <sup>2</sup>
Markörknappar (▲▼)/(◀▶)	Väljer menyposter
ENTER	Bekräftar val av menypost
RETURN	Väljer föregående meny
Sifferknappar	Med vissa skivor kan uppspelning startas genom inmatning av ett nummer och tryckning på ENTER.

1. Beror på skivan. Med vissa DivX®-skivor visas en meny.

2. Kan med vissa skivor ha samma funktion som knappen TOP MENU.

## VCD- och SVCD-menyer (PBC)

En del VCD- och SVCD-skivor innehåller PBC-menyer (för uppspelningskontroll) med vars hjälp det är möjligt att välja vad som ska visas.

Sätt i en PBC VCD- eller SVCD-skiva, tryck på startknappen (▶) för att ta fram meny och använd sedan sifferknapparna och ENTER till att välja önskat spår för uppspelning.

Följande knappar kan användas till menyer.

Knapp	Beskrivning
RETURN	Tar fram PBC-menyn vid intryckning under pågående uppspelning.
Sifferknappar	Väljer numrerade menyposter. Tryck på ENTER för att bekräfta ett val.
Snabbval framåt (▶▶)	Väljer nästa menysida (om tillgänglig).
Snabbval bakåt (◀◀)	Väljer föregående menysida (om tillgänglig).

PBC-funktionen kan kopplas ur och uppspelning startas genom att i stoppläge trycka på knappen för snabbval framåt (▶▶) eller snabbval bakåt (◀◀) eller på sifferknapparna och ENTER.

### Anmärkningsar:

- Med vissa PBC VCD- och SVCD-skivor kan det hända att meny inte visas vid tryckning på startknappen (▶). I sådant fall måste RETURN tryckas in under pågående uppspelning för att ta fram meny.
- Vissa av de skivuppspelningsfunktioner som beskrivs i detta kapitel kan inte användas vid PBC-uppspelning. Koppla ur PBC-uppspelning genom att starta uppspelning utan att använda meny enligt beskrivningen ovan för att använda sådana funktioner.
- Vid tillfällig urkoppling av uppspelningskontroll visas inte meny vid tryckning på RETURN under pågående uppspelning. Ta fram meny igen genom att trycka två gånger på stoppknappen (■) och sedan på startknappen (▶). Uppspelningskontroll kopplas in och meny tas fram vid tryckning på RETURN.



## Långsam uppspelning

DVD-video-, VCD-, SVCD-, DivX®- och WMV-skivor kan spelas upp långsamt på fyra olika hastigheter. DVD-videoskivor kan dessutom spelas upp långsamt bakåt.

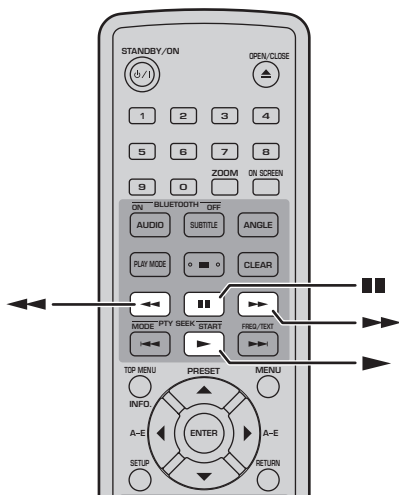

Tryck under pågående uppspelning på pausknappen (■).

Tryck in och håll knappen för snabbspelning bakåt (◀◀) eller framåt (▶▶) intryckt tills långsam uppspelning startar.

Tryck upprepade gånger på knappen för snabbspelning bakåt (◀◀) eller framåt (▶▶) för att ändra hastigheten.

Hastigheten visas på skärmen.

Tryck på startknappen (▶) för att återgå till normal uppspelning.

### Anmärkning:

- Det kan hända att normal uppspelning återupptas när ett nytt kapitel (DVD-video) eller spår (PBC VCD eller SVCD) nås under pågående långsam uppspelning.

## Bild-för-bild-uppspelning

DVD-video-, VCD-, SVCD-, DivX®- och WMV-skivor kan spelas upp en bildruta i taget. DVD-videoskivor medger dessutom bild-för-bild-uppspelning bakåt.

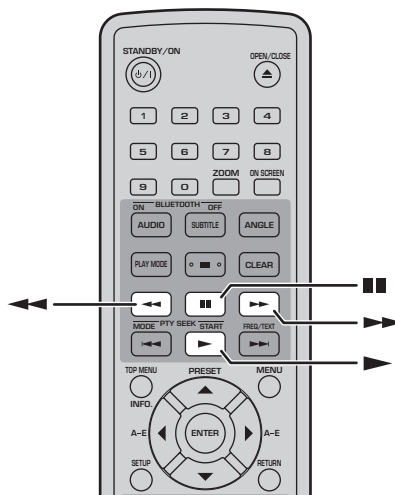

Tryck under pågående uppspelning på pausknappen (■).

Tryck på knappen för snabbspelning bakåt (◀◀) eller framåt (▶▶) för att spela upp en bildruta i taget.

Tryck på startknappen (▶) för att återgå till normal uppspelning.

### Anmärkning:

- Det kan hända att normal uppspelning återupptas när ett nytt kapitel (DVD-video) eller spår (PBC VCD eller SVCD) nås under pågående bild-för-bild-uppspelning.

## Val av språk och ljud

En del DVD-skivor innehåller ljudspår med olika språk eller ljudformat, såsom Dolby Digital och DTS, som kan väljas vid uppspelning. På ungefär samma sätt innehåller en del DVD-VR-skivor (DVD-R/RW/R DL, VR-läge) dubbla/enkla ljudspår och en del DivX<sup>®</sup>-skivor flera olika ljudspår.

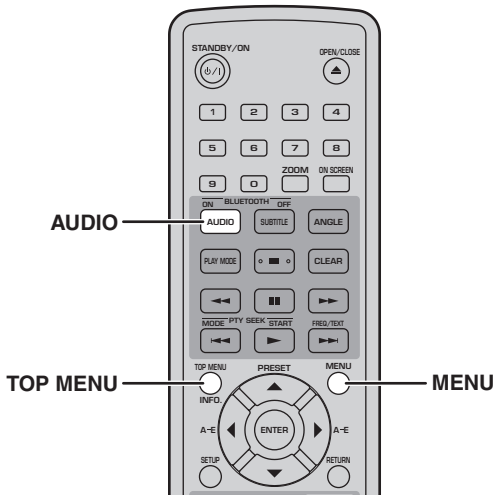

Tryck upprepade gånger på **AUDIO** under pågående uppspelning för att välja bland tillgängliga ljudspår för språk eller ljudformat.

Namnet på valt språk eller ljudformat visas på skärmen.

### Anmärkning:

- Med vissa skivor kan språk och ljudformat endast väljas med hjälp av skivmenyn. Använd TOP MENU och MENU till att ta fram skivmenyn.
- Grundinställt ljudspråk på DVD-videoskivor kan ändras enligt anvisningarna under "Språkinställningar" på sidan 59.
- Det kan hända att grundinställt ljudspråk (se sid. 59) väljs, om uppspelning stoppats och funktionen för återstart kopplats ur eller om skivan matats ut utan att stället för senaste minne lagrats (se sid. 24).

## Val av textning

En del DVD- och DivX<sup>®</sup>-skivor innehåller textning på ett eller flera språk, som kan väljas vid uppspelning.

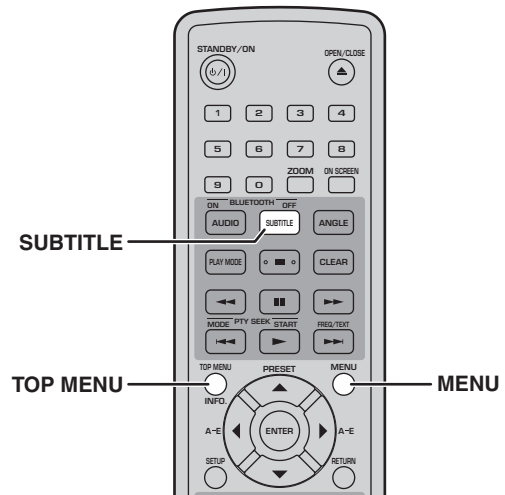

Tryck upprepade gånger på **SUBTITLE** under pågående uppspelning för att välja bland tillgängliga textningsspråk.

Namnet på valt textningsspråk visas på skärmen.

### Anmärkning:

- Med vissa skivor kan textning endast väljas med hjälp av skivmenyn. Använd TOP MENU och MENU till att ta fram skivmenyn.
- Grundinställt textningsspråk på DVD-videoskivor kan ändras enligt anvisningarna under "Språkinställningar" på sidan 59.
- Vi hänvisar till "Angående DivX<sup>®</sup>" på sidan 63 angående detaljer kring användning av DivX<sup>®</sup>-textning.
- Med vissa DivX<sup>®</sup>-skivor kan det hända att textning inte visas korrekt.
- Det kan hända att grundinställt textningsspråk (se sid. 59) väljs, om uppspelning stoppats och funktionen för återstart kopplats ur eller om skivan matats ut utan att stället för senaste minne lagrats (se sid. 24).

## Val av kameravinkel

En del DVD-videoskivor innehåller scener inspelade ur olika kameravinklar, som kan väljas vid uppspelning.

En kameraikon (📹) visas på skärmen vid uppspelning av innehåll som erbjuder alternativa kameravinklar. Visning av denna ikon kan om så önskas kopplas ur (se sid. 60).

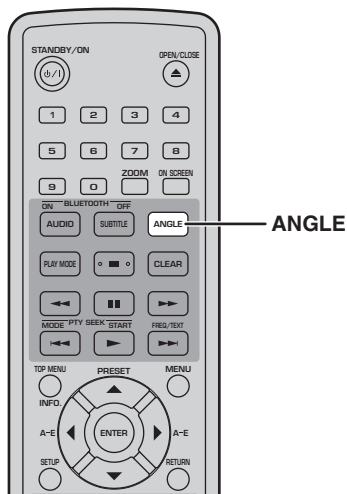

Tryck upprepade gånger på ANGLE under pågående uppspelning för att välja bland tillgängliga kameravinklar.

### Anmärkningar:

- Med vissa skivor kan det hända att kameravinkel inte kan väljas trots att kameraikonen (📹) visas på skärmen.
- Med vissa skivor kan kameravinkel även väljas på skivmenyn.

## Zoomning

Bilden kan zoomas (2x eller 4x) vid uppspelning av en DVD-video-, VCD-, SVCD-, DivX®, WMV- eller JPEG-skiva.

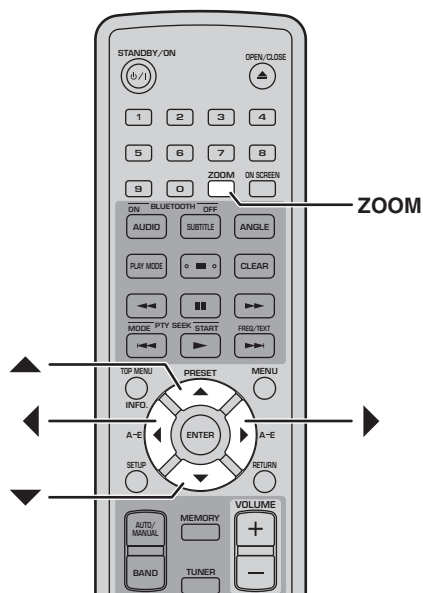

Tryck under pågående uppspelning upprepade gånger på ZOOM för att välja önskad zoomningsgrad, 2x, 4x eller 1x.

Använd markörknapparna (▲/▼/◀/▶) till att flytta den inzoomade delen åt önskat håll på bilden.

Zoomningsgraden kan ändras och den inzoomade delen flyttas fritt medan uppspelning fortsätter.

### Anmärkningar:

- Eftersom DVD-video-, VCD-, SVCD-, DivX®, WMV- och JPEG-skivor använder sig av en fast videoupplösning kan det hända att bildkvaliteten försämras vid inzoomning. Detta tyder inte på något fel.
- Om zoomindikeringen på skärmen slocknar, så tryck en gång till på ZOOM för att ta fram den igen.

## Repeterad uppspelning

En titel, ett kapitel, ett spår eller en hel skiva kan repeteras.

Repeterad uppspelning kan kombineras med programmerad uppspelning för repetering av enbart utvalda titlar, kapitel eller spår (se sid. 31).

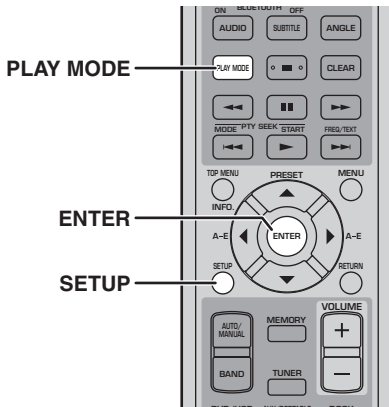

### 1 Tryck under pågående uppspelning på SETUP.

Inställningsmenyn visas på skärmen.

### 2 Välj "Play Mode" och tryck sedan på ENTER.

Menyn över uppspelningssätt visas på skärmen.

### 3 Välj "Repeat", välj önskat alternativ för repeterad uppspelning och tryck sedan på ENTER.

Tillgängliga alternativ för repeterad uppspelning beror på typen av skiva.

- För DVD-skivor kan "Title Repeat" eller "Chapter Repeat" väljas.
- För VCD-, SVCD- och ljud-CD-skivor kan "Disc Repeat" eller "Track Repeat" väljas.
- För DivX®- och WMV-skivor kan "Title Repeat" väljas. Med vissa DivX®-skivor kan även "Chapter Repeat" väljas.
- "Program Repeat" kan väljas under pågående programmerad uppspelning (se sid. 31).

### 4 Koppla ut repeterad uppspelning genom att välja "Repeat Off" och sedan trycka på ENTER.

### 5 Tryck på SETUP för att lämna inställningsmenyn.

#### Tips:

- Menyn över uppspelningssätt kan snabbt tas fram genom att trycka på PLAY MODE.

#### Anmärkning:

- Repeterad uppspelning kan inte användas med MP3-, WMA-, MPEG-4 AAC- och JPEG-skivor.

## A-B-repetering

Efter angivning av två punkter (A och B) på en DVD-, VCD-, SVCD- eller ljud-CD-skiva kan repetering av avsnittet mellan dessa punkter kopplas in.

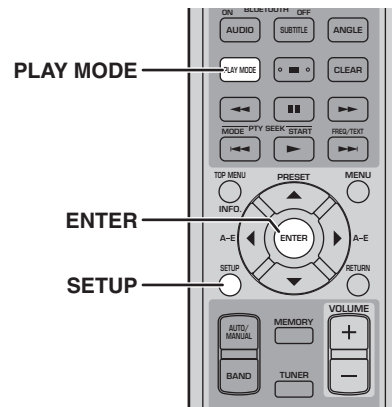

### 1 Tryck under pågående uppspelning på SETUP.

Inställningsmenyn visas på skärmen.

### 2 Välj "Play Mode" och tryck sedan på ENTER.

Menyn över uppspelningssätt visas på skärmen.

### 3 Välj "A-B Repeat" och tryck sedan på ENTER.

### 4 Välj "A(Start point)" och tryck sedan på ENTER.

### 5 Välj "B(End point)" och tryck sedan på ENTER.

Avsnittet mellan punkterna A och B repeteras.

### 6 Välj "Off" och tryck sedan på ENTER för att återgå till normal uppspelning.

### 7 Tryck på SETUP för att lämna inställningsmenyn.

#### Tips:

- Menyn över uppspelningssätt kan snabbt tas fram genom att trycka på PLAY MODE.

#### Anmärkning:

- Punkterna A och B måste väljas inom samma titel (DVD) eller spår (VCD, SVCD, ljud-CD).

## Slumpvis uppspelning

Titlar eller kapitel (DVD-video) eller spår (VCD, SVCD eller ljud-CD) kan spelas upp i slumpvis ordning.

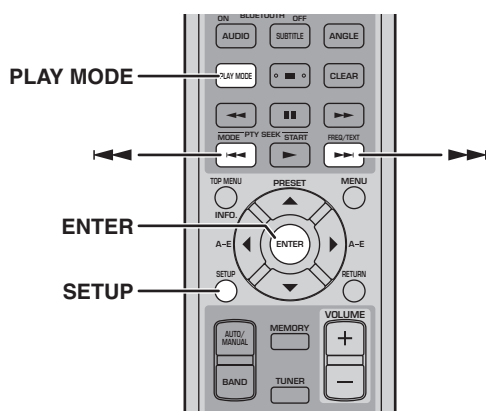

### Anmärkingar:

- Slumpvis uppspelning kan inte kombineras med programmerad uppspelning.
- Slumpvis uppspelning kan inte användas med DVD-VR (DVD-R/RW/RDL, VR-läge)-, DivX<sup>®</sup>-, WMV-, JPEG-, MP3-, WMA- eller MPEG-4 AAC-skivor eller medan en DVD-menyn visas.

---

### 1 Tryck under pågående uppspelning på SETUP.

Inställningsmenyn visas på skärmen.

---

### 2 Välj "Play Mode" och tryck sedan på ENTER.

Menyn över uppspelningssätt visas på skärmen.

---

### 3 Välj "Random", välj önskat alternativ för slumpvis uppspelning och tryck sedan på ENTER.

Tillgängliga alternativ för slumpvis uppspelning beror på typen av skiva.

- För DVD-skivor kan "Random Title" eller "Random Chapter" väljas.
- För VCD-, SVCD- och ljud-CD-skivor kan "On" väljas.

---

### 4 Koppla ut slumpvis uppspelning genom att välja "Random Off" och sedan trycka på ENTER.

---

### 5 Tryck på SETUP för att lämna inställningsmenyn.

#### Tips:

- Tryck under pågående slumpvis uppspelning på knappen för snabbval framåt (▶▶) för att välja en annan titel, ett annat kapitel eller ett annat spår. Tryck på knappen för snabbval bakåt (◀◀) för att återgå till början av nuvarande titel, kapitel eller spår.
- Menyn över uppspelningssätt kan snabbt tas fram genom att trycka på PLAY MODE.

## Programmerad uppspelning

Ett eget program med utvalda titlar, kapitel eller spår kan skapas.

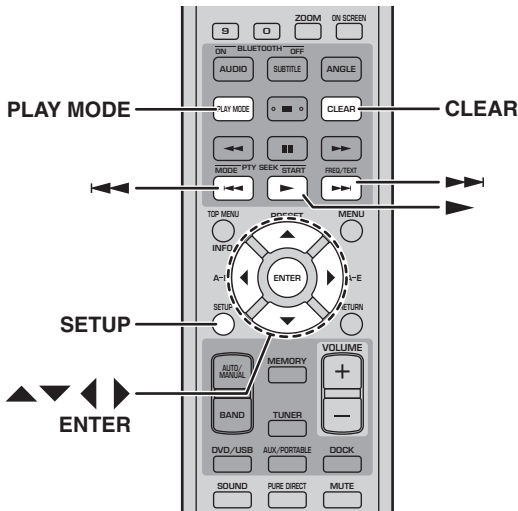

### 1 Tryck under pågående uppspelning på SETUP.

Inställningsmenyn visas på skärmen.

### 2 Välj "Play Mode" och tryck sedan på ENTER.

Menyn över uppspelningssätt visas på skärmen.

### 3 Välj "Program", välj "Create/Edit" på listan över alternativ för program och tryck sedan på ENTER.

### 4 Använd markörknapparna (▲/▼/◀/▶) till att välja en titel, ett kapitel eller ett spår och tryck på ENTER för att lägga till den valda artikeln i programmet.

Den valda artikeln läggs till i programmet och nästa programsteg tas fram.

- För DVD-skivor kan ett program innehålla titlar och kapitel.
- För ljud-CD-, VCD- och SVCD-skivor kan ett program innehålla spår.

### 5 Upprepa åtgärden i punkt 4 för att lägga till fler artiklar i programmet.

Upp till 24 artiklar kan ingå i ett program.

- En ny artikel kan infogas i ett program genom att välja det steg där den ska infogas, välja titeln, kapitlet eller spåret som ska infogas och sedan trycka på ENTER.
- En artikel kan raderas ur programmet genom att välja den och sedan trycka på CLEAR.

### 6 Tryck på startknappen (▶) för att starta uppspelning av programmet.

Artiklarna i programmet spelas upp i angiven ordning.

Under pågående uppspelning kan knapparna för snabbval framåt (▶▶) och bakåt (◀◀) användas till att välja efterföljande eller föregående artiklar i programmet.

#### ■ Alternativ på programmeny

Förutom "Create/Edit", innehåller programmenyn följande alternativ:

- **Playback Start:** Startar uppspelning av programmet.
- **Playback Stop:** Kopplar ur programmerad uppspelning, men bevarar programmet i minnet.
- **Playback Delete:** Raderar programmet.

### 7 Tryck på SETUP för att lämna inställningsmenyn.

#### Tips:

- Menyn över uppspelningssätt kan snabbt tas fram genom att trycka på PLAY MODE.

#### Anmärkningar:

- Programmet raderas vid utmatning av skivan, val av en annan ingångskälla än DVD eller avslagning av DRX-730.
- Programmerad uppspelning kan inte användas med DVD-VR (DVD-R/RW/R DL, VR-läge)-, DivX<sup>®</sup>-, WMV-, JPEG-, MP3-, WMA- eller MPEG-4 AAC-skivor eller medan en DVD-meny visas.

## Direktval på en skiva

Ett titel-, kapitel- eller spårnummer eller en viss tid kan matas in för direktval av önskat ställe på en skiva.

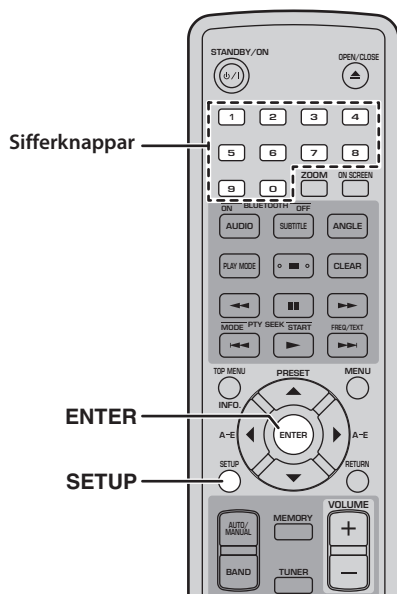

### 1 Tryck under pågående uppspelning på SETUP.

Inställningsmenyn visas på skärmen.

### 2 Välj "Play Mode" och tryck sedan på ENTER.

Menyn över uppspelningssätt visas på skärmen.

### 3 Välj "Search Mode", välj önskat alternativ för direktval och tryck sedan på ENTER.

Tillgängliga alternativ för direktval beror på typen av skiva.

- För DVD-skivor kan "Title Search", "Chapter Search" eller "Time Search" väljas.
- För VCD-, SVCD- och ljud-CD-skivor kan "Track Search" eller "Time Search" väljas.
- För DivX®- och WMV-skivor kan "Time Search" väljas. För vissa DivX®-skivor kan även "Chapter Search" väljas.

#### Anmärkning:

- Tidssökning kan endast väljas under pågående uppspelning och fungerar endast inom nuvarande titel eller spår.

### 4 Använd sifferknapparna till att mata in ett titel-, kapitel- eller spårnummer eller en tid.

En tid ska anges i minuter och sekunder. Om exempelvis tiden 45 minuter ska matas in, så tryck på 4, 5, 0 och 0. Om tiden 1 timme, 20 minuter och 30 sekunder ska matas in, så tryck på 8, 0, 3 och 0.

### 5 Tryck på ENTER för att starta uppspelning från och med den titel, det kapitel, det spår eller den tid som angetts.

### 6 Tryck på SETUP för att lämna inställningsmenyn.

#### Anmärkning:

- För DivX®- och WMV-skivor kan det hända att den tid som letats upp skiljer sig några sekunder från den tid som angetts.

## Uppspelning av JPEG-bildspel

Ett bildspel med JPEG-bilder på en dataskiva kan spelas upp.

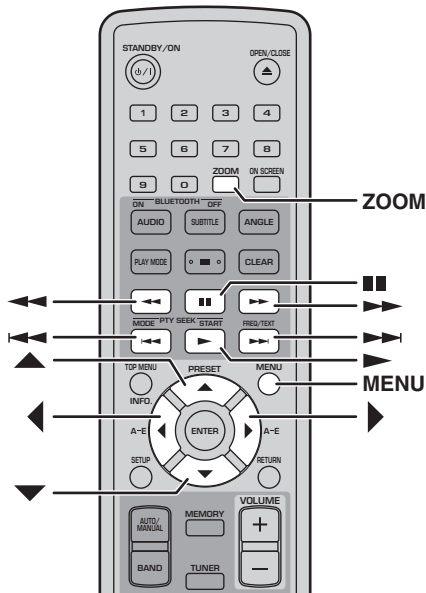

Sätt i en JPEG-CD-skiva och tryck sedan på startknappen (▶) för att starta ett bildspel.

Från och med den första bilden i den första mappen spelas samtliga bilder i samtliga mappar på CD-skivan upp och visas i alfabetisk ordning.

Bidernas format ändras automatiskt, så att de visas i största möjliga storlek på skärmen.

Om isatt skiva innehåller både JPEG-bildfiler och musikfiler (MP3, WMA, MPEG-4 AAC), så spelas musikfilerna upp om och om igen samtidigt som bildspelet visas. Pausknappen (■) och knapparna för snabbval framåt (▶▶), snabbval bakåt (◀◀), snabbspelning bakåt (◀◀) och snabbspelning framåt (▶▶) kan då användas till att manövrera uppspelningen av musik, men inte bildspelet.

Följande knappar kan användas vid uppspelning av ett bildspel.

Knapp	Beskrivning
<b>Pausknapp (■)</b>	Pausar bildspelet (eller musiken, om skivan innehåller musikfiler).
<b>Knapp för snabbval framåt (▶▶)</b>	Väljer nästa bild (eller spår, om skivan innehåller musikfiler).
<b>Knapp för snabbval bakåt (◀◀)</b>	Väljer föregående bild (eller spår, om skivan innehåller musikfiler).
<b>Markörknappar (▲▼)/(◀▶)</b>	Pausar bildspelet och roterar och vänder nuvarande bild. Tryck på startknappen (▶) för att återgå till normal bildspelsuppspelning.
<b>ZOOM</b>	Pausar bildspelet och zoomar in nuvarande bild. Tryck upprepade gånger för att välja önskad zoomningsgrad, 2x, 4x eller 1x. Tryck på startknappen (▶) för att återgå till normal bildspelsuppspelning.
<b>MENU</b>	Tar fram navigeringsmenyn Disc Navigator (se nedan).

### Anmärkningar:

- Stora bilder tar längre tid att ladda och visas kanske inte omedelbart.
- DRX-730 stöder upp till 299 mappar på en enskild skiva och varje mapp kan innehålla en kombination av upp till 648 filer och mappar.



## Användning av navigeringsmenyn Disc Navigator med DVD-video-, VCD- och SVCD-skivor

Navigeringsmenyn Disc Navigator kan användas till att bläddra fram och välja titlar, kapitel och spår på DVD-, VCD- och SVCD-skivor.

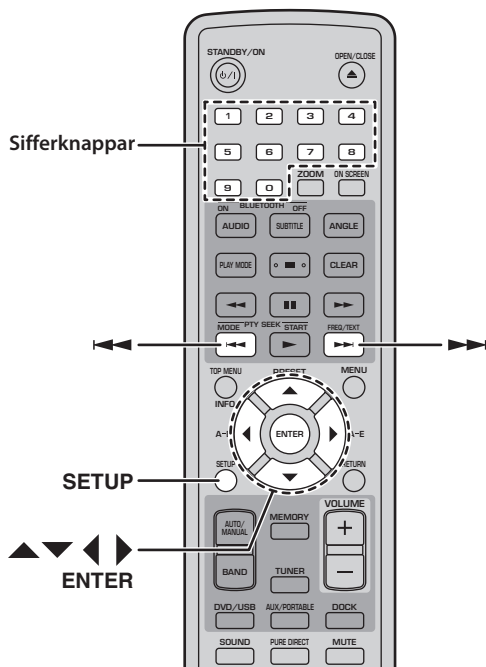

### 1 Tryck under pågående uppspelning på SETUP.

Inställningsmenyn visas på skärmen.

### 2 Välj "Disc Navigator" och tryck sedan på ENTER.

En lista över alternativ visas på skärmen. Tillgängliga alternativ beror på typen av skiva.

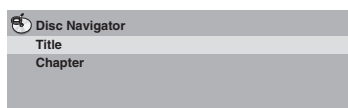

Följande alternativ är tillgängliga för respektive skivtyp.

Skiva	Alternativ
DVD-video	Titel
	Kapitel <sup>1</sup>
VCD, SVCD	Spår
	Tid
DVD-VR (DVD-R/RW/R DL, VR-läge) <sup>2</sup>	Original: Titel
	Original: Tid
	Spellista: Titel
	Spellista: Tid

1. Endast kapitel inom nuvarande titel kan väljas.

2. Inspelningar gjorda på en DVD-brännare kallas för *originaltitlar*. Redigerade inspelningar baserade på sådana originaltitlar kallas för *spellisttitlar*.

### 3 Välj önskat alternativ för bläddring och tryck sedan på ENTER.

Six miniatyrbilder med ett urval av det valda alternativets innehåll visas på skärmen. Efter val av "Time" visar miniatyrbilderna innehållet med 10 minuters intervaller.

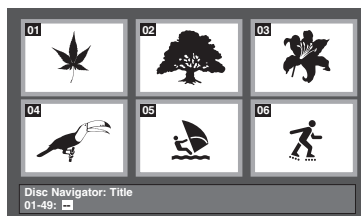

### 4 Använd knapparna för snabbval framåt (▶▶) och bakåt (◀◀) till att bläddra fram andra sidor med miniatyrbilder, om sådana förekommer.

### 5 Använd markörknapparna (▲/▼/◀/▶) till att välja önskad miniatyrbild för uppspelning och tryck sedan på ENTER.

Uppspelning av vald artikel startar.

Miniatyrbilder kan även väljas med hjälp av sifferknapparna och ENTER.

## Användning av navigeringsmenyn Disc Navigator med MP3-, WMA-, MPEG-4 AAC-, DivX<sup>®</sup>-, WMV- och JPEG-skivor

Navigeringsmenyn Disc Navigator kan användas till att bläddra fram och välja MP3-, WMA-, MPEG-4 AAC-, DivX<sup>®</sup>-, WMV- och JPEG-filer på dataskivor.

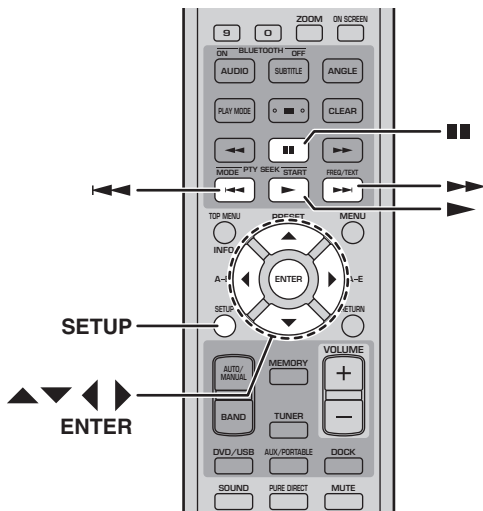

### 1 Tryck på SETUP.

Inställningsmenyn visas på skärmen.

### 2 Välj "Disc Navigator" och tryck sedan på ENTER.

Navigeringsmenyn Disc Navigator visas på skärmen.

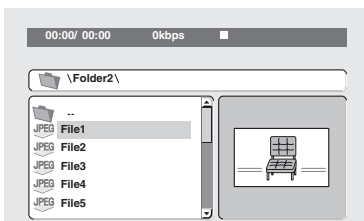

### 3 Använd markörknapparna (▲/▼/◀/▶) till att välja spår, fil eller mapp för uppspelning.

- Använd övre/nedre markörknapparna (▲/▼) till att bläddra uppåt eller neråt på fil- och mapplistan.
- Använd vänster markörknapp (◀) till att gå tillbaka en nivå i katalogträdet. Välj alternativt mappen högst upp på listan (...) och tryck på ENTER.
- Använd ENTER eller höger markörknapp (▶) till att öppna vald mapp.

Vid val av en JPEG-bildfil visas en miniatyrbild för förhandsgranskning på navigeringsmenyn Disc Navigator.

### 4 Tryck på ENTER för att starta uppspelning av valt spår, fil eller mapp.

Efter val av en MP3-, WMA-, MPEG-4 AAC-, DivX<sup>®</sup>- eller WMV-fil spelas samtliga filer i samma mapp upp från och med vald fil.

Efter val av en JPEG-bildfil spelas samtliga filer i samma mapp upp i ett bildspel som börjar med vald fil.

### 5 Tryck på SETUP för att lämna inställningsmenyn.

#### Tips:

- Om isatt skiva innehåller både JPEG-bildfiler och musikfiler (MP3, WMA, MPEG-4 AAC), så kan musik återges samtidigt som bildspelet visas. Starta helt enkelt musikuppspelning enligt beskrivningen ovan och välj sedan en JPEG-bildfil och starta bildspelsuppspelning. Alla filer inom nuvarande mappar spelas upp om och om igen. Startknappen (▶), pausknappen (⏏) och knapparna för snabbval framåt (▶▶) och snabbval bakåt (◀◀) kan då användas till att manövrera bildspelet, men inte musikuppspelningen.
- Endast filer i nuvarande mapp spelas upp med navigeringsmenyn Disc Navigator. Lämna navigeringsmenyn Disc Navigator och starta uppspelning genom att trycka på startknappen (▶) för att spela upp samtliga filer på isatt skiva. Vi hänvisar till "Uppspelning av JPEG-bildspel" på sidan 33.

## Visning av skivinformation

Information om titel, kapitel, spår m.m. kan visas vid uppspelning.

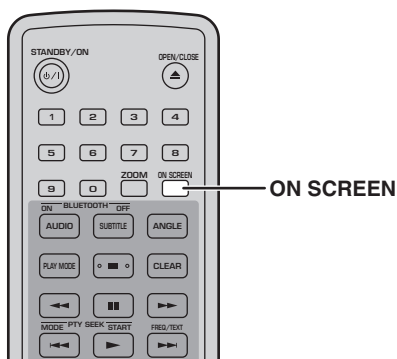

Tryck under pågående uppspelning upprepade gånger på ON SCREEN för att ta fram önskad information.

Dölj informationen genom att trycka upprepade gånger på ON SCREEN tills den slocknar.

Viss information, såsom återstående tid på skivan, visas även i teckenfönstret på DRX-730.

## Visning av ljudformat

Aktuellt ljudformat kan visas vid uppspelning.

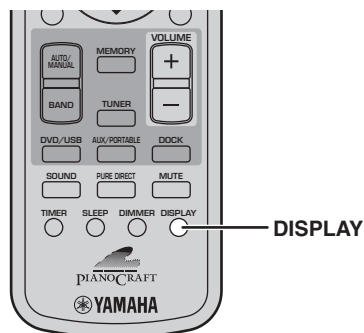

Tryck under pågående uppspelning på DISPLAY.

Ljudformatet visas i teckenfönstret.



Listan nedan visar möjliga ljudformat.

Visning	Beskrivning
<b>PCM</b>	PCM (DVD-videoskiva)
<b>Dolby D</b>	Dolby Digital (DVD-videoskiva)
<b>MPEG2</b>	MPEG2 (DVD-videoskiva)
<b>DTS</b>	DTS (DVD-videoskiva)
<b>CDDA</b>	Ljud-CD
<b>VCD</b>	Video-CD
<b>SVCD</b>	Supervideo-CD
<b>DTS CD</b>	DTS-CD
<b>DATA DISC</b>	MP3, WMA, MPEG-4 AAC, DivX®, WMV eller JPEG

### Anmärkning:

- Ljudformatet kan endast kontrolleras medan DVD är valt som ingångskälla och uppspelning pågår.

# Kapitel 5: Radiomottagning

I detta kapitel beskrivs hur radion används till att ta emot önskade radiostationer och lagra dem som förvalsstationer. Modeller till Europa och Ryssland stöder radiodatasystem-mottagning, som erbjuder många extra radiofunktioner.

## ■ Indikeringar för radiomottagning i teckenfönstret

Följande indikeringar visas i teckenfönstret vid radiomottagning och lagring av förvalsstationer.

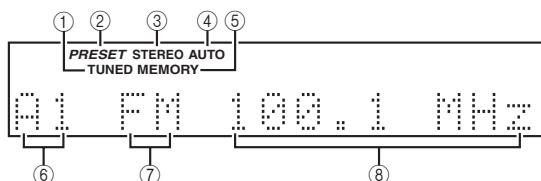

### ① TUNED

Visas medan en radiostation är inställd.

### ② PRESET

Visas vid mottagning av förvalsstationer.

### ③ STEREO

Visas vid mottagning av en FM-station i stereo.

### ④ AUTO

Visas vid automatisk stationssökning. Slocknar vid val av manuell stationsinställning.

### ⑤ MEMORY

Visas vid lagring av förvalsstationer.

### ⑥ Förvalsnummer

Anger aktuellt förvalsnummer.

### ⑦ Band

Anger aktuellt frekvensband (FM eller AM).

### ⑧ Frekvens

Anger aktuell frekvens.

## Inställning av radiostationer

Radiostationer kan ställas in automatiskt eller manuellt.

## Automatisk stationsökning

Vid automatisk stationsökning söker DRX-730 upp radiostationer automatiskt.

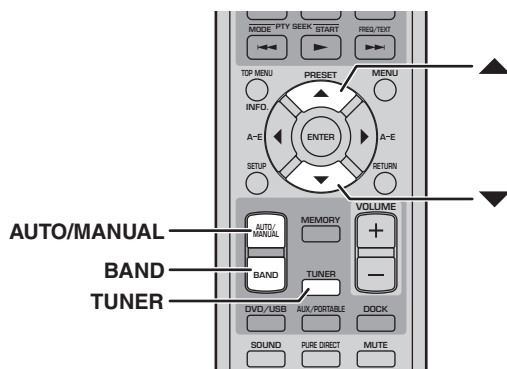

5

**1** Tryck på TUNER för att välja ingångskällan TUNER.

**2** Tryck lämpligt antal gånger på BAND för att välja FM eller AM.



**3** Tryck lämpligt antal gånger på AUTO/MANUAL för att välja automatisk stationsökning (indikeringen AUTO visas).

Vid automatisk stationsökning visas indikeringen AUTO i teckenfönstret.

**4** Tryck på övre markörknappen (▲) för att söka efter stationer på högre frekvenser. Tryck på nedre markörknappen (▼) för att söka efter stationer på lägre frekvenser.

Radion söker efter en tillgänglig station. När en station påträffas avbryts stationsökningen samtidigt som indikeringen TUNED visas i teckenfönstret och stationen tas emot.

Vid stereomottagning av en FM-station visas indikeringen STEREO i teckenfönstret. Om signalerna är svaga blir mottagningen kanske i mono.

**Anmärkningar:**

- Försök med manuell stationsinställning, om svaga stationer i området inte ställs in vid automatisk stationssökning.
- Om brusstörningar uppstår vid FM-stereomottagning, så tryck på AUTO/MANUAL för att välja manuell stationsinställning och mottagning i mono.

**Manuell stationsinställning**

Vid manuell stationsinställning kan radiostationer ställas in manuellt.

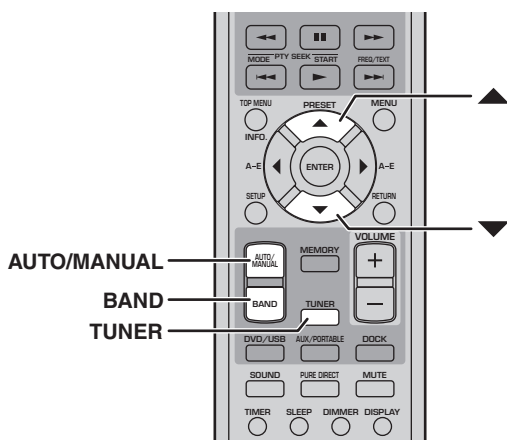

**1** Tryck på TUNER för att välja ingångskällan TUNER.

**2** Tryck lämpligt antal gånger på BAND för att välja FM eller AM.



**3** Tryck lämpligt antal gånger på AUTO/MANUAL för att välja manuell stationsinställning (indikeringen AUTO visas inte).

Vid manuell stationsinställning visas inte indikeringen AUTO i teckenfönstret.

**4** Tryck på övre markörknappen (▲) för att höja stationsfrekvensen. Tryck på nedre markörknappen (▼) för att sänka stationsfrekvensen.

Frekvensen ändras oavbrutet, om endera knappen hålls intryckt.

**Anmärkning:**

- Endast enkanalig mottagning är möjlig vid manuell stationsinställning.

**■ Ändring av stationsökningssteg (gäller endast modeller till Asien, inkl. Taiwan)**

Beroende på vilket frekvensintervall som gäller för radiostationer där radion används kan det hända att inställningen av stationsökningssteg behöver ändras.

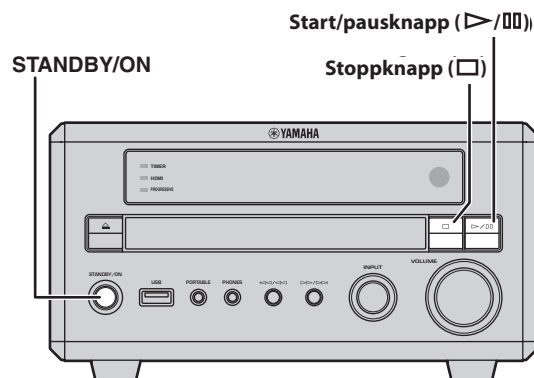

**1** Ställ DRX-730 i strömbereidskap.

**2** Tryck in stoppknappen (□) på DRX-730 och tryck samtidigt in strömbrytaren STANDBY/ON och fortsätt att hålla stoppknappen (□) intryckt tills "DVD - NO REQ." visas i teckenfönstret.

**3** Tryck på stoppknappen (□).  
"TU - AM9/FM50" (grundinställning) visas i teckenfönstret.

**4** Tryck lämpligt antal gånger på start/pausknappen (▶/⏸) för att välja lämpligt stationsökningssteg: "TU - AM10/FM100" eller "TU - AM9/FM50".

- TU - AM10/FM100: AM 10 kHz/FM 100 kHz
- TU - AM9/FM50: AM 9 kHz/FM 50 kHz

**5** Tryck på strömbrytaren STANDBY/ON.  
Stationsökningssteget är inställt och DRX-730 ställs i strömbereidskap. Tryck på strömbrytaren STANDBY/ON för att slå på strömmen igen.

## Användning av stationsförval

Önskade radiostationer kan lagras i ett stationsförval för snabb och enkel inställning. Upp till 40 förvalsstationer, organiserade i fem grupper (A–E) med åtta stationer (1–8) i varje grupp, kan lagras i förvalsmminnet. Förvalsstationer kan lagras automatiskt eller manuellt.

## Automatisk lagring av förvalsstationer

Vid automatisk lagring av förvalsstationer lagrar DRX-730 automatiskt alla radiostationer som radion kan ta emot.

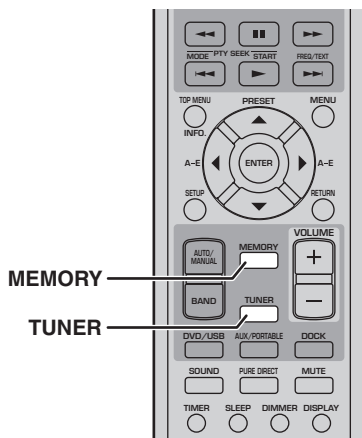

**1** Tryck på TUNER för att välja ingångskällan TUNER.

**2** Tryck in MEMORY i 3 sekunder för att starta automatisk lagring av förvalsstationer.

Från och med lägsta FM-frekvensen söker DRX-730 igenom FM-bandet efter mottagningsbara stationer och lagrar dem en efter en med början från förvalsnummer A-1. När hela FM-bandet har sökts igenom söks AM-bandet igenom, varefter automatisk lagring av förvalsstationer avslutas.

### Anmärkingar:

- Om alla tillgängliga förvalsnummer har använts innan sökningen är klar, så avslutas den automatiska lagringen av förvalsstationer.
- Vid automatisk lagring av förvalsstationer ersätts redan förekommande förvalsstationer.
- På modeller till Europa och Ryssland lagras endast FM-stationer som sänder radiodatasystem-signaler vid automatisk lagring av förvalsstationer.

## Manuell lagring av förvalsstationer

Manuell lagring av förvalsstationer kan användas till att lagra förvalsstationer manuellt

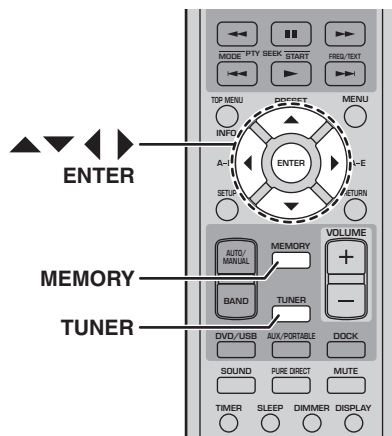

**1** Tryck på TUNER för att välja ingångskällan TUNER.

**2** Ställ in den radiostation som ska lagras (se sid. 37).

**3** Tryck på MEMORY.

Indikeringen MEMORY i teckenfönstret börjar blinka.

**4** Använd vänster/höger markörknapp (◀/▶) till att välja en förvalsgrupp (A–E) och övre/nedre förvalsknapp (▲/▼) till att välja ett förvalsnummer medan MEMORY blinkar.

Om ingen knapp trycks in inom 10 sekunder kopplas läget för lagring av en förvalsstation ur.

**5** Tryck på MEMORY eller ENTER för att lagra förvalsstationen.

Förvalsstationen lagras och indikeringen MEMORY i teckenfönstret slutar blinka.

Upprepa åtgärderna i punkt 2 till 5 för att lagra fler radiostationer som förvalsstationer.

### Anmärkingar:

- Förutom information om frekvens och frekvensband (FM/AM) lagras inställningen för automatisk/manuell mottagning med varje förvalsstation.
- Om en ny radiostation ska lagras under ett förvalsnummer, så utför bara åtgärderna i punkt 2 till 5 på nytt. Den tidigare stationen ersätts då av den nya.

## Mottagning av förvalsstationer

Efter att en viss radiostation har lagrats i stationsförvalet kan den enkelt ställas in genom att välja dess förvalsnummer.

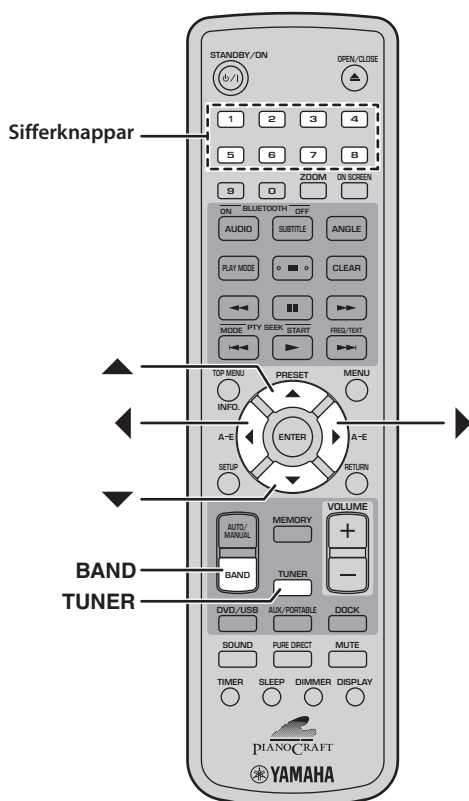

**1** Tryck på TUNER för att välja ingångskällan TUNER.

**2** Tryck lämpligt antal gånger på BAND för att välja "PRESET".

Indikeringen PRESET visas i teckenfönstret.

**3** Använd övre/nedre markörknappar (▲/▼) till att välja önskad förvalsstation.

Det går även att använda vänster/höger markörknappar (◀/▶) till att välja förvalsgrupp (A-E) och sifferknapparna 1 till 8 till att välja förvalsnummer.

## Radiodatasystem-mottagning (gäller endast modeller till Europa och Ryssland)

Med hjälp av radiodatasystemet radiodatasystem kan text och annan information sändas tillsammans med FM-radiosignaler och erbjuda extra radiofunktioner. FM-stationer som erbjuder radiodatasystem-tjänster finns i vissa länder i Europa, inklusive Ryssland. DRX-730 stöder följande typer av radiodatasystem-tjänster:

PS (stationsnamn), PTY (programtyp), RT (radiotext) och CT (aktuell tid).

### ■ Indikeringar för radiodatasystem-mottagning

Följande indikeringar används för radiodatasystem-mottagning.

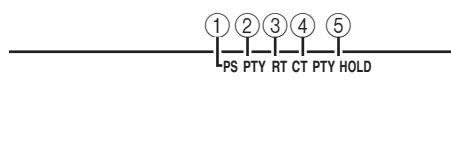

**① PS**

Visas när PS-information (stationsnamn) tagits emot.

**② PTY**

Visas när PTY-information (programtyp) tagits emot.

**③ RT**

Visas när RT-information (radiotext) tagits emot.

**④ CT**

Visas när CT-information (aktuell tid) tagits emot.

**⑤ PTY HOLD**

Visas under pågående PTY-sökning.

## Visning av radiodatasystem-information

Radiodatasystem-information som för tillfället sänds av en inställd FM-station kan tas fram i teckenfönstret.

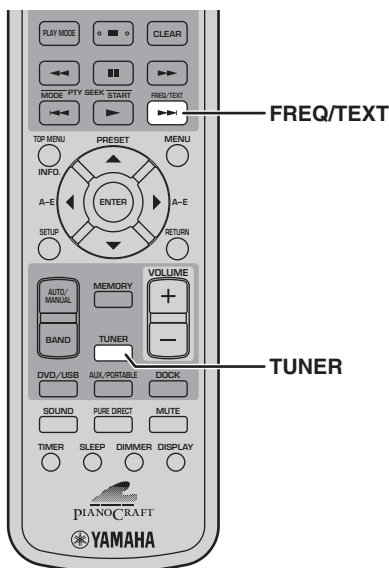

### ■ Angående radiodatasystem-information

#### • PS (stationsnamn)

Namnet på mottagen station visas. Vid val av en förvaldsstation eller inställning av en station som sänder stationsnamn visas stationsnamnet strax efter att stationsfrekvensen har visats.

#### • PTY (programtyp)

Typen av program som sänds för tillfället, t.ex. nyheter, sport eller musik, visas.

#### • RT (radiotext)

Textmeddelanden som en station sänder visas. Meddelandet kan rullas fram och bestå av upp till 64 tecken. Tecken som inte stöds ersätts av ett understreck (\_).

#### • CT (aktuell tid)

Den tidsinformation som en station sänder visas.

#### Anmärkningar:

- Alla FM-radiostationer sänder inte alla typer av radiodatasystem-information.
- Det kan hända att meddelandet "WAIT" visas, om PTY-, RT- eller CT-information av någon anledning inte kan tas emot.
- Om signalerna från en radiodatasystem-sändande station är svaga kan det hända att DRX-730 inte kan ta emot aktuell radiodatasystem-information korrekt.

5

- 1 Tryck på TUNER för att välja ingångskällan TUNER och välj sedan en förvaldsstation eller ställ in en FM-station som sänder radiodatasystem-signaler.
- 2 Tryck upprepade gånger på FREQ/TEXT för att ta fram tillgänglig radiodatasystem-information.

Indikeringen PS, PTY, RT eller CT blinkar i några sekunder i teckenfönstret i enlighet med vald radiodatasystem-information.

radiodatasystem-information visas i följande ordningsföljd:



\* Normal visning av stationsfrekvens



## Sökning efter FM-förvalsstationer enligt programtyp

PTY-sökning kan användas till att söka efter en FM-förvalsstation som sänder ett program enligt önskad programtyp.

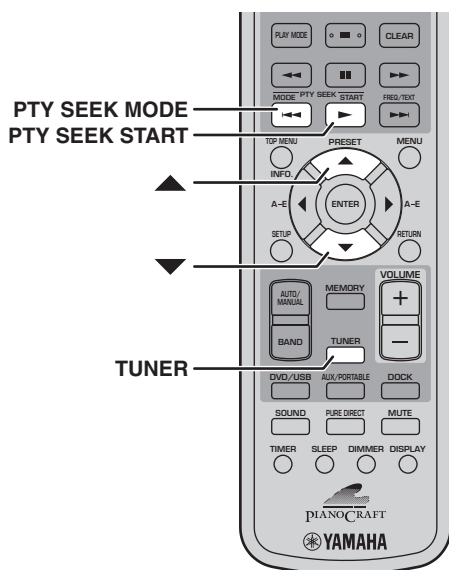

## Programtyper (PTY)

Programtyp	Beskrivning
<b>NEWS</b>	Nyheter
<b>AFFAIRS</b>	Aktualiteter
<b>INFO</b>	Allmän information
<b>SPORT</b>	Sport
<b>EDUCATE</b>	Utbildning
<b>DRAMA</b>	Drama
<b>CULTURE</b>	Kultur
<b>SCIENCE</b>	Vetenskap
<b>VARIED</b>	Lättare underhållning
<b>POP M</b>	Populärmusik
<b>ROCK M</b>	Rockmusik
<b>M.O.R. M</b>	Lättyssnad musik
<b>LIGHT M</b>	Lättare klassisk musik
<b>CLASSICS</b>	Seriös klassisk musik
<b>OTHER M</b>	Annan musik

**1** Tryck på TUNER för att välja ingångskällan TUNER.

**2** Tryck på PTY SEEK MODE.

**3** Använd övre/nedre markörknappar (▲/▼) till att välja önskad programtyp.

Valbara programtyper anges i listan nedan.

**4** Tryck på PTY SEEK START för att starta PTY-sökning.

Indikeringen PTY HOLD visas i teckenfönstret. Med början från förvalsnummer A-1 söker DRX-730 efter en station som sänder ett program enligt angiven typ. Om ingen sådan station påträffas återgår DRX-730 till den station som togs emot innan sökningen påbörjades.

## Inställning av klockan med hjälp av radiodatasystem

Med hjälp av radiodatasystem-tjänsten för aktuell tid (CT) kan klockan på DRX-730 ställs in automatiskt. Denna funktion kan kopplas in eller ur. Grundinställningen är inkopplat läge.

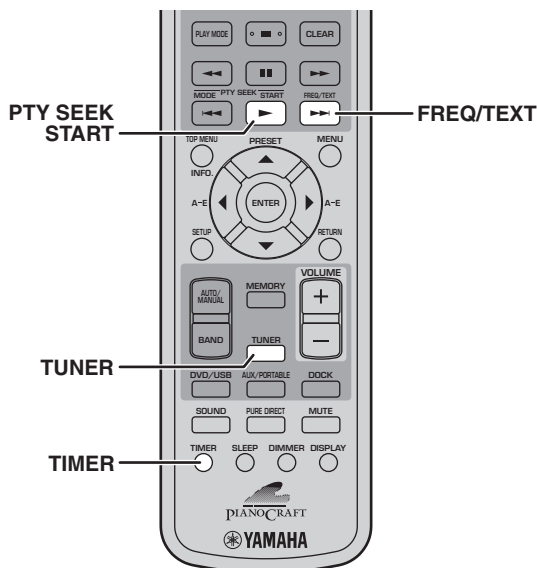

- 1** Tryck på TUNER för att välja ingångskällan TUNER.
- 2** Tryck på TIMER för att ta fram aktuell tid.
- 3** Tryck på FREQ/TEXT för att välja "CT->Clock".  

CT->Clock: ON
- 4** Tryck lämpligt antal gånger på PTY SEEK START för att välja "ON" eller "OFF".
- 5** Tryck på FREQ/TEXT.  
Inställningen är klar.

### Anmärkning:

- Om klockan på DRX-730 inte redan har ställts in, så används CT-informationen till att ställa in klockan första gången, oberoende av denna inställning.

## Radiodatasystem-omställning till sommartid

Med hjälp av den information om lokaltid som radiodatasystem-tjänsten för aktuell tid (CT) erbjuder ställs klockan på DRX-730 automatiskt om mellan sommartid och normalt看 där detta används. Denna funktion kan kopplas in eller ur. Grundinställningen är inkopplat läge.

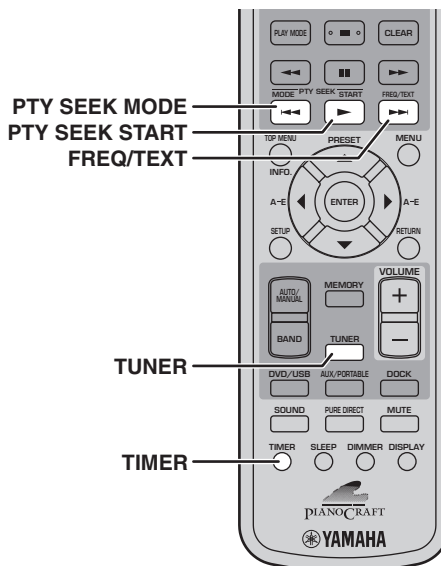

- 1** Tryck på TUNER för att välja ingångskällan TUNER.
- 2** Tryck på TIMER för att ta fram aktuell tid.
- 3** Tryck på FREQ/TEXT för att välja "CT->Clock".  

CT->Clock: ON
- 4** Tryck på PTY SEEK MODE för att välja "Local->CT".  

Local->CT: ON
- 5** Tryck lämpligt antal gånger på PTY SEEK START för att välja "ON" eller "OFF".
- 6** Tryck på FREQ/TEXT.  
Inställningen är klar.

# Kapitel 6: Användning av timern

DRX-730 inkluderar en timer som kan programmeras för automatiskt start och stopp av uppspelning vid önskade tider. DRX-730 kan till exempel användas som en väckarklocka för att vakna till önskad radiostation eller musikskiva.

För att kunna använda timern måste du:

1. Välja ingångskälla.
2. Ställa in påslagstid.
3. Ställa in avslagstid.
4. Koppla in timern.

Dessa inställningar beskrivs nedan.

## Anmärkningar:

- För att timern ska kunna programmeras måste klockan på DRX-730 vara inställd (se sid. 21).
- Timerprogrammering kan när som helst avbrytas genom att trycka på TIMER.

## Val av ingångskälla

Den ingångskälla som ska användas när timern slår på DRX-730 kan anges i förväg.

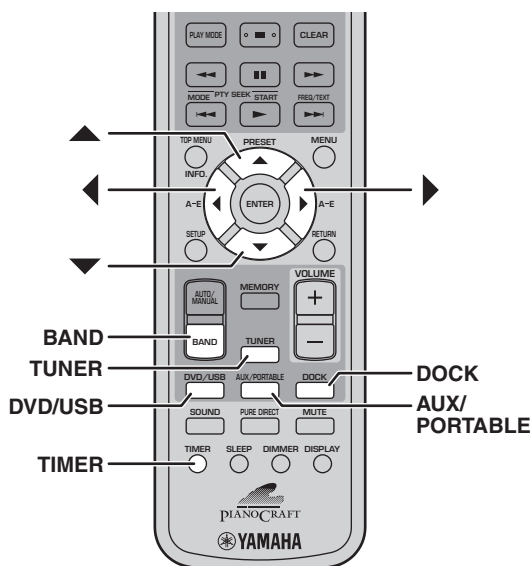

- 1 Tryck på TIMER och använd sedan övre/nedre markörknappar (▲/▼) till att välja "Timer Input".

Timer Input

Indikeringen TIMER blinkar.

- 2 Använd vänster/höger markörknappar (◀/▶) till att välja önskad ingångskälla.

DVD

Ingångskällor väljs i följande ordningsföljd:

DVD ↔ USB ↔ FM ↔ AM ↔ PRESET ↔ AUX ↔ PORTABLE ↔ DOCK

Ingångskällan kan även väljas med hjälp av knapparna DVD/USB, AUX/PORTABLE, DOCK, TUNER och BAND på fjärrkontrollen eller väljaren INPUT på DRX-730.

Använd övre/nedre markörknappar (▲/▼) till att välja önskad förvalsstation efter val av TUNER.

A1 FM 87.5 MHz

- 3 Tryck på ENTER.

Ingångskällan är vald och indikeringen för inställning av påslagstid visas i teckenfönstret (se sid. 45).

## Anmärkning:

- Ingångskällan DOCK kan användas för timerstyrd uppspelning med en iPod-spelare, men inte med en Bluetooth-enhet.

## Inställning av påslagstid

Önskad tid då DRX-730 ska slås på och uppspelning startas kan ställas in.

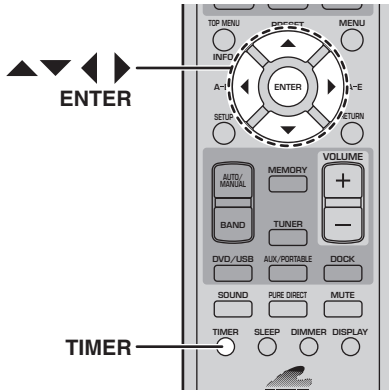

- 1 Tryck på **TIMER** och använd sedan övre/nedre markörknappar (▲/▼) till att välja "ON Time". Om förvalsmenyn visas, så tryck på **ENTER**.

ON Time

Indikeringen **TIMER** blinkar och efter en stund visas "ON 0:00" i teckenfönstret (om 12-timmars tidvisning används, så visas "ON AM 12:00").

- 2 Tryck på **ENTER**.

Timindikeringen börjar blinka.

00:00

- 3 Ställ in önskad timtal med hjälp av övre/nedre markörknappar (▲/▼).

- 4 Tryck på höger markörknapp (▶).

Minutindikeringen börjar blinka.

00:00

- 5 Ställ in önskat minuttal med hjälp av övre/nedre markörknappar (▲/▼).

Använd vid behov vänster/höger markörknappar (◀/▶) till att växla mellan timindikering och minutindikering.

- 6 Tryck på **ENTER**.

Påslagstiden är inställd och indikeringen för inställning av avslagstid visas i teckenfönstret (se nedan).

## Inställning av avslagstid

Önskad tid då uppspelning ska stoppas och DRX-730 ställas i strömbereidskap kan ställas in.

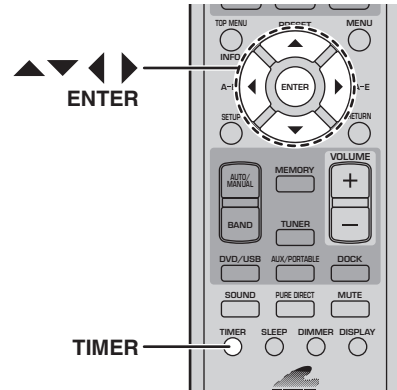

- 1 Tryck på **TIMER** och använd sedan övre/nedre markörknappar (▲/▼) till att välja "OFF Time". Om förvalsmenyn visas, så tryck på **ENTER**.

OFF Time

Indikeringen **TIMER** blinkar och efter en stund visas "OFF hh:m" i teckenfönstret (om 12-timmars tidvisning används, så visas "OFF AM hh:mm"). Inledningsvis är avslagstiden inställd på en timme senare än angiven påslagstid.

- 2 Tryck på **ENTER**.

Timindikeringen börjar blinka.

00:00

- 3 Ställ in önskad timtal med hjälp av övre/nedre markörknappar (▲/▼).

- 4 Tryck på höger markörknapp (▶).

Minutindikeringen börjar blinka.

00:00

- 5 Ställ in önskat minuttal med hjälp av övre/nedre markörknappar (▲/▼).

Använd vid behov vänster/höger markörknappar (◀/▶) till att växla mellan timindikering och minutindikering.

- 6 Tryck på **ENTER**.

Avslagstiden är inställd och indikeringen för in/urkoppling av timern visas i teckenfönstret (se sid. 46).

## In- och urkoppling av timer

Timern kan kopplas in och ur efter behov, utan att timerinställningarna ändras. Om du till exempel använder timern som väckarklocka, så kan du koppla ur den när du ska ha semester.

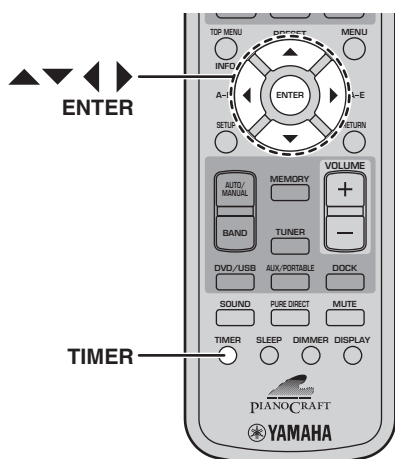

- 1 Tryck på **TIMER** och använd sedan övre/nedre markörknappar (▲/▼) till att välja "Timer Set". Om förvalsmenyn visas, så tryck på **ENTER**.



Efter en stund visas "Timer Set - >OFF" eller "Timer Set - >ON" i teckenfönstret.

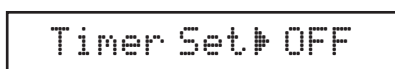

- 2 Använd vänster/höger markörknappar (◀/▶) till att välja "ON" eller "OFF".

- 3 Tryck på **ENTER**.

Medan timern är inkopplad visas indikeringen **TIMER** i teckenfönstret.



### Anmärkningar:

- Efter att påslagstid eller avslagstid har ställts in kan timern kopplas in eller ur medan DRX-730 står i strömberedskap genom att helt enkelt trycka på **TIMER**.

- Medan timern är inkopplad och DRX-730 är på visas indikeringen **TIMER** i teckenfönstret. Om DRX-730 står i strömberedskap lyser istället indikatorn **TIMER** på framsidan.
- Efter att timern har programmerats och kopplats in och DRX-730 ställts i strömberedskap slås DRX-730 på vid angiven påslagstid samtidigt som uppspelning på angiven ingångskälla startar. Vid angiven avslagstid avbryts uppspelningen och DRX-730 ställs i strömberedskap.
- Om DRX-730 redan är på vid angiven påslagstid, så har timerinställningen ingen effekt. Timerinställningen har likväl ingen effekt om DRX-730 redan är av vid angiven avslagstid.
- Om DVD har valts som ingångskälla, så glöm inte att sätta i en skiva i DRX-730. Om istället USB har valts som ingångskälla, så se till att en USB-lagringsenhet är ansluten till DRX-730.
- Om **AUX**, **PORTABLE** eller **DOCK** har valts som ingångskälla, så kontrollera detaljer kring användning av timer och alarmklocka i bruksanvisningen till den anslutna komponenten ifråga.
- Om både insomningstimern och avslagstimern är inkopplade, så ställs DRX-730 i strömberedskap vid den tidpunkt som infaller först.

# Kapitel 7: Återgivning från bärbar enhet

I detta kapitel förklaras hur innehåll lagrat i en bärbar enhet, såsom en musikspelare, en iPod-spelare, en USB-lagringsenhet eller en Bluetooth-kompatibel musikspelare eller mobiltelefon, återges via DVD-receivern.

## Uppspelning på musikspelare

En musikspelare kan anslutas till ingången PORTABLE på framsidan av DRX-730 för högkvalitativ återgivning av musik lagrad i musikspelaren via högtalare anslutna till DRX-730.

- 1 Anslut en kabel med minikontakter (säljs separat) till ljudutgången på musikspelaren och till ingången PORTABLE på framsidan av DRX-730.**

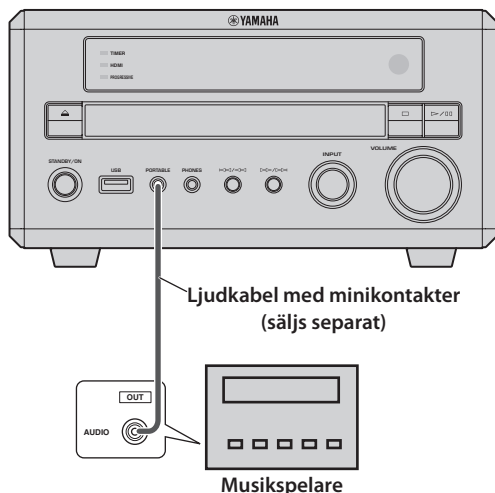

- 2 Tryck upprepade gånger på AUX/PORTABLE för att välja ingångskällan PORTABLE.**

- 3 Starta uppspelning på musikspelaren.**

Reglera volymen med hjälp av volymreglaget VOLUME på DRX-730.

### Anmärkning:

- Om volymreglaget på musikspelaren står i minimiläget kan det hända att inget ljud hörs. Ställ det därför i ett läge för lämplig nivå.

## Uppspelning på iPod-spelare

Genom att ansluta en Yamaha universell iPod-docka (YDS-10 eller YDS-11, tillval) till dockningsporten DOCK på DRX-730 kan musik lagrad i en iPod-spelare återges med hög kvalitet via högtalare anslutna till DRX-730. iPod-spelaren kan även manövreras med hjälp av fjärrkontrollen till DRX-730. Dessutom kan DRX-730 ladda iPod-spelaren medan musikåtergivning pågår.

DRX-730 stöder 4:e generationens (klickhjul) och senare iPod-modeller, inklusive iPod classic, iPod nano, iPod mini och iPod touch. Vi hänvisar till bruksanvisningen till Yamahas dockningsstation angående vilka iPod-modeller den stöder och angående detaljer kring inställning.

### Anmärkningar:

- Ställ DRX-730 i strömberedskap och koppla loss dess nätkabel före anslutning eller losskoppling av en Yamaha dockningsstation.
- Kontrollera att iPod-spelaren har senaste versionen av fast program installerat, innan den används med DRX-730. Vi hänvisar till Apples webbsajt angående detaljer.

- 1 Anslut ena änden av dockningskabeln som medföljer Yamahas dockningsstation till dockningsstationen och den andra änden till dockningsporten DOCK på baksidan av DRX-730.**

(Modell till Europa visas här.)

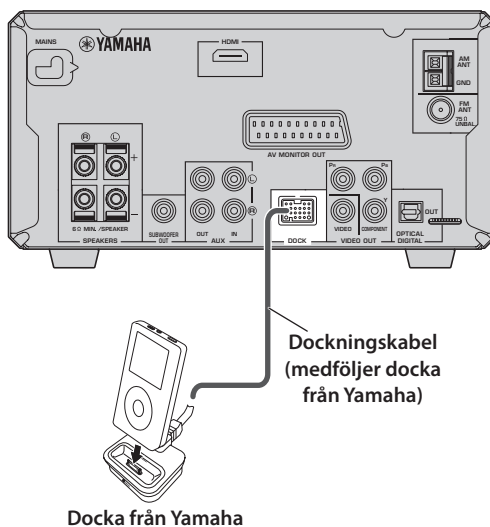

- 2 Tryck på strömbrytaren STANDBY/ON (⏻/⏻) för att slå på DRX-730.**

7

### 3 Sätt i iPod-spelaren i Yamahas dockningsstation.

Indikeringen DOCK visas i teckenfönstret.

### 4 Tryck på DOCK för att välja ingångskällan DOCK.

”iPod connected” visas i teckenfönstret.

### 5 Använd fjärrkontrollen till DRX-730 till att starta uppspelning av musik lagrad i iPod-spelaren (rikta den mot DRX-730, inte mot iPod-spelaren).

#### ■ iPod-indikeringar

Följande indikeringar i teckenfönstret på DRX-730 används för iPod-uppspelning. Indikeringarna 2 till 9 fungerar endast i menyläge (se nedan).

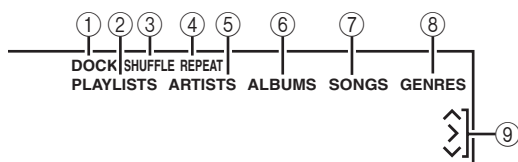

#### ① DOCK

Visas medan en iPod-spelare är isatt i en ansluten Yamaha dockningsstation.

#### ② PLAYLISTS

Visas vid bläddring bland spellistor.

#### ③ SHUFFLE

Visas medan slumpvis uppspelning är inkopplat på iPod-spelaren.

#### ④ REPEAT

Visas medan repeterad uppspelning är inkopplat på iPod-spelaren.

#### ⑤ ARTISTS

Visas vid bläddring bland artister.

#### ⑥ ALBUMS

Visas vid bläddring bland album.

#### ⑦ SONGS

Visas vid bläddring bland låtar.

#### ⑧ GENRES

Visas vid bläddring bland genrer.

#### ⑨ Markörknappar (↖ / ↗ / ↘)

Anger vilka markörknappar som kan användas.

#### ■ Enkelt läge och menyläge

Manövrering av en iPod-spelare kan ske i något av två olika lägen: *enkelt läge* eller *menyläge*.

- I enkelt läge kan fjärrkontrollen till DRX-730 eller iPod-spelarens reglage användas till att manövrera iPod-spelaren. Menyerna visas i iPod-spelarens teckenfönster.
- I menyläge visas iPod-menyer i teckenfönstret på DRX-730 och fjärrkontrollen till DRX-730 används till att manövrera iPod-spelaren. iPod-spelarens reglage kan inte användas och Yamahas logotyp visas i teckenfönstret på iPod-spelaren.

Tryck lämpligt antal gånger på INFO för att välja enkelt läge eller menyläge.

#### ■ Uppspelningsmanövrering

Följande knappar på fjärrkontrollen till DRX-730 kan användas till att manövrera iPod-uppspelning.

Knapp	Beskrivning
Start (▶)	Startar uppspelning. Fungerar som start/pausknapp i enkelt läge.
Paus (■)	Pausar uppspelning. Fungerar som start/pausknapp i enkelt läge.
Stopp (■)	Avbryter uppspelning.
Snabbspelning framåt (▶▶)	Snabbspelar framåt.
Snabbspelning bakåt (◀◀)	Snabbspelar bakåt.
Snabbval framåt (▶▶ )	Väljer nästa spår.
Snabbval bakåt ( ◀◀)	Väljer början på nuvarande spår. Tryck en gång till för att välja föregående spår.

#### ■ Menynavigering

Följande knappar på fjärrkontrollen till DRX-730 kan användas till att navigera på iPod-menyer.

Knapp	Beskrivning
INFO	Väljer enkelt läge eller menyläge.
Upp (▲)	Flyttar uppåt på en meny.
Ner (▼)	Flyttar neråt på en meny. Tryck upprepade gånger för att se mer information medan spårinformation visas.
Vänster (◀)	Väljer menyn en nivå upp. Tryck för att ta fram en meny medan spårinformation visas.
Höger (▶)	Väljer menyn en nivå ner (kan inte användas till att starta uppspelning).
ENTER	Väljer menyn en nivå ner. Tryck för att starta uppspelning medan en låt är vald. Tryck upprepade gånger för att välja ett alternativ (t.ex. Shuffle eller Repeat) medan en inställning är vald.

**Anmärkingar:**

- iPod-spelaren laddas så länge DRX-730 är på, men inte medan DRX-730 står i strömbereidskap.
- Videomaterial och bilder lagrade i iPod-spelaren matas inte ut via DRX-730.
- Beroende på iPod-modell och versionen av dess fasta program kan det hända att vissa iPod-funktioner inte fungerar såsom väntas och att vissa inte fungerar alls.
- I menyläge ersätts tecken som inte stöds av ett understreck ( \_ ).
- Vi hänvisar till bruksanvisningen till iPod-spelaren angående detaljer kring användning av iPod-spelaren.

**USB-uppspelning**

En USB-lagringsenhet kan anslutas till USB-porten på framsidan av DRX-730 för högkvalitativ återgivning av musik (MP3, WMA, MPEG-4 AAC) lagrad i USB-lagringsenheten via högtalare anslutna till DRX-730. Bildspel med JPEG-bilder kan också spelas upp.

**Anmärkingar:**

- Inte alla USB-lagringsenheter kan identifieras.
- Endast MP3-, WMA-, MPEG-4 AAC- och JPEG-files utan kopieringsskydd (DRM) kan spelas upp.
- DRX-730 stöder USB-masslagringsenheter formaterade med FAT16 eller FAT32, inklusive USB-flashminnesenheter, digitala ljudspelare och USB-hårddiskar. Det går inte att ansluta en dator direkt till DRX-730.
- Kompatibilitet med uppspelning på och möjlighet att strömförsörja alla slags USB-lagringsenheter garanteras ej. Yamaha påtar sig inget som helst ansvar för eventuell dataförlust medan en USB-lagringsenhet är ansluten till DRX-730.
- USB-lagringsenheter med stor kapacitet tar längre tid att läsa. Enheter med hög kapacitet kan ta flera minuter att läsa.
- USB-nav stöds ej.
- Inställningsmenyn kan inte användas medan USB är valt som ingångskälla.
- Anslut endast USB-lagringsenheter till USB-porten.
- Om meddelandet "USB ERROR" visas i teckenfönstret, så kan det bero på att DRX-730 inte kan förse den anslutna enheten med tillräckligt mycket ström för att den ska fungera ordentligt. Om enheten inte är en USB-lagringsenhet, så använd den inte tillsammans med DRX-730. Om USB-lagringsenheten levererats med en egen nätadapter, så använd denna till att strömförsörja USB-lagringsenheten. Om USB-lagringsenheten levererats utan nätadapter, så använd den inte tillsammans med DRX-730.

**1 Tryck lämpligt antal gånger på DVD/USB för att välja ingångskällan USB.**

Slå på TV:n och välj den AV-ingång som DRX-730 är ansluten till.

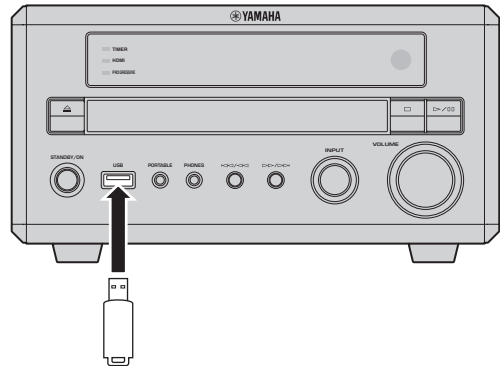
**2 Anslut USB-lagringsenheten till USB-porten på framsidan av DRX-730.**

USB-lagringsenhet

**3 Tryck på MENU för att ta fram navigeringsmenyn Disc Navigator och välj önskat spår för uppspelning. Tryck alternativt på startknappen (▶) för att starta uppspelning av samtliga filer i USB-lagringsenheten.**

Efter isättning av en skiva innehållande JPEG-bilder startar ett bildspel. Vi hänvisar till "Visning av JPEG-bildspel" på sidan 50 angående närmare detaljer.

**4 Tryck på stoppknappen (■) för att stoppa uppspelning.****5 Välj en annan ingångskälla, innan USB-lagringsenheten kopplas loss.**



## Uppspelningsmanövrering

Flertalet av de skivuppspelningsfunktioner som beskrivs i kapitlet "Skivuppspelning" på sidan 23 kan även användas med USB-lagringsenheter.

Följande tabell beskriver grundläggande uppspelningsfunktioner.

Knapp	Beskrivning
<b>Start (▶)</b>	Startar uppspelning.
<b>Paus (■)</b>	Pausar uppspelning.
<b>Stopp (■)</b>	Stoppar uppspelning.
<b>Snabbspelning framåt (▶▶)</b>	Snabbspelar framåt.
<b>Snabbspelning bakåt (◀◀)</b>	Snabbspelar bakåt.
<b>Snabbval framåt (▶▶)</b>	Väljer nästa spår.
<b>Snabbval bakåt (◀◀)</b>	Väljer början på nuvarande spår. Tryck en gång till för att välja föregående spår.
<b>MENU</b>	Tar fram navigeringsmenyn Disc Navigator (se nedan).

## Visning av JPEG-bildspel

Ett bildspel med JPEG-bilder lagrade i en USB-lagringsenhet kan spelas upp.

**Tryck på startknappen (▶) för att starta bildspelsvisning.**

Från och med den första bilden i den första mappen spelas samtliga bilder i samtliga mappar i USB-lagringsenheten upp och visas i alfabetisk ordning. Bildernas format ändras automatiskt, så att de visas i största möjliga storlek på skärmen.

Om USB-lagringsenheten innehåller både JPEG-bildfiler och musikfiler (MP3, WMA, MPEG-4 AAC), så spelas musikfilerna upp om och om igen samtidigt som bildspelet visas. Pausknappen (■) och knapparna för snabbval framåt (▶▶), snabbval bakåt (◀◀), snabbspelning bakåt (◀◀) och snabbspelning framåt (▶▶) kan då användas till att manövrera uppspelningen av musik, men inte bildspelet.

Följande knappar kan användas vid uppspelning av ett bildspel.

Knapp	Beskrivning
<b>Paus (■)</b>	Pausar bildspelet (eller musiken, om enheten innehåller musikfiler).
<b>Snabbval framåt (▶▶)</b>	Väljer nästa bild (eller spår, om enheten innehåller musikfiler).
<b>Snabbval bakåt (◀◀)</b>	Väljer föregående bild (eller spår, om enheten innehåller musikfiler).
<b>Markörknappar (▲▼)/(◀▶)</b>	Pausar bildspelet och roterar och vänder nuvarande bild. Tryck på startknappen (▶) för att återgå till normal bildspelsuppspelning.
<b>ZOOM</b>	Pausar bildspelet och zoomar in nuvarande bild. Tryck upprepade gånger för att välja önskad zoomningsgrad, 2x, 4x eller 1x. Tryck på startknappen (▶) för att återgå till normal bildspelsuppspelning.
<b>MENU</b>	Tar fram navigeringsmenyn Disc Navigator (se nedan).

### Anmärkningar:

- Stora bilder tar längre tid att ladda och visas kanske inte omedelbart.
- DRX-730 stöder upp till 299 mappar i en enskild USB-lagringsenhet och varje mapp kan innehålla en kombination av upp till 648 filer och mappar.

## Användning av navigeringsmenyn Disc Navigator med USB-lagringsenheter

Navigeringsmenyn Disc Navigator kan användas till att bläddra fram och välja MP3-, WMA-, MPEG-4 AAC-, och JPEG-filer i en USB-lagringsenhet.

### 1 Tryck på MENU.

Navigeringsmenyn Disc Navigator visas på skärmen.

### 2 Använd markörknapparna (▲/▼/◀/▶) till att välja spår, fil eller mapp för uppspelning.

- Använd övre/nedre markörknapparna (▲/▼) till att bläddra uppåt eller neråt på fil- och mapplistan.
- Använd vänster markörknapp (◀) till att gå tillbaka en nivå i katalogträdet. Välj alternativt mappen högst upp på listan (...) och tryck på ENTER.

- Använd ENTER eller höger markörknapp (▶) till att öppna vald mapp.

Vid val av en JPEG-bildfil visas en miniatyrbild för förhandsgranskning på navigeringsmenyn Disc Navigator.

### 3 Tryck på ENTER för att starta uppspelning av valt spår, fil eller mapp.

Efter val av en MP3-, WMA- eller MPEG-4 AAC-fil spelas samtliga filer i samma mapp upp från och med vald fil.

Efter val av en JPEG-bildfil spelas samtliga filer i samma mapp upp i ett bildspel som börjar med vald fil.

#### Tips:

- Om USB-lagringsenheten innehåller både JPEG-bildfiler och musikfiler (MP3, WMA, MPEG-4 AAC), så kan musik återges samtidigt som bildspelet visas. Starta helt enkelt musikuppspelning enligt beskrivningen ovan och välj sedan en JPEG-bildfil och starta bildspelsuppspelning. Alla filer inom nuvarande mappar spelas upp om och om igen. Startknappen (▶), pausknappen (■) och knapparna för snabbval framåt (▶▶) och snabbval bakåt (◀◀) kan då användas till att manövrera bildspelet, men inte musikuppspelningen.
- Endast filer i nuvarande mapp spelas upp med navigeringsmenyn Disc Navigator. Lämna navigeringsmenyn Disc Navigator och starta uppspelning genom att trycka på startknappen (▶) för att spela upp samtliga filer i USB-lagringsenheten. Vi hänvisar till ”Visning av JPEG-bildspel” på sidan 50.

#### Anmärkning:

- Med vissa digitala musikspelare kan det hända att filnamn inte visas korrekt.

## Bluetooth-uppspelning

Efter anslutning av en Yamaha YBA-10 trådlös Bluetooth-ljudmottagare (tillval) till dockningsporten DOCK på DRX-730 kan musik lagrad i en Bluetooth-enhet, t.ex. en Bluetooth-kompatibel musikspelare eller mobiltelefon, återges med hög kvalitet via högtalare anslutna till DRX-730. Vidare kan musikuppspelning på en Bluetooth-enhet manövreras med hjälp av fjärrkontrollen till DRX-730.

#### Anmärkningar:

- Ställ DRX-730 i strömberedskap och koppla loss dess nätkabel före anslutning eller losskoppling av Yamaha YBA-10.
- Vi hänvisar till bruksanvisningen till Yamaha YBA-10 angående detaljer kring användning av YBA-10.
- Vi hänvisar till bruksanvisningen till Bluetooth-enheten angående detaljer kring användning av Bluetooth-enheten.
- Beroende på Bluetooth-enhetens modell och versionen av dess fasta program kan det hända att vissa uppspelningsfunktioner inte fungerar såsom väntas och att vissa inte fungerar alls.

#### Bluetooth-inställning

Anslut ena änden av dockningskabeln som medföljer Yamaha YBA-10 till Yamaha YBA-10 och den andra änden till dockningsporten DOCK på baksidan av DRX-730.

(Modell till Europa visas här.)

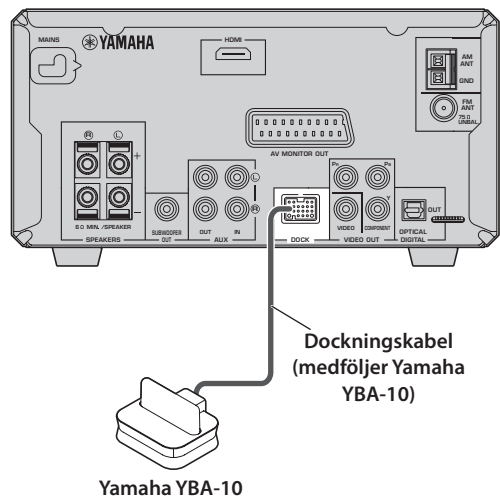

#### Bluetooth-parning

Innan en Bluetooth-enhet kan användas ihop med DRX-730 måste den paras, eller registreras, med Yamaha YBA-10.

**1 Tryck på DOCK för att välja ingångskällan DOCK.**

**2 Slå på Bluetooth-enheten och kontrollera att den kan upptäckas.**

**3 Tryck in och håll BLUETOOTH ON intryckt i 3 sekunder för att starta parning.**

Parning startar och indikeringen DOCK blinkar samtidigt som "Searching..." visas i teckenfönstret. Under parning söker Yamaha YBA-10 efter kompatibla Bluetooth-enheter och registrerar alla den kan upptäcka. Parning behöver bara utföras när en Bluetooth-enhet används första gången med Yamaha YBA-10 eller efter att parningsinformationen har raderats. Vi hänvisar till bruksanvisningen till Yamaha YBA-10 angående ytterligare detaljer kring parning. Tryck på BLUETOOTH OFF för att avbryta parning.

**4 Kontrollera att Bluetooth-enheten har identifierat Yamaha YBA-10.**

Yamaha YBA-10 visas som "YBA-10 YAMAHA" eller dylikt på Bluetooth-enheten.

**5 Välj på Bluetooth-enheten Yamaha YBA-10 och mata sedan in lösenkoden "0000".**

När parning är klar visas "Completed" i teckenfönstret.

**Anmärkning:**

- Parningen avbryts om ingen kompatibel Bluetooth-enhet påträffas inom 8 minuter, en annan ingångskälla väljs på DRX-730 eller DRX-730 ställs i strömbereidskap.

**■ Anslutning av Bluetooth-enheter**

Efter att en Bluetooth-enhet har parats med Yamaha YBA-10 kan den anslutas dit varpå musik lagrad i enheten kan återges.

**1 Tryck på DOCK för att välja ingångskällan DOCK.**

**2 Tryck på BLUETOOTH ON.**

Yamaha YBA-10 försöker ansluta till den Bluetooth-enhet som senast använts eller parats, samtidigt som "Searching..." visas i teckenfönstret. När en anslutning är etablerad visas "BT connected" i teckenfönstret.

**3 Använd fjärrkontrollen till DRX-730 eller Bluetooth-enhetens reglage till att spela upp musik lagrad i Bluetooth-enheten.**

Tryck på BLUETOOTH OFF för att koppla loss en Bluetooth-enhet och göra att DRX-730 inte kan upptäckas. Meddelandet "Disconnected" visas i teckenfönstret.

För att kunna ansluta en annan Bluetooth-enhet måste den enhet som är ansluten för tillfället först kopplas bort, innan en anslutning på den andra Bluetooth-enheten kan inledas.

**■ Uppspelningsmanövrering**

Följande knappar på fjärrkontrollen till DRX-730 kan användas till att manövrera uppspelning på en Bluetooth-enhet.

Rikta fjärrkontrollen mot DRX-730, inte Bluetooth-enheten.

Knapp	Beskrivning
Start (▶)	Startar uppspelning <sup>1</sup>
Paus (■)	Pausar uppspelning <sup>1</sup>
Stopp (■)	Stoppar uppspelning
Snabbval framåt (▶▶)	Väljer nästa spår
Snabbval bakåt (◀◀)	Väljer början på nuvarande spår. Tryck en gång till för att välja föregående spår.

1. Beroende på Bluetooth-enhet kan det hända att startknappen och pausknappen båda fungerar som start/pausknappar.

**Anmärkningar:**

- Fjärrkontrollen till DRX-730 kan endast användas till att manövrera en Bluetooth-enhet medan en anslutning till aktuell enhet är etablerad.
- Ven om flera enheter har registrerats genom parning, så försöker inte Yamaha YBA-10 ansluta till någon av de andra enheterna om den senast anslutna Bluetooth-enheten inte påträffas.
- DRX-730 kopplas automatiskt bort från den för tillfället anslutna Bluetooth-enheten, om en bortkoppling inleds på aktuell enhet, kommunikation blir omöjlig på grund av att enheten är för långt borta eller DRX-730 ställs i strömbereidskap.
- Bluetooth-enheten kopplas inte bort vid val av en annan ingångskälla på DRX-730.
- Yamaha YBA-10 stöder endast Bluetooth-musikspelare och mobiltelefoner som är kompatibla med profilen A2DP eller AVRCP.
- Bluetooth-överföringen har en räckvidd på upp till 10 meters synligt avstånd. Se till att inga hinder förekommer mellan Yamaha YBA-10 och Bluetooth-enheten.

# Kapitel 8: Inspelning

En inspelningskomponent, såsom en CD-brännare, en MD-spelare eller ett kassettdäck, kan anslutas till DRX-730 för inspelning och uppspelning.

## 1 Anslut inspelningskomponenten till DRX-730.

Vi hänvisar till "Anslutning av en inspelningskomponent (CD-brännare, MD-spelare etc.)" på sidan 14 angående detaljer.

## 2 Slå på DRX-730 och inspelningskomponenten.

## 3 Välj på DRX-730 den ingångskälla varifrån inspelning ska ske.

Om DVD har valts som ingångskälla, så sätt i skivan som ska spelas in.

## 4 Starta inspelningen på inspelningskomponenten.

## 5 Starta uppspelning på DRX-730.

Välj AUX som ingångskälla för att återge inspelningen (se sid. 16).

Om inspelningskomponenten är försedd med en optisk digital ingång, så kan denna anslutas till utgången OPTICAL DIGITAL OUT på DRX-730 för att möjliggöra digital inspelning.

### Anmärkningar:

- Vi hänvisar till bruksanvisningen till inspelningskomponenten angående detaljer kring användning av den.
- Inställning av volym, bas, diskant och balans på DRX-730 påverkar inte inspelningen.
- För att förhindra uppkomsten av en signalslinga matas signaler från ingångskällan AUX inte ut via utgångarna AUX OUT. Därför går det inte att spela in från en källa ansluten till ingångarna AUX IN.
- Inga signaler från radion eller ingångarna DOCK, AUX IN eller PORTABLE matas ut via utgången OPTICAL DIGITAL OUT. Anslut utgångarna AUX OUT på DRX-730 till motsvarande analoga ljudingångar på inspelningskomponenten för att kunna spela in från dessa källor.

- Beroende på aktuellt källmaterial kan det hända att digitalt ljud i MPEG-, Dolby Digital- eller DTS-format som inspelningskomponenten inte kan spela in matas ut via utgången OPTICAL DIGITAL OUT på DRX-730. Ändra i så fall inställningarna för digital ljudutmatning så att PCM-signaler matas ut (se sid. 56).
- Kopieringsskyddade skivor och filer kan inte spelas in.

# Kapitel 9: Ljud- och bildinställning

I detta kapitel förklaras hur menyerna Audio Settings och Video Adjust används för inställning av ljud och bild.

## Menyn Audio Settings

Dessa inställningar påverkar endast skivspelning.

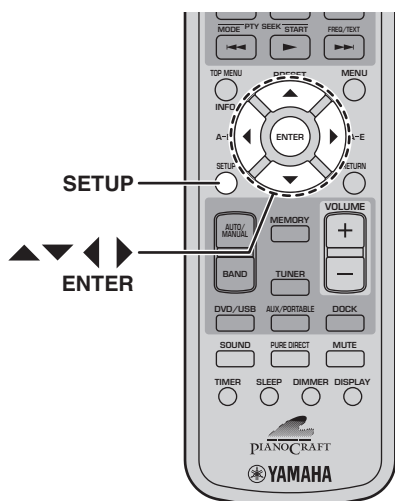

### 1 Tryck på SETUP.

Inställningsmenyn visas på skärmen.

### 2 Välj "Audio Settings" och tryck sedan på ENTER.

Menyn Audio Settings visas på skärmen.

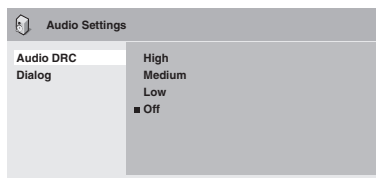

### 3 Använd markörknapparna (▲/▼/◀/▶) och ENTER till att välja och ändra inställningar.

Inställningarna beskrivs nedan.

### 4 Tryck på SETUP för att lämna inställningsmenyn.

#### Anmärkning:

- Ljudinställningarnas effekt beror på volymnivå och andra inställningar på anslutna högtalare, TV och AV-receiver. Växla mellan tillgängliga alternativ för varje inställning och välj det som ger bäst resultat.

#### ■ Audio DRC

Funktionen Audio DRC (Dynamic Range Control) för styrning av dynamikomfång gör att höga ljud blir tystare och tysta ljud högre, vilket kan vara praktiskt när man vill titta på film sent på kvällen utan att störa någon.

- High, Medium, Low, Off (grundinställning)

#### Anmärkningar:

- Audio DRC fungerar endast med Dolby Digital-källor.
- Med vissa skivor kan det hända att Audio DRC har liten eller ingen effekt.
- Funktionen Audio DRC påverkar även digitala ut signaler, när inställningen Digital Out är inställt på On och inställningen Dolby Digital Out är inställt på Dolby Digital > PCM. Vi hänvisar till sidan 56 angående detaljer kring inställningarna för digital ljudutmatning.
- Funktionen Audio DRC påverkar även ljudutmatning via HDMI-utgången, dock med samma begränsningar som ovan.

#### ■ Dialog

Vid visning av en film eller annat material från en DVD-videoskiva kan det, beroende på ljudformat, hända att mittkanalen blir för tyst och svår att höra. Funktionen Dialog kan då användas till att göra dialogen högre och lättare att höra.

- High, Medium, Low, Off (grundinställning)

#### Anmärkningar:

- Vid användning av funktionen Dialog kan det, beroende på källmaterial, hända att distorsion uppstår i dialogen. Välj i så fall en lägre inställning.
- Funktionen Dialog påverkar även digitala ut signaler som har omvandlats till 2-kanaliga PCM-signaler. Vi hänvisar till sidan 56 angående detaljer kring inställningarna för digital ljudutmatning.
- Funktionen Dialog påverkar även ljudutmatning via HDMI-utgången, dock med samma begränsningar som ovan.

## Menyn Video Adjust

Inställningarna Video Adjust påverkar TV-bilden.

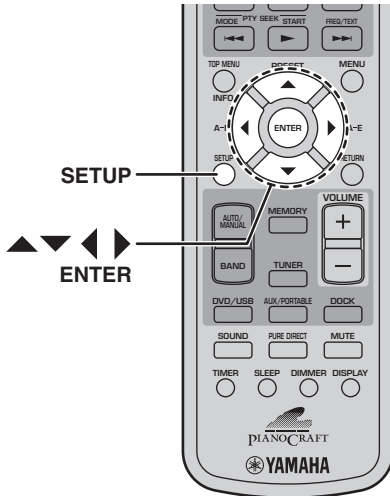

### 1 Välj ingångskällan DVD och tryck sedan på SETUP.

Inställningsmenyn visas på skärmen.

#### Anmärkning:

- Menyn Video Adjust är endast tillgänglig medan DVD är valt som ingångskälla.

### 2 Välj "Video Adjust" och tryck sedan på ENTER.

Menyn Video Adjust visas på skärmen.

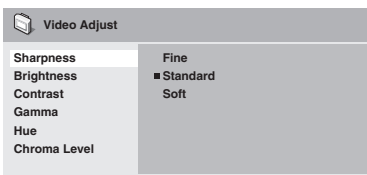

### 3 Använd markörknapparna (▲/▼/◀/▶) och ENTER till att välja och ändra inställningar.

Inställningarna beskrivs nedan.

Inställningarna Brightness, Contrast, Hue och Chroma Level kan ändras med hjälp av vänster/höger markörknappar (◀/▶).



### 4 Tryck på SETUP för att lämna inställningsmenyn.

#### ■ Sharpness

Justerar skärpan på kanter i bilden.

- Fine, Standard (grundinställning), Soft

#### ■ Brightness

Justerar ljusstyrkan i bilden.

- 20 till +20 (grundinställning: 0)

#### ■ Contrast

Justerar kontrasten mellan de ljusaste och de mörkaste områdena i bilden.

- 16 till +16 (grundinställning: 0)

#### ■ Gamma

Justerar framtoningen av mörka områden i bilden.

- High, Medium, Low, Off (grundinställning)

#### ■ Hue

Justerar balansen mellan grönt och rött.

- green 9 till red 9 (grundinställning: 0)

#### ■ Chroma Level

Justerar färgmättnaden.

- 9 till +9 (grundinställning: 0)

#### Anmärkningar:

- Effekterna av ändringar på menyn Video Adjust beror på källmaterialet och ansluten TV och kan i vissa fall bli närmast omärkbara.
- Inställningen Sharpness påverkar inte videoutmatning via HDMI-utgången.

# Kapitel 10: Ursprungsinställningar

I detta kapitel förklaras hur menyn Initial Settings används för val av ursprungsinställningar.

## Menyn Initial Settings

Menyn Initial Settings innehåller inställningar för digital ljudutmatning, videoutmatning, språkval, visningsval m.m.

Ett menyalternativ som är gråmarkerat kan inte ändras. Ursprungsinställningarna kan inte ändras under pågående skivspelning. Uppspelning måste först avbrytas.

### 1 Välj ingångskällan DVD och tryck sedan på SETUP.

Inställningsmenyn visas på skärmen.

#### Anmärkning:

- Menyn Initial Settings är endast tillgänglig medan DVD är valt som ingångskälla.

### 2 Välj "Initial Settings" och tryck sedan på ENTER.

Menyn Initial Settings visas på skärmen.

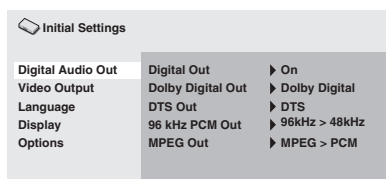

### 3 Använd markörknapparna (▲/▼/◀/▶) och ENTER till att välja och ändra inställningar.

Inställningarna beskrivs nedan.

#### Anmärkningar:

- Inställningarna HDMI Resolution och HDMI Color behöver bara ändras efter anslutning av en HDMI-komponent till HDMI-utgången.
- Inställningarna Component Out och AV Connector Out (modell till Europa) kan inte ändras efter anslutning av en HDMI-komponent till HDMI-utgången.
- Beroende på inställningarna HDMI Resolution och HDMI Color kan det hända att inställningarna Component Out och AV Connector Out (modell till Europa) ändras automatiskt.
- Medan HDMI-ljudutmatning är inkopplat (se sid. 13) eller en komponent är ansluten till HDMI-utgången är endast inställningen Digital Out tillgänglig.

- Medan HDMI-ljudutmatning är inkopplat (se sid. 13) nersamplas 96 kHz PCM-ljud till 48 kHz, oberoende av inställningen 96 kHz PCM.

## Digital Audio Out-inställningar

### ■ Digital Out

Kopplar in eller ur utmatning via utgången OPTICAL DIGITAL OUT.

- **On (grundinställning):** OPTICAL DIGITAL OUT-utmatning är inkopplat.
- **Off:** OPTICAL DIGITAL OUT-utmatning är urkopplat.

### ■ Dolby Digital Out

Omvandling av Dolby Digital-signaler till PCM-signaler kan kopplas in eller ur. Om utgången OPTICAL DIGITAL OUT har anslutits till en AV-receiver/dekoder som inte stöder Dolby Digital-ljud, så välj Dolby Digital > PCM.

- **Dolby Digital (grundinställning):** Dolby Digital-signaler matas ut som de är.
- **Dolby Digital > PCM:** Dolby Digital-signaler omvandlas och matas ut som 2-kanaligt PCM-ljud.

### ■ DTS Out

Omvandling av DTS-signaler till PCM-signaler kan kopplas in eller ur. Om utgången OPTICAL DIGITAL OUT har anslutits till en AV-receiver/dekoder som inte stöder DTS-ljud, så välj DTS > PCM.

- **DTS (grundinställning):** DTS-signaler matas ut som de är.
- **DTS > PCM:** DTS-signaler omvandlas och matas ut som 2-kanaligt PCM-ljud.

#### Anmärkningar:

- Om DTS är valt och en ansluten AV-receiver/dekoder inte stöder DTS-ljud, så kan brus uppstå.
- Medan DTS > PCM är valt är det även möjligt att välja önskad typ av DTS-nermixning (se "DTS Downmix" på sidan 60).

**■ 96 kHz PCM Out**

96 kHz nersampling kan kopplas in eller ur. Om utgången OPTICAL DIGITAL OUT har anslutits till en AV-receiver/dekoder som stöder 96 kHz PCM-ljud, så välj 96 kHz.

- **96 kHz > 48 kHz (grundinställning):** 96 kHz digitala PCM-ljudsignaler nersamlas och matas ut som vid 48 kHz.
- **96 kHz:** 96 kHz digitala PCM-ljudsignaler matas ut som de är.

**■ MPEG Out**

Omvandling av MPEG-signaler till PCM-signaler kan kopplas in eller ur. Om utgången OPTICAL DIGITAL OUT har anslutits till en AV-receiver/dekoder som stöder MPEG-ljud, så välj MPEG.

- **MPEG:** MPEG-signaler matas ut som de är.
- **MPEG > PCM (grundinställning):** MPEG-signaler omvandlas och matas ut som 2-kanaligt PCM-ljud.

## Video Output-inställningar

**■ TV Screen**

Ställ in lämpligt bildförhållande för analog videoutmatning och HDMI-videoutmatning. Välj ett alternativ som matchar bildförhållandet på ansluten TV.

- **4:3 (Letter Box) (grundinställning):** Välj detta för en konventionell TV med bildförhållandet 4:3. Filmer i breddbilsformat visas med svarta band längs skärmens övre och nedre kanter.
- **4:3 (Pan & Scan):** Välj detta för en konventionell TV med bildförhållandet 4:3. Filmer i breddbilsformat visas med beskurna sidor, så att bilden fyller ut hela skärmen. Videosignaler från skivor som inte stöder Pan & Scan matas ut i formatet 4:3 Letter Box.
- **16:9 (Wide):** Välj detta för en breddbils-TV.
- **16:9 (Compressed):** Detta alternativ kan endast väljas när en TV är ansluten till HDMI-utgången och inställningen HDMI Resolution är inställd på 1920 x 1080p, 1920 x 1080i eller 1280 x 720p. Välj detta för att erhålla korrekt visning av innehåll i formatet 4:3 på en breddbils-TV. Svarta band visas längs vardera sida av bilden.

**■ Component Out**

Utmatning av sammanflätade eller progressiva videosignaler via utgångarna COMPONENT VIDEO OUT kan väljas. Progressiv skanning erbjuder bättre bildkvalitet och mindre bildbrus.

Välj Progressive, om ansluten TV eller projektor stöder progressiv skanning.

Vi hänvisar till bruksanvisningen till TV:n angående detaljer.

- **Interlace (grundinställning):** Sammanflätade videosignaler matas ut via COMPONENT VIDEO OUT.
- **Progressive:** Progressiva videosignaler matas ut via COMPONENT VIDEO OUT och indikeringen PROGRESSIVE visas i teckenfönstret.

Välj alternativet Progressive och tryck på ENTER, när progressiva videosignaler ska användas.

Tryck sedan på ENTER för att bekräfta, eller på RETURN för att återgå, när ett bekräftelsemeddelande visas på skärmen.

**Anmärkningar:**

- Bildstörningar kan uppstå vid växling mellan Interlace och Progressive.
- Om HDMI Resolution ställs in på 720 x 480i (NTSC) eller 720 x 576i (PAL), så blir inställningen Component Out automatiskt Interlace. Vid val av en annan upplösning blir inställningen Component Out automatiskt Progressive.
- Om Progressive väljs av misstag och TV:n inte stöder progressiv skanning, så kan det hända att bilden försvinner helt. Anslut i så fall TV:n till DRX-730 via en kompositvideoanslutning och ändra tillbaka inställningen till Interlace, alternativt återställ DRX-730 (se sid. 66).
- KONSUMENTER BÖR NOTERA ATT INTE ALLA TV-APPARATER MED HÖG UPPLÖSNING ÄR FULLSTÄNDIGT KOMPATIBLA MED DENNA PRODUKT OCH ATT ARTEFAKTER KAN UPPSTÅ PÅ BILDEN. VID BILDPROBLEM MED 525 LINJERS PROGRESSIV SKANNING REKOMMENDERAS ATT ANSLUTNINGEN ÄNDRAS FÖR UTMATNING MED "STANDARDUPPLÖSNING". KONTAKTA VÅR KUNDSERVICECENTRAL VID FRÅGOR GÄLLANDE EN VISS BILDSKÄRMS KOMPATIBILITET MED DENNA PRODUKT.



### ■ AV Connector Out (Modell till Europa)

Utmatning av komposit- eller RGB-komponentvideosignaler kan väljas för utgången AV MONITOR OUT.

Om SCART-kopplingen på TV:n stöder RGB, så välj RGB. Vi hänvisar till bruksanvisningen till TV:n angående detaljer. Alla TV-apparater fungerar med alternativet Video.

- **Video (grundinställning):** Kompositvideo matas ut via AV MONITOR OUT.
- **RGB:** RGB-komponentvideo matas ut via AV MONITOR OUT.

#### Anmärkningar:

- Efter val av RGB matas inga signaler ut via utgångarna COMPONENT VIDEO OUT.
- Efter anslutning av en HDMI-komponent till HDMI-utgången på DRX-730 blir inställningen AV Connector Out automatiskt Video.

### ■ HDMI Resolution

Videoupplösning för HDMI-utmatning kan väljas.

- **1920 x 1080p:** Välj detta för en HDMI-TV som stöder 1080p progressiv video.
- **1920 x 1080i:** Välj detta för en HDMI-TV som stöder 1080i sammanflätad video.
- **1280 x 720p:** Välj detta för en HDMI-TV som stöder 720p progressiv video.
- **720 x 480p (NTSC), 720 x 576p (PAL) (grundinställning):** Välj detta för en HDMI-TV som stöder 480p eller 576p progressiv video.
- **720 x 480i (NTSC), 720 x 576i (PAL):** Välj detta för en HDMI-TV som stöder 480i eller 576i sammanflätad video.

Ändra upplösningen genom att välja en annan upplösning och trycka på ENTER. Tryck sedan på ENTER för att bekräfta, när ett bekräftelsemeddelande visas på skärmen.

#### Anmärkning:

- När upplösningen ändras kan det hända att bildstörningar uppstår och att bilden inte visas omedelbart.
- **Återställning av HDMI-inställningarna**  
Om ingen bild visas efter att upplösningen har ändrats, så följ anvisningarna nedan för att återgå till den grundinställda upplösningen 720 x 480p (NTSC) eller 720 x 576p (PAL).

---

**1** Ställ DRX-730 i strömberedskap.

---

**2** Tryck in stoppknappen (□) på DRX-730 och tryck samtidigt in strömbrytaren STANDBY/ON och fortsätt att hålla stoppknappen (□) intryckt tills "DVD – NO REQ." visas i teckenfönstret.

---

**3** Tryck lämpligt antal gånger på start/pausknappen (▷/⏏) för att välja "HDMI CLEAR".

Välj istället "DVD – NO REQ.", om du ångrar dig i detta läge.

---

**4** Tryck på strömbrytaren STANDBY/ON.

HDMI-upplösningen återställs till grundinställningen och DRX-730 ställs i strömberedskap. Tryck på strömbrytaren STANDBY/ON för att slå på strömmen igen. HDMI-ljudutmatning kopplas ur (se sid. 13).

### ■ HDMI Color

Inställning för HDMI-färgutmatning kan väljas.

- **Full range RGB:** Ger mycket ljus vit färg och mörk svart färg.
- **RGB:** Välj detta om vita och svarta områden i bilden blir alltför uttalade med alternativet Full range RGB.
- **Component:** Detta är det komponentvideofORMAT som används som standard för HDMI-komponenter.

Grundinställningen varierar beroende på ansluten HDMI-komponent.

## Språkinställningar

För alternativet *Other Languages* i inställningarna Audio Language, Subtitle Language och DVD Menu Lang. kan önskat språk anges med hjälp av språkkoderna bestående av två bokstäver (förkortning) eller fyra siffror (kodnummer), som finns förtecknade på sidan 67.

### 1 Välj "Other Languages" och tryck sedan på ENTER.

### 2 Använd vänster/höger markörknappar (◀/▶) till att välja förkortningen för önskat språk.

För vissa språk visas endast kodnummer.

- Ange den 4-siffriga språkkoden för ett språk genom att mata in koden med hjälp av övre/nedre markörknappar (▲/▼) eller sifferknapparna och tryck sedan på ENTER.

#### ■ Audio Language

Det språk som ska användas som grundinställt ljudspråk med DVD-videokivor kan väljas.

- **English (grundinställning):** Engelskt ljudspår används, när det finns tillgängligt.
- **Languages:** Valt språk används, när det finns tillgängligt (tillgängliga språk beror på var DRX-730 är köpt).
- **Other Languages:** Använd listan över förkortningar och kodnummer för språk på sidan 67 till att ange språk som inte finns angivna ovan.

#### Anmärkningar:

- Med vissa DVD-videokivor ställs ljudspråket in av skivan, oberoende av denna inställning.
- Med vissa DVD-videokivor kan ljudspråk väljas på en meny. Tryck i så fall på MENU för att ta fram menyn och välj sedan önskat ljudspråk.

#### ■ Subtitle Language

Det språk som ska användas som grundinställt textningsspråk med DVD-videokivor kan väljas.

- **English (grundinställning):** Engelsk textning används, när det finns tillgängligt.
- **Languages:** Textning på valt språk används, när det finns tillgängligt (tillgängliga språk beror på var DRX-730 är köpt).
- **Other Languages:** Använd listan över förkortningar och kodnummer för språk på sidan 67 till att ange språk som inte finns angivna ovan.

#### Anmärkningar:

- Med vissa DVD-videokivor ställs textningsspråket in av skivan, oberoende av denna inställning.

- Med vissa DVD-videokivor kan textningsspråk väljas på en meny. Tryck i så fall på MENU för att ta fram menyn och välj sedan önskat textningsspråk.
- Inställningen Subtitle Language gäller även för DivX®-skivor som använder sig av externa textningsfiler (se "Angående DivX®" på sidan 63).

#### ■ DVD Menu Lang.

Det språk som ska användas som grundinställt språk för menyer på DVD-videokivor och vissa DivX®-skivor kan väljas.

- **w/Subtitle Lang. (grundinställning):** Menyerna på samma språk som det som angetts i inställningen Subtitle Language används, när det finns tillgängligt.
- **Languages:** Menyerna på valt språk används, när det finns tillgängligt (tillgängliga språk beror på var DRX-730 är köpt).
- **Other Languages:** Använd listan över förkortningar och kodnummer för språk på sidan 67 till att ange språk som inte finns angivna ovan.

#### ■ Subtitle Display

Detta anger huruvida textning på DVD-videokivor ska visas som grundinställning.

- **On (grundinställning):** Textning visas som grundinställning, när det finns tillgängligt.
- **Off:** Textning visas inte som grundinställning.

#### Anmärkning:

- Det kan hända att textning på vissa DVD-videokivor alltid visas, oberoende av denna inställning.

## Visningsinställningar

### ■ OSD Language

Önskat språk för bildskärmsmenyer kan väljas.

- **English (grundinställning):** Bildskärmsmenyer visas på engelska.
- **Language:** Tillgängliga språk beror på var DRX-730 är köpt.

### ■ Angle Indicator

Detta anger huruvida kameraikonen () ska visas på skärmen vid uppspelning av innehåll på en DVD-videoskiva som erbjuder alternativa kameravinklar.

- **On (grundinställning):** Kameraikonen visas.
- **Off:** Kameraikonen visas inte.

## Extra inställningar

### ■ Parental Lock

Vi hänvisar till "Föräldralås" nedan.

### ■ DTS Downmix

Detta anger hur flerkanaligt DTS-ljud nermixas när inställningen DTS Out (se sid. 56) är inställd på DTS > PCM. Välj Lt/Rt, om en AV-receiver/dekoder som stöder Dolby Pro Logic men inte DTS är ansluten till utgången OPTICAL DIGITAL OUT.

- **STEREO (grundinställning):** Flerkanaligt DTS-ljud nermixas till en 2-kanalig stereomix.
- **Lt/Rt:** Flerkanaligt DTS-ljud nermixas till en matriskodad surroundmix som är kompatibel med Dolby surround-matrisdekodrar.

### ■ DivX(R) VOD

Vi hänvisar till "DivX® VOD" på sidan 61.

## Föräldralås

DVD-videoskivor med innehåll som kanske inte är lämpligt för alla kan använda sig av ett *föräldralåssystem* för begränsad visningsmöjlighet (se skivans fodral angående detaljer). DRX-730 kan ställas in så att skivor med en hög föräldralåsnivå inte kan spelas upp utan att ett lösen först anges. Åtta föräldralåsnivåer förekommer.

Vidare använder sig vissa DVD-videoskivor av land- eller regionkoder, som blockerar olämpligt innehåll baserat på landet eller regionen som ställs in på DRX-730.

För att kunna använda föräldralåset måste först ett lösen anges, föräldralåsnivå ställas in och land eller region anges. Inget lösen är inställt som grundinställning.

- **Password:** Används till att ställa in ett lösen.
- **Level Change:** Används till att välja föräldralåsnivå.
- **Country Code:** Används till att ange land eller region.

### ■ Inställning av lösen

Innan inställningarna Level Change och Country Code kan ändras måste ett lösen ställas in.

---

**1** Välj "Password" och tryck sedan på ENTER.

---

**2** Ange ett 4-siffrigt lösen med hjälp av sifferknapparna.

Siffrorna visas som asterisk (\*) på skärmen.

---

**3** Tryck på ENTER för att bekräfta lösenet.

Lösenet är inställt.

### Anmärkning:

- Vi rekommenderar att lösenet antecknas. Om lösenet glöms bort, så måste DRX-730 återställas (se sid. 66) och ett nytt lösen ställas in.
- När ett lösen och en föräldralåsnivå har ställts in och du försöker spela upp en skiva med högre föräldralåsnivå än den inställda, så uppmanas du att ange aktuellt lösen. Uppspelning kan inte startas om inte korrekt lösen anges.
- Istället för att förhindra uppspelning helt hoppas bara olämpliga scener över på vissa DVD-videoskivor.
- Inte alla DVD-videoskivor stöder föräldralåsfunktionen och de som inte gör det kan spelas upp oberoende av dessa föräldralåsinställningar.

### ■ Ändring av lösen

För att kunna ändra lösen måste det gamla lösenet anges.

**1** Välj "Password" och tryck sedan på ENTER.

**2** Ange det gamla lösenet med hjälp av sifferknapparna och tryck sedan på ENTER.

**3** Ange det nya lösenet och tryck sedan på ENTER.

Det nya lösenet är inställt.

#### ■ Inställning av föräldralåsnivå

Skivor med olämpligt innehåll har högre nivåer medan skivor med innehåll lämpligt för alla har lägre nivåer. Om exempelvis uppspelning av skivor med en föräldralåsnivå på 4 eller högre ska begränsas, så ställ in DRX-730 på nivå 3.

**1** Välj "Level Change" och tryck sedan på ENTER.

**2** Ange lösenet med hjälp av sifferknapparna och tryck sedan på ENTER.

**3** Använd vänster/höger markörknapp (◀/▶) till att ställa in önskad föräldralåsnivå och tryck sedan på ENTER.

Föräldralåsnivån är inställd.

#### ■ Inställning av land eller region

Ett land eller en region kan anges med hjälp av landkoderna bestående av två bokstäver (förkortning) eller fyra siffror (kodnummer), som finns förtecknade på sidan 67.

**1** Välj "Country Code" och tryck sedan på ENTER.

**2** Ange lösenet med hjälp av sifferknapparna och tryck sedan på ENTER.

**3** Använd övre/nedre markörknapp (▲/▼) till att välja lämpligt land eller region och tryck sedan på ENTER.

- Ange den 4-siffriga landkoden för ett land eller en region genom att mata in koden med hjälp av övre/nedre markörknapp (▲/▼) eller sifferknapparna och tryck sedan på ENTER. Landet eller regionen är inställt.

#### Anmärkning:

- Den nya kodinställningen av land eller region börjar gälla nästa gång en skiva sätts i. Om en skiva redan är isatt, så måste den tas ut och sättas i på nytt för att den nya inställningen ska börja gälla.

## DivX® VOD

För att kunna spela upp DivX® VOD-filer (VOD = Video on Demand) på DRX-730 måste eventuellt leverantören av DivX® VOD-innehållet förses med en DivX® VOD-registreringskod. Använd i så fall den DivX® VOD-registreringskod som visas av inställningen Display.

- **Display:** Tar fram DivX® VOD-registreringskoden.

#### ■ Visning av DivX® VOD-registreringskod

**1** Tryck på SETUP.

Inställningsmenyn visas på skärmen.

**2** Välj "Initial Settings" och tryck sedan på ENTER.

Menyn Initial Settings visas på skärmen.

**3** Välj "Options" och därefter "DivX(R) VOD" och "Display" och tryck sedan på ENTER.

DivX® VOD-registreringskoden visas.

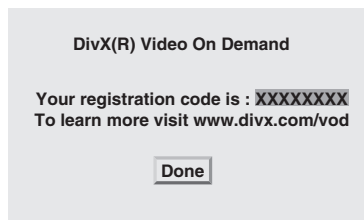

#### Anmärkningar:

- DivX® VOD-filer använder sig av kopieringsskyddet DRM (Digital Rights Management) och kan endast spelas upp på registrerad uppspelningsenhet.
- Vid ett försök att spela upp en DivX® VOD-fil som inte är auktoriserad för uppspelning på DRX-730 visas meddelandet "Authorization Error" och uppspelning kan då inte startas.
- Vissa DivX® VOD-filer kan endast spelas upp ett begränsat antal gånger. Vid uppspelning av en sådan fil på DRX-730 visas återstående antal uppspelningar på skärmen. Vid ett försök att spela upp en fil utan återstående uppspelningar kvar visas meddelandet "Rental Expired" och uppspelning kan då inte startas. För DivX® VOD-filer utan uppselningsbegränsning visas inte antalet återstående uppspelningar och dessa filer kan spelas upp ett obegränsat antal gånger.

# Övrigt

## Skivor och format som stöds

DRX-730 medger uppspelning av skivor som bär följande logotyper:



### Anmärkningar:

- Kodak Picture CD stöds också.
- FUJICOLOR CD COMPATIBLE-logotypen är ett varumärke tillhörigt Fuji Photo Film Co. Ltd.
- DVD-logotypen är ett varumärke tillhörigt DVD Format/Logo Licensing Corporation.
- Det kan hända att vissa inspelningsbara CD- och DVD-skivor inte kan spelas upp till följd av skivans egenskaper eller på grund av repor, damm, smuts eller imma på skivan eller pickuplinsen etc. Vi hänvisar till ”Kompatibilitet med inspelningsbara skivor” nedan angående detaljer.

## CD-skivor med kopieringskontroll

DRX-730 är anpassad till standarden Audio CD. Drift och prestanda med skivor som inte överensstämmer med denna standard kan inte garanteras.

## DualDisc

En DualDisc-skiva är en dubbelsidig skiva med ett DVD-lager för video på ena sidan och ett CD-lager som kan spelas upp på en vanlig CD-spelare på den andra.

DRX-730 medger uppspelning av DVD-sidan på DualDisc-skivor.

Eftersom CD-lagret inte överensstämmer med standarden Audio CD kan det hända att vissa DualDisc-skivor inte kan spelas upp.

Kontakta skivans tillverkare eller återförsäljare för närmare upplysningar om standarden DualDisc.

## Kompatibilitet med inspelningsbara skivor

### ■ CD-R/RW

- DRX-730 är kompatibel med CD-R/RW-skivor inspelade i följande format: Audio CD, VCD, SVCD och ISO 9660 (CD-ROM).
- För ISO 9660-skivor ska CD-ROM-filsystemet ISO 9660 Level 1 eller Level 2 CD-ROM, alternativt det utvidgade filsystemet Joliet eller Romeo, användas.
- Multisessionsskivor stöds inte.
- Skivor som inte slutbehandlats kan inte spelas upp. Vi hänvisar till skivbrännarens bruksanvisning angående detaljer kring slutbehandling.
- Det kan hända att vissa skivor inte kan spelas alls eller orsakar brus eller förvrängt ljud. Det beror då på skivan och tyder inte på något fel.

### ■ DVD-R/RW/R DL

- DRX-730 är kompatibel med CD-R/RW- och (dubbellagriga) DVD-R DL-skivor inspelade i följande format: DVD-Video, VR-läge (videoinspelningsläge) och UDF Bridge DVD-ROM.
- Vid uppspelning av innehåll som har redigerats på en DVD-brännare (scener raderade etc.) kan det hända att bilden försvinner tillfälligt vid redigeringspunkterna. Det tyder inte på något fel.
- Multisessionsskivor stöds inte.

- Skivor som inte slutbehandlats kan inte spelas upp. Vi hänvisar till skivbrännarens bruksanvisning angående detaljer kring slutbehandling.
- Det kan hända att vissa skivor inte kan spelas alls eller orsakar brus eller förvrängt ljud. Det beror då på skivan och tyder inte på något fel.

#### ■ DVD+R/RW/R DL

- DRX-730 är kompatibel med DVD+R/RW- och (dubbellagriga) DVD+R DL-skivor inspelade i följande format: DVD-Video.
- Vid uppspelning av innehåll som har redigerats kan det hända att redigeringen inte följs exakt.
- Multisessionsskivor stöds inte.
- Skivor som inte slutbehandlats kan inte spelas upp. Vi hänvisar till skivbrännarens bruksanvisning angående detaljer kring slutbehandling.
- Det kan hända att vissa skivor inte kan spelas alls eller orsakar brus eller förvrängt ljud. Det beror då på skivan och tyder inte på något fel.

#### Skivor gjorda på en dator

- På grund av inställningar hos programvaran för skivbränning eller datorns konfiguration kan det hända att skivor som spelats in på en dator inte kan spelas upp.
- Var noga med att använda korrekt format vid skivbränning. Vi hänvisar till bruksanvisningen till programvaran för skivbränning angående detaljer.
- Skvor inspelade med paketskrivning stöds inte.

#### MP3-, WMA- och MPEG-4 AAC-filer

- DRX-730 medger uppspelning av följande ljudfilformat: MP3 (MPEG-1 Audio Layer 3), WMA (Windows Media Audio) och MPEG-4 AAC.
- DRX-730 medger uppspelning av MP3-, WMA- och MPEG-4 AAC-filer lagrade på CD-R/RW-skivor och USB-lagringsenheter.
- Följande samplingsfrekvenser stöds: 32 kHz, 44,1 kHz och 48 kHz.
- För MP3- och WMA-filer rekommenderas bithastigheter på över 128 kbps.
- För MPEG-4 AAC-filer stöds bithastigheter på från 16 kbps till 320 kbps.
- Variabla bithastigheter (VBR) för MP3, WMA och MPEG-4 AAC stöds inte.
- Förlustfri WMA-kodning stöds inte.
- Filer kodade med skyddsfunktionen DRM (Digital Rights Management) kan inte spelas upp.

- Endast MP3-, WMA- och MPEG-4 AAC-filer med motsvarande filtillägget .mp3/.MP3, .wma/.WMA eller .m4a kan identifieras.
- Varje skiva kan innehålla upp till 299 mappar och varje mapp kan innehålla en kombination av upp till 648 filer och mappar. Beroende på mappstruktur kan det dock hända att alla mappar och filer inte kan identifieras och spelas upp.

#### JPEG-filer

- DRX-730 medger uppspelning av följande bildskivsformat: Fuji Color CD, Kodak Picture CD. Även uppspelning av JPEG-filer lagrade på CD-R/RW-skivor och USB-lagringsenheter medges. Det kan hända att vissa bildskivor inte kan spelas upp på grund av det sätt på vilket de spelats in etc.
- Baseline JPEG-filer och Exif 2.2 JPEG-filer med en upplösning på upp till 3 072 x 2 048 stöds. (Exif, som står för Exchangeable Image File, är det format som digitalkameror använder sig av för att lagra metadata.)
- Progressiva JPEG-filer stöds inte.
- Endast JPEG-filer med filtillägget .jpg/.JPG kan identifieras.
- Varje skiva kan innehålla upp till 299 mappar och varje mapp kan innehålla en kombination av upp till 648 filer och mappar. Beroende på mappstruktur kan det dock hända att alla mappar och filer inte kan identifieras och spelas upp.

#### Angående DivX®

Mediatekniken DivX®, som har utvecklats av DivX, Inc., använder sig av komprimering för att rymma filmer och annat videoinnehåll av hög kvalitet på CD- och DVD-skivor. Tekniken stöder interaktiva funktioner, såsom menyer, textning och flerspråkiga ljudspår. Precis som på vanliga DVD-videoskivor kallas enskilda DivX®-filer för *titlar*.

DRX-730 medger uppspelning av DivX®-filer lagrade på inspelningsbar CD- och DVD-media angiven under ”Kompatibilitet med inspelningsbara skivor” på sidan 62. Var vid namngivning av DivX®-filer före bränning på skiva medveten om att DivX®-filer lagrade på en skiva spelas upp i alfabetisk ordning.

- DRX-730 är en officiell DivX® Ultra Certified-produkt och medger uppspelning av alla DivX®-videoversioner (inklusive DivX® 6) med utvidgad uppspelning av DivX®-mediafiler och formatet DivX® Media Format.
- DRX-730 medger uppspelning av DivX®-filer lagrade på CD-R/RW-skivor och CD-ROM-skivor, men inte USB-lagringsenheter.
- Endast DivX®-kodade filer med filtillägget .avi eller .divx kan identifieras.

## ■ Användning av externa textningsfiler

DivX®-filmer använder sig av speciella filer, kallade *externa textningsfiler*, för visning av textremsor. De grupper med teckenuppsättningar som anges nedan finns tillgängliga för användning med externa textningsfiler. Använd inställningen Subtitle Language, som beskrivs på sidan 59, till att välja teckenuppsättning/språk som överensstämmer med den externa textningsfilen.

DRX-730 stöder följande språkgrupper.

<b>Grupp 1</b>	Albanska (sq), Baskiska (eu), Danska (da), Engelska (en), Finska (fi), Franska (fr), Färöiska (fo), Holländska (nl), Irländska (ga), Isländska (is), Italienska (it), Katalanska (ca), Norska (no), Portugisiska (pt), Rätoromanska (rm), Skotska (gd), Spanska (es), Svenska (sv), Tyska (de)
<b>Grupp 2</b>	Albanska (sq), Kroatiska (hr), Polska (pl), Rumänska (ro), Slovakiska (sk), Slovenska (sl), Tjeckiska (cs), Ungerska (hu)
<b>Grupp 3</b>	Bulgariska (bg), Makedonska (mk), Ryska (ru), Serbiska (sr), Ukrainska (uk), Vitryska (be)
<b>Grupp 4</b>	Hebreiska (iw), Jiddisch (ji)
<b>Grupp 5</b>	Turkiska (tr)

### Anmärkningar:

- Det kan hända att vissa externa textningsfiler inte kan visas korrekt och att vissa inte kan visas alls.
- Endast externa textningsfiler med filtilägget .srt, .sub, .ssa eller .smifile kan identifieras. (Observera att dessa filer inte visas på navigeringsmenyn Disc Navigator.)
- Filnamnet på en extern textningsfil måste börja med filnamnet på anknuten filmfil.
- En och samma film kan ha upp till tio externa textningsfiler.

## Angående WMV

WMV, som står för *Windows Media Video*, är en videokomprimeringsteknik som utvecklats av Microsoft Corporation. Videoinnehåll kan kodas i WMV-format med hjälp av programmet Windows Media Encoder.

- DRX-730 stöder WMV9-filer som kodats med Windows Encoder 9 Series.
- DRX-730 medger uppspelning av WMV-filer lagrade på CD-R/RW-skivor, men inte USB-lagringsenheter.
- Endast WMV9-filer med filtilägget .wmv kan identifieras.

- Videoupplösningar på upp till 720 x 480 eller 720 x 576 stöds.
- Maximal genomsnittlig bithastighet är 2–3 Mbps (den maximala bithastigheten beror på kodningsförhållandena).
- Advanced Profile stöds inte.
- Filer kodade med skyddsfunktionen DRM (Digital Rights Management) kan inte spelas upp.

## Angående MPEG-4 AAC

AAC, som står för *Advanced Audio Coding*, är den ljudkomprimeringsteknik som används för MPEG-2 och MPEG-4. Datats verkliga format och filtilägget avgörs av vilken tillämpning som använts till att skapa AAC-filen.

- DRX-730 medger uppspelning av AAC-filer som skapats med en iTunes-spelare och har filtilägget .m4a.
- Filer kodade med skyddsfunktionen DRM (Digital Rights Management) kan inte spelas upp och filer kodade med vissa iTunes-ersioner kan kanske inte heller spelas upp.

## Angående WMA

WMA, som står för *Windows Media Audio*, är en ljudkomprimeringsteknik som utvecklats av Microsoft Corporation. Ljudinnehåll kan kodas i WMA-format med hjälp av programmet Windows Media Player version 7.1.1, Windows Media Player for Windows XP eller Windows Media Player 9 Series.

- DRX-730 medger uppspelning av WMA-filer.
- Använd endast tillämpningar som certifierats av Microsoft Corporation till att koda WMA-filer. Vid användning av en tillämpning som inte är certifierad kan det hända att resulterande filer inte kan spelas upp ordentligt.

## DVD-videoregioner

DVD-spelare och DVD-videoskivor är tilldelade regionnummer i enlighet med vilket land eller vilken region de saluförs. DVD-spelare medger endast uppspelning av skivor med samma regionnummer. Skivor med annat regionnummer kan inte spelas upp. Regionnumret för DRX-730 återfinns på baksidan. DRX-730 medger endast uppspelning av skivor med samma regionnummer eller som är märkta *ALL*. Vid ett försök att spela upp en DVD-videoskiva med ett annat regionnummer visas meddelandet "Incompatible disc region number, Can't play disc".

## Skötsel av skivor

### Förvaring av skivor

Förvara alltid skivor i skivaskar och stående upprätt på en plats där de inte utsätts för hög värme, hög fuktighet eller direkt solljus. Observera alltid försiktighetsåtgärder som medföljer en skiva.

### Hantering av skivor

- Håll alltid i kanterna på en skiva för att skydda den från fingeravtryck, repor och smuts.

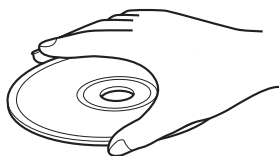

- Skivor med fingeravtryck, repor eller smuts kan kanske inte spelas upp ordentligt. Om så är fallet, så använd en mjuk, torr rengöringsduk till att torka av skivan med raka drag från mitten och utåt. Torka inte skivan i cirkelrörelser, eftersom den kan ta skada av det. Använd aldrig en smutsig rengöringsduk.

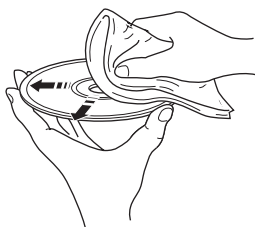

- Om en skiva är mycket smutsig, så prova att använda en mjuk, fuktig trasa och var noga med att torka skivan torr efteråt. Använd aldrig bensin, thinner eller andra rengöringsmedel, såsom medel avsedda för rengöring av vinylskivor.
- Sätt aldrig i en svårt skadad, sprucken eller skev skiva i DRX-730, eftersom en sådan skiva kan skada apparaten.
- Sätt inte fast klistermärken eller etiketter på skivor, eftersom det kan medföra att skivorna blir skeva och ospelbara. Hyrskivor brukar ofta vara försedda med etiketter. Se noga till att inget klister sticker ut från baksidan av etiketten, innan en sådan skiva spelas upp.
- Sätt aldrig i mer än en skiva åt gången i DRX-730.
- För närmare detaljer kring hantering av en skiva hänvisar vi till de försiktighetsåtgärder som medföljer skivan ifråga.

### Angående skivor med speciell form

DRX-730 medger inte uppspelning av skivor med speciell form, såsom hjärtformade eller sexkantiga skivor. Sätt inte i en sådan skiva, eftersom den kan orsaka funktionsfel.

### Rengöring av pickuplinsen

Om smuts eller damm ansamlats på pickuplinsen i DRX-730 kan det ge upphov till ljudavbrott eller bildstörningar. Kontakta i så fall din Yamaha-handlare. Använd inte någon separat inköpt pickuplinsrengörare, eftersom det kan skada linsen.



## Skötsel av DRX-730

### Installation

- Placera DRX-730 på ett stabilt underlag nära TV:n och andra AV-komponenter som den ska användas tillsammans med.
- Placera ingenting ovanpå DRX-730.
- Placera inte DRX-730 ovanpå TV:n. Se också till att DVD-receivern inte placeras för nära komponenter som är känsliga för magnetism, såsom videobandspelare.
- Placera inte DRX-730 ovanpå en effektförstärkare eller någon annan värmealstrande komponent. Om DRX-730 placeras i ett rack, så ställ förstärkaren eller en annan värmealstrande komponent på nedersta hyllan för att den ska hållas så långt bort från DRX-730 som möjligt.

### Undvik en plats som är ...

- utsatt för direkt solljus
- väldigt fuktig eller dåligt ventilerad
- utsatt för extrema temperaturer
- utsatt för vibrationer
- väldigt dammig
- utsatt för rök, ånga eller hög värme, såsom ett kök

## Flyttning av DRX-730

Ta ut en isatt skiva, stäng skivfacket och tryck på STANDBY/ON för att ställa DVD-receivern i strömbereidskap, innan DRX-730 flyttas. Vänta sedan tills meddelandet "STANDBY" har slocknat och koppla därefter loss nätkabeln från nätuttaget.

### Anmärkning:

- Om nätkabeln kopplas loss innan meddelandet "STANDBY" har slocknat kan det hända att DRX-730 återställs till ursprungliga grundinställningar.
- Flyttning av DRX-730 med en skiva isatt kan orsaka skada.

## Återställning av DRX-730

DRX-730 kan återställas till ursprungliga grundinställningar.

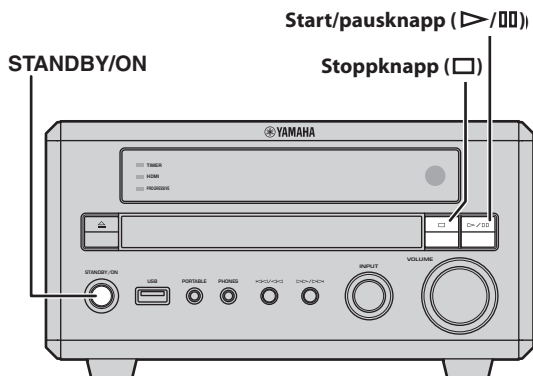

### 1 Ställ DRX-730 i strömbereidskap.

**2** Tryck in stoppknappen (□) på framsidan av DRX-730 och tryck samtidigt in strömbrytaren STANDBY/ON och fortsätt att hålla stoppknappen (□) intryckt tills "DVD – NO REQ." visas i teckenfönstret.

**3** Tryck lämpligt antal gånger på start/pausknappen (▶/⏸) för att välja "DVD – INIT".

Välj istället "DVD – NO REQ.", om du ångrar dig i detta läge.

**4** Tryck på strömbrytaren STANDBY/ON.

DRX-730 återställs till grundinställningarna och ställs i strömbereidskap. Tryck en gång till på strömbrytaren STANDBY/ON för att slå på DRX-730 igen.

TV Screen, HDMI Resolution och andra inställningar återställs till respektive grundinställningar. HDMI-ljudutmatning kopplas ur.

## Listor över språk, länder och regioner

### Lista över språk

#### ■ Språk (förkortning), kodnummer

Japanska (ja), 1001	Bhutanesiska (dz), 0426	Kirgisiska (ky), 1125	Singalesiska (si), 1909
Engelska (en), 0514	Esperanto (eo), 0515	Latin (la), 1201	Slovakiska (sk), 1911
Franska (fr), 0618	Estniska (et), 0520	Lingala (ln), 1214	Slovenska (sl), 1912
Tyska (de), 0405	Baskiska (eu), 0521	Laotiska (lo), 1215	Samoanska (sm), 1913
Italienska (it), 0920	Persiska (fa), 0601	Litauiska (lt), 1220	Shona (sn), 1914
Spanska (es), 0519	Finska (fi), 0609	Lettiska (lv), 1222	Somaliska (so), 1915
Kinesiska (zh), 2608	Fidjianska (fj), 0610	Malagassiska (mg), 1307	Albanska (sq), 1917
Nederländska (nl), 1412	Färöiska (fo), 0615	Maori (mi), 1309	Serbiska (sr), 1918
Portugisiska (pt), 1620	Frisiska (fy), 0625	Makedonska (mk), 1311	Siswati (ss), 1919
Svenska (sv), 1922	Irländska (ga), 0701	Malayalam (ml), 1312	Sesotho (st), 1920
Ryska (ru), 1821	Skotsk gaeliska (gd), 0704	Mongoliska (mn), 1314	Sundanesiska (su), 1921
Koreanska (ko), 1115	Galiciska (gl), 0712	Moldaviska (mo), 1315	Swahili (sw), 1923
Grekiska (el), 0512	Guarani (gn), 0714	Marathi (mr), 1318	Tamil (ta), 2001
Afar (aa), 0101	Gujarati (gu), 0721	Malajiska (ms), 1319	Telugo (te), 2005
Abchasiska (ab), 0102	Hausa (ha), 0801	Maltesiska (mt), 1320	Tadzjikiska (tg), 2007
Afrikaans (af), 0106	Hindi (hi), 0809	Burmesiska (my), 1325	Thailändska (th), 2008
Amhariska (am), 0113	Kroatiska (hr), 0818	Nauriska (na), 1401	Tigrinja (ti), 2009
Arabiska (ar), 0118	Ungerska (hu), 0821	Nepali (ne), 1405	Turkmeniska (tk), 2011
Assamesiska (as), 0119	Armeniska (hy), 0825	Norska (no), 1415	Tagalog (tl), 2012
Aymara (ay), 0125	Interlingua (ia), 0901	Occitanska (oc), 1503	Tswana (tn), 2014
Azerbajdzjanska (az), 0126	Interlingue (ie), 0905	Oromo (om), 1513	Tonga (to), 2015
Basjkiriska (ba), 0201	Inupiak (ik), 0911	Oriya (or), 1518	Turkiska (tr), 2018
Vitryska (be), 0205	Indonesiska (in), 0914	Punjabi (pa), 1601	Tsonga (ts), 2019
Bulgariska (bg), 0207	Isländska (is), 0919	Polska (pl), 1612	Tatariska (tt), 2020
Bihari (bh), 0208	Hebreiska (iw), 0923	Pashto (ps), 1619	Twi (tw), 2023
Bislama (bi), 0209	Jiddisch (ji), 1009	Quechua (qu), 1721	Ukrainska (uk), 2111
Bengali (bn), 0214	Javanesiska (jw), 1023	Rätoromanska (rm), 1813	Urdu (ur), 2118
Tibetanska (bo), 0215	Georgiska (ka), 1101	Kirundi (rn), 1814	Uzbekiska (uz), 2126
Bretonska (br), 0218	Kazakiska (kk), 1111	Rumänska (ro), 1815	Vietnamesiska (vi), 2209
Katalanska (ca), 0301	Grönländska (kl), 1112	Kinyarwanda (rw), 1823	Volapük (vo), 2215
Korsikanska (co), 0315	Kambodjanska (km), 1113	Sanskrit (sa), 1901	Wolof (wo), 2315
Tjeckiska (cs), 0319	Kanaresiska (kannada) (kn), 1114	Sindhi (sd), 1904	Xhosa (xh), 2408
Kymrisk (walesiska) (cy), 0325	Kashmiri (ks), 1119	Sango (sg), 1907	Yoruba (yo), 2515
Danska (da), 0401	Kurdiska (ku), 1121	Serbokroatiska (sh), 1908	Zulu (zu), 2621

### Lista över länder och regioner

#### ■ Språk, kodnummer, förkortning

Argentina, 0118, ar	Finland, 0609, fi	Malaysia, 1325, my	Singapore, 1907, sg
Australien, 0121, au	Frankrike, 0618, fr	Mexiko, 1324, mx	Spanien, 0519, es
Österrike, 0120, at	Tyskland, 0405, de	Nederländerna, 1412, nl	Sverige, 1905, se
Belgien, 0205, be	Hongkong, 0811, hk	Nya Zeeland, 1426, nz	Schweiz, 0308, ch
Brasilien, 0218, br	Indien, 0914, in	Norge, 1415, no	Taiwan, 2023, tw
Kanada, 0301, ca	Indonesien, 0904, id	Pakistan, 1611, pk	Thailand, 2008, th
Chile, 0312, cl	Italien, 0920, it	Filippinerna, 1608, ph	Storbritannien, 0702, gb
Kina, 0314, cn	Japan, 1016, jp	Portugal, 1620, pt	USA, 2119, us
Danmark, 0411, dk	Sydkorea, 1118, kr	Ryssland, 1821, ru	

## Felsökning

Om det uppstår något problem vid användning av DRX-730, så leta upp problemet i följande tabeller och pröva de föreslagna lösningarna. Kontakta din Yamaha-handlare, om problemet ifråga inte finns med eller du inte lyckas lösa det själv.

### Allmänt

Problem	Möjlig orsak	Lösning
<b>DRX-730 slås av direkt efter påslagning.</b>	Nätkabeln är inte ordentligt ansluten.	Kontrollera att nätkabeln är ordentligt ansluten till ett nätuttag.
	En högtalarkabel är kortsluten.	Se till att alla högtalarkablarna är ordentligt anslutna (se sid. 9).
	DRX-730 har utsatts för en kraftig elektrisk stöt, exempelvis från ett åsknedslag eller stark statisk elektricitet.	Ställ DRX-730 i strömberedskap och koppla sedan loss nätkabeln. Vänta i 30 sekunder, anslut nätkabeln på nytt och slå sedan på DRX-730 igen.
<b>Inget ljud återges via högtalarna.</b>	Volymen är inställd på minimal nivå.	Höj volymen (se sid. 17).
	Ljudet är dämpat.	Återställ ljudet (se sid. 17).
	Fel ingångskälla är vald.	Välj korrekt ingångskälla (se sid. 16).
	Högtalarkablarna är felaktigt anslutna.	Kontrollera högtalarkablarnas anslutningar (se sid. 9).
	Isatt skiva stöds ej.	Använd endast skivformat som stöds (se sid. 62).
<b>Ingen TV-bild visas.</b>	TV-kablarna är felaktigt anslutna.	Kontrollera TV-kablarnas anslutningar (se sid. 12).
	Om anslutning gjorts till både utgångarna COMPONENT VIDEO OUT och HDMI kan det hända att utgångarna COMPONENT VIDEO OUT matar ut progressiva videosignaler oberoende av inställningen Component Out.	Koppla loss HDMI-komponenten eller anslut en TV som stöder progressiv video till utgångarna COMPONENT VIDEO OUT (se sid. 12).
<b>TV-bilden visas inte korrekt.</b>	Video Output-inställningarna är felaktiga.	Kontrollera Video Output-inställningarna och korrigera vid behov (se sid. 57).
	Inställningen Component Out står på Progressive, men TV:n ansluten till utgångarna COMPONENT VIDEO OUT stöder inte progressiv skanning.	Ändra inställningen Component Out till Interlace (se sid. 57).
	Inställningen AV Connector Out står på RGB, men TV:n ansluten till utgången AV MONITOR OUT stöder inte RGB.	Ändra inställningen AV Connector Out till Video (se sid. 58).
	TV ansluten till HDMI-utgången stöder inte vald upplösning.	Ändra inställningen HDMI Resolution till en upplösning som stöds av ansluten HDMI-TV (se sid. 58).

Problem	Möjlig orsak	Lösning
<b>Meddelandet "HDMI ERROR" visas eller ingen bild visas på ansluten HDMI-TV.</b>	Fel HDMI-upplösning är vald eller ett HDMI-fel har uppstått.	Kontrollera inställningen av HDMI-upplösning och korrigera vid behov (se sid. 58).
		Återställ HDMI-inställningarna (se sid. 58).
<b>DRX-730 slås oväntat av.</b>	Insomningstimern har ställts in.	Slå på DRX-730 igen.
	Funktionen för automatisk övergång till strömberedskap ställer automatiskt DRX-730 i strömberedskap.	Kontrollera inställningen för automatisk strömberedskap (se sid. 22).
<b>Ljudet från ena högtalaren är lägre än från den andra.</b>	Kablarna är felaktigt anslutna.	Kontrollera kabelanslutningarna (se sid. 9).
<b>Volymen kan inte höjas eller ljudet är förvrängt.</b>	En komponent ansluten till utgångarna AUX OUT på DRX-730 är avslagen.	Slå på komponenten ifråga.
<b>Inspelning kan inte ske från vissa ingångskällor.</b>	Inga signaler från radion eller ingångarna DOCK, AUX IN eller PORTABLE kan matas ut via utgången OPTICAL DIGITAL OUT.	Anslut utgångarna AUX OUT på DRX-730 till motsvarande analoga ljudingångar på inspelningskomponenten för att kunna spela in från dessa källor (se sid. 53).
<b>DRX-730 fungerar inte ordentligt.</b>	DRX-730 kan ha utsatts för en kraftig elektrisk stöt, exempelvis från ett åsknedslag eller stark statisk elektricitet, eller spänningsfall.	Ställ DRX-730 i strömberedskap och koppla sedan loss nätkabeln. Vänta i 30 sekunder, anslut nätkabeln på nytt och slå sedan på DRX-730 igen.
<b>Brus avges från en digital eller högfrekvent enhet i närheten.</b>	Enheten står kanske för nära DRX-730.	Flytta enheten längre bort från DRX-730.
<b>Klockan går fel.</b>	Strömmen har varit bruten i över 5 minuter (nät-kabeln har varit losskopplad från nätuttaget eller ett strömavbrott har inträffat).	Anslut DRX-730 till ett nätuttag och ställ sedan in korrekt tid (se sid. 21).

## Fjärrkontroll

Problem	Möjlig orsak	Lösning
<b>Fjärrkontrollen fungerar inte.</b>	Fjärrkontrollen används utanför dess räckvidd.	Använd fjärrkontrollen inom dess räckvidd (se sid. 8).
	Fjärrkontrollsensorn på DRX-730 utsätts för direkt solljus eller ljus från en inverterad lysrörslampa.	Ändra belysningen eller flytta DRX-730.
	Fel ingångskälla är vald. Vissa knappar har olika funktioner beroende på vilken ingångskälla som är vald (se sid. 6).	Välj korrekt ingångskälla (se sid. 16).
	Batterierna har laddats ur och behöver bytas ut.	Byt ut båda batterierna mot nya (se sid. 8).

## Skivspelning

Problem	Möjlig orsak	Lösning
<b>Vissa funktioner fungerar inte.</b>	Alla skivor stöder inte samtliga skivspelningsfunktioner på DRX-730.	Prova en annan skiva.
<b>Uppspelning startar inte, bild- eller ljudbrus förekommer eller uppspelning avbryts oväntat.</b>	Skivan är felaktigt placerad i skivfacket.	Placera skivan med etikettsidan vänd uppåt i mitten av skivtallriken (se sid. 23).
	Skivan är smutsig.	Kontrollera skivan och rengör efter behov (se sid. 65).
	Isatt skiva stöds ej.	Använd endast skivformat som stöds (se sid. 62).
	Imma har bildats på pickuplinsen. När DRX-730 flyttas från en kall till en varm plats kan det hända att imma bildas på pickuplinsen.	Vänta i en till två timmar på att imman ska avdunsta och försök sedan spela upp skivan igen.
<b>Medan en DVD-videoskiva är isatt visas samma meddelande gång på gång och skivans meny eller innehåll går inte att komma åt.</b>	Funktionen för återstart eller senaste minne aktiveras.	Tryck två gånger på stoppknappen (■) för att koppla ur funktionen för återstart.
		Återställ DRX-730 för att radera lagrade data för återstart (se sid. 66).
<b>Ljudspår eller textning på ett annat språk går inte att välja.</b>	Isatt skiva innehåller inte ljudspår eller textning på olika språk.	Vi hänvisar till skivans förpackning angående detaljer kring ljudspår och textning på olika språk.
	Manövrering begränsas av skivan.	Använd skivans meny till att välja ljudspår och textning på önskat språk.
<b>Ingen textning visas.</b>	Textning är urkopplat.	Välj en textning (se sid. 27).
	Isatt skiva innehåller ingen textning.	Vi hänvisar till skivans förpackning angående detaljer kring textning.
	Vid användning av A-B-repetering kan det hända att textning utanför angivet avsnitt inte visas.	Koppla ur A-B-repetering (se sid. 29).
<b>Ingen alternativ kameravinkel kan väljas.</b>	Isatt skiva innehåller inte några alternativa kameravinklar.	Vi hänvisar till skivans förpackning angående detaljer kring alternativa kameravinklar.
<b>Vissa filer går inte att spela upp.</b>	Endast MP3-, WMA-, MPEG-4 AAC- och JPEG-filer utan kopieringsskydd (DRM) kan spelas upp.	Använd filer utan kopieringsskydd.
	Filformatet stöds inte.	Använd endast filformat som stöds (se sid. 63 och 64).
<b>Det går inte att spela in en viss DVD-skiva.</b>	DVD-skivan är kopieringsskyddad.	De flesta DVD-videoskivor är kopieringsskyddade och kan inte spelas in.
<b>Störningar uppstår på TV-bilden.</b>	Bildstörningar kan uppstå vid snappspelning bakåt eller framåt.	Det tyder inte på något fel.
<b>Bilden är utdragen eller svarta band visas.</b>	Inställningen TV Screen är felaktig.	Kontrollera inställningen TV Screen och korrigera vid behov (se sid. 57).

Problem	Möjlig orsak	Lösning
<b>Spökbilder uppstår i vissa bildområden.</b>	Aktuellt videomaterial är inte kompatibelt med funktionen för progressiv skanning på grund av det sätt på vilket det redigerats eller den typ av material det består av.	Ändra inställningen Component Out till Interlace (se sid. 57).
<b>En skiva matas ut strax efter isättning.</b>	Isatt skiva stöds ej.	Använd endast skivformat som stöds (se sid. 62).
<b>Meddelandet "No Disc" visas trots att en skiva är isatt.</b>	Skivan är felaktigt placerad i skivfacket.	Placera skivan med etikettsidan vänd uppåt i mitten av skivtallriken (se sid. 23).
<b>Menyn Setup, Initial Settings eller Video Adjust går inte att ta fram.</b>	Dessa menyer kan endast tas fram medan DVD är valt som ingångskälla.	Välj DVD som ingångskälla (se sid. 16).

## Radio

### ■ FM/AM

Problem	Möjlig orsak	Lösning
<b>Ingen förvalsstation kan väljas.</b>	Förvalsstationerna har raderats.	Lagra förvalsstationer på nytt (se sid. 39).
<b>Förvalsstationerna har raderats.</b>	DRX-730 har varit losskopplad från nätuttaget i över en vecka.	Kontrollera att nätkabeln är ordentligt ansluten och lagra förvalsstationer på nytt (se sid. 39).

### ■ FM

Problem	Möjlig orsak	Lösning
<b>Brusstörningar uppstår vid radiomottagning.</b>	FM-antennen är inte korrekt ansluten.	Se till att FM-antennen är korrekt ansluten (se sid. 11).
	Signalerna från inställd FM-station är svaga eller rådande mottagningsförhållanden är dåliga.	Minska brusstörningarna genom att koppla in manuell stationsinställning (se sid. 38) eller ansluta en FM-utomhusantenn (säljs separat). Kontakta en kvalificerad antenntinstallatör angående närmare detaljer.
<b>Mottagningskvaliteten är dålig (ljudet förvrängs), trots att en FM-utomhusantenn används.</b>	Flervägsinterferens uppstår på grund av att FM-signalerna reflekteras mot berg, höga byggnader eller andra hinder.	Justera FM-antennens höjd, inriktning eller placering.
<b>En viss radiostation ställs inte in vid automatisk stationssökning.</b>	Signalerna från FM-stationen är svaga eller rådande mottagningsförhållanden är dåliga.	Prova att koppla in manuell stationsinställning (se sid. 38) eller anslut en FM-utomhusantenn (säljs separat). Kontakta en kvalificerad antenntinstallatör angående närmare detaljer.

## ■ AM

Problem	Möjlig orsak	Lösning
<b>Svåra brusstörningar uppstår vid radiomottagning.</b>	Atmosfäriska störningar eller åska förekommer, eller så påverkas DRX-730 av störljud från lysrörsbelysning, motorer eller elektriska apparater med termostat.	Det kan vara svårt att helt eliminera denna typ av brusstörningar. Ibland går störningarna emellertid att minska genom anslutning av en AM-utomhusantenn eller jordning av antennen (se sid. 11).
	AM-inomhusantennen är för nära DRX-730.	Flytta antennen längre bort från DRX-730 eller prova att ändra antennens inriktning.
	DRX-730 står för nära TV:n, särskilt om störningarna uppstår på kvällen.	Flytta DRX-730 längre bort från TV:n.
<b>En viss radiostation ställs inte in vid automatisk stationssökning.</b>	AM-ramantennen är inte korrekt ansluten.	Se till att AM-ramantennen är korrekt ansluten (se sid. 11).
	Signalerna från inställd AM-station är svaga eller rådande mottagningsförhållanden är dåliga.	Prova att koppla in manuell stationsinställning (se sid. 38).

## Timer

Problem	Möjlig orsak	Lösning
<b>Timern går inte att ställa in.</b>	Klockan har inte ställts in än.	Ställ in klockan (se sid. 21).
<b>Timern har inte aktiverats.</b>	Samma tid har valts för både på- och avslagstid.	Ställ in på- och avslagstiderna korrekt (se sid. 45).

## iPod-spelning

Problem	Möjlig orsak	Lösning
<b>iPod-uppspelning fungerar inte.</b>	iPod-spelaren är inte korrekt isatt i Yamahas universella iPod-docka.	Se till att iPod-spelaren är korrekt isatt i Yamahas universella iPod-docka (se sid. 47).
	Dockningskabeln är inte ordentligt ansluten till Yamahas universella iPod-docka eller DRX-730.	Kontrollera dockningskabelns anslutningar och korrigera vid behov (se sid. 47).
<b>Vissa iPod-funktioner fungerar inte såsom väntas.</b>	Beroende på iPod-modell och versionen av dess fasta program kan det hända att vissa iPod-funktioner inte fungerar såsom väntas och att vissa inte fungerar alls.	Se till att iPod-spelaren har senaste versionen av fast program installerat. Vi hänvisar till Apples webbsajt angående detaljer.
<b>Ingen video visas inte i teckenfönstret på iPod-spelaren vid uppspelning av videomaterial på en iPod-spelare.</b>	iPod-spelaren är inställd för visning av video på en TV.	Ändra inställningen TV Out på iPod-spelaren till Off med iPod-spelaren isatt i Yamahas universella iPod-docka.
<b>Meddelandet "Unknown iPod" visas.</b>	iPod-spelaren stöds inte.	Använd endast iPod-modeller som stöds (se sid. 47).
<b>Meddelandet "Disconnected" visas.</b>	Ingen iPod-spelaren är isatt i Yamahas universella iPod-docka.	Sätt i iPod-spelaren i Yamahas universella iPod-docka (se sid. 47).

## USB-lagringsenhet-spelning

Problem	Möjlig orsak	Lösning
<b>Innehåll lagrat i en USB-lagringsenhet kan inte spelas upp.</b>	Inte alla USB-lagringsenheter kan identifieras av DRX-730.	Prova med en annan USB-lagringsenhet.
	Endast USB-masslagringsenheter formaterade med FAT16 eller FAT32 stöds.	Omformatera USB-lagringsenheten med FAT16 eller FAT32.
	USB-lagringsenheten är ansluten till ett USB-nav, men DRX-730 stöder inte USB-nav.	Anslut USB-lagringsenheten direkt till USB-porten på DRX-730.
<b>Vissa filer går inte att spela upp.</b>	Endast MP3-, WMA-, MPEG-4 AAC- och JPEG-filer utan kopieringsskydd (DRM) kan spelas upp.	Använd filer utan kopieringsskydd.
	Filformatet stöds inte.	Använd endast filformat som stöds (se sid. 63 och 64).
<b>Meddelandet "NO USB" eller "USB ERROR" visas.</b>	USB-enheten är inte kompatibel eller DRX-730 inte kan förse enheten med tillräckligt mycket ström för att den ska fungera ordentligt.	Slå av och sedan på DRX-730 igen.
		Ställ DRX-730 i strömberedskap, koppla loss USB-lagringsenheten och återanslut den sedan.
		Välj USB som ingångskälla och anslut sedan USB-enheten.
		Välj en annan ingångskälla och välj sedan USB igen.
		Om USB-lagringsenheten levererats med en egen nätadapter, så använd denna till att strömförsörja USB-lagringsenheten medan den är ansluten till DRX-730.
		Om meddelandet fortfarande visas, så är USB-lagringsenheten antagligen inte kompatibel med DRX-730.



## Bluetooth-spelning

Problem	Möjlig orsak	Lösning
<b>Anslutning till en Bluetooth-kompatibel musikspelare eller mobiltelefon misslyckas.</b>	Dockningskabeln är inte ordentligt ansluten till Yamaha YBA-10 eller DRX-730.	Kontrollera dockningskabelns anslutningar och korrigera vid behov (se sid. 51).
	Bluetooth-enheten stöder inte A2DP eller AVRCP.	Använd en Bluetooth-enhet som stöder A2DP eller AVRCP.
	Bluetooth-enheten är för långt borta från Yamaha YBA-10.	Kontrollera att Bluetooth-enheten befinner sig inom 10 meters synligt avstånd från Yamaha YBA-10.
	Hinder förekommer mellan Bluetooth-enheten och Yamaha YBA-10.	
	En enhet i närheten sänder radiovågor på 2,4 GHz (t.ex. en mikrovågsugn eller en enhet i ett trådlöst nätverk).	Flytta Yamaha YBA-10 längre bort från enheten.
	Parning har inte utförts.	Para Bluetooth-enheten med DRX-730 (se sid. 51).
	Bluetooth-funktionaliteten på Bluetooth-enheten är avaktiverad.	Se till att Bluetooth-funktionaliteten är aktiverad på Bluetooth-enheten.
<b>Vissa funktioner fungerar inte såsom väntas.</b>	Beroende på Bluetooth-enheten och versionen av dess fasta program kan det hända att vissa funktioner inte fungerar såsom väntas och att vissa inte fungerar alls.	Använd en kompatibel Bluetooth-enhet.
<b>Meddelandet "Not found" visas.</b>	Den Bluetooth-enhet som senast användes med DRX-730 kan inte hittas.	Se till att Bluetooth-enheten kan upptäckas och är inom räckhåll (se sid. 51).
<b>Meddelandet "Not Available" visas.</b>	Yamaha YBA-10 kan inte paras med en ny Bluetooth-enhet medan den redan är ansluten till en annan enhet.	Koppla bort den för tillfället anslutna enheten före parning med en ny enhet.

## Tekniska data

### Förstärkardel

- Minimal uteffekt per kanal  
(effektivvärde RMS, 20 kHz fabrik-lågpassfilter)  
(6 Ω, 1 kHz, 0,9 % övertonsdistorsion)..... 20 W + 20 W
- Maximal uteffekt per kanal  
(effektivvärde RMS, 20 kHz fabrik-lågpassfilter)  
(6 Ω, 1 kHz, 10% övertonsdistorsion)..... 30 W + 30 W
- Övertonsdistorsion  
AUX, PORTABLE (20 kHz-LPF, 1 kHz, 1 W)..... under 0,05 %
- Inkänslighet/impedans  
AUX, PORTABLE (1 kHz, 20 W)..... 400 mV/47 kΩ
- Frekvensåtergivning  
AUX, PORTABLE..... 10 Hz till 22 kHz ± 3 dB
- Signalbrusförhållande  
(AUX, PORTABLE, IHF-A, kortsluten ingång).....över 95 dB

### Radiodel

#### ■ FM-del

- Mottagningsområde  
Modeller till USA och Kanada ..... 87,5 till 107,9  
Modeller till Asien, inkl. Taiwan  
..... 87,5 till 107,9 eller 87,5 till 108,0  
Övriga modeller ..... 87,5 till 108,0 MHz
- Signalbrusförhållande (mono)..... 75 dB
- Känslighet (signalbrusförhållande 30 dB)..... 1,0 μV

#### ■ AM-del

- Mottagningsområde  
Modeller till USA och Kanada ..... 530 till 1 710 kHz  
Modeller till Asien, inkl. Taiwan  
..... 530 till 1 710 kHz eller 531 till 1 611 kHz  
Övriga modeller ..... 531 till 1 611 kHz
- Signalbrusförhållande ..... 32 dB
- Känslighet (signalbrusförhållande 20 dB)..... 700 μV
- DVD-del
- Utgångarna AUX OUT  
Utnivå (1 kHz, 0 dB)..... 2 V (±0,3)  
Signalbrusförhållande ..... över 100 dB  
Dynamikomfång (48 kHz, 24 bitar) ..... över 95 dB  
Övertonsdistorsion ..... under 0,005 %  
Frekvensåtergivning  
CD-DA/VIDEO CD ..... 10 Hz–20 kHz  
DVD (48 kHz) ..... 10 Hz–22 kHz  
DVD (96 kHz) ..... 10 Hz–44 kHz
- Videoutgångar  
Komposit..... 1 Vt-t/75 Ω  
Komponent ..... 1 Vt-t/75 Ω (Y)  
0,7 Vt-t/75 Ω (PB, PR)
- RGB (SCART)..... 0,7 Vt-t

### Ljudformat

- Dolby Digital, DTS, MPEG-avkodning
- PCM DATA: 16 bitar
- LPCM DATA: 20/24 bitar  
Fs: Stöd för 44,1, 48 kHz, 88,2/96 kHz nermixning

### Allmänt

- Strömförsörjning  
Modeller till USA och Kanada ..... 120 V nätspänning, 60 Hz  
Modell till Australien ..... 240 V nätspänning, 50 Hz  
Modeller till Europa, inkl. Storbritannien  
och Ryssland..... 230 V nätspänning, 50 Hz  
Modell till Korea ..... 220 V nätspänning, 60 Hz  
Modell till Asien..... 220–240 V nätspänning, 50/60 Hz  
Modell till Kina ..... 220 V nätspänning, 50 Hz  
Modell till Taiwan ..... 110 V nätspänning, 60 Hz
- Effektförbrukning..... 30 W
- Effektförbrukning vid strömberedskap ..... under 1 W
- Laserpickup  
Typ ..... Halvlederlaser, AlGaInP  
Våglängd..... 655 nm (DVD), 790 nm (VCD/CD)  
Uteffekt..... 5 mW (DVD), 7 mW (VCD/CD)
- Yttermått (b x h x d) ..... 215 x 113 x 300 mm
- Vikt ..... 2,9 kg
- Tillåten arbetstemperatur ..... 5 till 35°C
- Tillåten luftfuktighet ..... 5 till 90 % (ingen kondensation)

Rätten till ändringar förbehålls.

# Attenzione: Prima di usare quest'unità.

1. Per assicurarsi le migliori prestazioni dell'unità, leggere questo manuale per intero. Conservarlo poi in un luogo sicuro per poterlo riutilizzare al momento del bisogno.
2. Installare questo sistema audio in un luogo ben ventilato, asciutto e pulito, lontano da luce solare diretta, sorgenti di calore, vibrazioni, polvere, umidità e/o temperature estreme. Per garantire una buona ventilazione, lasciare sempre almeno 10 cm di spazio superiormente, 10 cm sulla destra e la sinistra e 10 cm sul retro dell'unità.
3. Installare quest'unità lontano da elettrodomestici, motori o trasformatori, perché possono causare rombi.
4. Non esporre quest'unità a variazioni repentine della temperatura ambiente e non installarle in stanze molto umide (ad esempio dove è in uso un umidificatore) per evitare che in essa si formi condensa, che a sua volta può causare folgorazioni, incendi, guasti e/o ferite.
5. Evitare di installare l'unità in una posizione dove possa su di essa possano cadere oggetti o liquidi. Inoltre, non posare su di essa:
  - Altri componenti, dato che possono causare danni e/o lo scolorimento della superficie dell'apparecchio.
  - Candele o altri oggetti che bruciano, dato che possono causare incendi, danni all'unità e/o ferite a persone.
  - Contenitori di liquidi, dato che possono cadere e causare folgorazioni all'utente e guasti a quest'unità.
6. Non coprire quest'unità con giornali, tovaglie, tende o altro per non impedirne la dispersione del calore. Se la temperatura al suo interno dovesse salire, può causare incendi, guasti e/o ferite.
7. Non collegare quest'unità ad una presa di corrente sino a che tutti i suoi collegamenti sono completi.
8. Non usare l'unità capovolta. Potrebbe surriscaldarsi e guastarsi.
9. Non agire con forza eccessiva su interruttori, manopole e/o cavi.
10. Per scollegare un cavo, tirare la spina e mai il cavo stesso.
11. Non pulire mai quest'unità con solventi ed altre sostanze chimiche. Essi possono danneggiarne le finiture.
12. Usare solo corrente elettrica del voltaggio indicato sull'adesivo apposto ad esso affisso. L'uso di voltaggi superiori è pericoloso e può causare incendi, guasti e/o ferite. Yamaha non può venire considerata responsabile di danni risultanti dall'uso di quest'unità con un voltaggio superiore a quello prescritto.
13. Per evitare danni dovuti a fulmini, scollegare il cavo di alimentazione dalla presa di corrente durante temporali.
14. Non tentare di modificare o riparare quest'unità. Affidare qualsiasi riparazione a personale qualificato Yamaha. In particolare, non aprirla mai per alcun motivo.
15. Se si prevede di non dover fare uso di quest'unità per qualche tempo, ad esempio per andare in vacanza, scollegarne la spina di alimentazione dalla presa di corrente.
16. Installare quest'unità vicino ad una presa di corrente alternata ed in una posizione in cui la spina di alimentazione possa venire raggiunta facilmente.
17. Accertarsi di leggere la sezione "Diagnostics" del manuale dell'utente sui comuni problemi di funzionamento prima di concludere che l'unità è difettosa.
18. Prima di spostare questa unità, premere il pulsante STANDBY/ON portandolo nella modalità di attesa, quindi, scollegare la spina di alimentazione dalla presa di corrente.

19. Le batterie non devono venire esposte a calore eccessivo, ad esempio luce solare diretta, fiamme, ecc.
20. Il volume eccessivo in cuffia e l'uso eccessivo di cuffie possono danneggiare gravemente l'udito.

Questa unità non viene scollegata dalla fonte di alimentazione CA fintanto che essa rimane collegata alla presa di rete, ciò anche se l'unità viene spenta. Questo stato viene chiamato modo di standby. In questo stato l'unità consuma una quantità minima di corrente.

## ■ PERICOLO

Radiazioni laser visibili quando aperto. Evitare l'esposizione diretta al raggio laser. Quando quest'unità è collegata ad una presa a muro, non avvicinare gli occhi all'apertura del cassetto del disco o ad altre aperture per guardare all'interno.

Il laser contenuto in questo prodotto è in grado di emettere radiazioni eccedenti i limiti fissati per la Classe 1.

## ■ SICUREZZA DEL LASER

Quest'unità impiega un laser. Poiché è possibile causare lesioni agli occhi, solo personale qualificato di assistenza tecnica deve aprire la copertura o cercare di riparare questo dispositivo.

### LASER

Tipo	Laser a semiconduttori al AlGaInP
Lunghezza d'onda	655 nm (DVD) 790 nm (VCD/CD)
Potenza d'uscita	5 mW (DVD) 7 mW (VCD/CD)
Divergenza raggi	20 gradi

### AVVERTENZA

PER RIDURRE IL RISCHIO DI INCENDI E FOLGORAZIONI, NON ESPORRE QUEST'UNITÀ A PIOGGIA O UMIDITÀ.

### ATTENZIONE

Pericolo di esplosione se la batteria viene installata scorrettamente. Sostituire solo con un pezzo dello stesso tipo o equivalente.

### INDICAZIONI CONCERNENTI L'APPLICAZIONE DEL D.M. 28.8.95, N. 548 SI DICHIARA CHE:

l'apparecchio:	tipo	Ricevitore DVD
	marca	YAMAHA
	modello	DRX-730

risponde alle prescrizioni dell'art. 2 comma 1 del D.M. 28 agosto 1995, n. 548

Fatto a Rellingen, il 09/17/2005

Yamaha Elektronik Europa GmbH  
Siemensstr. 22-34, 25462  
Rellingen, b. Hamburg Germany

## Informazioni per gli utenti sulla raccolta e lo smaltimento di vecchia attrezzatura e batterie usate



Questi simboli sui prodotti, sull'imballaggio, e/o sui documenti che li accompagnano significano che i prodotti e le batterie elettriche e elettroniche non dovrebbero esseremischiate con i rifiuti domestici generici. Per il trattamento, recupero e riciclaggio appropriati di vecchi prodotti e batterie usate, li porti, prego, ai punti di raccolta appropriati, in accordo con la Sua legislazione nazionale e le direttive 2002/96/CE e 2006/66/CE.



Smaltendo correttamente questi prodotti e batterie, Lei aiuterà a salvare risorse preziose e a prevenire alcuni potenziali effetti negativi sulla salute umana e l'ambiente, che altrimenti potrebbero sorgere dal trattamento improprio dei rifiuti.



Per ulteriori informazioni sulla raccolta e il riciclaggio di vecchi prodotti e batterie, prego contatti la Sua amministrazione comunale locale, il Suo servizio di smaltimento dei rifiuti o il punto vendita dove Lei ha acquistato gli articoli.



### [Informazioni sullo smaltimento negli altri Paesi al di fuori dell'Unione europea]

Questi simboli sono validi solamente nell'Unione europea. Se Lei desidera disfarsi di questi articoli, prego contatti le Sue autorità locali o il rivenditore e richieda la corretta modalità di smaltimento.

**Pb**

### Noti per il simbolo della batteria (sul fondo due esempi di simbolo):

È probabile che questo simbolo sia usato in combinazione con un simbolo chimico. In questo caso è conforme al requisito stabilito dalla direttiva per gli elementi chimici contenuti.

## Garanzia limitata per l'Area Economica Europea (AEE) e la Svizzera

Vi ringraziamo per aver scelto un prodotto Yamaha. Nel caso raro in cui il vostro prodotto abbia bisogno di riparazioni in garanzia, entrare in contatto con il negozio in cui era stato acquistato. Se si avessero difficoltà, entrare in contatto con il rappresentante di Yamaha per il proprio paese. Sono disponibili maggiori dettagli nel nostro sito (<http://www.yamaha-hifi.com/> o <http://www.yamaha-uk.com/>, per i residenti nel Regno Unito).

Il prodotto viene garantito esente da difetti di fabbricazione e di materiali per un periodo di due anni a partire dalla data di acquisto originale. Yamaha si impegna, entro i limiti delle condizioni illustrate di seguito, a riparare (o sostituire, a discrezione esclusiva di Yamaha) il prodotto difettoso o qualsiasi sua parte senza alcun addebito per le parti o per il lavoro. Yamaha si riserva il diritto di sostituire un prodotto con uno di tipo, valore e/o condizione simile nel caso un modello particolare non sia più in produzione o sia considerato troppo costoso da riparare.

### Condizioni della garanzia

- La fattura o ricevuta originale di pagamento (recante la data di acquisto, il numero di codice del prodotto e il nome del negozio di acquisto) DEVE accompagnare sempre il prodotto difettoso unita ad una dichiarazione descrivente il problema accusato. In mancanza di prova esaustiva dell'avvenuto acquisto, Yamaha si riserva in diritto di rifiutare di fornire riparazioni gratuite ed il prodotto può venire restituito a spese dell'utente.
- Il prodotto DEVE essere stato acquistato da un rivenditore Yamaha AUTORIZZATO all'interno dell'Area Economica Europea (EEA) o in Svizzera.
- Il prodotto non deve essere modificato o alterato se non dietro autorizzazione scritta di Yamaha.
- Quanto segue viene escluso dalla presente garanzia:
  - Manutenzione periodica e riparazioni o sostituzioni di pezzi dovute a normale invecchiamento.
  - Danni risultati da:
    - Riparazioni eseguite dal cliente stesso o da terze parti non autorizzate.
    - Imballaggio o trattamento inadeguato nel corso della spedizione del prodotto da parte del cliente. Tener presente che, al momento dell'invio del prodotto per riparazioni, è responsabilità del cliente l'assicurarsi che questo sia imballato adeguatamente.
    - L'uso scorretto, compresi ma senza limitazioni (a) il mancato uso del prodotto per il suo scopo previsto o in accordo con le istruzioni di Yamaha per l'uso corretto, la manutenzione e la conservazione e (b) l'installazione o uso del prodotto in modo non conforme agli standard tecnici e di sicurezza in vigore nel paese di uso.
    - Gli incidenti, i fulmini, l'acqua, gli incendi, la ventilazione scorretta, la perdita di acido dalle batterie o qualsiasi altra causa non sotto il controllo di Yamaha.
    - Difetti di un sistema nel quale il prodotto è stato incorporato e/o incompatibilità con prodotti di terze parti.
    - L'uso di un prodotto importato nella AEE e/o in Svizzera, non prodotto da Yamaha, nel caso il prodotto non sia conforme agli standard tecnici o di sicurezza del paese di uso e/o alle caratteristiche tecniche standard dei prodotti Yamaha da vendersi nell'AEE e/o in Svizzera.
    - Prodotti non legati al campo AV (Audio Video).  
(I prodotti soggetti allo "Yamaha AV Guarantee Statement" sono definiti nel sito <http://www.yamaha-hifi.com/>, o <http://www.yamaha-uk.com/> nel caso dei residenti nel Regno Unito.)
- Dove i termini della garanzia differiscono fra il paese di acquisto e il paese di uso del prodotto, vale la garanzia del paese di uso.
- Yamaha non può venire considerata responsabile di perdite o danni, diretti, indiretti, consequenziali o di altro tipo, se non in termini di riparazione o sostituzione del prodotto.
- Fare una copia di riserva di impostazioni o dati personalizzati, dato che Yamaha non può venire considerata responsabile di qualsiasi alterazione o perdita di tali impostazioni o dati.
- Questa garanzia non influenza i diritti statutari dell'utente stabiliti dalle leggi applicabili in vigore o i diritti sul negoziante derivanti dal contratto di vendita/acquisto.

## ■ Avvisi legali

Questo prodotto incorpora la tecnologia di protezione del copyright che è protetta da brevetti statunitensi e da altri diritti di proprietà intellettuale. L'uso di questa tecnologia di protezione del copyright deve essere autorizzato da Macrovision ed è inteso a solo uso privato e ad altri usi limitati alla visione, salvo diversamente autorizzato da Macrovision. La decompilazione o lo smontaggio sono proibiti.

## ■ iPod™

"Apple", "iPod" e "iTunes" sono marchi di fabbrica di Apple Inc., registrati negli Stati Uniti e in altri paesi.

Bluetooth è un marchio registrato di Bluetooth SIG ed è utilizzato da Yamaha in conformità a un accordo di licenza.



DivX, DivX Ultra Certified e i loghi associati sono marchi di fabbrica di DivX, Inc. e sono utilizzati con licenza.



Prodotto con licenza dei Dolby Laboratories. Dolby e il simbolo della doppia D sono marchi di fabbrica di Dolby Laboratories.



Prodotto con licenza e brevetti statunitensi numero: 5,451,942; 5,956,674; 5,974,380; 5,978,762; 6,487,535 e altri brevetti statunitensi e mondiali concessi e in attesa di registrazione. DTS e DTS 2.0 + Digital Out sono marchi registrati e i loghi e il simbolo DTS sono marchi di fabbrica di DTS, Inc. © 1996~2007 DTS, Inc. Tutti i diritti riservati.



"HDMI", il logo "HDMI" e "High-Definition Multimedia Interface" sono marchi di fabbrica o marchi registrati di HDMI Licensing LLC.

La tecnologia di decodifica audio MPEG Layer-3 è concessa con licenza da Fraunhofer IIS e Thomson multimedia.

Windows Media è un marchio registrato o un marchio di fabbrica di Microsoft Corporation negli Stati Uniti e/o in altri paesi.

## ■ Backup della memoria

Se il cavo dell'alimentazione viene scollegato da una presa CA a muro, il DRX-730 tiene in memoria le preselezioni radio e altre impostazioni per almeno 1 settimana.

## ■ Informazioni sul presente manuale

Le istruzioni contenute nel presente manuale, quali "premete ENTER", si riferiscono ai pulsanti del telecomando, salvo diversamente specificato.

Le istruzioni e le procedure del presente manuale presuppongono che il DRX-730 sia già acceso.

Il presente manuale è stato stampato prima che il DRX-730 entrasse in produzione. In base alla nostra politica di miglioramento continuo, le caratteristiche tecniche e l'aspetto sono soggetti a modifica senza preavviso. Se le spiegazioni del presente manuale dovessero essere in disaccordo con il funzionamento del DRX-730, è da ritenersi corretto il DRX-730.

## ■ Trattamento del telecomando

- L'area fra il telecomando e quest'unità deve essere libera da ostacoli.
- Non versare acqua o altri liquidi sul telecomando.
- Non far cadere il telecomando.
- Non lasciare o custodire il telecomando in ambienti come i seguenti:
  - luoghi molto umidi, ad esempio un bagno
  - luoghi esposti a temperature elevate, ad esempio vicino a stufe o caloriferi
  - luoghi estremamente freddi
  - luoghi polverosi
- Non esporre il sensore del telecomando a luce intensa, in particolare proveniente da luci a fluorescenza, altrimenti il telecomando potrebbe non funzionare più bene. Se necessario allontanare quest'unità dalla luce.

## ■ Note sulle batterie

- Cambiare tutte le batterie se si nota che il campo di funzionamento del telecomando diminuisce.
- Usare batterie AA, R6, UM-3.
- Controllare che le polarità delle batterie siano orientate correttamente. Controllare in proposito le illustrazioni dell'interno del vano batterie.
- Rimuovere le batterie se si ritiene di non dover usare il telecomando per qualche tempo.
- Non mescolare batterie vecchie e nuove.
- Non usare insieme batterie di tipo differente, ad esempio alcaline e al manganese. Leggere attentamente le avvertenze sulla batteria, dato che batterie diverse possono avere lo stesso colore e la stessa forma.
- Se le batterie perdono, gettarle immediatamente. Non toccare l'acido da esse uscito e non farlo entrare in contatto con abiti ed altri oggetti. Pulire immediatamente e accuratamente il vano batterie, e solo allora installare batterie nuove.
- Non gettare le batterie nelle immondizie. Sbarazzarsene in accordo con le norme di legge.

# Sommario

<b>1 Introduzione</b> .....	<b>2</b>	Utilizzare il Disc Navigator con dischi DVD-Video, VCD e SVCD .....	34
Caratteristiche .....	2	Utilizzare il Disc Navigator con dischi MP3, WMA, MPEG-4 AAC, DivX®, WMV e JPEG .....	35
Accessori in dotazione .....	2	Visualizzare le informazioni sul disco .....	36
Pannello anteriore .....	3	Visualizzare il formato audio .....	36
Display .....	4	<b>5 Utilizzare il sintonizzatore</b> .....	<b>37</b>
Pannello posteriore .....	5	Sintonizzarsi sulle stazioni radio .....	37
Telecomando .....	6	Utilizzare le preselezioni .....	39
<b>2 Installazione iniziale</b> .....	<b>8</b>	Radio Data System (solo modelli per l'Europa e la Russia) .....	40
Installare le batterie nel telecomando .....	8	<b>6 Utilizzare il timer</b> .....	<b>44</b>
Collegare gli altoparlanti .....	9	Impostare la sorgente d'ingresso .....	44
Collegare un subwoofer amplificato .....	10	Impostare l'ora di accensione .....	45
Collegare le antenne .....	11	Impostare l'ora di spegnimento .....	45
Collegare un televisore .....	12	Attivare e disattivare il timer .....	46
Collegare un registratore (CDR, MDR, ecc.) .....	14	<b>7 Riproduzione di un dispositivo portatile</b> .....	<b>47</b>
Collegare un ricevitore AV o un decoder .....	15	Riproduzione di un lettore musicale .....	47
Collegare il cavo dell'alimentazione .....	15	Riproduzione dell'iPod .....	47
<b>3 Funzioni generali</b> .....	<b>16</b>	Riproduzione USB .....	49
Accendere il DRX-730 .....	16	Riproduzione Bluetooth .....	51
Selezionare le sorgenti d'ingresso .....	16	<b>8 Registrare</b> .....	<b>53</b>
Regolare il volume .....	17	<b>9 Impostazioni audio e regolazione video</b> .....	<b>54</b>
Silenziare l'audio .....	17	Menu "Audio Settings" .....	54
Regolare i bassi e gli acuti .....	18	Menu "Video Adjust" .....	55
Regolare il bilanciamento .....	18	<b>10 Impostazioni iniziali</b> .....	<b>56</b>
Regolare il riprendimento Pure Direct .....	19	Menu "Initial Settings" .....	56
Utilizzare le cuffie .....	19	<b>Appendice</b> .....	<b>62</b>
Regolare la luminosità del display .....	20	Dischi e formati supportati .....	62
Utilizzare lo sleep timer .....	20	Prendersi cura dei dischi .....	65
Impostare l'orologio .....	21	Prendersi cura del DRX-730 .....	66
Visualizzare l'ora .....	22	Resetare il DRX-730 .....	66
Standby automatico .....	22	Elenco delle lingue, delle nazioni e delle regioni .....	67
<b>4 Riprodurre dischi</b> .....	<b>23</b>	Risoluzione dei problemi .....	68
Utilizzare il display su schermo .....	23	Caratteristiche tecniche .....	75
Riprodurre dischi .....	23		
Riproduzione al rallenti .....	26		
Riproduzione fotogramma per fotogramma .....	26		
Selezionare le lingue e l'audio .....	27		
Selezionare i sottotitoli .....	27		
Selezionare le angolazioni di ripresa .....	28		
Zoom .....	28		
Riproduzione ripetuta .....	29		
Riproduzione ripetuta A-B .....	29		
Riproduzione casuale .....	30		
Riproduzione programmata .....	31		
Effettuare ricerche nei dischi .....	32		
Riprodurre presentazioni JPEG .....	33		

**1****2****3****4****5****6****7****8****9****10****Appendice****Italiano**

# Capitolo 1: Introduzione

Grazie per avere scelto il Ricevitore DVD Yamaha DRX-730. Per ottenere il massimo dal vostro nuovo prodotto Yamaha, leggete con attenzione il presente manuale e conservatelo in un luogo sicuro per consultazioni future.

## Caratteristiche

- Riproduce i seguenti dischi: DVD-Video, DVD-VR (dischi DVD-R/RW/R DL registrati in modalità VR), VCD, SVCD, Audio CD, DTS CD
- Riproduce i seguenti file: MP3, WMA, MPEG-4 AAC, JPEG, WMV<sup>1</sup>
- Prodotto ufficiale DivX® Ultra Certified.
- Riproduce tutte le versioni di video DivX® (tra cui DivX® 6) con un'ottima riproduzione dei media file DivX® e del DivX® Media Format.
- Uscita HDMI (upscaling da 1080p)
- Sintonizzatore FM/AM con 40 preselezioni
- Radio Data System (modelli per l'Europa e la Russia)
- Amplificatore in classe D: 30W x 2 canali in 6Ω
- Modalità di riproduzione Pure Direct ad alta fedeltà
- Mini connettore sul pannello anteriore per riprodurre facilmente e velocemente da lettori musicali portatili.
- Posta USB sul pannello anteriore per riprodurre facilmente e velocemente da dispositivi di archiviazione USB.
- Il connettore DOCK, che serve per collegare un dock universale opzionale per iPod di Yamaha, vi permette di ascoltare la musica contenuta sul vostro iPod con un'alta qualità. E mentre ascoltate la musica potete controllare l'iPod con il telecomando del DRX-730 e ricaricarlo.
- Il connettore DOCK può inoltre essere usato per collegare un ricevitore audio wireless Bluetooth YBA-10 di Yamaha in modo da ascoltare con un'ottima qualità la musica memorizzata su un lettore musicale o un telefono cellulare compatibile con Bluetooth. E con il telecomando del DRX-730 potete controllare il dispositivo Bluetooth.
- Funzione timer
- OSD (display su schermo)
- Telecomando pienamente funzionale

1. Il DRX-730 può riprodurre file MP3, WMA, MPEG-4 AAC e JPEG memorizzati su dischi CD-R/RW, DVD-R/RW, e DVD+R/RW o su dispositivi di archiviazione USB e file DivX® e WMV memorizzati su dischi CD-R/RW, DVD-R/RW, e DVD+R/RW. Vedi "Dischi e formati supportati" a pagina 62 per maggiori informazioni.

- Connettore AV SCART con RGB (modelli per l'Europa e la Russia)
- Uscita digitale ottica

## Accessori in dotazione

I seguenti accessori sono forniti in dotazione con il DRX-730. Controllate che ci siano tutti.

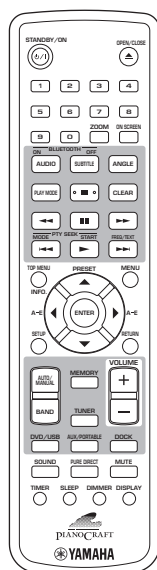

Telecomando

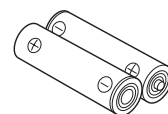

Due batterie (AA, R06, UM-3)

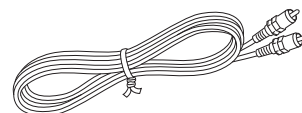

Cavo video

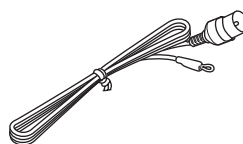

Antenna FM da interno

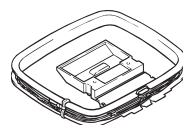

Antenna a quadro AM

## Pannello anteriore

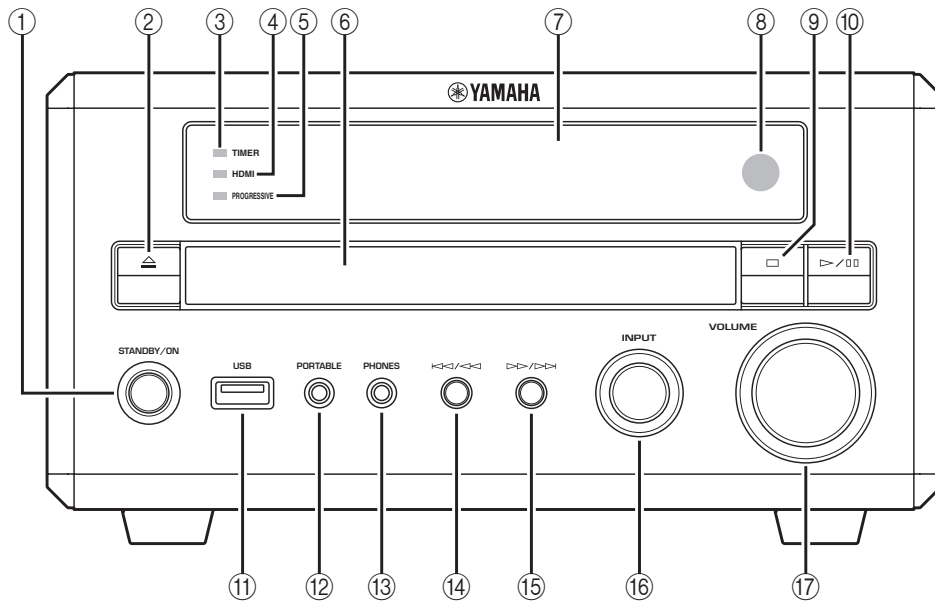

1

### ① STANDBY/ON

Imposta il DRX-730 su ON o standby (vedi pagina 16).

### ② Apri/Chiudi (△)

Apri e chiudi il vassoio dei dischi (vedi pagina 23).

### ③ LED TIMER

Si accende quando il DRX-730 è in standby e il timer è attivo (vedi pagina 46).

### ④ LED HDMI

Si accende quando viene utilizzata l'uscita HDMI OUT (vedi pagina 57).

### ⑤ LED PROGRESSIVE

Si accende quando viene emesso il video progressivo (vedi pagina 57).

### ⑥ Vassoio dei dischi

Serve per caricare i dischi (vedi pagina 23).

### ⑦ Display

Visualizza varie informazioni. Vedi "Display" a pagina 4 per maggiori informazioni.

### ⑧ Sensore del telecomando

Riceve segnali dal telecomando.

### ⑨ Arresto (□)

Arresta la riproduzione (vedi pagina 24).

### ⑩ Riproduzione/Pausa (▷/⏸)

Avvia e mette in pausa la riproduzione (vedi pagina 23).

### ⑪ Porta USB

Serve per collegare un dispositivo di archiviazione USB contenente file musicali o immagini (vedi pagina 49).

### ⑫ Connettore PORTABLE

Serve per collegare un lettore musicale portatile (vedi pagina 47).

### ⑬ Connettore PHONES

Serve per collegare un paio di cuffie (vedi pagina 19).

### ⑭ Precedente/Riavvolgimento (◀◀/◀)

Seleziona brani o capitoli precedenti (vedi pagina 25). Quando viene premuto funziona come il pulsante Riavvolgimento (◀) del telecomando.

### ⑮ Successivo/Avanzamento veloce (▶/▶▶)

Seleziona brani o capitoli successivi (vedi pagina 25). Quando viene premuto funziona come il pulsante Avanzamento veloce (▶▶) del telecomando.

### ⑯ Controllo INPUT

Seleziona la sorgente d'ingresso (vedi pagina 16).

### ⑰ Controllo VOLUME

Regola il volume (vedi pagina 17).



## Display

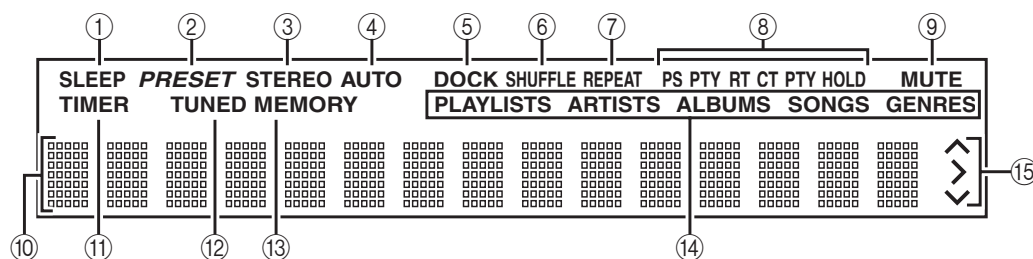

### ① SLEEP

Si accende quando viene impostato lo sleep timer (vedi pagina 20).

### ② PRESET

Si accende quando vengono selezionate le preselezioni radio (vedi pagina 40).

### ③ STEREO

Si accende quando si ascolta una stazione FM stereo (vedi pagina 37).

### ④ AUTO

Si accende quando viene selezionata la modalità di sintonizzazione automatica. Si spegne quando viene selezionata la modalità di sintonizzazione manuale (vedi pagina 37).

### ⑤ DOCK

- Si accende quando in un dock universale opzionale per iPod (YDS-10 o YDS-11) di Yamaha, collegato al connettore DOCK, viene inserito un iPod (vedi pagina 47).
- Si accende quando viene stabilito un collegamento tra un dispositivo Bluetooth e un ricevitore audio wireless Bluetooth opzionale YBA-10 di Yamaha (vedi pagina 51).
- Lampeggia quando il ricevitore audio wireless Bluetooth opzionale YBA-10 di Yamaha effettua un accoppiamento o cerca un dispositivo Bluetooth (vedi pagina 51).

### ⑥ SHUFFLE

Si accende quando sull'iPod viene selezionata la riproduzione casuale (vedi pagina 48).

### ⑦ REPEAT

Si accende quando sull'iPod viene selezionata la riproduzione ripetuta (vedi pagina 48).

### ⑧ Radio Data System (modelli per l'Europa e la Russia)

Questi indicatori mostrano il tipo di informazioni Radio Data System disponibili sulla stazione FM su cui siete sintonizzati. L'indicatore PTY HOLD si accende durante la ricerca di stazioni Radio Data System per tipo (vedi pagina 40).

### ⑨ MUTE

Lampeggia quando l'audio è silenziato (vedi pagina 17).

### ⑩ Area delle informazioni

Visualizza varie informazioni quali la sorgente d'ingresso, la frequenza radio e l'ora.

### ⑪ TIMER

Si accende quando il DRX-730 è acceso e il timer è attivo (vedi pagina 46).

### ⑫ TUNED

Si accende quando siete sintonizzati su una stazione radio (vedi pagina 37).

### ⑬ MEMORY

Si accende quando vengono preselezionate le stazioni radio (vedi pagina 39).

### ⑭ iPod

Questi indicatori mostrano il menu dell'iPod selezionato per la navigazione: Playlist, Artisti, Album, Brani o Generi (vedi pagina 48).

### ⑮ Controllo dell'iPod

Questi indicatori mostrano i pulsanti del cursore che possono essere utilizzati mentre si naviga nei menu dell'iPod (vedi pagina 48).

## Pannello posteriore

(Nell'immagine è mostrato il modello per l'Europa.)

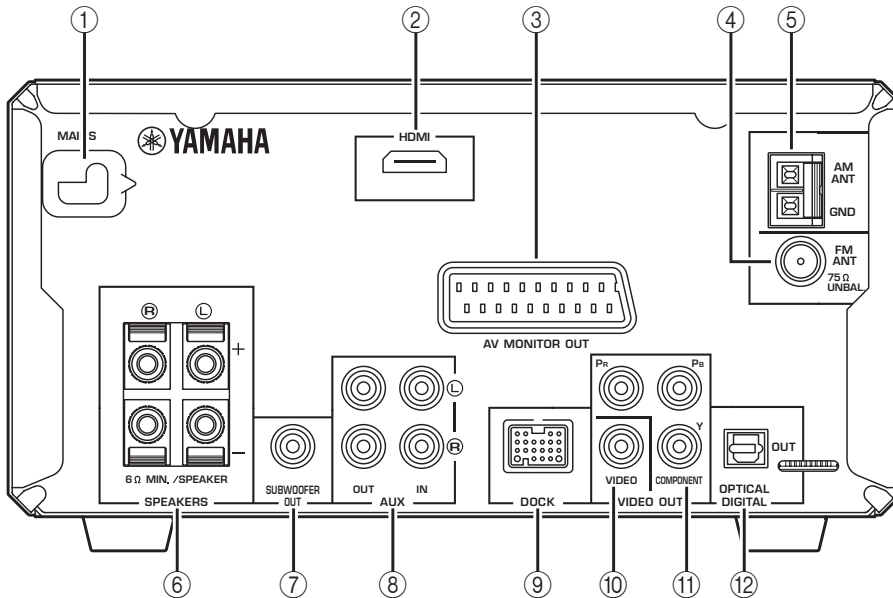

### ① MAINS (cavo dell'alimentazione)

Collegate il cavo dell'alimentazione a una presa CA a muro (vedi pagina 15).

### ② Uscita HDMI

Questa uscita HDMI può essere collegata a un ingresso HDMI del televisore (vedi pagina 13).

### ③ AV MONITOR OUT (modelli per l'Europa e la Russia)

Questa uscita SCART può essere collegata a un ingresso SCART del televisore (vedi pagina 14).

### ④ FM ANT

Qui va collegata l'antenna FM (vedi pagina 11).

### ⑤ AM ANT

Qui va collegata l'antenna AM (vedi pagina 11).

### ⑥ SPEAKERS

Qui vanno collegati gli altoparlanti (vedi pagina 9).

### ⑦ SUBWOOFER OUT

Qui può essere collegato un subwoofer amplificato (venduto separatamente - vedi pagina 10).

### ⑧ AUX IN e OUT

Qui può essere collegato un dispositivo di registrazione come un CDR, un MDR o un registratore a cassette (vedi pagina 14).

### ⑨ DOCK

Qui può essere collegato un dock universale opzionale per iPod di Yamaha (YDS-10 o YDS-11) o un ricevitore audio wireless Bluetooth YBA-10 di Yamaha (vedi pagine 47 e 51).

### ⑩ VIDEO OUT

Questa uscita video composito può essere collegata a un ingresso video composito del televisore (vedi pagina 12).

### ⑪ COMPONENT VIDEO OUT

Questa uscita video component può essere collegata a un ingresso video component del televisore (vedi pagina 12).

### ⑫ OPTICAL DIGITAL OUT

Questa uscita audio digitale ottica può essere collegata a un ingresso audio digitale ottico di un registratore CDR o MDR o di un ricevitore/decoder AV (vedi pagine 14 e 15).

## Telecomando

Questa sezione fornisce una breve descrizione dei pulsanti del telecomando.

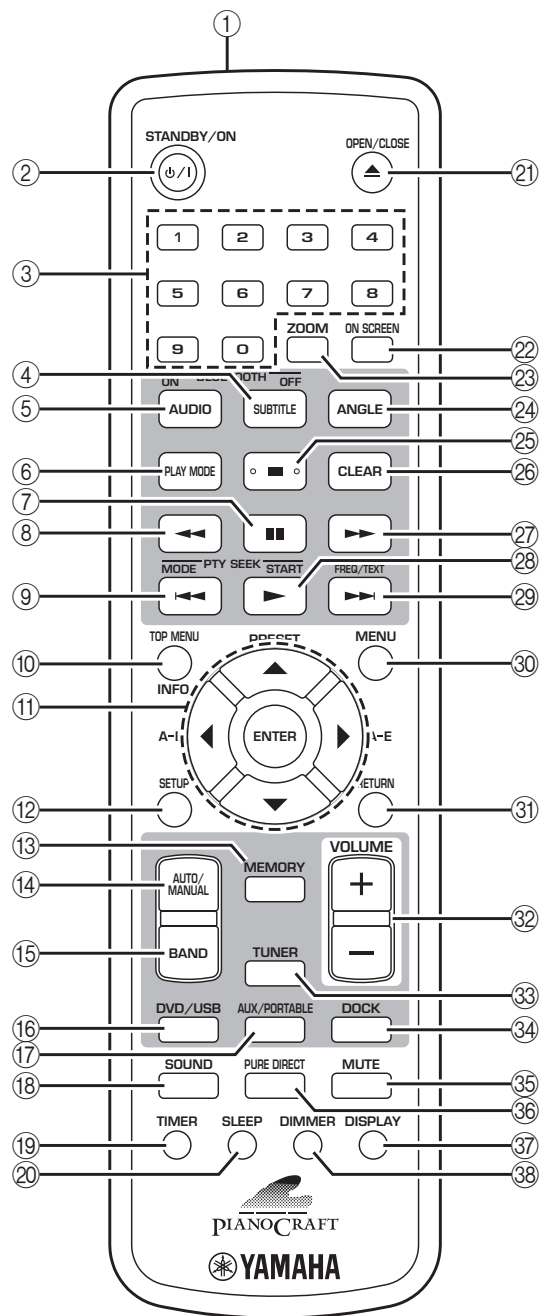

### Consiglio:

- Oltre a controllare il DRX-730, il telecomando può essere utilizzato per controllare la riproduzione su un iPod (vedi pagina 47) oppure un lettore musicale o un telefono cellulare Bluetooth (vedi pagina 51).

### ① Trasmittitore a raggi infrarossi

Trasmette i segnali di comando al DRX-730 (vedi pagina 8).

### ② STANDBY/ON (⏻/I)

Imposta il DRX-730 su ON o standby (vedi pagina 16).

### ③ Pulsanti numerici

Inseriscono i numeri.

### ④ SUBTITLE (BLUETOOTH OFF)

- Se la sorgente d'ingresso è DVD, seleziona i sottotitoli sui DVD (vedi pagina 27).
- Se la sorgente d'ingresso è DOCK, scollega dal dispositivo Bluetooth connesso e rende il DRX-730 invisibile (vedi pagina 51).

### ⑤ AUDIO (BLUETOOTH ON)

- Se la sorgente d'ingresso è DVD, seleziona i formati audio e le colonne sonore in lingua straniera sui DVD (vedi pagina 27)
- Se la sorgente d'ingresso è DOCK, avvia l'accoppiamento o stabilisce un collegamento con il dispositivo Bluetooth utilizzato per ultimo e rende il DRX-730 visibile (vedi pagina 51).

### ⑥ PLAY MODE

Se la sorgente d'ingresso è DVD, visualizza il menu "Play Mode" sul televisore collegato.

### ⑦ Pausa (⏸)

Mette in pausa la riproduzione.

### ⑧ Riavvolgimento (◀◀)

Riavvolge la riproduzione. Serve anche per la riproduzione al rallenti e fotogramma per fotogramma.

### ⑨ Precedente (◀◀)

- Seleziona brani o capitoli precedenti.
- Nei modelli per l'Europa e la Russia, funge anche da pulsante Radio Data System PTY SEEK MODE.

### ⑩ TOP MENU (INFO.)

- Se la sorgente d'ingresso è DVD, visualizza il menu principale del DVD.
- Se la sorgente d'ingresso è DOCK, seleziona la modalità di controllo dell'iPod (vedi pagina 47).

### ⑪ Pulsanti del cursore (▲)/(▼)/(◀)/(▶) ed ENTER

Servono per navigare nei menu su schermo e per cambiare le impostazioni. Serve anche per navigare nei menu dell'iPod. I pulsanti del cursore servono anche per sintonizzare la radio e selezionare le preselezioni.

**12 SETUP**

Se la sorgente d'ingresso è DVD, visualizza il menu "Setup" sul televisore collegato.

**13 MEMORY**

Serve per memorizzare le preselezioni radio (vedi pagina 39).

**14 AUTO/MANUAL**

Seleziona le modalità di sintonizzazione automatica e sintonizzazione manuale (vedi pagina 37).

**15 BAND**

Seleziona le bande radio FM e AM (vedi pagina 37).

**16 DVD/USB**

Seleziona le sorgenti d'ingresso DVD e USB (vedi pagina 16).

**17 AUX/PORTABLE**

Seleziona le sorgenti d'ingresso AUX e PORTABLE (vedi pagina 16).

**18 SOUND**

Serve per regolare i bassi, gli acuti e il bilanciamento (vedi pagina 18).

**19 TIMER**

Imposta il timer (vedi pagina 44).

**20 SLEEP**

Imposta lo sleep timer (vedi pagina 20).

**21 OPEN/CLOSE (▲)**

Apri e chiude il vassoio dei dischi (vedi pagina 23).

**22 ON SCREEN**

Visualizza le informazioni sul disco in riproduzione sul televisore collegato.

**23 ZOOM**

Zuma sull'immagine (vedi pagina 28).

**24 ANGLE**

Seleziona le angolazioni della macchina da presa sui DVD (vedi pagina 28).

**25 Arresto (■)**

Arresta la riproduzione.

**26 CLEAR**

Cancella i numeri inseriti e passaggi del programma.

**27 Avanzamento veloce (▶▶)**

Fa avanzare velocemente la riproduzione. Serve anche per la riproduzione al rallenti e fotogramma per fotogramma.

**28 Riproduzione (▶)**

- Avvia la riproduzione.
- Nei modelli per l'Europa e la Russia, funge anche da pulsante Radio Data System PTY SEEK START.

**29 Successivo (▶▶)**

- Seleziona brani o capitoli successivi.
- Nei modelli per l'Europa e la Russia, funge anche da pulsante Radio Data System FREQ/TEXT.

**30 MENU**

- Visualizza il menu di un DVD. (Sul alcuni DVD può funzionare come il pulsante TOP MENU.)
- Se la sorgente d'ingresso è USB, visualizza il Disc Navigator.

**31 RETURN**

Fa tornare al menu precedente.

**32 VOLUME (+/-)**

Regola il volume (vedi pagina 17).

**33 TUNER**

Seleziona la sorgente d'ingresso TUNER (vedi pagina 16).

**34 DOCK**

Seleziona la sorgente d'ingresso DOCK (vedi pagina 16).

**35 MUTE**

Silenzia e ripristina l'audio (vedi pagina 17).

**36 PURE DIRECT**

Seleziona la modalità di riproduzione Pure Direct (vedi pagina 19).

**37 DISPLAY**

- Visualizza l'ora.
- Se la sorgente d'ingresso è DVD e il disco è in riproduzione, visualizza anche il formato audio.

**38 DIMMER**

Regola l'intensità luminosa del display del DRX-730 (vedi pagina 20).

## Capitolo 2: Installazione iniziale

Questo capitolo spiega come installare le batterie del telecomando e collegare gli altoparlanti e altri dispositivi al DRX-730.

### Installare le batterie nel telecomando

- 1 Spingete la linguetta sul coperchio del vano batterie nella direzione della freccia e rimuovete il coperchio.

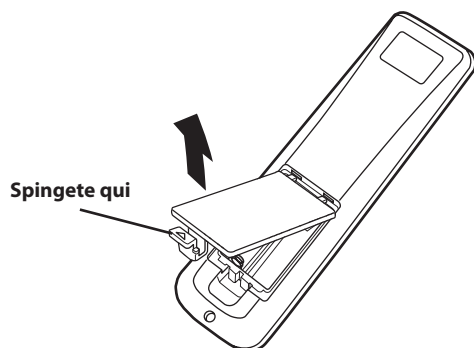

- 2 Inserite le batterie in dotazione nel vano rispettando la corretta polarità (+ e -).

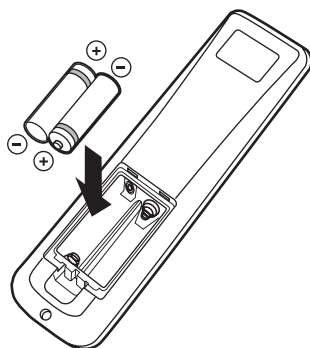

- 3 Richiudere il vano batterie con il coperchio.

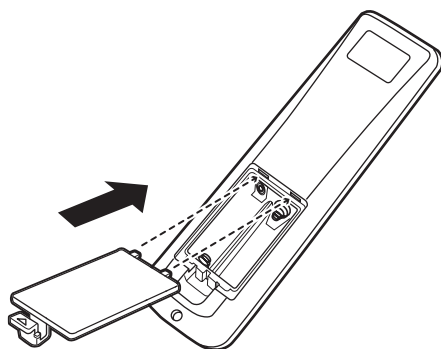

#### Note:

- Se il raggio di azione del telecomando diminuisce, sostituite *tutte* le batterie con delle nuove.
- Non utilizzate insieme batterie usate e nuove.
- Non utilizzate insieme tipi diversi di batterie, come alcaline e manganese. Sebbene possano sembrare simili, i vari tipi hanno caratteristiche proprie.
- Quando le batterie sono esaurite, rimuovetele immediatamente dal telecomando per evitare esplosioni o rilascio di acidi.
- Seguite sempre le disposizioni riguardanti lo smaltimento della vostra zona.
- Se una batteria inizia a perdere acido, smaltitela immediatamente. Evitate che l'acido rilasciato dalla batteria entri in contatto con la pelle o gli indumenti. Prima di inserire le batterie nuove, pulite il vano.

### Raggio di azione

Il telecomando ha un raggio di azione di massimo 6 metri. Quando utilizzate il telecomando, puntatelo verso il sensore del comando a distanza del DRX-730, che si trova vicino al display, vedi di seguito.

#### Note:

- Fate attenzione a non versare liquido sul telecomando.
- Fate attenzione a non far cadere il telecomando.
- Non lasciate il telecomando nei seguenti luoghi: luoghi caldi o umidi, per esempio vicino a un calorifero o in un bagno; luoghi estremamente freddi; luoghi polverosi.

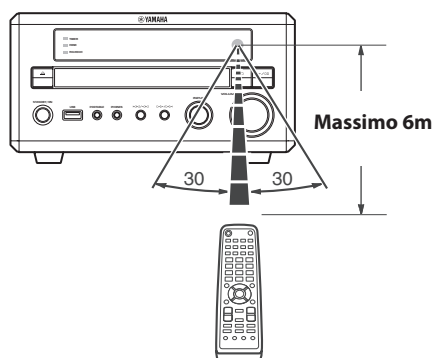

## Collegare gli altoparlanti

Collegate gli altoparlanti NX-E700 al DRX-730 come mostrato di seguito.

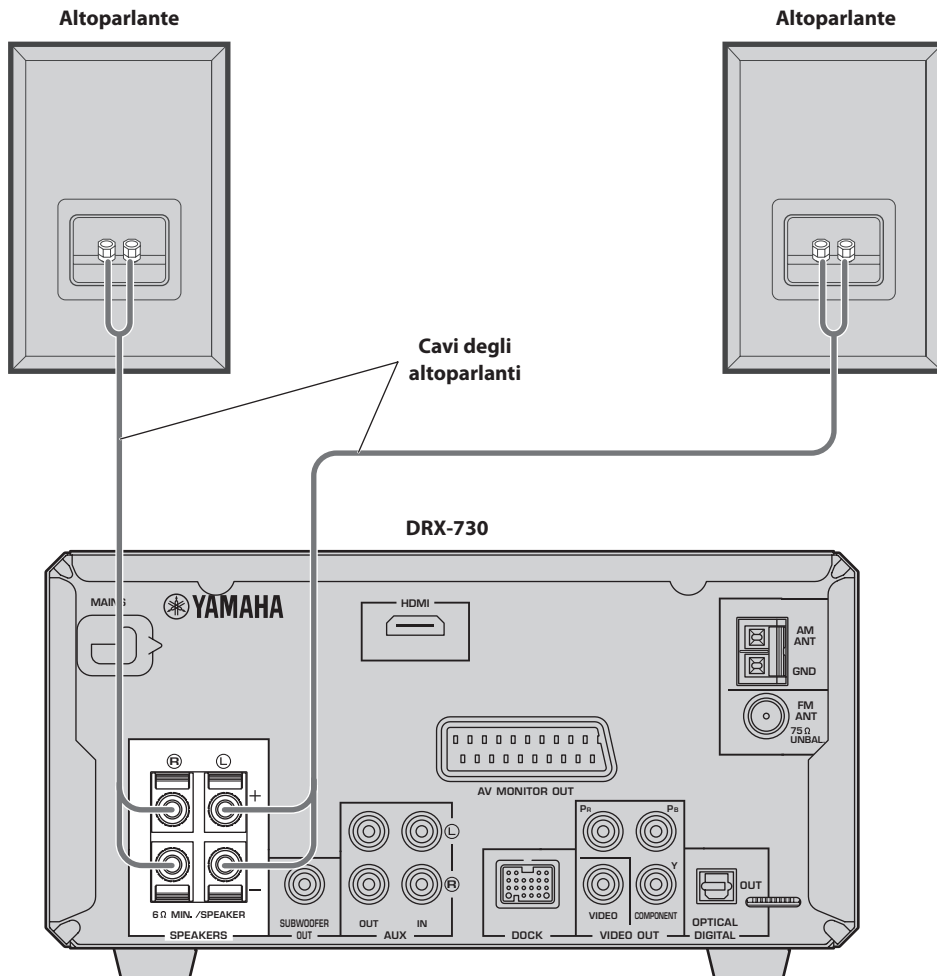

(Nell'immagine è mostrato il modello per l'Europa.)

### Note:

- Collegate il cavo dell'alimentazione al DRX-730 solo dopo avere effettuato tutti gli altri collegamenti.
- Accertatevi di collegare l'altoparlante destro ai terminali contrassegnati con "R" e l'altoparlante sinistro ai terminali contrassegnati con "L".
- Fate in modo che i conduttori dei fili non tocchino altri fili o parti metalliche del DRX-730, poiché potreste danneggiare gravemente il DRX-730 e gli altoparlanti.
- Non collegate altoparlanti con un'impedenza inferiore a quella minima riportata sul retro del DRX-730.
- Utilizzate altoparlanti schermati magneticamente se intendete collocarli vicino a un televisore di tipo CRT. Se causano interferenze nell'immagine, allontanateli dal televisore.

## Collegare i cavi degli altoparlanti

I cavi degli altoparlanti sono composti da due conduttori isolati. I collegamenti degli altoparlanti sono polarizzati e utilizzano terminali positivi (+) e terminali negativi (-) codificati con colori, rispettivamente rosso e nero. Per aiutarvi a collegare correttamente i conduttori, di solito il conduttore positivo è contrassegnato da una riga o da un altro segno identificativo. Dovete semplicemente collegare il conduttore contrassegnato ai terminali positivi (+) del DRX-730 e agli altoparlanti e il conduttore non contrassegnato ai terminali negativi (-). Se li invertite, gli altoparlanti saranno fuori fase e l'audio risulterà strano e privo di bassi, quindi fate attenzione.

- 1 Eliminate circa 10mm di isolante dall'estremità di ogni conduttore e avvolgete assieme i fili esposti per evitare cortocircuiti.

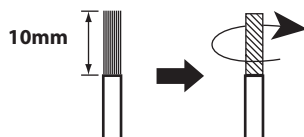

- 2 Aprite la leva del terminale dell'altoparlante, inserite il conduttore nel foro dopodiché chiudete la leva.

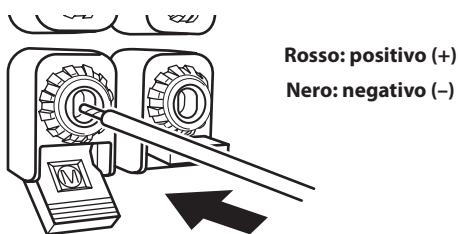

## Collegare un subwoofer amplificato

Al connettore SUBWOOFER OUT del DRX-730 potete collegare un subwoofer amplificato (venduto separatamente) per ottenere bassi potenti.

Utilizzando un cavo audio (venduto separatamente), collegate il connettore SUBWOOFER OUT del DRX-730 al connettore d'ingresso del subwoofer amplificato.

(Nell'immagine è mostrato il modello per l'Europa.)

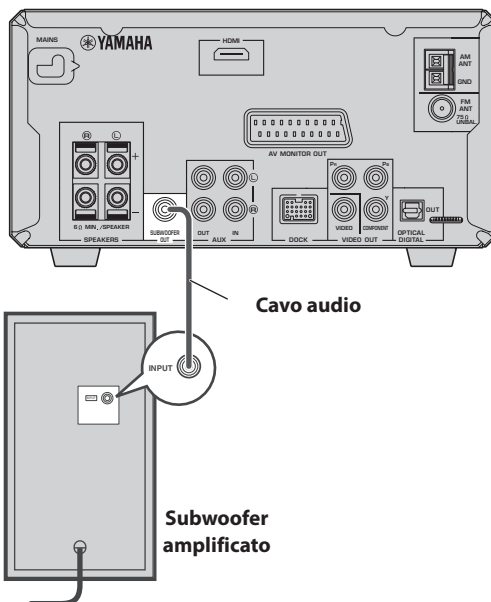

### Note:

- Collegate i cavi dell'alimentazione al DRX-730 e al subwoofer amplificato solo dopo avere effettuato tutti gli altri collegamenti.
- Il connettore SUBWOOFER OUT emette i suoni a bassa frequenza di un downmix creato da tutti i canali disponibili nel materiale della sorgente.

## Collegare le antenne

Per ascoltare le stazioni radio FM e AM, dovete collegare al DRX-730 le antenne in dotazione. Se nella vostra zona la ricezione radio è scadente o desiderate migliorare la ricezione, potete collegare antenne FM e AM da esterno. Per maggiori informazioni, consultate un installatore specializzato della vostra zona.

### ■ Messa a terra dell'antenna

Per garantire la massima sicurezza e la minima interferenza, collegate il terminale AM ANT GND a una messa a terra, quale un palo di metallo inserito nel terreno umido.

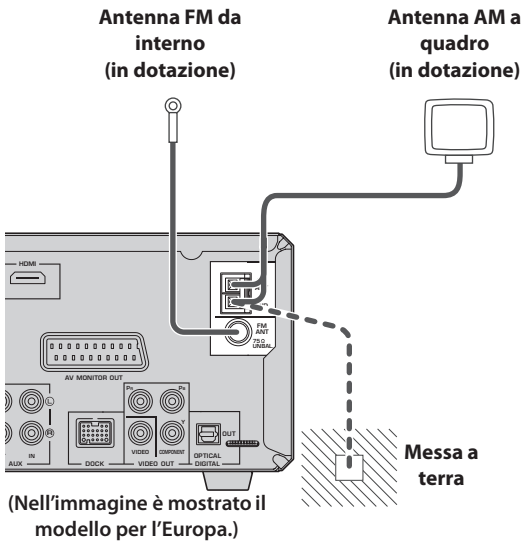

## Collegare l'antenna FM

**1** Collegate l'antenna FM da interno fornita in dotazione al connettore FM ANT del DRX-730.

**2** Collocate l'antenna lontano dal DRX-730, dai cavi degli altoparlanti e dai cavi dell'alimentazione.

### Note:

- Collegate il cavo dell'alimentazione al DRX-730 solo dopo avere effettuato tutti gli altri collegamenti.
- Prima di decidere dove installare in modo permanente le antenne, sintonizzatevi su una stazione radio AM o FM e regolate la posizione dell'antenna AM o FM per ottenere la migliore ricezione possibile.
- Se collegate un'antenna AM da esterno, collegate anche l'antenna AM a quadro fornita in dotazione.

## Collegamento dell'antenna AM a quadro

**1** Assemblate il supporto dell'antenna come mostrato di seguito.

Se volete montare l'antenna sulla parete, non dovete assemblare il supporto.

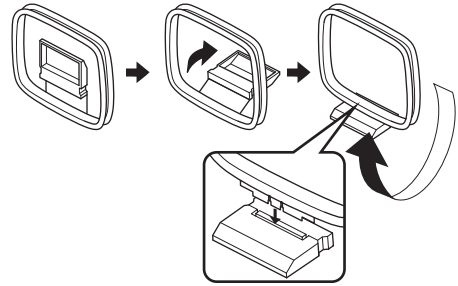

**2** Aprite la leva dei terminali AM ANT, inserite il conduttore dell'antenna AM a quadro nei fori dopodiché chiudete la leva.

- Se entrambi i conduttori dell'antenna sono neri significa che non sono polarizzati e quindi possono essere collegati indifferentemente.

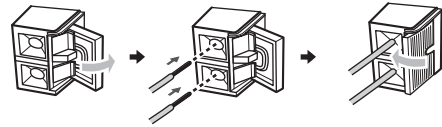

- Se uno di questi conduttori dell'antenna è bianco e l'altro è nero, collegate quello bianco al terminale AM ANT e quello nero al terminale GND.

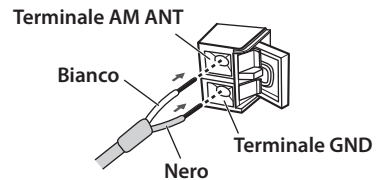

**3** Collocate l'antenna lontano dal DRX-730, dai cavi degli altoparlanti e dai cavi dell'alimentazione.



## Collegare un televisore

Potete collegare il DRX-730 a un televisore utilizzando uno dei seguenti quattro tipi di collegamenti. HDMI, video component, video composito o SCART (modelli per l'Europa e la Russia). Il tipo che scegliete dipende dai collegamenti supportati dal televisore. Per maggiori informazioni fate riferimento al manuale dell'utente del televisore. L'HDMI offre la miglior qualità d'immagine. Il video component offre la migliore qualità d'immagine dopo l'HDMI e l'uscita video component del DRX-730 supporta la scansione progressiva che migliora ulteriormente la qualità. Se il televisore non supporta l'HDMI o il video component, utilizzate il video composito. Alcuni modelli del DRX-730 sono dotati di un connettore SCART che può emettere video composito o video component RGB.

### Note:

- Collegate il cavo dell'alimentazione al DRX-730 solo dopo avere effettuato tutti gli altri collegamenti.
- Spegnete il televisore prima di collegarlo al DRX-730.

### Consiglio:

- Se il televisore ha un'uscita audio, potete collegare quest'ultima ai connettori AUX IN del DRX-730 e ascoltare i vostri programmi televisivi preferiti attraverso gli altoparlanti collegati al DRX-730.

## Collegamento video composito

Se il televisore non supporta l'HDMI o il video component, potete collegare il DRX-730 al televisore con il cavo video fornito in dotazione.

**Utilizzate il cavo video fornito in dotazione per collegare il connettore VIDEO OUT del DRX-730 a un ingresso video composito del televisore.**

(Nell'immagine è mostrato il modello per l'Europa.)

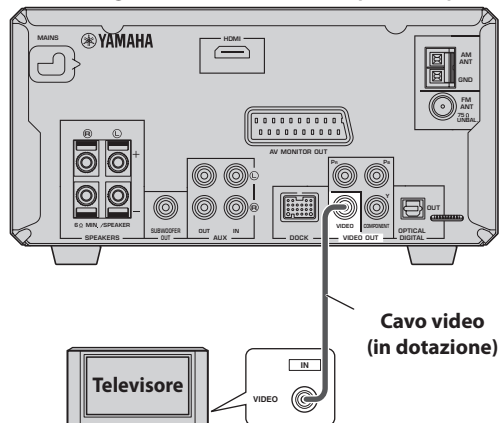

## Collegamento video component

Se il televisore supporta il video component ma non l'HDMI, potete collegare il DRX-730 al televisore con un cavo video component. In tal modo otterrete una qualità d'immagine migliore rispetto al collegamento video composito.

**Utilizzando un cavo video component (venduto separatamente), collegate i connettori COMPONENT VIDEO OUT del DRX-730 a un ingresso video component del televisore.**

(Nell'immagine è mostrato il modello per l'Europa.)

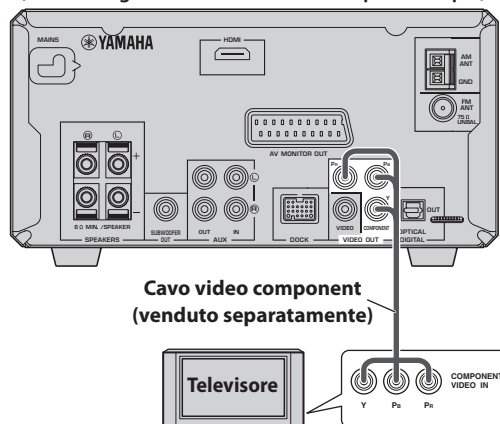

### Note:

- Se collegate un televisore che non supporta la scansione progressiva, accertatevi che l'impostazione "Component Out" sia impostata su "Interlace". Se è impostata su "Progressive", il televisore potrebbe non visualizzare alcuna immagine.
- Se utilizzate contemporaneamente i collegamenti COMPONENT VIDEO OUT e HDMI, i connettori COMPONENT VIDEO OUT potrebbero emettere video progressivo indipendentemente dall'impostazione "Component Out".

## Collegamento HDMI

Se il televisore ha un ingresso HDMI, potete collegarlo al DRX-730 con un cavo HDMI e ottenere la migliore qualità d'immagine in assoluto.

Utilizzando un cavo HDMI (venduto separatamente), collegate il connettore HDMI del DRX-730 a un ingresso HDMI del televisore.

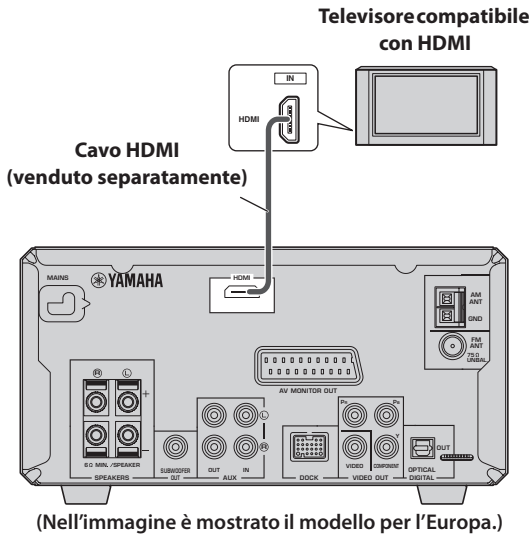

### Nota:

- Dovete impostare la risoluzione HDMI e le impostazioni del colore HDMI del DRX-730 in modo che corrispondano alle proprietà dell'HDMI TV (vedi pagina 57). Se selezionate la risoluzione sbagliata, potreste non vedere alcuna immagine.

### ■ Risoluzione supportate dall'uscita HDMI

Modelli per il Nord America	Altri modelli
1080p/60 Hz	1080p/60 Hz (NTSC) 1080p/50 Hz (PAL)
1080i/60 Hz	1080i/60 Hz (NTSC) 1080i/50 Hz (PAL)
720p/60 Hz	720p/60 Hz (NTSC) 720p/50 Hz (PAL)
480p/60 Hz	480p/60 Hz (NTSC) 576p/50 Hz (PAL)
480i/60 Hz	480i/60 Hz (NTSC) 576i/50 Hz (PAL)

\* Se il televisore compatibile con HDMI non supporta le precedenti risoluzioni, l'immagine potrebbe non essere visualizzata correttamente.

\* Il DRX-730 è stato progettato per essere collegato a un dispositivo HDMI. Se viene collegato a un dispositivo DVI, il normale funzionamento potrebbe essere compromesso a seconda del dispositivo DVI.

### ■ Uscita audio HDMI

Di solito gli altoparlanti collegati al DRX-730 vengono utilizzati per emettere il suono. Tuttavia, potete scegliere di ascoltare mediante gli altoparlanti dell'HDMI TV, in tal caso potete attivare a disattivare l'uscita audio HDMI nel seguente modo.

**1** Impostate il DRX-730 su standby.

**2** Mentre tenete premuto il pulsante Arresto (□) del DRX-730, premete STANDBY/ON e mantenete premuto Arresto (□) finché sul display non appare "DVD — NO REQ.".

**3** Premete più volte Riproduzione/Pausa (▷/⏸) per selezionare "HDMI AUDIO ON".

Se invece cambiate idea, selezionate "DVD — NO REQ.".

**4** Premete STANDBY/ON.

L'uscita audio HDMI viene attivata e il DRX-730 entra in standby. Premete di nuovo STANDBY/ON per accenderlo nuovamente. Per disattivare l'uscita audio HDMI, ripetete la stessa procedura ma al punto 3 selezionate "HDMI AUDIO OFF".

### Nota:

- L'uscita audio vicino al connettore HDMI è sempre PCM a 2 canali.

### ■ Informazioni sull'HDMI

HDMI è l'acronimo di *High-Definition Multimedia Interface*. L'HDMI, estensione dello standard DVI (Digital Video Interface) utilizzato per collegare display di computer, è stato progettato come standard di interfaccia digitale di prossima generazione per televisori e dispositivi AV in modo da consentire di inviare in un solo cavo audio e video digitale non compresso i vari formati. Con l'HDMI non è più necessario effettuare collegamenti video e audio separati. E poiché è digitale, offre un'impareggiabile qualità video e audio. Inoltre, l'HDMI supporta il sistema HDCP (High Bandwidth Digital Content Protection) che serve per proteggere il contenuto video e audio soggetto a copyright dalla riproduzione illegale.

## Collegamento SCART (solo modelli per l'Europa e la Russia)

Se il televisore ha un connettore SCART, potete collegarlo al connettore AV MONITOR OUT del DRX-730 e utilizzare il video composito o il video component RGB.

Utilizzando un cavo SCART (venduto separatamente), collegate il connettore AV MONITOR OUT del DRX-730 a un ingresso SCART del televisore.

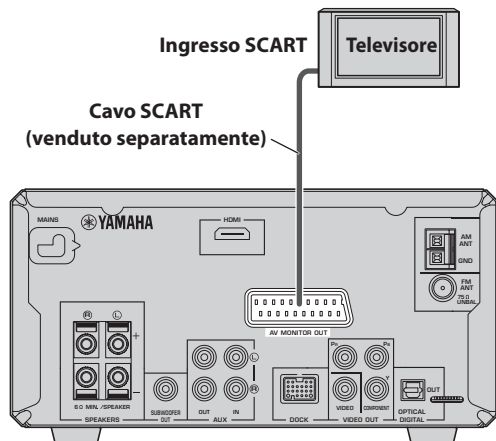

(Nell'immagine è mostrato il modello per l'Europa.)

### Note:

- Da default, il connettore AV MONITOR OUT è impostato per emettere video composito. Per emettere video component RGB, impostate "AV Monitor Out" su "RGB" (vedi pagina 57).
- Per utilizzare la capacità video component RGB del connettore AV MONITOR OUT, dovete usare un cavo SCART con tutti i 21 pin collegati.

## Collegare un registratore (CDR, MDR, ecc.)

Per registrare e riprodurre potete collegare al DRX-730 un dispositivo di registrazione come un CDR, un MDR o un registratore a cassette.

**1** Utilizzando un cavo audio (venduto separatamente), collegate i connettori AUX OUT del DRX-730 all'ingresso audio del dispositivo di registrazione.

**2** Utilizzando un altro cavo audio (venduto separatamente), collegate i connettori AUX IN del DRX-730 all'uscita audio del dispositivo di registrazione.

(Nell'immagine è mostrato il modello per l'Europa.)

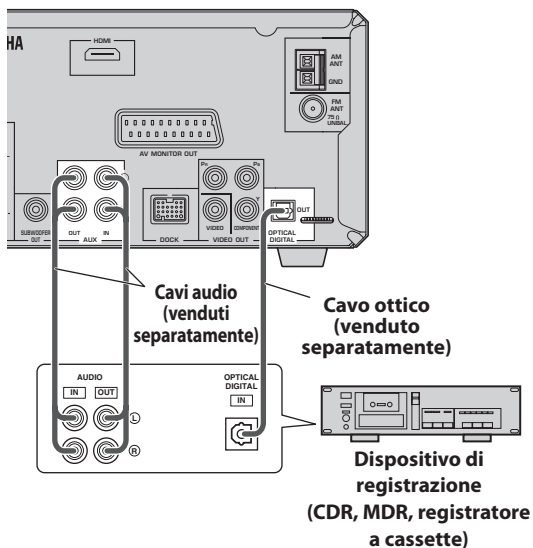

### Registrazione digitale

Se il dispositivo di registrazione ha un ingresso digitale ottico, potete collegarlo al connettore OPTICAL DIGITAL OUT del DRX-730 ed effettuare una registrazione digitale.

Vedi "Registrare" a pagina 53 per maggiori informazioni.

### Note:

- Collegate il cavo dell'alimentazione al DRX-730 solo dopo avere effettuato tutti gli altri collegamenti.
- Spegnete il dispositivo di registrazione prima di collegarlo al DRX-730.
- L'uscita OPTICAL DIGITAL OUT emette audio solo quando la sorgente d'ingresso è DVD o USB e con alcuni dischi e file la registrazione potrebbe non essere possibile a causa della protezione per la copia.

## Collegare un ricevitore AV o un decoder

Il DRX-730 effettua il downmixing su sorgenti multicanali, come Dolby Digital e DTS, per trasformarle in stereo a 2 canali che potete ascoltare attraverso gli altoparlanti collegati al DRX-730. Collegando un ricevitore AV/decoder al connettore OPTICAL DIGITAL OUT del DRX-730, potete ascoltare sorgenti Dolby Digital e DTS attraverso gli altoparlanti collegati al ricevitore AV/decoder.

Utilizzando un cavo audio digitale ottico (venduto separatamente), collegate il connettore OPTICAL DIGITAL OUT del DRX-730 all'ingresso ottico digitale del ricevitore AV/decoder.

### Note:

- Accertatevi che le impostazioni audio digitali siano configurate in modo che OPTICAL DIGITAL OUT emetta materiale MPEG, Dolby Digital e DTS così com'è e non come PCM.
- Quando ascoltate mediante gli altoparlanti collegati al ricevitore AV/decoder, potete abbassare il volume del DRX-730.
- L'uscita OPTICAL DIGITAL OUT emette audio solo quando la sorgente d'ingresso è DVD o USB.

(Nell'immagine è mostrato il modello per l'Europa.)

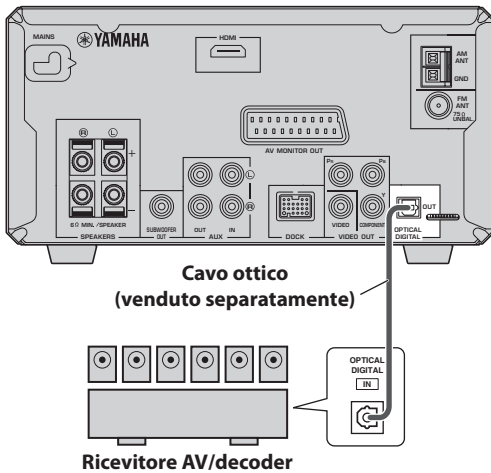

## Collegare il cavo dell'alimentazione

Una volta terminati tutti gli altri collegamenti, collegate il cavo dell'alimentazione alla presa CA a muro.

Collegatelo a una presa CA a muro

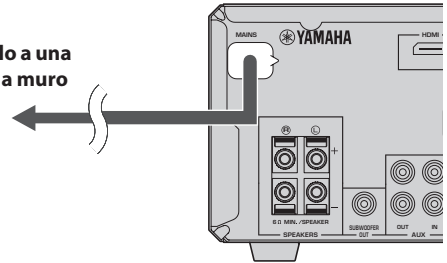

2

# Capitolo 3: Funzioni generali

Questo capitolo spiega le funzioni che possono essere utilizzare con qualsiasi sorgente d'ingresso.

## Accendere il DRX-730

STANDBY/ON (⏻/⏻)



Per accendere il DRX-730, premete STANDBY/ON (⏻/⏻).

Per impostare il DRX-730 su standby, premete di nuovo STANDBY/ON (⏻/⏻).

### ■ STANDBY/ON sul pannello anteriore

Potete impostare il DRX-730 su ON o standby anche utilizzando STANDBY/ON sul DRX-730.

## Selezionare le sorgenti d'ingresso

Con il DRX-730 potete utilizzare varie sorgenti d'ingresso.

Per selezionare una sorgente d'ingresso, utilizzate i pulsanti del telecomando elencati nella seguente tabella.

Sul display appare il nome della sorgente d'ingresso selezionata.



### Nota:

- Per passare a una nuova sorgente d'ingresso può volerci qualche secondo durante il quale il display lampeggia e l'audio è silenziato.

Sorgente d'ingresso	Pulsante e descrizione
<b>DVD</b>	Pulsante DVD/USB <sup>1</sup> —Per riprodurre un disco con il DRX-730 (vedi pagina 23).
<b>USB</b>	Pulsante DVD/USB <sup>2</sup> —Per ascoltare musica o vedere fotografie memorizzate su un dispositivo di archiviazione USB collegato alla porta USB sul pannello anteriore (vedi pagina 49).
<b>TUNER</b>	Pulsante TUNER—Per ascoltare la radio (vedi pagina 37).
<b>AUX</b>	Pulsante AUX/PORTABLE <sup>3</sup> —Per ascoltare musica memorizzata su un dispositivo collegato ai connettori AUX IN sul pannello anteriore del DRX-730.
<b>PORTABLE</b>	Pulsante AUX/PORTABLE <sup>4</sup> —Per ascoltare musica memorizzata su un lettore musicale portatile collegato al connettore PORTABLE sul pannello anteriore (vedi pagina 47).
<b>DOCK</b>	Pulsante DOCK—Per ascoltare musica memorizzata su un iPod <sup>5</sup> (vedi pagina 47) oppure un lettore musicale o un telefono cellulare (vedi pagina 51) compatibile con Bluetooth <sup>6</sup> collegato al connettore DOCK.

1. Premetelo più volte per selezionare "DVD" o "USB".
2. Premetelo più volte per selezionare "DVD" o "USB".
3. Premetelo più volte per selezionare "AUX" o "PORTABLE".
4. Premetelo più volte per selezionare "AUX" o "PORTABLE".
5. È necessario il dock universale per iPod di Yamaha (YDS-10 o YDS-11).
6. È necessario il ricevitore audio wireless Bluetooth YBA-10 di Yamaha.

### ■ Controllo INPUT sul pannello anteriore

Per selezionare la sorgente d'ingresso potete anche utilizzare il controllo INPUT del DRX-730. Giratelo a sinistra o a destra per selezionare le sorgenti d'ingresso nel seguente ordine:



## Regolare il volume

Potete ascoltare la musica al volume che preferite.

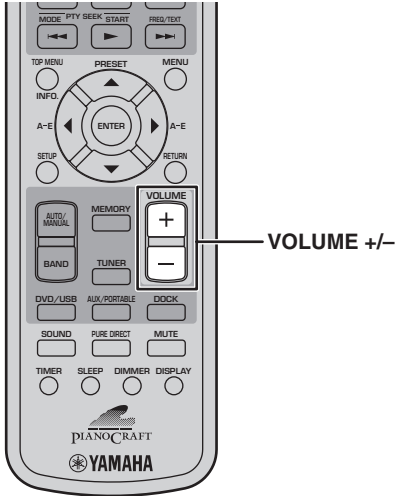

Per aumentare il volume, premete VOLUME (+).

Per diminuire il volume, premete VOLUME (-).

Il volume può essere impostato su MIN, 01~87 o MAX.



### ■ Controllo VOLUME sul pannello anteriore

Per regolare il volume potete anche utilizzare il controllo VOLUME del DRX-730.

## Silenziare l'audio

Quando ascoltate musica potete momentaneamente silenziare l'audio.

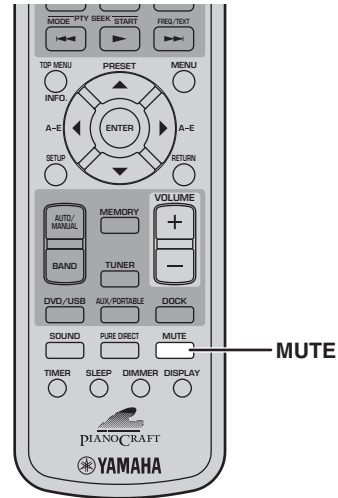

3

Per silenziare l'audio, premete MUTE.



Sul display appare "MUTE ON" e l'indicatore MUTE lampeggia.



Per ripristinare l'audio, premete di nuovo MUTE.

Sul display appare "MUTE OFF" e l'indicatore MUTE si spegne.



### Note:

- Se regolate il volume o cambiate la sorgente d'ingresso mentre l'audio è silenziato, quest'ultimo viene ripristinato.
- Il silenziamento viene annullato automaticamente quando il DRX-730 è impostato su standby.

## Regolare i bassi e gli acuti

Potete regolare i bassi e gli acuti e cambiarli a vostro piacimento.

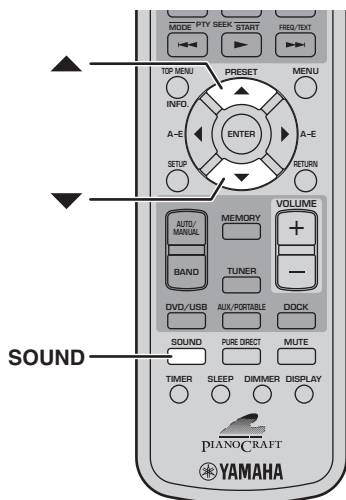

- 1 Premete più volte SOUND per selezionare "BASS" o "TREBLE".

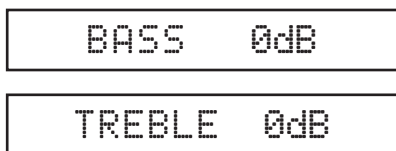

- 2 Per aumentare i bassi o gli acuti, premete più volte Su (▲). Per diminuire i bassi o gli acuti, premete più volte Giù (▼).

I bassi e gli acuti possono essere regolati verso l'alto o verso il basso di 10dB con intervalli di 2dB: -10dB~0dB~+10dB. L'impostazione di default è 0dB.

**Note:**

- Se non effettuate regolazioni per 5 secondi, la modalità di regolazione dei bassi e degli acuti viene annullata e appare la schermata precedente.
- Le regolazioni dei bassi e degli acuti vengono applicate agli altoparlanti e alle cuffie, ma non alla registrazione.

## Regolare il bilanciamento

Potete regolare il bilanciamento destra-sinistra dell'audio.

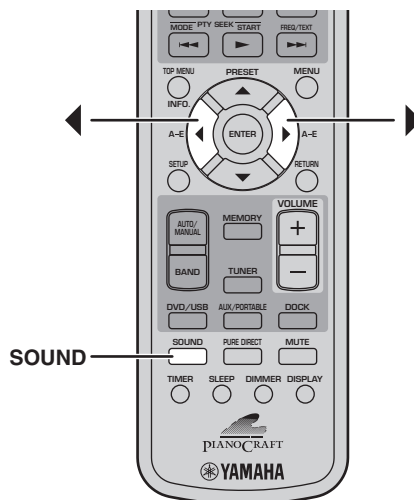

- 1 Premete più volte SOUND per selezionare "BALANCE".



- 2 Per spostare l'audio a sinistra, premete più volte Sinistra (◀). Per spostare l'audio a destra, premete più volte Destra (▶).

Il bilanciamento può essere regolato con 6 intervalli a sinistra e 6 a destra. L'impostazione di default è al centro.

**Note:**

- Se non effettuate regolazioni per 5 secondi, la modalità di regolazione del bilanciamento viene annullata e appare la schermata precedente.
- Le regolazioni del bilanciamento vengono applicate agli altoparlanti e alle cuffie, ma non alla registrazione.

## Modalità di riproduzione Pure Direct

Nella modalità di riproduzione Pure Direct potete riprodurre con un'alta qualità audio.

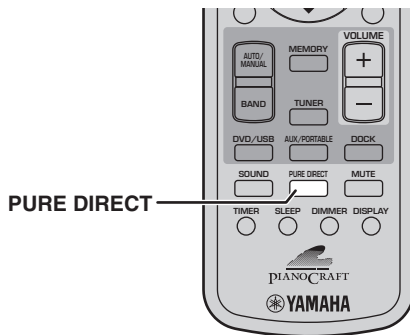

Per attivare la modalità di riproduzione Pure Direct, premete più volte PURE DIRECT finché sul display non appare "PURE DIRECT ON".

PURE DIRECT ON

Con la prima pressione del pulsante, sul display viene visualizzata l'impostazione corrente. Le pressioni seguenti attivano o disattivano la modalità di riproduzione Pure Direct.

Per disattivare la modalità di riproduzione Pure Direct, premete PURE DIRECT in modo che sul display appaia "PURE DIRECT OFF".

PURE DIRECT OFF

Quando è attiva la modalità di riproduzione Pure Direct, i circuiti di controllo della tonalità (bassi e acuti) vengono bypassati in modo che il segnale vada direttamente all'amplificatore.

### Nota:

- Se regolate i bassi o gli acuti nella modalità di riproduzione Pure Direct, quest'ultima viene annullata.

## Utilizzare le cuffie

Quando volete ascoltare la musica in maniera privata o non volete disturbare gli altri, potete utilizzare un paio di cuffie.

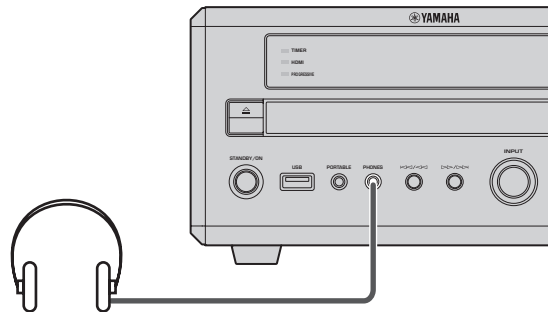

Collegate le cuffie mediante una mini spina al connettore PHONES sul pannello anteriore del DRX-730.

Quando le cuffie sono inserite nel connettore PHONES, gli altoparlanti e il subwoofer, se collegato, non emettono alcun suono.

3



## Regolare la luminosità del display

Potete regolare la luminosità del display per adattarla alla luce della stanza. Per esempio, state utilizzando il DRX-730 in una stanza buia e il display è troppo luminoso.

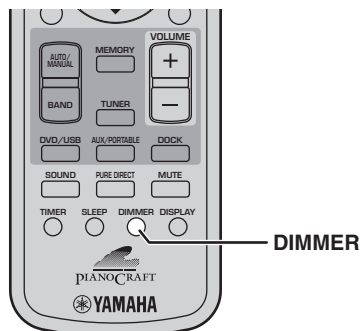

Per regolare l'intensità del display, premete più volte DIMMER.

DIMMER -1

Il display può essere impostato su tre livelli di luminosità: DIMMER -1, DIMMER -2, DIMMER -3, che possono essere selezionati con il seguente ordine:

DIMMER OFF → DIMMER -1 → DIMMER -2 → DIMMER -3

Per tornare alla luminosità normale, premete più volte DIMMER finché sul display non appare "DIMMER OFF".

DIMMER OFF

## Utilizzare lo sleep timer

Potete utilizzare lo sleep timer per arrestare automaticamente la riproduzione e impostare il DRX-730 su standby dopo un certo periodo di tempo. Per esempio, quando volete vedere un film o ascoltare della musica fino a quando non vi addormentate.

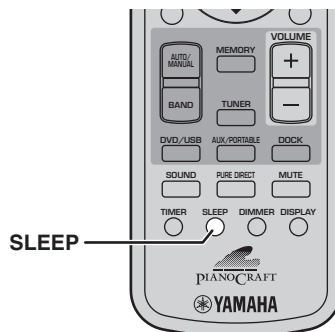

Premete più volte SLEEP per selezionare l'intervallo di tempo.

SLEEP 120min.

L'intervallo di tempo può essere impostato su 120 minuti, 90 minuti, 60 minuti o 30 minuti e può essere selezionato secondo il seguente ordine:

120min → 90min → 60min → 30min → OFF

Quando viene selezionato un intervallo di tempo, sul display si accende l'indicatore SLEEP.



Al termine dell'intervallo di tempo, la riproduzione si arresta immediatamente e il DRX-730 entra in standby.

Per annullare l'intervallo di tempo, premete più volte SLEEP finché sul display non appare "OFF".

SLEEP OFF

### Note:

- Lo sleep timer imposta solo il DRX-730 su standby. Non spegne nessuno dei dispositivi collegati.
- Lo sleep timer viene annullato se il DRX-730 viene messo in standby prima della fine dell'intervallo di tempo.

## Impostare l'orologio

Per visualizzare l'ora o programmare il timer, dovete prima impostare l'orologio.

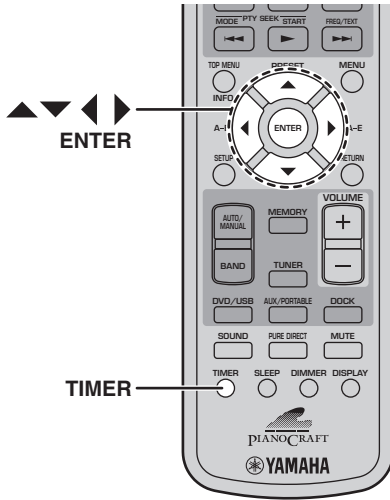

**5** Utilizzate Su/Giù (▲/▼) per impostare i minuti.

Utilizzate Sinistra/Destra (◀/▶) per passare dalla parte delle ore a quella dei minuti e viceversa, se necessario.

**6** Premete ENTER.

L'ora è impostata e il display smette di lampeggiare.

**Note:**

- Per passare dalle 12 alle 24 ore, mentre è visualizzata l'ora utilizzate Sinistra/Destra (◀/▶).
- Se il cavo dell'alimentazione viene scollegato o avviene un'interruzione di corrente, l'orologio continua a funzionare per circa 5 minuti. Oltre tale periodo di tempo l'impostazione dell'ora viene cancellata.

3

**1** Premete TIMER.

Sul display appare "Set Clock" per alcuni secondi dopodiché scorre il messaggio "Press and hold ENTER key for 3 sec."

Press and hold

Se l'orologio è già stato impostato, sul display appare "Clock Time" per alcuni secondi dopodiché viene visualizzata l'ora.

**2** Mentre il messaggio scorre sul display, premete e tenete premuto ENTER per 3 secondi finché la parte delle ore non inizia a lampeggiare.

00:00

**3** Utilizzate Su/Giù (▲/▼) per impostare le ore.

Le ore possono essere impostate da 0 a 12, AM o PM. Su alcuni modelli, l'impostazione di default è sulle 24 ore.

**4** Premete Destra (▶). La parte dei minuti inizia a lampeggiare.

00:00

## Visualizzare l'ora

Potete visualizzare l'ora mentre ascoltate una sorgente.

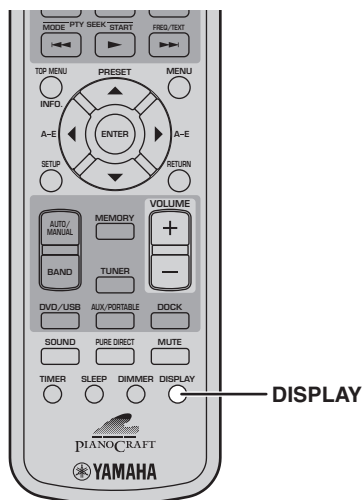

Per visualizzare l'ora, premete DISPLAY.

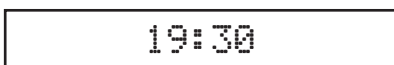

### Note:

- Se è selezionata la sorgente d'ingresso DVD, dovete premere due volte DISPLAY per visualizzare l'ora.
- Quando visualizzate l'ora come spiegato sopra, l'ora viene visualizzata in modo continuo. Quando eseguite un'operazione, sul display appare un messaggio relativo all'operazione dopodiché riappare l'ora.
- Se l'orologio non è ancora stato impostato, sul display appare "Set Clock!" per 3 secondi dopodiché riappare la schermata precedente. Si veda 21 per maggiori informazioni su come impostare l'orologio.
- L'ora non può essere visualizzata mentre è selezionata la modalità "iPod Menu" (vedi pagina 47).
- Nei modelli per l'Europa e la Russia, l'ora non può essere visualizzata mentre sul display scorre RT (Radio Text).

## Standby automatico

Per risparmiare energia ed evitare la bruciatura dello schermo, potete impostare il DRX-730 in modo che entri automaticamente in standby dopo 30 minuti di inattività quando utilizzate una sorgente d'ingresso DVD o USB.

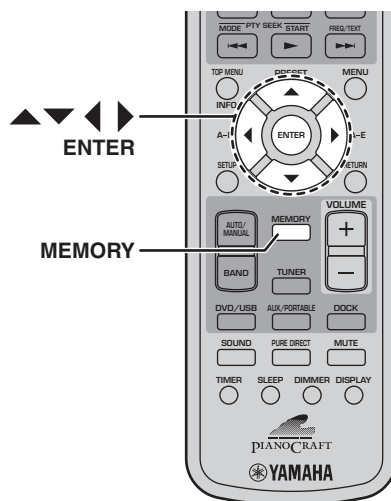

**1** Con la sorgente d'ingresso DVD o USB selezionata, premete MEMORY.

Sul display appare l'impostazione "Auto Standby" corrente.



**2** Utilizzate i pulsanti del cursore (▲/▼/◀/▶) per selezionare "ON" o "OFF".

**3** Premete MEMORY o ENTER per impostare.

Quando è attivo lo standby automatico ed è selezionata la sorgente d'ingresso DVD o USB, se la riproduzione è stata arrestata per 30 minuti e durante quel periodo non è stata effettuata alcuna operazione, il DRX-730 entra automaticamente in standby. A seconda del disco, il DRX-730 può entrare automaticamente in standby se rimane visualizzato per 30 minuti lo stesso menu.

### Nota:

- Se non effettuate regolazioni per 5 secondi, la modalità dell'impostazione "Auto Standby" viene annullata e riappare la schermata precedente.

# Capitolo 4: Riprodurre dischi

Questo capitolo spiega come riprodurre dischi.

## Utilizzare il display su schermo

Se la sorgente d'ingresso è DVD o USB, potete usare varie funzioni e impostazioni utilizzando i menu su schermo che appaiono sul televisore collegato.

Pulsante	Descrizione
<b>SETUP</b>	Visualizza il menu "Setup" <sup>1</sup>
<b>Cursore</b> (▲▼)/(◀▶)	Seleziona gli elementi del menu
<b>ENTER</b>	Conferma l'elemento selezionato
<b>RETURN</b>	Fa tornare al menu precedente

1. Solo se la sorgente d'ingresso è DVD.

### Consigli:

- Con l'impostazione "OSD Language" potete cambiare la lingua del display su schermo (vedi pagina 59).
- I pulsanti che potete utilizzare con i vari menu sono mostrati nella parte inferiore di ogni schermata.

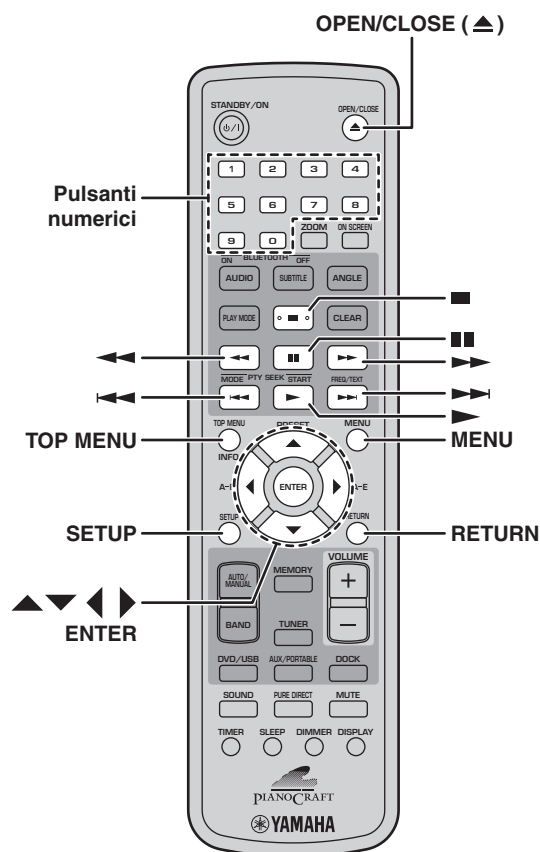

## Riprodurre dischi

Con il DRX-730 potete riprodurre i seguenti tipi di dischi. DVD-Video, DVD-VR (dischi DVD-R/RW/R DL registrati in modalità VR), VCD, SVCD, Audio CD e DTS CD. Inoltre potete riprodurre dischi di dati contenenti i seguenti tipi di file: MP3, WMA, MPEG-4 AAC, JPEG, DivX® Ultra e WMV. Vedi pagina 62 per maggiori informazioni sui tipi di dischi e sui formati di file supportati.

### 1 Premete Apri/Chiudi (▲) sul DRX-730.

Il vassoio dei dischi si apre e viene selezionata automaticamente la sorgente d'ingresso DVD. Se il DRX-730 era in standby, si accende automaticamente.

Per utilizzare i menu su schermo o vedere video o immagini, accendete il televisore e selezionate l'ingresso AV a cui è collegato il DRX-730.

### 2 Inserite il disco con l'etichetta verso l'alto al centro del vassoio dei dischi e poi premete OPEN/CLOSE (▲).

Il vassoio dei dischi si chiude e il disco viene caricato.

### 3 Premete Riproduzione/Pausa (▶/⏸) sul DRX-730 per avviare la riproduzione.

Per avviare la riproduzione potete utilizzare anche il pulsante Riproduzione (▶) del telecomando.

- Se caricate un disco DVD, VCD o SVCD, potrebbe apparire un menu. Vedi "Menu dei DVD-Video" o "Menu di VCD e SVCD (PBC)" a pagina 25 per maggiori informazioni.
- Se avete caricato un disco contenente immagini JPEG, viene avviata una presentazione. Vedi "Riprodurre presentazioni JPEG" a pagina 33 per maggiori informazioni.
- Se avete caricato un disco contenente vari formati di file, quali MP3, WMA, MPEG-4 AAC, JPEG, DivX® o WMV, dovete selezionare il formato che volete utilizzare per la riproduzione su schermo. Per espellere il disco, premete Apri/Chiudi (▲) oppure OPEN/CLOSE (▲) sul telecomando.

### Note:

- Per chiudere il vassoio dei dischi potete anche spingerlo leggermente finché non inizia a chiudersi da solo.
- Per riprodurre un DVD a due lati, caricatelo con il lato che volete riprodurre verso il basso.

- Se premete Apri/Chiudi ( $\Delta$ ) sul DRX-730 mentre questo è in standby, l'unità si accende, si apre il vassoio dei dischi, viene selezionata la sorgente d'ingresso DVD e l'unità è pronta per riprodurre il disco.
- Con certi dischi, alcune funzioni di riproduzione spiegate nel presente capitolo potrebbero non funzionare come previsto o non funzionare affatto.
- Alcuni DVD limitano l'uso di certe funzioni, per esempio la riproduzione casuale o la riproduzione ripetuta, in alcune o in tutte le parti del disco. Questo non indica un malfunzionamento.

## Arrestare la riproduzione

Per arrestare la riproduzione, premete Arresto (■).

Per arrestare la riproduzione potete anche premere Arresto (□) sul DRX-730.

Se sul display appare "RESUME" o "LAST MEMORY" dopo avere arrestato la riproduzione, potete riprenderla da dove l'avevate arrestata premendo semplicemente Riproduzione (▶). Vedi "Ripresa della riproduzione e ultima memoria" di seguito per maggiori informazioni.

## Ripresa della riproduzione e ultima memoria

Quando premete Arresto (■) per arrestare la riproduzione di DVD-Video, VCD, SVCD, DivX®, WMV o Audio CD, sul display appare "RESUME" e voi potete riprendere la riproduzione da dove l'avevate arrestata premendo semplicemente Riproduzione (▶).

Per i dischi DVD-Video, VCD e SVCD, il DRX-730 memorizza il punto in cui avete arrestato la riproduzione anche se il disco è stato espulso. La volta successiva in cui caricate il disco, sullo schermo appare "Last Memory" e voi potete continuare la riproduzione da dove l'avevate interrotta.

Se non volete che il DRX-730 memorizzi l'ultimo punto riprodotto, invece di premere Arresto (■), premete OPEN/CLOSE ( $\Delta$ ) per arrestare la riproduzione ed espellere il disco.

Per annullare la funzione "Resume" o "Last Memory", mentre sul display appare "RESUME" o "LAST MEMORY" premete Stop (■).

### Note:

- La funzione "Last Memory" potrebbe non funzionare con alcuni dischi.
- Il DRX-730 può memorizzare l'ultimo punto riprodotto di massimo cinque dischi DVD-Video e un disco VCD o SVCD.

- Con dischi DivX®, WMV e Audio CD, la funzione "Resume" viene annullata quando il disco viene espulso, quando la sorgente d'ingresso viene cambiata o quando il DRX-730 viene spento.

## Mettere in pausa la riproduzione

Per mettere in pausa la riproduzione, premete Pausa (■).

Per riprendere la riproduzione, premete di nuovo Pausa (■) oppure Riproduzione (▶).

Per mettere in pausa la riproduzione potete anche usare Riproduzione/Pausa ( $\triangleright/\blacksquare$ ) sul DRX-730.

## Riavvolgere e avanzare velocemente

Durante la riproduzione potete riavvolgere o avanzare velocemente con varie velocità.

Per riavvolgere, premete Riavvolgimento (◀◀) durante la riproduzione.

Per avanzare velocemente, premete Avanzamento veloce (▶▶) durante la riproduzione.

Premete più volte Riavvolgimento (◀◀) o Avanzamento veloce (▶▶) per cambiare la velocità di riavvolgimento o avanzamento veloce.

La velocità viene visualizzata sullo schermo.

Per riprendere la riproduzione normale, premete Riproduzione (▶).

Per riavvolgere o avanzare velocemente potete anche tenere premuto rispettivamente Precedente/Riavvolgimento (◀◀/◀◀) o Successivo/Avanzamento veloce (▶▶/▶▶) sul DRX-730 per alcuni secondi.

### Note:

- Con i dischi DivX® e WMV è disponibile solo una velocità di riavvolgimento e avanzamento veloce.
- Durante il riavvolgimento o l'avanzamento veloce la riproduzione normale può riprendere quando viene raggiunto un nuovo capitolo (DVD-Video) o brano (PBC VCD o SVCD).
- Con i dischi MP3, WMA e MPEG-4 AAC, la riproduzione normale riprende quando viene raggiunto l'inizio o la fine di un brano durante il riavvolgimento o l'avanzamento veloce.

## Selezionare i capitoli e i brani

Per selezionare il capitolo o il brano successivo, premete **Successivo** (▶▶).

Per selezionare l'inizio del capitolo o del brano corrente, premete **Precedente** (◀◀). Premetelo di nuovo per selezionare capitoli o brani precedenti.

Per selezionare i brani potete anche usare il pulsante **Successivo/Avanzamento veloce** (▶▶▶/▶▶▶) e **Precedente/Riavvolgimento** (◀◀◀/◀◀◀) sul DRX-730.

## Selezionare gli elementi secondo il numero

Potete selezionare i titoli, i capitoli e i brani secondo il loro numero.

**1** Utilizzate i pulsanti numerici per inserire il numero di un titolo, un capitolo o un brano.

**2** Premete **ENTER**.

Se la riproduzione era stata arrestata, questa riprende dal titolo (DVD) o dal brano (Audio CD, VCD, SVCD) specificato.

Se la riproduzione era in corso, questa prosegue con il titolo (DVD-VR [DVD-R/RW/R DL in modalità VR]), capitolo (DVD-Video) o brano (VCD, SVCD o Audio CD) specificato.

## Menu dei DVD-Video

La maggior parte dei dischi DVD-Video sono dotati di menu nei quali potete selezionare quello che volete guardare. Di solito, il menu principale appare automaticamente, anche se con alcuni dischi potreste dover premere **MENU** o **TOP MENU** per visualizzare il menu.

Con i menu potete utilizzare i seguenti pulsanti.

Pulsante	Descrizione
<b>TOP MENU</b>	Visualizza il menu principale del DVD. <sup>1</sup>
<b>MENU</b>	Visualizza un menu del DVD. <sup>2</sup>
<b>Cursore</b> (▲▼)/(◀▶)	Seleziona gli elementi del menu.
<b>ENTER</b>	Conferma l'elemento selezionato.
<b>RETURN</b>	Fa tornare al menu precedente.
<b>Numeri</b>	Con alcuni dischi, la riproduzione può essere avviata inserendo un numero e premendo <b>ENTER</b> .

1. Dipende dal disco. Con alcuni dischi DivX®, viene visualizzato un menu.

2. Su alcuni dischi può funzionare come il pulsante **TOP MENU**.

## Menu di VCD e SVCD (PBC)

Alcuni dischi VCD e SVCD sono dotati di menu PBC (Playback Control, controllo della riproduzione) da cui potete selezionare quello che volete guardare.

Caricate un disco VCD o SVCD PBC, premete **Riproduzione** (▶) per visualizzare il menu quindi utilizzate i pulsanti numerici e **ENTER** per selezionare il brano che volete riprodurre.

Con i menu potete utilizzare i seguenti pulsanti.

Pulsante	Descrizione
<b>RETURN</b>	Visualizza il menu PBC quando viene premuto durante la riproduzione.
<b>Numeri</b>	Selezionano gli elementi del menu. Premete <b>ENTER</b> per confermare la selezione.
<b>Successivo</b> (▶▶)	Visualizza la pagina del menu successivo (se disponibile)
<b>Precedente</b> (◀◀)	Visualizza la pagina del menu precedente (se disponibile)

Potete disattivare PBC e avviare la riproduzione premendo **Successivo** (▶▶) o **Precedente** (◀◀) o i pulsanti numerici e **ENTER** mentre la riproduzione è in arresto.

### Note:

- Con alcuni dischi VCD e SVCD PBC, il menu potrebbe non apparire quando premete **Riproduzione** (▶); in tal caso per visualizzare il menu dovete premere **RETURN** durante la riproduzione.
- Alcune delle funzioni di riproduzione dei dischi spiegate nel presente capitolo non possono essere utilizzate con la riproduzione PBC. Per utilizzare una di queste funzioni, disattivate la riproduzione PBC avviando la riproduzione senza usare il menu, come spiegato sopra.
- Se disattivate temporaneamente la riproduzione PBC, il menu non viene visualizzato quando premete **RETURN** durante la riproduzione. Per visualizzare nuovamente il menu, premete due volte **Arresto** (■) quindi premete **Riproduzione** (▶). La riproduzione PBC viene attivata e premendo **RETURN** viene visualizzato il menu.

## Riproduzione al rallenti

Potete riprodurre dischi DVD-Video, VCD, SVCD, DivX® e WMV al rallenti secondo quattro diverse velocità. Potete anche riprodurre dischi DVD-Video al rallenti in senso contrario.

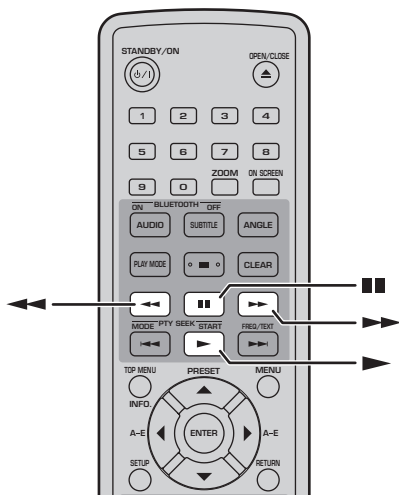

Durante la riproduzione, premete Pausa (■ ■).

Premete e tenete premuto Riavvolgimento (◀◀) o Avanzamento veloce (▶▶) finché non inizia la riproduzione al rallenti.

Premete più volte Riavvolgimento (◀◀) o Avanzamento veloce (▶▶) per cambiare la velocità del rallenti.

La velocità viene visualizzata sullo schermo.

Per riprendere la riproduzione normale, premete Riproduzione (▶).

### Nota:

- La riproduzione normale può essere ripresa quando viene raggiunto un nuovo capitolo (DVD-Video) o brano (VCD o SVCD PBC) durante la riproduzione al rallenti.

## Riproduzione fotogramma per fotogramma

Potete riprodurre dischi DVD-Video, VCD, SVCD, DivX® e WMV fotogramma per fotogramma. Potete anche riprodurre dischi DVD-Video fotogramma per fotogramma in senso contrario.

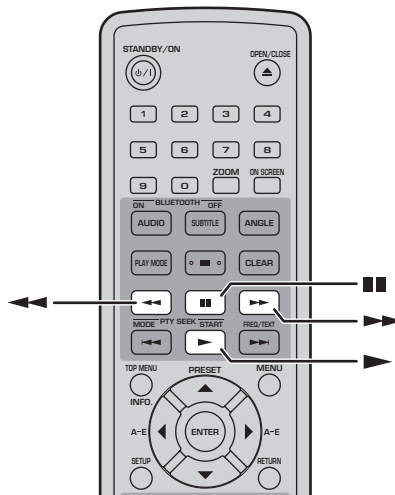

Durante la riproduzione, premete Pausa (■ ■).

Premete Riavvolgimento (◀◀) o Avanzamento veloce (▶▶) per riprodurre un fotogramma alla volta.

Per riprendere la riproduzione normale, premete Riproduzione (▶).

### Nota:

- La riproduzione normale può essere ripresa quando viene raggiunto un nuovo capitolo (DVD-Video) o brano (VCD o SVCD PBC) durante la riproduzione fotogramma per fotogramma.

## Selezionare le lingue e l'audio

Alcuni dischi DVD contengono colonne sonore in più lingue o formati audio, quali Dolby Digital e DTS, che potete selezionare durante la riproduzione. Allo stesso modo, alcuni dischi DVD-VR (DVD-R/RW/R DL in modalità VR) hanno colonne sonore audio dual mono e alcuni dischi DivX® hanno varie colonne sonore audio.

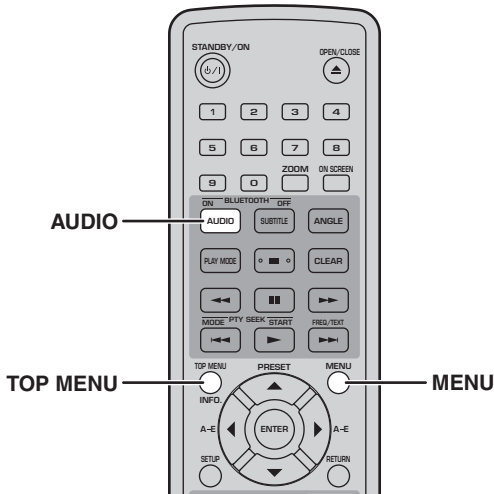

**Durante la riproduzione, premete più volte AUDIO per selezionare le lingue delle colonne sonore o i formati audio disponibili.**

Sullo schermo viene mostrato il nome della lingua o del formato audio selezionato.

### Note:

- Con alcuni dischi, potete selezionare le lingue delle colonne sonore e i formati audio solo utilizzando il menu del disco. Utilizzate TOP MENU e MENU per visualizzare il menu del disco.
- Potete cambiare la lingua di default della colonna sonora dei dischi DVD-Video in “Impostazioni della lingua” a pagina 58
- La lingua di default della colonna sonora (vedi pagina 58) può essere selezionata se arrestate la riproduzione e annullate la funzione “Resume” o espellete il disco senza memorizzare l'ultimo punto riprodotto (vedi pagina 24).

## Selezionare i sottotitoli

Alcuni dischi DVD e DivX® contengono sottotitoli in una o più lingue che potete selezionare durante la riproduzione.

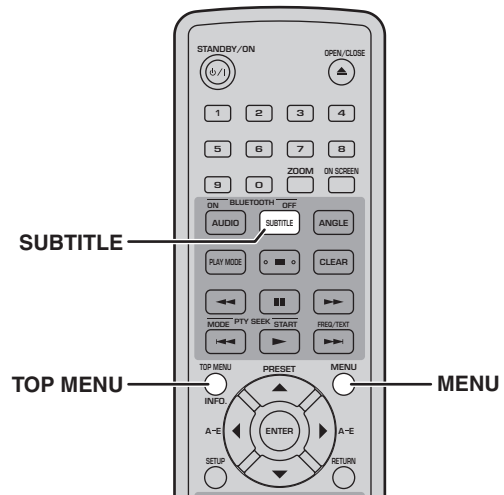

**Durante la riproduzione, premete più volte SUBTITLE per selezionare i sottotitoli disponibili.**

Sullo schermo viene mostrato il nome della lingua dei sottotitoli selezionata.

### Note:

- Con alcuni dischi potete selezionare i sottotitoli utilizzando il menu del disco. Utilizzate TOP MENU e MENU per visualizzare il menu del disco.
- Potete cambiare la lingua di default dei sottotitoli dei dischi DVD-Video in “Impostazioni della lingua” a pagina 58
- Vedi “Informazioni su DivX®” a pagina 63 per maggiori informazioni su come usare i sottotitoli dei DivX®.
- Con alcuni dischi DivX® i sottotitoli potrebbero non essere visualizzati correttamente.
- La lingua di default dei sottotitoli (vedi pagina 58) può essere selezionata se arrestate la riproduzione e annullate la funzione “Resume” o espellete il disco senza memorizzare l'ultimo punto riprodotto (vedi pagina 24).



## Selezionare le angolazioni di ripresa

Alcuni dischi DVD-Video presentano varie angolazioni di ripresa del contenuto che potete selezionare durante la riproduzione.

Quando riproducete del contenuto che presenta varie angolazioni di ripresa, sullo schermo appare l'icona di una macchina da presa (📷). Volendo potete disattivare questa icona (vedi pagina 59).

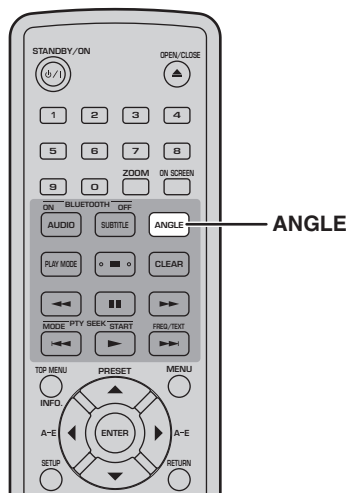

Durante la riproduzione, premete più volte **ANGLE** per selezionare le angolazioni di ripresa disponibili.

**Note:**

- Con alcuni dischi, anche se sullo schermo appare l'icona della macchina da presa (📷), potreste non essere in grado di selezionare le angolazioni di ripresa.
- Con alcuni dischi potete selezionare le angolazioni di ripresa anche dal menu del disco.

## Zoom

Quando riproducete un disco DVD-Video, VCD, SVCD, DivX®, WMV o JPEG, potete zoomare l'immagine 2x o 4x.

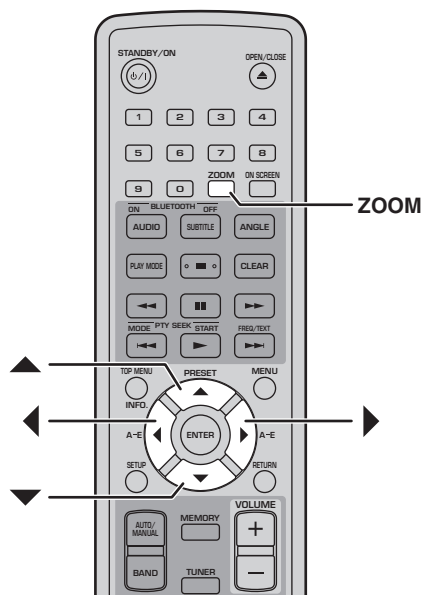

Durante la riproduzione premete più volte **ZOOM** per selezionare "2x", "4x" o "1x".

Utilizzate i pulsanti del cursore (▲/▼/◀/▶) per spostarvi nell'immagine e zoomare in avanti.

Potete cambiare il fattore di zoom e muovervi liberamente nell'immagine mentre la riproduzione è in corso.

**Note:**

- Poiché i dischi DVD-Video, VCD, SVCD, DivX®, WMV e JPEG utilizzano una risoluzione video fissa, la qualità dell'immagine potrebbe peggiorare quando zoomate in avanti. Questo non indica un malfunzionamento.
- Se l'indicatore dello zoom sparisce dallo schermo, premete di nuovo **ZOOM** per visualizzarlo.

## Riproduzione ripetuta

Potete riprodurre ripetutamente un titolo, un capitolo, un brano o un disco.

La riproduzione ripetuta può essere utilizzata insieme alla riproduzione programmata per riprodurre ripetutamente una compilation dei vostri titoli, capitoli o brani preferiti (vedi pagina 31).

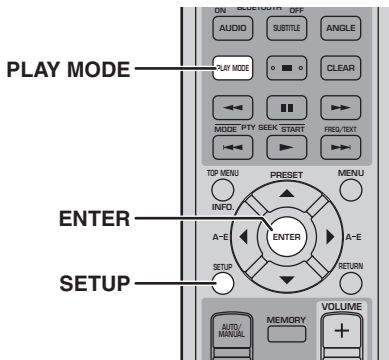

### 1 Durante la riproduzione, premete SETUP.

Sullo schermo appare il menu "Setup".

### 2 Selezionate "Play Mode" quindi premete ENTER.

Sullo schermo appare il menu "Play Mode".

### 3 Selezionate "Repeat", selezionate un'opzione di ripetizione quindi premete ENTER.

Le opzioni di ripetizione disponibili dipendono dal tipo di disco.

- Con i dischi DVD potete selezionare "Title Repeat" o "Chapter Repeat".
- Con i dischi VCD, SVCD e Audio CD potete selezionare "Disc Repeat" o "Track Repeat".
- Con i dischi DivX® e WMV potete selezionare "Title Repeat". Con alcuni dischi DivX® potete anche selezionare "Chapter Repeat".
- Durante la riproduzione del programma (vedi pagina 31), potete selezionare "Program Repeat".

### 4 Per annullare la riproduzione ripetuta selezionate "Repeat Off" quindi premete ENTER.

### 5 Per chiudere il menu "Setup" premete SETUP.

#### Consiglio:

- Potete visualizzare velocemente il menu "Play Mode" premendo PLAY MODE.

#### Nota:

- La riproduzione ripetuta non può essere usata con dischi MP3, WMA, MPEG-4 AAC e JPEG.

## Riproduzione ripetuta A-B

Potete specificare due punti (A e B) su un DVD, VCD, SVCD o Audio CD e riprodurre ripetutamente la sezione compresa tra di essi.

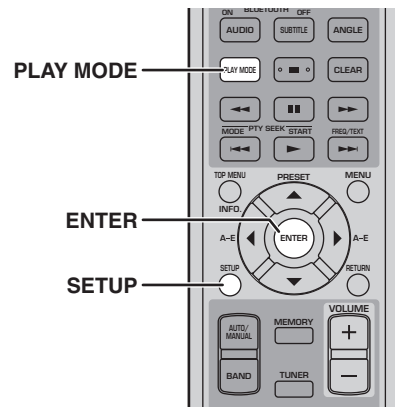

### 1 Durante la riproduzione, premete SETUP.

Sullo schermo appare il menu "Setup".

### 2 Selezionate "Play Mode" quindi premete ENTER.

Sullo schermo appare il menu "Play Mode".

### 3 Selezionate "A-B Repeat" quindi premete ENTER.

### 4 Selezionate "A(Start point)" quindi premete ENTER.

### 5 Selezionate "B(End point)" quindi premete ENTER.

La sezione tra il punto A e il punto B viene riprodotta ripetutamente.

### 6 Per riprendere la riproduzione normale, selezionate "Off" quindi premete ENTER.

### 7 Per chiudere il menu "Setup" premete SETUP.

#### Consiglio:

- Potete visualizzare velocemente il menu "Play Mode" premendo PLAY MODE.

#### Nota:

- I punti A e B devono far parte dello stesso titolo (DVD) o brano (VCD, SVCD, Audio CD).

## Riproduzione casuale

Potete riprodurre i titoli, i capitoli (DVD-Video) o i brani (VCD, SVCD o Audio CD) in ordine casuale.

- La riproduzione casuale non può essere utilizzata con dischi DVD-VR (DVD-R/RW/R DL in modalità VR), DivX®, WMV, JPEG, MP3, WMA o MPEG-4 AAC o mentre è visualizzato il menu di un DVD.

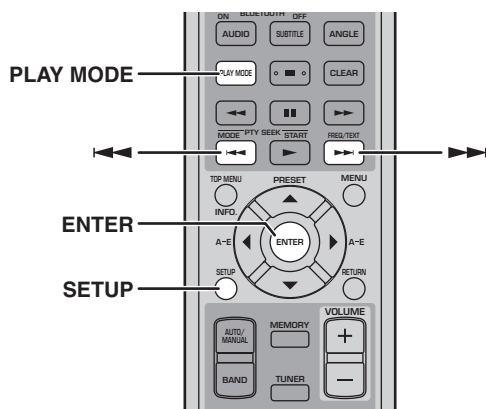

- 1 Durante la riproduzione premete SETUP.**  
Sullo schermo appare il menu "Setup".
- 2 Selezionate "Play Mode" quindi premete ENTER.**  
Sullo schermo appare il menu "Play Mode".
- 3 Selezionate "Random", selezionate un'opzione di riproduzione casuale quindi premete ENTER.**  
Le opzioni di riproduzione casuale disponibili dipendono dal tipo di disco.
  - Con i dischi DVD potete selezionare "Random Title" o "Random Chapter".
  - Con i dischi VCD, SVCD e Audio CD potete selezionare "On".
- 4 Per annullare la ripetizione casuale selezionate "Random Off" quindi premete ENTER.**
- 5 Per chiudere il menu "Setup" premete SETUP.**

### Consigli:

- Durante la riproduzione casuale premete Successivo (▶▶) per selezionare un altro titolo, capitolo o brano. Premete Precedente (◀◀) per tornare all'inizio del titolo, del capitolo o del brano corrente.
- Potete visualizzare velocemente il menu "Play Mode" premendo PLAY MODE.

### Note:

- Non potete utilizzare assieme la riproduzione casuale con la riproduzione programmata.

## Riproduzione programmata

Potete creare un programma per riprodurre i vostri titoli, capitoli o brani preferiti.

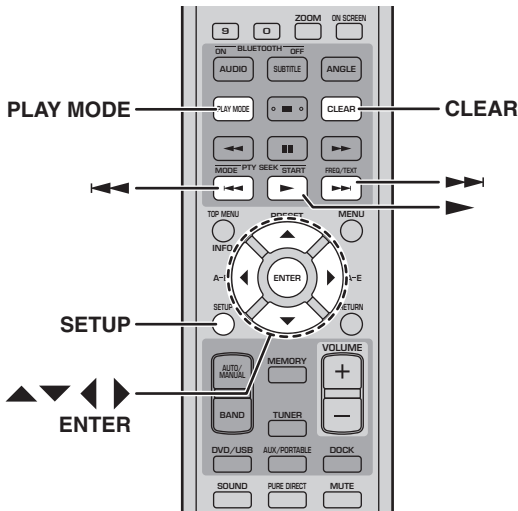

### 1 Durante la riproduzione premete SETUP.

Sullo schermo appare il menu "Setup".

### 2 Selezionate "Play Mode" quindi premete ENTER.

Sullo schermo appare il menu "Play Mode".

### 3 Selezionate "Program", selezionate "Create/Edit" dall'elenco delle opzioni del programma quindi premete ENTER.

### 4 Utilizzate i pulsanti del cursore (▲/▼/◀/▶) per selezionare un titolo, un capitolo o un brano quindi premete ENTER per aggiungerlo al programma.

L'elemento selezionato viene aggiunto al programma e il livello del programma si sposta verso il basso.

- Con i dischi DVD potete aggiungere titoli o capitoli al programma.
- Con i dischi CD, VCD e SVCD potete aggiungere brani al programma.

### 5 Ripetete il punto 4 per aggiungere altri elementi al programma.

Al programma potete aggiungere al massimo 24 elementi.

- Per inserire un nuovo elemento nel programma, selezionate il livello in cui volete inserirlo, selezionate il titolo, il capitolo o il brano che volete inserire quindi premete ENTER.
- Per annullare un livello, selezionatelo quindi premete CLEAR.

### 6 Per riprodurre il programma, premete Riproduzione (▶).

Gli elementi del programma vengono riprodotti in ordine.

Durante la riproduzione, utilizzate Successivo (▶▶) e Precedente (◀◀) per selezionare elementi successivi e precedenti del programma.

### Opzioni del menu "Program"

Oltre a "Create/Edit", il menu "Program" contiene le seguenti opzioni:

- **Playback Start:** Avvia la riproduzione programmata.
- **Playback Stop:** Disattiva la riproduzione programmata, ma tiene in memoria il programma.
- **Playback Delete:** Cancella il programma.

### 7 Per chiudere il menu "Setup" premete SETUP.

#### Consiglio:

- Potete visualizzare velocemente il menu "Play Mode" premendo PLAY MODE.

#### Note:

- Il programma viene cancellato quando il disco viene espulso, quando viene selezionata una sorgente d'ingresso diversa da DVD o quando il DRX-730 viene spento.
- La riproduzione programmata non può essere utilizzata con dischi DVD-VR (DVD-R/RW/R DL in modalità VR), DivX®, WMV, JPEG, MP3, WMA o MPEG-4 AAC o mentre è visualizzato il menu di un DVD.

## Effettuare ricerche nei dischi

Potete effettuare delle ricerche nei dischi in base al numero del titolo, del capitolo o del brano oppure in base al tempo.

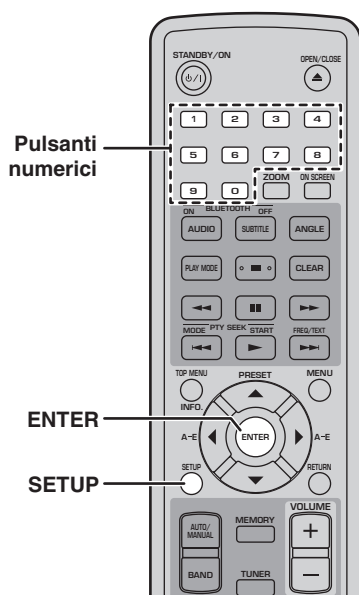

### 1 Durante la riproduzione premete SETUP.

Sullo schermo appare il menu "Setup".

### 2 Selezionate "Play Mode" quindi premete ENTER.

Sullo schermo appare il menu "Play Mode".

### 3 Selezionate "Search Mode", selezionate un'opzione di ricerca quindi premete ENTER.

Le opzioni di ricerca disponibili dipendono dal tipo di disco.

- Con i dischi DVD potete selezionare "Title Search", "Chapter Search" o "Time Search".
- Con i dischi VCD, SVCD e Audio CD potete selezionare "Track Search" o "Time Search".
- Con i dischi DivX® e WMV potete selezionare "Time Search". Con alcuni dischi DivX® potete anche selezionare "Chapter Search".

#### Nota:

- L'opzione "Time Search" può essere selezionata solo durante la riproduzione e funziona solo all'interno del titolo o brano corrente.

### 4 Utilizzate i pulsanti numerici per inserire il numero di un titolo, di un capitolo, di un brano o un tempo.

Il tempo viene inserito in minuti e secondi. Per inserire 45 minuti, per esempio, premete 4, 5, 0 e

0. Per inserire 1 ora, 20 minuti e 30 secondi, premete 8, 0, 3 e 0.

### 5 Premete ENTER per localizzare e riprodurre il titolo, il capitolo, il brano o il tempo specificato.

### 6 Per chiudere il menu "Setup" premete SETUP.

#### Nota:

- Per i dischi DivX® e WMV, il tempo localizzato può variare di qualche secondo da quello specificato.

## Riprodurre presentazioni JPEG

Potete riprodurre una presentazione di immagini JPEG contenute su un disco di dati.

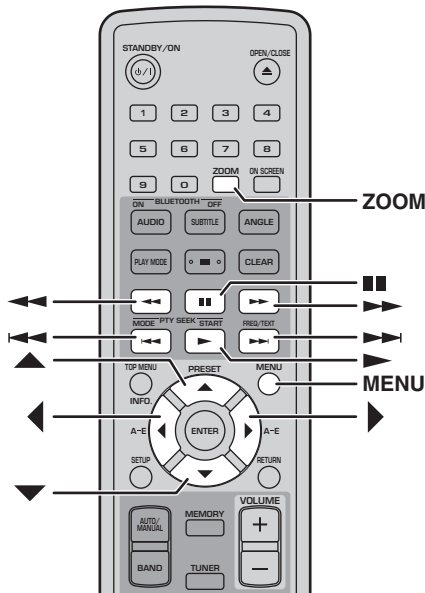

**Caricate il CD JPEG quindi premete Riproduzione (▶) per avviare la presentazione.**

Iniziando dalla prima immagine della prima cartella, la presentazione mostra tutte le immagini di tutte le cartelle del CD in ordine alfabetico.

Le dimensioni delle immagini vengono definite automaticamente in modo che appaiano sullo schermo nella dimensione maggiore possibile.

Se il disco contiene file di immagini JPEG e file musicali (MP3, WMA, MPEG-4 AAC), i file musicali vengono riprodotti continuamente durante la presentazione. In tal caso i pulsanti Pausa (■), Successivo (▶▶), Precedente (◀◀), Riavvolgimento (◀◀) e Avanzamento veloce (▶▶) controllano la riproduzione musicale, non la presentazione.

Durante la presentazione potete utilizzare i seguenti pulsanti.

Pulsante	Descrizione
<b>Pausa (■)</b>	Mette in pausa la presentazione (o la riproduzione musicale se il disco contiene file musicali)
<b>Successivo (▶▶)</b>	Seleziona l'immagine successiva (o il brano successivo se il disco contiene file musicali)
<b>Precedente (◀◀)</b>	Seleziona l'immagine precedente (o il brano precedente se il disco contiene file musicali)
<b>Cursore (▲▼)/(◀▶)</b>	Mette in pausa la presentazione e ruota e rovescia l'immagine corrente. Per riprendere la riproduzione della presentazione, premete Riproduzione (▶).
<b>ZOOM</b>	Mette in pausa la presentazione e zuma l'immagine corrente. Premetelo più volte per selezionare lo zoom "2x", "4x" o "1x". Per riprendere la riproduzione della presentazione, premete Riproduzione (▶).
<b>MENU</b>	Visualizza il Disc Navigator (vedi oltre).

**Note:**

- Il caricamento delle immagini di grandi dimensione è più lungo quindi tali immagini potrebbero non apparire immediatamente.
- Su un solo disco il DRX-730 supporta sino a 299 cartelle e ogni cartella contiene una combinazione di massimo 648 file e cartelle.

## Utilizzare il Disc Navigator con dischi DVD-Video, VCD e SVCD

Potete utilizzare il Disc Navigator per scorrere e selezionare titoli, capitoli e brani su dischi DVD, VCD e SVCD.

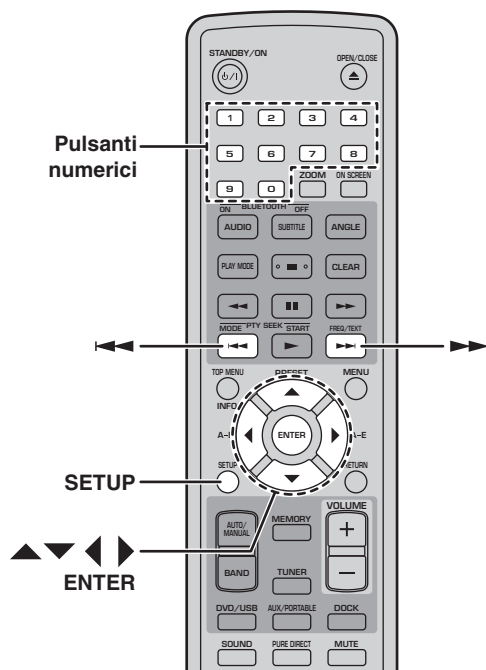

### 1 Durante la riproduzione, premete SETUP.

Sullo schermo appare il menu "Setup".

### 2 Selezionate "Disc Navigator" quindi premete ENTER.

Sullo schermo appare un elenco di elementi. Gli elementi disponibili dipendono dal tipo di disco.

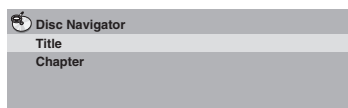

Su tutti i tipi di dischi sono disponibili i seguenti elementi.

Disco	Elemento
DVD-Video	Title
	Chapter <sup>1</sup>
VCD, SVCD	Track
	Time
DVD-VR (DVD-R/RW/R DL in modalità VR) <sup>2</sup>	Original: Title
	Original: Time
	Playlist: Title
	Playlist: Time

1. Possono essere selezionati solo capitoli all'interno del titolo corrente.

2. Le registrazioni effettuate con un registratore DVD vengono chiamate *titoli originali*. Le registrazioni modificate che si basano su quei titoli originali vengono chiamate *titoli delle playlist*.

### 3 Selezionate il tipo di elemento che volete scorrere quindi premete ENTER.

Sullo schermo appaiono sei miniature che mostrano il contenuto del tipo che avete specificato. Se avete selezionato "Time", la miniatura visualizza il contenuto con intervalli di 10 minuti.

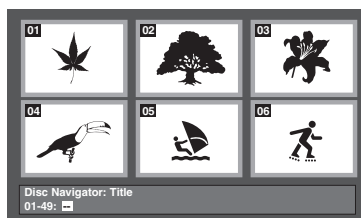

### 4 Utilizzate Successivo (▶▶) e Precedente (◀◀) per visualizzare altre pagine di miniature se disponibili.

### 5 Utilizzate i pulsanti del cursore (▲/▼/◀/▶) per selezionare la miniatura che volete riprodurre quindi premete ENTER.

L'elemento selezionato inizia a essere riprodotto. Per selezionare le miniature potete anche utilizzare i tasti dei numeri e ENTER.

## Utilizzare il Disc Navigator con dischi MP3, WMA, MPEG-4 AAC, DivX®, WMV e JPEG

Potete utilizzare il Disc Navigator per scorrere e selezionare file MP3, WMA, MPEG-4 AAC, DivX®, WMV e JPEG su dischi di dati.

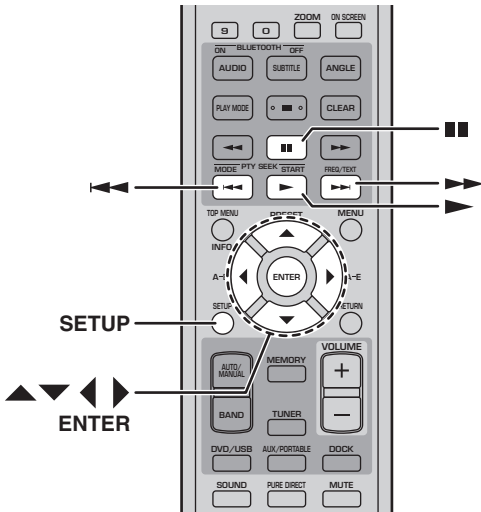

### 1 Premete SETUP.

Sullo schermo appare il menu "Setup".

### 2 Selezionate "Disc Navigator" quindi premete ENTER.

Sullo schermo appare il "Disc Navigator".

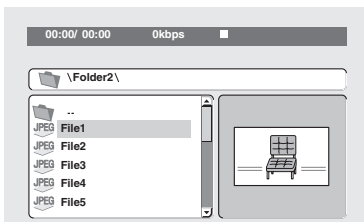

### 3 Utilizzate i pulsanti del cursore (▲/▼/◀/▶) per selezionare il brano, il file o la cartella che volete riprodurre.

- Utilizzate Su/Giù (▲/▼) per spostarvi verso l'alto o il basso nell'elenco di file o cartelle.
- Utilizzate Sinistra (◀) per tornare a un livello precedente della struttura della directory. Oppure selezionate la prima cartella dell'elenco (...) quindi premete ENTER.
- Utilizzate ENTER o Destra (▶) per aprire la cartella selezionata.

Quando selezionate un file immagine in JPEG, il Disc Navigator visualizza un'anteprima di miniatura.

### 4 Per riprodurre il brano, il file o la cartella selezionata, premete ENTER.

Se avete selezionato un file MP3, WMA, MPEG-4 AAC, DivX® o WMV, vengono riprodotti tutti i file della cartella partendo da quel file.

Se avete selezionato un file immagine JPEG, vengono riprodotti in una presentazione tutti i file della cartella partendo da quel file.

### 5 Per chiudere il menu "Setup" premete SETUP.

#### Consigli:

- Se il disco contiene file immagine JPEG e file musicali (MP3, WMA, MPEG-4 AAC), potete ascoltare musica mentre guardate la presentazione. Avviate semplicemente la riproduzione musicale come descritto sopra quindi selezionate un file immagine JPEG e avviate la riproduzione della presentazione. Vengono riprodotti ripetutamente tutti i file delle cartelle correnti. In tal caso i pulsanti Riproduzione (▶), Pausa (■), Successivo (▶▶) e Precedente (◀◀) controllano la presentazione, non la riproduzione musicale.
- Il Disc Navigator riproduce solo i file nella cartella corrente. Per riprodurre tutti i file del disco, chiudete il Disc Navigator e avviate la riproduzione premendo Riproduzione (▶), vedi "Riprodurre presentazioni JPEG" a pagina 33.



## Visualizzare le informazioni sul disco

Durante la riproduzione potete visualizzare informazioni sul titolo, sul capitolo, sul brano e altre informazioni.

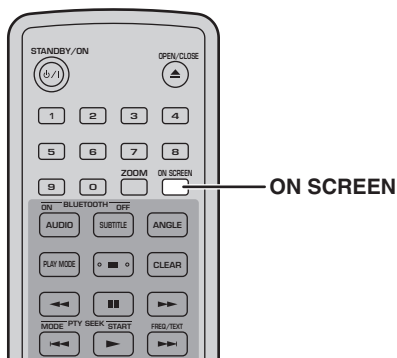

Durante la riproduzione premete più volte ON SCREEN per visualizzare le informazioni.

Per nascondere le informazioni premete più volte ON SCREEN finché non spariscono.

Sul display del DRX-730 vengono visualizzate anche altre informazioni, come il tempo rimanente.

## Visualizzare il formato audio

Durante la riproduzione potete visualizzare il formato audio.

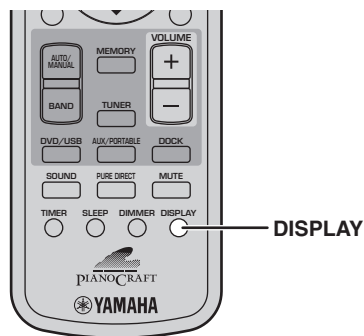

Durante la riproduzione premete DISPLAY.

Sul display appare il formato audio.

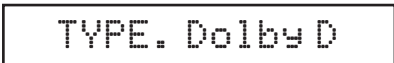

Di seguito sono elencati i formati audio possibili.

Display	Descrizione
<b>PCM</b>	PCM (disco DVD-Video)
<b>Dolby D</b>	Dolby Digital (disco DVD-Video)
<b>MPEG2</b>	MPEG2 (disco DVD-Video)
<b>DTS</b>	DTS (disco DVD-Video)
<b>CDDA</b>	Audio CD
<b>VCD</b>	Video CD
<b>SVCD</b>	Super video CD
<b>DTS CD</b>	DTS CD
<b>DATA DISC</b>	MP3, WMA, MPEG-4 AAC, DivX®, WMV o JPEG

**Nota:**

- Il formato audio può essere visualizzato solo quando è selezionata la sorgente d'ingresso DVD e la riproduzione è in corso.

# Capitolo 5: Utilizzare il sintonizzatore

Questo capitolo spiega come utilizzare il sintonizzatore per ascoltare le vostre stazioni radio preferite e come memorizzarle come preselezioni. I modelli per l'Europa e la Russia supportano il Radio Data System, che fornisce ulteriori funzionalità radio.

## ■ Indicatori del display del sintonizzatore

I seguenti indicatori del display del sintonizzatore servono per sintonizzarvi e preselezionare le stazioni radio.

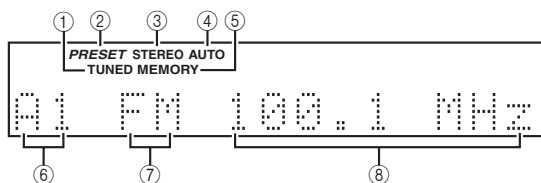

### ① TUNED

Si accende quando siete sintonizzati su una stazione radio.

### ② PRESET

Si accende quando si selezionano le preselezioni radio.

### ③ STEREO

Si accende quando si ascolta una stazione FM in stereo.

### ④ AUTO

Si accende quando viene selezionata la modalità di sintonizzazione automatica. Si spegne quando viene selezionata la modalità di sintonizzazione manuale.

### ⑤ MEMORY

Si accende quando vengono preselezionate le stazioni radio.

### ⑥ Numero della preselezione

Visualizza il numero della preselezione.

### ⑦ Banda

Visualizza la banda (FM o AM).

### ⑧ Frequenza

Visualizza la frequenza.

## Sintonizzarsi sulle stazioni radio

Potete sintonizzarvi sulle stazioni radio automaticamente o manualmente.

## Sintonizzazione automatica

Nella modalità di sintonizzazione automatica il DRX-730 cerca automaticamente le stazioni radio.

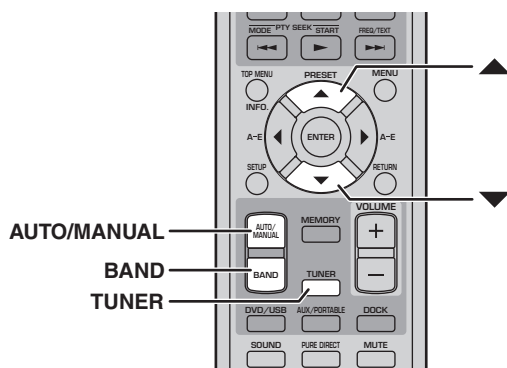

**1** Premete TUNER per selezionare la sorgente d'ingresso TUNER.

**2** Premete più volte BAND per selezionare "FM" o "AM".



**3** Premete più volte AUTO/MANUAL per selezionare la modalità di sintonizzazione automatica (indicatore AUTO acceso).

Nella modalità di sintonizzazione automatica, sul display è acceso l'indicatore AUTO.

**4** Per cercare stazioni in una frequenza più alta, premete Su (▲). Per cercare stazioni in una frequenza più bassa, premete Giù (▼).

Il sintonizzatore cerca la successiva stazione disponibile. Quando viene trovata una stazione, la ricerca si arresta e sul display si accende l'indicatore TUNED.

L'indicatore STEREO del display si accende quando vi sintonizzate su una stazione FM stereo. Se il segnale è debole, la ricezione potrebbe avvenire in mono.

**Note:**

- Se con la modalità di sintonizzazione automatica non riuscite a sintonizzarvi su alcune stazioni della zona con segnale debole, provate con la sintonizzazione manuale.
- Se la ricezione FM stereo è disturbata, premete AUTO/MANUAL per selezionare la modalità di sintonizzazione manuale e ascoltate la stazione in mono.

**Sintonizzazione manuale**

Nella modalità di sintonizzazione manuale potete sintonizzarvi sulle stazioni radio manualmente.

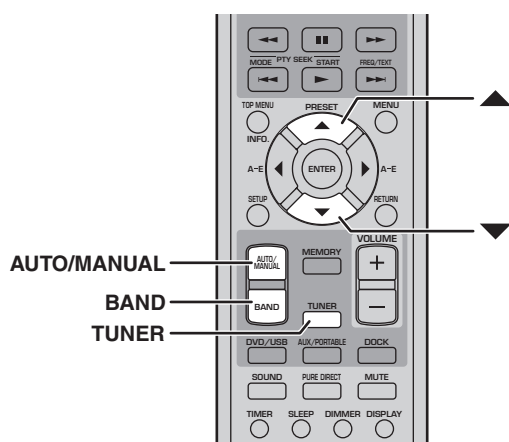

**1** Premete TUNER per selezionare la sorgente d'ingresso TUNER.

**2** Premete più volte BAND per selezionare "FM" o "AM".



**3** Premete più volte AUTO/MANUAL per selezionare la modalità di sintonizzazione manuale (indicatore AUTO spento).

Nella modalità di sintonizzazione manuale, l'indicatore AUTO sul display è spento.

**4** Per aumentare la frequenza di sintonizzazione, premete Su (▲). Per diminuire la frequenza di sintonizzazione, premete Giù (▼).

Se tenete il dito sul pulsante, la frequenza continua a cambiare.

**Nota:**

- Nella modalità di sintonizzazione manuale è possibile solo la ricezione mono.

**■ Cambiare l'intervallo di frequenza (Solo modelli per l'Asia e Taiwan)**

A seconda dell'intervallo di frequenza utilizzato dalle stazioni radio nella vostra zona, potreste dover cambiare l'apposita impostazione.

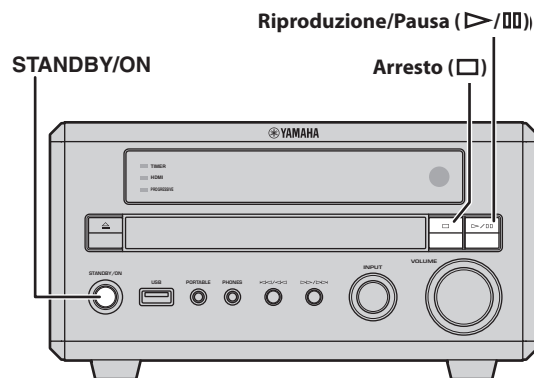

**1** Impostate il DRX-730 in standby.

**2** Mentre tenete premuto il pulsante Arresto (□) del DRX-730, premete STANDBY/ON mantenendo premuto Arresto (□) finché sul display non appare "DVD — NO REQ.".

**3** Premete Arresto (□).

Sul display appare "TU – AM9/FM50" (impostazione di default).

**4** Premete più volte Riproduzione/Pausa (▷/⏸) per selezionare l'intervallo di frequenza della vostra zona. "TU – AM10/FM100" o "TU – AM9/FM50".

- TU – AM10/FM100: AM 10kHz/FM 100kHz
- TU – AM9/FM50: AM 9kHz/FM 50kHz

**5** Premete STANDBY/ON.

L'intervallo di frequenza viene impostato e il DRX-730 entra in standby. Premete di nuovo STANDBY/ON per accenderlo nuovamente.

## Utilizzare le preselezioni

Potete preselezionare le vostre stazioni radio preferite in modo da selezionarle più facilmente. Potete memorizzare un massimo di 40 preselezioni, organizzate in 5 banchi (A~E), con 8 stazioni (1~8) per banco. Le preselezioni possono essere memorizzate automaticamente o manualmente.

### Preselezione automatica

Nella modalità di preselezione automatica il DRX-730 preseleziona automaticamente tutte le stazioni radio disponibili nella vostra zona.

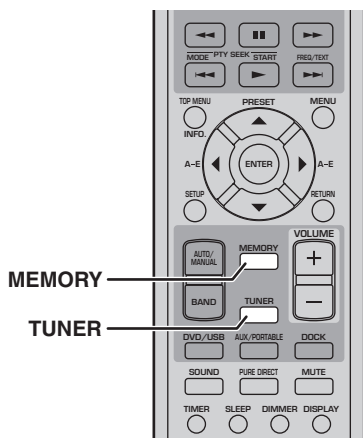

- 1** Premete TUNER per selezionare la sorgente d'ingresso TUNER.
- 2** Per avviare il processo di preselezione automatica, premete MEMORY per 3 secondi.  
Iniziando dalla frequenza FM più bassa, il DRX-730 cerca nella banda FM stazioni radio valide e, partendo dal numero di preselezione A-1, le memorizza una a una. Dopo aver cercato in tutta la banda FM, inizia a cercare nella banda AM, dopodiché il processo di preselezione termina.

**Note:**

- Se prima del termine della ricerca vengono memorizzate tutte le preselezioni disponibili, il processo di preselezione automatica si arresta.
- Il processo di preselezione automatica sovrascrive tutte le preselezioni esistenti.
- Nei modelli per l'Europa e la Russia, la modalità di preselezione automatica preseleziona solo le stazioni FM che utilizzano il Radio Data System.

## Preselezione manuale

Nella modalità di preselezione manuale potete preselezionare manualmente le stazioni radio.

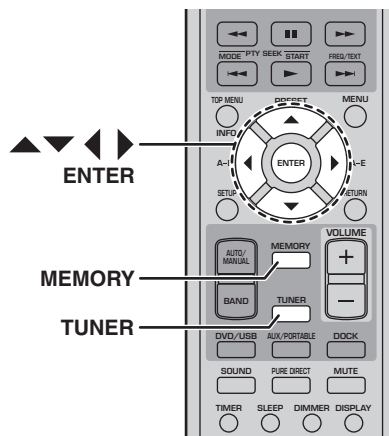

- 1** Premete TUNER per selezionare la sorgente d'ingresso TUNER.
- 2** Sintonizzatevi sulla stazione radio che volete preselezionare (vedi pagina 37).
- 3** Premete MEMORY.  
L'indicatore MEMORY del display inizia a lampeggiare.
- 4** Mentre l'indicatore MEMORY lampeggia, utilizzate Sinistra/Destra (◀/▶) per selezionare un banco di preselezioni (A~E) e Su/Giù (▲/▼) per selezionare un numero di preselezione.  
Se non premete alcun pulsante per 10 secondi, il processo di preselezione viene annullato.
- 5** Premete MEMORY o ENTER per memorizzare la preselezione.  
La preselezione viene memorizzata e l'indicatore MEMORY del display smette di lampeggiare. Ripetete dal punto 2 al punto 5 per memorizzare altre stazioni radio preferite.

**Note:**

- Oltre a informazioni sulla banda e la frequenza (FM/AM), ciascuna preselezione memorizza l'impostazione di sintonizzazione automatica o manuale.
- Per memorizzare in una preselezione una stazione radio diversa, eseguite semplicemente la procedura dal punto 2 al punto 5. La stazione precedente viene sovrascritta.

5

Italiano

## Selezionare le preselezioni

Una volta preselezionata una stazione radio, potete sintonizzarvi su quella stazione selezionando semplicemente la preselezione corrispondente.

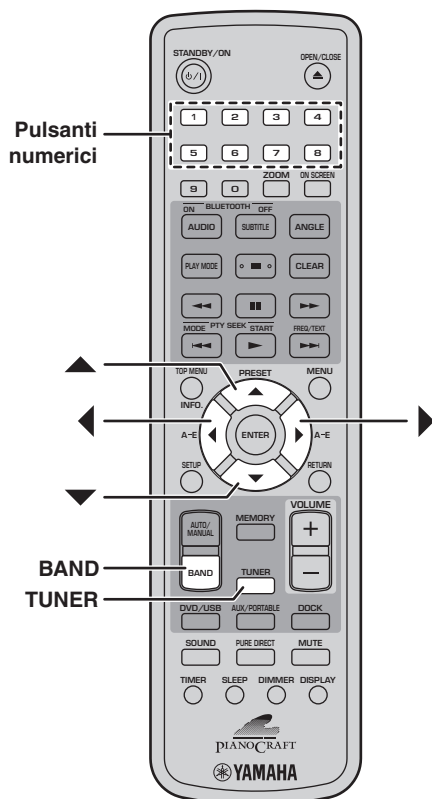

**1** Premete **TUNER** per selezionare la sorgente d'ingresso **TUNER**.

**2** Premete più volte **BAND** per selezionare "PRESET".

L'indicatore **PRESET** del display si accende.

**3** Utilizzate **Su/Giù** (▲/▼) per selezionare una preselezione.

Potete inoltre usare **Sinistra/Destra** (◀/▶) per selezionare i banchi di preselezioni A~E e i pulsanti numerici da 1 a 8 per selezionare le preselezioni.

## Radio Data System (solo modelli per l'Europa e la Russia)

Il Radio Data System consente di trasmettere testo e altre informazioni in segnali radio FM, fornendo ulteriori funzionalità audio. Le stazioni FM che utilizzano il Radio Data System si trovano in certi paesi europei e in Russia.

Il DRX-730 supporta i seguenti tipi di informazioni Radio Data System: **PS** (nome del servizio del programma), **PTY** (tipo di programma), **RT** (testo radio) e **CT** (ora).

### Indicatori del display del Radio Data System

I seguenti indicatori del display servono per utilizzare il Radio Data System.

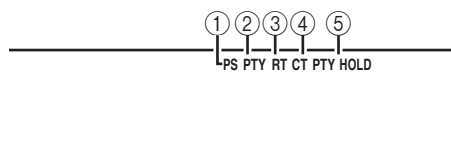

**1 PS**

Si accende quando vengono ricevute informazioni PS.

**2 PTY**

Si accende quando vengono ricevute informazioni PTY.

**3 RT**

Si accende quando vengono ricevute informazioni RT.

**4 CT**

Si accende quando vengono ricevute informazioni CT.

**5 PTY HOLD**

Si accende durante la ricerca PTY.

## Visualizzare le informazioni del Radio Data System

Potete visualizzare le informazioni del Radio Data System che vengono trasmesse selezionando la stazione FM.

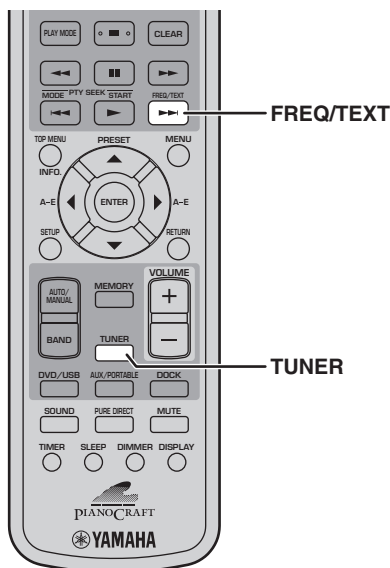

**1** Premete **TUNER** per selezionare la sorgente d'ingresso **TUNER** e selezionate una preselezione o sintonizzatevi su una stazione radio che utilizza il Radio Data System.

**2** Premete più volte **FREQ/TEXT** per visualizzare le informazioni Radio Data System disponibili.

Sul display lampeggia per alcuni secondi l'indicatore PS, PTY, RT o CT corrispondente alle informazioni Radio Data System selezionate.

Le informazioni Radio Data System vengono visualizzate nel seguente ordine:

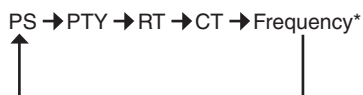

\* Questa è la normale visualizzazione della frequenza.

### ■ Informazioni del Radio Data System

#### • PS (nome del servizio del programma)

Visualizza il nome della stazione. Quando selezionate una preselezione o vi sintonizzate su una stazione che trasmette informazioni PS, sul display appare brevemente il nome della stazione dopo essere apparsa la frequenza.

#### • PTY (tipo di programma)

Visualizza il tipo di programma correntemente trasmesso, per esempio, Notizie, Sport o Genere musicale.

#### • RT (testo radio)

Visualizza qualsiasi messaggio di testo trasmesso dalla stazione. Si tratta di un messaggio che scorre formato al massimo da 64 caratteri. Tutti i caratteri non supportati vengono sostituiti con un carattere di sottolineatura (\_).

#### • CT (ora)

Visualizza le informazioni sull'ora trasmesse dalla stazione.

#### Note:

- Non tutte le stazioni FM e i programmi radio trasmettono tutti i tipi di informazioni Radio Data System.
- Potrebbe apparire il messaggio "WAIT" se per qualche ragione le informazioni PTY, RT o CT non vengono ricevute.
- Se il segnale proveniente da una stazione che utilizza il Radio Data System è debole, il DRX-730 potrebbe non ricevere correttamente le informazioni Radio Data System.

5

## Cercare le preselezioni FM secondo il tipo

Con la funzione PTY potete cercare le preselezioni FM secondo il tipo di programma.

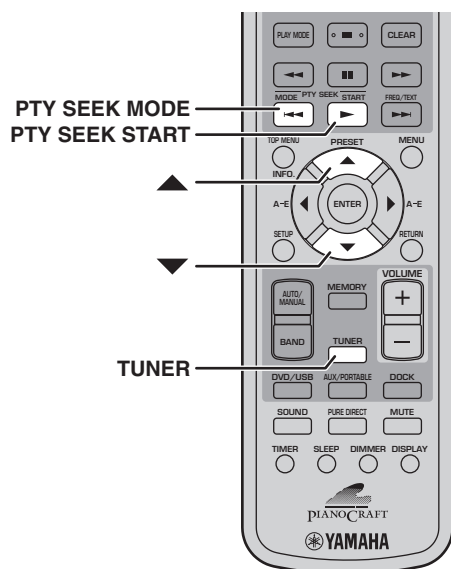

### ■ Tipi di programmi PTY

Tipo di programma	Descrizione
<b>NEWS</b>	Notizie
<b>AFFAIRS</b>	Cronaca
<b>INFO</b>	Informazioni generali
<b>SPORT</b>	Sport
<b>EDUCATE</b>	Istruzione
<b>DRAMA</b>	Teatro
<b>CULTURE</b>	Cultura
<b>SCIENCE</b>	Scienze
<b>VARIED</b>	Intrattenimento leggero
<b>POP M</b>	Musica pop
<b>ROCK M</b>	Musica rock
<b>M.O.R. M</b>	Musica da viaggio (di facile ascolto)
<b>LIGHT M</b>	Classica leggera
<b>CLASSICS</b>	Classica impegnativa
<b>OTHER M</b>	Altra musica

- 1** Premete **TUNER** per selezionare la sorgente d'ingresso **TUNER**.
- 2** Premete **PTY SEEK MODE**.
- 3** Utilizzate **Su/Giù (▲/▼)** per selezionare il tipo di programma che desiderate.  
Di seguito sono elencati i tipi di programmi.
- 4** Per avviare la ricerca **PTY**, premete **PTY SEEK START**.

L'indicatore **PTY HOLD** del display si accende. Iniziando dalla preselezione **A-1**, il **DRX-730** cerca una stazione che trasmetta un programma del tipo che avete specificato. Se la stazione non viene trovata, il **DRX-730** torna alla stazione selezionata prima della ricerca.

## Impostare l'orologio con il Radio Data System

Utilizzando le informazioni CT (ora), il DRX-730 può impostare automaticamente il suo orologio. Potete attivare e disattivare questa funzione; da default è attivata.

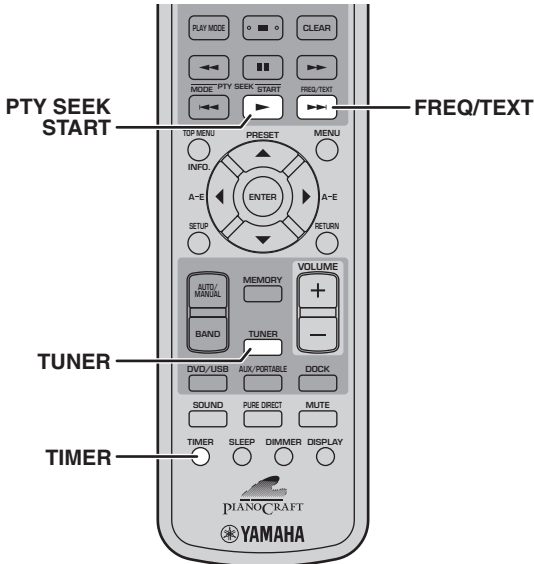

## Radio Data System e ora legale

Utilizzando le informazioni CT dell'ora locale, il DRX-730 può regolare automaticamente il suo orologio sull'ora legale o estiva. Potete attivare e disattivare questa funzione; da default è attivata.

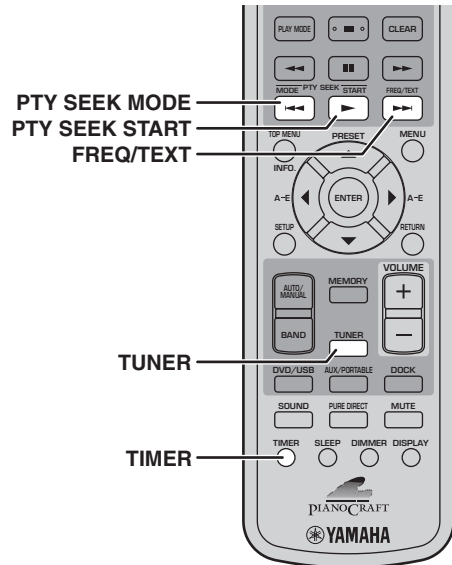

5

- 1 Premete TUNER per selezionare la sorgente d'ingresso TUNER.
- 2 Premete TIMER per visualizzare l'ora.
- 3 Premete FREQ/TEXT per selezionare "CT->Clock".

```
CT->Clock: ON
```

- 4 Premete più volte PTY SEEK START per selezionare "ON" o "OFF".
- 5 Premete FREQ/TEXT.

L'impostazione è terminata.

**Nota:**

- Se l'orologio del DRX-730 non è ancora stato impostato, le informazioni CT vengono utilizzate per impostare l'orologio la prima volta indipendentemente da questa impostazione.

- 1 Premete TUNER per selezionare la sorgente d'ingresso TUNER.
- 2 Premete TIMER per visualizzare l'ora.
- 3 Premete FREQ/TEXT per selezionare "CT->Clock".

```
CT->Clock: ON
```

- 4 Premete PTY SEEK MODE per selezionare "Local->CT".

```
Local->CT: ON
```

- 5 Premete più volte PTY SEEK START per selezionare "ON" o "OFF".

- 6 Premete FREQ/TEXT.

L'impostazione è terminata.



# Capitolo 6: Utilizzare il timer

Potete programmare il timer del DRX-730 per avviare o arrestare automaticamente la riproduzione ad alcune ore. Per esempio potete utilizzare il DRX-730 come una sveglia per svegliarvi con la vostra stazione radio o disco preferito.

Per utilizzare il timer dovete:

1. Impostare la sorgente d'ingresso.
2. Impostare l'ora di accensione.
3. Impostare l'ora di spegnimento.
4. Attivare il timer.

Di seguito vengono spiegate le precedenti impostazioni.

## Note:

- Per programmare il timer l'orologio del DRX-730 deve essere impostato (vedi pagina 21).
- La programmazione del timer può essere annullata in qualsiasi momento premendo TIMER.

## Impostare la sorgente d'ingresso

Sul DRX-730 potete impostare la sorgente d'ingresso che viene utilizzata quando il timer si accende.

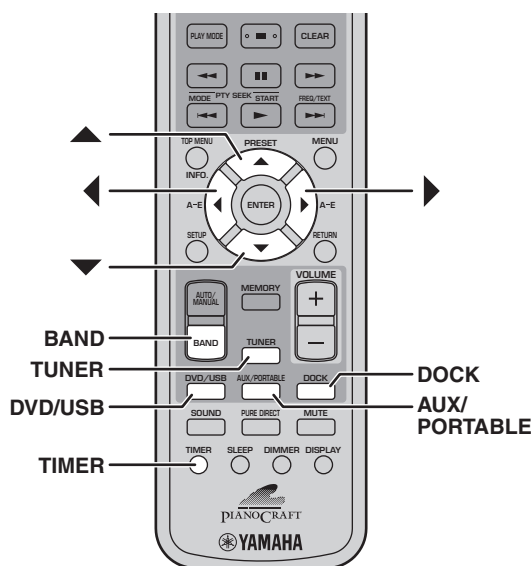

- 1 Premete **TIMER** quindi utilizzate **Su/Giù** (**▲/▼**) per selezionare "Timer Input".

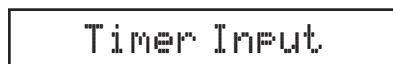

L'indicatore **TIMER** lampeggia.

- 2 Utilizzate **Su/Giù** (**◀/▶**) per selezionare la sorgente d'ingresso.



Le sorgenti d'ingresso vengono selezionate nel seguente ordine:



Per selezionare la sorgente d'ingresso potete anche utilizzare **DVD/USB**, **AUX/PORTABLE**, **DOCK**, **TUNER** e **BAND** sul telecomando o il controllo **INPUT** sul DRX-730.

Se avete selezionato **TUNER**, utilizzate **Su/Giù** (**▲/▼**) per selezionare una preselezione.



- 3 Premete **ENTER**.

La sorgente d'ingresso viene impostata e sul display appare l'impostazione "ON Time" (vedi pagina 45).

## Nota:

- La sorgente d'ingresso **DOCK** può essere utilizzata per la riproduzione del timer con un iPod, ma non con un dispositivo Bluetooth.

## Impostare l'ora di accensione

Potete impostare l'ora in cui volete che il DRX-730 si accenda e avvii la riproduzione.

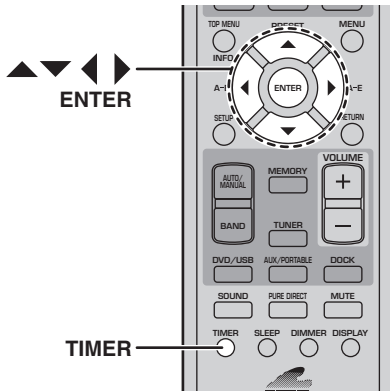

- 1 Premete **TIMER** quindi utilizzate Su/Giù (▲/▼) per selezionare "ON Time". Se appare la schermata per la selezione delle preselezioni, premete **ENTER**.

ON Time

L'indicatore **TIMER** lampeggia e dopo qualche secondo sul display appare "ON 0:00". (Se utilizzate le 12 ore, appare "ON AM 12:00".)

- 2 Premete **ENTER**.

La parte delle ore inizia a lampeggiare.

00:00

- 3 Utilizzate Su/Giù (▲/▼) per impostare le ore.

- 4 Premete Destra (▶).

La parte dei minuti inizia a lampeggiare.

00:00

- 5 Utilizzate Su/Giù (▲/▼) per impostare i minuti.

Utilizzate Sinistra/Destra (◀/▶) per passare dalla parte delle ore a quella dei minuti e viceversa, se necessario.

- 6 Premete **ENTER**.

L'ora di accensione viene impostata e sul display appare l'impostazione "OFF Time" (vedi oltre).

## Impostare l'ora di spegnimento

Potete impostare l'ora in cui volete che il DRX-730 arresti la riproduzione ed entri in standby.

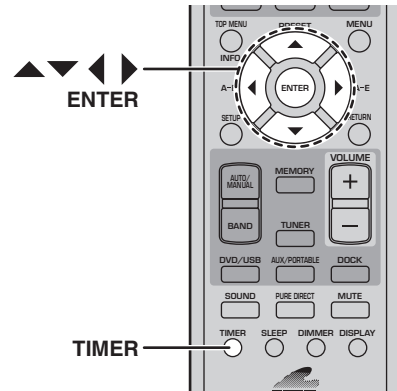

- 1 Premete **TIMER** quindi utilizzate Su/Giù (▲/▼) per selezionare "OFF Time". Se appare la schermata per la selezione delle preselezioni, premete **ENTER**.

OFF Time

L'indicatore **TIMER** lampeggia e dopo qualche secondo sul display appare "OFF hh:mm". (Se utilizzate le 12 ore, appare "OFF AM hh:mm".)

Inizialmente l'ora di spegnimento è impostata 1 ora dopo l'ora di accensione specificata.

- 2 Premete **ENTER**.

La parte delle ore inizia a lampeggiare.

00:00

- 3 Utilizzate Su/Giù (▲/▼) per impostare le ore.

- 4 Premete Destra (▶).

La parte dei minuti inizia a lampeggiare.

00:00

- 5 Utilizzate Su/Giù (▲/▼) per impostare i minuti.

Utilizzate Sinistra/Destra (◀/▶) per passare dalla parte delle ore a quella dei minuti e viceversa, se necessario.

- 6 Premete **ENTER**.

L'ora di spegnimento viene impostata e sul display appare l'impostazione "Timer Set" (vedi pagina 46).

## Attivare e disattivare il timer

Potete attivare e disattivare il timer a piacimento, questo terrà in memoria le impostazioni. Se utilizzate il timer come una sveglia, per esempio, potreste volerlo spegnere quando siete in vacanza.

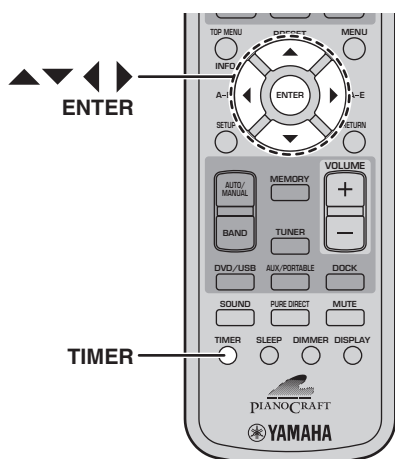

- 1** Premete **TIMER** quindi utilizzate **Su/Giù** (**▲/▼**) per selezionare **"Timer Set"**. Se appare la schermata per la selezione delle preselezioni, premete **ENTER**.



Dopo alcuni istanti sul display appare **"Timer Set—>OFF"** o **"Timer Set—>ON"**.

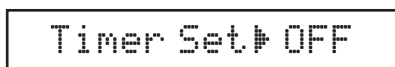

- 2** Utilizzate **Sinistra/Destra** (**◀/▶**) per selezionare **"ON"** o **"OFF"**.

- 3** Premete **ENTER**.

Quando il timer è attivo, sul display si accende l'indicatore **TIMER**.



### Note:

- Se avete impostato l'ora di accensione o di spegnimento, potete attivare o disattivare il timer mentre il DRX-730 è in standby semplicemente premendo **TIMER**.

- Quando il timer è attivo, se il DRX-730 è acceso, sul display si accende l'indicatore **TIMER**. Se l'unità è in standby, si accende il **LED TIMER** sul pannello anteriore.
- Se il timer è stato programmato ed è attivo e il DRX-730 è in standby, quest'ultimo si accende all'ora specificata e riproduce la sorgente d'ingresso specificata. Quando viene raggiunta l'ora di disattivazione, la riproduzione si arresta e il DRX-730 entra in standby.
- Se il DRX-730 è già acceso quando viene raggiunta l'ora di attivazione, le impostazioni del timer non hanno effetto. Allo stesso modo, se il DRX-730 è già spento quando viene raggiunta l'ora di disattivazione, le impostazioni del timer non hanno effetto.
- Se avete selezionato la sorgente d'ingresso **DVD**, non dimenticate di caricare un disco nel DRX-730. Allo stesso modo, se avete selezionato la sorgente d'ingresso **USB**, accertatevi di avere collegato un dispositivo di archiviazione **USB** al DRX-730.
- Se avete selezionato la sorgente d'ingresso **AUX**, **PORTABLE** o **DOCK**, consultate il manuale dell'utente del dispositivo collegato per informazioni sul timer e la funzione sveglia.
- Se avete impostato sia lo **sleep timer** che l'ora di spegnimento, il DRX-730 entra in standby all'ora che tra le due è quella precedente.

# Capitolo 7: Riproduzione di un dispositivo portatile

Questo capitolo spiega come ascoltare il contenuto di un dispositivo portatile, come un lettore musicale, un iPod, un dispositivo di archiviazione USB oppure un lettore musicale o un telefono cellulare compatibile con Bluetooth.

## Riproduzione di un lettore musicale

Potete collegare un lettore musicale al connettore PORTABLE del pannello anteriore del DRX-730 e ascoltare in alta qualità la musica memorizzata in esso attraverso gli altoparlanti del DRX-730.

- 1 Utilizzando un cavo con mini spina (venduto separatamente), collegate l'uscita audio del lettore musicale al connettore PORTABLE sul pannello anteriore del DRX-730.

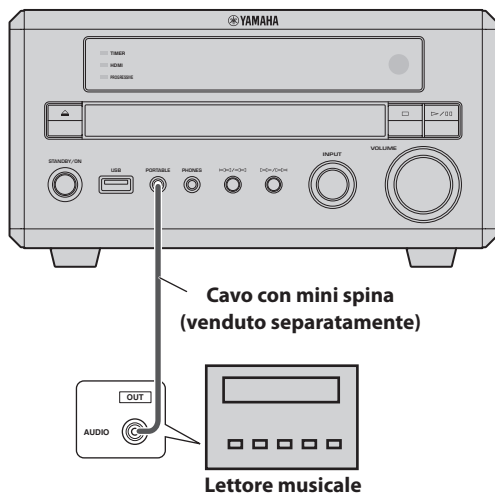

- 2 Premete più volte AUX/PORTABLE per selezionare la sorgente d'ingresso PORTABLE.

- 3 Avviate la riproduzione sul lettore musicale.

Utilizzate il controllo VOLUME del DRX-730 per regolare il volume.

### Nota:

- Se il controllo del volume del lettore musicale è al minimo, potreste non sentire niente, quindi impostatelo su un volume adeguato.

## Riproduzione dell'iPod

Con un dock universale per iPod opzionale di Yamaha (YDS-10 o YDS-11) collegato al connettore DOCK del DRX-730 potete ascoltare in alta qualità la musica memorizzata sull'iPod attraverso gli altoparlanti del DRX-730. Potete anche utilizzare il telecomando del DRX-730 per controllare l'iPod. Inoltre il DRX-730 ricarica l'iPod mentre ascoltate musica.

Il DRX-730 supporta modelli di iPod di 4a generazione (ghiera cliccabile) e i modelli successivi, tra cui iPod classico, iPod nano, iPod mini e iPod touch. Fate riferimento al manuale dell'utente del dock Yamaha per sapere che modelli di iPod supporta e per informazioni sul setup.

### Note:

- Impostate il DRX-730 su standby e scollegate il cavo dell'alimentazione prima di collegare o scollegare un dock Yamaha.
- Accertatevi che l'iPod abbia installato il firmware più recente prima di utilizzarlo con il DRX-730. Vedi il sito della Apple per informazioni.

- 1 Utilizzando l'apposito cavo fornito in dotazione con il dock Yamaha, collegate un'estremità del cavo al dock Yamaha e l'altra al connettore DOCK sul pannello posteriore del DRX-730.

(Nell'immagine è mostrato il modello per l'Europa.)

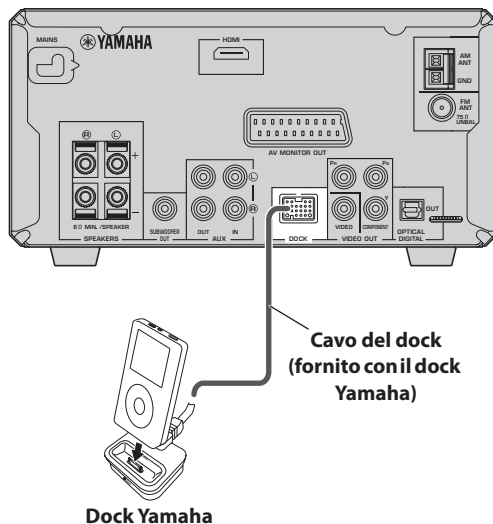

- 2 Premete STANDBY/ON (⏻/⏻) per accendere il DRX-730.

- 3 Inserite l'iPod nel dock Yamaha.

L'indicatore DOCK del display si accende.

7

#### 4 Premete DOCK per selezionare la sorgente d'ingresso DOCK.

Sul display appare "iPod connected".

#### 5 Utilizzate il telecomando del DRX-730 per riprodurre la musica memorizzata sull'iPod. (Puntatelo verso il DRX-730, non verso l'iPod.)

##### ■ Indicatori del display dell'iPod

I seguenti indicatori del display del DRX-730 servono per la riproduzione dell'iPod. Gli indicatori 2~9 funzionano solo nella modalità "Menu" (vedi oltre).

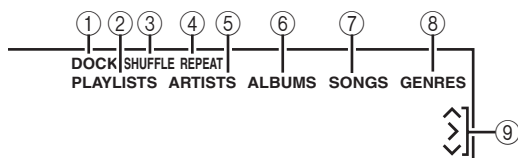

##### ① DOCK

Si accende quando nel dock Yamaha viene inserito un iPod.

##### ② PLAYLISTS

Si accende quando scorrete le playlist.

##### ③ SHUFFLE

Si accende quando sull'iPod è attiva la funzione di riproduzione casuale.

##### ④ REPEAT

Si accende quando sull'iPod è attiva la funzione di riproduzione ripetuta.

##### ⑤ ARTISTS

Si accende quando scorrete gli artisti.

##### ⑥ ALBUMS

Si accende quando scorrete gli album.

##### ⑦ SONGS

Si accende quando scorrete i brani.

##### ⑧ GENRES

Si accende quando scorrete i generi.

##### ⑨ Cursori (^/>/v)

Indicano quali pulsanti del cursore possono essere utilizzati.

##### ■ Modalità "Simple" e modalità "Menu"

Potete utilizzare una delle seguenti modalità per controllare l'iPod: la modalità "Simple" o la modalità "Menu".

- Nella modalità "Simple", utilizzate il telecomando del DRX-730 o i controlli dell'iPod per controllare l'iPod e il display dell'iPod in modo da visualizzare i menu.

- Nella modalità "Menu", i menu dell'iPod appaiono sul display del DRX-730 e voi potete utilizzare il telecomando del DRX-730 per controllare l'iPod. I menu dell'iPod non possono essere utilizzati e sul display dell'iPod appare il logo Yamaha.

Premete più volte INFO per selezionare la modalità "Simple" o "Menu".

##### ■ Controllo della riproduzione

I seguenti pulsanti del telecomando del DRX-730 possono essere utilizzati per controllare la riproduzione dell'iPod.

Pulsante	Descrizione
<b>Riproduzione</b> (▶)	Avvia la riproduzione. Nella modalità "Simple" funge da pulsante Riproduzione/Pausa.
<b>Pausa</b> (■)	Mette in pausa la riproduzione. Nella modalità "Simple" funge da pulsante Riproduzione/Pausa.
<b>Arresto</b> (■)	Arresta la riproduzione
<b>Avanzamento veloce</b> (▶▶)	Avanza velocemente
<b>Riavvolgimento</b> (◀◀)	Riavvolge
<b>Successivo</b> (▶▶ )	Seleziona il brano successivo
<b>Precedente</b> ( ◀◀)	Seleziona l'inizio del brano corrente. Premetelo di nuovo per selezionare i brani precedenti.

##### ■ Navigazione nei menu

I seguenti pulsanti del telecomando del DRX-730 possono essere utilizzati per navigare nei menu dell'iPod.

Pulsante	Descrizione
<b>INFO</b>	Seleziona la modalità "Menu" o la modalità "Simple".
<b>Su</b> (▲)	Fa muovere verso l'alto nel menu
<b>Giù</b> (▼)	Fa muovere verso il basso nel menu. Mentre sono visualizzate le informazioni sul brano, premetelo più volte per vedere ulteriori informazioni.
<b>Sinistra</b> (◀)	Visualizza il menu di un livello superiore. Mentre sono visualizzate le informazioni sul brano, premetelo per visualizzare un menu.
<b>Destra</b> (▶)	Visualizza il menu di un livello inferiore. (Non può essere utilizzato per avviare la riproduzione.)
<b>ENTER</b>	Visualizza il menu di un livello inferiore. Quando è selezionato un brano, premetelo per avviare la riproduzione. Quando è selezionata un'impostazione (per es. la riproduzione casuale o ripetuta), premetelo più volte per selezionare un'opzione.

**Note:**

- L'iPod viene ricaricato mentre il DRX-730 è acceso, ma non mentre il DRX-730 è in standby.
- I video e le immagini contenute sull'iPod non vengono emesse dal DRX-730.
- A seconda del modello di iPod e della versione del firmware, alcune funzioni iPod potrebbero non funzionare come previsto oppure potrebbero non funzionare affatto.
- Nella modalità "Menu" tutti i caratteri non supportati vengono sostituiti con un carattere di sottolineatura (\_).
- Per maggiori informazioni su come usare l'iPod fate riferimento al manuale dell'utente dell'iPod.

## Riproduzione USB

Potete collegare un dispositivo di archiviazione USB alla porta USB sul pannello anteriore del DRX-730 e ascoltare in alta qualità la musica (MP3, WMA, MPEG-4 AAC) memorizzata in esso attraverso gli altoparlanti del DRX-730. Potete anche riprodurre una presentazione di immagini JPEG.

**Note:**

- Non tutti i dispositivi di archiviazione USB vengono riconosciuti.
- Potete riprodurre solo file MP3, WMA, MPEG-4 AAC e JPEG senza alcuna protezione della copia (DRM).
- Il DRX-730 supporta dispositivi di archiviazione USB formattati con FAT16 o FAT32, dispositivi con memoria flash USB, lettori di audio digitale e dischi fissi USB. Non potete collegare direttamente il computer al DRX-730.
- Non è garantita la riproduzione con qualsiasi dispositivo di archiviazione USB e la capacità di alimentare tutti i dispositivi USB. Yamaha declina qualsiasi responsabilità nel caso in cui vengano persi dati mentre un dispositivo di archiviazione USB è collegato al DRX-730.
- I dispositivi di archiviazione USB con una grande capacità impiegano più tempo durante la lettura. Per leggere tali dispositivi potrebbero volerci alcuni minuti.
- Non sono supportati hub USB.
- Mentre è selezionata la sorgente d'ingresso USB, il menu "Setup" non è disponibile.
- Collegate solo dispositivi di archiviazione USB alla porta USB.
- Se sul display appare il messaggio "USB ERROR", il DRX-730 potrebbe non essere in grado di fornire sufficiente alimentazione al dispositivo in modo da farlo funzionare correttamente. Se il dispositivo non è un dispositivo di archiviazione USB, non utilizzatelo con il DRX-730. Se il dispositivo di archiviazione USB ha in dotazione

un proprio adattatore, utilizzatelo per alimentare il dispositivo di archiviazione USB. Se il dispositivo di archiviazione USB non ha in dotazione un proprio adattatore, non utilizzatelo con il DRX-730.

**1 Premete più volte DVD/USB per selezionare la sorgente d'ingresso USB.**

Accendete il televisore e selezionate l'ingresso AV a cui è collegato il DRX-730.

**2 Collegate il dispositivo di archiviazione USB alla porta USB sul pannello anteriore del DRX-730.**

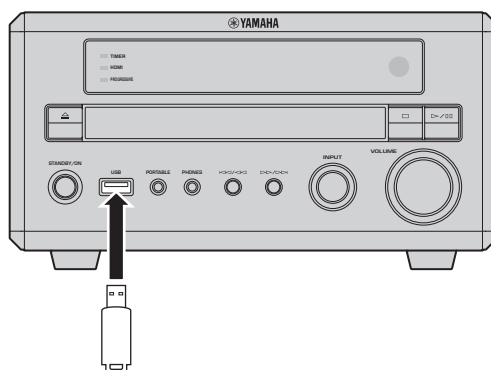

Dispositivo di archiviazione USB

**3 Premete MENU per visualizzare il Disc Navigator e selezionate il brano che volete riprodurre. Oppure premete Riproduzione (▶) per avviare la riproduzione di tutti i file presenti sul dispositivo di archiviazione USB.**

Se avete caricato un disco contenente immagini JPEG, viene avviata una presentazione. Vedi "Riprodurre una presentazione JPEG" a pagina 50 per maggiori informazioni.

**4 Per arrestare la riproduzione, premete Arresto (■).**

**5 Prima di scollegare il dispositivo di archiviazione USB, selezionate un'altra sorgente d'ingresso.**

7

Italiano

## Controlli della riproduzione

La maggior parte delle funzioni di riproduzione dei dischi spiegate nel capitolo “Riprodurre dischi” a pagina 23 possono essere utilizzate anche con i dispositivi di archiviazione USB.

Nella seguente tabella sono elencate le basilari funzioni di riproduzione.

Pulsante	Descrizione
<b>Riproduzione (▶)</b>	Avvia la riproduzione
<b>Pausa (■)</b>	Mette in pausa la riproduzione
<b>Arresto (■)</b>	Arresta la riproduzione
<b>Avanzamento veloce (▶▶)</b>	Avanza velocemente
<b>Riavvolgimento (◀◀)</b>	Riavvolge
<b>Successivo (▶▶▶)</b>	Seleziona il brano successivo
<b>Precedente (◀◀◀)</b>	Seleziona l'inizio del brano corrente. Premetelo di nuovo per selezionare i brani precedenti.
<b>MENU</b>	Visualizza il Disc Navigator (vedi pagina 51).

## Riprodurre una presentazione JPEG

Potete riprodurre una presentazione di immagini JPEG contenute su un dispositivo di archiviazione USB.

**Premete Riproduzione (▶) per avviare la presentazione.**

Iniziando dalla prima immagine della prima cartella, la presentazione mostra in ordine alfabetico tutte le immagini di tutte le cartelle contenute nel dispositivo di archiviazione USB.

Le dimensioni delle immagini vengono definite automaticamente in modo che appaiano sullo schermo nella dimensione maggiore possibile.

Se il dispositivo di archiviazione USB contiene file di immagini JPEG e file musicali (MP3, WMA, MPEG-4 AAC), i file musicali vengono riprodotti continuamente durante la presentazione. In tal caso i pulsanti Pausa (■), Successivo (▶▶▶), Precedente (◀◀◀), Riavvolgimento (◀◀) e Avanzamento veloce (▶▶) controllano la riproduzione musicale, non la presentazione.

Durante la presentazione potete utilizzare i seguenti pulsanti.

Pulsante	Descrizione
<b>Pausa (■)</b>	Mette in pausa la presentazione (o la riproduzione musicale se il dispositivo contiene file musicali)
<b>Successivo (▶▶▶)</b>	Seleziona l'immagine successiva (o il brano successivo se il dispositivo contiene file musicali)
<b>Precedente (◀◀◀)</b>	Seleziona l'immagine precedente (o il brano precedente se il dispositivo contiene file musicali)
<b>Cursore (▲▼)/(◀▶)</b>	Mette in pausa la presentazione e ruota e rovescia l'immagine corrente. Per riprendere la riproduzione della presentazione, premete Riproduzione (▶).
<b>ZOOM</b>	Mette in pausa la presentazione e zuma l'immagine corrente. Premetelo più volte per selezionare lo zoom “2x”, “4x” o “1x”. Per riprendere la riproduzione della presentazione, premete Riproduzione (▶).
<b>MENU</b>	Visualizza il Disc Navigator (vedi pagina 51).

### Note:

- Il caricamento delle immagini di grandi dimensione è più lungo quindi tali immagini potrebbero non apparire immediatamente.
- Su un solo dispositivo di archiviazione USB il DRX-730 supporta sino a 299 cartelle e ogni cartella contiene una combinazione di massimo 648 file e cartelle.

## Utilizzare il Disc Navigator con un dispositivo di archiviazione USB

Potete utilizzare il Disc Navigator per scorrere e selezionare file MP3, WMA, MPEG-4 AAC e JPEG memorizzati su un dispositivo di archiviazione USB.

### 1 Premete MENU.

Sullo schermo appare il Disc Navigator.

### 2 Utilizzate i pulsanti del cursore (▲/▼/◀/▶) per selezionare il brano, il file o la cartella che volete riprodurre.

- Utilizzate Su/Giù (▲/▼) per spostarvi verso l'alto o il basso nell'elenco di file e cartelle.
- Utilizzate Sinistra (◀) per tornare a un livello precedente della struttura della directory. Oppure selezionate la prima cartella dell'elenco (...) quindi premete ENTER.
- Utilizzate ENTER o Destra (▶) per aprire la cartella selezionata.

Quando selezionate un file immagine JPEG, il Disc Navigator visualizza un'anteprima di miniatura.

### 3 Per riprodurre il brano, il file o la cartella selezionata, premete ENTER.

Se avete selezionato un file MP3, WMA o MPEG-4 AAC, vengono riprodotti tutti i file della cartella partendo da quel file.

Se avete selezionato un file immagine JPEG, vengono riprodotti in una presentazione tutti i file della cartella partendo da quel file.

#### Consigli:

- Se il dispositivo di archiviazione USB contiene file di immagini JPEG e file musicali (MP3, WMA, MPEG-4 AAC), potete ascoltare musica mentre guardate la presentazione. Avviate semplicemente la riproduzione musicale come descritto sopra quindi selezionate un file immagine JPEG e avviate la riproduzione della presentazione. Vengono riprodotti ripetutamente tutti i file delle cartelle correnti. In tal caso i pulsanti Riproduzione (▶), Pausa (■), Successivo (▶▶) e Precedente (◀◀) controllano la presentazione, non la riproduzione musicale.
- Il Disc Navigator riproduce solo i file nella cartella corrente. Per riprodurre tutti i file del dispositivo di archiviazione USB, chiudete il Disc Navigator e avviate la riproduzione premendo Riproduzione (▶), vedi "Riprodurre una presentazione JPEG" a pagina 50.

#### Nota:

- Con alcuni lettori musicali digitali i nomi dei file potrebbero non essere visualizzati correttamente.

## Riproduzione Bluetooth

Con un ricevitore audio wireless Bluetooth YBA-10 opzionale di Yamaha collegato al connettore DOCK del DRX-730 potete ascoltare in alta qualità la musica memorizzata su un dispositivo Bluetooth, per esempio un lettore musicale o un telefono cellulare compatibile con Bluetooth, attraverso gli altoparlanti del DRX-730. Per controllare la riproduzione musicale sul dispositivo Bluetooth potete utilizzare anche il telecomando del DRX-730.

#### Note:

- Impostate il DRX-730 su standby e scollegate il cavo dell'alimentazione prima di collegare o scollegare l'YBA-10 di Yamaha.
- Per maggiori informazioni su come usare l'YBA-10 fate riferimento al manuale dell'utente dell'YBA-10 di Yamaha.
- Per maggiori informazioni su come usare il dispositivo Bluetooth, fate riferimento al manuale dell'utente del dispositivo Bluetooth.
- A seconda del modello del dispositivo Bluetooth e della versione del firmware, alcune funzioni di riproduzione potrebbero non funzionare come previsto oppure potrebbero non funzionare affatto.

#### ■ Setup Bluetooth

Utilizzando il cavo del dock fornito in dotazione con l'YBA-10 di Yamaha, collegate un'estremità del cavo all'YBA-10 di Yamaha e l'altra al connettore DOCK sul pannello posteriore del DRX-730.

(Nell'immagine è mostrato il modello per l'Europa.)

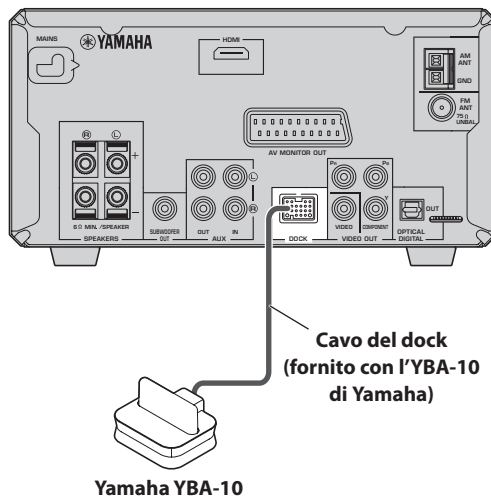

#### ■ Accoppiamento Bluetooth

Prima di poter utilizzare un dispositivo Bluetooth con il DRX-730, dovete accoppiarlo o registrarlo con l'YBA-10 di Yamaha.



**1** Premete DOCK per selezionare la sorgente d'ingresso DOCK.

**2** Accendete il dispositivo Bluetooth e accertatevi che sia visibile.

**3** Premete e tenete premuto BLUETOOTH ON per 3 secondi per avviare l'accoppiamento.

L'accoppiamento inizia, l'indicatore DOCK lampeggia e sul display appare "Searching...".

Durante l'accoppiamento l'YBA-10 di Yamaha cerca dispositivi Bluetooth compatibili e registra tutti quelli che trova. L'accoppiamento deve essere effettuato solo quando si utilizza per la prima volta l'YBA-10 di Yamaha o quando le informazioni di accoppiamento sono state cancellate. Per maggiori informazioni sull'accoppiamento fate riferimento al manuale dell'utente dell'YBA-10 di Yamaha.

Per annullare l'accoppiamento, premete BLUETOOTH OFF.

**4** Accertatevi che il dispositivo Bluetooth abbia rilevato l'YBA-10 di Yamaha.

Sul dispositivo Bluetooth l'YBA-10 di Yamaha appare come "YBA-10 YAMAHA" o qualcosa di simile.

**5** Sul dispositivo Bluetooth selezionate l'YBA-10 di Yamaha quindi inserite la passkey "0000".

Quando l'accoppiamento è terminato, sul display appare il messaggio "Completed".

**Nota:**

- L'accoppiamento viene annullato se non viene trovato alcun dispositivo Bluetooth compatibile nell'arco di 8 minuti, se la sorgente d'ingresso viene cambiata sul DRX-730 o se il DRX-730 viene messo in standby.

**■ Collegare dispositivi Bluetooth**

Una volta che avete accoppiato un dispositivo Bluetooth con l'YBA-10 di Yamaha, potete collegarlo e riprodurre la musica contenuta in esso.

**1** Premete DOCK per selezionare la sorgente d'ingresso DOCK.

**2** Premete BLUETOOTH ON.

L'YBA-10 di Yamaha cerca di collegare l'ultimo dispositivo Bluetooth utilizzato o accoppiato e sul display appare "Searching...".

Quando viene stabilita una connessione, sul display appare "BT connected".

**3** Utilizzate il telecomando del DRX-730 o i controlli del dispositivo Bluetooth per riprodurre la musica memorizzata sul dispositivo Bluetooth.

Per scollegare un dispositivo Bluetooth e rendere invisibile il DRX-730, premete BLUETOOTH OFF. Sul display appare il messaggio "Disconnected".

Per collegare un altro dispositivo Bluetooth, dovete prima scollegare il dispositivo correntemente collegato quindi avviare una connessione sul dispositivo Bluetooth.

**■ Controllo della riproduzione**

I seguenti pulsanti del telecomando del DRX-730 possono essere utilizzati per controllare la riproduzione su un dispositivo Bluetooth.

Puntate il telecomando verso il DRX-730 non verso il dispositivo Bluetooth.

Pulsante	Descrizione
<b>Riproduzione (▶)</b>	Avvia la riproduzione <sup>1</sup>
<b>Pausa (■)</b>	Mette in pausa la riproduzione <sup>1</sup>
<b>Arresto (■)</b>	Arresta la riproduzione
<b>Successivo (▶▶)</b>	Seleziona il brano successivo.
<b>Precedente (◀◀)</b>	Seleziona l'inizio del brano corrente. Premetelo di nuovo per selezionare i brani precedenti.

1. A seconda del dispositivo Bluetooth, i pulsanti Riproduzione e Pausa potrebbero funzionare come pulsanti Riproduzione/Pausa.

**Note:**

- Il telecomando del DRX-730 può essere utilizzato unicamente per controllare un dispositivo Bluetooth mentre è collegato a tale dispositivo.
- Anche se avete registrato vari dispositivi attraverso l'accoppiamento, se l'ultimo dispositivo Bluetooth collegato non viene trovato, l'YBA-10 di Yamaha non cerca di connettersi a nessun altro dispositivo.
- Il DRX-730 si scollega automaticamente dal dispositivo Bluetooth correntemente collegato quando viene avviata una disconnessione su quel dispositivo, se la comunicazione diventa impossibile perché il dispositivo è troppo lontano o se il DRX-730 è messo in standby.
- Il dispositivo Bluetooth non viene scollegato se viene selezionata un'altra sorgente d'ingresso sul DRX-730.
- L'YBA-10 di Yamaha supporta solo lettori musicali e telefoni cellulari Bluetooth compatibili con A2DP o AVRCP.
- Bluetooth ha un raggio di azione massimo di 10 metri (33 piedi). Accertatevi che non ci siano ostacoli tra l'YBA-10 di Yamaha e il dispositivo Bluetooth.

# Capitolo 8: Registrare

Per registrare e riprodurre potete collegare al DRX-730 un dispositivo di registrazione come un CDR, MDR o un registratore a cassette.

---

## **1** Collegate il dispositivo di registrazione al DRX-730.

Vedi “Collegare un registratore (CDR, MDR, ecc.)” a pagina 14 per maggiori informazioni.

---

## **2** Accendete il DRX-730 e il dispositivo di registrazione.

---

## **3** Sul DRX-730 selezionate la sorgente d'ingresso che volete registrare.

Se avete selezionato la sorgente d'ingresso DVD, caricate il disco che volete registrare.

---

## **4** Avviate la registrazione sul dispositivo di registrazione.

---

## **5** Avviate la riproduzione sul DRX-730.

Per riprodurre la registrazione, selezionate la sorgente d'ingresso AUX (vedi pagina 16).

Se il dispositivo di registrazione ha un ingresso digitale ottico, potete collegarlo al connettore OPTICAL DIGITAL OUT del DRX-730 ed effettuare una registrazione digitale.

### **Note:**

- Per maggiori informazioni su come usare il dispositivo di registrazione, fate riferimento al suo manuale dell'utente.
- Le regolazioni effettuate sul volume, sui bassi, sugli acuti e sul bilanciamento del DRX-730 non hanno effetto sulla registrazione.
- Per evitare loop di segnali, la sorgente d'ingresso AUX non viene emessa dai connettori AUX OUT, quindi non potete registrare una sorgente collegata all'ingresso AUX IN.
- L'uscita OPTICAL DIGITAL OUT non emette segnali provenienti dalla radio e dai connettori DOCK, AUX IN o PORTABLE. Per registrare da queste sorgenti, collegate i connettori AUX OUT del DRX-730 all'ingresso audio analogico del dispositivo di registrazione.

- A seconda del materiale della sorgente, l'uscita OPTICAL DIGITAL OUT del DRX-730 potrebbe emettere audio in formato digitale MPEG, Dolby Digital o DTS che il dispositivo di registrazione non è in grado di registrare. In tal caso impostate le impostazioni dell'uscita dell'audio digitale in modo che venga emesso PCM (vedi pagina 56).
- I dischi e i file dotati di protezione per la copia non possono essere registrati.

# Capitolo 9: Impostazioni audio e regolazione video

Questo capitolo spiega i menu “Audio Settings” e “Video Adjust”.

## Menu “Audio Settings”

Queste impostazioni hanno effetto solo sulla riproduzione dei dischi.

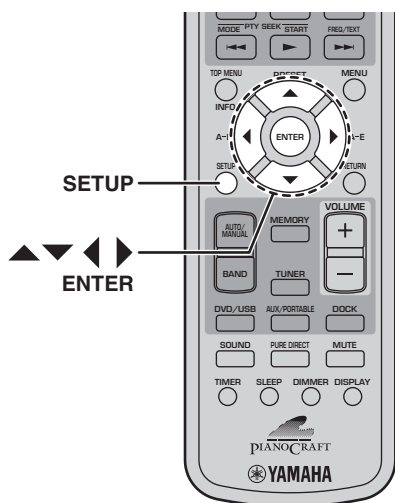

### 1 Premete SETUP.

Sullo schermo appare il menu “Setup”.

### 2 Selezionate “Audio Settings” quindi premete ENTER.

Sullo schermo appare il menu “Audio Settings”.

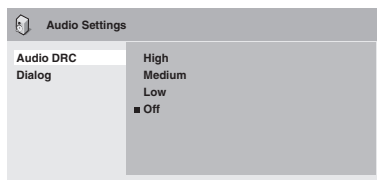

### 3 Utilizzate i pulsanti del cursore (▲/▼/◀/▶) ed ENTER per selezionare e cambiare le impostazioni.

Di seguito vengono spiegate le impostazioni.

### 4 Per chiudere il menu “Setup” premete SETUP.

#### Nota:

- Gli effetti delle impostazioni Audio dipendono dal livello del volume e da altre impostazioni degli altoparlanti, del televisore e del ricevitore AV. Per ogni impostazione, provate le opzioni disponibili e scegliete quella che vi offre i risultati migliori.

#### ■ Audio DRC

La funzione “Audio DRC” (controllo della gamma dinamica) rende i suoni alti più bassi e quelli bassi più alti, il che è ideale per guardare i film di notte quando non volete disturbare.

- High, Medium, Low, Off (default).

#### Note:

- La funzione “Audio DRC” funziona solo con sorgenti Dolby Digital.
- Con alcuni dischi la funzione “Audio DRC” potrebbe avere un effetto minimo o nullo.
- La funzione “Audio DRC” viene applicata anche ai segnali dell’uscita digitale quando l’impostazione “Digital Out” è su “On” e l’impostazione “Dolby Digital Out” è su “Dolby Digital > PCM”. Vedi pagina 56 per maggiori informazioni sulle impostazioni dell’uscita audio digitale.
- La funzione “Audio DRC” viene applicata anche all’uscita audio proveniente dall’uscita HDMI, con le stesse restrizioni spiegate pocanzi.

#### ■ Dialog

Quando guardate un film o altro materiale su un disco DVD-Video, a seconda del formato audio, il canale centro potrebbe essere troppo basso o difficile da sentire. Con la funzione “Dialog” potete aumentare il volume del dialogo e renderlo più semplice da sentire.

- High, Medium, Low, Off (default).

#### Note:

- Quando utilizzate la funzione “Dialog”, a seconda del materiale della sorgente, il dialogo potrebbe risultare distorto, in tal caso dovrete selezionare un’impostazione più bassa.
- La funzione “Dialog” viene applicata anche ai segnali dell’uscita digitale che sono stati convertiti in PCM a 2 canali. Vedi pagina 56 per maggiori informazioni sulle impostazioni dell’uscita audio digitale.
- La funzione “Dialog” viene applicata anche all’uscita audio proveniente dall’uscita HDMI, con le stesse restrizioni spiegate pocanzi.

## Menu "Video Adjust"

Le impostazioni "Video Adjust" hanno effetto sulle immagini televisive.

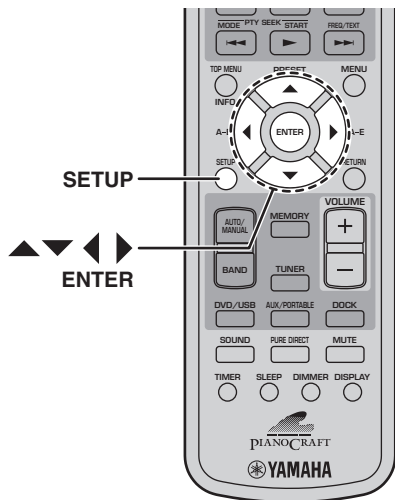

### 1 Selezionate la sorgente d'ingresso DVD quindi premete SETUP.

Sullo schermo appare il menu "Setup".

#### Nota:

- Il menu "Video Adjust" è disponibile solo quando è selezionata la sorgente d'ingresso DVD.

### 2 Selezionate "Video Adjust" quindi premete ENTER.

Sullo schermo appare il menu "Video Adjust".

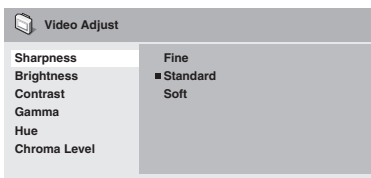

### 3 Utilizzate i pulsanti del cursore (▲/▼/◀/▶) ed ENTER per selezionare e cambiare le impostazioni.

Di seguito vengono spiegate le impostazioni.

Le impostazioni "Brightness", "Contrast", "Hue" e "Chroma Level" possono essere regolate utilizzando Sinistra/Destra (◀/▶).



### 4 Per chiudere il menu "Setup" premete SETUP.

#### ■ Sharpness

Regola la nitidezza dei contorni dell'immagine.

- Fine, Standard (default), Soft.

#### ■ Brightness

Regola la luminosità dell'immagine.

- -20~+20 (default: 0)

#### ■ Contrast

Regola il contrasto tra le zone chiare e scure dell'immagine.

- -16~+16 (default: 0)

#### ■ Gamma

Regola l'apparenza delle zone scure dell'immagine.

- High, Medium, Low, Off (default).

#### ■ Hue

Regola il bilanciamento tra il verde e il rosso.

- verde 9 fino a rosso 9 (default: 0)

#### ■ Chroma Level

Regola la saturazione del colore.

- -9~+9 (default: 0)

#### Note:

- Gli effetti delle impostazioni "Video Adjust" dipendono dal materiale della sorgente e dal televisore e in alcuni casi potrebbero non notarsi molto.
- L'impostazione "Sharpness" non si applica al video emesso dal connettore HDMI.

# Capitolo 10: Impostazioni iniziali

Questo capitolo spiega il menu “Initial Settings”.

## Menu “Initial Settings”

Il menu “Initial Settings” contiene impostazioni riguardanti l’uscita audio digitale, il video, la lingua, il display e altre impostazioni.

Quando un elemento del menu appare in grigio, significa che non può essere cambiato. Le impostazioni iniziali non possono essere modificate durante la riproduzione. Prima dovete arrestare la riproduzione.

### 1 Selezionate la sorgente d’ingresso DVD quindi premete SETUP.

Sullo schermo appare il menu “Setup”.

#### Nota:

- Il menu “Initial Settings” è disponibile solo quando è selezionata la sorgente d’ingresso DVD.

### 2 Selezionate “Initial Settings” quindi premete ENTER.

Sullo schermo appare il menu “Initial Settings”.

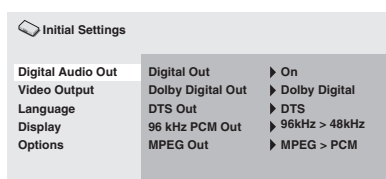

### 3 Utilizzate i pulsanti del cursore (▲/▼/◀/▶) ed ENTER per selezionare e cambiare le impostazioni.

Di seguito vengono spiegate le impostazioni.

#### Nota:

- Le impostazioni “HDMI Resolution” e “HDMI Color” devono essere modificate solo se collegate un dispositivo HDMI al connettore HDMI.
- Le impostazioni “Component Out” e “AV Connector Out” (modello per l’Europa) devono essere modificate solo se collegate un dispositivo HDMI al connettore HDMI.
- Le impostazioni “Component Out” e “AV Connector Out” (modello per l’Europa) possono essere modificate automaticamente a causa delle impostazioni “HDMI Resolution” e “HDMI Color”.

- Quando “HDMI Audio” è impostata su “ON” (vedi pagina 13) o al connettore HDMI è collegato un dispositivo, è disponibile solo l’impostazione “Digital Out”.
- Quando “HDMI Audio” è impostata su “ON” (vedi pagina 13), sul PCM a 96kHz viene effettuato il downsampling e viene ridotto a 48kHz indipendentemente dall’impostazione “96kHz PCM Out”.

## Impostazioni “Digital Audio Out”

### ■ Digital Out

Attiva e disattiva OPTICAL DIGITAL OUT.

- **On (default):** OPTICAL DIGITAL OUT è attivata.
- **Off:** OPTICAL DIGITAL OUT è disattivata.

### ■ Dolby Digital Out

Attiva e disattiva la conversione di Dolby Digital in PCM. Se avete collegato l’uscita OPTICAL DIGITAL OUT al ricevitore AV/decoder e questo non supporta Dolby Digital, selezionate “Dolby Digital > PCM”.

- **Dolby Digital (default):** I segnali Dolby Digital vengono emessi così come sono.
- **Dolby Digital > PCM:** I segnali Dolby Digital vengono convertiti ed emessi come PCM a 2 canali.

### ■ DTS Out

Attiva e disattiva la conversione di DTS in PCM. Se avete collegato l’uscita OPTICAL DIGITAL OUT al ricevitore AV/decoder e questo non supporta DTS, selezionate “DTS > PCM”.

- **DTS (default):** I segnali DTS vengono emessi così come sono.
- **DTS > PCM:** I segnali DTS vengono convertiti ed emessi come PCM a 2 canali.

#### Nota:

- Se selezionate DTS e il ricevitore AV/decoder non supporta DTS, potreste udire dei rumori.
- Se avete selezionato “DTS > PCM”, potete scegliere il tipo di downmix DTS (vedi “DTS Downmix” a pagina 59).

### ■ 96kHz PCM Out

Attiva e disattiva il downsampling di 96kHz. Se avete collegato l’uscita OPTICAL DIGITAL OUT al ricevitore AV/decoder e questo supporta PCM a 96kHz, selezionate “96kHz”.

- **96 kHz > 48 kHz (default):** I segnali audio digitali PCM a 96kHz vengono sottoposti a downsampling ed emessi a 48kHz.

- **96 kHz:** I segnali audio digitali PCM a 96kHz vengono emessi così come sono.

### ■ MPEG Out

Attiva e disattiva la conversione di MPEG in PCM. Se avete collegato l'uscita OPTICAL DIGITAL OUT al ricevitore AV/decoder che supporta MPEG, selezionate "MPEG".

- **MPEG:** I segnali MPEG vengono emessi così come sono.
- **MPEG > PCM (default):** I segnali MPEG vengono convertiti ed emessi come PCM a 2 canali.

## Impostazioni "Video Output"

### ■ TV Screen

Imposta il rapporto altezza/larghezza dell'immagine emessa dalle uscite video analogiche e HDMI. Scegliete un'opzione che corrisponda al rapporto altezza/larghezza del televisore.

- **4:3 (Letter Box) (default):** Selezionatela se avete un normale televisore 4:3. I film con immagini a schermo panoramico vengono visualizzati con una banda nera in alto e una in basso.
- **4:3 (Pan & Scan):** Selezionatela se avete un normale televisore 4:3. I film con immagini a schermo panoramico vengono visualizzati con l'immagine allargata in modo da coprire l'intero schermo. Il video proveniente da dischi che non supportano Pan & Scan vengono emessi in formato 4:3 Letter Box.
- **16:9 (Wide):** Selezionatela se avete un televisore con schermo panoramico.
- **16:9 (Compressed):** Questa opzione può essere selezionata solo se il televisore è collegato al connettore HDMI e l'impostazione "HDMI Resolution" è su "1920 x 1080p", "1920 x 1080i" o "1280 x 720p". Selezionatela se volete visualizzare adeguatamente il contenuto 4:3 su un televisore con schermo panoramico. A entrambi i lati dell'immagine vengono visualizzate due barre nere.

### ■ Component Out

Imposta l'uscita COMPONENT VIDEO OUT sull'uscita video interlacciata o progressiva. La scansione progressiva offre una migliore qualità dell'immagine e riduce il rumore video.

Se il televisore o il proiettore supporta la scansione progressiva, selezionate "Progressive". Per maggiori informazioni fate riferimento al manuale dell'utente del televisore.

- **Interlace (default):** L'uscita COMPONENT VIDEO OUT emette video interlacciato.

- **Progressive:** L'uscita COMPONENT VIDEO OUT emette video progressivo e sul display si accende l'indicatore PROGRESSIVE.

Per utilizzare il video progressivo, selezionate l'opzione "Progressive" quindi premete ENTER. Quando sullo schermo appare il messaggio di conferma, premete ENTER per confermare o RETURN per annullare.

### Note:

- Quando passate da interlacciato a progressivo o viceversa, l'immagine potrebbe risultare distorta.
- Quando "HDMI Resolution" è impostata su "720 x 480i (NTSC)" o "720 x 576i (PAL)", l'impostazione "Component Out" viene forzosamente impostata su "Interlace". Quando selezionate un'altra risoluzione, l'impostazione "Component Out" viene forzosamente impostata su "Progressive".
- Se selezionate inavvertitamente "Progressive" e il televisore non lo supporta, potreste perdere del tutto l'immagine. In tal caso collegate il DRX-730 a un televisore con un collegamento video composito e riportate l'impostazione su "Interlace" oppure resettate il DRX-730 (vedi pagina 66).
- **SI AVVISANO GLI UTENTI CHE NON TUTTI I TELEVISORI AD ALTA DEFINIZIONE SONO COMPLETAMENTE COMPATIBILI CON QUESTO PRODOTTO E CHE L'IMMAGINE POTREBBE RISULTARE DISTORTA. SE SI RISCONTRANO PROBLEMI DI IMMAGINE CON SCANSIONE PROGRESSIVA A 525, SI CONSIGLIA DI CAMBIARE COLLEGAMENTO E DI UTILIZZARE L'USCITA "STANDARD DEFINITION". PER DOMANDE RIGUARDANTI LA COMPATIBILITÀ DEI TELEVISORI CON QUESTA UNITÀ, SI PREGA DI CONTATTARE IL NOSTRO SERVIZIO CLIENTI.**

### ■ AV Connector Out (Modello per l'Europa)

Imposta il connettore AV MONITOR OUT per emettere video composito o video component RGB. Se il connettore SCART del televisore supporta RGB, selezionate "RGB". Per maggiori informazioni fate riferimento al manuale dell'utente del televisore. Tutti i televisori funzionano con l'opzione "Video".

- **Video (default):** L'uscita AV MONITOR OUT emette video composito.
- **RGB:** L'uscita AV MONITOR OUT emette video component RGB.

### Note:

- Se avete selezionato "RGB", l'uscita COMPONENT VIDEO OUT non emette alcun segnale.

- Se avete collegato un dispositivo HDMI al connettore HDMI del DRX-730, l'impostazione "AV Connector Out" viene forzatamente impostata su "Video".

### ■ HDMI Resolution

Imposta la risoluzione video dell'uscita HDMI.

- **1920 x 1080p**: Selezionatela se il televisore HDMI supporta video progressivo a 1080p.
- **1920 x 1080i**: Selezionatela se il televisore HDMI supporta video progressivo a 1080i.
- **1280 x 720p**: Selezionatela se il televisore HDMI supporta video progressivo a 720p.
- **720 x 480p (NTSC), 720 x 576p (PAL) (default)**: Selezionatela se il televisore HDMI supporta video progressivo a 480p o 576p.
- **720 x 480i (NTSC), 720 x 576i (PAL)**: Selezionatela se il televisore HDMI supporta video interlacciato a 480i o 576i.

Per cambiare la risoluzione, selezionate una risoluzione quindi premete ENTER. Quando sullo schermo appare il messaggio di conferma, premete ENTER per confermare.

#### Note:

- Quando cambiate la risoluzione, l'immagine potrebbe risultare distorta o non apparire immediatamente.
- **Reimpostare le impostazioni "HDMI"**: Se dopo avere cambiato la risoluzione non appare alcuna immagine, utilizzate la seguente procedura per tornare alla risoluzione di default di 720 x 480p (NTSC), 720 x 576p (PAL).

---

### 1 Impostate il DRX-730 su standby.

---

**2 Mentre tenete premuto il pulsante Arresto (□) del DRX-730, premete STANDBY/ON mantenendo premuto Arresto (□) finché sul display non appare "DVD — NO REQ."**

---

### 3 Premete più volte Riproduzione/Pausa (▷/⏸) per selezionare "HDMI CLEAR".

Se invece cambiate idea, selezionate "DVD — NO REQ."

---

### 4 Premete STANDBY/ON.

Viene reimpostata l'impostazione di default della risoluzione HDMI e il DRX-730 entra in standby. Premete di nuovo STANDBY/ON per accenderlo nuovamente. L'impostazione "HDMI Audio" (pagina 13) viene disattivata.

### ■ HDMI Color

Imposta l'uscita del colore HDMI.

- **Full range RGB**: Fornisce bianchi molto chiari e neri molto scuri.
- **RGB**: Selezionatela se le zone bianche e nere dell'immagine sono troppo pronunciate con l'opzione "Full range RGB".
- **Component**: È il formato video component standard utilizzato dai dispositivi HDMI.

L'impostazione di default cambia a seconda del dispositivo HDMI collegato.

## Impostazioni della lingua

Per le opzioni "Other Languages" delle impostazioni "Audio Language", "Subtitle Language" e "DVD Menu Lang.", potete anche specificare la lingua utilizzando le abbreviazioni di 2 lettere o i codici di 4 cifre elencati a pagina 67.

---

### 1 Selezionate "Other Languages" quindi premete ENTER.

---

### 2 Utilizzate Destra/Sinistra (◀/▶) per selezionare una lingua in base all'abbreviazione.

Per alcune lingue viene visualizzato solo il numero del codice.

- Per specificare una lingua utilizzando i codici con 4 cifre, usate Su/Giù (▲/▼) o i pulsanti numerici per inserire il codice quindi premete ENTER.

### ■ Audio Language

Imposta la lingua della colonna sonora di default in modo che venga usata con dischi DVD-Video.

- **English (default)**: Se disponibile viene utilizzata la colonna sonora in inglese.
- **Languages**: Se disponibile viene utilizzata la lingua selezionata. (Le lingue disponibili dipendono da dove è stato acquistato il DRX-730.)
- **Other Languages**: Utilizzate le abbreviazioni o i codici delle lingue elencati a pagina 67 per specificare le lingue non elencate sopra.

#### Note:

- Con alcuni dischi DVD-Video la lingua della colonna sonora viene impostata dal disco indipendentemente da questa impostazione.
- Con alcuni dischi DVD-Video potete selezionare le lingue della colonna sonora da un menu. In tal caso premete MENU per visualizzare il menu quindi selezionate la lingua della colonna sonora.

### ■ Subtitle Language

Imposta la lingua dei sottotitoli di default in modo che venga usata con dischi DVD-Video.

- **English (default):** Se disponibili vengono utilizzati sottotitoli in inglese.
- **Languages:** Se disponibili vengono utilizzati i sottotitoli nella lingua selezionata. (Le lingue disponibili dipendono da dove è stato acquistato il DRX-730.)
- **Other Languages:** Utilizzate le abbreviazioni o i codici delle lingue elencati a pagina 67 per specificare le lingue non elencate sopra.

#### Note:

- Con alcuni dischi DVD-Video la lingua dei sottotitoli viene impostata dal disco indipendentemente da questa impostazione.
- Con alcuni dischi DVD-Video potete selezionare la lingua dei sottotitoli da un menu. In tal caso premete MENU per visualizzare il menu quindi selezionate la lingua dei sottotitoli.
- L'impostazione "Subtitle Language" si applica anche ai dischi DivX® che utilizzano file esterni di sottotitoli (vedi "Informazioni su DivX®" a pagina 63).

### ■ DVD Menu Lang.

Imposta la lingua di default da utilizzare nei menu dei dischi DVD-Video e di alcuni dischi DivX®.

- **w/Subtitle Lang. (default):** Se disponibili vengono utilizzati i menu nella stessa lingua specificata per l'impostazione "Subtitle Language".
- **Languages:** Se disponibili vengono utilizzati i menu nella lingua selezionata. (Le lingue disponibili dipendono da dove è stato acquistato il DRX-730.)
- **Other Languages:** Utilizzate le abbreviazioni o i codici delle lingue elencati a pagina 67 per specificare le lingue non elencate sopra.

### ■ Subtitle Display

Determina se i sottotitoli dei dischi DVD-Video vengono visualizzati da default.

- **On (default):** Se disponibili i sottotitoli vengono visualizzati da default.
- **Off:** I sottotitoli non vengono visualizzati da default.

#### Nota:

- Alcuni dischi DVD-Video potrebbero visualizzare forzatamente i sottotitoli indipendentemente da questa impostazione.

## Impostazioni "Display"

### ■ OSD Language

Imposta la lingua dei menu su schermo.

- **English (default):** Menu su schermo in inglese.
- **Language:** Le lingue disponibili dipendono da dove è stato acquistato il DRX-730.

### ■ Angle Indicator

Determina se l'icona della macchina da presa () viene visualizzata quando viene riprodotto il contenuto di un disco DVD-Video.

- **On (default):** L'icona della macchina da presa viene visualizzata.
- **Off:** L'icona della macchina da presa non viene visualizzata.

## Impostazioni "Option"

### ■ Parental Lock

Vedi "Filtro dei contenuti" di seguito.

### ■ DTS Downmix

Determina come l'audio DTS multicanale venga sottoposto a downmixing quando l'impostazione "DTS Out" (vedi pagina 56) è su "DTS > PCM". Selezionate "Lt/Rt" se il ricevitore AV/decoder supporta Dolby Pro Logic ma non DTS ed è collegato all'uscita OPTICAL DIGITAL OUT.

- **STEREO (default):** Il DTS multicanale viene sottoposto a downmixing e convertito in un mix stereo a 2 canali.
- **Lt/Rt:** Il DTS multicanale viene sottoposto a downmixing e convertito in un mix surround codificato con matrice compatibile con decoder a matrice surround Dolby.

### ■ DivX(R) VOD

Vedi "DivX® VOD" a pagina 61.

## Filtro dei contenuti

I dischi DVD-Video con contenuto non adatto a tutti possono utilizzare un *filtro dei contenuti* per limitare la visione. (vedi la custodia del disco per maggiori informazioni.) Potete impostare il DRX-730 in modo che i dischi con un alto livello del filtro dei contenuti non possano essere visti senza prima immettere una password. Esistono otto livelli.

Inoltre alcuni dischi DVD-Video utilizzano codici regionali o statali per bloccare eventuale contenuto non adatto in base alla nazione o regione su cui avete impostato il DRX-730.

Per utilizzare il filtro dei contenuti, dovete prima inserire una password, impostare un livello e specificare la vostra nazione o regione. Da default non è impostata alcuna password.



- **Password:** Serve per impostare la password.
- **Level Change:** Serve per impostare il livello.
- **Country Code:** Serve per specificare la nazione o la regione.

### ■ Impostare la password

Dovete impostare una password prima di poter definire le impostazioni “Level Change” e “Country Code”.

---

**1** Selezionate “Password” quindi premete ENTER.

---

**2** Utilizzate i pulsanti numerici per inserire una password di 4 cifre.

I numeri appaiono sullo schermo sottoforma di asterischi (\*).

---

**3** Premete ENTER per impostare la password.

La password è impostata.

#### Note:

- Vi consigliamo di prendere nota della password. Se la dimenticate dovete resettare il DRX-730 (vedi pagina 66) e impostare una nuova password.
- Una volta impostata la password e il livello, quando tentate di riprodurre un disco che supera il livello impostato, vi viene chiesto di inserire la password e la riproduzione viene avviata solo se inserite la password corretta.
- Invece di impedire l'intera riproduzione del disco, alcuni dischi DVD-Video saltano solo le scene non adatte.
- Non tutti i dischi DVD-Video supportano il filtro dei contenuti e quelli che non lo supportano possono essere riprodotti indipendentemente da queste impostazioni.

### ■ Cambiare la password

Per cambiare la password, dovete inserire la vecchia password.

---

**1** Selezionate “Password” quindi premete ENTER.

---

**2** Utilizzate i pulsanti numerici per inserire la vecchia password quindi premete ENTER.

---

**3** Inserite la nuova password quindi premete ENTER.

La nuova password è impostata.

### ■ Impostare il livello del filtro

I dischi con contenuto non adatto hanno livelli alti; i dischi con contenuto adatto hanno livelli bassi. Per limitare, per esempio, la riproduzione di dischi con un livello 4 o superiore, impostate il DRX-730 sul livello 3.

---

**1** Selezionate “Level Change” quindi premete ENTER.

---

**2** Utilizzate i pulsanti numerici per inserire la password quindi premete ENTER.

---

**3** Utilizzate Sinistra/Destra (◀/▶) per impostare il livello del filtro quindi premete ENTER.

Il livello del filtro è impostato.

### ■ Impostare la nazione o la regione

Potete specificare la nazione o la regione utilizzando le abbreviazioni di 2 lettere o i codici di 4 cifre elencati a pagina 67.

---

**1** Selezionate “Country Code” quindi premete ENTER.

---

**2** Utilizzate i pulsanti numerici per inserire la password quindi premete ENTER.

---

**3** Utilizzate Su/Giù (▲/▼) per selezionare la nazione o la regione secondo l'abbreviazione quindi premete ENTER.

- Per specificare la nazione o la regione utilizzando i codici di 4 cifre, usate Su/Giù (▲/▼) o i pulsanti numerici per inserire il codice appropriato quindi premete ENTER.

La nazione o la regione è impostata.

#### Nota:

- La nuova impostazione del codice della nazione o della regione ha effetto quando caricate il prossimo disco. Se è già stato caricato un disco, dovete espellerlo e ricaricarlo affinché la nuova impostazione abbia effetto.

## DivX® VOD

Per riprodurre file DivX® VOD (Video on Demand) con il DRX-730, potreste dover fornire un codice di registrazione DivX® VOD al provider del contenuto DivX® VOD. In tal caso utilizzate il codice di registrazione DivX® VOD visualizzato dall'impostazione "Display".

- **Display:** Visualizza il codice di registrazione DivX® VOD.

### ■ Visualizzare il codice di registrazione DivX® VOD

#### 1 Premete SETUP.

Sullo schermo appare il menu "Setup".

#### 2 Selezionate "Initial Settings" quindi premete ENTER.

Sullo schermo appare il menu "Initial Settings".

#### 3 Selezionate "Options" quindi "DivX(R) VOD", "Display" e infine premete ENTER.

Viene visualizzato il codice di registrazione DivX® VOD.

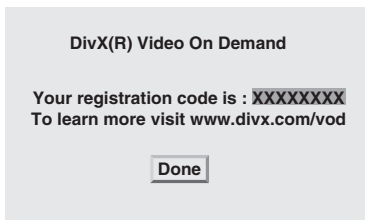

#### Note:

- I file DivX® VOD utilizzano la protezione per la copia DRM (Digital Rights Management – gestione dei diritti digitali) e possono solo essere visualizzati sul lettore registrato.
- Se cercate di riprodurre un file DivX® VOD che non è autorizzato per essere riprodotto con il DRX-730, viene visualizzato il messaggio "Authorization Error" e la riproduzione risulta impossibile.
- Alcuni file DivX® VOD possono essere riprodotti solo un certo numero di volte. Quando riproducete un file del genere con il DRX-730, sullo schermo viene visualizzato il numero delle riproduzioni ancora disponibili. Se cercate di riprodurre un file che ha esaurito tutte le riproduzioni disponibili, viene visualizzato il messaggio "Rental Expired" e la riproduzione risulta impossibile. I file DivX® VOD senza alcun limite di riproduzione non visualizzano il numero delle riproduzioni disponibili e possono essere riprodotti svariate volte.

# Appendice

## Dischi e formati supportati

Il DRX-730 può riprodurre dischi che riportano i seguenti loghi:



### Note:

- Sono supportati anche i Kodak Picture CD.
- Il logo FUJICOLOR CD COMPATIBLE è un marchio di fabbrica di Fuji Photo Film Co. Ltd.
- Il logo DVD è un marchio di fabbrica di DVD Format/Logo Licensing Corporation.
- Alcuni dischi CD e DVD registrabili potrebbero non essere riproducibili a causa delle caratteristiche del disco oppure per graffi, polvere, sporco o condensa sul disco o sulle lenti della testina di lettura, ecc. Vedi "Compatibilità dei dischi registrabili" di seguito per maggiori informazioni.

## CD con controllo della copia

Il DRX-730 è conforme allo standard Audio CD. Non possono essere garantiti il funzionamento e le prestazioni con dischi che non sono conformi a tale standard.

## DualDisc

Un DualDisc è un disco con uno strato DVD da un lato e uno strato CD sull'altro che può essere riprodotto in un lettore CD standard.

Il DRX-730 può riprodurre il lato DVD dei DualDiscs.

Poiché lo strato CD non è conforme allo standard Audio CD, alcuni DualDiscs potrebbero non essere riprodotti.

Per maggiori dettagli sullo standard DualDisc, contattate il produttore o il rivenditore del disco.

## Compatibilità dei dischi registrabili

### ■ CD-R/RW

- Il DRX-730 è compatibile con dischi CD-R/RW registrati nei seguenti formati: Audio CD, VCD, SVCD e ISO 9660 (CD-ROM).
- Con i dischi ISO 9660, utilizzate il sistema di file ISO 9660 Level 1 o Level 2 CD-ROM oppure i sistemi di file estesi Joliet o Romeo.
- I dischi multisessione non sono supportati.
- I dischi non finalizzati non possono essere riprodotti. Vedi il manuale dell'utente del masterizzatore per informazioni dettagliate sulla finalizzazione.
- Alcuni dischi potrebbero non essere riprodotti, potrebbero produrre rumore o suoni distorti. Ciò è dovuto al disco e non indica un malfunzionamento.

### ■ DVD-R/RW/R DL

- Il DRX-730 è compatibile con dischi DVD-R/RW e DVD-R DL (doppio strato) registrati nei seguenti formati: DVD-Video, modalità VR (modalità Video Recording) e UDF Bridge DVD-ROM.
- Quando riproducete del contenuto che è stato modificato su un registratore DVD (scene cancellate, ecc.), l'immagine potrebbe sparire temporaneamente nei punti corrispondenti alle modifiche. Questo non indica un malfunzionamento.
- I dischi multisessione non sono supportati.
- I dischi non finalizzati non possono essere riprodotti. Vedi il manuale dell'utente del masterizzatore per informazioni dettagliate sulla finalizzazione.
- Alcuni dischi potrebbero non essere riprodotti, potrebbero produrre rumore o suoni distorti. Ciò è dovuto al disco e non indica un malfunzionamento.

### ■ DVD+R/RW/R DL

- Il DRX-730 è compatibile con dischi DVD+R/RW e DVD+R DL (doppio strato) registrati nei seguenti formati: DVD-Video
- Quando riproducete del contenuto che è stato modificato, la riproduzione potrebbe non seguire esattamente le modifiche.
- I dischi multisessione non sono supportati.
- I dischi non finalizzati non possono essere riprodotti. Vedi il manuale dell'utente del masterizzatore per informazioni dettagliate sulla finalizzazione.
- Alcuni dischi potrebbero non essere riprodotti, potrebbero produrre rumore o suoni distorti. Ciò è dovuto al disco e non indica un malfunzionamento.

### Dischi realizzati su un computer

- I dischi registrati su un computer potrebbero non essere riproducibili a causa delle impostazioni del software di masterizzazione o della configurazione del computer.
- Fate attenzione a utilizzare il formato giusto quando masterizzate dischi. Per maggiori informazioni fate riferimento al manuale dell'utente del software di masterizzazione.
- I dischi registrati con scrittura a pacchetto non sono supportati.

### File MP3, WMA e MPEG-4 AAC

- Il DRX-730 può riprodurre i seguenti formati di file audio: MP3 (MPEG-1 Audio Layer 3), WMA (Windows Media Audio) e MPEG-4 AAC.
- Il DRX-730 può riprodurre file MP3, WMA ed MPEG-4 AAC memorizzati su dischi CD-R/RW e dispositivi di archiviazione USB.
- Sono supportate le seguenti frequenze di campionamento: 32kHz, 44.1kHz e 48kHz.
- Per i file MP3 e WMA, vi consigliamo di utilizzare un bit rate superiore a 128 kbps.
- Per i file MPEG-4 AAC, sono supportati bit rate da 16 kbps a 320 kbps.
- I bit rate variabili (VBR) per MP3, WMA e MPEG-4 AAC non sono supportati.
- La codifica WMA Lossless non è supportata.
- I file con DRM (Digital Rights Management – gestione dei diritti digitali) non possono essere riprodotti.
- Sono riconosciuti solo file MP3, WMA e MPEG-4 AAC con estensione .mp3/.MP3, .wma/.WMA o .m4a.

- Ogni disco può contenere fino a 299 cartelle e ogni cartella può contenere una combinazione di massimo 648 file e cartelle. Tuttavia, a seconda dell'organizzazione della cartella, non tutte le cartelle e i file potrebbero venire riconosciuti e riprodotti.

### File JPEG

- Il DRX-730 può riprodurre i seguenti formati di file immagine: Fuji Color CD, Kodak Picture CD. Può riprodurre anche file JPEG memorizzati su dischi CD-R/RW e dispositivi di archiviazione USB. Alcuni dischi di immagini potrebbero non essere riprodotti a causa della modalità con cui sono stati registrati, ecc.
- Sono supportati i file JPEG Baseline e i file JPEG Exif 2.2 con una risoluzione massima di 3072 x 2048. (Exif, acronimo di Exchangeable Image File, è il formato utilizzato dalle macchine fotografiche digitali per memorizzare i metadati.)
- I file JPEG Progressive non sono supportati.
- Vengono riconosciuti solo i file JPEG con l'estensione .jpg/.JPG.
- Ogni disco può contenere fino a 299 cartelle e ogni cartella può contenere una combinazione di massimo 648 file e cartelle. Tuttavia, a seconda dell'organizzazione della cartella, non tutte le cartelle e i file potrebbero venire riconosciuti e riprodotti.

### Informazioni su DivX®

La tecnologia DivX® è stata sviluppata da DivX, Inc. Utilizza la compressione per inserire film e contenuto video in dischi CD e DVD ad alta qualità. Supporta funzioni interattive quali menu, sottotitoli e colonne sonore in più lingue. Come con i DVD-Video, i singoli file DivX® vengono denominati *titoli*.

Il DRX-730 può riprodurre file DivX® memorizzati su supporti CD e DVD elencati in "Compatibilità dei dischi registrabili" a pagina 62. Quando date un nome ai file DivX® prima di masterizzare un disco, sappiate che i file DivX® memorizzati su un disco vengono riprodotti in ordine alfabetico.

- Il DRX-730 è un prodotto ufficiale DivX® Ultra Certified quindi può riprodurre tutte le versioni di video DivX® (tra cui DivX® 6) con una riproduzione ottimizzata di media file DivX® e il DivX® Media Format.
- Il DRX-730 può riprodurre file DivX® memorizzati su dischi CD-R/RW e CD-ROM ma non su dispositivi di archiviazione USB.
- Vengono riconosciuti solo i file codificati DivX® con l'estensione .avi o .divx.

### ■ Utilizzare file di sottotitoli esterni

I film DivX® utilizzano file particolari chiamati *file di sottotitoli esterni* per la visualizzazione dei sottotitoli. I set di font elencati di seguito possono essere utilizzati con file di sottotitoli esterni. Utilizzate l'impostazione "Subtitle Language" a pagina 58 per selezionare la fonte/la lingua che corrisponde al file di sottotitoli esterni.

Il DRX-730 supporta i seguenti gruppi di lingue:

<b>Gruppo 1</b>	Albanese (sq), Basco (eu), Catalano (ca), Danese (da), Olandese (nl), Inglese (en), Faeroico (fo), Finlandese (fi), Francese (fr), Tedesco (de), Islandese (is), Irlandese (ga), Italiano (it), Norvegese (no), Portoghese (pt), Retoromanzo (rm), Scozzese (gd), Spagnolo (es), Svedese (sv)
<b>Gruppo 2</b>	Albanese (sq), Croato (hr), Ceco (cs), Ungherese (hu), Polacco (pl), Romeno (ro), Slovacco (sk), Sloveno (sl)
<b>Gruppo 3</b>	Bulgaro (bg), Bielorusso (be), Macedone (mk), Russo (ru), Serbo (sr), Ucraino (uk)
<b>Gruppo 4</b>	Ebraico (iw), Yiddish (ji)
<b>Gruppo 5</b>	Turco (tr)

#### Note:

- Alcuni file di sottotitoli esterni potrebbero non essere visualizzati correttamente oppure potrebbero non essere visualizzati affatto.
- Vengono riconosciuti solo file di sottotitoli esterni con estensione .srt, .sub, .ssa o .smi. (Si noti che tali file non vengono visualizzati dal Disc Navigator.)
- Il nome del file di sottotitoli esterni deve iniziare con il nome del file associato.
- Un film può avere massimo 10 file di sottotitoli esterni.

### Informazioni su WMV

WMV, acronimo di *Windows Media Video*, è una tecnologia di compressione video sviluppata da Microsoft Corporation. Il contenuto video può essere codificato in formato WMV utilizzando Windows Media Encoder.

- Il DRX-730 supporta file WMV9 codificati con Windows Encoder serie 9.
- Il DRX-730 può riprodurre file WMV memorizzati su dischi CD-R/RW, ma non su dispositivi di archiviazione USB.
- Vengono riconosciuti solo i file WMV9 con l'estensione .wmv.

- Sono supportate risoluzioni sino a 720 x 480 o 720 x 576.
- Il massimo bit rate medio è circa 2~3 Mbps. (Il massimo bit rate dipende dalle condizioni della codifica.)
- L'Advanced Profile non è supportato.
- I file con DRM (Digital Rights Management – gestione dei diritti digitali) non possono essere riprodotti.

### Informazioni su MPEG-4 AAC

AAC, acronimo di *Advanced Audio Coding*, è una tecnologia di compressione audio utilizzata per MPEG-2 e MPEG-4. Il formato dei dati e l'estensione del file dipende dall'applicazione utilizzata per creare il file AAC.

- Il DRX-730 può riprodurre file AAC realizzati con iTunes con l'estensione .m4a.
- I file con DRM (Digital Rights Management – gestione dei diritti digitali) non possono essere riprodotti così come i file codificati con alcune versioni di iTunes.

### Informazioni su WMA

WMA, acronimo di *Windows Media Audio*, è una tecnologia di compressione audio sviluppata da Microsoft Corporation. Il contenuto audio può essere codificato in formato WMA utilizzando la versione 7.1.1 di Windows Media Player, Windows Media Player per Windows XP or Windows Media Player Serie 9.

- Il DRX-730 può riprodurre file WMA.
- Per codificare file WMA utilizzate solo applicazioni certificate con Microsoft Corporation. Se utilizzate un'applicazione non certificata, i file risultanti potrebbero non essere riprodotti correttamente.

### Regioni DVD-Video

Ai lettori DVD e ai dischi DVD-Video viene assegnato un numero di regione che si basa sulla nazione o la regione nella quale vengono venduti. I lettori DVD possono solo riprodurre dischi con lo stesso numero di regione. I dischi con un diverso numero di regione non possono essere riprodotti. Sul DRX-730 il numero della regione si trova sul pannello posteriore. Il DRX-730 può solo riprodurre dischi con lo stesso numero di regione o quelli contrassegnati con *ALL*. Se cercate di riprodurre un disco DVD-Video con un diverso numero di regione, appare il messaggio "Incompatible disc region number, Can't play disc".

## Prendersi cura dei dischi

### Conservare i dischi

Custodite sempre i dischi nella loro custodia e riponeteli verticalmente in un luogo non soggetto a temperature estreme, eccessiva umidità o luce solare diretta. Leggete sempre le precauzioni fornite con i dischi.

### Maneggiare i dischi

- Afferrate i dischi ai lati per non lasciare impronte o sporco e per non causare graffi.

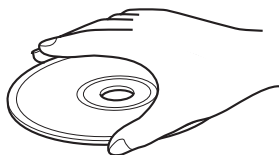

- I dischi sporchi, graffiati o con impronte potrebbero non essere riprodotti correttamente. In tali casi, utilizzate un panno morbido e pulito e pulite il disco partendo dal centro verso l'esterno lungo linee dritte. Non pulite il disco con un movimento circolare poiché potreste danneggiarlo. Non utilizzate mai un panno sporco.

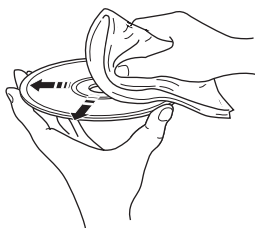

- Con dischi molto sporchi, provate a usare un panno morbido inumidito dopodiché ricordatevi di asciugarli. Non utilizzate mai benzene, solventi o detergenti come quelli appositi per pulire i dischi di vinile.
- Non caricate dischi molto danneggiati, rotti o curvi nel DRX-730 poiché potreste danneggiarlo.
- Non incollate adesivi o etichette sui dischi poiché potrebbero curvare il disco e renderlo irriproducibile. I dischi a noleggio presentano spesso adesivi o etichette. Accertatevi che non fuoriesca colla dall'etichetta prima di riprodurre il disco.
- Non caricate più di un disco alla volta nel DRX-730.
- Per maggiori informazioni su come maneggiare i dischi, fate riferimento alle precauzioni fornire con il disco.

### Informazioni sui dischi con forme speciali

Il DRX-730 non può riprodurre dischi con forme speciali, come dischi a cuore o esagonali. Alcuni dischi potrebbero causare malfunzionamenti, quindi non caricateci.

### Pulire le lenti della testina di lettura

Se sulle lenti della testina di lettura del DRX-730 si deposita polvere o sporco, l'audio potrebbe saltare o l'immagine potrebbe risultare distorta. In tali casi contattate il vostro rivenditore Yamaha. Non utilizzate detergenti per lenti di testine di lettura in commercio poiché potrebbero rovinare le lenti.

## Prendersi cura del DRX-730

### Installazione

- Collocate il DRX-730 su una superficie stabile vicino al televisore e all'altro dispositivo AV che intendete utilizzare insieme a esso.
- Non appoggiate niente sul DRX-730.
- Non collocate il DRX-730 in cima al televisore. Tenetelo lontano dai dispositivi che sono sensibili al magnetismo, quali registratori video.
- Non collocate il DRX-730 sopra a un amplificatore di potenza o a qualsiasi altro dispositivo che produce calore. Se installate il DRX-730 in un rack, collocate l'amplificatore o altri dispositivi che producono calore sullo scaffale più basso per tenerli il più lontano possibile dal DRX-730.

### Evitate luoghi che sono...

- soggetti alla luce diretta del sole
- molto umidi o poco ventilati
- soggetti a temperature estreme
- soggetti a vibrazioni
- molto polverosi
- soggetti a fumo, vapore o temperature elevate, come una cucina

### Spostare il DRX-730

Prima di spostare il DRX-730, espellete il disco se caricato, chiudete il vassoio dei dischi quindi premete **STANDBY/ON** per metterlo in standby. Quando il messaggio "STANDBY" sparisce, scollegate il cavo dell'alimentazione dalla presa CA a muro.

#### Nota:

- Se scollegate il cavo dell'alimentazione prima che sparisca il messaggio "STANDBY", il DRX-730 potrebbe tornare alle impostazioni della fabbrica.
- Se spostate il DRX-730 con un disco all'interno potreste causare danni.

## Resettare il DRX-730

Potete resettare il DRX-730 sulle impostazioni di fabbrica.

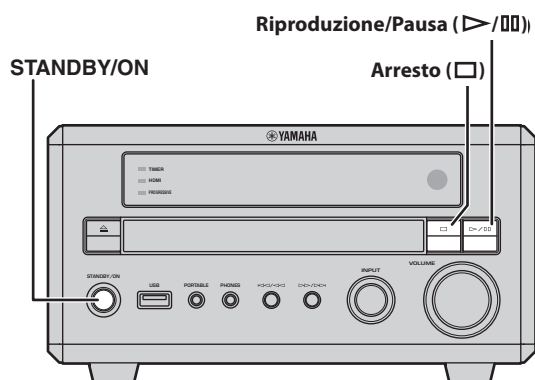

**1** Impostate il DRX-730 su standby.

**2** Mentre tenete premuto il pulsante **Arresto (□)** sul pannello anteriore del DRX-730, premete **STANDBY/ON** mantenendo premuto **Arresto (□)** finché sul display non appare "DVD — NO REQ.".

**3** Premete più volte **Riproduzione/Pausa (>/||)** per selezionare "DVD—INIT".

Se invece cambiate idea, selezionate "DVD — NO REQ.".

**4** Premete **STANDBY/ON**.

Il DRX-730 viene resettato sulle impostazioni di fabbrica ed entra in standby. Premete di nuovo **STANDBY/ON** per accendere nuovamente il DRX-730.

Le impostazioni "TV Screen", "HDMI Resolution" e altre impostazioni tornano alle impostazioni di fabbrica. L'impostazione "HDMI Audio" viene impostata su "OFF".

## Elenco delle lingue, delle nazioni e delle regioni

### Elenco delle lingue

#### ■ Lingua (abbreviazione), codice numerico

Giapponese (ja), 1001	Bhutani (dz), 0426	Chirghiso (ky), 1125	Singalese (si), 1909
Inglese (en), 0514	Esperanto (eo), 0515	Latino (la), 1201	Slovacco (sk), 1911
Francese (fr), 0618	Estone (et), 0520	Lingala (ln), 1214	Sloveno (sl), 1912
Tedesco (de), 0405	Basco (eu), 0521	Laotiano (lo), 1215	Samoano (sm), 1913
Italiano (it), 0920	Persiano (fa), 0601	Lituano (lt), 1220	Shona (sn), 1914
Spagnolo (es), 0519	Finlandese (fi), 0609	Lettone (lv), 1222	Somalo (so), 1915
Cinese (zh), 2608	Figi (fj), 0610	Malgascio (mg), 1307	Albanese (sq), 1917
Olandese (nl), 1412	Faeroico (fo), 0615	Maori (mi), 1309	Serbo (sr), 1918
Portoghese (pt), 1620	Frisone (fy), 0625	Macedone (mk), 1311	Siswati (ss), 1919
Svedese (sv), 1922	Irlandese (ga), 0701	Malayalam (ml), 1312	Sesotho (st), 1920
Russo (ru), 1821	Scozzese gaelico (gd), 0704	Mongolo (mn), 1314	Sundanese (su), 1921
Coreano (ko), 1115	Gallese (gl), 0712	Moldavo (mo), 1315	Swahili (sw), 1923
Greco (el), 0512	Guarani (gn), 0714	Maratto (mr), 1318	Tamil (ta), 2001
Afar (aa), 0101	Gujarati (gu), 0721	Malese (ms), 1319	Telugu (te), 2005
Abkhaz (ab), 0102	Hausa (ha), 0801	Maltese (mt), 1320	Tagicco (tg), 2007
Afrikaans (af), 0106	Hindi (hi), 0809	Burmese (my), 1325	Tailandese (th), 2008
Amarico (am), 0113	Croato (hr), 0818	Nauruano (na), 1401	Tigrinya (ti), 2009
Arabo (ar), 0118	Ungherese (hu), 0821	Nepalese (ne), 1405	Turcomanno (tk), 2011
Assamese (as), 0119	Armeno (hy), 0825	Norvegese (no), 1415	Tagal (tl), 2012
Aymara (ay), 0125	Interlingua (ia), 0901	Occitano (oc), 1503	Setswana (tn), 2014
Azerbaigiano (az), 0126	Interlingua (ie), 0905	Oromo (om), 1513	Tonga (to), 2015
Baschiro (ba), 0201	Inupiak (ik), 0911	Oriya (or), 1518	Turco (tr), 2018
Bielorusso (be), 0205	Indonesiano (in), 0914	Panjabi (pa), 1601	Tsonga (ts), 2019
Bulgaro (bg), 0207	Islandese (is), 0919	Polacco (pl), 1612	Tataro (tt), 2020
Bihari (bh), 0208	Ebraico (iw), 0923	Pashto, Pushto (ps), 1619	Twi (tw), 2023
Bislama (bi), 0209	Yiddish (ji), 1009	Quechua (qu), 1721	Ucraino (uk), 2111
Bengalese (bn), 0214	Giavanese (jw), 1023	Retoromanzo (rm), 1813	Urdu (ur), 2118
Tibetano (bo), 0215	Georgiano (ka), 1101	Kirundi (rn), 1814	Usbeco (uz), 2126
Bretone (br), 0218	Cosacco (kk), 1111	Romeno (ro), 1815	Vietnamita (vi), 2209
Catalano (ca), 0301	Groenlandese (kl), 1112	Kinyarwanda (rw), 1823	Volapük (vo), 2215
Corso (co), 0315	Cambogiano (km), 1113	Sanscrito (sa), 1901	Volof (wo), 2315
Ceco (cs), 0319	Canarese (kn), 1114	Sindhi (sd), 1904	Xosa (xh), 2408
Gallese (cy), 0325	Kashmiri (ks), 1119	Sangho (sg), 1907	Yoruba (yo), 2515
Danese (da), 0401	Curdo (ku), 1121	Serbocroato (sh), 1908	Zulu (zu), 2621

### Elenco delle nazioni e delle regioni

#### ■ Lingua, codice numerico, abbreviazione

Argentina, 0118, ar	Finlandia, 0609, fi	Malaysia, 1325, my	Singapore, 1907, sg
Australia, 0121, au	Francia, 0618, fr	Messico, 1324, mx	Spagna, 0519, es
Austria, 0120, at	Germania, 0405, de	Paesi Bassi, 1412, nl	Svezia, 1905, se
Belgio, 0205, be	Hong Kong, 0811, hk	Nuova Zelanda, 1426, nz	Svizzera, 0308, ch
Brasile, 0218, br	India, 0914, in	Norvegia, 1415, no	Taiwan, 2023, tw
Canada, 0301, ca	Indonesia, 0904, id	Pakistan, 1611, pk	Tailandia, 2008, th
Cile, 0312, cl	Italia, 0920, it	Filippine, 1608, ph	Regno Unito, 0702, gb
Cina, 0314, cn	Giappone, 1016, jp	Portogallo, 1620, pt	Stati Uniti, 2119, us
Danimarca, 0411, dk	Corea, Republic of, 1118, kr	Federazione Russa, 1821, ru	



## Risoluzione dei problemi

Se riscontrate problemi nell'utilizzo del DRX-730, cercateli nella seguente tabella e provate a risolverli nel modo suggerito. Se il problema non è contemplato nell'elenco oppure non riuscite a risolverlo da soli, contattate il vostro rivenditore Yamaha.

### Generale

Problema	Causa possibile	Soluzione
<b>Il DRX-730 si spegne non appena viene acceso.</b>	Il cavo dell'alimentazione potrebbe non essere collegato correttamente.	Accertatevi che il cavo dell'alimentazione sia collegato adeguatamente a una presa CA a muro.
	Un cavo degli altoparlanti potrebbe avere causato un cortocircuito.	Accertatevi che i cavi degli altoparlanti siano collegati correttamente (vedi pagina 9).
	Il DRX-730 potrebbe avere subito un forte shock elettrico dovuto, per esempio, a un fulmine o a eccessiva elettricità statica.	Impostate il DRX-730 su standby quindi scollegate il cavo dell'alimentazione. Aspettate 30 secondi, ricollegate il cavo dell'alimentazione e riaccendete l'unità.
<b>Gli altoparlanti non producono alcun suono.</b>	Il volume è impostato sul minimo.	Aumentate il volume (vedi pagina 17).
	L'audio è silenziato.	Ripristinate l'audio (vedi pagina 17).
	È stata selezionata la sorgente d'ingresso sbagliata.	Selezionate la sorgente d'ingresso corretta (vedi pagina 16).
	I cavi degli altoparlanti non sono collegati correttamente.	Controllate i collegamenti dei cavi degli altoparlanti (vedi pagina 9).
	Il disco caricato non è supportato.	Utilizzate solo i formati di dischi supportati (vedi pagina 62).
<b>Non ci sono immagini sul televisore.</b>	I cavi del televisore non sono collegati correttamente.	Controllate i collegamenti dei cavi del televisore (vedi pagina 12).
	Se utilizzate contemporaneamente i collegamenti COMPONENT VIDEO OUT e HDMI, i connettori COMPONENT VIDEO OUT potrebbero emettere video progressivo indipendentemente dall'impostazione "Component Out".	Scollegate il dispositivo HDMI oppure collegate un televisore che supporta il video progressivo ai connettori COMPONENT VIDEO OUT (vedi pagina 12).

Problema	Causa possibile	Soluzione
<b>L'immagine televisiva non viene riprodotta correttamente.</b>	Le impostazioni "Video Output" sono sbagliate.	Controllate le impostazioni "Video Output" e correggetele se necessario (vedi pagina 57).
	L'impostazione "Component Out" è impostata su "Progressive", ma il televisore collegato all'uscita COMPONENT VIDEO OUT non supporta la scansione progressiva.	Impostate "Component Out" su "Interlace" (vedi pagina 57).
	L'impostazione "AV Connector Out" è impostata su "RGB", ma il televisore collegato al connettore AV MONITOR OUT non supporta RGB.	Impostate "AV Connector Out" su "Video" (vedi pagina 57).
	Il televisore collegato al connettore HDMI non supporta la risoluzione selezionata.	Impostate "HDMI Resolution" su una risoluzione supportata dal televisore HDMI (vedi pagina 58).
<b>Appare il messaggio "HDMI ERROR" o sul televisore HDMI non appare alcuna immagine.</b>	È stata selezionata la risoluzione HDMI sbagliata oppure è avvenuto un errore HDMI.	Controllate l'impostazione "HDMI Resolution" e correggetela se necessario (vedi pagina 58).
		Reimpostare le impostazioni "HDMI" (vedi pagina 58).
<b>Il DRX-730 si spegne inaspettatamente.</b>	È stato impostato lo sleep timer.	Accendete di nuovo il DRX-730.
	La funzione "Auto Standby" imposta automaticamente il DRX-730 in standby.	Controllate l'impostazione "Auto Standby" (vedi pagina 22).
<b>Un altoparlante emette un suono più basso dell'altro.</b>	I cavi non sono collegati correttamente.	Controllate i collegamenti dei cavi (vedi pagina 9).
<b>Non si riesce ad aumentare il volume oppure il suono è distorto.</b>	Il dispositivo collegato ai connettori AUX OUT del DRX-730 è spento.	Accendete il dispositivo.
<b>Alcune sorgenti d'ingresso non possono essere registrate.</b>	L'uscita OPTICAL DIGITAL OUT non emette segnali provenienti dalla radio e dai connettori DOCK, AUX IN o PORTABLE.	Per registrare da queste sorgenti, collegate i connettori AUX OUT del DRX-730 all'ingresso audio analogico del dispositivo di registrazione (vedi pagina 53).
<b>Il DRX-730 non funziona correttamente.</b>	Il DRX-730 potrebbe avere subito un forte shock elettrico dovuto, per esempio, a un fulmine o a eccessiva elettricità statica oppure c'è stato un calo di corrente.	Impostate il DRX-730 su standby quindi scollegate il cavo dell'alimentazione. Aspettate 30 secondi, ricollegate il cavo dell'alimentazione e riaccendete l'unità.
<b>Un dispositivo digitale o ad alta frequenza nelle vicinanze emette rumore.</b>	Il dispositivo potrebbe essere troppo vicino al DRX-730.	Allontanate il dispositivo dal DRX-730.
<b>L'orologio è sbagliato.</b>	L'alimentazione è rimasta scollegata per più di 5 minuti (il cavo dell'alimentazione è stato scollegato dalla presa CA a muro oppure è avvenuta un'interruzione di corrente).	Collegate il DRX-730 a una presa CA a muro quindi impostate l'orologio (vedi pagina 21).

## Telecomando

Problema	Causa possibile	Soluzione
<b>Il telecomando non funziona.</b>	Il telecomando è fuori dal suo raggio di azione.	Utilizzate il telecomando all'interno del suo raggio di azione (vedi pagina 8).
	Il sensore del comando a distanza del DRX-730 è soggetto alla luce diretta del sole o a una luce fluorescente di tipo inverter.	Cambiate la luce o spostate il DRX-730.
	È stata selezionata la sorgente d'ingresso sbagliata. Alcuni pulsanti eseguono funzioni diverse a seconda della sorgente d'ingresso selezionata (vedi pagina 6).	Selezionate la sorgente d'ingresso corretta (vedi pagina 16).
	Le batterie sono esaurite e devono essere sostituite.	Sostituitele con due batterie nuove (vedi pagina 8).

## Riprodurre dischi

Problema	Causa possibile	Soluzione
<b>Alcune funzioni non funzionano.</b>	Non tutti i dischi supportano tutte le funzioni di riproduzione del DRX-730.	Provate con un altro disco.
<b>La riproduzione non viene avviata, l'immagine o il suono presenta del rumore oppure la riproduzione si interrompe inaspettatamente.</b>	Il disco non è caricato correttamente nel vassoio dei dischi.	Posizionate il disco con le scritte verso l'alto al centro del vassoio dei dischi (vedi pagina 23).
	Il disco è sporco.	Controllate il disco e pulitelo se necessario (vedi pagina 65).
	Il disco caricato non è supportato.	Utilizzate solo i formati di dischi supportati (vedi pagina 62).
	Condensa sulle lenti della testina di lettura. Quando il DRX-730 viene spostato da un ambiente freddo a uno caldo, si potrebbe formare della condensa sulle lenti della testina di lettura.	Aspettate uno o due ore che la condensa evapori e poi provate di nuovo.
<b>Quando viene caricato un disco DVD-Video, continua ad apparire lo stesso messaggio e non si può accedere al menu o al contenuto del disco.</b>	È attiva la funzione "Resume" o "Last Memory".	Premete due volte Arresto (■) per annullare la funzione "Resume".
		Resettate il DRX-730 per cancellare i dati Resume memorizzati (vedi pagina 66).
<b>Non si riescono a selezionare colonne sonore o sottotitoli in lingue straniere.</b>	Il disco caricato non contiene colonne sonore o sottotitoli in lingue straniere.	Vedi la custodia del disco per maggiori dettagli su colonne sonore e sottotitoli in lingue straniere.
	L'operazione non è consentita dal disco.	Utilizzate il menu del disco per selezionare colonne sonore e sottotitoli in lingue straniere.

Problema	Causa possibile	Soluzione
<b>Non vengono visualizzati i sottotitoli.</b>	La funzione sottotitoli è disattivata.	Selezionate un'opzione di sottotitoli (vedi pagina 27).
	Il disco caricato non contiene sottotitoli.	Vedi la custodia del disco per maggiori dettagli sui sottotitoli.
	Se utilizzate la riproduzione ripetuta A-B, i sottotitoli al di fuori della sezione specificata potrebbero non essere visualizzati.	Disattivate la riproduzione ripetuta A-B (vedi pagina 29).
<b>Non si riescono a selezionare le angolazioni di ripresa.</b>	Il disco caricato non contiene angolazioni di ripresa multiple.	Vedi la confezione del disco per maggiori dettagli sulle angolazioni di ripresa.
<b>Non si riescono a riprodurre alcuni file.</b>	Potete riprodurre solo file MP3, WMA, MPEG-4 AAC e JPEG senza alcuna protezione della copia (DRM).	Utilizzate file senza alcuna protezione della copia.
	Il formato del file non è supportato.	Utilizzate solo i formati di file supportati (vedi pagina 63 e 64).
<b>Non si riesce a registrare un DVD.</b>	Il DVD ha la protezione della copia.	La maggior parte dei dischi DVD-Video hanno la protezione per la copia e non possono essere registrati.
<b>L'immagine televisiva è disturbata.</b>	L'immagine può risultare disturbata durante il riavvolgimento o l'avanzamento veloce.	Questo non indica un malfunzionamento.
<b>L'immagine è allargata o appaiono barre nere.</b>	L'impostazione "TV Screen" non è impostata correttamente.	Controllate l'impostazione "TV Screen" e correggetela se necessario (vedi pagina 57).
<b>Alcune zone dell'immagine presentano delle ombre.</b>	Il materiale video è incompatibile con la funzione di scansione progressiva a causa del tipo di materiale o del modo in cui è stato modificato.	Impostate "Component Out" su "Interlace" (vedi pagina 57).
<b>Il disco è stato espulso subito dopo essere stato caricato.</b>	Il disco caricato non è supportato.	Utilizzate solo i formati di dischi supportati (vedi pagina 62).
<b>Sul display appare il messaggio "No Disc" anche se è stato caricato un disco.</b>	Il disco non è caricato correttamente nel vassoio dei dischi.	Posizionate il disco con le scritte verso l'alto al centro del vassoio dei dischi (vedi pagina 23).
<b>Non viene visualizzato il menu "Setup", "Initial Settings" o "Video Adjust".</b>	Questi menu possono essere visualizzati solo quando viene selezionata la sorgente d'ingresso DVD.	Selezionate la sorgente d'ingresso DVD (vedi pagina 16).

## Sintonizzatore

### ■ FM/AM

Problema	Causa possibile	Soluzione
<b>Non si riescono a selezionare le preselezioni radio.</b>	Le preselezioni sono state cancellate.	Preselezionate nuovamente le stazioni radio (vedi pagina 39).
<b>Le preselezioni sono state cancellate.</b>	Il DRX-730 è rimasto scollegato dalla presa CA a muro per più di una settimana.	Accertatevi che il cavo dell'alimentazione sia collegato adeguatamente quindi preselezionate nuovamente le stazioni radio (vedi pagina 39).

■ FM

Problema	Causa possibile	Soluzione
<b>La ricezione è rumorosa.</b>	L'antenna FM non è collegata correttamente.	Accertatevi che l'antenna FM sia collegata correttamente (vedi pagina 11).
	Il segnale proveniente dalla stazione FM sintonizzata è debole oppure la ricezione di quella stazione nella vostra zona è scadente.	Riducete il rumore passando alla modalità di sintonizzazione manuale (vedi pagina 38) oppure collegate un'antenna FM da esterno (venduta separatamente). Per maggiori informazioni, consultate un installatore specializzato della vostra zona.
<b>La ricezione è scadente (il suono è distorto) anche con un'antenna FM esterna.</b>	Ci sono interferenze multipath dovute al segnale FM che si riflette contro montagne, edifici alti o altri ostacoli.	Regolate l'altezza, la direzione o la collocazione dell'antenna FM.
<b>Con la sintonizzazione automatica non vengono localizzate alcune stazioni radio.</b>	Il segnale proveniente dalla stazione FM è debole oppure la ricezione di quella stazione nella vostra zona è scadente.	Provate a passare alla modalità di sintonizzazione manuale (vedi pagina 38) oppure collegate un'antenna FM da esterno (venduta separatamente). Per maggiori informazioni, consultate un installatore specializzato della vostra zona.

■ AM

Problema	Causa possibile	Soluzione
<b>La ricezione è molto rumorosa.</b>	Interferenza atmosfera o tuoni oppure il DRX-730 produce rumore a causa di una luce fluorescente, di un motore o di elettrodomestici dotati di termostato.	Potrebbe essere difficile eliminare totalmente questo tipo di rumore. Tuttavia a volte può essere ridotto collegando un'antenna AM da esterno o dotando l'antenna di una messa a terra (vedi pagina 11).
	L'antenna AM da interno è troppo vicina al DRX-730.	Allontanate l'antenna dal DRX-730 oppure provate a regolarne la direzione.
	Il DRX-730 è troppo vicino al televisore, soprattutto se il rumore si sente di sera.	Allontanate il DRX-730 dal televisore.
<b>Con la sintonizzazione automatica non vengono localizzate alcune stazioni radio.</b>	L'antenna a quadro AM non è collegata correttamente.	Accertatevi che l'antenna a quadro AM sia collegata correttamente (vedi pagina 11).
	Il segnale proveniente dalla stazione AM sintonizzata è debole oppure la ricezione di quella stazione nella vostra zona è scadente.	Provate a passare alla modalità di sintonizzazione manuale (vedi pagina 38).

**Timer**

Problema	Causa possibile	Soluzione
<b>Non si riesce a impostare il timer.</b>	L'orologio non è ancora stato impostato.	Impostate l'orologio (vedi pagina 21).
<b>Il timer non ha funzionato.</b>	L'ora di accensione e spegnimento è la stessa.	Impostate correttamente le ore di accensione e di spegnimento (vedi pagina 45).

## Riproduzione dell'iPod

Problema	Causa possibile	Soluzione
<b>La riproduzione dell'iPod non funziona.</b>	LiPod non è stato posizionato correttamente nel dock universale per iPod di Yamaha.	Accertatevi di posizionare correttamente l'iPod nel dock universale per iPod di Yamaha (vedi pagina 47).
	Il cavo del dock non è collegato correttamente al dock universale per iPod di Yamaha o al DRX-730.	Controllate i collegamenti del cavo del dock e correggeteli se necessario (vedi pagina 47).
<b>Alcune funzioni iPod non funzionano come previsto.</b>	A seconda del modello di iPod e della versione del firmware, alcune funzioni iPod potrebbero non funzionare come previsto oppure potrebbero non funzionare affatto.	Accertatevi che l'iPod abbia installato il firmware più recente. Vedi il sito della Apple per informazioni.
<b>Il video riprodotto con l'iPod non appare sullo schermo dell'iPod stesso.</b>	LiPod è impostato per visualizzare i video sullo schermo del televisore.	Mentre l'iPod è inserito nell'apposito dock universale Yamaha si deve impostare l'opzione TV Out di quest'ultimo su Off.
<b>Sul display appare il messaggio "Unknown iPod".</b>	LiPod non è supportato.	Utilizzate solo i modelli di iPod supportati (vedi pagina 47).
<b>Sul display appare il messaggio "Disconnected".</b>	Nel dock universale per iPod di Yamaha non c'è alcun iPod.	Inserite l'iPod nel dock universale per iPod di Yamaha (vedi pagina 47).

## Riproduzione del dispositivo di archiviazione USB

Problema	Causa possibile	Soluzione
<b>Non si riesce a riprodurre il contenuto di un dispositivo di archiviazione di massa USB.</b>	Non tutti i dispositivi di archiviazione USB vengono riconosciuti dal DRX-730.	Provate con un altro dispositivo di archiviazione USB.
	Sono supportati solo i dispositivi di archiviazione USB formattati con FAT16 o FAT32.	Riformattate il dispositivo di archiviazione USB con FAT16 o FAT32.
	Il dispositivo di archiviazione USB è collegato a un hub USB, ma il DRX-730 non supporta gli hub USB.	Collegate il dispositivo di archiviazione USB direttamente alla porta USB del DRX-730.
<b>Non si riescono a riprodurre alcuni file.</b>	Potete riprodurre solo file MP3, WMA, MPEG-4 AAC e JPEG senza alcuna protezione della copia (DRM).	Utilizzate file senza alcuna protezione della copia.
	Il formato del file non è supportato.	Utilizzate solo i formati di file supportati (vedi pagina 63 e 64).

Problema	Causa possibile	Soluzione
<b>Sul display appare il messaggio "NO USB" o "USB ERROR".</b>	Il dispositivo USB non è compatibile oppure il DRX-730 non può fornire sufficiente alimentazione al dispositivo perché questo funzioni correttamente.	Spegnete e accendete nuovamente il DRX-730.
		Impostate il DRX-730 su standby, scolgate il dispositivo di archiviazione USB quindi collegatelo nuovamente.
		Selezionate la sorgente d'ingresso USB quindi collegate il dispositivo USB.
		Selezionate un'altra sorgente d'ingresso quindi selezionate di nuovo USB.
		Se il dispositivo di archiviazione USB ha in dotazione un proprio adattatore, utilizzatelo per alimentare il dispositivo di archiviazione USB mentre è collegato al DRX-730.
		Se appare ancora il messaggio, probabilmente il dispositivo di archiviazione USB è incompatibile con il DRX-730.

## Riproduzione Bluetooth

Problema	Causa possibile	Soluzione
<b>Non si riesce a collegare un lettore musicale o un telefono cellulare compatibile con Bluetooth.</b>	Il cavo del dock non è collegato correttamente all'YBA-10 di Yamaha o al DRX-730.	Controllate i collegamenti del cavo del dock e correggeteli se necessario (vedi pagina 51).
	Il dispositivo Bluetooth non supporta AVRCP o A2DP.	Utilizzate un dispositivo Bluetooth che supporta AVRCP o A2DP.
	Il dispositivo Bluetooth è troppo distante dall'YBA-10 di Yamaha.	Accertatevi che il dispositivo Bluetooth sia in linea diretta con l'YBA-10 di Yamaha ed entro 10 metri.
	C'è un ostacolo tra il dispositivo Bluetooth e l'YBA-10 di Yamaha.	
	Un dispositivo nelle vicinanze sta trasmettendo a 2.4GHz (per es. un forno a microonde o un dispositivo di rete wireless).	Allontanate l'YBA-10 di Yamaha dal dispositivo.
	Non è stato eseguito l'accoppiamento.	Accoppiate il dispositivo Bluetooth con il DRX-730 (vedi pagina 51).
	La funzionalità Bluetooth sul dispositivo bluetooth è disattivata.	Accertatevi che la funzionalità Bluetooth sul dispositivo Bluetooth sia attiva.
<b>Alcune funzioni non funzionano come previsto.</b>	A seconda del dispositivo Bluetooth e della versione del firmware, alcune funzioni di riproduzione potrebbero non funzionare come previsto oppure potrebbero non funzionare affatto.	Utilizzate un dispositivo Bluetooth compatibile.
<b>Sul display appare il messaggio "Not found".</b>	Il DRX-730 non riesce a trovare l'ultimo dispositivo Bluetooth utilizzato.	Accertatevi che il dispositivo Bluetooth sia visibile e nel raggio di azione (vedi pagina 51).
<b>Sul display appare il messaggio "Not Available".</b>	Non potete accoppiare l'YBA-10 di Yamaha con un nuovo dispositivo Bluetooth se è già collegato a un altro dispositivo.	Scolgate il dispositivo correntemente collegato prima di effettuare l'accoppiamento con un nuovo dispositivo.

## Caratteristiche tecniche

### Sezione dell'amplificatore

- Minima potenza RMS per canale (20kHz Factory LPF)  
(6Ω, 1kHz, 0,9% THD) ..... 20W + 20W
- Massima potenza RMS per canale (20kHz Factory LPF)  
(6Ω, 1kHz, 10% THD) ..... 30W + 30W
- Distorsione armonica totale  
AUX, PORTABLE (20kHz-LPF, 1kHz, 1W)..... meno di 0,05%
- Sensibilità e impedenza in ingresso  
AUX, PORTABLE (1kHz, 20W) ..... 400mV/47 kΩ
- Risposta in frequenza  
AUX, PORTABLE .....10Hz~22kHz ±3dB
- Rapporto segnale-rumore  
(input shorted AUX, PORTABLE, IHF-A) ..... più di 95dB

### Sezione del sintonizzatore

#### ■ Sezione FM

- Gamma di sintonizzazione  
Modelli per gli Stati Uniti e il Canada..... 87.5~107.9  
Modelli per Taiwan e l'Asia .....87.5~107.9 o 87.5~108.0  
Altri modelli ..... 87.5~108.0MHz
- Rapporto segnale-rumore (mono)..... 75dB
- Sensibilità (segnale/rumore 30dB)..... 1,0 μV

#### ■ Sezione AM

- Gamma di sintonizzazione  
Modelli per gli Stati Uniti e il Canada..... 530~1710kHz  
Modelli per Taiwan e l'Asia ..... 530~1710kHz o 531~1611kHz  
Altri modelli ..... 531~1611kHz
- Rapporto segnale-rumore ..... 32dB
- Sensibilità (segnale/rumore 20dB).....700 μV

### Sezione DVD

- AUX OUT  
Livello in uscita (1kHz 0dB) .....2V (±0,3)  
Rapporto segnale-rumore..... più di 100dB  
Gamma dinamica (48kHz, 24 bit) ..... più di 95dB  
Distorsione armonica totale ..... meno di 0,005%
- Risposta in frequenza  
CD-DA/VIDEO CD ..... 10Hz~20kHz  
DVD (48kHz) ..... 10Hz~22kHz  
DVD (96kHz) ..... 10Hz~44kHz
- Uscita video  
Composito .....1 Vp-p/75Ω  
Component.....1 Vp-p/75Ω (Y)  
0.7 Vp-p/75Ω (PB, PR)
- RGB (SCART)..... 0.7 Vp-p

### Formato audio

- Decodifica Dolby Digital, DTS, MPEG
- PCM DATA: 16 bit
- LPCM DATA: 20/24 bit  
Fs: Supporto downmixing a 44,1, 48kHz, 88,2/96kHz

### Generale

- Alimentazione  
Modelli per gli Stati Uniti e il Canada.....CA 120V, 60Hz  
Modello per l'Australia .....CA 240V, 50Hz  
Modelli per il Regno Unito, l'Europa e la  
Russia .....CA 230V, 50Hz  
Modello per la Corea.....CA 220V, 60Hz  
Modello per l'Asia ..... AC 220~240V, 50/60Hz  
Modello per la Cina.....CA 220V, 50Hz  
Modello per Taiwan.....CA 110V, 60Hz
- Assorbimento elettrico ..... 30W
- Assorbimento elettrico in standby .....meno di 1W
- Pickup a laser  
Tipo..... Laser semiconduttore AlGaInP  
Lunghezza d'onda..... 655nm (DVD), 790nm (VCD/CD)  
Potenza in uscita .....5mW (DVD), 7mW (VCD/CD)
- Dimensioni (L x A x P)..... 215 x 113 x 300mm
- Peso .....2,9kg
- Gamma di temperatura di funzionamento ..... 5~35°C
- Gamma di umidità di funzionamento  
..... 5~90% (senza condensa)

Le caratteristiche tecniche sono soggette a modifica senza preavviso.



# Precaución: Lea las indicaciones siguientes antes de utilizar este aparato.

1. Para asegurar el mejor rendimiento de este aparato, lea atentamente este manual. Y luego guárdelo en un lugar seguro para poder consultarlo en el futuro en caso de ser necesario.
2. Instale este sistema de sonido en un lugar bien ventilado, fresco, seco y limpio, alejado de la luz solar directa, fuentes de calor, vibración, polvo, humedad y/o frío. Deje un espacio de ventilación de 10 cm como mínimo en la parte superior de la unidad, 10 cm por los lados derecho e izquierdo y 10 cm por la parte trasera.
3. Coloque este aparato lejos de otros aparatos eléctricos, motores o transformadores, para evitar así los ruidos de zumbido.
4. No exponga este aparato a cambios bruscos de temperaturas, del frío al calor, ni lo coloque en lugares muy húmedos (una habitación con deshumidificador, por ejemplo), para impedir así que se forme condensación en su interior, lo que podría causar una descarga eléctrica, un incendio, daños en el aparato y/o lesiones a las personas.
5. Evite instalar este aparato en un lugar donde puedan caer encima objetos extraños o donde quede expuesto al goteo o a la salpicadura de líquidos. Encima de este aparato no ponga:
  - Otros componentes, porque pueden causar daños y/o decoloración en la superficie de este aparato.
  - Objetos con fuego (velas, por ejemplo), porque pueden causar un incendio, daños en el aparato y/o lesiones a las personas.
  - Recipientes con líquidos, porque pueden caerse y derramar el líquido, causando descargas eléctricas al usuario y/o dañando el aparato.
6. No tape este aparato con un periódico, mantel, cortina, etc. para no impedir el escape del calor. Si aumenta la temperatura en el interior del aparato, esto puede causar un incendio, daños en el aparato y/o lesiones a las personas.
7. No enchufe este aparato a una toma de corriente hasta después de haber terminado todas las conexiones.
8. No ponga el aparato al revés. Podría recalentarse y posiblemente causar daños.
9. No utilice una fuerza excesiva con los conmutadores, los controles y/o los cables.
10. Cuando desconecte el cable de la alimentación de la toma de corriente, sujete la clavija y tire de ella; no tire del propio cable.
11. No limpie este aparato con disolventes químicos porque podría estropear el acabado.
12. Utilice solamente la tensión especificada en este aparato. Utilizar el aparato con una tensión superior a la especificada resulta peligroso y puede producir un incendio, daños en el aparato y/o lesiones a las personas. Yamaha no se hará responsable de ningún daño debido al uso de este aparato con una tensión diferente de la especificada.
13. Para evitar daños debidos a rayos, durante una tormenta eléctrica, mantenga el cable de alimentación desconectado de la toma de corriente de la pared o de la unidad.
14. No intente modificar ni arreglar este aparato. Póngase en contacto con el personal de servicio Yamaha cualificado cuando necesite realizar alguna reparación. La caja no deberá abrirse nunca por ninguna razón.
15. Cuando no piense utilizar este aparato durante mucho tiempo (es decir, cuando se ausente de casa por vacaciones, etc.) desconecte el cable de alimentación de la toma de corriente.
16. Instale esta unidad cerca de la toma de CA y donde se pueda alcanzar fácilmente la clavija de alimentación de CA.
17. Asegúrese de leer la sección "Solución de problemas" del manual del usuario sobre los errores comunes de operación antes de dar por concluido que su aparato está averiado.
18. Antes de trasladar esta unidad, pulse STANDBY/ON para ponerlo en el modo de espera, y luego desconecte el cable de alimentación de CA de la toma de corriente.
19. Las pilas no deberán exponerse a un calor excesivo como, por ejemplo, la luz solar directa, el fuego o algo similar.
20. La presión acústica excesiva de los auriculares puede causar pérdida auditiva.

Esta unidad no se desconecta de la fuente de alimentación de CA si está conectada a una toma de corriente, aunque la propia unidad esté apagada. A este estado se le llama modo de espera. En este estado, esta unidad ha sido diseñada para que consuma un cantidad de corriente muy pequeña.

## ■ PELIGRO

Esta unidad emite radiación láser visible cuando se abre. Evite la exposición directa a los rayos láser. Cuando se conecte esta unidad a una toma de corriente no acerque sus ojos a la abertura de la bandeja del disco ni a otras aberturas para mirar al interior.

El componente láser de este producto es capaz de emitir radiación que sobrepasa el límite establecido para la clase 1.

## ■ SEGURIDAD CONTRA LA RADIACIÓN LÁSER

Esta unidad utiliza rayos láser. Debido a la posibilidad de que se produzcan daños en los ojos, la extracción de la cubierta de la unidad o las reparaciones solamente deberán ser realizadas por un técnico cualificado.

### LÁSER

Tipo	Láser de semiconductor AlGaInP
Longitud de onda	655 nm (DVD) 790 nm (VCD/CD)
Potencia de salida	5 mW (DVD) 7 mW (VCD/CD)
Divergencia del rayo láser	20 grados

### ADVERTENCIA

PARA REDUCIR EL RIESGO DE INCENDIO O DESCARGA ELÉCTRICA, NO EXPONGA ESTA UNIDAD A LA LLUVIA NI A LA HUMEDAD.

### PRECAUCIÓN

Peligro de explosión si la pila se sustituye incorrectamente. Sustitúyala por otra del mismo tipo o de un tipo equivalente.

## Información para Usuarios sobre Recolección y Disposición de Equipamiento Viejo y Baterías usadas



Estos símbolos en los productos, embalaje, y/o documentación que se acompañe significan que los productos electrónicos y eléctricos usados y las baterías usadas no deben ser mezclados con desechos hogareños corrientes.

Para el tratamiento, recuperación y reciclado apropiado de los productos viejos y las baterías usadas, por favor llévelos a puntos de recolección aplicables, de acuerdo a su legislación nacional y las directivas 2002/96/EC y 2006/66/EC.



Al disponer de estos productos y baterías correctamente, ayudará a ahorrar recursos valiosos y a prevenir cualquier potencial efecto negativo sobre la salud humana y el medio ambiente, el cual podría surgir de un inapropiado manejo de los desechos.

Para mayor información sobre recolección y reciclado de productos viejos y baterías, por favor contacte a su municipio local, su servicio de gestión de residuos o el punto de venta en el cual usted adquirió los artículos.

### [Información sobre la Disposición en otros países fuera de la Unión Europea]



Estos símbolos sólo son válidos en la Unión Europea. Si desea deshacerse de estos artículos, por favor contacte a sus autoridades locales y pregunte por el método correcto de disposición.

### Nota sobre el símbolo de la batería (ejemplos de dos símbolos de la parte inferior)

**Pb**

Este símbolo podría ser utilizado en combinación con un símbolo químico. En este caso el mismo obedece a un requerimiento dispuesto por la Directiva para el elemento químico involucrado.

## Garantía limitada para el Área Económica Europea (AEE) y Suiza

Gracias por haber elegido un producto Yamaha. En el caso poco probable de que su producto Yamaha necesite el servicio que concede la garantía, póngase en contacto por favor con el concesionario a quien adquirió el producto. Si usted tiene alguna dificultad, póngase en contacto por favor con la oficina representativa de Yamaha en su país. Podrá encontrar todos los detalles necesarios en nuestros sitios Web (<http://www.yamaha-hifi.com/> o <http://www.yamaha-uk.com/> para los residentes del Reino Unido).

El producto tiene una garantía de dos años, a partir de la fecha de la compra original, que cubre las reparaciones de las averías que pueda tener debido a defectos en la mano de obra o en los materiales empleados en su fabricación. Yamaha se compromete, sujeto a las condiciones listadas más abajo, a reparar el producto o cualquier pieza (o piezas) que tenga defectos, o a sustituirlo, a discreción de Yamaha, sin cobrar ningún honorario por las piezas o la mano de obra. Yamaha se reserva el derecho de reemplazar un producto por otro de clase y/o precio y condiciones similares, en el caso de que éste no se fabrique más o se considere que las reparaciones resultan poco económicas.

### Condiciones de la garantía

- El producto defectuoso DEBERÁ ir acompañado de la factura o recibo de venta original (que muestre la fecha de la compra, el código del producto y el nombre del concesionario), junto con una explicación que describa detalladamente la avería. Si falta esta prueba clara de la compra, Yamaha se reserva el derecho a no proveer el servicio de reparaciones gratis, y el producto podrá ser devuelto al cliente corriendo éste con todos los gastos relacionados con el envío.
- El producto DEBERÁ haber sido adquirido en el establecimiento de un concesionario Yamaha AUTORIZADO dentro del Área Económica Europea (AEE) o Suiza.
- El producto no deberá haber sido sometido a ninguna modificación ni alteración, a menos que ésta haya sido autorizada por escrito por Yamaha.
- De esta garantía se excluye lo siguiente:
  - El mantenimiento periódico y la reparación o sustitución de piezas debidos al desgaste natural.
  - Los daños debidos a:
    - Reparaciones realizadas por el propio cliente o por un tercero que no cuente con ninguna autorización.
    - Embalaje inadecuado o maltrato, cuando el producto está siendo transportado desde el lugar de residencia del cliente. Tenga en cuenta que el cliente es el responsable de embalar el producto adecuadamente cuando éste es devuelto para ser reparado.
    - Mal uso, incluyendo, pero sin limitarse a: (a) no usar el producto de forma normal o no seguir las instrucciones de uso, mantenimiento y almacenamiento apropiadas indicadas por Yamaha, y (b) instalación o uso del producto de forma inconsistente con las normas técnicas o de seguridad vigentes en el país donde éste se utiliza.
    - Accidentes, rayos, agua, fuego, ventilación inadecuada, fuga de pilas o cualquier otra causa fuera del control de Yamaha.
    - Defectos del sistema en el que se incorpora este producto e/o incompatibilidad con productos de terceros.
    - Uso de un producto importado en la EEA y/o Suiza, no por Yamaha, donde ese producto no cumple con las normas técnicas o de seguridad del país donde se usa y/o con la especificación estándar de un producto vendido por Yamaha en la EEA y/o en Suiza.
    - Productos que no están relacionados con AV (audiovisual).(Los productos sujetos a la "Declaración de Garantía de AV de Yamaha" se definen en nuestro sitio Web <http://www.yamaha-hifi.com/> o <http://www.yamaha-uk.com/> para los residentes del Reino Unido.)
- Cuando las garantías del país donde se compra el producto y del país donde éste se usa son diferentes se aplicará la garantía del país donde se usa el producto.
- Yamaha no se hará responsable de ninguna pérdida o daño directo, emergente o de cualquier otro tipo; sólo se hará responsable de la reparación o sustitución del producto.
- Haga una copia de seguridad de cualquier configuración o datos personalizados, ya que Yamaha no se hará responsable de ninguna alteración o pérdida que tal configuración o datos puedan sufrir.
- Esta garantía no afecta a los derechos legales del consumidor bajo las leyes nacionales aplicables vigentes, ni a los derechos del consumidor contra el concesionario surgidos de su contrato de venta/compra.

## ■ Avisos legales

Este producto incorpora tecnología de protección del copyright que está protegida por patentes de los EE.UU. y otros derechos de propiedad intelectual. La utilización de esta tecnología de protección del copyright debe estar autorizada por Macrovision y está pensada sólo para uso doméstico y para fines de visualización limitados sólo bajo el consentimiento de Macrovision. Quedan prohibidas la ingeniería inversa así como su desmontaje.

## ■ iPod™

“Apple”, “iPod” y “iTunes” son marcas comerciales de Apple Inc., registradas en los EE.UU. y otros países.

Bluetooth es una marca comercial registrada de Bluetooth SIG y la utiliza Yamaha de acuerdo con un acuerdo de licencia.



DivX, DivX Ultra Certified y logotipos asociados son marcas comerciales de DivX, Inc. y se utilizan bajo licencia.



Fabricado bajo licencia de Dolby Laboratories. Dolby y el símbolo de la doble D son marcas comerciales de Dolby Laboratories.



Fabricado bajo la licencia bajo los números de patente de los EE.UU.: 5,451,942; 5,956,674; 5,974,380; 5,978,762; 6,487,535 y otras patentes de los EE.UU. e internacionales emitidas y pendientes. DTS y DTS 2.0 + Digital Out son marcas comerciales registradas y los logotipos y el símbolo DTS son marcas comerciales de DTS, Inc. ©1996~2007 DTS, Inc. Todos los derechos reservados.



“HDMI”, el logotipo “HDMI” y “High-Definition Multimedia Interface” son marcas comerciales o marcas comerciales registradas de HDMI Licensing LLC.

La tecnología de decodificación de audio MPEG Layer-3 bajo licencia de Fraunhofer IIS y Thomson multimedia.

Windows Media es una marca comercial registrada o una marca comercial de Microsoft Corporation en los Estados Unidos y/u otros países.

## ■ Memoria de seguridad

Si el cable de alimentación se desconecta de la toma de CA, el DRX-730 guardará las presintonías de radio y otros ajustes durante al menos 1 semana.

## ■ Acerca de este manual

A no ser que se indique lo contrario, las instrucciones en este manual como “pulse ENTER” se refieren a los botones del control remoto.

Las instrucciones y los procedimientos en este manual asumen que el DRX-730 está activado.

Este manual se imprimió antes de producirse el DRX-730. Según nuestra política de mejora continuada, el diseño y las especificaciones están sujetos a cambio. En el caso poco probable de que este manual de instrucciones esté en desacuerdo con el funcionamiento real del DRX-730, el DRX-730 se considerará correcto.

## ■ Manejo del mando a distancia

- En el área entre el mando a distancia y esta unidad no deberá haber obstáculos.
- No derrame agua u otros líquidos en el mando a distancia.
- No deje caer el mando a distancia.
- No deje ni guarde el mando a distancia en las condiciones siguientes:
  - lugares de humedad alta como, por ejemplo, cerca de un baño
  - lugares de alta temperatura como, por ejemplo, cerca de una calefacción o estufa
  - lugares con temperaturas demasiado bajas
  - lugares polvorientos
- No esponga el sensor del mando a distancia a una luz intensa, y en particular a una lámpara fluorescente tipo inversor, o el mando a distancia no funcionará bien. Si es necesario, aleje esta unidad de la luz directa.

## ■ Notas acerca de las pilas

- Cambie todas las pilas si nota que el margen de control del mando a distancia se reduce.
- Use pilas AA, R6, UM-3.
- Asegúrese de que las polaridades estén bien puestas. Vea la ilustración del interior del compartimiento de las pilas.
- Quite las pilas si no va a usar el mando a distancia durante mucho tiempo.
- No utilice pilas viejas y nuevas juntas.
- No utilice juntas pilas de tipos diferentes (alcalinas y de manganeso, por ejemplo). Lea las indicaciones de las pilas con atención porque hay tipos diferentes que pueden tener la misma forma y color.
- Si las pilas tienen fugas, tírelas inmediatamente. Evite tocar el material que sale de las pilas o dejar que éste entre en contacto con ropas, etc. Limpie a fondo el compartimiento de las pilas antes de instalar otras nuevas.
- No tire las pilas con la basura de casa; disponga correctamente de ellas según los reglamentos de su localidad.

# Contenido

<b>1</b>	<b>Introducción</b> .....	<b>2</b>			
	Características .....	2			
	Accesorios incluidos .....	2			
	Panel frontal .....	3			
	Pantalla .....	4			
	Panel posterior .....	5			
	Control remoto .....	6			
<b>2</b>	<b>Primeros pasos</b> .....	<b>8</b>			
	Instalar las baterías en el control remoto ..	8			
	Conectar los altavoces .....	9			
	Conectar un subwoofer autoamplificado ..	10			
	Conectar antenas .....	11			
	Conectar un televisor .....	12			
	Conectar un grabador (CDR, MDR etc.) ..	14			
	Conectar un receptor o decodificador AV ..	15			
	Conectar el cable de alimentación .....	15			
<b>3</b>	<b>Funciones generales</b> .....	<b>16</b>			
	Activar el DRX-730 .....	16			
	Seleccionar las fuentes de entrada .....	16			
	Ajustar el volumen .....	17			
	Enmudecer el sonido .....	17			
	Ajustar los graves y los agudos .....	18			
	Ajustar el balance .....	18			
	Modo de reproducción directo puro .....	19			
	Utilizar auriculares .....	19			
	Ajustar el brillo de la pantalla .....	20			
	Utilice el temporizador sleep .....	20			
	Ajustar el reloj .....	21			
	Visualizar la hora .....	22			
	En espera automático .....	22			
<b>4</b>	<b>Reproducir discos</b> .....	<b>23</b>			
	Utilizar la visualización en la pantalla .....	23			
	Reproducir discos .....	23			
	Reproducción en movimiento lento .....	26			
	Reproducción fotograma a fotograma ..	26			
	Seleccionar los idiomas y el audio .....	27			
	Seleccionar subtítulos .....	27			
	Seleccionar los ángulos de la cámara .....	28			
	Zoom .....	28			
	Reproducción de repetición .....	29			
	Reproducción repetida A-B .....	29			
	Reproducción aleatoria .....	30			
	Reproducción programada .....	31			
	Buscar discos .....	32			
	Reproducir los pases de diapositivas				
	JPEG .....	33			
	Utilizar Disc Navigator con los discos				
	DVD-Video, VCD y SVCD .....	34			
	Utilizar Disc Navigator con los discos MP3,				
	WMA, MPEG-4 AAC, DivX®, WMV y				
	JPEG .....	35			
	Visualizar información del disco .....	36			
	Visualizar el formato de audio .....	36			
<b>5</b>	<b>Utilizar el sintonizador</b> .....	<b>37</b>			
	Sintonizar emisoras de radio .....	37			
	Utilizar las presintonías .....	39			
	Sistema de Datos de Radio (Sólo modelos				
	para Europa y Rusia) .....	40			
<b>6</b>	<b>Utilizar el temporizador</b> .....	<b>44</b>			
	Ajustar la fuente de entrada .....	44			
	Ajustar la hora de activación .....	45			
	Ajustar la hora de desactivación .....	45			
	Activar y desactivar el temporizador .....	46			
<b>7</b>	<b>Reproducción de dispositivos</b>				
	<b>portátiles</b> .....	<b>47</b>			
	Reproducción del reproductor de música ..	47			
	Reproducción de un iPod .....	47			
	Reproducción USB .....	49			
	Reproducción de Bluetooth .....	51			
<b>8</b>	<b>Grabar</b> .....	<b>53</b>			
<b>9</b>	<b>Ajustes de audio y ajuste</b>				
	<b>de vídeo</b> .....	<b>54</b>			
	Menú "Audio Settings" .....	54			
	Menú "Video Adjust" .....	55			
<b>10</b>	<b>Ajustes iniciales</b> .....	<b>56</b>			
	Menú "Initial Settings" .....	56			
	<b>Apéndice</b> .....	<b>62</b>			
	Discos y formatos compatibles .....	62			
	Mantenimiento de los discos .....	65			
	Mantenimiento del DRX-730 .....	66			
	Reajustar el DRX-730 .....	66			
	Listas de idiomas, países y regiones .....	67			
	Solucionar problemas .....	68			
	Especificaciones .....	75			

1

2

3

4

5

6

7

8

9

10

Apéndice

Español

# Capítulo 1: Introducción

Gracias por elegir el receptor Yamaha DRX-730 DVD. Para disfrutar al máximo de su nuevo producto Yamaha, lea con atención este manual y guárdelo en un lugar seguro para futuras consultas.

## Características

- Reproduce los siguientes discos: DVD-Video, DVD-VR (discos DVD-R/RW/R DL grabados en modo VR), VCD, SVCD, CD, DTS CD de audio
- Reproduce los siguientes archivos: MP3, WMA, MPEG-4 AAC, JPEG, WMV<sup>1</sup>
- Producto DivX® Ultra Certified oficial.
- Reproduce todas las versiones de vídeo DivX® (incluyendo DivX® 6) con la reproducción mejorada de los archivos de soporte DivX® y DivX® Media Format.
- Salida HDMI (con conversión de resolución de vídeo de 1080p)
- Sintonizador FM/AM con 40 presintonías
- Sistema de Datos de Radio (modelos para Europa y Rusia)
- Amplificador clase D: 30W x 2 canales en 6Ω
- Modo de reproducción directo puro en alta fidelidad
- Jack mini del panel frontal para una reproducción rápida y fácil desde reproductores de música portátiles.
- Puerto USB en el panel frontal para una reproducción rápida y fácil desde dispositivos de almacenamiento USB.
- Jack DOCK para conexión a una base Dock universal para iPod de Yamaha opcional que permite escuchar la música del iPod en alta calidad. Y puede controlar el iPod con el control remoto del DRX-730 y recargarlo mientras escucha la música.
- El jack DOCK también se puede utilizar para conectar un receptor de audio inalámbrico Bluetooth YBA-10 de Yamaha para que pueda escuchar la música almacenada en el reproductor de música compatible con Bluetooth o en el teléfono móvil en alta calidad. Y puede controlar el dispositivo Bluetooth con el control remoto del DRX-730.
- Función del temporizador

1. El DRX-730 puede reproducir archivos MP3, WMA, MPEG-4 AAC y JPEG almacenados en discos CD-R/RW, DVD-R/RW, y DVD+R/RW o en dispositivos de almacenamiento USB y archivos DivX® y WMV almacenados en discos CD-R/RW, DVD-R/RW, y DVD+R/RW. Consulte "Discos y formatos compatibles" en la página 62 para más información.

- Visualización en pantalla (OSD)
- Control remoto con funciones completas
- SCART Jack AV con RGB (modelos para Europa y Rusia)
- Salida digital óptica

## Accesorios incluidos

El DRX-730 incluye los siguientes accesorios. Asegúrese de que no falte ninguno.

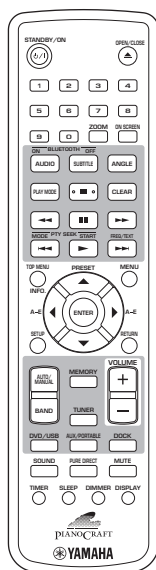

Control remoto

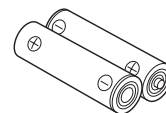

Dos baterías (AA, R06, UM-3)

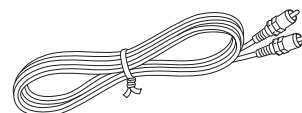

Cable de vídeo con patillas

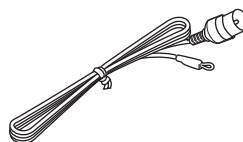

Antena FM interior

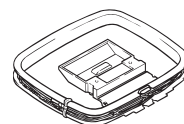

Antena en bucle AM

## Panel frontal

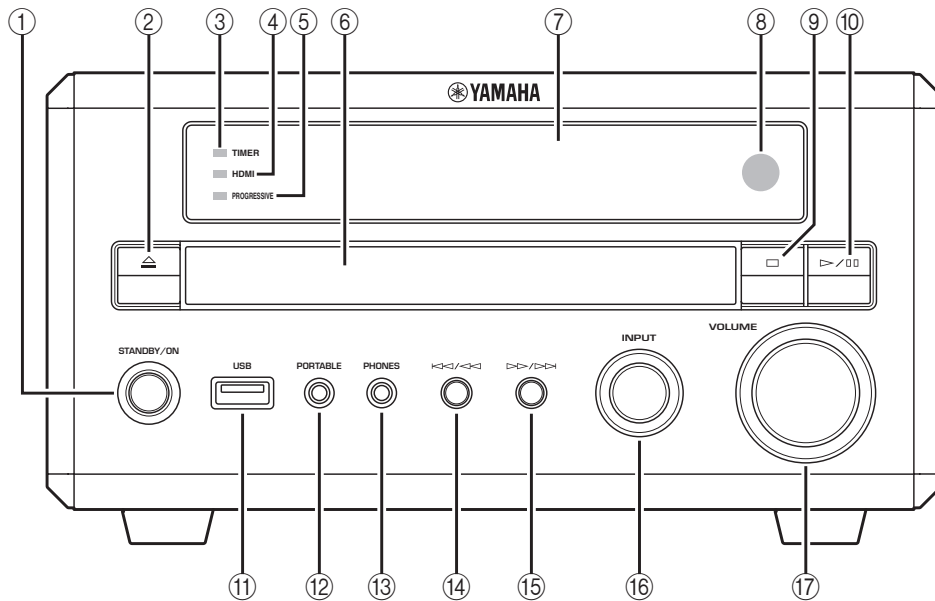

1

### ① **STANDBY/ON**

Ajusta el DRX-730 a activado o a en espera (consulte la página 16).

### ② **Abrir/Cerrar (△)**

Abre y cierra la bandeja del disco (consulte la página 23).

### ③ **LED TIMER**

Se ilumina cuando el DRX-730 está en espera y el temporizador está activado (consulte la página 46).

### ④ **LED HDMI**

Se ilumina cuando se utiliza HDMI OUT (consulte la página 57).

### ⑤ **LED PROGRESSIVE**

Se ilumina cuando se emite vídeo progresivo (consulte la página 57).

### ⑥ **Bandeja del disco**

Utilizada para cargar los discos (consulte la página 23).

### ⑦ **Pantalla**

Visualiza varios tipos de información. Consulte "Pantalla" en la página 4 para más información.

### ⑧ **Sensor de control remoto**

Recibe las señales del control remoto.

### ⑨ **Detener (□)**

Detiene la reproducción (consulte la página 24).

### ⑩ **Reproducir/Pausa (▷/⏸)**

Inicia y pausa la reproducción (consulte la página 23).

### ⑪ **Puerto USB**

Se utiliza para conectar un dispositivo de almacenamiento USB que contiene archivos de imágenes o música (consulte la página 49).

### ⑫ **Jack PORTABLE**

Se utiliza para conectar un reproductor de música portátil (consulte la página 47).

### ⑬ **Jack PHONES**

Se utiliza para conectar los auriculares (consulte la página 19).

### ⑭ **Anterior/Rebobinar (◀◀/◀)**

Selecciona pistas o capítulos anteriores (consulte la página 25). Funciona como el botón de Rebobinar (◀◀) del control remoto cuando se mantiene pulsado.

### ⑮ **Siguiente/Avanzar rápido (▶▶/▶)**

Selecciona pistas o capítulos posteriores (consulte la página 25). Funciona como el botón Avanzar Rápido (▶▶) del control remoto cuando se mantiene pulsado.

### ⑯ **Control INPUT**

Selecciona las fuentes de entrada (consulte la página 16).

### ⑰ **Control VOLUME**

Ajusta el volumen (consulte la página 17).

## Pantalla

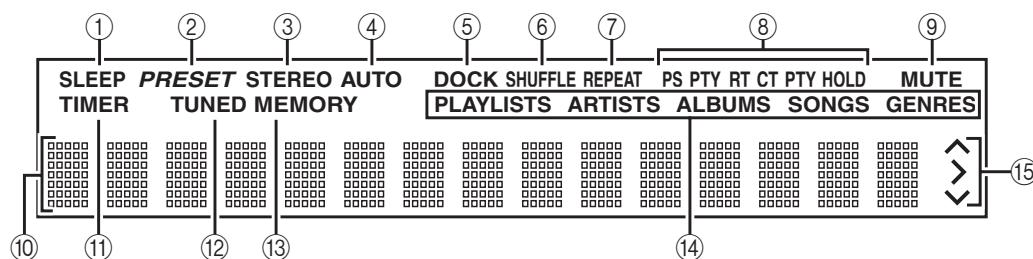

### ① SLEEP

Se ilumina si se ha ajustado el temporizador sleep (consulte la página 20).

### ② PRESET

Se ilumina cuando se seleccionan presintonías de radio (consulte la página 40).

### ③ STEREO

Se ilumina cuando se escucha una emisora FM en estéreo (consulte la página 37).

### ④ AUTO

Se ilumina cuando se selecciona el modo de sintonización automática. Se desactiva cuando se selecciona el modo de sintonización manual (consulte la página 37).

### ⑤ DOCK

- Se ilumina cuando se inserta un iPod en una base Dock universal para iPod de Yamaha opcional (YDS-10 o YDS-11) que esté conectado al jack DOCK (consulte la página 47).
- Se ilumina cuando se ha establecido una conexión entre un dispositivo Bluetooth y un receptor de audio inalámbrico Bluetooth YBA-10 de Yamaha opcional (consulte la página 51).
- Parpadea mientras el receptor de audio inalámbrico Bluetooth opcional YBA-10 de Yamaha se empareja con o busca un dispositivo Bluetooth (consulte la página 51).

### ⑥ SHUFFLE

Se ilumina cuando se selecciona la reproducción shuffle en el iPod (consulte la página 48).

### ⑦ REPEAT

Se ilumina cuando se selecciona la reproducción en el iPod (consulte la página 48).

### ⑧ Sistema de Datos de Radio (modelos para Europa y Rusia)

Estos indicadores muestran los tipos de información del Sistema de Datos de Radio de la emisora FM con la que está actualmente sintonizado. El indicador PTY HOLD se ilumina cuando se buscan las emisoras del Sistema de Datos de Radio por tipo (consulte la página 40).

### ⑨ MUTE

Parpadea cuando el sonido está enmudecido (consulte la página 17).

### ⑩ Área de información

Visualiza varios tipos de información, como la fuente de entrada, la frecuencia de radio y la hora.

### ⑪ TIMER

Se ilumina cuando el DRX-730 está activado y el temporizador está activado (consulte la página 46).

### ⑫ TUNED

Se ilumina cuando está sintonizado con una emisora de radio (consulte la página 37).

### ⑬ MEMORY

Se ilumina cuando se presintonizan las emisoras de radio (consulte la página 39).

### ⑭ iPod

Estos indicadores indican que se ha seleccionado el menú "iPod" para navegar: Listas de canciones, artistas, álbumes, canciones o géneros (consulte la página 48).

### ⑮ Control iPod

Indica qué botones del cursor pueden utilizarse mientras se navega por los menús del iPod (consulte la página 48).

## Panel posterior

(Se muestra el modelo para Europa).

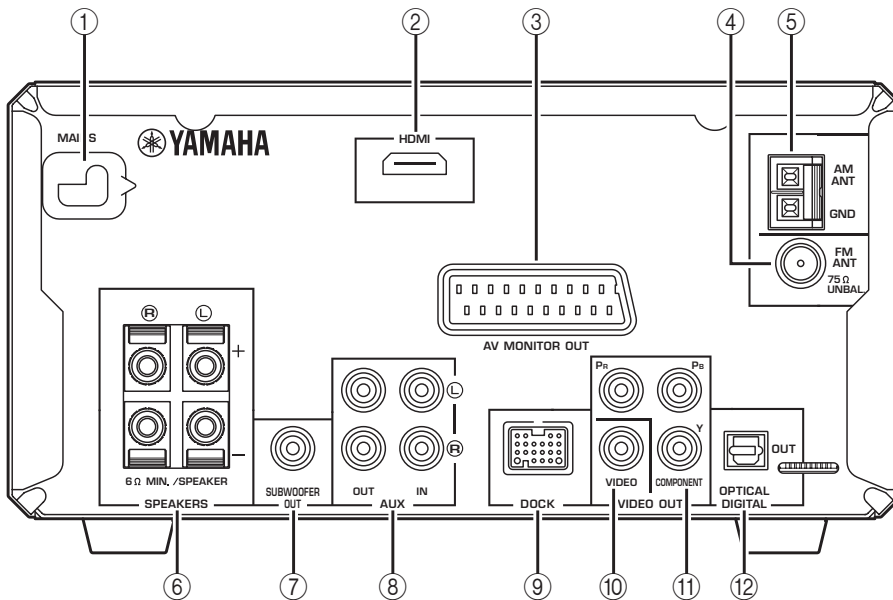

### ① MAINS (cable de alimentación)

Conecte el cable de alimentación a una toma de CA (consulte la página 15).

### ② Salida HDMI

Esta salida HDMI puede conectarse a una entrada HDMI del televisor (consulte la página 13).

### ③ AV MONITOR OUT (modelos para Europa y Rusia)

Esta salida SCART puede conectarse a una entrada SCART del televisor (consulte la página 14).

### ④ FM ANT

La antena FM se conecta aquí (consulte la página 11).

### ⑤ AM ANT

La antena AM se conecta aquí (consulte la página 11).

### ⑥ SPEAKERS

Los altavoces se conectan aquí (consulte la página 9).

### ⑦ SUBWOOFER OUT

Aquí se puede conectar un subwoofer autoamplificado (se vende por separado) (consulte la página 10).

### ⑧ AUX IN y OUT

Aquí se puede conectar un componente de grabación, como un CDR, MDR o pletina de cassette (consulte la página 14).

### ⑨ DOCK

Aquí se puede conectar una base Dock universal para iPod de Yamaha (YDS-10 o YDS-11) o un receptor de audio inalámbrico Bluetooth YBA-10 de Yamaha (consulte las páginas 47 y 51).

### ⑩ VIDEO OUT

Esta salida de vídeo compuesto puede conectarse a una entrada de vídeo compuesto del televisor (consulte la página 12).

### ⑪ COMPONENT VIDEO OUT

Esta salida de vídeo componente puede conectarse a una entrada de vídeo componente del televisor (consulte la página 12).

### ⑫ OPTICAL DIGITAL OUT

Esta salida de audio digital óptica puede conectarse a una entrada de audio digital óptica en un grabador CDR o MDR o en un receptor/decodificador AV (consulte las páginas 14 y 15).



## Control remoto

En esta sección se describen brevemente los botones del control remoto.

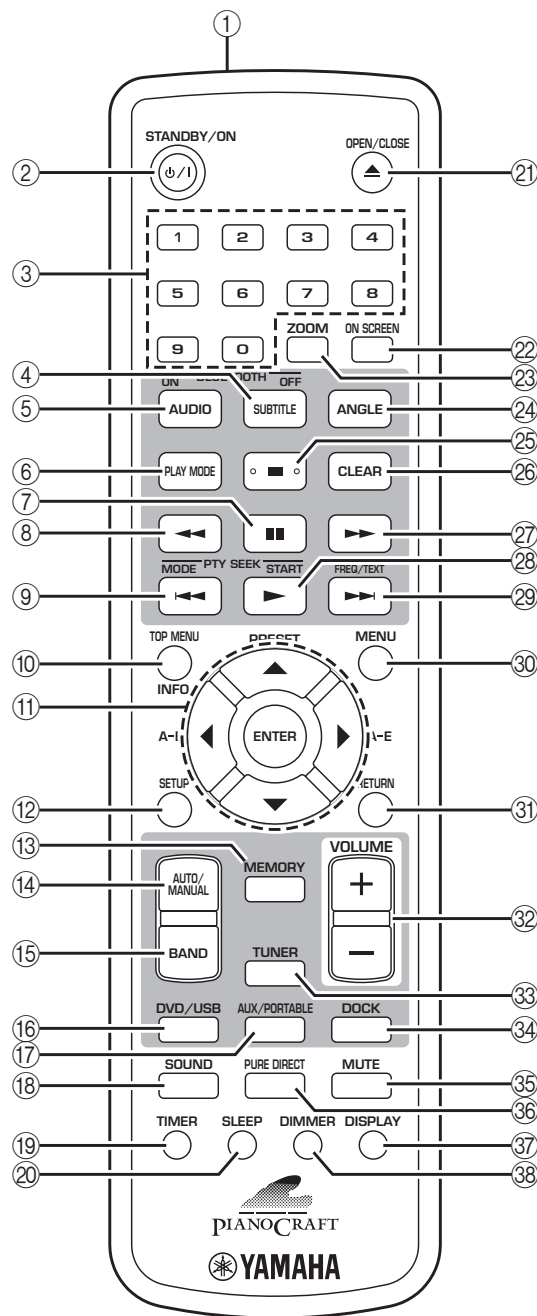

### Consejo:

- Además de controlar el DRX-730, el control remoto también se puede utilizar para controlar una reproducción en un iPod (consulte la página 47), en un reproductor de música Bluetooth o en un teléfono móvil (consulte la página 51).

#### ① Transmisor de infrarrojos

Transmite las señales de control al DRX-730 (consulte la página 8).

#### ② STANDBY/ON (⏻/⏻)

Ajusta el DRX-730 a activado o a en espera (consulte la página 16).

#### ③ Botones numéricos

Introduzca los números.

#### ④ SUBTITLE (BLUETOOTH OFF)

- Cuando la fuente de entrada es DVD, se seleccionan los subtítulos en los DVDs (consulte la página 27).
- Cuando la fuente de entrada es DOCK, se desconecta del dispositivo Bluetooth actual y ajusta el DRX-730 a modo no descubrible (consulte la página 51).

#### ⑤ AUDIO (BLUETOOTH ON)

- Cuando la fuente de entrada es DVD, se seleccionan los formatos de audio y las pistas de sonido de idiomas extranjeras en los DVDs (consulte la página 27).
- Cuando la fuente de entrada es DOCK, se inicia el emparejamiento o se establece una conexión con el último dispositivo Bluetooth que se ha utilizado y ajusta el DRX-730 a modo descubrible (consulte la página 51).

#### ⑥ PLAY MODE

Visualiza el menú Play Mode en el televisor conectado cuando la fuente de entrada es DVD.

#### ⑦ Pausa (⏸)

Pausa la reproducción.

#### ⑧ Rebobinar (⏮)

Rebobina la reproducción. También se utiliza para reproducir en movimiento lento y para reproducir fotograma a fotograma.

#### ⑨ Anterior (⏪)

- Selecciona pistas o capítulos anteriores.
- En los modelos para Europa y Rusia, también funciona como el botón del Sistema de Datos de Radio PTY SEEK MODE.

#### ⑩ TOP MENU (INFO.)

- Cuando la fuente de entrada es DVD, se visualiza el menú superior del DVD.

- Cuando la fuente de entrada es DOCK, se selecciona el modo de control del iPod (consulte la página 47).
- ⑪ **Botones del cursor (▲)/(▼)/(◀)/(▶) y ENTER**  
Se utiliza para navegar por los menús en la pantalla y para cambiar los ajustes. También se utiliza para navegar por los menús del iPod. Los botones del cursor también se utilizan para sintonizar la radio y para seleccionar las presintonías.
- ⑫ **SETUP**  
Visualiza el menú “Setup” en el televisor conectado cuando la fuente de entrada es DVD.
- ⑬ **MEMORY**  
Se utiliza para guardar las presintonías de radio (consulte la página 39).
- ⑭ **AUTO/MANUAL**  
Selecciona los modos de sintonización automática y manual (consulte la página 37).
- ⑮ **BAND**  
Selecciona las bandas de radio FM y AM (consulte la página 37).
- ⑯ **DVD/USB**  
Selecciona las fuentes de entrada DVD y USB (consulte la página 16).
- ⑰ **AUX/PORTABLE**  
Selecciona las fuentes de entrada AUX y PORTABLE (consulte la página 16).
- ⑱ **SOUND**  
Utilizado para ajustar los graves, agudos y balance (consulte la página 18).
- ⑲ **TIMER**  
Ajusta el temporizador (consulte la página 44).
- ⑳ **SLEEP**  
Ajusta el temporizador sleep (consulte la página 20).
- ㉑ **OPEN/CLOSE (▲)**  
Abre y cierra la bandeja del disco (consulte la página 23).
- ㉒ **ON SCREEN**  
Visualiza la información acerca del disco que se está reproduciendo actualmente en el televisor conectado.
- ㉓ **ZOOM**  
Amplia la imagen (consulte la página 28).
- ㉔ **ANGLE**  
Selecciona los ángulos de la cámara en los DVDs (consulte la página 28).
- ㉕ **Detener (■)**  
Detiene la reproducción.
- ㉖ **CLEAR**  
Borra los números introducidos y elimina los intervalos del programa.
- ㉗ **Avanzar rápido (▶▶)**  
Avanza rápido la reproducción. También se utiliza para reproducir en movimiento lento y para reproducir fotograma a fotograma.
- ㉘ **Reproducir (▶)**
  - Inicia la reproducción.
  - En los modelos para Europa y Rusia, también funciona como el botón del Sistema de Datos de Radio PTY SEEK START.
- ㉙ **Siguiente (▶▶▶)**
  - Selecciona las pistas o capítulos siguientes.
  - En los modelos para Europa y Rusia, también funciona como el botón del Sistema de Datos de Radio FREQ/TEXT.
- ㉚ **MENU**
  - Visualiza un menú del DVD. (Puede funcionar igual que el botón TOP MENU con algunos DVDs.)
  - Cuando la fuente de entrada es USB, se visualiza “Disc Navigator”.
- ㉛ **RETURN**  
Vuelve al menú anterior.
- ㉜ **VOLUME (+/-)**  
Ajusta el volumen (consulte la página 17).
- ㉝ **TUNER**  
Selecciona la fuente de entrada TUNER (consulte la página 16).
- ㉞ **DOCK**  
Selecciona la fuente de entrada DOCK (consulte la página 16).
- ㉟ **MUTE**  
Enmudece y desenmudece el sonido (consulte la página 17).
- ㊱ **PURE DIRECT**  
Selecciona el modo de reproducción directo puro (consulte la página 19).
- ㊲ **DISPLAY**
  - Visualiza la hora.
  - Cuando la fuente de entrada es DVD y se reproduce un disco, también se visualiza el formato de audio.
- ㊳ **DIMMER**  
Oscurce la pantalla del DRX-730 (consulte la página 20).

## Capítulo 2: Primeros pasos

Este capítulo explica cómo instalar las baterías en el control remoto y cómo conectar los altavoces y otros componentes al DRX-730.

### Instalar las baterías en el control remoto

- 1** Pulse la ficha en la tapa del compartimiento de las baterías en la dirección de la flecha y extraiga la tapa.

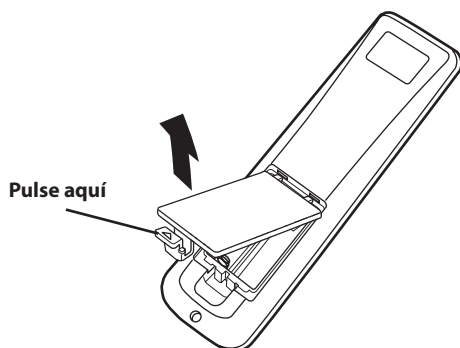

- 2** Inserte las baterías incluidas en el compartimiento de las baterías con la polaridad (+ y -) correcta.

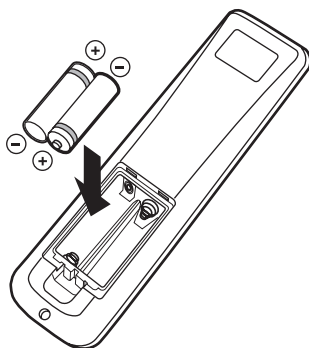

- 3** Sustituya la tapa del compartimiento de la batería.

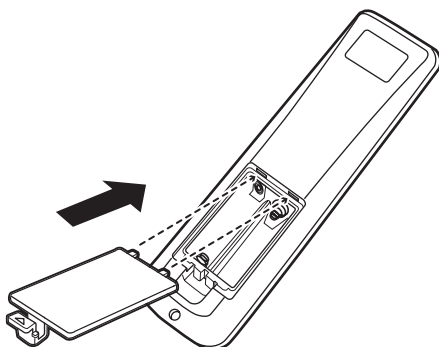

#### Notas:

- Si el campo operativo del control remoto se reduce, sustituya *todas* las baterías con las nuevas.
- No utilice baterías viejas y nuevas conjuntamente.
- No utilice diferentes tipos de baterías juntas, como por ejemplo, baterías alcalinas y baterías de manganeso. Aunque se pueden parecer, cada tipo tiene sus propias características.
- Cuando las baterías se agoten, extráigalas inmediatamente del control remoto para evitar una explosión o una pérdida de ácido.
- Siga siempre la normativa de desecho de baterías de su zona.
- Si una batería presenta pérdidas, deséchela de inmediato. Procure que el ácido que pierde la batería no entre en contacto con la piel o la ropa. Antes de insertar las baterías nuevas, limpie el compartimiento de las baterías.

### Campo operativo

El control remoto tiene un campo operativo de hasta 6 metros. Al utilizar el control remoto, apúntelo hacia el sensor de control remoto del DRX-730, situado junto a la pantalla, consulte a continuación.

#### Notas:

- Tenga cuidado de no verter líquido en el control remoto.
- Tenga cuidado de no dejar caer el control remoto.
- No deje el control remoto en ninguno de los siguientes lugares: lugares calurosos o húmedos, como cerca de un calefactor o en un cuarto de baño; lugares extremadamente fríos; lugares polvorientos.

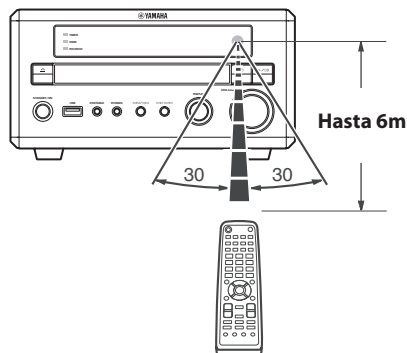

## Conectar los altavoces

Conecte los altavoces del NX-E700 al DRX-730 como se muestra a continuación.

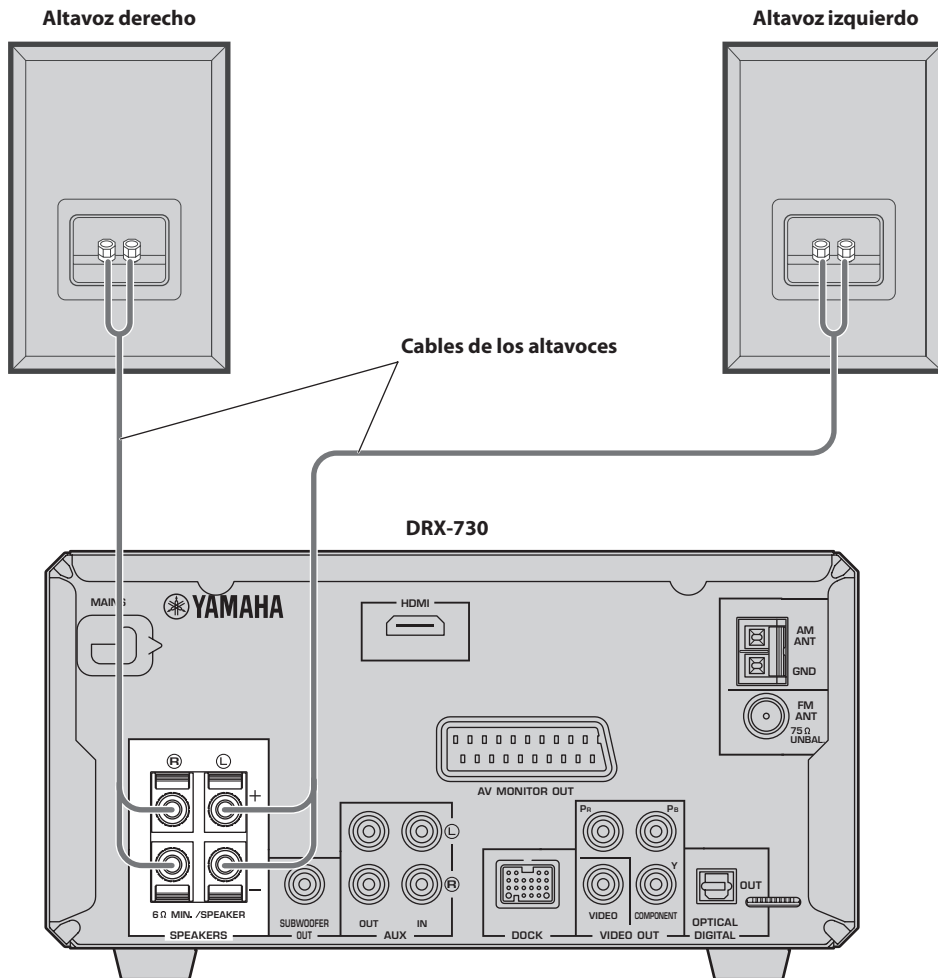

(Se muestra el modelo para Europa).

### Notas:

- No conecte el cable de alimentación al DRX-730 hasta que todas las conexiones se hayan completado.
- Asegúrese de conectar el altavoz derecho a los terminales con la etiqueta “R” y el altavoz izquierdo a los terminales con la etiqueta “L”.
- Asegúrese de que los filamentos de cada cable no toquen ningún otro cable ni parte metálica del DRX-730, puesto que podría dañar seriamente el DRX-730 y los altavoces.
- No conecte altavoces con una impedancia inferior a la impedancia mínima especificada en la parte posterior del DRX-730.
- Utilice altavoces blindados magnéticamente si desea situarlos cerca de un televisor tipo CRT. Si causan interferencias en la imagen, apártelos del televisor.

## Conectar los cables de los altavoces

Los cables de los altavoces se componen de dos filamentos aislados que funcionan conjuntamente. Las conexiones de los altavoces están polarizadas y utilizan terminales positivos (+) y negativos (-) que se distinguen con los códigos de color rojo y negro, respectivamente. Para ayudarle a conectar los cables correctamente, normalmente el cable positivo está marcado con una tira u otro identificador. Basta con conectar el cable marcado a los terminales positivos (+) del DRX-730 y en los altavoces y conectar el cable sin marcar a los terminales negativos (-). Si los cruza, los altavoces estarán fuera de fase y el sonido no será natural y no contendrá bajos, con lo cual debe ir con cuidado.

- 1 Pele unos 10mm de aislamiento del extremo de cada y trence los filamentos descubiertos para evitar posibles cortocircuitos.

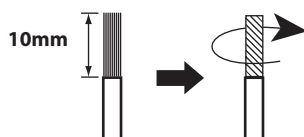

- 2 Pulse la palanca del terminal del altavoz para abrirla, inserte el cable en el orificio y a continuación cierre la palanca.

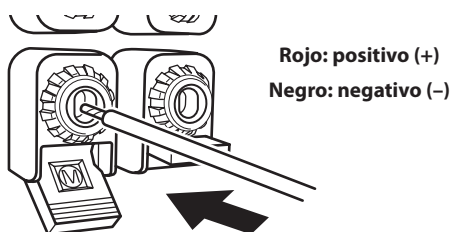

## Conectar un subwoofer autoamplificado

Puede conectar un subwoofer autoamplificado (se vende por separado) al jack SUBWOOFER OUT del DRX-730 para obtener un sonido de bajos verdaderamente profundo.

Utilizando cable de audio con patillas (se vende por separado), conecte el jack SUBWOOFER OUT del DRX-730 al jack de entrada del subwoofer autoamplificado.

(Se muestra el modelo para Europa).

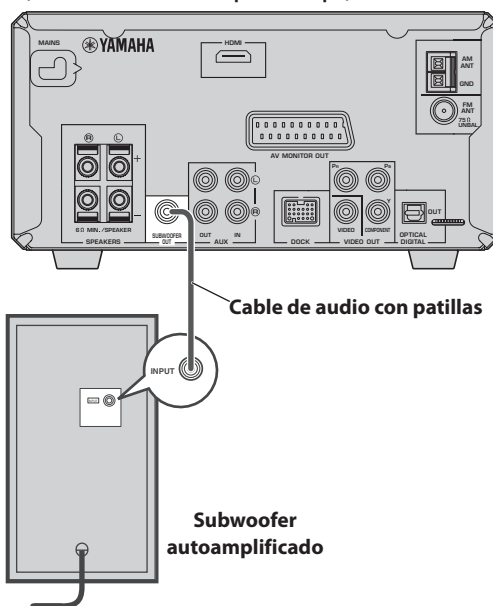

### Notas:

- No conecte los cables de alimentación al DRX-730 y al subwoofer autoamplificado hasta que se hayan completado todas las demás conexiones.
- El jack SUBWOOFER OUT emite los sonidos de baja frecuencia de una mezcla con reducción de canales creada de todos los canales disponibles en el material original.

## Conectar antenas

Para escuchar la radio FM y AM, debe conectar las antenas incluidas al DRX-730. Si la recepción de radio es pobre en su área o si desea mejorar la recepción, puede conectar las antenas para exteriores FM y AM. Consulte un instalador cualificado en su área para más detalles.

### ■ Derivación a masa de la antena

Para una seguridad máxima y una interferencia mínima, conecte el terminal AM ANT GND a una buena toma de derivación a masa, como una estaca metálica parcialmente enterrada en tierra húmeda.

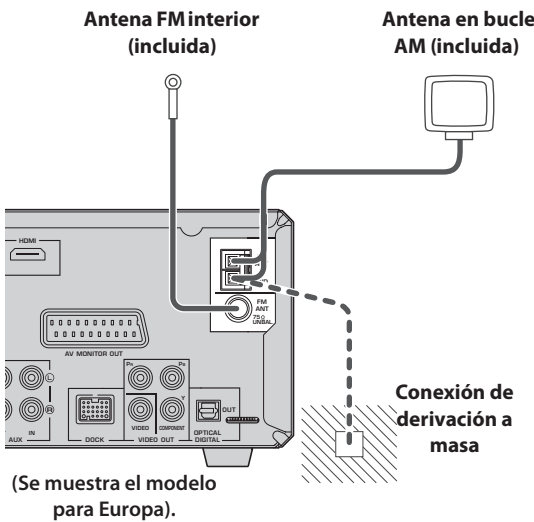

## Conectar la antena FM

- 1 Conecte la antena FM interior incluida al jack FM ANT del DRX-730.
- 2 Sitúe la antena lejos del DRX-730, de los cables del altavoz y de los cables de alimentación.

### Notas:

- No conecte el cable de alimentación al DRX-730 hasta que todas las demás conexiones se hayan completado.
- Antes de decidir dónde instalar las antenas de forma permanente, sintonice una emisora de radio AM o FM y ajuste la posición de la antena AM o FM, respectivamente, para encontrar la mejor recepción.
- Si conecta una antena AM para exteriores, conecte también la antena en bucle AM incluida.

## Conectar la antena en bucle AM

- 1 Monte el soporte de la antena como se muestra.

Si desea instalar la antena en una pared, no es necesario montar el soporte.

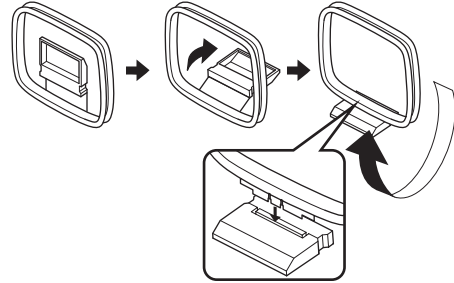

- 2 Pulse la palanca del terminal AM ANT para abrirla, inserte los cables de la antena en bucle AM en los orificios y a continuación cierre la palanca.

- Si los dos cables de la antena son negros, significa que no están polarizados y pueden conectarse en cualquier sentido.

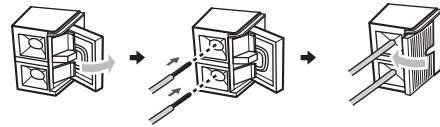

- Si uno de los cables de la antena es blanco y el otro negro, conecte el cable blanco al terminal AM ANT y el cable negro al terminal GND.

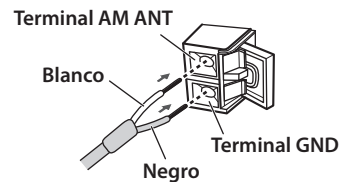

- 3 Sitúe la antena lejos del DRX-730, de los cables del altavoz y de los cables de alimentación.

## Conectar un televisor

Puede conectar el DRX-730 a un televisor utilizando cualquiera de los cuatro tipos de conexión: HDMI, vídeo componente, vídeo compuesto, o SCART (modelos para Europa y Rusia). El tipo que elija dependerá de las conexiones compatibles con el televisor. Para obtener más información, consulte el manual de instrucciones del televisor.

HDMI proporciona la mejor calidad de imagen. El vídeo componente ofrece la mejor calidad de imagen y la salida de vídeo componente del DRX-730 es compatible con el barrido progresivo para una calidad de imagen aún mejor. Si el televisor no es compatible con HDMI o el vídeo componente, utilice el vídeo compuesto. Algunos modelos DRX-730 tienen un jack SCART que puede emitir el vídeo compuesto o el vídeo componente RGB.

### Notas:

- No conecte el cable de alimentación al DRX-730 hasta que todas las demás conexiones se hayan completado.
- Desactive el televisor antes de conectarlo al DRX-730.

### Consejo:

- Si el televisor dispone de una salida de audio, puede conectarlo a los jacks AUX IN del DRX-730 y escuchar sus programas de televisión favoritos a través de los altavoces conectados al DRX-730.

## Conexión de vídeo compuesto

Si el televisor no es compatible con HDMI o con el vídeo componente, puede conectar el DRX-730 al televisor con el cable de vídeo con patillas incluido.

Utilice el cable de vídeo con patillas incluido para conectar el jack VIDEO OUT del DRX-730 a una entrada de vídeo compuesto en el televisor.

(Se muestra el modelo para Europa).

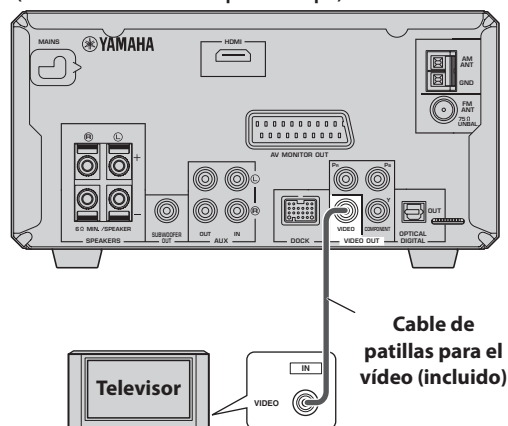

## Conexión de vídeo componente

Si el televisor es compatible con el vídeo componente, pero no con HDMI, puede conectar el DRX-730 al televisor con un cable de vídeo componente. Esto proporcionará una mejor calidad de imagen que una conexión de vídeo componente.

Utilizando un cable de vídeo componente (vendido por separado), conecte los jacks COMPONENT VIDEO OUT del DRX-730 a una entrada de vídeo componente del televisor.

(Se muestra el modelo para Europa).

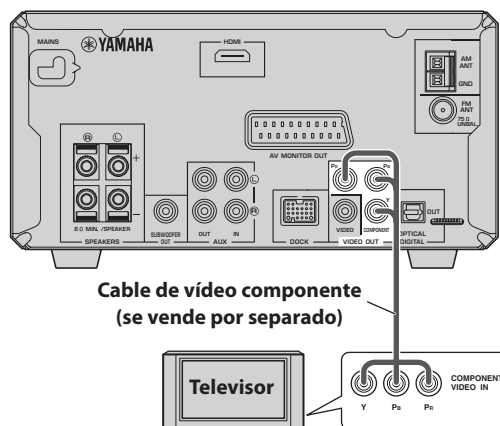

### Notas:

- Si conecta un televisor que no es compatible con el barrido progresivo, asegúrese de que el "Component Out" esté ajustado a "Interlace". Si está ajustado a "Progressive", es posible que el televisor no muestre ninguna imagen.
- Si utiliza las conexiones COMPONENT VIDEO OUT y HDMI simultáneamente, es posible que los jacks COMPONENT VIDEO OUT emitan vídeo progresivo independientemente del ajuste "Component Out".

## Conexión HDMI

Si el televisor dispone de una entrada HDMI, puede conectarlo al DRX-730 con un cable HDMI y disfrutar la mejor calidad de imagen posible.

Utilizando un cable HDMI (vendido por separado), conecte el jack HDMI del DRX-730 a una entrada HDMI del televisor.

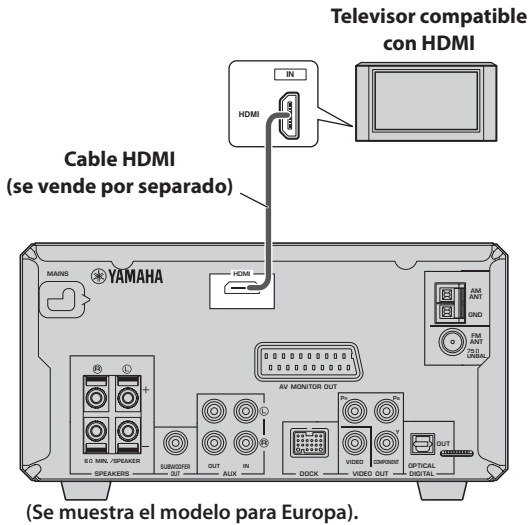

### Nota:

- Debe ajustar la resolución HDMI del DRX-730 y de los ajustes de color HDMI para que coincidan con las capacidades del HDMI TV (consulte la página 57). Si selecciona la resolución equivocada, es posible que pierda totalmente la imagen.

### Resoluciones de salida HDMI compatibles

Modelos para América del Norte	Otros modelos
1080p/60 Hz	1080p/60 Hz (NTSC) 1080p/50 Hz (PAL)
1080i/60 Hz	1080i/60 Hz (NTSC) 1080i/50 Hz (PAL)
720p/60 Hz	720p/60 Hz (NTSC) 720p/50 Hz (PAL)
480p/60 Hz	480p/60 Hz (NTSC) 576p/50 Hz (PAL)
480i/60 Hz	480i/60 Hz (NTSC) 576i/50 Hz (PAL)

\* Si el televisor compatible con HDMI no es compatible con las resoluciones mencionadas anteriormente, es posible que la imagen no se visualice correctamente.

\* El DRX-730 está diseñado para estar conectado a un componente HDMI. Si está conectado a un componente DVI, puede que no sea un funcionamiento normal, dependiendo del componente DVI.

### Salida de audio HDMI

Normalmente, los altavoces conectados al DRX-730 se utilizan para emitir el sonido. Sin embargo, es posible que desee escuchar a través de los altavoces del HDMI TV, en cuyo caso puede activar y desactivar la salida de audio HDMI como se describe a continuación.

**1** Ajuste el DRX-730 al modo en espera.

**2** Mantenga pulsado Detener (□) en el DRX-730 y pulse STANDBY/ON, no suelte Detener (□) hasta que aparezca “DVD — NO REQ.” en la pantalla.

**3** Pulse Reproducir/Pausa (▶/⏸) varias veces para seleccionar “HDMI AUDIO ON”.

Si cambia de opinión en este punto, seleccione en su lugar “DVD — NO REQ.”.

**4** Pulse STANDBY/ON.

La entrada de audio HDMI está activada y el DRX-730 pasa al estado en espera. Pulse STANDBY/ON de nuevo para volver a activarlo. Para desactivar la salida de audio HDMI, repita el procedimiento anterior pero seleccione “HDMI AUDIO OFF” en el paso 3.

### Nota:

- La salida de audio a través del jack HDMI siempre es de 2 canales PCM.

### Acerca de HDMI

HDMI significa “High-Definition Multimedia Interface”, *Interface multimedia de alta definición*. Una extensión del estándar DVI (“Digital Video Interface”, Interface de Video Digital) utilizada para conectar pantallas de ordenador, HDMI fue diseñado como el interface de digital nueva generación para televisores y equipos AV, que permite ofrecer vídeo digital no comprimido y audio digital en varios formatos con un sólo cable. Con HDMI, no será necesario disponer de cables separados para las conexiones de vídeo y de audio. Y porque es digital, ofrece vídeo y audio de alta calidad insuperable. Además, HDMI es compatible con el sistema HDCP (“High Bandwidth Digital Content Protection”, Protección de contenido digital de elevado ancho de banda) que se utiliza para evitar que se copie de forma ilegal el contenido de vídeo y de audio con copyright.



## Conexión SCART (sólo modelos para Europa y Rusia)

Si el televisor dispone de un jack SCART, puede conectarlo al jack AV MONITOR OUT del DRX-730 y disfrutar del vídeo compuesto o del vídeo componente RGB.

Utilizando un cable SCART (vendido por separado), conecte el jack AV MONITOR OUT del DRX-730 a una entrada SCART del televisor.

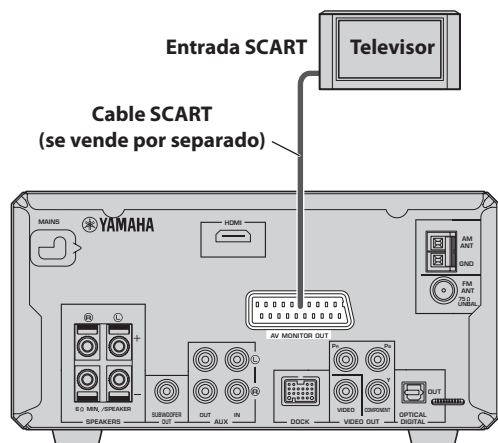

(Se muestra el modelo para Europa).

### Notas:

- Por defecto, el jack AV MONITOR OUT está ajustado para emitir vídeo compuesto. Para emitir el vídeo componente RGB, cambie el ajuste “AV Monitor Out” a “RGB” (consulte la página 57).
- Para utilizar la capacidad del vídeo componente RGB del jack AV MONITOR OUT, debe utilizar un cable SCART con cada una de las 21 patillas cableada.

## Conectar un grabador (CDR, MDR etc.)

Puede conectar un componente de grabación, como un grabador de cassettes, CDR, o MDR al DRX-730 para grabar y reproducir.

**1** Utilizando cable de audio con patillas (se vende por separado), conecte los jacks AUX OUT del DRX-730 a la entrada de audio del componente de grabación.

**2** Utilizando otro cable de audio con patillas (se vende por separado), conecte los jacks AUX IN del DRX-730 a la salida de audio del componente de grabación.

(Se muestra el modelo para Europa).

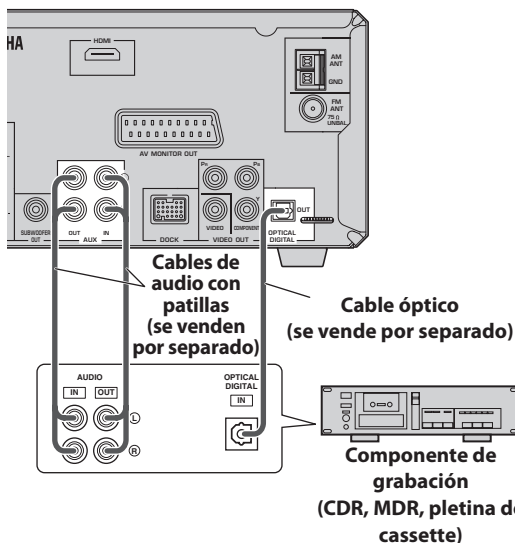

### ■ Grabación digital

Si el componente de grabación cuenta con una entrada digital óptica, puede conectarlo al jack OPTICAL DIGITAL OUT del DRX-730 y grabar de forma digital.

Consulte “Grabar” en la página 53 para más información.

### Notas:

- No conecte el cable de alimentación al DRX-730 hasta que todas las demás conexiones se hayan completado.
- Desactive el componente de grabación antes de conectarlo al DRX-730.
- El OPTICAL DIGITAL OUT emite audio sólo cuando la fuente de entrada es DVD o USB y con algunos discos y archivos, puede que la grabación no sea posible debido a la protección de copia.

## Conectar un receptor o decodificador AV

El DRX-730 mezcla con reducción de canales las fuentes multicanal, cómo Dolby Digital y DTS, en una mezcla estéreo de 2 canales de la que puede disfrutar a través los altavoces conectados al DRX-730. Conectando un receptor/decodificador AV al jack OPTICAL DIGITAL OUT del DRX-730, puede escuchar las fuentes Dolby Digital y DTS a través de los altavoces conectados al receptor/decodificador AV.

Utilizando un cable de audio digital (se vende por separado), conecte el jack OPTICAL DIGITAL OUT del DRX-730 a una entrada óptica digital del receptor/decodificador AV.

### Notas:

- Asegúrese de que los ajustes de la salida de audio digital estén configurados para que el OPTICAL DIGITAL OUT emita material MPEG, Dolby Digital y DTS tal como es y no como PCM.
- Puede que desee bajar totalmente el volumen del DRX-730 cuando utilice los altavoces conectados al receptor/decodificador AV.
- El OPTICAL DIGITAL OUT sólo emite audio cuando la fuente de entrada es DVD o USB.

(Se muestra el modelo para Europa).

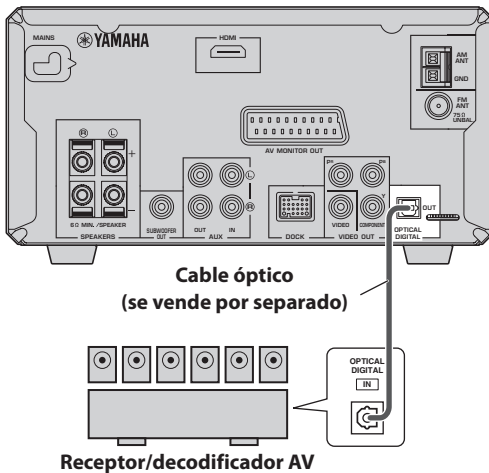

## Conectar el cable de alimentación

Después de completar todas las demás conexiones, conecte el cable de alimentación a una toma de CA.

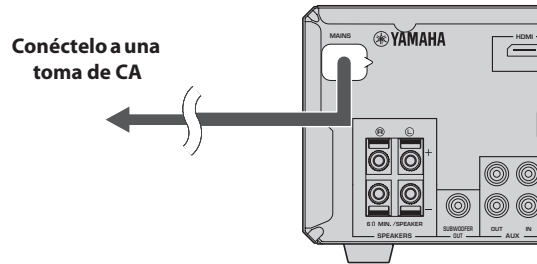

2

# Capítulo 3: Funciones generales

Este capítulo explica las funciones que se pueden utilizar con cualquier fuente de entrada.

## Activar el DRX-730

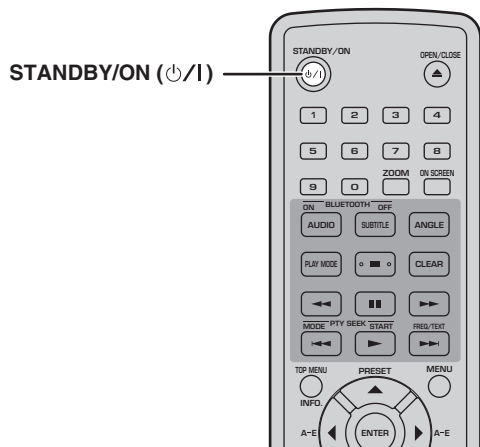

Para activar el DRX-730, pulse **STANDBY/ON (⏻/I)**.

Para ajustar el DRX-730 al estado en espera, vuelva a pulsar el **STANDBY/ON (⏻/I)**.

### ■ Panel frontal STANDBY/ON

También puede activar el DRX-730 o ajustarlo al estado en espera utilizando **STANDBY/ON** en el DRX-730.

## Seleccionar las fuentes de entrada

Puede utilizar varias fuentes de entrada con el DRX-730.

Para seleccionar una fuente de entrada, utilice los botones de control remoto que se detallan en la siguiente tabla.

Aparecerá en la pantalla el nombre de la fuente de entrada seleccionada.



### Nota:

- Es posible que para cambiar a una fuente de entrada nueva tarde unos segundos, durante este tiempo la pantalla parpadeará y el sonido se enmudecerá.

Fuente de entrada	Botón y descripción
<b>DVD</b>	Botón DVD/USB <sup>1</sup> —Para reproducir un disco en el DRX-730 (consulte la página 23).
<b>USB</b>	Botón DVD/USB <sup>2</sup> —Para escuchar música o visualizar imágenes almacenadas en un dispositivo de almacenamiento USB conectado a un puerto USB del panel frontal (consulte la página 49).
<b>TUNER</b>	Botón TUNER—Para escuchar la radio (consulte la página 37).
<b>AUX</b>	Botón AUX/PORTABLE <sup>3</sup> —Para escuchar música almacenada en un componente conectado a los jacks AUX IN del panel posterior del DRX-730.
<b>PORTABLE</b>	Botón AUX/PORTABLE <sup>4</sup> —Para escuchar música almacenada en un reproductor de música portátil conectado al jack PORTABLE en el panel frontal (consulte la página 47).
<b>DOCK</b>	Botón DOCK—Para escuchar música almacenada en un iPod <sup>5</sup> (consulte la página 47), en un reproductor de música compatible con Bluetooth <sup>6</sup> , o en un teléfono móvil (consulte la página 51) conectado al jack DOCK.

1. Pulse varias veces para seleccionar DVD o USB.
2. Pulse varias veces para seleccionar DVD o USB.
3. Pulse varias veces para seleccionar AUX o PORTABLE.
4. Pulse varias veces para seleccionar AUX o PORTABLE.
5. Se requiere una base Dock universal para iPod de Yamaha (YDS-10 o YDS-11).
6. Se requiere un receptor de audio inalámbrico Bluetooth YBA-10 de Yamaha opcional.

### ■ Control INPUT del panel frontal

También puede utilizar el control INPUT del DRX-730 para seleccionar las fuentes de entrada. Gírelo hacia la izquierda o hacia la derecha para seleccionar las fuentes de entrada en el siguiente orden:



## Ajustar el volumen

Puede escuchar la música al nivel de volumen que desee.

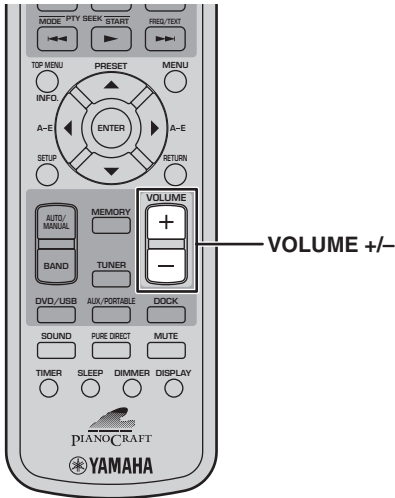

Para subir el volumen, pulse VOLUME (+).

Para bajar el volumen, pulse VOLUME (-).

Puede ajustar el volumen a MIN, 01~87 o a MAX.



### ■ Control VOLUME del panel frontal

También puede ajustar el volumen utilizando el control VOLUME del DRX-730.

## Enmudecer el sonido

Al escuchar la música, puede enmudecer el sonido temporalmente.

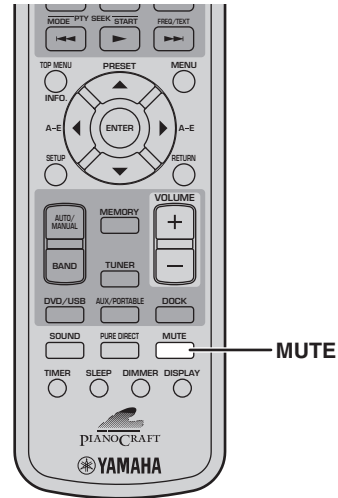

3

Para enmudecer el sonido, pulse MUTE.



Aparece "MUTE ON" en la pantalla y el indicador MUTE parpadea.



Para desenmudecer el sonido, pulse de nuevo MUTE.

Aparece "MUTE OFF" en la pantalla y el indicador MUTE se desactiva.



### Notas:

- Si ajusta el volumen o cambia la fuente de entrada mientras el sonido está enmudecido, el enmudecimiento se cancelará.
- El enmudecimiento se cancela automáticamente cuando el DRX-730 está ajustado al estado en espera.

## Ajustar los graves y los agudos

Puede ajustar los graves y los agudos para cambiar el tono como desee.

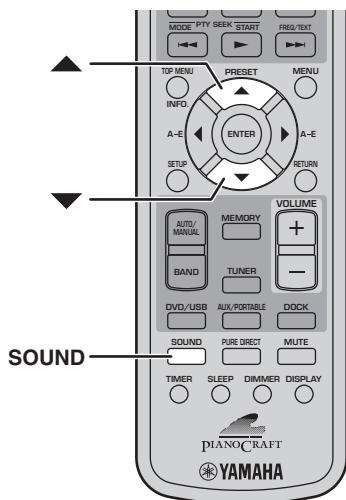

- 1 Pulse **SOUND** varias veces para seleccionar "BASS" o "TREBLE".

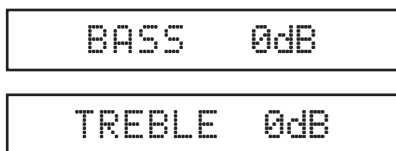

- 2 Para incrementar los graves o los agudos, pulse Arriba (▲) varias veces. Para reducir los graves o los agudos, pulse Abajo (▼) varias veces.

Es posible ajustar los graves y los agudos hacia arriba o hacia abajo en 10dB en intervalos de 2dB: -10dB~0dB~+10dB. El ajuste por defecto es "0dB".

### Notas:

- Si no realiza ningún ajuste durante 5 segundos, el modo de ajuste de graves o agudos se cancelará y volverá a aparecer la pantalla anterior.
- Los ajustes de graves y agudos son aplicables a los altavoces y auriculares, pero no a la grabación.

## Ajustar el balance

Puede ajustar el balance de sonido izquierdo y derecho.

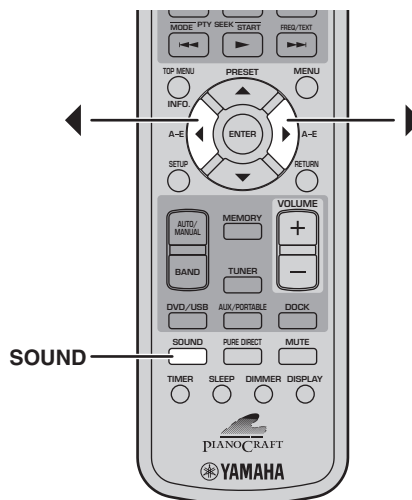

- 1 Pulse **SOUND** varias veces para seleccionar "BALANCE".



- 2 Para mover el sonido hacia la izquierda, pulse Izquierda (◀) varias veces. Para mover el sonido hacia la derecha, pulse Derecha (▶) varias veces.

Es posible ajustar el balance 6 niveles hacia la izquierda o 6 niveles hacia la derecha. El ajuste por defecto es centro.

### Notas:

- Si no realiza ningún ajuste durante 5 segundos, el modo de ajuste del balance se cancelará y volverá a aparecer la pantalla anterior.
- Los ajustes del balance son aplicables a los altavoces y auriculares, pero no a la grabación.

## Modo de reproducción directo puro

En el modo de reproducción directo puro, puede realizar reproducciones de audio de alta calidad.

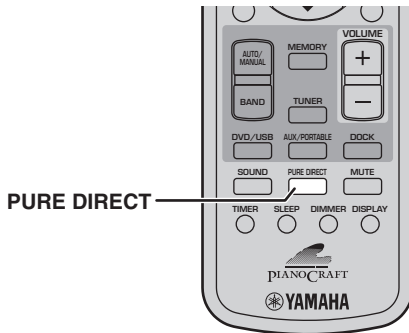

Para activar el modo de reproducción directo puro, pulse **PURE DIRECT** varias veces hasta que aparezca "PURE DIRECT ON" en la pantalla.

PURE DIRECT ON

La primera pulsación del botón visualizará el ajuste actual en la pantalla. Las pulsaciones posteriores activan y desactivan el modo de reproducción directo puro.

Para desactivar el modo de reproducción directo puro, pulse **PURE DIRECT** para que aparezca "PURE DIRECT OFF" en la pantalla.

PURE DIRECT OFF

Mientras el modo de reproducción directo puro está activado, los circuitos de control del tono (graves y agudos) se omiten de manera que la señal se transmite directamente al amplificador.

**Nota:**

- Si ajusta los graves o agudos en el modo de reproducción directo puro, se cancelará el modo directo puro.

## Utilizar auriculares

Puede utilizar unos auriculares para escuchar la música en privado o para no molestar a los demás.

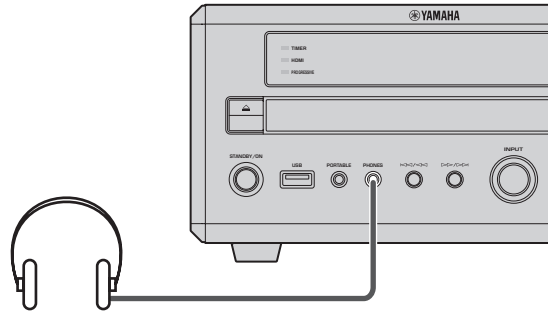

3

Conecte los auriculares con un conector mini al jack **PHONES** del panel frontal del DRX-730.

Mientras los auriculares estén conectados al jack **PHONES**, los altavoces y, si está conectado, el subwoofer no emitirán ningún sonido.

## Ajustar el brillo de la pantalla

Puede ajustar el brillo de la pantalla para adecuarse a la iluminación de la habitación. Por ejemplo, está utilizando el DRX-730 en una habitación oscura y la pantalla es demasiado brillante.

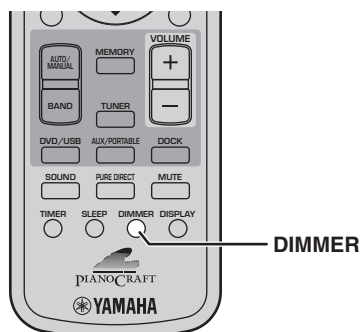

Para oscurecer la pantalla, pulse DIMMER repetidas veces.

DIMMER -1

Se puede ajustar la pantalla a tres niveles de brillo: "DIMMER -1, DIMMER -2, DIMMER -3", que pueden seleccionarse según el siguiente orden:

DIMMER OFF → DIMMER -1 → DIMMER -2 → DIMMER -3

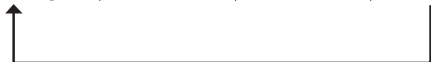

Para volver al brillo normal, pulse DIMMER varias veces hasta que aparezca "DIMMER OFF" en la pantalla.

DIMMER OFF

## Utilice el temporizador sleep

Puede utilizar el temporizador sleep para detener automáticamente la reproducción y ajustar el DRX-730 al estado en espera después de un periodo de tiempo especificado. Por ejemplo, cuando desee mirar una película o escuchar música hasta quedarse dormido.

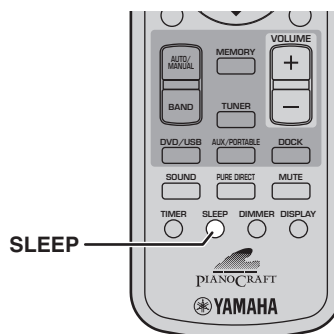

Pulse SLEEP repetidas varias para seleccionar un tiempo sleep.

SLEEP 120min.

Se puede ajustar el tiempo sleep a 120 minutos, 90 minutos, 60 minutos o 30 minutos, que se pueden seleccionar en el siguiente orden:

120min → 90min → 60min → 30min → OFF

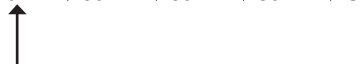

Cuando se ha seleccionado un tiempo sleep, se ilumina el indicador SLEEP en la pantalla.



Una vez transcurrido el tiempo sleep especificado, se detendrá automáticamente la reproducción y el DRX-730 pasará al estado en espera.

Para cancelar el temporizador sleep, pulse SLEEP varias veces hasta que aparezca "OFF" en la pantalla.

SLEEP OFF

### Notas:

- El temporizador sleep sólo ajustará el DRX-730 a en espera. No desactivará ningún componente conectado.
- Se cancelará el temporizador sleep si el DRX-730 está ajustado a en espera antes de que haya transcurrido el tiempo sleep.

## Ajustar el reloj

Para visualizar la hora o programar el temporizador, primero debe ajustar el reloj.

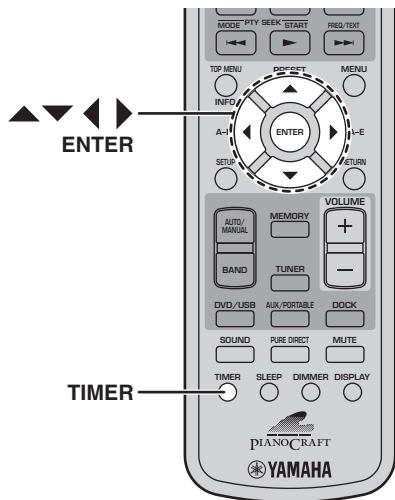

### 5 Utilice Arriba/Abajo (▲/▼) para ajustar los minutos.

Utilice Izquierda/Derecha (◀/▶) para cambiar entre las pantallas de horas y minutos en caso necesario.

### 6 Pulse ENTER.

Se ha ajustado la hora y la pantalla deja de parpadear.

#### Notas:

- Para cambiar el reloj entre 12 y 24 horas, mientras se visualiza la hora, utilice Izquierda/derecha (◀/▶).
- Si el cable de alimentación está desconectado o si ha ocurrido un fallo de alimentación, el reloj seguirá funcionando durante aproximadamente 5 minutos. Pero transcurrido este tiempo, el ajuste de la hora se perderá.

3

### 1 Pulse TIMER.

Aparece “Set Clock” en la pantalla durante unos segundos y, a continuación, el mensaje “Press and hold ENTER key for 3 sec.” se desplaza por la pantalla.

Press and hold

Si el reloj ya se ha ajustado, aparecerá “Clock Time” en la pantalla durante unos segundos, y a continuación se visualizará la hora.

### 2 Mientras el mensaje se desplaza por la pantalla, pulse y mantenga pulsado ENTER durante 3 segundos, hasta que la pantalla de las horas empiece a parpadear.

00:00

### 3 Utilice Arriba/Abajo (▲/▼) para ajustar las horas.

Las horas se pueden ajustar de 0 a 12, AM o PM. En algunos modelos, la visualización por defecto de las horas es de 24 horas.

### 4 Pulse Derecha (▶). La pantalla de los minutos empieza a parpadear.

00:00



## Visualizar la hora

Puede visualizar la hora mientras escucha una fuente.

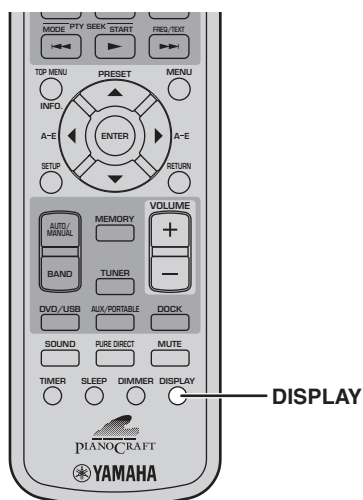

Para visualizar la hora, pulse DISPLAY.

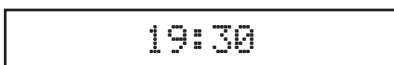

### Notas:

- Si se ha seleccionado la fuente de entrada DVD, debe pulsar DISPLAY dos veces para visualizar la hora.
- Cuando visualice la hora como se explicó anteriormente, la hora se visualizará continuamente. Cuando realice una operación, se visualizará un mensaje correspondiente a dicha operación y aparecerá de nuevo la hora.
- Si aún no se ha ajustado el reloj, aparecerá "Set Clock!" en la pantalla durante 3 segundos, y a continuación volverá a aparecer la pantalla anterior. Consulte la página 21 para obtener información acerca del reloj.
- No se puede visualizar la hora mientras el modo iPod Menu está seleccionado (consulte la página 47).
- En los modelos para Europa y Rusia, no se puede visualizar la hora mientras se RT (Texto de radio) se desplaza por la pantalla.

## En espera automático

Para ahorrar energía y evitar que se quemé la pantalla, puede ajustar el DRX-730 para que pase automáticamente a estado de espera después de 30 minutos de inactividad al utilizar la fuente de entrada DVD o USB.

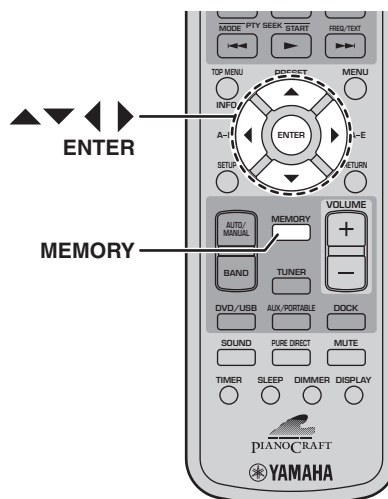

### 1 Con la fuente de entrada DVD o USB seleccionada, pulse MEMORY.

Aparece el mensaje "Auto Standby" actual en la pantalla.



### 2 Utilice los botones del cursor (▲/▼/◀/▶) para seleccionar "ON" u "OFF".

### 3 Pulse MEMORY o ENTER para ajustarlo.

Cuando está activado el modo en espera automático y está seleccionada la fuente de entrada DVD o USB, si la reproducción se ha detenido durante 30 minutos y no se ha realizado ninguna operación durante este periodo, el DRX-730 pasará automáticamente a en espera. Dependiendo del disco, el DRX-730 puede pasar automáticamente a en espera si se ha visualizado el mismo menú durante 30 minutos.

### Nota:

- Si no realiza ningún ajuste durante 5 segundos, el modo de ajuste "Auto Standby" se cancelará y volverá a aparecer la pantalla anterior.

# Capítulo 4: Reproducir discos

Este capítulo explica cómo reproducir los discos.

## Utilizar la visualización en la pantalla

Cuando la fuente de entrada es DVD o USB, puede realizar varias funciones y ajustes utilizando los menús en la pantalla que aparezcan en el televisor conectado.

Botón	Descripción
<b>SETUP</b>	Visualiza el menú Setup <sup>1</sup>
<b>Cursor</b> (▲▼)/(◀▶)	Selecciona los elementos del menú
<b>ENTER</b>	Confirma la selección del elemento
<b>RETURN</b>	Vuelve al menú anterior

1. Sólo cuando la fuente de entrada es DVD.

### Consejos:

- Puede cambiar el idioma de la visualización en la pantalla con el ajuste “OSD Language” (consulte la página 59).
- Se visualizan los botones que puede utilizar con cada menú en la parte inferior de cada pantalla.

## Reproducir discos

Puede reproducir los siguientes tipos de discos en el DRX-730: DVD-Video, DVD-VR (discos DVD-R/RW/R DL grabados en el modo VR), VCD, SVCD, CD y DTS CD de audio. También los discos de datos que contienen los siguientes tipos de archivo: MP3, WMA, MPEG-4 AAC, JPEG, DivX® Ultra y WMV. Consulte la página 62 para obtener más información acerca de los tipos de discos y de los formatos de archivo compatibles.

### 1 Pulse Abrir/Cerrar (▲) en el DRX-730.

La bandeja del disco se abre y la fuente de entrada DVD se selecciona automáticamente. Si el DRX-730 está en espera, se activará automáticamente.

Para utilizar los menús en la pantalla o visualizar vídeos o imágenes, active el televisor y seleccione la entrada AV a la que está conectado el DRX-730.

### 2 Sitúe el disco, con la etiqueta de cara arriba, en el centro de la bandeja y a continuación pulse OPEN/CLOSE (▲).

La bandeja del disco cierra y el disco se carga.

### 3 Pulse Reproducir/Pausa (▶/⏸) en el DRX-730 para empezar la reproducción.

También puede utilizar Reproducir (▶) en el control remoto para empezar la reproducción.

- Si ha cargado un disco DVD, VCD o SVCD, es posible que aparezca un menú. Consulte “Menús “DVD-Video”” o “Menús VCD y SVCD (PBC)” en la página 25 para más información.
- Si ha cargado un disco que contiene imágenes JPEG, se iniciará un pase de diapositivas. Consulte “Reproducir los pases de diapositivas JPEG” en la página 33 para más información.
- Si ha cargado un disco que contiene varios formatos de archivo, como MP3, WMA, MPEG-4 AAC, JPEG, DivX® o WMV, deberá seleccionar el formato que desee reproducir en la pantalla. Para expulsar un disco, pulse Abrir/Cerrar (▲) o pulse OPEN/CLOSE (▲) en el control remoto.

### Notas:

- También puede cerrar la bandeja del disco pulsando suavemente la bandeja hasta que empiece a cerrarse por sí sola.
- Para reproducir un DVD de dos caras, cárguelo con el lado que desee reproducir hacia abajo.

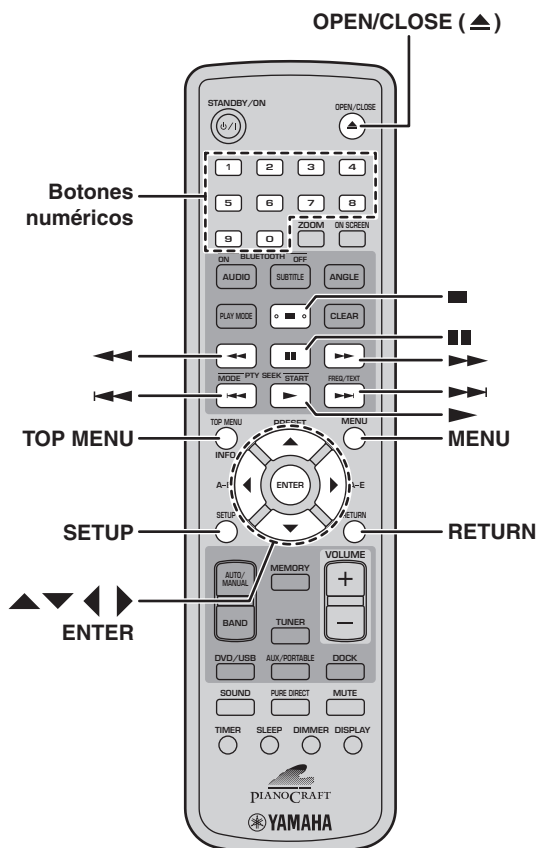

- Pulsando Abrir/Cerrar ( $\triangle$ ) en el DRX-730 mientras está en espera lo activará, abra la bandeja de discos y seleccione la fuente de entrada DVD, preparada para la reproducción del disco.
- Con algunos discos, puede que algunas de las funciones de reproducción explicadas en este capítulo no funcionen como se espera y puede que otros no funcionen en absoluto.
- Algunos DVDs restringen el uso de ciertas funciones, por ejemplo, la reproducción aleatoria o repetir la reproducción, en algunas o todas las partes del disco. No es una función anómala.

## Detener la reproducción

Para detener la reproducción, pulse Detener ( $\blacksquare$ ).

También puede utilizar Detener ( $\square$ ) en el DRX-730 para detener la reproducción.

Si aparece “RESUME” o “LAST MEMORY” en la pantalla después de detener la reproducción, puede volver a reanudar la reproducción desde donde la ha dejado pulsando Reproducir ( $\blacktriangleright$ ). Consulte “Reanudar y última memoria” a continuación para más información.

## Reanudar y última memoria

Cuando pulse Detener ( $\blacksquare$ ) para detener la reproducción del DVD-Video, VCD, SVCD, DivX®, WMV o CD de audio, aparece “RESUME” en la pantalla y puede continuar la reproducción desde donde la ha dejado simplemente pulsando Reproducir ( $\blacktriangleright$ ).

Para los discos DVD-Video, VCD y SVCD, el DRX-730 se acordará el punto en el que detuvo la reproducción aunque el disco se haya expulsado. La próxima vez que cargue el disco, aparecerá “Last Memory” en la pantalla y puede continuar la reproducción desde donde la haya dejado.

Si no desea que el DRX-730 se acuerde del punto de la última memoria, en lugar de pulsar Detener ( $\blacksquare$ ), pulse OPEN/CLOSE ( $\triangle$ ) para detener la reproducción y expulsar el disco.

Para cancelar la función Resume o Last Memory, mientras se visualiza “RESUME” o “LAST MEMORY”, pulse Stop ( $\blacksquare$ ).

### Notas:

- Es posible que la función “Last Memory” no esté operativa con algunos discos.
- El DRX-730 puede recordar los puntos de la última memoria para un máximo de cinco discos DVD-Video y un disco VCD o SVCD.

- Para los discos DivX®, WMV y CDs de audio, se cancela la función Resume cuando se expulsa el disco, se cambia la fuente de entrada o se desactiva el DRX-730.

## Introducir una pausa en la reproducción

Para pausar la reproducción, pulse Pausa ( $\blacksquare$ ).

Para reanudar la reproducción, pulse de nuevo Pausa ( $\blacksquare$ ) o pulse Reproducir ( $\blacktriangleright$ ).

También puede utilizar Reproducir/Pausa ( $\blacktriangleright/\blacksquare$ ) en el DRX-730 para pausar la reproducción.

## Rebobinar y avanzar rápido

Durante la reproducción, puede rebobinar o avanzar rápido a varias velocidades.

Para rebobinar, pulse Rebobinar ( $\blacktriangleleft$ ) durante la reproducción.

Para avanzar rápido, pulse Avanzar rápido ( $\blacktriangleright$ ) durante la reproducción.

Pulse Rebobinar ( $\blacktriangleleft$ ) o Avanzar rápido ( $\blacktriangleright$ ) varias veces para cambiar la velocidad del rebobinado o del avance rápido.

La velocidad se visualiza en la pantalla.

Para reanudar la reproducción normal, pulse Reproducir ( $\blacktriangleright$ ).

También puede rebobinar o avanzar rápido manteniendo pulsado Anterior/Rebobinar ( $\blacktriangleleft/\blacktriangleleft$ ) o Siguiente/Avanzar Rápido ( $\blacktriangleright/\blacktriangleright$ ), respectivamente en el DRX-730 durante unos segundos.

### Notas:

- Para los discos DivX® y WMV, sólo está disponible una velocidad de rebobinado y de avance rápido.
- Se puede reanudar la reproducción normal cuando se ha llegado a un nuevo capítulo (DVD-Video) o pista (PBC VCD o SVCD) mientras se rebobina o se avanza rápido.
- Para los discos MP3, WMA y MPEG-4 AAC, la reproducción normal se reanuda cuando se haya llegado al comienzo o al final de una pista mientras se rebobina o se avanza rápido.

## Seleccionar capítulos y pistas

Para seleccionar el siguiente capítulo o pista, pulse **Siguiente** (▶▶).

Para seleccionar el comienzo de un capítulo o pista actual, pulse **Anterior** (◀◀). Vuelva a pulsarlo para seleccionar capítulos o pistas anteriores.

También puede utilizar **Siguiente/Avanzar Rápido** (▶▶▶/▶▶▶) y **Anterior/Rebobinar** (◀◀◀/◀◀◀) en el DRX-730 para seleccionar las pistas.

## Seleccionar los elementos por número

Puede seleccionar los títulos, capítulos y pistas por número.

**1** Utilice los botones numéricos para introducir el número de un título, capítulo o pista.

**2** Pulse **ENTER**.

Si la reproducción se detiene, la reproducción se inicia desde un título especificado (DVD) o pista (CD, VCD, SVCD) de audio.

Si la reproducción estaba en marcha, la reproducción pasa al título (DVD-VR [modo VR DVD-R/RW/R DL]), capítulo (DVD-Video) o pista (VCD, SVCD o CD de audio) especificado.

## Menús "DVD-Video"

La mayoría de los discos DVD-Video disponen de menús en los que puede seleccionar lo que desea mirar. Normalmente, el menú principal aparece automáticamente, aunque con algunos discos es posible que tenga que pulsar **MENU** o **TOP MENU** para visualizar el menú.

Pueden utilizarse los siguientes botones con los menús.

Botón	Descripción
<b>TOP MENU</b>	Visualiza el menú superior del DVD. <sup>1</sup>
<b>MENU</b>	Visualiza un menú del DVD. <sup>2</sup>
<b>Cursor</b> (▲▼)/(◀▶)	Selecciona los elementos del menú.
<b>ENTER</b>	Confirma la selección del elemento.
<b>RETURN</b>	Vuelve al menú anterior.
<b>Números</b>	Con algunos discos, la reproducción se puede iniciar introduciendo un número y pulsando <b>ENTER</b> .

1. Depende del disco. Con algunos discos DivX®, se visualizará un menú.

2. Puede funcionar igual que el botón **TOP MENU** con algunos discos.

## Menús VCD y SVCD (PBC)

Algunos de los discos VCD y SVCD disponen de menús "PBC" (Control de reproducción) en los que puede seleccionar lo que desea mirar.

Cargue un disco PBC VCD o SVCD, pulse **Reproducir** (▶) para visualizar el menú y a continuación utilice los botones numéricos y **ENTER** para seleccionar la pista que desea reproducir.

Pueden utilizarse los siguientes botones con los menús.

Botón	Descripción
<b>RETURN</b>	Cuando se pulsa, visualiza el menú "PBC" durante la reproducción.
<b>Números</b>	Selecciona los elementos numerados del menú. Pulse <b>ENTER</b> para confirmar la selección.
<b>Siguiente</b> (▶▶)	Visualiza la siguiente página del menú (si está disponible)
<b>Anterior</b> (◀◀)	Visualiza la página anterior del menú (si está disponible)

Puede desactivar PBC e iniciar la reproducción pulsando **Siguiente** (▶▶) o **Anterior** (◀◀) o los botones numéricos y **ENTER** mientras la reproducción está detenida.

### Notas:

- Con algunos discos PBC VCD y SVCD, es posible que el menú no aparezca al pulsar **Reproducir** (▶), en cuyo caso debe pulsar **RETURN** durante la reproducción para visualizar el menú.
- Algunas de las funciones de reproducción de discos explicadas en este capítulo no se pueden utilizar con la reproducción PBC. Para utilizar esta función, desactive la reproducción PBC iniciando la reproducción sin utilizar el menú, como se ha explicado anteriormente.
- Si desactiva PBC temporalmente, no se visualizará el menú cuando se pulsa **RETURN** durante la reproducción. Para volver a visualizar el menú, pulse **Detener** (■) dos veces y luego pulse **Reproducir** (▶). PBC se activará y pulsando **RETURN** visualizará el menú.

## Reproducción en movimiento lento

Puede reproducir discos DVD-Video, VCD, SVCD, DivX® y WMV en movimiento lento a cuatro velocidades diferentes. También puede reproducir los discos DVD-Video en movimiento lento a la inversa.

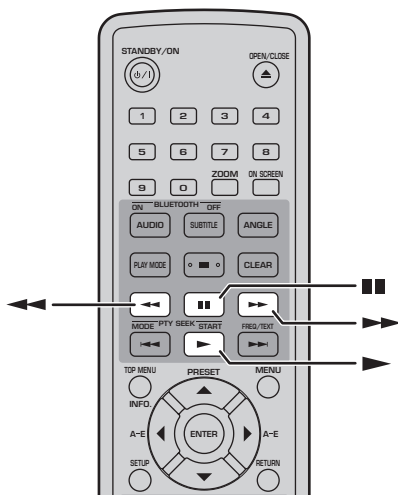

Durante la reproducción, pulse Pausa (■ ■).

Mantenga pulsado Rebobinar (◀◀) o Avanzar rápido (▶▶) hasta que se inicie la reproducción en movimiento lento.

Pulse Rebobinar (◀◀) o Avance rápido (▶▶) varias veces para cambiar la velocidad del movimiento lento.

La velocidad se visualiza en la pantalla.

Para reanudar la reproducción normal, pulse Reproducir (▶).

### Nota:

- Se puede reanudar la reproducción normal cuando se ha llegado a un nuevo capítulo (DVD-Video) o pista (PBC VCD o SVCD) durante el movimiento lento.

## Reproducción fotograma a fotograma

Puede reproducir los discos DVD-Video, VCD, SVCD, DivX® y WMV fotograma a fotograma. También puede reproducir los discos DVD-Video fotograma a fotograma a la inversa.

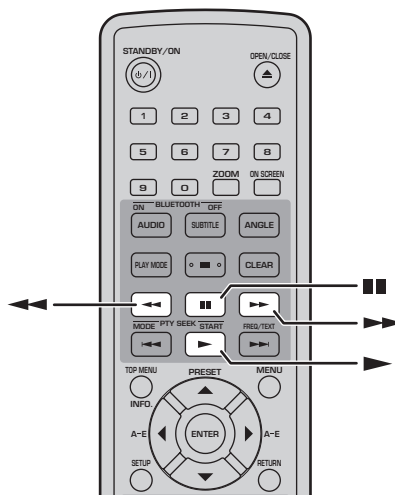

Durante la reproducción, pulse Pausa (■ ■).

Pulse Rebobinar (◀◀) o Avanzar Rápido (▶▶) para reproducir un fotograma a la vez.

Para reanudar la reproducción normal, pulse Reproducir (▶).

### Nota:

- Se puede reanudar la reproducción normal cuando se ha llegado a un nuevo capítulo (DVD-Video) o pista (PBC VCD o SVCD) durante la reproducción fotograma a fotograma.

## Seleccionar los idiomas y el audio

Algunos discos DVD tienen pistas de sonido en múltiples idiomas o formatos de audio, como Dolby Digital y DTS, que puede seleccionar durante la reproducción. De manera similar, algunos discos DVD-VR (DVD-R/RW/R DL de modo VR) disponen de pistas de sonido de audio mono duales y algunos discos DivX® disponen de múltiples pistas de sonido de audio.

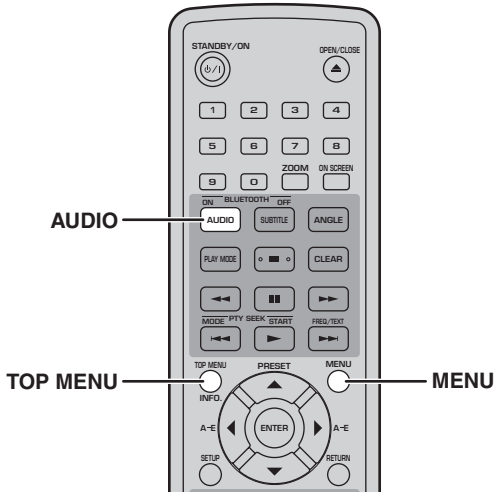

**Durante la reproducción, pulse AUDIO varias veces para seleccionar los idiomas de la pista de sonido o los formatos de audio disponibles.**

El nombre del idioma o formato de audio seleccionado aparece en la pantalla.

### Notas:

- Con algunos discos, sólo puede seleccionar los idiomas de las pistas de sonido y de los formatos de audio utilizando el menú del disco. Utilice TOP MENU y MENU para visualizar el menú del disco.
- Puede cambiar el idioma por defecto de la pista de sonido para los discos DVD-Video en “Ajustes de idioma” en la página 58
- Se puede seleccionar el idioma por defecto de la pista de sonido (consulte la página 58) si detiene la grabación y cancela la función Resume o expulsa el disco sin guardar el punto de la última memoria (consulte la página 24).

## Seleccionar subtítulos

Algunos discos DVD y DivX® tienen subtítulos en uno o más idiomas que puede seleccionar durante la reproducción.

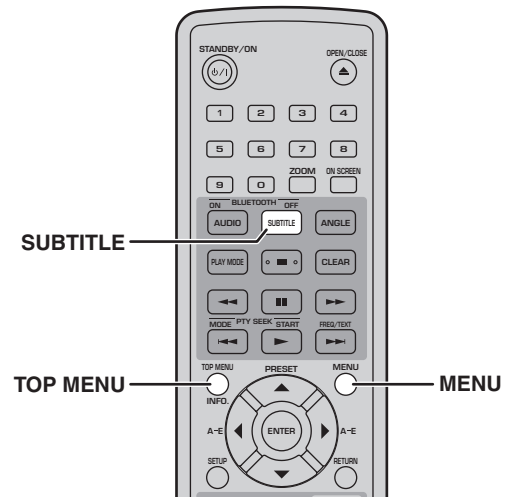

4

**Durante la reproducción, pulse SUBTITLE varias veces para seleccionar los subtítulos disponibles.**

El nombre del idioma del subtítulo seleccionado se visualiza en la pantalla.

### Notas:

- Con algunos discos, sólo puede seleccionar los subtítulos utilizando el menú del disco. Utilice TOP MENU y MENU para visualizar el menú del disco.
- Puede cambiar el idioma por defecto del subtítulo para los discos DVD-Video en “Ajustes de idioma” en la página 58
- Consulte “Acerca de DivX®” en la página 63 para obtener más información acerca del uso de subtítulos de DivX®.
- Es posible que con algunos discos DivX®, los subtítulos no se visualicen correctamente.
- Se puede seleccionar el idioma del subtítulo por defecto (consulte la página 58) si detiene la grabación y cancela la función Resume o expulsa el disco sin guardar el punto de la última memoria (consulte la página 24).

## Selecciónar los ángulos de la cámara

Algunos discos DVD-Video tienen el contenido grabado en múltiples ángulos de cámara que puede seleccionar durante la reproducción.

Aparece un icono de cámara (📷) en la pantalla al reproducir el contenido que ofrece múltiples ángulos de cámara. Si así lo desea, puede desactivar este icono (consulte la página 59).

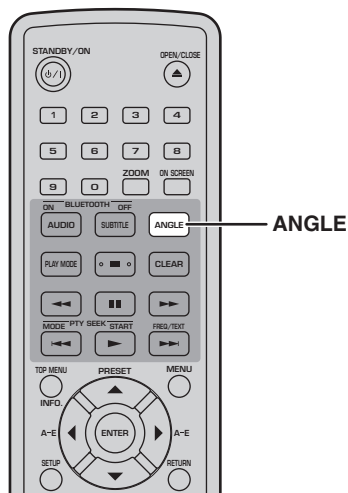

Durante la reproducción, pulse **ANGLE** varias veces para seleccionar los ángulos de cámara disponibles.

**Notas:**

- Con algunos discos, aunque el icono de cámara (📷) se visualiza en la pantalla, es posible que no pueda seleccionar los ángulos de la cámara.
- Con algunos discos, también puede seleccionar los ángulos de cámara del menú del disco.

## Zoom

Puede aumentar la imagen en 2x o en 4x al reproducir un disco DVD-Video, VCD, SVCD, DivX®, WMV o JPEG.

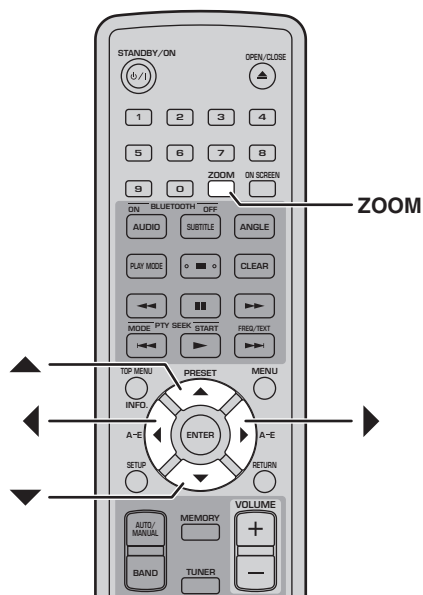

Durante la reproducción, pulse **ZOOM** varias veces para seleccionar la ampliación en 2x, 4x o 1x.

Utilice los botones del cursor (▲/▼/◀/▶) para desplazarse por la imagen mientras esté ampliada.

Puede cambiar el factor de zoom y desplazarse libremente por la imagen mientras la reproducción continúa.

**Notas:**

- Puesto que los discos DVD-Video, VCD, SVCD, DivX®, WMV y JPEG utilizan una resolución de vídeo fija, es posible que la calidad de imagen se deteriore al acercarla. No es una función anómala.
- Si el indicador de zoom desaparece de la pantalla, pulse de nuevo **ZOOM** para visualizarlo.

## Reproducción de repetición

Puede reproducir varias veces un título, un capítulo, una pista o un disco.

Puede combinar la repetición de la reproducción con la reproducción de programa para reproducir varias veces una compilación de los títulos, capítulos o pistas favoritos (consulte la página 31).

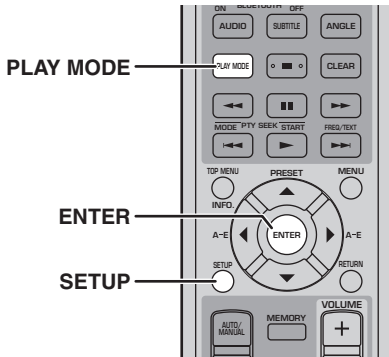

- 1** Durante la reproducción, pulse (SETUP).  
Aparece el menú "Setup" en la pantalla.
- 2** Seleccione "Play Mode" y a continuación pulse ENTER.  
Aparece el menú "Play Mode" en la pantalla.
- 3** Seleccione "Repeat", seleccione una opción de repetición y a continuación pulse ENTER.  
Las opciones de repetición disponibles dependen del tipo de disco.
  - Para los discos DVD, puede seleccionar "Title Repeat" o "Chapter Repeat".
  - Para los discos VCD, SVCD y CD de audio, puede seleccionar "Disc Repeat" o "Track Repeat".
  - Para los discos DivX® y WMV, puede seleccionar o "Title Repeat". Con algunos discos DivX®, puede seleccionar "Chapter Repeat".
  - Durante la reproducción de un programa (consulte la página 31), puede seleccionar "Program Repeat".
- 4** Para cancelar la reproducción repetida, seleccione "Repeat Off" y a continuación pulse ENTER.
- 5** Para cerrar el menú "Setup", pulse SETUP.

### Consejo:

- Puede visualizar rápidamente el menú "Play Mode" pulsando PLAY MODE.

### Nota:

- La reproducción repetida no se puede utilizar con los discos MP3, WMA, MPEG-4 AAC y JPEG.

## Reproducción repetida A-B

Puede especificar dos puntos (A y B) en un disco DVD, VCD, SVCD o CD de audio y a continuación reproducir varias veces la sección entre estos dos puntos.

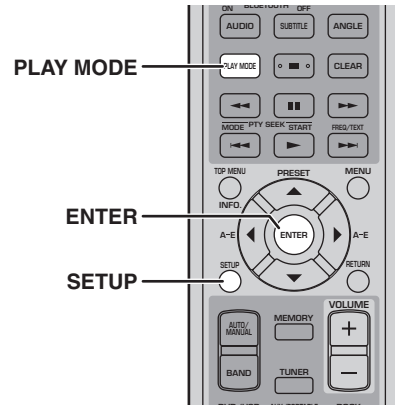

- 1** Durante la reproducción, pulse (SETUP).  
Aparece el menú "Setup" en la pantalla.
- 2** Seleccione "Play Mode" y a continuación pulse ENTER.  
Aparece el menú "Play Mode" en la pantalla.
- 3** Seleccione "A-B Repeat" y a continuación pulse ENTER.
- 4** Seleccione "A(Start point)" y a continuación pulse ENTER.
- 5** Seleccione "B(End point)" y a continuación pulse ENTER.  
Se reproduce varias veces la sección entre los puntos A y B.
- 6** Para reanudar la reproducción normal, seleccione "Off" y a continuación pulse ENTER.
- 7** Para cerrar el menú "Setup", pulse SETUP.

### Consejo:

- Puede visualizar rápidamente el menú "Play Mode" pulsando PLAY MODE.

### Nota:

- Los puntos A y B deben estar dentro del mismo título (DVD) o pista (VCD, SVCD, CD de audio).



## Reproducción aleatoria

Puede reproducir títulos o capítulos (DVD-Video) o pistas (VCD, SVCD o CD) de audio en orden aleatorio.

- No se puede utilizar la reproducción aleatoria con discos DVD-VR (DVD-R/RW/R DL de modo VR), DivX®, WMV, JPEG, MP3, WMA o MPEG-4 AAC o mientras se visualiza un menú DVD.

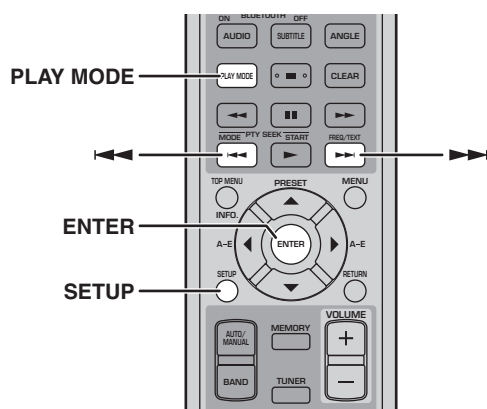

- 1 Durante la reproducción, pulse SETUP.**  
Aparece el menú "Setup" en la pantalla.
- 2 Seleccione "Play Mode" y a continuación pulse ENTER.**  
Aparece el menú "Play Mode" en la pantalla.
- 3 Seleccione "Random", seleccione una opción aleatoria y a continuación pulse ENTER.**  
Las opciones aleatorias disponibles dependen del tipo de disco.
  - Para los discos DVD, puede seleccionar "Random Title" o "Random Chapter".
  - Para los discos VCD, SVCD y CD de audio, puede seleccionar "On".
- 4 Para cancelar la reproducción aleatoria, seleccione "Random Off" y a continuación pulse ENTER.**
- 5 Para cerrar el menú "Setup", pulse SETUP.**

### Consejos:

- Durante la reproducción aleatoria, pulse Siguiente (▶▶) para seleccionar otro título, capítulo o pista. Pulse Anterior (◀◀) para volver al comienzo del título, capítulo o pista actual.
- Puede visualizar rápidamente el menú "Play Mode" pulsando PLAY MODE.

### Notas:

- No puede combinar la reproducción aleatoria con la reproducción del programa.

## Reproducción programada

Puede crear un programa de sus títulos, capítulos o pistas favoritos para la reproducción.

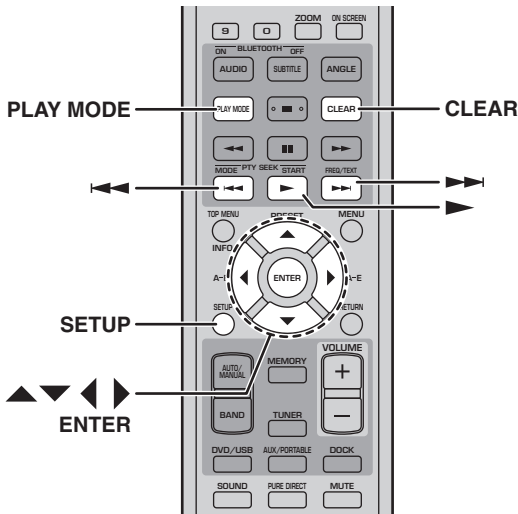

### 1 Durante la reproducción, pulse SETUP.

Aparece el menú "Setup" en la pantalla.

### 2 Seleccione "Play Mode" y a continuación pulse ENTER.

Aparece el menú "Play Mode" en la pantalla.

### 3 Seleccione "Program", seleccione "Create/Edit" de la lista de opciones de programa y a continuación pulse ENTER.

### 4 Utilice los botones del cursor (▲/▼/◀/▶) para seleccionar un título, capítulo o pista y pulse ENTER para añadirlo al programa.

El elemento seleccionado se añade al programa y el intervalo de programa se desplaza hacia abajo.

- Para los discos DVD, puede añadir títulos o capítulos al programa.
- Para los discos CD, VCD de audio y SVCD, puede añadir pistas al programa.

### 5 Repita el paso 4 para añadir más elementos al programa.

Puede añadir hasta 24 elementos al programa.

- Para insertar un elemento nuevo en el programa, seleccione el intervalo en que desea insertarlo, seleccione el título, capítulo o pista que desea insertar y a continuación pulse ENTER.
- Para eliminar un intervalo, selecciónelo y a continuación pulse CLEAR.

### 6 Para reproducir el programa, pulse Reproducir (▶).

Los elementos en el programa se reproducen en orden.

Durante la reproducción, utilice Siguiente (▶▶) y Anterior (◀◀) para seleccionar los elementos siguientes y anteriores en el programa.

### ■ Opciones del menú "Program"

Además de "Create/Edit", el menú "Program" tiene las siguientes opciones:

- **Playback Start:** Inicia la reproducción del programa.
- **Playback Stop:** Desactiva la reproducción del programa, pero mantiene el programa en la memoria.
- **Playback Delete:** Borra el programa.

### 7 Para cerrar el menú "Setup", pulse SETUP.

#### Consejo:

- Puede visualizar rápidamente el menú "Play Mode" pulsando PLAY MODE.

#### Notas:

- El programa se elimina cuando se expulsa el disco, se selecciona una fuente de entrada diferente de DVD o se desactiva el DRX-730.
- No se puede utilizar la reproducción del programa con discos DVD-VR (DVD-R/RW/R DL de modo VR), DivX®, WMV, JPEG, MP3, WMA o MPEG-4 AAC o mientras se visualiza un menú del DVD.

## Buscar discos

Puede buscar discos por título, capítulo o número de pista, así como por tiempo.

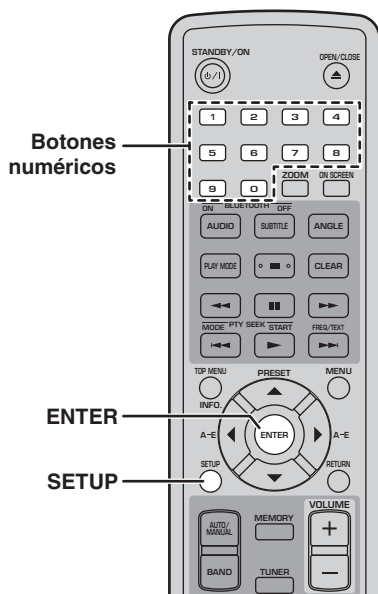

**1** Durante la reproducción, pulse **SETUP**.

Aparece el menú "Setup" en la pantalla.

**2** Seleccione "Play Mode" y a continuación pulse **ENTER**.

Aparece el menú "Play Mode" en la pantalla.

**3** Seleccione "Search Mode", seleccione una opción de búsqueda y a continuación pulse **ENTER**.

Las opciones de búsqueda disponibles dependen del tipo de disco.

- Para los discos DVD, puede seleccionar "Title Search", "Chapter Search" o "Time Search".
- Para los discos VCD, SVCD y CD de audio, puede seleccionar "Track Search" o "Time Search".
- Para los discos DivX® y WMV, puede seleccionar o "Time Search". Para algunos discos DivX® también puede seleccionar "Chapter Search".

**Nota:**

- Sólo se puede seleccionar Time Search durante la reproducción y sólo funciona dentro del título o pista actual.

**4** Utilice los botones numéricos para introducir un título, capítulo o número de pista a la vez.

El tiempo se introduce en minutos y segundos. Para introducir el tiempo de 45 minutos, por ejemplo, pulse 4, 5, 0 y 0. Para introducir 1 hora, 20 minutos y 30 segundos, pulse 8, 0, 3 y 0.

**5** Pulse **ENTER** para localizar y reproducir el título, capítulo, pista o tiempo especificado.

**6** Para cerrar el menú "Setup", pulse **SETUP**.

**Nota:**

- Para los discos DivX® y WMV, el tiempo localizado puede ser unos segundos diferente al tiempo especificado.

## Reproducir los pases de diapositivas JPEG

Puede reproducir un pase de diapositivas de imágenes JPEG guardadas en un disco de datos.

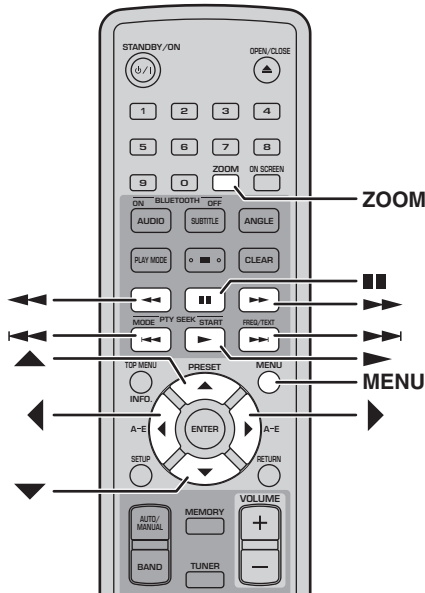

Cargue el CD que contiene las imágenes JPEG y a continuación pulse Reproducir (▶) para iniciar el pase de diapositivas.

Empezando con la primera imagen de la primera carpeta, el pase de diapositivas muestra cada imagen de cada carpeta en el CD en orden alfabético.

Las imágenes se escalarán automáticamente para que aparezcan en pantalla con el mayor tamaño posible.

Si el disco contiene archivos de fotos JPEG y archivos de música (MP3, WMA, MPEG-4 AAC), los archivos de música se reproducirán varias veces durante el pase de diapositivas. Y, Pausa (■), Siguiente (▶▶), Anterior (◀◀), Rebobinar (◀◀) y Avance Rápido (▶▶) controlarán la reproducción de música, no el pase de diapositivas.

Se pueden utilizar los siguientes botones durante la reproducción del pase de diapositivas.

Botón	Descripción
<b>Pausa (■)</b>	Pausa el pase de diapositivas (o la reproducción de música si el disco contiene archivos de música)
<b>Siguiente (▶▶)</b>	Seleccione la siguiente imagen (o la pista si el disco contiene archivos de música)
<b>Anterior (◀◀)</b>	Seleccione la imagen anterior (o la pista si el disco contiene archivos de música)
<b>Cursor (▲▼)/(◀▶)</b>	Pausa el pase de diapositivas y gira y cambia la imagen actual. Para reanudar la reproducción del pase de diapositivas, pulse Reproducir (▶).
<b>ZOOM</b>	Pausa el pase de diapositivas y amplía la imagen actual. Púselo repetidamente para seleccionar la ampliación de 2x, 4x o 1x. Para reanudar la reproducción del pase de diapositivas, pulse Reproducir (▶).
<b>MENU</b>	Visualiza Disc Navigator (consulte a continuación).

4

### Notas:

- Las imágenes más grandes necesitan más tiempo para cargarse y es posible que no aparezcan de inmediato.
- En un único disco, el DRX-730, acepta hasta 299 carpetas y cada carpeta puede contener hasta 648 archivos y carpetas.

## Utilizar Disc Navigator con los discos DVD-Video, VCD y SVCD

Puede utilizar Disc Navigator para buscar y seleccionar títulos, capítulos y pistas en discos DVD, VCD y SVCD.

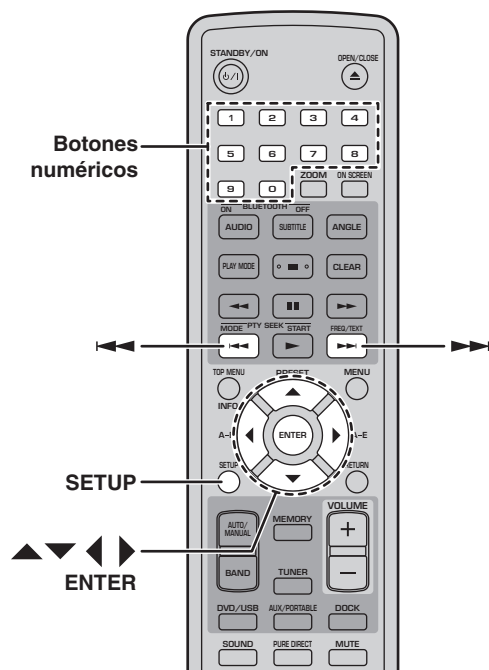

**1** Durante la reproducción, pulse **SETUP**. Aparece el menú “Setup” en la pantalla.

**2** Seleccione “Disc Navigator” y a continuación pulse **ENTER**.

Aparece una lista de elementos en la pantalla. Los elementos disponibles dependen del tipo de disco.

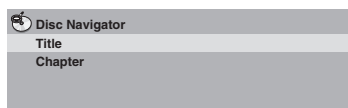

Los siguientes elementos están disponibles para cada tipo de disco.

Disco	Elemento
DVD-Video	Title
	Chapter <sup>1</sup>
VCD, SVCD	Track
	Time
DVD-VR (Modo VR DVD-R/ RW/R DL) <sup>2</sup>	Original: Title
	Original: Time
	Playlist: Title
	Playlist: Time

- Sólo se pueden seleccionar capítulos con títulos actuales.
- Las grabaciones realizadas en un grabador de DVD se denominan *títulos originales*. Las grabaciones editadas basadas en dichos títulos originales se denominan *títulos de la lista de reproducción*.

**3** Seleccione el tipo de elemento que desea buscar y a continuación pulse **ENTER**.

Aparecen seis imágenes miniaturas en la pantalla que indican el contenido del tipo que ha especificado. Si selecciona “Time”, las miniaturas indicarán el contenido a intervalos de 10 minutos.

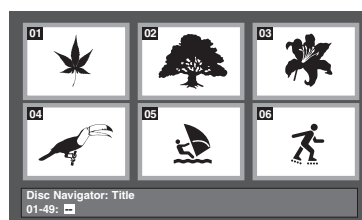

**4** Utilice **Siguiente (▶▶)** y **Anterior (◀◀)** para visualizar otras miniaturas si están disponibles.

**5** Utilice los botones del cursor (**▲/▼/◀/▶**) para seleccionar la miniatura que desee reproducir y a continuación pulse **ENTER**.

Se empieza a reproducir el elemento seleccionado. También puede utilizar los botones numéricos y **ENTER** para seleccionar las miniaturas.

## Utilizar Disc Navigator con los discos MP3, WMA, MPEG-4 AAC, DivX®, WMV y JPEG

Puede utilizar Disc Navigator para buscar y seleccionar archivos MP3, WMA, MPEG-4 AAC, DivX®, WMV y JPEG en discos de datos.

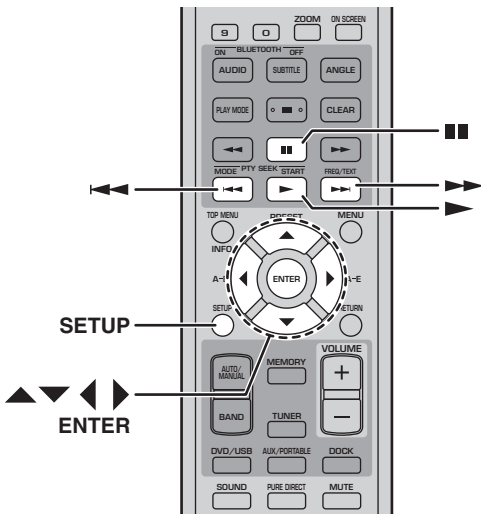

### 1 Pulse SETUP.

Aparece el menú "Setup" en la pantalla.

### 2 Seleccione "Disc Navigator" y a continuación pulse ENTER.

Aparece "Disc Navigator" en la pantalla.

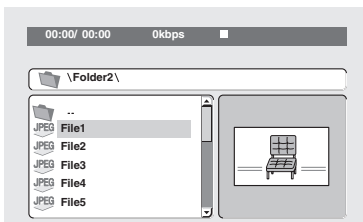

### 3 Utilice los botones del cursor (▲/▼/◀/▶) para seleccionar la pista, el archivo o la carpeta que desea reproducir.

- Utilice Arriba/Abajo (▲/▼) para subir y bajar por la lista de archivos y carpetas.
- Utilice Izquierda (◀) para retroceder un nivel en el árbol de directorios. O seleccione la carpeta superior de la lista (...) y pulse ENTER.
- Utilice ENTER o Derecha (▶) para abrir la carpeta seleccionada.

Al seleccionar un archivo de imagen JPEG, Disc Navigator muestra una previsualización de miniaturas.

### 4 Para reproducir la pista, archivo o carpeta seleccionado, pulse ENTER.

- Si ha seleccionado un archivo MP3, WMA, MPEG-4 AAC, DivX® o WMV, se reproducen todos los archivos de la misma carpeta, empezando por ese archivo.
- Si ha seleccionado un archivo de imagen JPEG, todos los archivos de la misma carpeta se reproducirán en un pase de diapositivas, empezando por ese archivo.

### 5 Para cerrar el menú "Setup", pulse SETUP.

#### Consejos:

- Si el disco contiene archivos de imágenes JPEG y archivos de música (MP3, WMA, MPEG-4 AAC), puede escuchar la música mientras mira el pase de diapositivas. Sólo tiene que iniciar la reproducción de música como se ha descrito anteriormente y a continuación seleccionar un archivo de imagen JPEG e iniciar la reproducción del pase de diapositivas. Se reproducirán varias veces todos los archivos dentro de las carpetas actuales. Y, Reproducir (▶), Pausa (⏏), Siguiente (▶▶) y Anterior (◀◀) controlarán el pase de diapositivas, no la reproducción de la música.
- Disc Navigator sólo reproduce los archivos de la carpeta actual. Para reproducir todos los archivos del disco, cierre Disc Navigator e inicie la reproducción pulsando Reproducir (▶), consulte ("Reproducir los pases de diapositivas JPEG" en la página 33).

## Visualizar información del disco

Puede visualizar el título, capítulo, pista u otra información durante la reproducción.

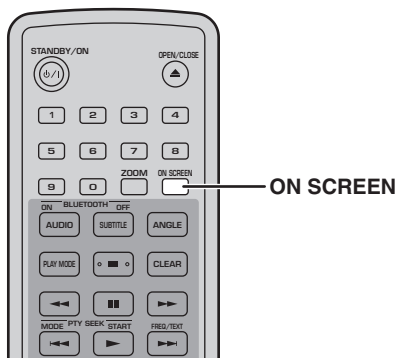

Durante la reproducción, pulse **ON SCREEN** varias veces para visualizar la información.

Para ocultar la información, pulse varias veces **ON SCREEN** hasta que desaparezca.

En la pantalla del DRX-730 también se visualiza algún tipo de información, como el tiempo restante del disco.

## Visualizar el formato de audio

Puede visualizar el formato de audio durante la reproducción.

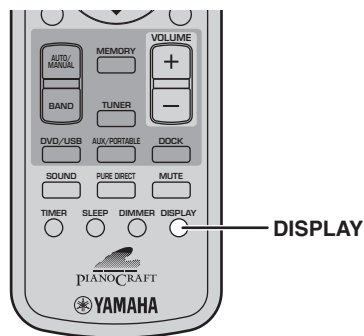

Durante la reproducción, pulse **DISPLAY**.

Aparece el formato de audio en la pantalla.



A continuación se presentan diferentes formatos de audio.

Pantalla	Descripción
<b>PCM</b>	PCM (disco DVD-Video)
<b>Dolby D</b>	Dolby Digital (disco DVD-Video)
<b>MPEG2</b>	MPEG2 (disco DVD-Video)
<b>DTS</b>	DTS (disco DVD-Video)
<b>CDDA</b>	CD de audio
<b>VCD</b>	CD de vídeo
<b>SVCD</b>	CD de súper vídeo
<b>DTS CD</b>	DTS CD
<b>DATA DISC</b>	MP3, WMA, MPEG-4 AAC, DivX®, WMV o JPEG

**Nota:**

- Sólo se puede visualizar el formato de audio cuando se selecciona la fuente de entrada DVD y la reproducción aún no ha terminado.

# Capítulo 5: Utilizar el sintonizador

Este capítulo explica cómo utilizar el sintonizador para escuchar sus emisoras de radio favoritas y cómo guardarlas como presintonías. Los modelos para Europa y Rusia son compatibles con el Sistema de Datos de Radio, que proporciona una funcionalidad de radio adicional.

## ■ Indicadores de pantalla del sintonizador

Los siguientes indicadores de pantalla se utilizan para sintonizar y presintonizar emisoras de radio.

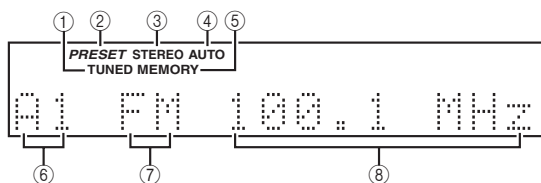

### ① TUNED

Se ilumina cuando se sintoniza una emisora de radio.

### ② PRESET

Se ilumina al seleccionar presintonías de radio.

### ③ STEREO

Se ilumina al escuchar una emisora FM en estéreo.

### ④ AUTO

Se ilumina cuando se selecciona el modo de sintonización automática. Se apaga cuando se selecciona el modo de sintonización manual.

### ⑤ MEMORY

Se ilumina cuando se presintonizan emisoras de radio.

### ⑥ Número de presintonía

Visualiza el número de presintonía.

### ⑦ Banda

Visualiza la banda (FM o AM).

### ⑧ Frecuencia

Visualiza la frecuencia.

## Sintonizar emisoras de radio

Puede sintonizar emisoras de radio automática o manualmente.

### Sintonización automática

En el modo de sintonización automática, el DRX-730 busca automáticamente las emisoras de radio.

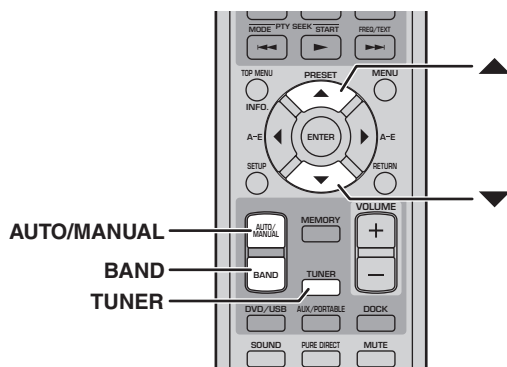

5

**1** Pulse TUNER para seleccionar la fuente de entrada del TUNER.

**2** Pulse BAND varias veces para seleccionar FM o AM.

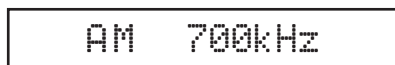

**3** Pulse AUTO/MANUAL varias veces para seleccionar el modo de sintonización automática (indicador AUTO activado).

En el modo de sintonización automática, está activado el indicador AUTO en la pantalla.

**4** Para buscar emisoras de una frecuencia de banda superior, pulse Arriba (▲). Para buscar emisoras de una frecuencia de banda inferior, pulse Abajo (▼).

El sintonizador busca la siguiente emisora disponible. Cuando se encuentra una emisora, la búsqueda se detiene y se ilumina el indicador TUNED de la pantalla.

El indicador STEREO de la pantalla se iluminará al sintonizar una emisora FM estéreo. Si la señal es débil, la recepción puede ser en mono.



**Notas:**

- Si la sintonización automática no encuentra algunas de las emisoras más débiles en su área, intente utilizar la sintonización manual.
- Si la recepción FM estéreo produce interferencias, pulse AUTO/MANUAL para seleccionar el modo de sintonización manual y escuchar en mono.

**Sintonización manual**

En el modo de sintonización manual, puede sintonizar las emisoras manualmente.

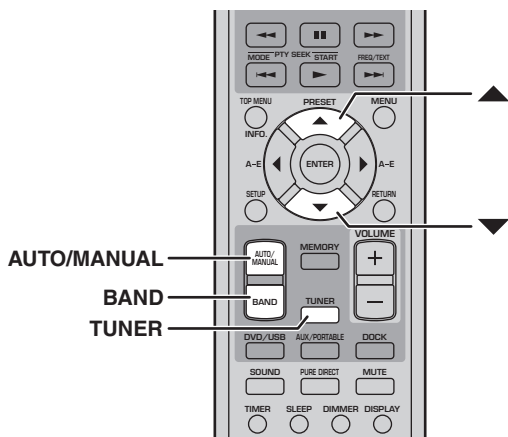

**1** Pulse TUNER para seleccionar la fuente de entrada del TUNER.

**2** Pulse BAND varias veces para seleccionar FM o AM.



**3** Pulse AUTO/MANUAL varias veces para seleccionar el modo de sintonización manual (indicador AUTO apagado).

En el modo de sintonización manual, el indicador AUTO de la pantalla está apagado.

**4** Para incrementar la frecuencia de sintonización, pulse Arriba (▲). Para disminuir la frecuencia de sintonización, pulse Abajo (▼).

La frecuencia cambiará continuamente si mantiene pulsado el botón.

**Nota:**

- Sólo es posible la recepción mono en el modo de sintonización manual.

**■ Cambiar el intervalo de frecuencia (Sólo los modelos para Asia y Taiwán)**

Dependiendo del espaciado de frecuencia utilizado por las emisoras de radio de su zona, es posible que necesite cambiar el ajuste del intervalo de sintonización.

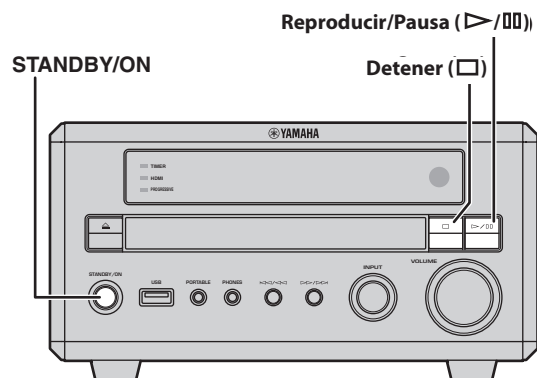

**1** Ajuste el DRX-730 a en espera.

**2** Mientras mantiene pulsado Detener (□) en el DRX-730, pulse STANDBY/ON, manteniendo pulsado Detener (□) hasta que aparezca "DVD — NO REQ." en la pantalla.

**3** Pulse Detener (□).

"TU – AM9/FM50" (el ajuste por defecto) aparece en la pantalla.

**4** Pulse Reproducir/Pausa (▶/⏸) varias veces para seleccionar el intervalo de sintonización utilizado en su área: "TU – AM10/FM100" o "TU – AM9/FM50".

- TU – AM10/FM100: AM 10kHz/FM 100kHz
- TU – AM9/FM50: AM 9kHz/FM 50kHz

**5** Pulse STANDBY/ON.

Se ha ajustado el intervalo de frecuencia y el DRX-730 pasa a en espera. Pulse STANDBY/ON de nuevo para volver a activarlo.

## Utilizar las presintonías

Puede guardar sus emisoras de radio favoritas como presintonías para que las pueda seleccionar más fácilmente. Puede guardar hasta 40 presintonías, que se organizan en 5 bancos (A~E), con 8 emisoras (1~8) en cada banco. Las presintonías se pueden guardar automáticamente o manualmente.

### Presintonización automática

En el modo de presintonización automática, el DRX-730 presintoniza automáticamente todas las emisoras de radio disponibles en su área.

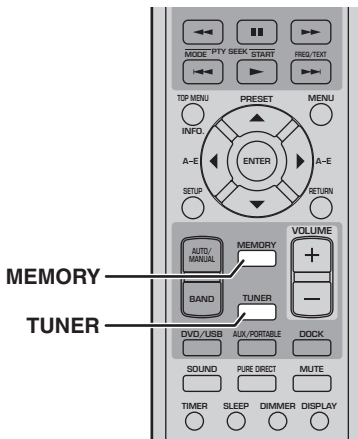

- 1 Pulse TUNER para seleccionar la fuente de entrada del TUNER.
- 2 Para empezar la presintonización automática, pulse MEMORY durante 3 segundos.

Empezando por la frecuencia FM inferior, el DRX-730 busca la banda FM para emisoras de radio válidas y, empezando por el número de presintonía A-1, las guarda de una en una. Después de buscar en toda la banda FM, se busca en la banda AM, con lo que finaliza la presintonización.

#### Notas:

- Si se guardan todas las presintonías disponibles antes de completar la búsqueda, la presintonización automática finalizará.
- La presintonización automática sobrescribirá todas las presintonías existentes.
- En los modelos para Europa y Rusia, el modo de presintonización automática sólo presintoniza emisoras FM que utilizan el Sistema de Datos de Radio.

## Presintonización manual

En el modo de presintonización manual, puede presintonizar manualmente las emisoras de radio.

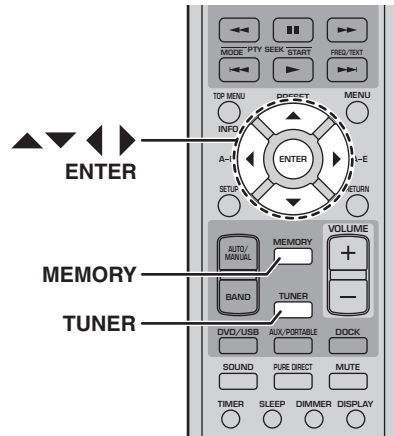

- 1 Pulse TUNER para seleccionar la fuente de entrada del TUNER.
- 2 Sintonice la emisora de radio que desea presintonizar (consulte la página 37).
- 3 Pulse MEMORY.  
El indicador MEMORY de la pantalla empieza a parpadear.
- 4 Mientras parpadea el indicador MEMORY utilice Izquierda/derecha (◀/▶) para seleccionar un banco de presintonías (A~E) y utilice Arriba/abajo (▲/▼) para seleccionar un número de presintonía.  
Si no pulsa ningún botón durante 10 segundos, el proceso de presintonización se cancelará.
- 5 Pulse MEMORY o ENTER para guardar la presintonía.

Se guarda la presintonía y el indicador MEMORY de la pantalla deja de parpadear.

Repita los pasos 2 a 5 para guardar más emisoras de radio favoritas.

#### Notas:

- Además de la información de frecuencia y banda (FM/AM), cada presintonía guarda el ajuste de sintonización automática/manual.
- Para guardar una emisora de radio diferente en una presintonía, simplemente siga los pasos 2 a 5. Se sobrescribirá la emisora anterior.

## Selecciónar presintonías

Después de presintonizar una emisora de radio, puede sintonizarla simplemente seleccionando la presintonía adecuada.

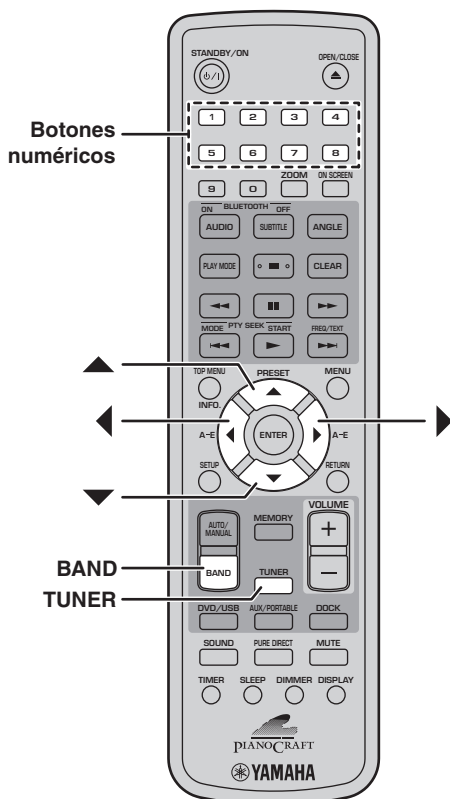

**1** Pulse TUNER para seleccionar la fuente de entrada del TUNER.

**2** Pulse BAND varias veces para seleccionar "PRESET".

El indicador PRESET de la pantalla se ilumina.

**3** Utilice Arriba/abajo (▲/▼) para seleccionar una presintonía.

También puede utilizar Izquierda/derecha (◀/▶) para seleccionar los bancos de presintonía A~E y los botones numéricos 1 a 8 para seleccionar las presintonías.

## Sistema de Datos de Radio (Sólo modelos para Europa y Rusia)

El Sistema de Datos de Radio permite transmitir textos y otra información en señales de radio FM, proporcionando una funcionalidad de radio adicional. Las emisoras FM que utilizan el Sistema de Datos de Radio se pueden encontrar en ciertos países europeos y rusos.

El DRX-730 es compatible con los siguientes tipos de información del Sistema de Datos de Radio: PS (Nombre del servicio de programa), PTY (Tipo de programa), RT (Texto de radio) CT (Hora del reloj).

### ■ Indicadores de pantalla del Sistema de Datos de Radio

Los siguientes indicadores de pantalla se utilizan para el Sistema de Datos de Radio.

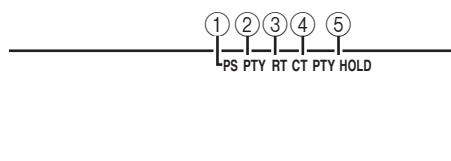

**1 PS**

Se ilumina cuando se ha recibido información PS.

**2 PTY**

Se ilumina cuando se ha recibido información PTY.

**3 RT**

Se ilumina cuando se ha recibido información RT.

**4 CT**

Se ilumina cuando se ha recibido información CT.

**5 PTY HOLD**

Se ilumina durante la búsqueda PTY.

## Visualizar información del Sistema de Datos de Radio

Puede visualizar la información del Sistema de Datos de Radio que emite la emisora FM seleccionada.

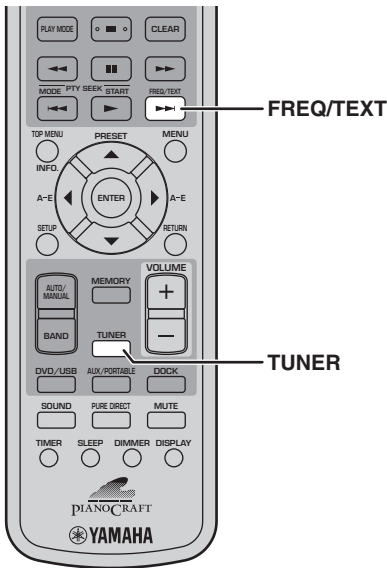

### ■ Acerca de la información del Sistema de Datos de Radio

#### • PS (Nombre del Servicio del Programa)

Visualiza el nombre de la emisora. Cuando selecciona una presintonía o sintoniza una emisora que está emitiendo información PS, se visualizará el nombre de la emisora poco después de haber visualizado la frecuencia.

#### • PTY (Tipo de programa)

Visualiza el tipo de programa que se está emitiendo, por ejemplo, del género de Noticias, Deportes o Música.

#### • RT (Texto de Radio)

Visualiza cualquier mensaje de texto que emite la emisora. Puede ser un mensaje desplazable de hasta 64 caracteres. Cualquier carácter no compatible se sustituirá por un carácter con un guión bajo (\_).

#### • CT (Hora del reloj)

Visualiza la información de la hora que emite la emisora.

#### Notas:

- No todas las emisoras de radio FM y los programas emiten todos los tipos de información del Sistema de Datos de Radio.
- Puede aparecer el mensaje "WAIT" si, por alguna razón, la información PTY, RT o CT no se recibe.
- Si la señal de una emisora que utiliza el Sistema de Datos de Radio es débil, puede que el DRX-730 no reciba correctamente la información del Sistema de Datos de Radio.

**1** Pulse TUNER para seleccionar la fuente de entrada del TUNER y seleccione una presintonía o sintonice una emisora que utilice el Sistema de Datos de Radio.

**2** Pulse FREQ/TEXT varias veces para visualizar la información disponible del Sistema de Datos de Radio.

El indicador PS, PTY, RT o CT correspondiente a la información del Sistema de Datos de Radio seleccionada parpadea en pantalla durante unos segundos.

Se visualiza la información del Sistema de Datos de Radio en el orden siguiente:



\* Es la pantalla de frecuencia normal.

## Buscar presintonías FM por tipo

Puede buscar las emisoras de radio FM presintonizadas por el tipo de programa con la función de búsqueda PTY.

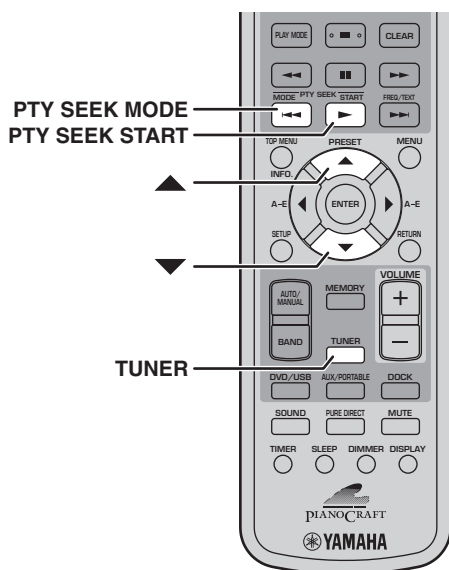

## ■ Tipo de programas PTY

Tipo de programa	Descripción
<b>NEWS</b>	Noticias
<b>AFFAIRS</b>	Asuntos actuales
<b>INFO</b>	Información general
<b>SPORT</b>	Deportes
<b>EDUCATE</b>	Educación
<b>DRAMA</b>	Teatro
<b>CULTURE</b>	Cultura
<b>SCIENCE</b>	Ciencia
<b>VARIED</b>	Espectáculos de entretenimiento
<b>POP M</b>	Música popular
<b>ROCK M</b>	Música rock
<b>M.O.R. M</b>	Música de pop maduro (fácil de escuchar)
<b>LIGHT M</b>	Música clásica ligera
<b>CLASSICS</b>	Música clásica seria
<b>OTHER M</b>	Otra música

- 1** Pulse **TUNER** para seleccionar la fuente de entrada del **TUNER**.
- 2** Pulse **PTY SEEK MODE**.
- 3** Utilice Arriba/abajo (▲/▼) para seleccionar el tipo de programa que desee.  
Los tipos de programa se detallan a continuación.
- 4** Para empezar la búsqueda PTY, pulse **PTY SEEK START**.

El indicador PTY HOLD de la pantalla se ilumina.

Empezando desde la presintonía A-1, el DRX-730 busca una emisora que emita un programa del tipo que ha especificado. Si no encuentra una emisora de estas características, el DRX-730 volverá a la emisora seleccionada antes de la búsqueda.

## Ajustar el reloj con el Sistema de Datos de Radio

Al utilizar la información CT (Hora del reloj), el DRX-730 puede ajustar su propio reloj automáticamente. Puede activar y desactivar esta función, por defecto está activada.

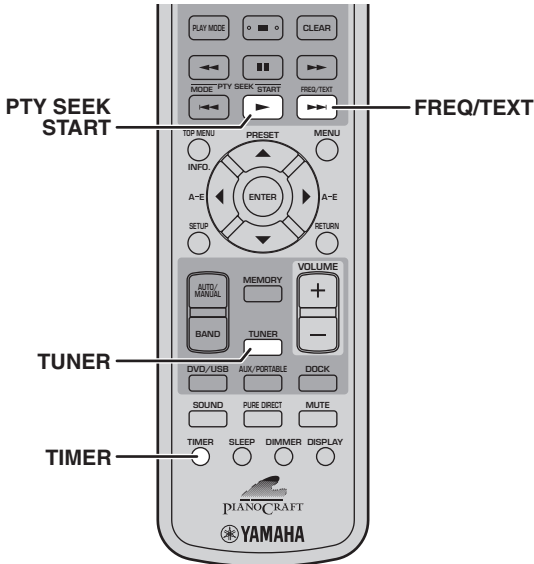

## El Sistema de Datos de Radio y el horario de verano

Al utilizar la información CT (Hora del reloj) Hora local, el DRX-730 puede ajustar automáticamente su propio reloj para el horario de verano. Puede activar y desactivar esta función, por defecto está activada.

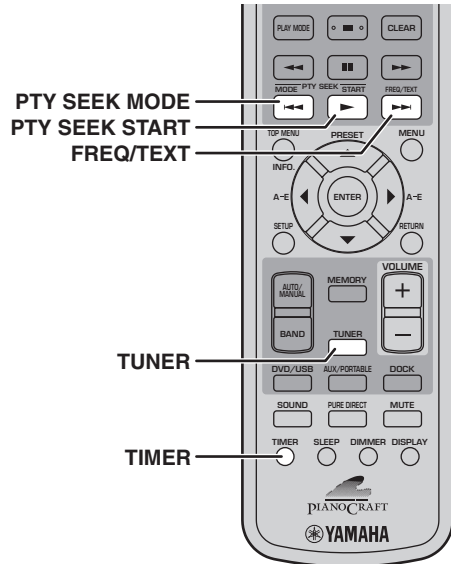

5

**1** Pulse TUNER para seleccionar la fuente de entrada del TUNER.

**2** Pulse TIMER para visualizar la hora.

**3** Pulse FREQ/TEXT para seleccionar "CT->Clock".

```
CT→Clock: ON
```

**4** Pulse PTY SEEK START varias veces para seleccionar "ON" u "OFF".

**5** Pulse FREQ/TEXT.

Se ha completado el ajuste.

**Nota:**

- Si aún no ha ajustado el reloj del DRX-730, la información CT se utilizará para ajustar el reloj por primera vez independientemente de este ajuste.

**1** Pulse TUNER para seleccionar la fuente de entrada del TUNER.

**2** Pulse TIMER para visualizar la hora.

**3** Pulse FREQ/TEXT para seleccionar "CT->Clock".

```
CT→Clock: ON
```

**4** Pulse PTY SEEK MODE para seleccionar "Local->CT".

```
Local→CT: ON
```

**5** Pulse PTY SEEK START varias veces para seleccionar "ON" u "OFF".

**6** Pulse FREQ/TEXT.

Se ha completado el ajuste.

# Capítulo 6: Utilizar el temporizador

Puede programar el temporizador del DRX-730 para que inicie y detenga la reproducción en horas predefinidas. Podría, por ejemplo, utilizar el DRX-730 como un despertador y despertarse con su emisora de radio o disco de música favorito.

Para utilizar el temporizador, debe:

1. Ajustar la fuente de entrada.
2. Ajustar la hora de activación.
3. Ajustar la hora de desactivación.
4. Activar el temporizador.

Estos ajustes se explican a continuación.

## Notas:

- El reloj del DRX-730 se debe ajustar para programar el temporizador (consulte la página 21).
- Se puede cancelar en cualquier momento la programación del temporizador pulsando TIMER.

## Ajustar la fuente de entrada

Puede especificar la fuente de entrada que se debe utilizar cuando el temporizador activa el DRX-730.

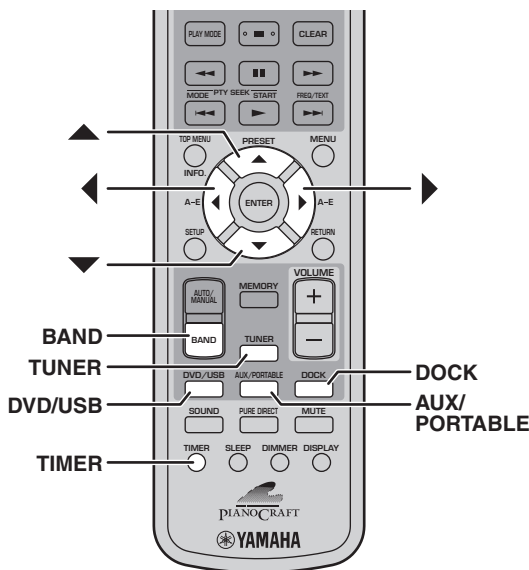

- 1 Pulse **TIMER** y a continuación utilice Arriba/abajo (▲/▼) para seleccionar "Timer Input".

Timer Input

El indicador del **TIMER** parpadea.

- 2 Utilice Izquierda/derecha (◀/▶) para seleccionar la fuente de entrada.

DVD

Las fuentes de entrada se seleccionan en el siguiente orden:

DVD ↔ USB ↔ FM ↔ AM ↔ PRESET ↔ AUX ↔ PORTABLE ↔ DOCK

También puede utilizar DVD/USB, AUX/PORTABLE, DOCK, TUNER y BAND en el control remoto o el control INPUT en el DRX-730 para seleccionar la fuente de entrada.

Si ha seleccionado TUNER, utilice Arriba/abajo (▲/▼) para seleccionar una presintonía.

A1 FM 87.5MHz

- 3 Pulse **ENTER**.

Se ha ajustado la fuente de entrada y aparece el ajuste "ON Time" en la pantalla (consulte la página 45).

## Nota:

- Puede utilizar la fuente de entrada **DOCK** para la reproducción del temporizador con un iPod, pero no con un dispositivo Bluetooth.

## Ajustar la hora de activación

Puede ajustar la hora en que desea que el DRX-730 se active e inicie la reproducción.

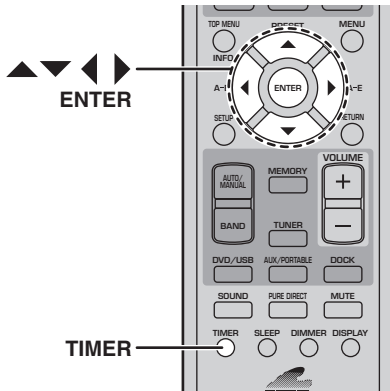

- 1 Pulse **TIMER** y a continuación utilice Arriba/abajo (▲/▼) para seleccionar "ON Time". Si aparece la pantalla de selección de presintonías, pulse **ENTER**.

ON Time

El indicador **TIMER** parpadea y después de unos momentos, aparece "ON 0:00" en la pantalla. (Si utiliza el reloj de 12 horas, se visualizará "ON AM 12:00").

- 2 Pulse **ENTER**.

La pantalla de las horas empieza a parpadear.

00:00

- 3 Utilice Arriba/abajo (▲/▼) para ajustar las horas.

- 4 Pulse Derecha (▶).

La pantalla de los minutos empieza a parpadear.

00:00

- 5 Utilice Arriba/Abajo (▲/▼) para ajustar los minutos.

Utilice Izquierda/Derecha (◀/▶) para cambiar entre las pantallas de horas y minutos en caso necesario.

- 6 Pulse **ENTER**.

Se ha ajustado la hora de activación y aparece el ajuste "OFF Time" en la pantalla (consulte a continuación).

## Ajustar la hora de desactivación

Puede ajustar la hora en que desea que el DRX-730 detenga la reproducción y pase a espera.

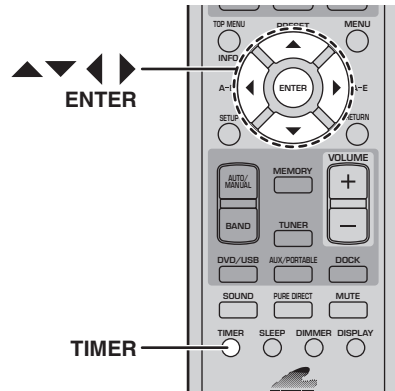

- 1 Pulse **TIMER** y a continuación utilice Arriba/Abajo (▲/▼) para seleccionar "OFF Time". Si aparece la pantalla de selección de presintonías, pulse **ENTER**.

OFF Time

El indicador **TIMER** parpadea y después de unos momentos, aparece "OFF hh:mm" en la pantalla. (Si utiliza el reloj de 12 horas, se visualizará "OFF AM hh:mm").

Inicialmente, la hora de desactivación está ajustada a 1 hora después de la hora de activación especificada.

- 2 Pulse **ENTER**.

La pantalla de las horas empieza a parpadear.

00:00

- 3 Utilice Arriba/Abajo (▲/▼) para ajustar las horas.

- 4 Pulse Derecha (▶).

La pantalla de los minutos empieza a parpadear.

00:00

- 5 Utilice Arriba/Abajo (▲/▼) para ajustar los minutos.

Utilice Izquierda/Derecha (◀/▶) para cambiar entre las pantallas de horas y minutos en caso necesario.

- 6 Pulse **ENTER**.

Se ha ajustado la hora de desactivación y aparece el ajuste "Timer Set" en la pantalla (consulte la página 46).



## Activar y desactivar el temporizador

Puede activar y desactivar el temporizador según desee y recordará los ajustes. Si utiliza el temporizador como un despertador, por ejemplo, es posible que desee desactivarlo mientras esté de vacaciones.

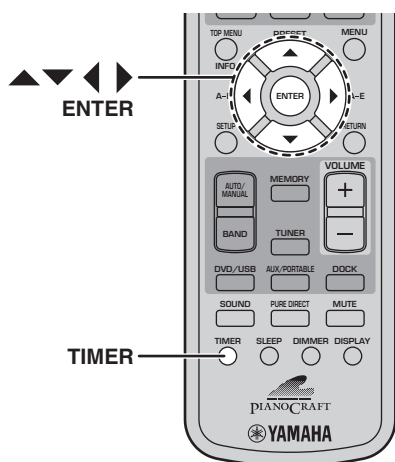

**1** Pulse **TIMER** y a continuación utilice **Arriba/Abajo (▲/▼)** para seleccionar **“Timer Set”**. Si aparece la pantalla de selección de presintonías, pulse **ENTER**.

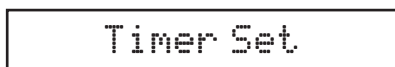

Después de unos momentos, aparece **“Timer Set—>OFF”** o **“Timer Set—>ON”** en la pantalla.

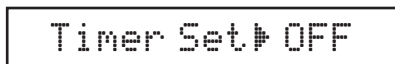

**2** Utilice **Izquierda/Derecha (◀/▶)** para seleccionar **“ON”** u **“OFF”**.

**3** Pulse **ENTER**.

Cuando el temporizador está activado, se ilumina el indicador **TIMER** en la pantalla.

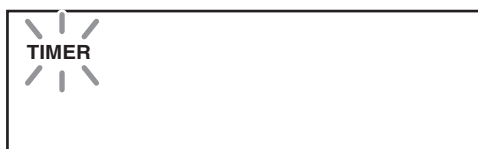

### Notas:

- Si se ha ajustado la hora de activación o la hora de desactivación, puede activar o desactivar el temporizador mientras el DRX-730 está en espera simplemente pulsando **TIMER**.

- Cuando el temporizador está activado, si el DRX-730 está activado, se ilumina el indicador **TIMER** en la pantalla. En cambio, si está en espera, se iluminará el **LED TIMER** del panel frontal.
- Cuando el temporizador se ha programado y activado, si el DRX-730 está en espera, se activará a la hora de activación especificada y reproducirá la fuente de entrada seleccionada. A la hora de desactivación especificada, la reproducción se detendrá y el DRX-730 pasará a en espera.
- Si el DRX-730 ya está activado a la hora de activación especificada, los ajustes del temporizador no producirán efecto. De la misma forma, si el DRX-730 ya está desactivado a la hora de desactivación especificada, no producirán efecto.
- Si ha seleccionado la fuente de entrada **DVD**, no se olvide de cargar un disco en el DRX-730. Del mismo modo, si ha seleccionado la fuente de entrada **USB** asegúrese de que un dispositivo de almacenamiento **USB** esté conectado al DRX-730.
- Si ha seleccionado la fuente de entrada **AUX**, **PORTABLE** o **DOCK**, consulte el manual de instrucciones para los componentes conectados para información acerca del funcionamiento del temporizador y del despertador.
- Si se han ajustado el temporizador **sleep** y la hora de desactivación, el DRX-730 pasará a espera en la hora que se produzca en primer lugar.

# Capítulo 7: Reproducción de dispositivos portátiles

Este capítulo explica cómo disfrutar del contenido guardado en un dispositivo portátil, como un reproductor de música, un iPod, un dispositivo de almacenamiento USB o un reproductor de música o teléfono móvil compatible con Bluetooth.

## Reproducción del reproductor de música

Puede conectar un reproductor de música al jack PORTABLE del panel frontal del DRX-730 y disfrutar de la música guardada en el mismo a través de los altavoces del DRX-730 en alta calidad.

- 1 Utilizando un cable con un conector mini (se vende por separado), conecte la salida de audio del reproductor de música al jack PORTABLE del panel frontal del DRX-730.

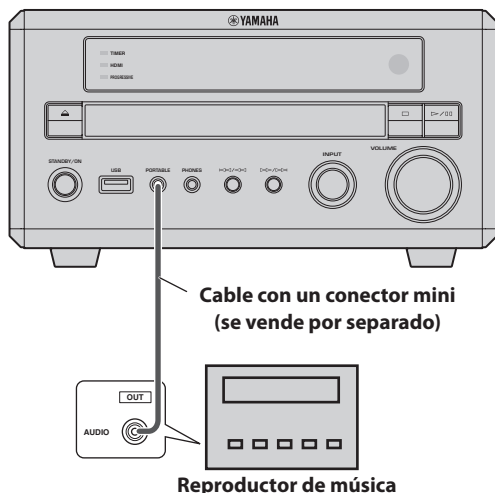

- 2 Pulse AUX/PORTABLE varias veces para seleccionar la fuente de entrada PORTABLE.

- 3 Inicie la reproducción en el reproductor de música.

Utilice el control VOLUME del DRX-730 para ajustar el volumen.

### Nota:

- Si está bajado totalmente el control de volumen del reproductor de música, puede que no oiga nada, por lo tanto, ajústelo a un nivel adecuado.

## Reproducción de un iPod

Con una base Dock universal para iPod de Yamaha (YDS-10 o YDS-11) conectada al jack DOCK del DRX-730, puede disfrutar de la música guardada en su iPod mediante los altavoces del DRX-730 en alta calidad. También puede utilizar el control remoto del DRX-730 para controlar el iPod. Además, el DRX-730 recargará el iPod mientras disfruta de la música.

El DRX-730 es compatible con modelos de iPod de 4ª generación (con rueda de clic) y modelos posteriores, incluyendo el iPod classic, el iPod nano, el iPod mini y el iPod touch. Consulte el manual de instrucciones de la base Dock de Yamaha para saber para con qué modelos de iPod es compatible y para detalles de instalación.

### Notas:

- Ajuste el DRX-730 a en espera y desconecte el cable de alimentación antes de conectar o desconectar una base Dock de Yamaha.
- Asegúrese de que el iPod tenga instalado el firmware más reciente antes de utilizarlo con el DRX-730. Consulte el sitio web de Apple para más información.

- 1 Utilizando el cable para la base Dock de Yamaha incluido, conecte un extremo del cable a la base Dock de Yamaha y conecte el otro extremo al jack DOCK del panel posterior del DRX-730.

(Se muestra el modelo para Europa).

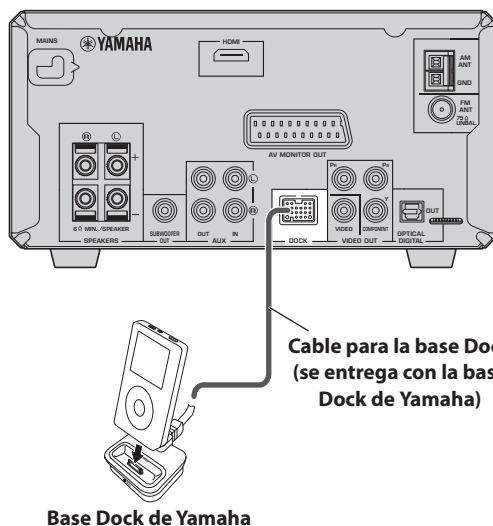

- 2 Pulse STANDBY/ON (⏻/⏻) para activar el DRX-730.

7

### 3 Inserte el iPod en la base Dock de Yamaha.

El indicador DOCK de la pantalla se ilumina.

### 4 Pulse DOCK para seleccionar la fuente de entrada DOCK.

Aparece “iPod connected” en la pantalla.

### 5 Utilice el control remoto del DRX-730 para reproducir la música guardada en el iPod. (Apunte al DRX-730, no al iPod).

#### ■ Indicadores de pantalla del iPod

Se utilizan los siguientes indicadores de pantalla del DRX-730 para la reproducción del iPod. Los indicadores 2~9 funcionan sólo en el modo Menu (consulte a continuación).

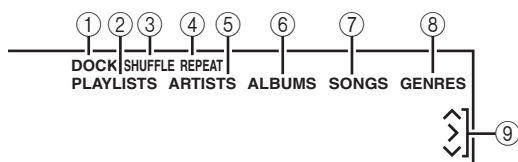

#### ① DOCK

Se ilumina cuando un iPod está colocado en la base Dock de Yamaha.

#### ② PLAYLISTS

Se ilumina cuando examina listas de reproducción.

#### ③ SHUFFLE

Se ilumina cuando la función Shuffle del iPod está activada.

#### ④ REPEAT

Se ilumina cuando la función Repeat del iPod está activada.

#### ⑤ ARTISTS

Se ilumina cuando examina artistas.

#### ⑥ ALBUMS

Se ilumina cuando examina álbumes.

#### ⑦ SONGS

Se ilumina cuando examina canciones.

#### ⑧ GENRES

Se ilumina cuando examina géneros.

#### ⑨ Cursores (◀/▶/↔)

Indican qué botones del cursor se pueden utilizar.

#### ■ Modo Simple y modo Menu

Puede utilizar uno de los dos modos para controlar el iPod: El modo *Simple* o el modo *Menu*.

- En el modo Simple, puede utilizar el control remoto del DRX-730 o los controles del iPod para controlar el iPod y la pantalla del iPod para visualizar los menús.

- En el modo Menu, los menús del iPod aparecen en la pantalla del DRX-730 y se utiliza el control remoto del DRX-730 para controlar el iPod. No se pueden utilizar los controles del iPod y el logotipo Yamaha aparece en la pantalla del iPod.

Pulse INFO varias veces para seleccionar el modo “Simple” o el modo “Menu”.

#### ■ Control de reproducción

Se pueden utilizar los siguientes botones de control remoto del DRX-730 para controlar la reproducción del iPod.

Botón	Descripción
Reproducir (▶)	Inicia la reproducción. En el modo Simple, funciona como Reproducir/Pausa.
Pausa (⏸)	Pausa la reproducción. En el modo Simple, funciona como Reproducir/Pausa.
Detener (■)	Detiene la reproducción
Avanzar rápido (▶▶)	Avanza rápido
Rebobinar (◀◀)	Rebobina
Siguiente (▶▶)	Selecciona la pista siguiente
Anterior (◀◀)	Selecciona el inicio de la pista actual. Vuelva a pulsarlo para seleccionar las pistas anteriores.

#### ■ Navegación por menús

Se pueden utilizar los siguientes botones de control remoto del DRX-730 para navegar por los menús del iPod.

Botón	Descripción
INFO	Selecciona el modo “Menu” o el modo “Simple”.
Arriba (▲)	Sube por el menú
Abajo (▼)	Baja por el menú. Mientras se visualiza información de la pista, pulse repetidas veces para ver más información.
Izquierda (◀)	Visualiza el menú a un nivel superior. Mientras se visualiza la información de la pista, púlselo para visualizar un menú.
Derecha (▶)	Visualiza el menú a un nivel inferior. (No se puede utilizar para iniciar la reproducción).
ENTER	Visualiza el menú a un nivel inferior. Cuando se ha seleccionado una canción, púlselo para iniciar la reproducción. Cuando se ha seleccionado un ajuste (por ejemplo, Shuffle o Repeat) púlselo varias veces para seleccionar una opción.

**Notas:**

- Se cargará el iPod mientras el DRX-730 está activado, pero no mientras el DRX-730 está en espera.
- Los vídeos y las imágenes guardadas en el iPod no se emiten desde el DRX-730.
- Según el modelo de iPod y la versión del firmware, algunas funciones del iPod pueden no funcionar como se esperaba y algunas pueden no funcionar en absoluto.
- En el modo Menu, cualquier carácter no compatible se sustituirá por un carácter con un guión bajo (\_).
- Consulte el manual de instrucciones del iPod para información acerca del uso del iPod.

## Reproducción USB

Puede conectar un dispositivo de almacenamiento USB al puerto USB del panel frontal del DRX-730 y disfrutar de la música (MP3, WMA, MPEG-4 AAC) guardada a través de los altavoces del DRX-730 en alta calidad. También puede reproducir un pase de diapositivas de imágenes JPEG.

**Notas:**

- No se reconocen todos los dispositivos de almacenamiento USB.
- Se pueden reproducir sólo archivos MP3, WMA, MPEG-4 AAC y JPEG sin protección contra copia (DRM).
- El DRX-730 es compatible dispositivos de almacenamiento en masa USB formateados con FAT16 o FAT32, incluyendo los dispositivos de memoria flash USB, reproductores de audio digitales y discos duros USB. No puede conectar directamente el ordenador al DRX-730.
- No se garantiza la reproducción de todos los dispositivos de almacenamiento USB y la habilidad de activar todos los dispositivos USB. Yamaha no acepta ninguna responsabilidad en el caso improbable de que se pierdan datos mientras el dispositivo de almacenamiento USB esté conectado al DRX-730.
- Los dispositivos de almacenamiento USB de gran capacidad tardarán más en leerse. Es posible que los dispositivos de alta capacidad tarden varios minutos en leerse.
- Los concentradores USB no son compatibles.
- Mientras se selecciona la fuente de entrada USB, no estará disponible el menú Setup.
- Conecte sólo los dispositivos de almacenamiento USB al puerto USB.
- Si aparece el mensaje “USB ERROR” en la pantalla, es posible que el DRX-730 no pueda suministrar suficiente energía al dispositivo para que funcione correctamente. Si el dispositivo no

es uno de almacenamiento USB, no lo utilice con el DRX-730. Si el dispositivo de almacenamiento USB está provisto de su propio adaptador de alimentación, utilícelo para activar el dispositivo de almacenamiento USB. Si el dispositivo de almacenamiento USB no está provisto de su adaptador de alimentación, no lo utilice con el DRX-730.

**1 Pulse DVD/USB varias veces para seleccionar la fuente de entrada USB.**

Active el TV y seleccione la entrada AV a la que el DRX-730 está conectado.

**2 Conecte el dispositivo de almacenamiento USB al puerto USB del panel frontal del DRX-730.**

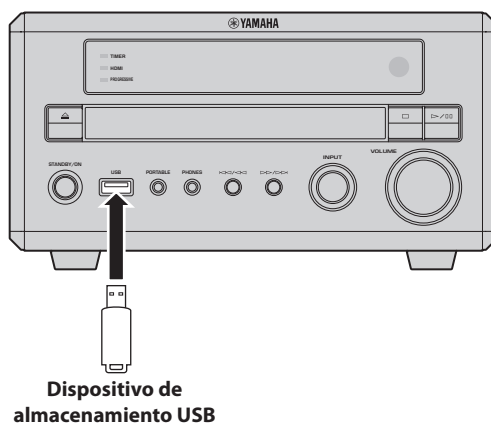

7

**3 Pulse MENU para visualizar “Disc Navigator” y seleccione la pista que desea reproducir. O, pulse Reproducir (▶) para iniciar la reproducción de todos los archivos del dispositivo de almacenamiento USB.**

Si ha cargado un disco que contiene imágenes JPEG, se iniciará un pase de diapositivas. Consulte “Reproducir un pase de diapositivas JPEG” en la página 50 para más información.

**4 Para detener la reproducción, pulse Detener (■).**

**5 Antes de desconectar el dispositivo de almacenamiento USB, primero seleccione otra fuente de entrada.**

Español

## Controles de reproducción

La mayoría de las funciones de reproducción de discos explicadas en el capítulo “Reproducir discos” en la página 23 también se pueden utilizar con los dispositivos de almacenamiento USB.

La siguiente tabla detalla las funciones de reproducción.

Botón	Descripción
<b>Reproducir (▶)</b>	Inicia la reproducción
<b>Pausa (■)</b>	Pausa la reproducción
<b>Detener (■)</b>	Detiene la reproducción
<b>Avanzar rápido (▶▶)</b>	Avanza rápido
<b>Rebobinar (◀◀)</b>	Rebobina
<b>Siguiente (▶▶)</b>	Selecciona la pista siguiente
<b>Anterior (◀◀)</b>	Selecciona el inicio de la pista actual. Vuelva a pulsarlo para seleccionar las pistas anteriores.
<b>MENU</b>	Visualiza “Disc Navigator” (consulte la página 50).

## Reproducir un pase de diapositivas JPEG

Puede reproducir un pase de diapositivas de imágenes JPEG guardadas en un dispositivo de almacenamiento USB.

**Pulse Reproducir (▶) para iniciar el pase de positivas.**

Empezando por la primera foto de la primera carpeta, el pase de diapositivas visualiza cada foto en cada carpeta del dispositivo de almacenamiento USB por orden alfabético.

Las imágenes se escalarán automáticamente para que aparezcan en pantalla en el mayor tamaño posible. Si el dispositivo de almacenamiento USB contiene archivos de imágenes JPEG y archivos de música (MP3, WMA, MPEG-4 AAC), los archivos de música se reproducirán repetidamente durante el pase de diapositivas. Y, Pausa (■), Siguiente (▶▶), Anterior (◀◀), Rebobinar (◀◀) y Avanzar rápido (▶▶) controlarán la reproducción de la música, no del pase de diapositivas.

Se pueden utilizar los siguientes botones durante la reproducción del pase de diapositivas.

Botón	Descripción
<b>Pausa (■)</b>	Pausa el pase de diapositivas (o la reproducción de música si el dispositivo contiene archivos de música)
<b>Siguiente (▶▶)</b>	Selecciona la imagen siguiente (o la pista si el dispositivo contiene archivos de música)
<b>Anterior (◀◀)</b>	Selecciona la imagen anterior (o la pista si el dispositivo contiene archivos de música)
<b>Cursor (▲▼)/(◀▶)</b>	Pausa el pase de diapositivas y gira y cambia la imagen actual. Para reanudar la reproducción del pase de diapositivas, pulse Reproducir (▶).
<b>ZOOM</b>	Pausa el pase de diapositivas y amplía la imagen actual. Púlselo repetidamente para seleccionar la ampliación de 2x, 4x o 1x. Para reanudar la reproducción del pase de diapositivas, pulse Reproducir (▶).
<b>MENU</b>	Visualiza “Disc Navigator” (consulte la página 50).

### Notas:

- Las imágenes más grandes necesitan más tiempo para cargarse y es posible que no aparezcan de inmediato.
- En un único dispositivo de almacenamiento USB, el DRX-730 acepta hasta 299 carpetas y cada carpeta puede contener hasta 648 archivos y carpetas.

## Utilizar Disc Navigator con los dispositivos de almacenamiento USB

Puede utilizar Disc Navigator para examinar y seleccionar archivos MP3, WMA, MPEG-4 AAC y JPEG guardados en un dispositivo de almacenamiento USB.

### 1 Pulse MENU.

Aparece “Disc Navigator” en la pantalla.

### 2 Utilice los botones del cursor (▲/▼/◀/▶) para seleccionar la pista, el archivo o carpeta que desea reproducir.

- Utilice Arriba/Abajo (▲/▼) para subir y bajar por la lista de archivos y carpetas.
- Utilice Izquierda (◀) para retroceder un nivel en el árbol de directorios. O seleccione la carpeta superior de la lista (...) y pulse ENTER.

- Utilice ENTER o Derecha (▶) para abrir la carpeta seleccionada.

Al seleccionar un archivo de imagen JPEG, Disc Navigator muestra una previsualización de miniaturas.

### 3 Para reproducir la pista, archivo o carpeta seleccionado, pulse ENTER.

Si ha seleccionado un archivo MP3, WMA o MPEG-4 AAC, se reproducen todos los archivos de la misma carpeta, empezando por ese archivo.

Si ha seleccionado un archivo de imagen JPEG, todos los archivos de la misma carpeta se reproducirán en un pase de diapositivas, empezando por ese archivo.

#### Consejos:

- Si el dispositivo de almacenamiento USB contiene archivos de imagen JPEG y archivos de música (MP3, WMA, MPEG-4 AAC), puede escuchar la música mientras mira el pase de diapositivas. Sólo tiene que iniciar la reproducción de música como se ha descrito anteriormente y a continuación seleccionar un archivo de imagen JPEG e iniciar la reproducción del pase de diapositivas. Se reproducirán varias veces todos los archivos dentro de las carpetas actuales. Y, Reproducir, (▶), Pausa (■), Siguiente (▶▶) y Anterior (◀◀) controlarán el pase de diapositivas, no la reproducción de la música.
- Disc Navigator sólo reproduce los archivos en la carpeta actual. Para reproducir todos los archivos en el dispositivo de almacenamiento USB, cierre Disc Navigator e inicie la reproducción pulsando Reproducir (▶), consulte “Reproducir un pase de diapositivas JPEG” en la página 50.

#### Nota:

- Con algunos reproductores de música digitales, es posible que los nombres de los archivos no se visualicen correctamente.

## Reproducción de Bluetooth

Con un receptor de audio inalámbrico Bluetooth YBA-10 de Yamaha opcional conectado al jack DOCK del DRX-730, puede disfrutar de la música guardada en su dispositivo Bluetooth, por ejemplo, un reproductor de música o un teléfono móvil compatible con Bluetooth, mediante los altavoces del DRX-730 en alta calidad. También puede utilizar el control remoto del DRX-730 para controlar la reproducción de música del dispositivo Bluetooth.

#### Notas:

- Ajuste el DRX-730 a en espera y desconecte el cable de alimentación antes de conectar o desconectar el YBA-10 de Yamaha.
- Consulte el manual de instrucciones del YBA-10 de Yamaha para información acerca del uso del YBA-10.
- Consulte el manual de instrucciones del dispositivo Bluetooth para información acerca del uso del dispositivo Bluetooth.
- Según el modelo de dispositivo Bluetooth y la versión de firmware, algunas funciones de reproducción pueden no funcionar de la forma esperada y algunas pueden no funcionar en absoluto.

### ■ Instalación de Bluetooth

Utilizando el cable para la base Dock incluido con el YBA-10 de Yamaha, conecte un extremo del cable al YBA-10 de Yamaha y conecte el otro extremo al jack DOCK del panel posterior del DRX-730.

(Se muestra el modelo para

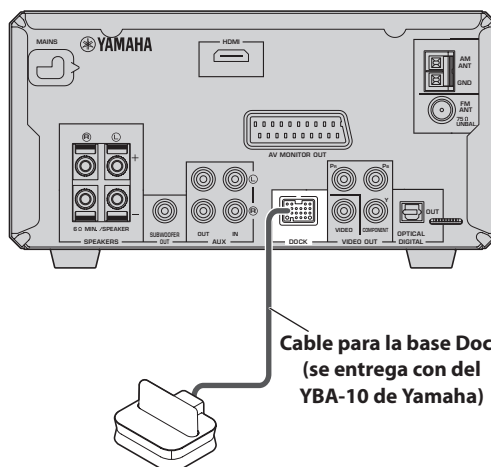

Yamaha YBA-10

Cable para la base Dock  
(se entrega con del  
YBA-10 de Yamaha)

### ■ Emparejamiento de Bluetooth

Antes de utilizar un dispositivo Bluetooth con el DRX-730, debe emparejarlo o registrarlo con el YBA-10 de Yamaha.

**1** Pulse DOCK para seleccionar la fuente de entrada DOCK.

**2** Active el dispositivo Bluetooth y asegúrese de que esté en modo descubrible.

**3** Mantenga pulsado BLUETOOTH ON durante 3 segundos para iniciar el emparejamiento.

El emparejamiento se inicia, el indicador DOCK parpadea y aparece “Searching...” en la pantalla.

Durante el emparejamiento, el YBA-10 de Yamaha busca dispositivos Bluetooth compatibles y registra todos los que encuentra. Sólo se debe realizar el emparejamiento cuando se utiliza un dispositivo Bluetooth con el YBA-10 de Yamaha por primera vez o después de haberse eliminado la información del emparejamiento. Consulte el manual de instrucciones del YBA-10 de Yamaha para más detalles acerca de emparejamiento.

Para cancelar emparejamiento, pulse BLUETOOTH OFF.

**4** Asegúrese de que el dispositivo Bluetooth haya detectado el YBA-10 de Yamaha.

Aparecerá el YBA-10 de Yamaha como “YBA-10 YAMAHA” o similar en el dispositivo Bluetooth.

**5** En el dispositivo Bluetooth, seleccione Yamaha YBA-10 e introduzca la llave maestra “0000”.

Cuando se haya completado el emparejamiento, aparecerá el mensaje “Completed” en la pantalla.

**Nota:**

- Se cancelará el emparejamiento si no se encuentran dispositivos Bluetooth compatibles dentro de 8 minutos, si se cambia la fuente de entrada en el DRX-730 o se ajusta el DRX-730 a en espera.

**■ Conectar dispositivos Bluetooth**

Después de emparejar un dispositivo Bluetooth con el YBA-10 de Yamaha puede conectarse a él y reproducir la música guardada.

**1** Pulse DOCK para seleccionar la fuente de entrada DOCK.

**2** Pulse BLUETOOTH ON.

El YBA-10 de Yamaha intenta conectar con el último dispositivo Bluetooth que se ha utilizado o emparejado y aparece “Searching...” en la pantalla.

Cuando se establece una conexión, aparece “BT connected” en la pantalla.

**3** Utilice el control remoto del DRX-730 o los controles del dispositivo Bluetooth para reproducir la música guardada en el dispositivo Bluetooth.

Para desconectar un dispositivo Bluetooth y ajustar el DRX-730 a modo no descubrible, pulse BLUETOOTH OFF. Aparece el mensaje “Disconnected” en la pantalla.

Para conectarse a otro dispositivo Bluetooth, primero se debe desconectar del dispositivo conectado actualmente y después iniciar una conexión en el otro dispositivo Bluetooth.

**■ Control de reproducción**

Se pueden utilizar los siguientes botones de control remoto del DRX-730 para controlar la reproducción en un dispositivo Bluetooth.

Apunte el control remoto hacia el DRX-730, no hacia el dispositivo Bluetooth.

Botón	Descripción
Reproducir (▶)	Inicia la reproducción <sup>1</sup>
Pausa (■)	Pausa la reproducción <sup>1</sup>
Detener (■)	Detiene la reproducción
Siguiente (▶▶)	Selecciona la pista siguiente
Anterior (◀◀)	Selecciona el inicio de la pista actual. Vuelva a pulsarlo para seleccionar las pistas anteriores.

1. Dependiendo del dispositivo Bluetooth, los botones Reproducir y Pausa pueden funcionar como botones Reproducir/Pausa.

**Notas:**

- Sólo se puede utilizar el control remoto del DRX-730 para controlar un dispositivo Bluetooth cuando está conectado a dicho dispositivo.
- Aunque se hayan registrado varios dispositivos durante el emparejamiento, si no se encuentra el último dispositivo Bluetooth, el YBA-10 de Yamaha no intentará conectarse a los otros dispositivos.
- El DRX-730 se desconectará automáticamente del dispositivo Bluetooth conectado cuando se inicie una desconexión en dicho dispositivo, sea imposible realizar una comunicación porque el dispositivo está demasiado lejos o el DRX-730 esté ajustado a en espera.
- No se desconectará el dispositivo Bluetooth cuando se selecciona una fuente de entrada diferente en el DRX-730.
- El YBA-10 de Yamaha es compatible sólo con reproductores de música y teléfonos móviles Bluetooth que sean compatibles con A2DP o AVRCP.
- Bluetooth tiene un área de funcionamiento de visibilidad directa de hasta 10 metros (33 pies). Asegúrese de que no haya obstáculos entre el YBA-10 de Yamaha y el dispositivo Bluetooth.

# Capítulo 8: Grabar

Puede conectar un componente de grabación, como un grabador CDR, MDR o de cassettes, al DRX-730 para grabar y reproducir.

- No se pueden grabar discos ni archivos que utilicen protección contra copia.

---

## 1 Conecte el componente de grabación al DRX-730.

Consulte “Conectar un grabador (CDR, MDR etc.)” en la página 14 para más información.

---

## 2 Active el DRX-730 y el componente de grabación.

---

## 3 En el DRX-730, seleccione la fuente de entrada que desea grabar.

Si ha seleccionado la fuente de entrada DVD, cargue el disco que desee grabar.

---

## 4 Inicie la grabación en el componente de grabación.

---

## 5 Inicie la reproducción en el DRX-730.

Para reproducir la grabación, seleccione la fuente de entrada AUX (consulte la página 16).

Si el componente de grabación cuenta con una entrada digital óptica, puede conectarla al jack OPTICAL DIGITAL OUT del DRX-730 y grabar de forma digital.

### Notas:

- Consulte el manual de instrucciones del componente de grabación para obtener información acerca de su utilización.
- Los ajustes de volumen, graves, agudos y balance del DRX-730 no afectan a la grabación.
- Para evitar un bucle de señal, la fuente de entrada AUX no se emite a través de los jacks AUX OUT, por lo tanto, no puede grabar una fuente conectada a AUX IN.
- La salida OPTICAL DIGITAL OUT no emite señales de la radio ni de los jacks DOCK, AUX IN ni PORTABLE. Para grabar desde estas fuentes, conecte los jacks AUX OUT del DRX-730 a la entrada de audio analógica en el componente de grabación.
- Dependiendo del material fuente, OPTICAL DIGITAL OUT del DRX-730 puede emitir audio digital en formato MPEG, Dolby Digital o DTS que el componente de grabación no puede grabar. En este caso, realice los ajustes de la salida de audio digital para que se emita PCM (consulte la página 56).



# Capítulo 9: Ajustes de audio y ajuste de vídeo

Este capítulo explica los menús “Audio Settings” y “Video Adjust”.

## Menú “Audio Settings”

Estos ajustes sólo afectan la reproducción del disco.

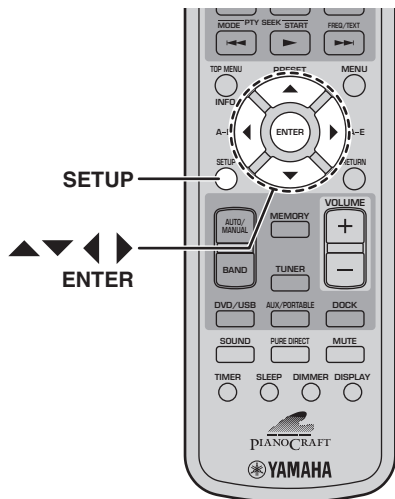

### 1 Pulse SETUP.

Aparece el menú “Setup” en la pantalla.

### 2 Seleccione “Audio Settings” y a continuación pulse ENTER.

Aparece el menú “Audio Settings” en la pantalla.

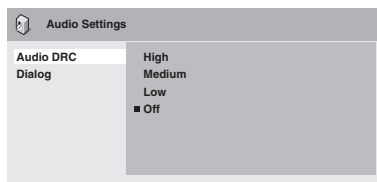

### 3 Utilice los botones del cursor (▲/▼/◀/▶) y ENTER para seleccionar y cambiar los ajustes.

Estos ajustes se explican a continuación.

### 4 Para cerrar el menú “Setup”, pulse SETUP.

#### Nota:

- Los efectos de los ajustes Audio dependen del nivel de volumen de los altavoces, del televisor y del receptor de AV, así como de otros ajustes. Para cada ajuste, cambie entre las opciones disponibles y seleccione la que proporciona los mejores resultados.

#### ■ Audio DRC

Con la función Audio DRC (Control de Gama Dinámica) los sonidos más bajos se oyen más y los sonidos más altos se oyen menos, lo cual es ideal para ver películas a altas horas de la noche sin molestar a los demás.

- High, Medium, Low, Off (por defecto).

#### Notas:

- Audio DRC sólo funciona con fuentes Dolby Digital.
- Con algunos discos, puede que Audio DRC tenga un efecto bajo o nulo.
- La función Audio DRC también se aplica a las señales de salida digital cuando “Digital Out” esté ajustado a “On” y “Dolby Digital Out” esté ajustado a “Dolby Digital > PCM”. Consulte la página 56 para obtener más información acerca de los ajustes de la salida de audio digital.
- La función Audio DRC también se aplica a la salida de audio desde la salida HDMI, con las mismas restricciones anteriormente mencionadas.

#### ■ Dialog

Al mirar una película u otro material en un disco DVD-Video, dependiendo del formato de audio, puede que el canal central tenga un volumen demasiado bajo y se oiga con dificultad. Con la función Dialog, puede hacer que el diálogo tenga un volumen más alto y se pueda oír con más facilidad.

- High, Medium, Low, Off (por defecto).

#### Notas:

- Al utilizar la función Dialog, dependiendo del material de fuente, el diálogo puede distorsionarse, en cuyo caso debe seleccionar un ajuste inferior.
- La función Dialog también se aplica a las señales de salida digital que se han convertido a PCM de 2 canales. Consulte la página 56 para obtener más información acerca de los ajustes de la salida de audio digital.
- La función Dialog también se aplica a la salida de audio desde la salida HDMI, con las mismas restricciones anteriormente mencionadas.

## Menú "Video Adjust"

Los ajustes "Video Adjust" afectan a la imagen del televisor.

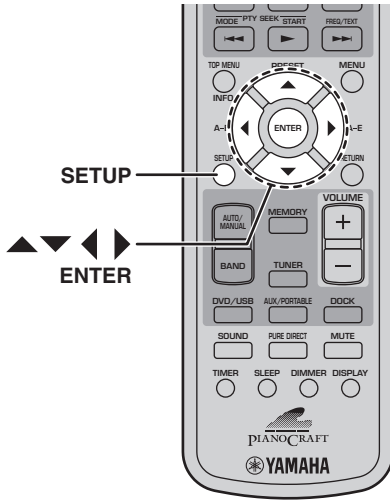

### 1 Seleccione la fuente de entrada de DVD y a continuación pulse SETUP.

Aparece el menú "Setup" en la pantalla.

**Nota:**

- El menú "Video Adjust" está disponible sólo cuando se ha seleccionado la fuente de entrada de DVD.

### 2 Seleccione "Video Adjust" y a continuación pulse ENTER.

Aparece el menú "Video Adjust" en la pantalla.

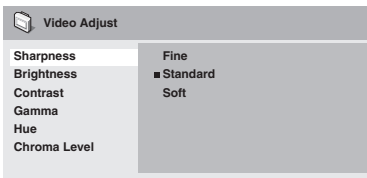

### 3 Utilice los botones del cursor (▲/▼/◀/▶) y ENTER para seleccionar y cambiar los ajustes.

Estos ajustes se explican a continuación.

Los ajustes "Brightness", "Contrast", "Hue" y "Chroma Level" se pueden definir utilizando Izquierda/Derecha (◀/▶).



### 4 Para cerrar el menú "Setup", pulse SETUP.

#### ■ Sharpness

Ajusta la nitidez de los bordes de la imagen.

- Fine, Standard (por defecto), Soft.

#### ■ Brightness

Ajusta el brillo de la imagen.

- 20~+20 (por defecto: 0)

#### ■ Contrast

Ajusta el contraste entre las áreas más claras y más oscuras de la imagen.

- 16~+16 (por defecto: 0)

#### ■ Gamma

Ajusta la apariencia de las áreas oscuras de la imagen.

- High, Medium, Low, Off (por defecto).

#### ■ Hue

Ajusta el equilibrio entre el verde y el rojo.

- de verde 9 a rojo 9 (por defecto: 0)

#### ■ Chroma Level

Ajusta la saturación de color.

- 9~+9 (por defecto: 0)

**Notas:**

- Los efectos de los ajustes "Video Adjust" dependen del material original y del televisor, y en algunos casos puede que no sea muy visible.
- El ajuste "Sharpness" no se aplica a la salida de vídeo a través del jack HDMI.

# Capítulo 10: Ajustes iniciales

Este capítulo explica el menú “Initial Settings”.

## Menú “Initial Settings”

El menú “Initial Settings” contiene los ajustes de salida de audio digital, vídeo, idioma, pantalla, entre otros.

Cuando un menú aparece en gris, significa que no se puede cambiar. Los ajustes iniciales no se pueden cambiar durante la reproducción del disco. Primero debe detener la reproducción.

### 1 Seleccione la fuente de entrada de DVD y a continuación pulse SETUP.

Aparece el menú “Setup” en la pantalla.

#### Nota:

- El menú “Initial Settings” está disponible sólo cuando se ha seleccionado la fuente de entrada de DVD.

### 2 Seleccione “Initial Settings” y a continuación pulse ENTER.

Aparece el menú “Initial Settings” en la pantalla.

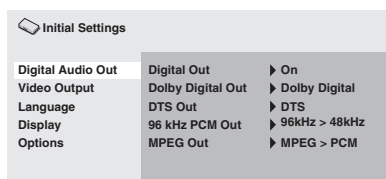

### 3 Utilice los botones del cursor (▲/▼/◀/▶) y ENTER para seleccionar y cambiar los ajustes.

Estos ajustes se explican a continuación.

#### Notas:

- Los ajustes “HDMI Resolution” y “HDMI Color” sólo se deben cambiar si ha conectado un componente HDMI al jack HDMI.
- Los ajustes “Component Out” y “AV Connector Out” (modelo para Europa) no se pueden cambiar si ha conectado un componente HDMI al jack HDMI.
- Los ajustes “Component Out” y “AV Connector Out” (modelo para Europa) se pueden cambiar automáticamente debido a los ajustes “HDMI Resolution” y “HDMI Color”.
- Mientras “HDMI Audio” está ajustado a “ON” (consulte la página 13) o un componente está conectado al jack HDMI, sólo está disponible el ajuste “Digital Out”.

- Cuando “HDMI Audio” está ajustado a “ON” (consulte la página 13), 96kHz PCM reduce la frecuencia de muestreo a 48kHz independientemente del ajuste “96kHz PCM Out”.

## Ajustes “Digital Audio Out”

### ■ Digital Out

Activa y desactiva OPTICAL DIGITAL OUT.

- **On (por defecto):** OPTICAL DIGITAL OUT está activada.
- **Off:** OPTICAL DIGITAL OUT está desactivada.

### ■ Dolby Digital Out

Activa y desactiva la conversión de Dolby Digital a PCM. Si ha conectado la salida OPTICAL DIGITAL OUT al receptor/decodificador de AV y no es compatible con Dolby Digital, seleccione Dolby Digital > PCM.

- **Dolby Digital (por defecto):** Las señales Dolby Digital se emiten tal como son.
- **Dolby Digital > PCM:** Las señales Dolby Digital se convierten y se emiten como PCM de 2 canales.

### ■ DTS Out

Activa y desactiva la conversión de DTS a PCM. Si ha conectado la salida OPTICAL DIGITAL OUT al receptor/decodificador de AV y no es compatible con DTS, seleccione DTS > PCM.

- **DTS (por defecto):** Las señales DTS se emiten tal como son.
- **DTS > PCM:** Las señales DTS se convierten y se emiten como PCM de 2 canales.

#### Notas:

- Si selecciona DTS y el receptor/decodificador de AV no es compatible con DTS, es posible que se oigan interferencias.
- Cuando se selecciona DTS > PCM, también se puede elegir el tipo de mezcla con reducción de canales DTS (consulte “DTS Downmix” en la página 59).

### ■ 96kHz PCM Out

Activa y desactiva la reducción de la frecuencia de muestreo de 96kHz. Si ha conectado la salida OPTICAL DIGITAL OUT al receptor/decodificador de AV y es compatible con 96kHz PCM, seleccione 96kHz.

- **96 kHz > 48 kHz (por defecto):** Las señales de audio digital 96kHz PCM reducen la frecuencia de muestreo y se emiten a 48kHz.

- **96 kHz:** Las señales de audio digital 96kHz PCM se emiten tal como son.

### ■ MPEG Out

Activa y desactiva la conversión de MPEG a PCM. Si ha conectado la salida OPTICAL DIGITAL OUT a un receptor/decodificador de AV que es compatible con MPEG, seleccione MPEG.

- **MPEG:** Las señales MPEG se emiten tal como son.
- **MPEG > PCM (por defecto):** Las señales MPEG se convierten y se emiten como PCM de 2 canales.

## Ajustes "Video Output"

### ■ TV Screen

Ajusta la relación de aspecto de la emisión de imagen a través de las salidas analógicas y de vídeo HDMI. Seleccione una opción que coincida con la relación de aspecto de su televisor.

- **4:3 (Letter Box) (por defecto):** Selecciónelo si tiene un televisor 4:3 convencional. Las películas en formato panorámico se visualizarán con barras negras en las partes superior e inferior.
- **4:3 (Pan & Scan):** Selecciónelo si tiene un televisor 4:3 convencional. Las películas en formato panorámico se visualizarán con los laterales recortados para que la imagen se adapte a la pantalla completa. Los vídeos de discos que no son compatibles con Pan & Scan se emitirán en formato 4:3 Letter Box.
- **16:9 (Wide):** Selecciónelo si tiene un televisor panorámico.
- **16:9 (Compressed):** Esta opción se puede seleccionar sólo si el televisor está conectado al jack HDMI y el ajuste "HDMI Resolution" está definido a "1920 x 1080p, 1920 x 1080i" o a "1280 x 720p". Selecciónelo si desea visualizar correctamente el contenido 4:3 en un televisor panorámico. Se visualizarán barras negras en cada lado de la imagen.

### ■ Component Out

Ajusta COMPONENT VIDEO OUT a la salida de video entrelazado o progresivo. El barrido progresivo ofrece una mejor calidad de imagen y reduce el ruido de imagen.

Si el televisor o el proyector es compatible con el barrido progresivo, seleccione "Progressive". Para más información, consulte el manual de instrucciones del televisor.

- **Interlace (por defecto):** La salida COMPONENT VIDEO OUT emite el vídeo entrelazado.
- **Progressive:** La salida COMPONENT VIDEO OUT emite vídeo progresivo y el indicador PROGRESSIVE de la pantalla se ilumina.

Para utilizar el vídeo progresivo, seleccione la opción "Progressive" y pulse ENTER. Cuando aparezca el mensaje de confirmación en pantalla, pulse ENTER para confirmar o pulse RETURN para cancelar.

### Notas:

- Cuando cambia entre entrelazado y progresivo, la imagen se puede distorsionar.
- Cuando "HDMI Resolution" está ajustado a "720 x 480i (NTSC)" o a "720 x 576i (PAL)", el ajuste "Component Out" se ajusta forzosamente a "Interlace". Si se selecciona otra resolución, el ajuste "Component Out" se ajusta forzosamente a "Progressive".
- Si el televisor no es compatible con "Progressive" y lo selecciona involuntariamente, es posible que pierda totalmente la imagen. En este caso, conecte el DRX-730 a un televisor con una conexión de vídeo compuesto y vuelva a cambiar el ajuste a entrelazado o reinicie el DRX-730 (consulte la página 66).
- **EL CONSUMIDOR DEBERÍA SABER QUE NO TODOS LOS TELEVISORES DE ALTA DEFINICIÓN SON TOTALMENTE COMPATIBLES CON ESTE PRODUCTO Y ES POSIBLE QUE APAREZCAN INTERFERENCIAS EN LA IMAGEN. EN CASO DE PROBLEMAS DE IMAGEN CON EL BARRIDO PROGRESIVO 525, ES RECOMENDABLE QUE CAMBIE LA CONEXIÓN A LA SALIDA "DEFINICIÓN ESTÁNDAR". SI TIENE ALGUNA PREGUNTA EN RELACIÓN A LA COMPATIBILIDAD DE SU MONITOR DE VÍDEO CON ESTA UNIDAD, CONTACTE CON SU CENTRO DE ATENCIÓN AL CLIENTE.**

### ■ AV Connector Out (Modelo para Europa)

Ajusta el jack AV MONITOR OUT para enviar vídeo compuesto o vídeo componente RGB.

Si el jack SCART en el televisor es compatible con RGB, seleccione RGB. Para más información, consulte el manual de instrucciones del televisor. Todos los televisores funcionarán con la opción Video.

- **Video (por defecto):** AV MONITOR OUT emite vídeo compuesto.
- **RGB:** La salida AV MONITOR OUT envía vídeo componente RGB.

### Notas:

- Cuando está seleccionado RGB, la salida COMPONENT VIDEO OUT no emite ninguna señal.
- Si ha conectado un componente HDMI al jack HDMI del DRX-730, el ajuste "AV Connector Out" se ajusta forzosamente a "Video".

### ■ HDMI Resolution

Ajusta la resolución del vídeo de salida HDMI.

- **1920 x 1080p:** Selecciónelo si el televisor HDMI es compatible con el vídeo progresivo 1080p.
- **1920 x 1080i:** Selecciónelo si el televisor HDMI es compatible con el vídeo entrelazado 1080i.
- **1280 x 720p:** Selecciónelo si el televisor HDMI es compatible con el vídeo progresivo 720p.
- **720 x 480p (NTSC), 720 x 576p (PAL) (por defecto):** Selecciónelo si el televisor HDMI es compatible con el vídeo progresivo 480p o 576p.
- **720 x 480i (NTSC), 720 x 576i (PAL):** Selecciónelo si el televisor HDMI es compatible con el vídeo entrelazado 480p o 576i.

Para cambiar la resolución, seleccione una resolución y a continuación, pulse ENTER. Cuando aparezca el mensaje de confirmación en pantalla, pulse ENTER para confirmar.

#### Notas:

- Si cambia la resolución, la imagen se puede distorsionar y puede que no aparezca de inmediato.
- **Reajustar los ajustes HDMI.**  
Si no se visualiza ninguna imagen después de cambiar la resolución, utilice el siguiente procedimiento para recuperar la resolución por defecto 720 x 480p (NTSC), 720 x 576p (PAL).

---

#### 1 Ajuste el DRX-730 a en espera.

---

**2** Mientras mantiene pulsado Detener (□) en el DRX-730, pulse STANDBY/ON, manteniendo pulsado Detener (□) hasta que aparezca "DVD — NO REQ." en la pantalla.

---

**3** Pulse Reproducir/Pausa (▷/⏸) varias veces para seleccionar "HDMI CLEAR".

Si cambia de opinión en este punto, seleccione en su lugar "DVD — NO REQ."

---

**4** Pulse STANDBY/ON.

La resolución HDMI se ajusta a su ajuste por defecto y el DRX-730 pasa a en espera. Pulse STANDBY/ON de nuevo para volver a activarlo. El ajuste "HDMI Audio" (página 13) está desactivado.

### ■ HDMI Color

Ajusta la salida de color del HDMI.

- **Full range RGB:** Proporciona blancos muy brillantes y negros muy profundos.
- **RGB:** Selecciónelo si las áreas blancas y negras de la imagen son demasiado pronunciadas con la opción "Full range RGB".
- **Component:** Éste es el formato de vídeo componente estándar que utilizan los componentes HDMI.

El ajuste por defecto cambia dependiendo del componente HDMI conectado.

### Ajustes de idioma

Para las opciones "Other Languages" de los ajustes "Audio Language", "Subtitle Language" y "DVD Menu Lang.", también puede especificar el idioma utilizando las abreviaciones de 2 letras o los códigos de 4 dígitos detallados en la página 67.

---

**1** Seleccione "Other Languages", y a continuación pulse ENTER.

---

**2** Utilice Izquierda/Derecha (◀/▶) para seleccionar un idioma por abreviación.

Para algunos idiomas, sólo se visualiza el número de código.

- Para especificar un idioma utilizando códigos de 4 dígitos, utilice Arriba/Abajo (▲/▼) o los botones numéricos para introducir el código correspondiente y, a continuación, pulse ENTER.

### ■ Audio Language

Ajusta el idioma por defecto de la banda sonora que se utilizará con los discos DVD-Video.

- **English (por defecto):** Si está disponible, se utilizará la banda sonora inglesa.
- **Languages:** Si está disponible, se utilizará el idioma seleccionado. (Los idiomas disponibles dependen de dónde haya comprado el DRX-730).
- **Other Languages:** Utilice las abreviaciones y los códigos de idioma detallados en la página 67 para especificar idiomas que no se hayan detallado anteriormente.

#### Notas:

- Con algunos discos DVD-Video, el disco ajustará el idioma de la banda sonora independientemente de este ajuste.
- Con algunos discos DVD-Video, puede seleccionar el idioma de la banda sonora desde un menú. En este caso, pulse MENU para visualizar el menú y a continuación seleccione el idioma de la banda sonora.

### ■ Subtitle Language

Ajusta el idioma del subtítulo por defecto que se utilizará con los discos DVD-Video.

- **English (por defecto):** Si están disponibles, se utilizarán subtítulos ingleses.
- **Languages:** Si está disponible, se utilizarán los subtítulos en el idioma seleccionado. (Los idiomas disponibles dependen de dónde haya comprado el DRX-730).
- **Other Languages:** Utilice las abreviaciones y los códigos de idioma detallados en la página 67 para especificar idiomas que no se hayan detallado anteriormente.

#### Notas:

- Con algunos discos DVD-Video, el disco ajustará el idioma del subtítulo independientemente de dicho ajuste.
- Con algunos discos DVD-Video, puede seleccionar el idioma del subtítulo desde un menú. En este caso, pulse MENU para visualizar el menú y a continuación seleccione el idioma del subtítulo.
- El ajuste "Subtitle Language" también se aplica a los discos DivX® que utilizan los archivos de subtítulos externos (consulte "Acerca de DivX®" en la página 63).

### ■ DVD Menu Lang.

Ajusta el idioma por defecto que se utilizará para los menús en los discos DVD-Video y en algunos discos DivX®.

- **w/Subtitle Lang. (por defecto):** Si está disponible, se utilizará el idioma del ajuste "Subtitle Language" en todos los menús.
- **Languages:** Si está disponible, se utilizarán los subtítulos en el idioma seleccionado. (Los idiomas disponibles dependen de dónde haya comprado el DRX-730).
- **Other Languages:** Utilice las abreviaciones y los códigos de idioma detallados en la página 67 para especificar idiomas que no se hayan detallado anteriormente.

### ■ Subtitle Display

Determina si los subtítulos de los discos DVD-Video se visualizan por defecto.

- **On (por defecto):** Si están disponibles, los subtítulos se visualizan por defecto.
- **Off:** Los subtítulos no se visualizan por defecto.

#### Nota:

- Es posible que en algunos de los discos DVD-Video los subtítulos se visualicen forzosamente, independientemente de este ajuste.

## Ajustes "Display"

### ■ OSD Language

Ajusta el idioma de los menús en pantalla.

- **English (por defecto):** Menús en pantalla en inglés.
- **Language:** Los idiomas disponibles dependen de dónde haya comprado el DRX-730.

### ■ Angle Indicator

Determina si el icono de la cámara () se visualiza en pantalla cuando se reproduce el contenido en un disco DVD-Video que dispone de múltiples ángulos de cámara.

- **On (por defecto):** Se visualiza el icono de la cámara.
- **Off:** No se visualiza el icono de la cámara.

## Ajustes "Option"

### ■ Parental Lock

Consulte "Bloqueo parental" a continuación.

### ■ DTS Downmix

Determina cómo se mezcla con reducción de canales el audio DTS multicanal cuando el ajuste "DTS Out" (consulte la página 56) está ajustado a "DTS > PCM". Seleccione "Lt/Rt" si el receptor/decodificador de AV es compatible con Dolby Pro Logic pero no con DTS y está conectado a OPTICAL DIGITAL OUT.

- **STEREO (por defecto):** El DTS multicanal se mezcla con reducción de canales a una mezcla estéreo de 2 canales.
- **Lt/Rt:** El DTS multicanal se mezcla con reducción de canales a una mezcla surround codificada en matrix que sea compatible con los decodificadores matrix surround Dolby.

### ■ DivX(R) VOD

Consulte "DivX® VOD" en la página 61.

## Bloqueo parental

Los discos DVD-Video que contienen un contenido que puede no ser adecuado para todos puede utilizar el *sistema de bloqueo parental* para restringir la visualización. (Consulte el estuche del disco para más información). Puede ajustar el DRX-730 para que los discos con un elevado nivel de bloqueo parental no puedan reproducirse sin primero introducir la contraseña. Existen ocho niveles de bloqueo parental.

Además, algunos de los discos DVD-Video utilizan códigos específicos según el país o la región para bloquear contenidos inapropiados basados en el país o región que ajuste en el DRX-730.

Para utilizar el bloqueo parental, primero debe introducir una contraseña, ajustar el nivel de bloqueo parental y especificar su país o región. Originalmente, no está definida ninguna contraseña.

- **Password:** Se utiliza para definir la contraseña.
- **Level Change:** Se utiliza para ajustar el nivel de bloqueo parental.
- **Country Code:** Se utiliza para especificar su país o región.

### ■ Ajustar la contraseña

Debe ajustar una contraseña antes de poder definir los ajustes “Level Change” y “Country Code”.

---

**1** Seleccione “Password” y a continuación pulse ENTER.

---

**2** Utilice los botones numéricos para introducir una contraseña de 4 dígitos.

Los números aparecen en la pantalla como asteriscos (\*).

---

**3** Pulse ENTER para definir la contraseña.

La contraseña está definida.

### Notas:

- Recomendamos que tome nota de la contraseña. Se la ha olvidado, debe reiniciar el DRX-730 (consulte la página 66) y definir una contraseña nueva.
- Después de definir la contraseña y ajustar el nivel de bloqueo parental, si intenta reproducir un disco que excede el nivel de bloqueo parental ajustado, se le pedirá que introduzca la contraseña y no será posible llevar a cabo la reproducción si no introduce la contraseña correcta.
- Es posible que algunos discos DVD-Video en lugar de no reproducir en absoluto el vídeo sólo omitan las escenas inapropiadas.
- No todos los discos DVD-Video permiten el bloqueo parental. Los que no lo permiten pueden reproducirse independientemente de los ajustes de bloqueo parental.

### ■ Cambiar la contraseña

Para cambiar la contraseña, debe introducir la contraseña antigua.

---

**1** Seleccione “Password” y a continuación pulse ENTER.

---

**2** Utilice los botones numéricos para introducir la contraseña antigua y a continuación pulse ENTER.

---

**3** Introduzca la nueva contraseña y a continuación pulse ENTER.

La contraseña nueva está definida.

### ■ Ajustar el nivel de bloqueo parental

Los discos con un contenido inadecuado tienen niveles más elevados; los discos con contenidos adecuados para todos tienen niveles más bajos. Para restringir, por ejemplo, la reproducción de discos con un nivel parental de 4 o superior, ajuste el DRX-730 al nivel 3.

---

**1** Seleccione “Level Change” y a continuación pulse ENTER.

---

**2** Utilice los botones numéricos para introducir la contraseña y a continuación pulse ENTER.

---

**3** Utilice Izquierda/Derecha (◀/▶) para ajustar el nivel de bloqueo parental y a continuación pulse ENTER.

El bloqueo parental está ajustado.

### ■ Ajustar su país o región

Puede especificar el país o la región utilizando las abreviaciones de 2 letras o los códigos de 4 dígitos detallados en la página 67.

---

**1** Seleccione “Country Code” y a continuación pulse ENTER.

---

**2** Utilice los botones numéricos para introducir la contraseña y a continuación pulse ENTER.

---

**3** Utilice Arriba/Abajo (▲/▼) para seleccionar su país o región por abreviaciones y a continuación pulse ENTER.

- Para especificar su país o región utilizando códigos de 4 dígitos, utilice Arriba/Abajo (▲/▼) o los botones numéricos para introducir el código apropiado y a continuación, pulse ENTER. Se ha ajustado el país o la región.

**Nota:**

- El nuevo ajuste del código del país o de la región tendrá efecto la próxima vez que cargue un disco. Si hay un disco cargado, debe extraerlo y cargarlo de nuevo para que el nuevo ajuste sea efectivo.

**DivX® VOD**

Para reproducir los archivos DivX® VOD (Video on Demand) en el DRX-730, es posible que tenga que proporcionar un código de registro DivX® VOD al suministrador de contenido DivX® VOD. En este caso, utilice el código de registro DivX® VOD que muestra el ajuste “Display”.

- **Display:** Visualiza el código de registro DivX® VOD.

**■ Visualizar el código de registro DivX® VOD.****1 Pulse SETUP.**

Aparece el menú “Setup” en la pantalla.

**2 Seleccione “Initial Settings” y a continuación pulse ENTER.**

Aparece el menú “Initial Settings” en la pantalla.

**3 Seleccione “Options”, a continuación pulse “DivX(R) VOD”, seguido de “Display” y finalmente pulse ENTER.**

Se visualiza el código de registro DivX® VOD.

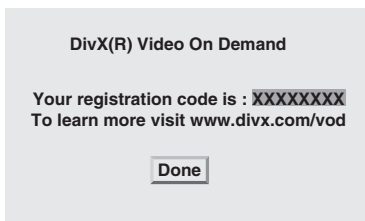
**Notas:**

- Los archivos DivX® VOD utilizan protección contra copia DRM (“Digital Rights Management”, Gestión de derechos digitales) y sólo se pueden reproducir en un reproductor registrado.
- Si intenta reproducir un archivo DivX® VOD que no está autorizado para reproducirlo en el DRX-730, aparecerá el mensaje “Authorization Error” y no será posible llevar a cabo la reproducción.
- Algunos archivos DivX® VOD sólo pueden reproducirse un número limitado de veces. Cuando reproduzca un archivo de este tipo en el DRX-730, el número de veces restantes que puede reproducirse aparecerá en la pantalla. Si intenta reproducir un archivo para el que no quedan reproducciones, aparecerá el mensaje “Rental

Expired” y la reproducción no será posible. Los archivos DivX® VOD sin límite de reproducción no muestran el número de reproducciones restantes y se pueden reproducir todas las veces que desee.



# Apéndice

## Discos y formatos compatibles

El DRX-730 puede reproducir discos que incorporen los siguientes logotipos:



### Notas:

- CD Kodak Picture también es compatible.
- El logotipo FUJICOLOR CD COMPATIBLE es una marca comercial de Fuji Photo Film Co. Ltd.
- El logotipo DVD es una marca comercial de DVD Format/Logo Licensing Corporation.
- Es posible que no pueda reproducir algunos discos CD y DVD grabables debido a las características del disco, a rayadas o al polvo, suciedad o condensación en el disco o la lente de lectura, etc. Consulte "Compatibilidad del disco grabable" a continuación para más información.

## CDs con control de copia

El DRX-730 cumple con el estándar de CD de audio. No se puede garantizar el funcionamiento y rendimiento de los discos que no cumplen con este estándar.

## DualDisc

Un DualDisc es un disco de doble cara con una capa DVD para vídeo en un lado y una capa CD que se puede reproducir en un reproductor CD estándar en el otro.

El DRX-730 puede reproducir el lado DVD de los DualDiscs.

Puesto que la capa CD no cumple con el estándar CD de audio, algunos DualDiscs pueden no reproducirse.

Para más información acerca del estándar DualDisc, consulte el fabricante o el distribuidor del disco.

## Compatibilidad del disco grabable

### ■ CD-R/RW

- El DRX-730 es compatible con los discos CD-R/RW grabados en los siguientes formatos: CD, VCD, SVCD de audio y ISO 9660 (CD-ROM).
- Para los discos ISO 9660, utilice el sistema de archivo ISO 9660 Level 1 or Level 2 CD-ROM o los sistemas de archivo Joliet o Romeo extendidos.
- Los discos multisesión no son compatibles.
- No se pueden reproducir discos no finalizados. Consulte el manual de instrucciones del disco para más información acerca de finalizar.
- Es posible que algunos discos no se reproduzcan, produzcan interferencias o el sonido esté distorsionado. Esto se debe al disco y no es una función anómala.

### ■ DVD-R/RW/R DL

- El DRX-730 es compatible con los discos DVD-R/RW y DVD-R DL (doble capa) grabados en los siguientes formatos: DVD-Video, modo VR (modo Video Recording) y puente UDF DVD-ROM.
- Al reproducir un contenido que ha sido editado en una grabadora DVD (escenas eliminadas, etc.), es posible que la imagen desaparezca momentáneamente en los puntos de edición. No se trata de un funcionamiento incorrecto.
- Los discos multisesión no son compatibles.
- No se pueden reproducir discos no finalizados. Consulte el manual de instrucciones del disco para más información acerca de finalizar.
- Es posible que algunos discos no se reproduzcan, produzcan interferencias o el sonido esté distorsionado. Esto se debe al disco y no es una función anómala.

### ■ DVD+R/RW/R DL

- El DRX-730 es compatible con los discos DVD+R/RW y DVD+R DL (doble capa) grabados en los siguientes formatos: DVD-Video.
- Cuando se reproduce un contenido que ha sido editado, es posible que la reproducción no siga la edición de manera exacta.

- Los discos multisesión no son compatibles.
- No se pueden reproducir discos no finalizados. Consulte el manual de instrucciones del disco para más información acerca de finalizar.
- Es posible que algunos discos no se reproduzcan, produzcan interferencias o el sonido esté distorsionado. Esto se debe al disco y no es una función anómala.

### Discos realizados en un ordenador

- Es posible que los discos grabados en un ordenador no sean reproducibles debido a los ajustes del software de grabación de discos o la configuración del ordenador.
- Tenga cuidado de utilizar el formato correcto al grabar los discos. Para más información, consulte el manual de instrucciones para el software de grabación del disco.
- Los discos grabados por packet writing no son compatibles.

### Archivos MP3, WMA y MPEG-4 AAC

- El DRX-730 puede reproducir los siguientes formatos de archivos de audio: MP3 (MPEG-1 Audio Layer 3), WMA (Windows Media Audio) y MPEG-4 AAC.
- El DRX-730 puede reproducir los archivos MP3, WMA y MPEG-4 AAC guardados en discos CD-R/RW y dispositivos de almacenamiento USB.
- Son compatibles las siguientes frecuencias de muestreo: 32kHz, 44.1kHz y 48kHz.
- Para los archivos MP3 y WMA, recomendamos frecuencias de bits superiores a 128 kbps.
- Para los archivos MPEG-4 AAC, son compatibles las frecuencias de muestreo desde 16 kbps a 320 kbps.
- No son compatibles las frecuencias de bit variables (VBR) para MP3, WMA y MPEG-4 AAC.
- No es compatible la codificación WMA Lossless.
- No se pueden reproducir los archivos con DRM ("Digital Rights Management", Gestión de derechos digitales).
- Se reconocen únicamente los archivos MP3, WMA y MPEG-4 AAC con una extensión de archivo .mp3/.MP3, .wma/.WMA o .m4a respectivamente.
- Cada disco puede contener hasta 299 carpetas y cada carpeta puede contener una combinación de hasta 648 archivos y carpetas. Sin embargo, dependiendo de la organización de carpetas, es posible que no se reconozcan ni puedan reproducirse todas las carpetas y archivos.

### Archivos JPEG

- El DRX-730 puede reproducir los siguientes formatos de discos de imagen: CD Fuji Color, CD Kodak Picture. También puede reproducir los archivos JPEG guardados en discos CD-R/RW y dispositivos de almacenamiento USB. Es posible que algunos discos de imagen no se puedan reproducir debido a su forma de grabación, etc.
- Baseline Son compatibles los archivos JPEG y los archivos Exif 2.2 JPEG con una resolución de hasta 3072 x 2048. (Exif, que significa "Exchangeable Image File", es el formato utilizado por las cámaras digitales para guardar metadatos).
- Los archivos Progressive JPEG no son compatibles.
- Sólo se reconocen los archivos JPEG con una extensión de archivo .jpg/.JPG.
- Cada disco puede contener hasta 299 carpetas y cada carpeta puede contener una combinación de hasta 648 archivos y carpetas. Sin embargo, dependiendo de la organización de carpetas, es posible que no se reconozcan ni puedan reproducirse todas las carpetas y archivos.

### Acerca de DivX®

La tecnología de soportes DivX® fue desarrollada por DivX, Inc. Utiliza la compresión para adecuar el contenido de películas y vídeos a los discos CD y DVD de alta calidad. Permite funciones interactivas como menús, subtítulos y bandas sonoras en múltiples idiomas. Igual que DVD-Video, los archivos individuales DivX® se conocen como *títulos*.

El DRX-730 puede reproducir archivos DivX® guardados en los soportes CD y DVD grabables detallados en "Compatibilidad del disco grabable" en la página 62. Al nombrar los archivos DivX® antes de grabar un disco, tenga en cuenta que los archivos DivX® guardados en un disco se reproducen por orden alfabético.

- El DRX-730 es un producto oficial DivX® Ultra Certified y puede reproducir todas las versiones de vídeo DivX® (incluyendo DivX® 6) con la reproducción mejorada de archivos de soportes DivX® y de DivX® Media Format.
- El DRX-730 puede reproducir los archivos DivX® guardados en discos CD-R/RW y discos CD-ROM, pero no en dispositivos de almacenamiento USB.
- Sólo se reconocen los archivos codificados DivX® con una extensión de archivo .avi o .divx.

#### ■ Utilizar archivos de subtítulos externos

Las películas DivX® utilizan archivos especiales denominados *archivos de subtítulos externos* para

visualizar los subtítulos. Los ajustes de fuentes detallados a continuación están disponibles con los archivos de subtítulos externos. Utilice el ajuste “Subtitle Language” en la página 58 para seleccionar la fuente/idioma que coincida con el archivo de subtítulos externo.

El DRX-730 es compatible con los siguientes grupos de idiomas:

<b>Grupo 1</b>	Albano (sq), Vasco (eu), Catalán (ca), Danés (da), Holandés (nl), Inglés (en), Feroés (fo), Finlandés (fi), Francés (fr), Alemán (de), Islandés (is), Irlandés (ga), Italiano (it), Noruego (no), Portugués (pt), Reto-románico (rm), Escocés (gd), Español (es), Sueco (sv)
<b>Grupo 2</b>	Albano (sq), Croata (hr), Checo (cs), Húngaro (hu), Polaco (pl), Rumano (ro), Eslovaco (sk), Esloveno (sl)
<b>Grupo 3</b>	Búlgaro (bg), Bielorruso (be), Macedonio (mk), Ruso (ru), Serbia (sr), Ucraniano (uk)
<b>Grupo 4</b>	Hebreo (iw), Yidish (ji)
<b>Grupo 5</b>	Turco (tr)

**Notas:**

- Es posible que algunos archivos de subtítulos externos no se visualicen correctamente y es posible que algunos no se visualicen en absoluto.
- Sólo se reconocen los archivos de subtítulos externos con una extensión de archivo .srt, .sub, .ssa o .smi. (Tenga en cuenta que Disc Navigator no visualiza estos archivos).
- El nombre del archivo de subtítulos externos debe empezar con el nombre de archivo del archivo de película asociado.
- Una única película puede tener hasta 10 archivos de subtítulos externos.

**Acerca de WMV**

WMV, que significa *Windows Media Video*, es una tecnología de compresión de vídeo desarrollada por Microsoft Corporation. El contenido de vídeo se puede codificar en el formato WMV utilizando Windows Media Encoder.

- El DRX-730 es compatible con los archivos WMV9 codificados con la serie Windows Encoder 9.
- El DRX-730 puede reproducir los archivos WMV guardados en discos CD-R/RW, pero no en dispositivos de almacenamiento USB.
- Sólo se reconocen los archivos WMV9 con una extensión de archivo .wmv.

- Son compatibles resoluciones de vídeo de hasta 720 x 480 o 720 x 576.
- El promedio de frecuencia de bits máxima es de unos 2~3 Mbps. (La frecuencia de bits máxima depende de las condiciones de codificación).
- El perfil avanzado no es compatible.
- No se pueden reproducir los archivos con DRM (“Digital Rights Management”, Gestión de derechos digitales).

**Acerca de MPEG-4 AAC**

AAC, que significa *Advanced Audio Coding*, es una tecnología de compresión de audio desarrollada por MPEG-2 y MPEG-4. El formato actual los datos y la extensión de archivo depende de la aplicación utilizada para crear el archivo AAC.

- El DRX-730 puede reproducir archivos AAC creados con iTunes que tengan una extensión de archivo .m4a.
- No se pueden reproducir los archivos con DRM (“Digital Rights Management”, Gestión de derechos digitales) y es posible que los archivos codificados con alguna versión de iTunes no se reproduzcan.

**Acerca de WMA**

WMA, que significa *Windows Media Audio*, es una tecnología de compresión de audio desarrollada por Microsoft Corporation. El contenido de audio se puede codificar en el formato WMA utilizando el Reproductor de Windows Media versión 7.1.1, el Reproductor de Windows Media para Windows XP o el Reproductor de Windows Media Serie 9.

- El DRX-730 puede reproducir archivos WMA.
- Utilice sólo aplicaciones certificadas por Microsoft Corporation para codificar archivos WMA. Si utiliza una aplicación que no está certificada, es posible que los archivos resultantes no se reproduzcan debidamente.

**Regiones de DVD-Video**

Los reproductores de DVD y los discos DVD-Video tienen asignado un número de región basado en el país o la región donde se venden. El reproductor de DVD sólo puede reproducir los discos con el mismo número de región. No se pueden reproducir discos con un número de región diferente.

Encontrará el número de región del DRX-730 en el panel posterior. El DRX-730 sólo puede reproducir discos con el mismo número de región o aquellos marcados con ALL. Si intenta reproducir un disco DVD-Video con un número de región diferente, se visualizará el mensaje “Incompatible disc region number, Can’t play disc”.

## Mantenimiento de los discos

### Guardar los discos

Mantenga siempre los discos en sus estuches y guárdelos verticalmente en un lugar no sujeto a temperaturas extremas, humedad extrema o luz solar directa. Siempre lea las precauciones que acompañan los discos.

### Manejar los discos

- Sujete siempre los discos por los bordes para protegerlos de las huellas digitales, rayadas y suciedad.

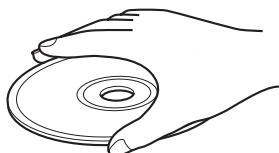

- Es posible que los discos con huellas digitales, rayadas o suciedad no se reproduzcan debidamente. En tales casos, utilizando un paño de limpieza suave y seco, limpie el disco desde el centro hacia afuera en líneas rectas. No limpie el disco con movimientos circulares, ya que podría dañarlo. Nunca utilice un paño de limpieza sucio.

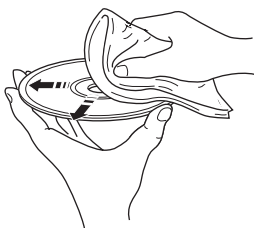

- Para discos muy sucios, intente utilizar un paño suave y húmedo y asegúrese de secar el disco después. Nunca utilice gasolina, disolvente u otros productos de limpieza, como limpiadores de discos de vinilo.
- No cargue discos muy dañados, agrietados o deformados en el DRX-730, ya que lo podrían dañar.
- No pegue adhesivos o etiquetas en los discos, ya que podrían deformar el disco y evitar su reproducción. A menudo los discos de alquiler tienen adhesivos o etiquetas. Asegúrese de que no haya pegamento que salga por detrás de la etiqueta antes de reproducir tales discos.
- No cargue más de un disco a la vez en el DRX-730.
- Para más información acerca del manejo de los discos, consulte las precauciones incluidas con el disco.

### Acerca de los discos con formas especiales

El DRX-730 no puede reproducir los discos con una forma especial, como discos en forma de corazones y hexágonos. Es posible que estos discos causen un funcionamiento incorrecto. Por lo tanto, no los cargue.

### Limpiar la lente de lectura

Si se acumula suciedad o polvo en la lente de lectura del DRX-730, es posible que el sonido salte o que la imagen se distorsione. En tales casos, consulte a su distribuidor Yamaha. No utilice los limpiadores de lentes de lectura disponibles en comercios, ya que podrían dañar la lente.

## Mantenimiento del DRX-730

### Instalación

- Sitúe el DRX-730 en una superficie estable cerca del televisor y de los otros componentes de AV que tiene la intención de utilizar.
- No coloque nada encima del DRX-730.
- No sitúe el DRX-730 encima del televisor. Y manténgalo alejado de componentes sensibles al magnetismo, como grabadores de vídeo.
- No sitúe el DRX-730 encima de un amplificador o cualquier otro componente que produzca calor. Si instala el DRX-730 en un estante, sitúe el amplificador u otro componente que produce calor en el estante inferior para mantenerlo tan lejos como sea posible del DRX-730.

#### Evite ubicaciones que estén...

- Sujetas a la luz solar directa
- Muy húmedas o poco ventiladas
- Sujetas a temperaturas extremas
- Sujetas a vibración
- Con mucho polvo
- Sujetas a humo, vapor o temperaturas elevadas, como una cocina

### Mover el DRX-730

Antes de mover el DRX-730, expulse el disco si está cargado, cierre la bandeja de discos y pulse **STANDBY/ON** para ajustarlo a en espera. Cuando haya desaparecido el mensaje "STANDBY", desconecte el cable de alimentación de la toma de CA.

#### Nota:

- Es posible que al desconectar el cable de alimentación antes de que haya desaparecido el mensaje "STANDBY" el DRX-730 se reajuste a los valores predeterminados.
- Mover el DRX-730 con un disco dentro puede causar daños.

## Reajustar el DRX-730

Puede reajustar el DRX-730 a los valores predeterminados.

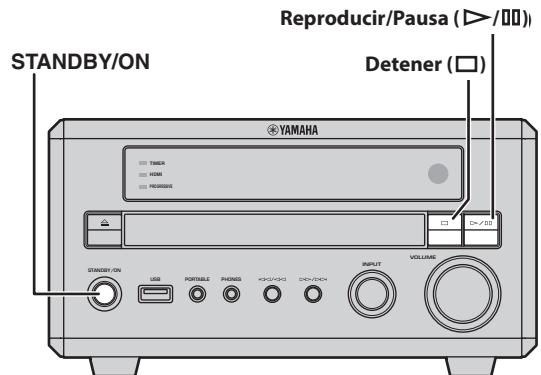

#### 1 Ajuste el DRX-730 al modo en espera.

**2** Mientras mantiene pulsado **Detener (□)** en el panel frontal del DRX-730, pulse **STANDBY/ON**, manteniendo pulsado **Detener (□)** hasta que aparezca "DVD — NO REQ." en la pantalla.

**3** Pulse **Reproducir/Pausa (▷/⏸)** varias veces para seleccionar "DVD—INIT".

Si cambia de opinión en este punto, seleccione en su lugar "DVD — NO REQ."

**4** Pulse **STANDBY/ON**.

El DRX-730 se reajusta a los valores predeterminados y pasa a en espera. Pulse **STANDBY/ON** de nuevo para volver a activar el DRX-730.

Los ajustes "TV Screen", "HDMI Resolution", entre otros se ajustarán a los valores predeterminados. El ajuste "HDMI Audio" se ajustará a "OFF".

## Listas de idiomas, países y regiones

### Lista de idiomas

#### ■ Idioma (abreviación), número de código

Japonés (ja), 1001	Butaní (dz), 0426	Kirghiz (ky), 1125	Sinhala (si), 1909
Inglés (en), 0514	Esperanto (eo), 0515	Latino (la), 1201	Eslovaco (sk), 1911
Francés (fr), 0618	Estonio (et), 0520	Lingala (ln), 1214	Esloveno (sl), 1912
Alemán (de), 0405	Vasco (eu), 0521	Laosiano (lo), 1215	Samoano (sm), 1913
Italiano (it), 0920	Persa (fa), 0601	Lituano (lt), 1220	Shona (sn), 1914
Español (es), 0519	Finlandés (fi), 0609	Letón (lv), 1222	Somalí (so), 1915
Chino (zh), 2608	Fidji (fj), 0610	Malgache (mg), 1307	Albano (sq), 1917
Holandés (nl), 1412	Feroés (fo), 0615	Maori (mi), 1309	Serbio (sr), 1918
Portugués (pt), 1620	Frisón (fy), 0625	Macedonio (mk), 1311	Siswati (ss), 1919
Sueco (sv), 1922	Irlandés (ga), 0701	Malayalam (ml), 1312	Sesotho (st), 1920
Ruso (ru), 1821	Gaélico escocés (gd), 0704	Mongol (mn), 1314	Sundanés (su), 1921
Coreano (ko), 1115	Gallego (gl), 0712	Moldavo (mo), 1315	Swahili (sw), 1923
Griego (el), 0512	Guaraní (gn), 0714	Marathi (mr), 1318	Tamil (ta), 2001
Afar (aa), 0101	Gujarati (gu), 0721	Malayo (ms), 1319	Telugu (te), 2005
Abkhaziano (ab), 0102	Hausa (ha), 0801	Maltés (mt), 1320	Tayik (tg), 2007
Afrikaans (af), 0106	Hindi (hi), 0809	Birmanio (my), 1325	Thai (th), 2008
Amárico (am), 0113	Croata (hr), 0818	Nauri (na), 1401	Tigrinya (ti), 2009
Árabe (ar), 0118	Húngaro (hu), 0821	Nepalí (ne), 1405	Turcmeno (tk), 2011
Asamés (as), 0119	Armenio (hy), 0825	Noruego (no), 1415	Tagalog (tl), 2012
Aymara (ay), 0125	Interlingüe (ia), 0901	Occitán (oc), 1503	Setchwana (tn), 2014
Azerí (az), 0126	Interlingüe (ie), 0905	Oromo (om), 1513	Tonga (to), 2015
Bashkir (ba), 0201	Inupiak (ik), 0911	Oriya (or), 1518	Turco (tr), 2018
Bielorruso (be), 0205	Indonesio (in), 0914	Panjabi (pa), 1601	Tsonga (ts), 2019
Búlgaro (bg), 0207	Islandés (is), 0919	Polaco (pl), 1612	Tatar (tt), 2020
Bihari (bh), 0208	Hebreo (iw), 0923	Pastún (ps), 1619	Twi (tw), 2023
Bislama (bi), 0209	Yidish (ji), 1009	Quechua (qu), 1721	Ucraniano (uk), 2111
Bengalí (bn), 0214	Javanés (jw), 1023	Reto-romance (rm), 1813	Urdu (ur), 2118
Tibetano (bo), 0215	Georgiano (ka), 1101	Kirundi (rn), 1814	Uzbeko (uz), 2126
Bretón (br), 0218	Kazaj (kk), 1111	Rumano (ro), 1815	Vietnamita (vi), 2209
Catalán (ca), 0301	Groenlandés (kl), 1112	Kinyarwanda (rw), 1823	Volapuk (vo), 2215
Corso (co), 0315	Camboyano (km), 1113	Sánscrito (sa), 1901	Wolof (wo), 2315
Checo (cs), 0319	Kannada (kn), 1114	Sindhi (sd), 1904	Xhosa (xh), 2408
Galés (cy), 0325	Cachemir (ks), 1119	Sango (sg), 1907	Yoruba (yo), 2515
Danés (da), 0401	Kurdo (ku), 1121	Serbocroata (sh), 1908	Zulú (zu), 2621

### Lista de regiones y países

#### ■ Idioma, número de código, abreviación

Argentina, 0118, ar	Finlandia, 0609, fi	Malasia, 1325, my	Singapur, 1907, sg
Australia, 0121, au	Francia, 0618, fr	México, 1324, mx	España, 0519, es
Austria, 0120, at	Alemania, 0405, de	Países Bajos, 1412, nl	Suecia, 1905, se
Bélgica, 0205, be	Hong Kong, 0811, hk	Nueva Zelanda, 1426, nz	Suiza, 0308, ch
Brasil, 0218, br	India, 0914, in	Noruega, 1415, no	Taiwán, 2023, tw
Canadá, 0301, ca	Indonesia, 0904, id	Pakistán, 1611, pk	Tailandia, 2008, th
Chile, 0312, cl	Italia, 0920, it	Filipinas, 1608, ph	Reino Unido, 0702, gb
China, 0314, cn	Japón, 1016, jp	Portugal, 1620, pt	EE.UU., 2119, us
Dinamarca, 0411, dk	Corea, Republic of, 1118, kr	Rusia, 1821, ru	

## Solucionar problemas

Si experimenta cualquier problema mientras utiliza el DRX-730, consulte las siguientes tablas e intente aplicar la solución sugerida. Si un problema no aparece en las tablas o no puede resolverlo usted mismo, contacte con su distribuidor Yamaha.

### General

Problema	Posible causa	Solución
<b>Al activar el DRX-730, se desactiva inmediatamente.</b>	Es posible que el cable de alimentación no esté correctamente conectado.	Asegúrese de que el cable de alimentación está correctamente conectado a una toma de CA.
	Un cable del altavoz puede estar provocando un cortocircuito.	Asegúrese de que los cables de los altavoces están correctamente conectados (consulte la página 9).
	Es posible que el DRX-730 se haya expuesto a una fuerte descarga eléctrica, por ejemplo por un rayo, o a excesiva electricidad estática.	Ajuste el DRX-730 al modo en espera y a continuación desconecte el cable de alimentación. Espere 30 segundos, vuelva a conectar el cable de alimentación y actívelo otra vez.
<b>Los altavoces no producen sonido.</b>	El volumen está ajustado al mínimo.	Suba el volumen (consulte la página 17).
	El sonido está enmudecido.	Desenmudezca el sonido (consulte la página 17).
	Se ha seleccionado una fuente de entrada incorrecta.	Seleccione la fuente de entrada correcta (consulte la página 16).
	Los cables de los altavoces se han conectado de forma incorrecta.	Compruebe las conexiones del cable del altavoz (consulte la página 9).
	El disco cargado no es compatible.	Utilice sólo formatos de disco compatibles (consulte la página 62).
<b>No hay imagen de TV.</b>	Los cables de TV están conectados de forma incorrecta.	Compruebe las conexiones de los cables de TV (consulte la página 12).
	Si utiliza conexiones COMPONENT VIDEO OUT y HDMI simultáneamente, es posible que los jacks COMPONENT VIDEO OUT emitan vídeo progresivo independientemente del ajuste "Component Out".	Desconecte el componente HDMI o conecte un televisor que sea compatible con el vídeo progresivo a los jacks COMPONENT VIDEO OUT (consulte la página 12).

Problema	Posible causa	Solución
<b>La imagen de TV no se visualiza correctamente.</b>	Los ajustes “Video Output” son incorrectos.	Compruebe los ajustes “Video Output” y corríjalos si es necesario (consulte la página 57).
	El ajuste “Component Out” se encuentra en “Progressive”, pero el televisor conectado a COMPONENT VIDEO OUT no permite el barrido progresivo.	Cambie el ajuste “Component Out” a “Interlace” (consulte la página 57).
	El ajuste “AV Connector Out” está definido a “RGB”, pero el televisor conectado al jack AV MONITOR OUT no es compatible con RGB.	Cambie el ajuste “AV Connector Out” a “Video” (consulte la página 57).
	El televisor conectado al jack HDMI no permite la resolución seleccionada.	Cambie el ajuste “HDMI Resolution” a una resolución permitida por el televisor HDMI (consulte la página 58).
<b>Aparece el mensaje “HDMI ERROR” o no hay imagen en el TV HDMI.</b>	Ha seleccionado una resolución HDMI incorrecta o se ha producido un error HDMI.	Compruebe el ajuste “HDMI Resolution” y corríjalo si es necesario (consulte la página 58).
		Redefina los ajustes “HDMI” (consulte la página 58).
<b>El DRX-730 se desactiva inesperadamente.</b>	Ha ajustado el temporizador sleep.	Active de nuevo el DRX-730.
	La función “Auto Standby” ajusta de forma automática el DRX-730 al modo en espera.	Compruebe el ajuste “Auto Standby” (consulte la página 22).
<b>Un altavoz suena más bajo que el otro.</b>	Los cables están conectados de forma incorrecta.	Compruebe las conexiones de los cables (consulte la página 9).
<b>El volumen no se puede subir o el sonido se distorsiona.</b>	El componente conectado a los jacks AUX OUT del DRX-730 está desactivado.	Active el componente.
<b>Algunas fuentes de entrada no se pueden grabar.</b>	La salida OPTICAL DIGITAL OUT no emite señales de la radio ni de los jacks DOCK, AUX IN ni PORTABLE.	Para grabar desde estas fuentes, conecte los jacks AUX OUT del DRX-730 a la entrada de audio analógica en el componente de grabación (consulte la página 53).
<b>El DRX-730 no funciona correctamente.</b>	Es posible que el DRX-730 se haya expuesto a una fuerte descarga eléctrica, por ejemplo por un rayo, o a excesiva electricidad estática o que se haya producido un corte de alimentación.	Ajuste el DRX-730 al modo en espera y a continuación desconecte el cable de alimentación. Espere 30 segundos, vuelva a conectar el cable de alimentación y actívelo otra vez.
<b>Un dispositivo digital o de alta frecuencia cercano produce interferencias.</b>	Es posible que el dispositivo esté muy cerca del DRX-730.	Aleje el dispositivo del DRX-730.
<b>El temporizador está equivocado.</b>	No ha habido alimentación durante más de 5 minutos (el cable de alimentación se ha desconectado de la toma de CA o se ha producido un fallo de alimentación).	Conecte el DRX-730 a una toma de CA y ajuste el reloj (consulte la página 21).



## Control remoto

Problema	Posible causa	Solución
<b>El control remoto no funciona correctamente.</b>	El control remoto está fuera del alcance operativo.	Utilice el control remoto dentro del alcance operativo (consulte la página 8).
	El sensor de control remoto del DRX-730 está sujeto a la luz solar directa o a la luz de un fluorescente tipo inverter.	Cambie la iluminación o mueva el DRX-730.
	Se ha seleccionado una fuente de entrada incorrecta. Algunos botones ejecutan operaciones diferentes dependiendo de la fuente de entrada seleccionada (consulte la página 6).	Seleccione la fuente de entrada correcta (consulte la página 16).
	Las baterías se han agotado y deben sustituirse.	Sustituya las dos baterías por unas nuevas (consulte la página 8).

## Reproducir discos

Problema	Posible causa	Solución
<b>Algunas funciones no están operativas.</b>	No todos los discos permiten todas las funciones de reproducción de discos del DRX-730.	Pruebe otro disco.
<b>La reproducción no se inicia, la imagen o el sonido contienen interferencias o la reproducción se detiene de forma inesperada.</b>	El disco no está correctamente ajustado en la bandeja del disco.	Coloque el disco, con la etiqueta boca arriba, en el centro de la bandeja del disco (consulte la página 23).
	El disco está sucio.	Compruebe el disco y límpielo si es necesario (consulte la página 65).
	El disco cargado no es compatible.	Utilice sólo formatos de disco compatibles (consulte la página 62).
	Condensación en la lente de lectura. Cuando se traslada el DRX-730 de un entorno frío a uno cálido, puede formarse condensación en la lente de lectura.	Espere una o dos horas hasta que se evapore la condensación y vuelva a intentarlo.
<b>Cuando se ha cargado un disco DVD-Video, sigue apareciendo el mismo mensaje y no es posible acceder al menú o al contenido del disco.</b>	Está activada la función Resume o Last Memory.	Pulse Detener (■) dos veces para cancelar la función Resume. Reajuste el DRX-730 para que borre todos los datos Resume almacenados (consulte la página 66).
	<b>No es posible seleccionar bandas sonoras o subtítulos de idiomas extranjeros.</b>	Para más detalles sobre bandas sonoras y subtítulos de idiomas extranjeros, consulte el estuche del disco.
	La operación está restringida por el disco.	Utilice el menú del disco para seleccionar bandas sonoras o subtítulos en idiomas extranjeros.

Problema	Posible causa	Solución
<b>Los subtítulos no se visualizan.</b>	Los subtítulos están desactivados.	Seleccione un subtítulo (consulte la página 27).
	El disco cargado no contiene subtítulos.	Para más información sobre los subtítulos, consulte el estuche del disco.
	Al utilizar la reproducción con repetición A-B, los subtítulos fuera de la sección especificada pueden no visualizarse.	Desactive la reproducción con repetición A-B (consulte la página 29).
<b>No se pueden seleccionar ángulos de cámara.</b>	El disco cargado no contiene múltiples ángulos de cámara.	Para más información sobre los múltiples ángulos de cámara, consulte el estuche del disco.
<b>No se pueden reproducir algunos archivos.</b>	Se pueden reproducir sólo archivos MP3, WMA, MPEG-4 AAC y JPEG sin protección contra copia (DRM).	Utilice archivos sin protección contra copia.
	El formato de archivo no es compatible.	Utilice sólo los formatos de archivo compatibles (consulte las páginas 63 y 64).
<b>No se puede grabar un DVD.</b>	El DVD está protegido contra copia.	La mayoría de los discos DVD-Video están protegidos contra copia y no pueden grabarse.
<b>La imagen de TV está distorsionada.</b>	La imagen puede distorsionarse al rebobinar o avanzar rápido.	No se trata de un funcionamiento incorrecto.
<b>La imagen está extendida o aparecen barras negras.</b>	El ajuste "TV Screen" está mal definido.	Compruebe los ajustes "TV Screen" y corríjalos como sea necesario (consulte la página 57).
<b>Aparecen zonas blancas en algunas áreas de la imagen.</b>	El material de vídeo no es compatible con la función de barrido progresivo, por la forma en que se editó o el tipo de material.	Cambie el ajuste "Component Out" a "Interlace" (consulte la página 57).
<b>Al cargar el disco, se expulsa inmediatamente.</b>	El disco cargado no es compatible.	Utilice sólo formatos de disco compatibles (consulte la página 62).
<b>Aparece el mensaje "No Disc" aunque esté cargado un disco.</b>	El disco no está correctamente ajustado en la bandeja del disco.	Coloque el disco, con la etiqueta boca arriba, en el centro de la bandeja del disco (consulte la página 23).
<b>No es posible visualizar el menú "Setup", "Initial Settings" o "Video Adjust".</b>	Estos menús están disponibles sólo cuando se ha seleccionado la fuente de entrada de DVD.	Seleccione la fuente de entrada de DVD (consulte la página 16).

## Sintonizador

### ■ FM/AM

Problema	Posible causa	Solución
<b>No puedo seleccionar presintonías de radio.</b>	Las presintonías se han borrado.	Vuelva a presintonizar las emisoras de radio (consulte la página 39).
<b>Las presintonías se han borrado.</b>	El DRX-730 se ha desconectado de una toma de CA durante más de una semana.	Asegúrese de que el cable de alimentación está correctamente conectado y, a continuación, vuelva a presintonizar las emisoras de radio (consulte la página 39).

■ FM

Problema	Posible causa	Solución
<b>Se producen interferencias en la recepción.</b>	La antena FM no está conectada correctamente.	Asegúrese de que la antena FM está conectada correctamente (consulte la página 11).
	La señal de la emisora FM sintonizada es débil o la recepción de la emisora en su zona es de poca calidad.	Reduzca las interferencias cambiando al modo de sintonización manual (consulte la página 38) o conecte una antena FM exterior (se vende por separado). Consulte a un instalador cualificado en su zona para más detalles.
<b>La recepción es de baja calidad (el sonido se distorsiona) incluso con una antena FM exterior.</b>	Se producen interferencias multiruta porque la señal FM obstaculiza con montañas, edificios altos u otros obstáculos.	Ajuste la altura, dirección o ubicación de la antena FM.
<b>La sintonización automática no encuentra algunas emisoras de radio.</b>	La señal de la emisora FM es débil o la recepción de la emisora en su zona es de poca calidad.	Intente cambiar al modo de sintonización manual (consulte la página 38) o conecte una antena FM exterior (se vende por separado). Consulte a un instalador cualificado en su zona para más detalles.

■ AM

Problema	Posible causa	Solución
<b>Se producen muchas interferencias en la recepción.</b>	Interferencias atmosféricas, tormentas eléctricas o el DRX-730 está recibiendo interferencias de luces fluorescentes, motores o aparatos eléctricos con un termostato.	Puede resultar difícil eliminar completamente este tipo de interferencias. Sin embargo, a veces pueden reducirse conectando una antena AM exterior o derivando la antena a masa (consulte la página 11).
	La antena AM interior está muy cerca del DRX-730.	Aleje la antena del DRX-730 o intente ajustar la dirección de la antena.
	El DRX-730 está muy cerca del televisor, particularmente si las interferencias se producen por la noche.	Aleje el DRX-730 del televisor.
<b>La sintonización automática no encuentra algunas emisoras de radio.</b>	La antena AM en bucle no está conectada correctamente.	Asegúrese de que la antena AM en bucle está conectada correctamente (consulte la página 11).
	La señal de la emisora AM sintonizada es débil o la recepción de la emisora en su zona es de poca calidad.	Intente cambiar al modo de sintonización manual (consulte la página 38).

## Temporizador

Problema	Posible causa	Solución
<b>No se puede ajustar el sintonizador.</b>	Aún no ha ajustado el reloj.	Ajuste el reloj (consulte la página 21).
<b>El temporizador no funcionaba.</b>	Las horas de activación y desactivación están ajustadas a la misma.	Ajuste las horas de activación y desactivación correctamente (consulte la página 45).

## Reproducción del iPod

Problema	Posible causa	Solución
<b>La reproducción del iPod no funciona.</b>	El iPod no está colocado correctamente en la base Dock universal para iPod de Yamaha.	Asegúrese de que el iPod esté colocado correctamente en la base Dock universal para iPod de Yamaha (consulte la página 47).
	El cable para base Dock no está conectado correctamente a la base Dock universal para iPod de Yamaha o al DRX-730.	Compruebe las conexiones del cable para base Dock y corríjalas como sea necesario (consulte la página 47).
<b>Algunas funciones del iPod no funcionan de la forma esperada.</b>	Según el modelo de iPod y la versión del firmware, algunas funciones del iPod pueden no funcionar como se esperaba y algunas pueden no funcionar en absoluto.	Asegúrese de que el iPod tiene instalado el firmware más reciente. Consulte el sitio web de Apple para más información.
<b>Al reproducir un vídeo en un iPod, la reproducción de vídeo no aparece en el visualizador del iPod.</b>	El iPod está ajustado para visualizar vídeo en un televisor.	Con el iPod asentado en la base universal para iPod Yamaha, desactive el ajuste de salida a televisor del iPod.
<b>Se visualiza el mensaje "Unknown iPod".</b>	El iPod no es compatible.	Utilice sólo los modelos de iPod compatibles (consulte la página 47).
<b>Se visualiza el mensaje "Disconnected".</b>	No hay ningún iPod en la base Dock universal para iPod de Yamaha.	Inserte el iPod en la base Dock universal para iPod de Yamaha (consulte la página 47).

## Reproducción de dispositivos de almacenamiento USB

Problema	Posible causa	Solución
<b>No es posible reproducir el contenido guardado en un dispositivo de almacenamiento en masa USB.</b>	El DRX-730 no reconoce todos los dispositivos de almacenamiento USB.	Pruebe otro dispositivo de almacenamiento USB.
	Sólo son compatibles los dispositivos de almacenamiento USB formateados con FAT16 o FAT32.	Vuelva a formatear el dispositivo de almacenamiento USB con FAT16 o FAT32.
	El dispositivo de almacenamiento USB está conectado a un concentrador USB, pero el DRX-730 no acepta concentradores USB.	Conecte el dispositivo de almacenamiento USB directamente al puerto USB del DRX-730.
<b>No se pueden reproducir algunos archivos.</b>	Se pueden reproducir sólo archivos MP3, WMA, MPEG-4 AAC y JPEG sin protección contra copia (DRM).	Utilice archivos sin protección contra copia.
	El formato de archivo no es compatible.	Utilice sólo los formatos de archivo compatibles (consulte las páginas 63 y 64).

Problema	Posible causa	Solución
<b>Se visualiza el mensaje "NO USB" o "USB ERROR".</b>	El dispositivo USB no es compatible o el DRX-730 no puede suministrar suficiente alimentación al dispositivo para que funcione correctamente.	Desactive el DRX-730 y vuelva a activarlo.
		Ajuste el DRX-730 a en espera, desconecte el dispositivo de almacenamiento USB y vuelva a conectarlo.
		Seleccione la fuente de entrada USB y, a continuación, conecte el dispositivo USB.
		Seleccione una fuente de entrada diferente y vuelva a seleccionar USB.
		Si el dispositivo de almacenamiento USB está provisto con su propio adaptador de alimentación, utilícelo para activar el dispositivo de almacenamiento USB mientras esté conectado al DRX-730.
		Si sigue apareciendo el mensaje, es posible que el dispositivo de almacenamiento USB no sea compatible con el DRX-730.

## Reproducción de Bluetooth

Problema	Posible causa	Solución
<b>No se puede conectar un reproductor de música o un teléfono móvil compatible con Bluetooth.</b>	El cable para base Dock no está conectado correctamente al YBA-10 de Yamaha o al DRX-730.	Compruebe las conexiones del cable para base Dock y corríjelas como sea necesario (consulte la página 51).
	El dispositivo Bluetooth no es compatible con A2DP o AVRCP.	Utilice un dispositivo Bluetooth compatible con A2DP o AVRCP.
	El dispositivo Bluetooth está muy alejado del YBA-10 de Yamaha.	Asegúrese de que el dispositivo Bluetooth está en la línea de visibilidad del YBA-10 de Yamaha y dentro de 10 metros.
	Hay un obstáculo entre el dispositivo Bluetooth y el YBA-10 de Yamaha.	
	Un dispositivo cercano está transmitiendo a 2.4GHz (por ejemplo, un microondas, o un dispositivo inalámbrico).	Aleje el YBA-10 de Yamaha del dispositivo.
	No se ha llevado a cabo el emparejamiento.	Empareje el dispositivo Bluetooth con el DRX-730 (consulte la página 51).
	La funcionalidad Bluetooth del dispositivo Bluetooth está desactivada.	Asegúrese de que la funcionalidad Bluetooth esté activada en el dispositivo Bluetooth.
<b>Algunas funciones no funcionan de la forma esperada.</b>	Según el modelo de dispositivo Bluetooth y la versión de firmware, algunas funciones pueden no funcionar de la forma esperada y algunas pueden no funcionar en absoluto.	Utilice un dispositivo Bluetooth compatible.
<b>Se visualiza el mensaje "Not found".</b>	No se encuentra el último dispositivo Bluetooth utilizado con el DRX-730.	Asegúrese de que el dispositivo Bluetooth esté en modo descubrible y dentro del intervalo (consulte la página 51).
<b>Se visualiza el mensaje "Not Available".</b>	No puede emparejar el YBA-10 de Yamaha con un nuevo dispositivo Bluetooth mientras está conectado a otro dispositivo.	Desconecte el dispositivo conectado antes de emparejarlo al nuevo dispositivo.

## Especificaciones

### Sección del amplificador

- Potencia de salida RMS mínima por canal (LPF predeterminado 20kHz)  
(6Ω, 1kHz, 0,9% THD) ..... 20W + 20W
- Potencia de salida RMS máxima por canal (LPF predeterminado 20kHz)  
(6Ω, 1kHz, 10% THD) ..... 30W + 30W
- Distorsión armónica total  
AUX, PORTABLE (20kHz-LPF, 1kHz, 1W)... inferior al 0,05%
- Sensibilidad/impedancia de entrada  
AUX, PORTABLE (1kHz, 20W) ..... 400mV/47 kΩ
- Respuesta de frecuencia  
AUX, PORTABLE ..... 10Hz~22kHz ±3dB
- Relación señal-ruido  
(AUX, PORTABLE, IHF-A entrada derivada) ..... más de 95dB

### Sección del sintonizador

#### ■ Sección FM

- Intervalo de sintonización  
Modelos para los EE.UU. y Canadá..... 87.5~107.9  
Modelos para Taiwán y Asia.....87.5~107.9 o 87.5~108.0  
Otros modelos ..... 87.5~108.0MHz
- Relación señal-ruido (mono)..... 75dB
- Sensibilidad (S/N 30dB) ..... 1,0 μV

#### ■ Sección AM

- Intervalo de sintonización  
Modelos para los EE.UU. y Canadá..... 530~1710kHz  
Modelos para Taiwán y Asia..... 530~1710kHz o 531~1611kHz  
Otros modelos ..... 531~1611kHz
- Relación señal-ruido ..... 32dB
- Sensibilidad (S/N 20dB) ..... 700 μV

### Sección DVD

- AUX OUT  
Nivel de salida (1kHz 0dB) .....2V (±0,3)  
Relación señal-ruido..... más de 100dB  
Intervalo dinámico (48kHz, 24 bits) ..... más de 95dB  
Distorsión armónica total ..... inferior al 0,005%  
Respuesta de frecuencia  
CD-DA/VIDEO CD ..... 10Hz~20kHz  
DVD (48kHz) ..... 10Hz~22kHz  
DVD (96kHz) ..... 10Hz~44kHz
- Salida de vídeo  
Compuesta ..... 1 Vp-p/75Ω  
Componente ..... 1 Vp-p/75Ω (Y)  
0.7 Vp-p/75Ω (PB, PR)
- RGB (SCART) ..... 0.7 Vp-p

### Formato de audio

- Decodificación Dolby Digital, DTS, MPEG
- DATOS PCM: 16 bits
- DATOS LPCM: 20/24 bits  
Fs: permite mezcla con reducción de canales de 44.1, 48kHz,  
88.2/96kHz

### General

- Alimentación  
Modelos para los EE.UU. y Canadá .....CA 120V, 60Hz  
Modelo para Australia.....CA 240V, 50Hz  
Modelos para el Reino Unido, Europa y Rusia ..CA 230V, 50Hz  
Modelo para Corea .....CA 220V, 60Hz  
Modelo para Asia..... AC 220-240V, 50/60Hz  
Modelo para China .....CA 220V, 50Hz  
Modelo para Taiwán .....CA 110V, 60Hz
- Consumo eléctrico ..... 30W
- Consumo eléctrico en espera ..... inferior a 1W
- Lector láser  
Tipo ..... Láser semiconductor AlGaInP  
Longitud de onda ..... 655nm (DVD), 790nm (VCD/CD)  
Potencia de salida.....5mW (DVD), 7mW (VCD/CD)
- Dimensiones (Anchura x Altura x Profundidad)  
..... 215 x 113 x 300mm
- Peso ..... 2,9kg
- Intervalo de temperatura de funcionamiento ..... 5~35°C
- Intervalo de humedad de funcionamiento  
..... 5~90% (sin condensación)

Las especificaciones están sujetas a cambio sin previo aviso.

# Let op: Lees het volgende voor u dit toestel in gebruik neemt.

1. Om er zeker van te kunnen zijn dat u de optimale prestaties uit uw toestel haalt, dient u deze handleiding zorgvuldig door te lezen. Bewaar de handleiding op een veilige plek zodat u er later nog eens iets in kunt opzoeken.
2. Installeer dit toestel op een goed geventileerde, koele, droge, schone plek – uit direct zonlicht, uit de buurt van warmtebronnen, trillingen, stof, vocht en/of kou. Zorg voor een ventilatieruimte van tenminste 10 cm ruimte aan de bovenkant, 10 cm aan de rechter- en linkerkant en 10 cm aan de achterkant van dit toestel.
3. Plaats dit toestel uit de buurt van andere elektrische apparatuur, motoren of transformatoren om storend gebrom te voorkomen.
4. Stel dit toestel niet bloot aan plotselinge temperatuurswisselingen van koud naar warm en plaats het toestel niet in een omgeving met een hoge vochtigheidsgraad (bijv. in een ruimte met een luchtbevochtiger) om te voorkomen dat zich binnenin het toestel condens vormt, wat zou kunnen leiden tot elektrische schokken, brand, schade aan dit toestel en/of persoonlijk letsel.
5. Vermijd plekken waar andere voorwerpen op het toestel kunnen vallen, of waar het toestel bloot staat aan druppelende of spattende vloeistoffen. Plaats de volgende dingen niet bovenop dit toestel:
  - Andere componenten, daar deze schade kunnen veroorzaken en/of de afwerking van dit toestel kunnen doen verkleuren.
  - Brandende voorwerpen (bijv. kaarsen), daar deze brand, schade aan dit toestel en/of persoonlijk letsel kunnen veroorzaken.
  - Voorwerpen met vloeistoffen, daar deze elektrische schokken voor de gebruiker en/of schade aan dit toestel kunnen veroorzaken wanneer de vloeistof daaruit in het toestel terecht komt.
6. Dek het toestel niet af met een krant, tafellaken, gordijn enz. zodat de koeling niet belemmerd wordt. Als de temperatuur binnenin het toestel te hoog wordt, kan dit leiden tot brand, schade aan het toestel en/of persoonlijk letsel.
7. Steek de stekker van dit toestel pas in het stopcontact als alle aansluitingen gemaakt zijn.
8. Gebruik het toestel niet wanneer het ondersteboven is geplaatst. Het kan hierdoor oververhit raken wat kan leiden tot schade.
9. Gebruik geen overdreven kracht op de schakelaars, knoppen en/of snoeren.
10. Wanneer u de stekker uit het stopcontact haalt, moet u aan de stekker zelf trekken, niet aan het snoer.
11. Maak dit toestel niet schoon met chemische oplosmiddelen; dit kan de afwerking beschadigen.
12. Gebruik alleen het op dit toestel aangegeven voltage. Gebruik van dit toestel bij een hoger voltage dan aangegeven is gevaarlijk en kan leiden tot brand, schade aan het toestel en/of persoonlijk letsel. Yamaha aanvaardt geen aansprakelijkheid voor enige schade veroorzaakt door gebruik van dit toestel met een ander voltage dan hetgeen aangegeven staat.
13. Om schade als gevolg van blikseminslag te voorkomen, dient u de stekker uit het stopcontact te halen wanneer het onweert.
14. Probeer niet zelf wijzigingen in dit toestel aan te brengen of het te repareren. Neem contact op met erkend Yamaha servicepersoneel wanneer u vermoedt dat het toestel reparatie behoeft. Probeer in geen geval de behuizing open te maken.
15. Wanneer u dit toestel voor langere tijd niet zult gebruiken (bijv. vakantie), dient u de stekker uit het stopcontact te halen.
16. Installeer dit toestel in de buurt van een stopcontact op een plek waar u de stekker en het stopcontact gemakkelijk kunt bereiken.
17. Lees het hoofdstuk “Oplossen van problemen” in de handleiding over veel voorkomende vergissingen bij de bediening voor u de conclusie trekt dat het toestel een storing of defect vertoont.
18. Voor u dit toestel verplaatst, dient u op STANDBY/ON te drukken om dit toestel uit (standby) te schakelen en de stekker uit het stopcontact te halen.
19. De batterijen mogen niet worden blootgesteld aan hitte, zoals door direct zonlicht, vuur of iets dergelijks.
20. Een te hoge geluidsdruk (volume) van een oortelefoon of hoofdtelefoon kan leiden tot gehoorschade.

De stroomvoorziening van dit toestel is niet afgesloten zolang de stekker in het stopcontact zit, ook al is het toestel zelf uitgeschakeld. Dit is de zogenaamde standby-stand. In deze toestand is het toestel ontworpen een zeer kleine hoeveelheid stroom te verbruiken.

## ■ GEVAAR

Zichtbare laserstraling indien geopend. Voorkom rechtstreekse blootstelling aan de laserstraal. Als dit toestel is aangesloten op een stopcontact, houdt u uw ogen niet dicht bij de opening van de disclade en andere openingen om naar binnen te kijken.

De laser component in dit product is in staat stralen te produceren die de limiet voor Klasse 1 overstijgen.

## ■ VEILIGHEIDSINFORMATIE BETREFFENDE DE LASER

Dit apparaat is voorzien van een laser. Om oogletsel te voorkomen, mag u het verwijderen van de afdekking en het uitvoeren van reparaties aan deze inrichting uitsluitend door een bevoegde servicemonteur laten uitvoeren.

### LASER

Type	AlGaInP Halfgeleiderlaser
Golflengte	655 nm (DVD) 790 nm (VCD/CD)
Uitgangsvermogen	5 mW (DVD) 7 mW (VCD/CD)
Uitwijking straal	20 graden

### WAARSCHUWING

OM DE RISICO'S VOOR BRAND OF ELEKTRISCHE SCHOKKEN TE VERMINDEREN, MAG U DIT TOESTEL IN GEEN GEVAL BLOOTSTELLEN AAN VOCHT OF REGEN.

### LET OP

Ontploffingsgevaar indien de batterij niet op de juiste manier vervangen wordt. Vervang uitsluitend door een batterij van hetzelfde of een vergelijkbaar type.

## Informatie voor gebruikers van inzameling en verwijdering van oude apparaten en gebruikte batterijen



Deze tekens op de producten, verpakkingen en/of bijgaande documenten betekent dat gebruikte elektrische en elektronische producten en batterijen niet mogen worden gemengd met algemeen huishoudelijk afval.

Breng alstublieft voor de juiste behandeling, herwinning en hergebruik van oude producten en gebruikte batterijen deze naar daarvoor bestemde verzamelpunten, in overeenstemming met uw nationale wetgeving en de instructies 2002/96/EC en 2006/66/EC.



Door deze producten en batterijen juist te rangschikken, helpt u het redden van waardevolle rijkdommen en voorkomt u mogelijke negatieve effecten op de menselijke gezondheid en de omgeving, welke zich zou kunnen voordoen door onpaste afvalverwerking.

Voor meer informatie over het inzamelen en hergebruik van oude producten en batterijen kunt u contact opnemen met uw plaatselijke gemeente, uw afvalverwerkingsbedrijf of het verkooppunt waar u de artikelen heeft gekocht.

### [Informatie over verwijdering in ander landen buiten de Europese Unie]



Deze symbolen zijn alleen geldig in de Europese Unie. Mocht u artikelen weg willen gooien, neem dan alstublieft contact op met uw plaatselijke overheidsinstantie of dealer en vraag naar de juiste manier van verwijderen.

**Pb**

### Opmerking bij het batterij teken (onderkant twee tekens voorbeelden):

Dit teken wordt mogelijk gebruikt in combinatie met een chemisch teken. In dat geval voldoet het aan de eis en de richtlijn, welke is opgesteld voor het betreffende chemisch product.

## Beperkte garantie voor de Europese Economische Ruimte en Zwitserland

Hartelijk dank dat u een Yamaha-product hebt gekozen. In het onwaarschijnlijke geval dat uw Yamaha-product tijdens de garantie dient te worden gerepareerd, dient u contact op te nemen met de dealer bij wie u het hebt gekocht. Indien u moeilijkheden ervaart, gelieve dan contact op te nemen met de vertegenwoordiging van Yamaha in uw land. U vindt de gegevens op onze website (<http://www.yamaha-hifi.com/> of <http://www.yamaha-uk.com/> voor inwoners van het V.K.).

Er wordt gegarandeerd dat het product vrij is van gebreken in fabricage en materialen voor een periode van twee jaren te rekenen vanaf de originele aankoop. Yamaha zorgt ervoor, met inachtneming van onderstaande voorwaarden, dat een product dat gebreken vertoont wordt gerepareerd of dat om het even welke onderdelen worden gerepareerd of vervangen (naar goeddunken van Yamaha) zonder kosten voor de onderdelen of werkuren. Yamaha behoudt zich het recht voor om een product te vervangen door een gelijkwaardig met dezelfde eigenschappen en waarde, indien een model niet meer leverbaar is of het onrendabel is dit te repareren.

### Voorwaarden

- De originele factuur of de kassabon (met vermelding van de aankoopdatum, de productcode en de naam van de dealer) MOET worden gevoegd bij het product dat gebreken vertoont, samen met een verklaring waaruit het gebrek blijkt. Ingeval van afwezigheid van dit duidelijk aankoopbewijs, behoudt Yamaha zich het recht voor om gratis service te weigeren en kan het product op kosten van de klant worden teruggezonden.
- Het product MOET zijn gekocht bij een ERKENDE Yamaha dealer binnen de Europese Economische Ruimte (EEA) of Zwitserland.
- Het product mag geen wijzigingen of veranderingen hebben ondergaan, tenzij deze schriftelijk door Yamaha werden toegestaan.
- Het volgende is van garantie uitgesloten:
  - Regelmatig onderhoud of reparaties of vervanging van onderdelen vanwege normale slijtage.
  - Schade die voortkomt uit:
    - Reparaties uitgevoerd door de klant zelf of een ongemachtigde derde.
    - Een onjuiste verpakking of oneigenlijk gebruik wanneer het product door de klant wordt verstuurd. Het is belangrijk te weten dat het de verantwoordelijkheid is van diegene die het product terugstuurt dat het product adequaat is ingepakt wanneer hij of zij het product terugstuurt met het oog op reparatie.
    - Oneigenlijk gebruik, met inbegrip van maar niet beperkt tot (a) verzuim om het product voor normale doeleinden te gebruiken of te gebruiken overeenkomstig de instructies van Yamaha met betrekking tot eigenlijk gebruik, onderhoud en opslag, en (b) installatie of gebruik van het product op een manier die niet overeenkomt met de van toepassing zijnde technische of veiligheidsnormen in de landen van gebruik.
    - Ongevallen, blikseminslag, waterschade, brandschade, een onjuiste ventilatie, lekkende batterijen of een oorzaak die buiten de controle van Yamaha ligt.
    - Gebreken aan het systeem waarin het product wordt ingebouwd en/of onverenigbaarheid met derde producten.
    - Gebruik van een product dat in de Europese Economische Ruimte en/of Zwitserland werd ingevoerd, maar niet door Yamaha, en dat niet voldoet aan de technische of veiligheidsnormen van het land van gebruik en/of de standaardspecificaties van producten die door Yamaha in de Europese Economische Ruimte en/of Zwitserland worden verkocht.
    - Producten die niet AV (audiovisueel) gerelateerd zijn.  
(De producten die onderworpen zijn aan de "Yamaha AV garantievoorwaarden" worden gedefinieerd op onze website: <http://www.yamaha-hifi.com/> of <http://www.yamaha-uk.com/> voor inwoners van het V.K.)
- Indien de garantie verschilt tussen het land van aankoop en het land van gebruik, zal de garantie van het land van gebruik van toepassing zijn.
- Yamaha kan niet aansprakelijk worden gesteld voor verlies of beschadiging, hetzij rechtstreeks of onrechtstreeks of anders, behalve voor de reparatie of vervanging van het product.
- Maak kopieën van douaneformulieren of gegevens omdat Yamaha niet aansprakelijk kan worden gesteld voor om het even welke wijzigingen aan of verlies van dergelijke formulieren en gegevens.
- Deze garantie heeft noch invloed op de statutaire rechten van klanten die van toepassing zijn binnen het kader van de nationale wetgevingen, noch op de rechten van klanten ten opzichte van de dealer die voortkomen uit hun overeenkomst tot verkoop/aankoop.



## ■ Wettelijke bepalingen

Dit product bevat auteursrechtbeveiligingstechnieken die zijn beschermd door V.S. octrooien en andere intellectuele eigendomsrechten. Voor gebruik van deze auteursrechtbeschermende technologie is toestemming nodig van Macrovision Corporation en ze is alleen bestemd voor gebruik in de huiselijke kring en andere besloten omstandigheden, behalve indien toestemming is verleend door Macrovision Corporation. Ontleden tot broncode of disassemblage is verboden.

## ■ iPod™

“Apple,” “iPod,” en “iTunes” zijn handelsmerken van Apple Inc., gedeponeerd in de V.S. en andere landen.

Bluetooth is een gedeponeerd handelsmerk van Bluetooth SIG en is door Yamaha toegepast in volgens de voorwaarden van een licentie-overeenkomst.



DivX, DivX Ultra Certified en daarmee samenhangende logo's zijn handelsmerken van DivX, Inc., en worden onder licentie gebruikt.



Vervaardigd onder licentie van Dolby Laboratories. Dolby en het dubbele -D symbool zijn handelsmerken van Dolby Laboratories.



Vervaardigd onder licentie van de V.S. Patentnummers: 5,451,942; 5,956,674; 5,974,380; 5,978,762; 6,487,535 & andere V.S. en wereldwijde octooiden aangevraagd en gedeponeerd. DTS en DTS 2.0 + Digital Out zijn gedeponeerde handelsmerken en de DTS-logo's en het symbool zijn handelsmerken van DTS, Inc. © 1996-2007 DTS, Inc. Alle rechten voorbehouden.



HDMI, het HDMI-logo en “High Definition Multimedia Interface” zijn handelsmerken of gedeponeerde handelsmerken van HDMI Licensing LLC.

MPEG Layer-3 audiodecodeertechnologie toegepast onder licentie van Fraunhofer IIS en Thomson multimedia.

Windows Media is een handelsmerk of gedeponeerd handelsmerk van Microsoft Corporation in de Verenigde Staten en/of andere landen.

## ■ Instelgeheugen

Wanneer de stekker uit het stopcontact wordt verwijderd, zal de DRX-730 de voorinstellingen voor radiozenders en andere gegevens tenminste 1 week lang in het geheugen bewaren.

## ■ Omtrent deze handleiding

Tenzij er anders vermeld staat, verwijzen de instructies in deze handleiding zoals “druk op ENTER” alle naar de toetsen op de afstandsbediening.

Bij de aanwijzingen en procedurebeschrijvingen in deze handleiding geldt de veronderstelling dat de DRX-730 is ingeschakeld.

Deze handleiding is gedrukt voordat de DRX-730 in productie werd genomen. Gezien ons streven naar voortdurende verbetering, zijn wijzigingen in ontwerp en specificaties voorbehouden. In het onwaarschijnlijke geval dat de uitleg in deze gebruiksaanwijzing niet precies overeenkomt met de werking op de DRX-730, kunt u ervan uitgaan dat de feitelijke werking van de DRX-730 de juiste is.

## ■ Omgaan met de afstandsbediening

- Er mogen zich geen grote obstakels bevinden tussen de afstandsbediening en het te bedienen toestel.
- Mors geen water of andere vloeistoffen op de afstandsbediening.
- Laat de afstandsbediening niet vallen.
- Laat de afstandsbediening niet liggen en bewaar hem niet op de volgende plekken:
  - zeer vochtige plekken, bijvoorbeeld bij een bad
  - plekken waar de temperatuur hoog kan oplopen, zoals naast de verwarming of kachel
  - heel koude plekken
  - stoffige plekken
- Stel de afstandsbediening niet bloot aan sterke verlichting, in het bijzonder van TL lampen en dergelijke; anders is het mogelijk dat de afstandsbediening niet goed werkt. Indien nodig dient u dit toestel uit direct licht te zetten.

## ■ Opmerkingen over batterijen

- Verwissel alle batterijen wanneer u merkt dat het bereik van de afstandsbediening minder wordt.
- Gebruik AA, R6, UM-3 batterijen.
- Zorg ervoor dat de polen de goede kant op zitten. Bekijk daarvoor de afbeelding binnenin het batterijvak.
- Haal de batterijen eruit wanneer u de afstandsbediening langere tijd niet zult gebruiken.
- Gebruik geen oude en nieuwe batterijen door elkaar.
- Gebruik geen verschillende soorten batterijen door elkaar (alkali en gewone (mangaan) batterijen bijvoorbeeld). Lees de informatie op de verpakking aandachtig door, want de verschillende soorten batterijen kunnen erg op elkaar lijken.
- Als de batterijen zijn gaan lekken, moet u ze onmiddellijk weggoien. Raak het uit de batterijen gelekte materiaal niet aan en zorg ervoor dat het niet op uw kleding enz. komt. Maak het batterijvak goed schoon voor u er nieuwe batterijen in doet.
- Gooi batterijen nooit samen met gewoon huishoudelijk afval weg; neem bij het weggoien van batterijen de plaatselijk geldende regelgeving in acht.

# Inhoud

<b>1 Inleiding</b> .....	<b>2</b>	JPEG-beelden als fotoserie .....	33
Kenmerken .....	2	Gebruik van de disc-navigator met DVDVideo, VCD en SVCD-discs .....	34
Meegeleverde accessoires .....	2	Gebruik van de disc-navigator met MP3, WMA, MPEG-4 AAC, DivX®, WMV en JPEG-discs .....	35
Voorpaneel .....	3	Disc-informatie aangeven .....	36
Display-venster .....	4	Audioformaat aangeven .....	36
Achterpaneel .....	5		
Afstandsbediening .....	6		
<b>2 Aan de slag</b> .....	<b>8</b>	<b>5 Tuner voor radio-ontvangst</b> .....	<b>37</b>
Batterijen in de afstandsbediening plaatsen .....	8	Afstemmen op radiozenders .....	37
Luidsprekers aansluiten .....	9	Voorkeurzenders voorinstellen .....	39
Aansluiten van een actieve subwoofer ...	10	Radio Data Systeem (alleen Europese en Russische modellen) .....	40
Antennes aansluiten .....	11		
TV aansluiten .....	12	<b>6 Gebruik van de timer</b> .....	<b>44</b>
Opname-apparaat aansluiten (CDR, MDR, enz.) .....	14	De ingangsbron kiezen .....	44
Aansluiten van een AV-receiver of decoder .....	15	De inschakeltijd instellen .....	45
Netsnoer aansluiten .....	15	De uitschakeltijd instellen .....	45
		De timer aan en uit zetten .....	46
<b>3 Algemene functies</b> .....	<b>16</b>	<b>7 Afspelen van een draagbare speler</b> .....	<b>47</b>
Inschakelen van de DRX-730 .....	16	Muziekspeler-weergave .....	47
Keuze van ingangsbronnen .....	16	iPod-weergave .....	47
Geluidssterkte regelen .....	17	USB-weergave .....	49
Geluid dempen .....	17	Bluetooth-weergave .....	51
Bas en hoge tonen regelen .....	18		
Balans bijregelen .....	18	<b>8 Opnemen</b> .....	<b>53</b>
Pure Direct weergave .....	19		
Hoofdtelefoon-weergave .....	19	<b>9 Audio-instellingen en video-afstelmenu</b> .....	<b>54</b>
Helderheid van het display regelen .....	20	Audio-instelmenu .....	54
Gebruik van de slaaptimer .....	20	Video-afstelmenu .....	55
De klok gelijkzetten .....	21		
De tijd controleren .....	22	<b>10 Begininstellingen</b> .....	<b>56</b>
Automatische afslag .....	22	Begininstellingen-menu .....	56
<b>4 Discs afspelen</b> .....	<b>23</b>	<b>Appendix</b> .....	<b>62</b>
Gebruik van de beeldscherm aanduidingen .....	23	Geschikte discs en formaten .....	62
Discs afspelen .....	23	Behandelen van discs .....	65
Vertraagde weergave .....	26	Behandelen van de DRX-730 .....	66
Beeld-voor-beeld weergave .....	26	Terugstellen van de DRX-730 .....	66
Geluid- en taalkeuze .....	27	Talen, landen en regio-lijsten .....	67
Ondertitels kiezen .....	27	Oplossen van problemen .....	68
Camera hoeken kiezen .....	28	Technische gegevens .....	75
Zoomen .....	28		
Herhaalde weergave .....	29		
A-B herhaalde weergave .....	29		
Willekeurige weergave .....	30		
Geprogrammeerde weergave .....	31		
Discs doorzoeken .....	32		

1

2

3

4

5

6

7

8

9

10

Appendix

Nederlands

# Hoofdstuk 1: Inleiding

Hartelijk dank voor uw aankoop van de Yamaha DRX-730 DVD-speler/receiver. Om volledig profijt te hebben van de mogelijkheden van uw nieuwe Yamaha apparaat, raden we u aan deze handleiding aandachtig door te lezen en te bewaren op een veilige, handige plaats voor latere naslag.

## Kenmerken

- Afspelen van de volgende discs: DVDVideo, DVDVR (DVDR/RW/R DL-discs opgenomen in VR-stand), VCD, SVCD, Audio CD, DTS CD
- Afspelen van de volgende bestanden: MP3, WMA, MPEG-4 AAC, JPEG, WMV<sup>1</sup>
- Officieel DivX<sup>®</sup> Ultra gewaarborgd product.
- Afspelen van alle versies van DivX<sup>®</sup> video (inclusief DivX<sup>®</sup> 6) met uitgebreide weergave van DivX<sup>®</sup> mediabestanden en het DivX<sup>®</sup> Media Formaat.
- HDMI-uitgangssignaal (1080p schaalvergroting)
- FM/AM tuner met 40 voorkeuzenders
- Radio Data Systeem (Europese en Russische modellen)
- D-klasse versterker: 30 W x 2 kanalen aan 6Ω
- Pure Direct hi-fi afspelfunctie
- Ministekkerbus op voorpaneel, voor vlot aansluiten en afspelen van draagbare muziekspelers.
- USB-aansluitbus op voorpaneel, voor vlot afspelen van opnamen op USB-geheugensticks.
- DOCK-aansluiting voor een optioneel Yamaha universeel iPod-“dock” waarmee u de muziek van uw iPod met de beste kwaliteit kunt afspelen. Bovendien kunt u de iPod bedienen met de afstandsbediening van de DRX-730 en zelfs opnieuw opladen terwijl u van de muziek geniet.
- De DOCK-aansluiting kan ook gebruikt worden voor een Yamaha YBA-10 draadloze Bluetooth audio-ontvanger, zodat u ook de muziek van een Bluetooth-compatibele muziekspeler of mobiele telefoon met de beste kwaliteit kunt horen. En ook uw Bluetooth-apparaat is te bedienen met de afstandsbediening van de DRX-730.
- Timer-functie
- Beeldschermduidingen (OSD)
- Afstandsbediening voor alle functies

1. De DRX-730 kan MP3-, WMA-, MPEG-4 AAC- en JPEG-bestanden afspelen die zijn opgenomen op CD-R/RW-, DVD-R/RW-, DVD+R/RW-discs of USB-geheugensticks, en ook DivX<sup>®</sup> en WMV-bestanden die zijn opgenomen op CD-R/RW-, DVD-R/RW- of DVD+R/RW-discs. Zie “Geschikte discs en formaten” op pagina 62 voor de volledige details.

- SCART AV-aansluitbus voor RGB-signalen (Europese en Russische modellen)
- Optische digitale uitgang

## Meegeliverde accessoires

De volgende accessoires worden meegeleverd bij de DRX-730.

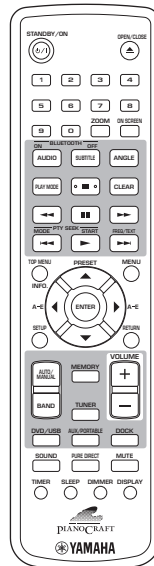

Afstandsbediening

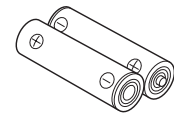

Twee batterijen (AA, R06, UM-3)

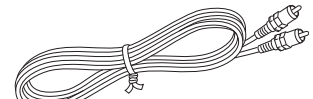

Video-tulpstekkersnoer

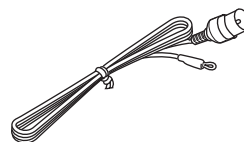

FM-binnenantenne

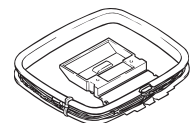

AM-kaderantenne

## Voorpaneel

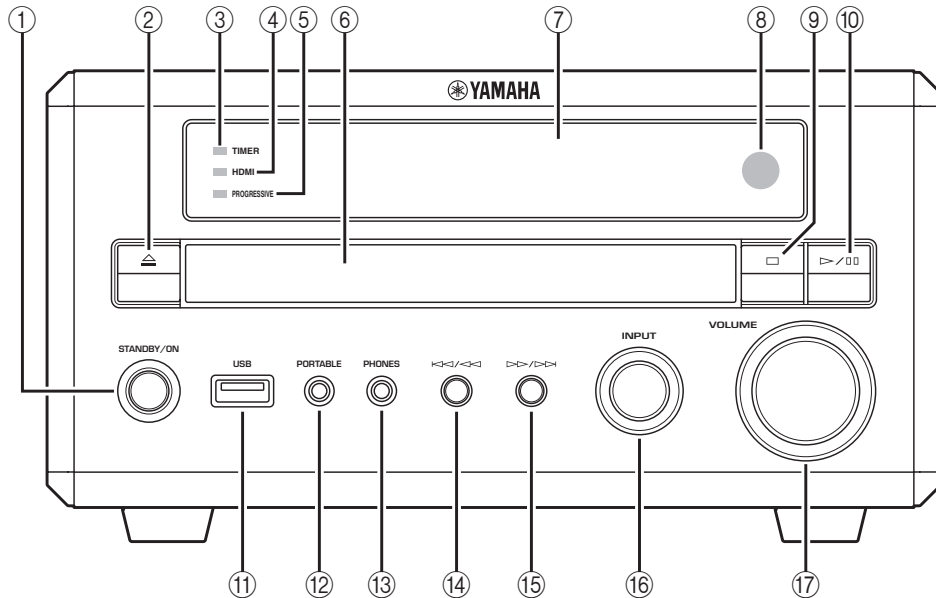

### ① STANDBY/ON Aan/uit-schakelaar

Om de DRX-730 aan of uit, d.w.z. in de ruststand, te zetten (zie pagina 16).

### ② Open/sluittoets (△)

Voor openen en sluiten van de disc-lade (zie pagina 23).

### ③ TIMER-lampje

Dit licht op wanneer de DRX-730 is uitgeschakeld en de timer in werking is (zie pagina 46).

### ④ HDMI-lampje

Dit licht op wanneer de HDMI OUT-aansluiting gebruikt wordt (zie pagina 57).

### ⑤ PROGRESSIVE-lampje

Dit licht op wanneer er "progressieve" videosignalen worden uitgestuurd (zie pagina 57).

### ⑥ Disc-lade

Plaats hierin de af te spelen disc (zie pagina 23).

### ⑦ Display-venster

Hierin wordt allerlei informatie getoond. Zie "Display-venster" op pagina 4 voor meer details.

### ⑧ Sensor voor de afstandsbediening

Hier worden de signalen van de afstandsbediening ontvangen.

### ⑨ Stoptoets (□)

Om te stoppen met afspelen (zie pagina 24).

### ⑩ Weergave/pauzetoets (▷/||)

Om het afspelen te starten of te pauzeren (zie pagina 23).

### ⑪ USB-aansluitbus

Voor aansluiten van een USB-geheugenstick met muziek- of beeldbestanden (zie pagina 49).

### ⑫ PORTABLE-aansluitbus

Voor het aansluiten van een draagbare muzikspeler (zie pagina 47).

### ⑬ PHONES-hoofdtelefoonaansluiting

Voor het aansluiten van een hoofdtelefoon (zie pagina 19).

### ⑭ Terugspringen/terugzoeken (◀◀/◀)

Voor teruggaan naar eerdere hoofdstukken/beelden/muziekstukken (zie pagina 25). Deze werkt net zo als de terugzoektoets (◀) op de afstandsbediening, wanneer u die ingedrukt houdt.

### ⑮ Vooruitspringen/vooruitzoeken (▶▶/▶)

Voor doorgaan naar latere hoofdstukken/beelden/muziekstukken (zie pagina 25). Deze werkt net zo als de vooruitzoektoets (▶) op de afstandsbediening, wanneer u die ingedrukt houdt.

### ⑯ INPUT-ingangskeuzeknop

Voor keuze van een ingangsbron (zie pagina 16).

### ⑰ VOLUME-regelaar

Voor instellen van de geluidsterkte (zie pagina 17).

## Display-venster

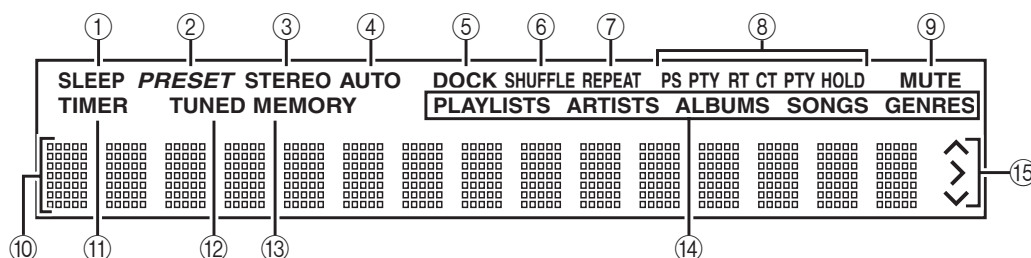

### ① SLEEP slaaptimer-aanduiding

Deze licht op wanneer de slaaptimer is ingesteld (zie pagina 20).

### ② PRESET voorkeuzenderaanduiding

Deze licht op wanneer u afstemt op een voorkeuzender (zie pagina 40).

### ③ STEREO-aanduiding

Deze licht wanneer u luistert naar een FM-radiozender in stereo (zie pagina 37).

### ④ AUTO-afstemaanduiding

Deze licht op wanneer de automatische afstemming is ingeschakeld. De aanduiding dooft wanneer de handmatige afstemming is ingeschakeld (zie pagina 37).

### ⑤ DOCK bronkeuzetoets

- Deze licht op wanneer er een iPod is geplaatst in het optionele Yamaha universele iPod “dock” (YDS-10 of YDS-11), mits dat is aangesloten op de DOCK-aansluiting (zie pagina 47).
- Licht tevens op wanneer er een verbinding is gemaakt tussen een Bluetooth-apparaat en een optionele Yamaha YBA-10 draadloze Bluetooth audio-ontvanger (zie pagina 51).
- Knippert wanneer de optionele Yamaha YBA-10 draadloze Bluetooth audio-ontvanger wordt gekoppeld of op zoek is naar een Bluetooth-apparaat (zie pagina 51).

### ⑥ SHUFFLE willekeurig-aanduiding

Deze licht op wanneer de willekeurige weergave is gekozen op uw iPod (zie pagina 48).

### ⑦ REPEAT herhaal-aanduiding

Deze licht op wanneer de herhaalde weergave is gekozen op uw iPod (zie pagina 48).

### ⑧ Radio Data Systeem (Europese en Russische modellen)

Deze aanduidingen tonen de soorten Radio Data Systeem-informatie die beschikbaar is van de FM-radiozender waarop u op dat moment staat afgestemd. De aanduiding PTY HOLD licht op wanneer u de Radio Data Systeem-zenders doorneemt op zoek naar een bepaald programmatype (zie pagina 40).

### ⑨ MUTE dempingsaanduiding

Knippert wanneer de geluidswaergave is gedempt (zie pagina 17).

### ⑩ Informatievenster

Dit toont diverse gegevens, zoals de ingangsbron, de afstemfrequentie en de juiste tijd.

### ⑪ TIMER-aanduiding

Deze licht op wanneer de DRX-730 is ingeschakeld en de timer is ingesteld (zie pagina 46).

### ⑫ TUNED afstemaanduiding

Deze licht op wanneer er goed is afgestemd op een radiozender (zie pagina 37).

### ⑬ MEMORY geheugenaanduiding

Deze licht op wanneer u voorkeuzezenders in het geheugen vastlegt (zie pagina 39).

### ⑭ iPod-menu-aanduidingen

Deze aanduidingen geven aan welke iPod-menu is gekozen voor het zoeken. Afspellijsten, Artiesten, Albums, Songs, of Genres (zie pagina 48).

### ⑮ iPod-toetsaanduidingen

Deze aanduidingen tonen welke cursortoetsen u kunt gebruiken voor het doornemen van de iPod-menu's (zie pagina 48).

## Achterpaneel

(Deze afbeelding toont het Europese model.)

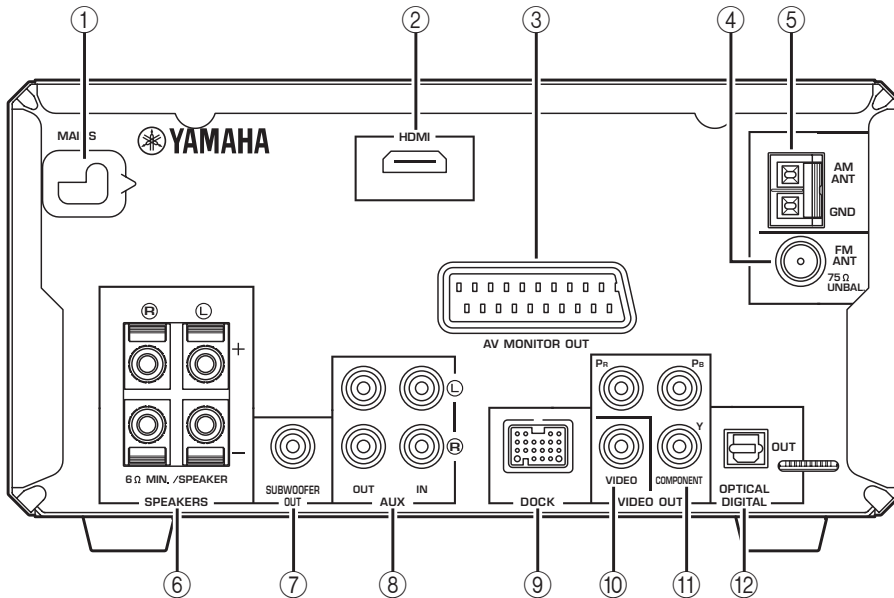

### ① MAINS (netsnoer)

Sluit het netsnoer aan op een gewoon wandstopcontact (zie pagina 15).

### ② HDMI-uitgang

Deze HDMI-uitgang kunt u verbinden met de HDMI-ingang van uw TV-toestel (zie pagina 13).

### ③ AV MONITOR OUT-aansluiting (Europese en Russische modellen)

Deze SCART-uitgang kunt u verbinden met de SCART-ingang van uw TV-toestel (zie pagina 14).

### ④ FM ANT-aansluiting

Hierop sluit u de FM-antenne aan (zie pagina 11).

### ⑤ AM ANT-aansluiting

Hierop sluit u de AM-antenne aan (zie pagina 11).

### ⑥ SPEAKERS luidsprekeraansluitingen

Hierop sluit u de luidsprekers aan (zie pagina 9).

### ⑦ SUBWOOFER OUT-aansluiting

Hierop kunt u een (los verkrijgbare) actieve subwoofer aansluiten (zie pagina 10).

### ⑧ AUX IN en OUT extra aansluitingen

Hierop kunt u bijvoorbeeld opname-apparatuur, zoals een CD-recorder, MD-recorder of cassetdeck, aansluiten (zie pagina 14).

### ⑨ DOCK bronkeuzetoets

Hierop kunt u een optioneel Yamaha universeel iPod "dock" (YDS-10 of YDS-11) of een Yamaha YBA-10 draadloze Bluetooth audio-ontvanger aansluiten (zie de pagina's voor 47 en 51).

### ⑩ VIDEO OUT-aansluiting

Deze composietvideo-uitgang kunt u aansluiten op de composietvideo-ingang van uw TV-toestel (zie pagina 12).

### ⑪ COMPONENT VIDEO OUT-aansluiting

Deze componentvideo-uitgang kunt u aansluiten op de componentvideo-ingang van uw TV-toestel (zie pagina 12).

### ⑫ OPTICAL DIGITAL OUT-aansluiting

Deze optische digitale audio-uitgang kan worden aangesloten op de optische digitale audio-ingang van een CD-recorder, een MD-recorder of een AV - receiver/decodeertrap (zie de pagina's voor 14 en 15).

## Afstandsbediening

Dit gedeelte geeft een beknopt overzicht van de afstandsbedieningstoetsen.

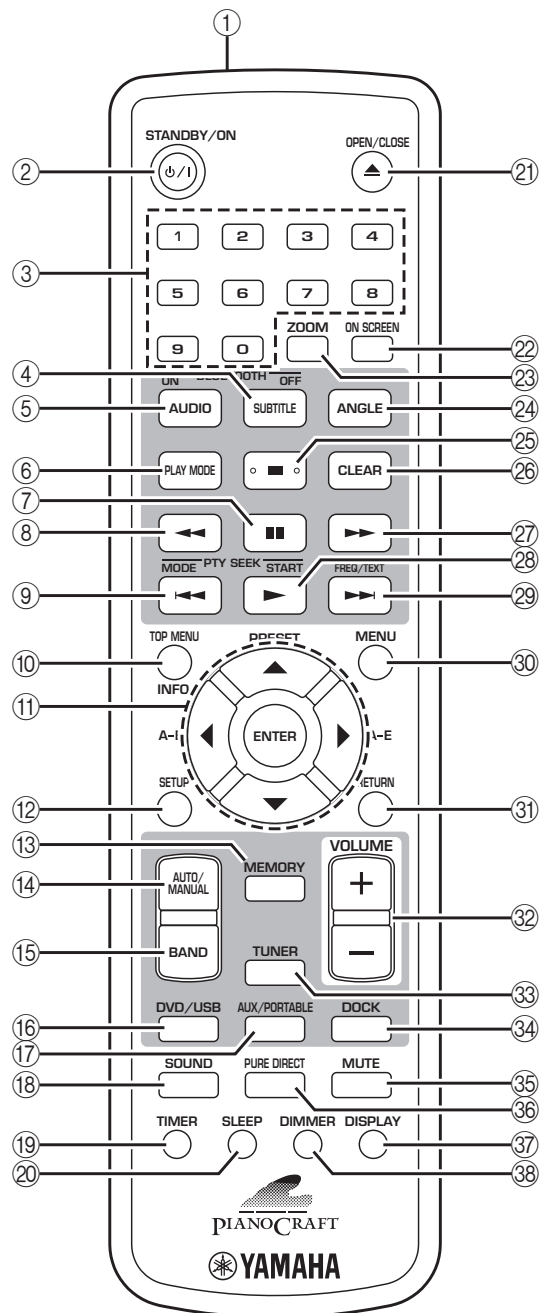

### Tip:

- Naast de bediening van de DRX-730, kunt u de afstandsbediening ook gebruiken voor het regelen van het afspelen op een iPod (zie pagina 47) of een Bluetooth muziekspeler of mobiele telefoon (zie pagina 51).

### ① Infraroodzender

Deze verzendt de bedieningssignalen naar de DRX-730 (zie pagina 8).

### ② STANDBY/ON (⏻/⏻) Aan/uit-schakelaar

Om de DRX-730 aan of uit, d.w.z. in de ruststand, te zetten (zie pagina 16).

### ③ Cijfertoetsen

Voor het invoeren van cijfers.

### ④ SUBTITLE (BLUETOOTH OFF) ondertiteltoets

- Wanneer de DVD is gekozen als ingangsbron, kiest u hiermee de ondertiteling op de DVDs (zie pagina 27).
- Wanneer het DOCK is gekozen als ingangsbron, verbreekt u hiermee de verbinding met het op dat moment verbonden Bluetooth-apparaat en maakt u de DRX-730 "onherkenbaar" (zie pagina 51).

### ⑤ AUDIO (BLUETOOTH ON) taalkeuzetoets

- Wanneer de DVD is gekozen als ingangsbron, kiest u hiermee een audioformaat en de taal voor het geluidsspoor op de DVD (zie pagina 27).
- Wanneer het DOCK is gekozen als ingangsbron, maakt u hiermee de koppeling of de verbinding met het laatst gebruikte Bluetooth-apparaat en maakt u de DRX-730 "herkenbaar" (zie pagina 51).

### ⑥ PLAY MODE afspeelmenutoets

Toont het Play Mode afspeelmenu op de aangesloten TV wanneer de DVD is gekozen als ingangsbron.

### ⑦ Pauzetoets (⏸)

Voor pauzeren van de weergave.

### ⑧ Terugzoektoets (◀◀)

Voor terugwaartse weergave. Tevens voor vertraagde weergave en beeld-voor-beeld weergave.

### ⑨ Terugspringtoets (◀◀◀)

- Voor teruggaan naar eerdere hoofdstukken/beelden/muziekstukken.
- Bij de Europese en Russische modellen werkt de toets tevens als Radio Data System PTY SEEK MODE programmatype-zoektoets.

### ⑩ TOP MENU (INFO.) toets

- Wanneer de DVD als ingangsbron is gekozen, opent u hiermee het DVD-hoofdmenu.
- Wanneer het DOCK is gekozen als ingangsbron, kiest u hiermee de iPod bedieningsstand (zie pagina 47).

**11 Cursortoetsen (▲)/(▼)/(◀)/(▶) en ENTER invoertoets**

Voor het navigeren door de beeldschermmenu's en het wijzigen van instellingen. Tevens voor het navigeren door iPod-bestanden. De cursortoetsen dienen tevens voor radio-afstemming en de keuze van voorkeuzenders.

**12 SETUP-menu-toets**

Toont het Setup-instelmenu op de aangesloten TV wanneer de DVD is gekozen als ingangsbron.

**13 MEMORY geheugentoets**

Voor het vastleggen van uw voorkeuzenders (zie pagina 39).

**14 AUTO/MANUAL-afstemkeuzetoets**

Voor keuze van de automatische of handmatige afstemming (zie pagina 37).

**15 BAND afstemband-keuzetoets**

Voor keuze van de FM- of AM-afstembanden (zie pagina 37).

**16 DVD/USB-bronkeuzetoets**

Voor keuze van de DVD- of USB-ingangsbron (zie pagina 16).

**17 AUX/PORTABLE-bronkeuzetoets**

Voor keuze van de AUX- of PORTABLE-ingangsbron (zie pagina 16).

**18 SOUND-klankregeltoetsen**

Voor bijregelen van de hoge en lage tonen en de balans (zie pagina 18).

**19 TIMER schakelkloktoets**

Voor instellen van de schakelklok (zie pagina 44).

**20 SLEEP slaaptimertoets**

Voor instellen van de slaaptimer (zie pagina 20).

**21 OPEN/CLOSE (▲) open/sluittoets**

Voor openen en sluiten van de disc-lade (zie pagina 23).

**22 ON SCREEN beeldscherm-informatietoets**

Om informatie over de afgespeelde disc te tonen op een aangesloten TV-scherm.

**23 ZOOM-toets**

Voor in- of uit-zoomen van het beeld (zie pagina 28).

**24 ANGLE camerahoekkeuzetoets**

Voor keuze van de camerahoek voor een DVD (zie pagina 28).

**25 Stoptoets (■)**

Om te stoppen met afspelen.

**26 CLEAR wistoets**

Voor het wissen van ingevoerde cijfers of stappen uit een afspeelprogramma.

**27 Vooruitzoektoets (▶▶)**

Voor versneld voorwaarts zoeken. Tevens voor vertraagde weergave en beeld-voor-beeld weergave.

**28 Weergavetoets (▶)**

- Om te beginnen met afspelen.
- Bij de Europese en Russische modellen werkt de toets tevens als Radio Data Systeem PTY SEEK START programmatype-zoektoets.

**29 Vooruitspringtoets (▶▶▶)**

- Voor doorgaan naar volgende hoofdstukken/beelden/muziekstukken.
- Bij de Europese en Russische modellen werkt de toets tevens als Radio Data Systeem FREQ/TEXT frequentie/teksttoets.

**30 MENU-toets**

- Voor tonen van het DVD-menu. (Soms werkt deze net als de TOP MENU-toets, bij bepaalde DVD's.)
- Wanneer USB is gekozen als ingangsbron, toont u hiermee de Disc Navigator.

**31 RETURN menuterugkeertoets**

Hiermee keert u terug naar het vorige menu.

**32 VOLUME (+/-) toetsen**

Voor instellen van de geluidsterkte (zie pagina 17).

**33 TUNER radiotoets**

Voor keuze van de TUNER als de ingangsbron (zie pagina 16).

**34 DOCK bronkeuzetoets**

Voor keuze van het DOCK als de ingangsbron (zie pagina 16).

**35 MUTE geluiddempingstoets**

Voor dempen en herstellen van de geluidswaergave (zie pagina 17).

**36 PURE DIRECT-toets**

Voor keuze van de Pure Direct afspeelfunctie (zie pagina 19).

**37 DISPLAY-venster**

- Geeft de juiste tijd aan.
- Wanneer de DVD is gekozen als de ingangsbron en een disc wordt afgespeeld, toont dit venster tevens het audioformaat.

**38 DIMMER-toets**

Voor verminderen van de helderheid van het display-venster van de DRX-730 (zie pagina 20).



## Hoofdstuk 2: Aan de slag

In dit hoofdstuk wordt beschreven hoe u batterijen in de afstandsbediening plaatst en hoe u luidsprekers en andere apparaten aansluit op de DRX-730.

### Batterijen in de afstandsbediening plaatsen

- 1 Druk het nokje van het batterijvakdeksel in de richting van de pijl en verwijder het deksel. Hier drukken.

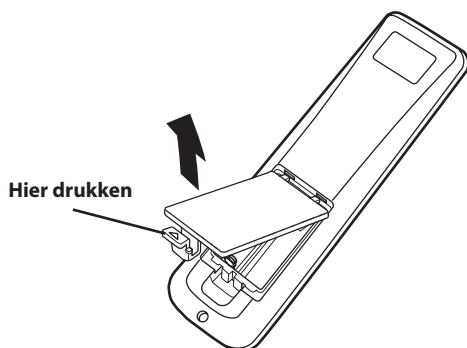

- 2 Plaats de bijgeleverde batterijen in het batterijvak met de juiste polariteit (+ en -).

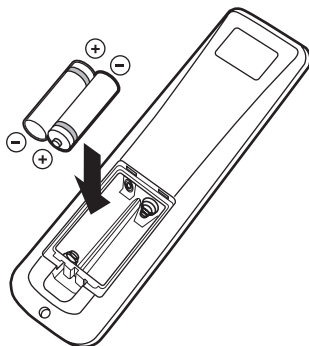

- 3 Breng het deksel weer op het batterijvak aan.

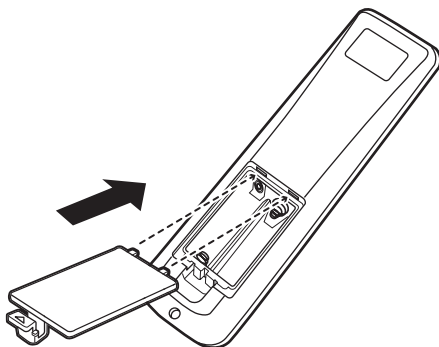

### Opmerkingen:

- Als de effectieve reikwijdte van de afstandsbediening terugloopt, vervangt u *beide* batterijen door nieuwe.
- Gebruik geen oude en nieuwe batterijen door elkaar.
- Gebruik geen verschillende soorten batterijen door elkaar, zoals alkali- en mangaan-batterijen. Ofschoon ze er vrijwel hetzelfde uitzien, zijn de eigenschappen toch sterk verschillend.
- Als de batterijen leeg zijn, dient u ze onmiddellijk uit de afstandsbediening te halen om te voorkomen dat ze gaan lekken of barsten.
- Volg altijd de plaatselijk geldende voorschriften voor het inleveren van opgebruikte batterijen.
- Als er een batterij lekt, moet u die onmiddellijk weggooien. Wees voorzichtig dat gelekt batterijzuur niet in aanraking komt met uw huid of kleding. Veeg het batterijvak zorgvuldig schoon voor u er nieuwe batterijen in legt.

### Reikwijdte

De afstandsbediening heeft een effectieve reikwijdte van ongeveer 6 meter. Om de afstandsbediening te gebruiken, richt u die op de afstandsbedieningssensor van de DRX-730, aan de zijkant van het informatievenster, zoals hieronder afgebeeld.

### Opmerkingen:

- Wees voorzichtig dat u geen vloeistoffen morst op de afstandsbediening.
- Wees voorzichtig dat u de afstandsbediening niet laat vallen.
- Laat de afstandsbediening niet liggen op de volgende plaatsen: hete of vochtige plekken, zoals dicht bij de verwarming of in een badkamer; erg koude plaatsen; of plaatsen met veel stof.

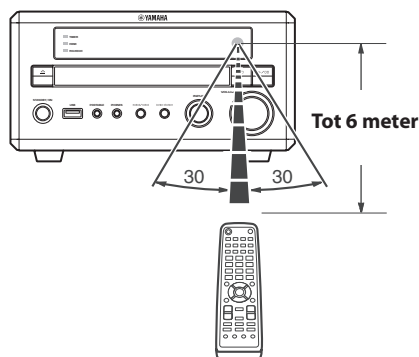

## Luidsprekers aansluiten

Sluit de NXE-700 luidsprekers aan op de DRX-730 zoals getoond.

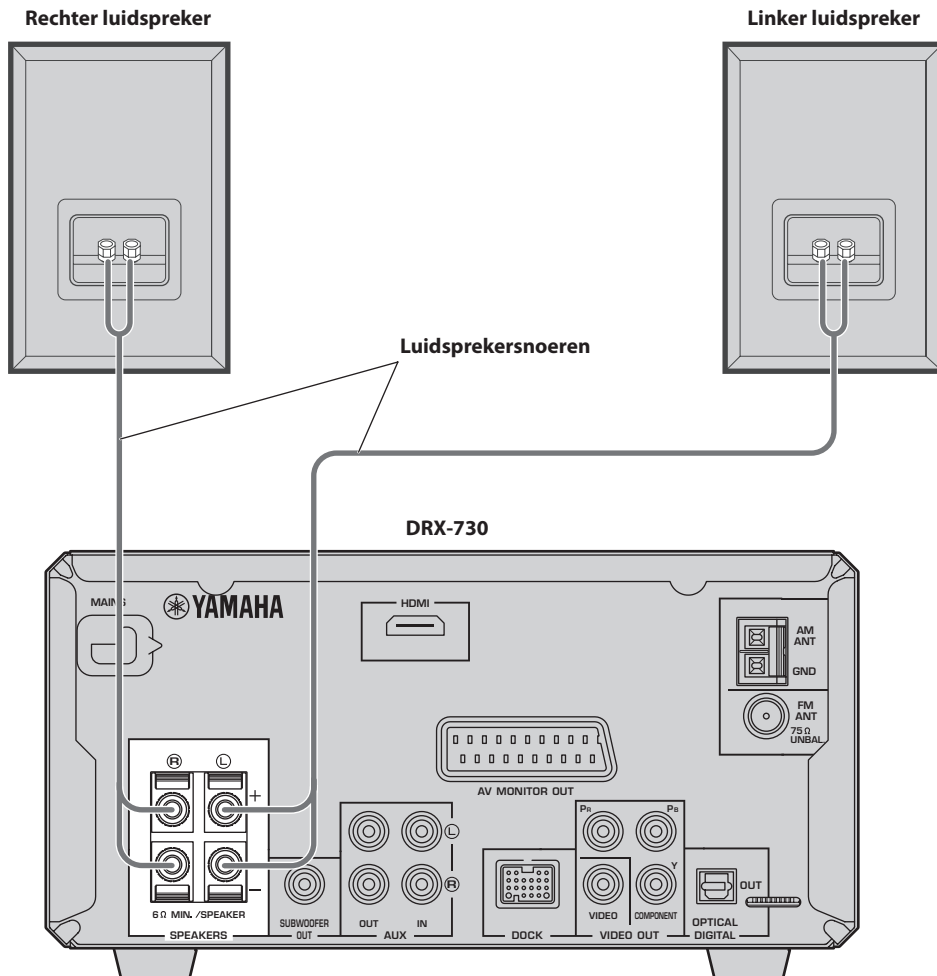

(De afbeelding toont het Europese model.)

### Opmerkingen:

- Sluit het netsnoer van de DRX-730 altijd pas als laatste aan, nadat alle andere aansluitingen in orde zijn.
- Sluit de rechterluidspreker aan op de met "R" gemerkte aansluitbussen en de linker luidspreker op de met "L" gemerkte aansluitbussen.
- Let op dat er geen losse stroomdraden uitsteken en onderling contact maken of een metalen deel van de DRX-730 raken, want dat zou de DRX-730 en uw luidsprekers ernstig kunnen beschadigen.
- Sluit geen luidsprekers aan met een impedantie die lager is dan de minimale impedantie vermeld op het achterpaneel van de DRX-730.
- Gebruik magnetisch afgeschermd luidsprekers als u die wilt opstellen dichtbij een conventioneel TV-toestel. Als er storing in het TV-beeld is, zet u de luidsprekers dan verder van het TV-toestel vandaan.

## Aansluiten van de luidsprekersnoeren

De luidsprekersnoeren hebben twee parallel lopende geïsoleerde stroomdraden.

De luidsprekeraansluitingen zijn gescheiden in positieve (+) en negatieve (-) aansluitbussen met een kleurcode, resp. rood en zwart. Om vergissingen te voorkomen is de positieve stroomdraad gewoonlijk voorzien van een markering, zoals een streepje e.d. Dus zorg dat u de gemarkeerde stroomdraad aansluit op de positieve (+) aansluitbussen van de DRX-730 en de luidsprekers, en de stroomdraad zonder markering op de negatieve (-) aansluitbussen. Als u de draden verwisselt, zullen uw luidsprekers een tegengestelde fase hebben, waardoor het geluid onnatuurlijk zal klinken met onvoldoende lage tonen, dus pas daarvoor op.

- 1 Verwijder ongeveer 10 mm van de plastic isolatie van het einde van elke snoerader, en draai de ontblote kerndraden ineen om kortsluiting te voorkomen.

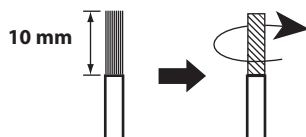

- 2 Druk de borgklem van de luidsprekeraansluitbus open, steek de stroomdraad in de opening en druk dan de borgklem weer dicht.

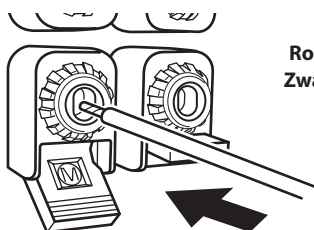

Rood: positief (+)  
Zwart: negatief (-)

## Aansluiten van een actieve subwoofer

U kunt een (los verkrijgbare) actieve subwoofer aansluiten op de SUBWOOFER OUT-aansluiting van de DRX-730 voor een sonore basweergave van de allerlaagste tonen.

Gebruik een eenvoudig tulpstekkersnoer (los verkrijgbaar) om de SUBWOOFER OUT-aansluiting van de DRX-730 te verbinden met de signaalingang van de actieve subwoofer.

(De afbeelding toont het Europese model.)

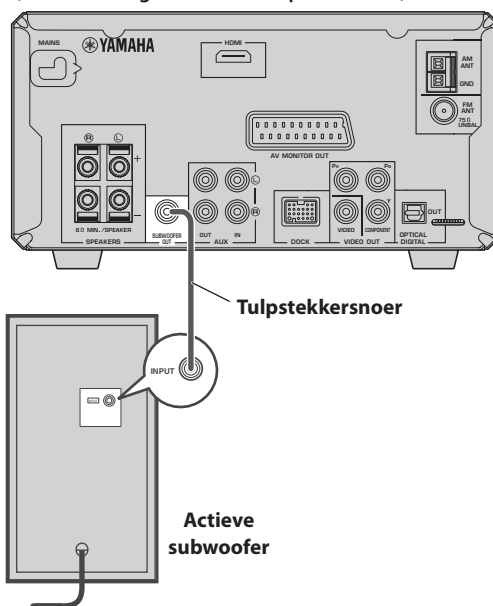

### Opmerkingen:

- Sluit het netsnoer van de DRX-730 en dat van de subwoofer altijd pas als laatste aan, nadat alle andere aansluitingen in orde zijn.
- De SUBWOOFER OUT-aansluiting geeft altijd de laagste frequenties weer, samengemengd, van alle beschikbare kanalen in het geluidsmateriaal.

## Antennes aansluiten

Voor het luisteren naar de FM- en AM-radio zult u de bijgeleverde antennes moeten aansluiten op de DRX-730. Als de radio-ontvangst in uw gebied problematisch is of u wilt de weergave verbeteren, kunt u voor zowel FM als AM buitenantennes aansluiten. Neem voor meer details contact op met een bevoegd antenne-installateur in uw gebied.

### ■ Aarding van de antenne

Voor optimale veiligheid en minimale storing verbindt u de AM ANT GND-aansluiting met een goed aardingspunt, zoals een metalen pen die in vochtige grond is geslagen.

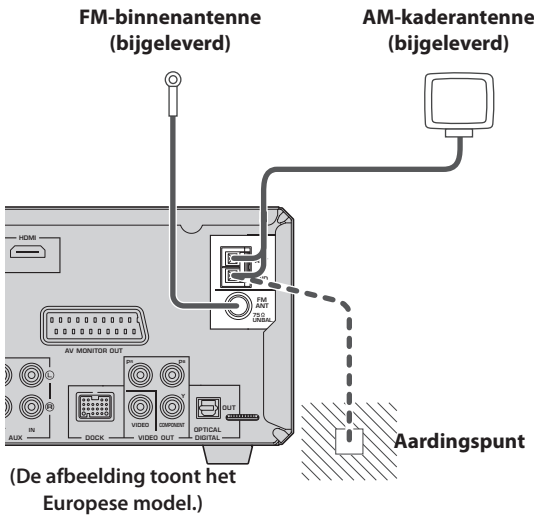

## FM-antenne aansluiten

**1** Sluit de bijgeleverde FM-binnenantenne aan op de FM ANT-aansluiting van de DRX-730.

**2** Plaats de antenne uit de buurt van de DRX-730, de luidsprekersnoeren en netsnoeren.

### Opmerkingen:

- Sluit het netsnoer van de DRX-730 altijd pas als laatste aan, nadat alle andere aansluitingen in orde zijn.
- Voordat u een permanente plaats voor de antennes kiest, stemt u af op een AM- of FM-radiozender en bepaalt u door uitproberen de beste stand voor de AM- resp. FM-antenne, die de helderste ontvangst levert.
- Ook als u een AM-buitenantenne aansluit, laat toch ook de bijgeleverde AM-kaderantenne aangesloten.

## AM-kaderantenne aansluiten

**1** Plaats het kader van de antenne op het onderstel, zoals afgebeeld.

Als u de antenne liever aan de wand hangt, hoeft u het onderstel niet te gebruiken.

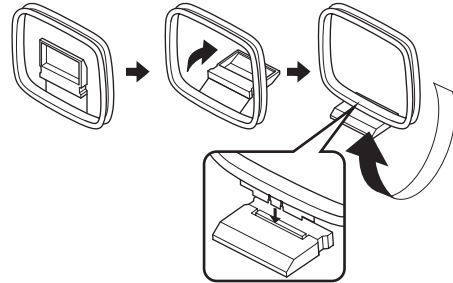

**2** Druk de borgklem van de AM ANT-aansluiting open, steek de antennedraden van de AM-kaderantenne in de openingen en druk de borgklem weer dicht.

- Als beide draden van uw antennesnoer zwart zijn, betekent dit dat ze niet gepolariseerd zijn, en dan kunt u ze zo aansluiten als u wilt.

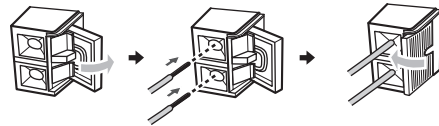

- Als één van de draden van uw antennesnoer wit is en de andere draad zwart, sluit u dan de witte draad aan op de AM ANT-aansluiting, en de zwarte draad op de GND-aardaansluiting.

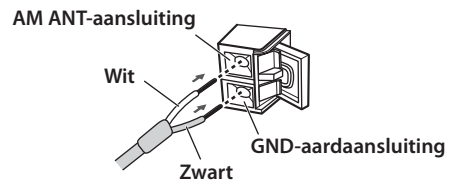

**3** Plaats de antenne uit de buurt van de DRX-730, de luidsprekersnoeren en netsnoeren.

2

## TV aansluiten

U kunt de DRX-730 aansluiten op een TV met een van vier verschillende aansluitmethoden: HDMI, componentvideo, composietvideo, of SCART (voor Europese en Russische modellen). Welk type u het best kunt kiezen, hangt af van de aansluitmogelijkheden die uw TV-toestel biedt. Zie voor nadere details de gebruiksaanwijzing van uw TV-toestel.

HDMI levert de beste beeldkwaliteit.

Componentvideo biedt de op één na beste beelden, en de componentvideo-uitgang van de DRX-730 ondersteunt ook progressieve scanning, voor een optimale beeldkwaliteit. Als uw TV niet geschikt is voor HDMI of componentvideo, gebruikt u dan composietvideo. Sommige DRX-730 modellen hebben een SCART-aansluiting die geschikt is voor het uitsturen van composietvideo of RGB-componentvideo.

### Opmerkingen:

- Sluit het netsnoer van de DRX-730 altijd pas als laatste aan, nadat alle andere aansluitingen in orde zijn.
- Schakel uw TV-toestel uit, voordat u het op de DRX-730 aansluit.

### Tip:

- Als uw TV een audio-uitgang heeft, kunt u die aansluiten op de AUX IN-aansluitingen van de DRX-730, om uw favoriete TV-programma's te beluisteren via de luidsprekers aangesloten op de DRX-730.

## Composietvideo-aansluiting

Als uw TV-toestel niet geschikt is voor HDMI of componentvideo, kunt u de DRX-730 aansluiten op uw TV met het bijgeleverde video-tulpstekkersnoer.

Gebruik het bijgeleverde video-tulpstekkersnoer om de VIDEO OUT-aansluiting van de DRX-730 aan te sluiten op de composietvideo-ingang van uw TV.

(De afbeelding toont het Europese model.)

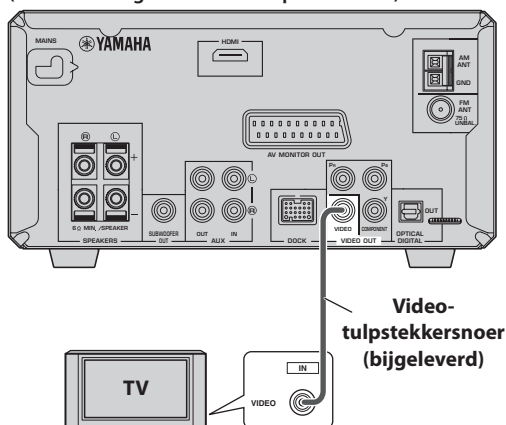

## Componentvideo-aansluiting

Als uw TV-toestel wel geschikt is voor componentvideo maar niet voor HDMI, kunt u de DRX-730 aansluiten op uw TV met een componentvideokabel. Dat zal een betere weergavekwaliteit geven dan een composietvideo-aansluiting.

Gebruik een componentvideokabel (los verkrijgbaar) om de COMPONENT VIDEO OUT-aansluitingen van de DRX-730 te verbinden met de componentvideo-ingang van uw TV.

(De afbeelding toont het Europese model.)

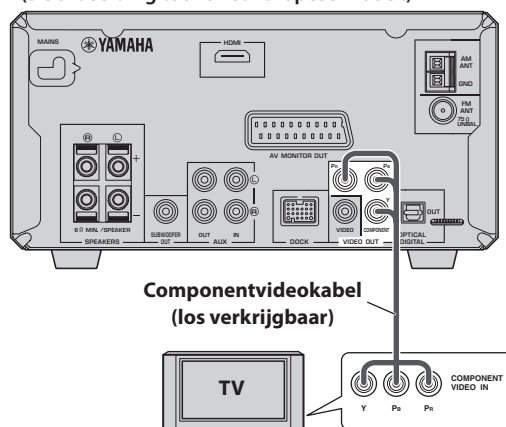

### Opmerkingen:

- Als u een TV-toestel aansluit dat niet geschikt is voor progressief scannen, zet u de Component Out-instelling dan op Interlace (interliniëring). Als dit punt staat ingesteld op Progressive, kan de TV geen beeld weergeven.
- Als de COMPONENT VIDEO OUT uitgangen en de HDMI-aansluiting tegelijk worden gebruikt, kunnen de COMPONENT VIDEO OUT aansluitingen progressieve videosignalen doorgeven, ongeacht de Component Out instelling.

## HDMI-aansluiting

Als uw TV-toestel een HDMI-ingang heeft, kunt u die aansluiten op de DRX-730 met een HDMI-kabel voor de best mogelijke beeldkwaliteit.

Gebruik een (los verkrijgbare) HDMI-kabel om de HDMI-aansluiting van de DRX-730 te verbinden met de HDMI-ingang van uw TV-toestel.

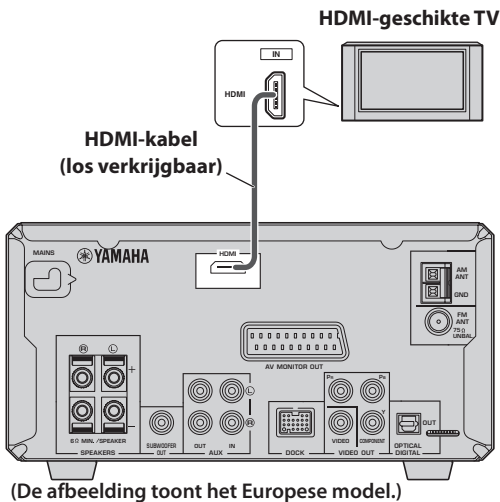

### Opmerking:

- U zult de HDMI-resolutie en de HDMI-kleurinstellingen moeten aanpassen aan de eigenschappen van uw HDMI-TV (zie pagina 57). Als u de verkeerde resolutie kiest, kan het beeld verdwijnen.

### ■ Geschikte HDMI-uitgangresoluties

Modellen voor Noord-Amerika	Overige modellen
1080p/60 Hz	1080p/60 Hz (NTSC) 1080p/50 Hz (PAL)
1080i/60 Hz	1080i/60 Hz (NTSC) 1080i/50 Hz (PAL)
720p/60 Hz	720p/60 Hz (NTSC) 720p/50 Hz (PAL)
480p/60 Hz	480p/60 Hz (NTSC) 576p/50 Hz (PAL)
480i/60 Hz	480i/60 Hz (NTSC) 576i/50 Hz (PAL)

\* Als uw HDMI-geschiedte TV-toestel de bovenstaande resoluties niet ondersteunt, kan het beeld niet juist worden weergegeven.

\* De DRX-730 is ontworpen om te worden aangesloten op een HDMI-component. Als het apparaat wordt aangesloten op een DVI-component, kan de normale werking worden belemmerd, afhankelijk van de DVI-component.

### ■ HDMI-geluidsweggeve

Gewoonlijk zult u het geluid willen beluisteren via de luidsprekers die zijn aangesloten op de DRX-730. Soms zult u echter willen luisteren naar de luidsprekers van uw HDMI-TV, en daarvoor kunt u de HDMI-geluidsweggeve als volgt aan en uit schakelen.

#### 1 Schakel de DRX-730 uit, in de ruststand.

2 Houd de stop-toets (□) op het voorpaneel van de DRX-730 ingedrukt en druk daarbij op STANDBY/ON, terwijl u de stop-toets (□) ingedrukt houdt totdat er "DVD — NO REQ." in het display verschijnt.

3 Druk enkele malen op de weergave/pauzetoets (▷/⏸) om in te stellen op "HDMI AUDIO ON".

Als u zich op dit punt bedenkt, kiest u in plaats daarvan "DVD — NO REQ.".

4 Druk op STANDBY/ON.

De HDMI-geluidsweggeve wordt ingeschakeld en de DRX-730 wordt uitgeschakeld, in de ruststand. Druk nogmaals op STANDBY/ON om de DRX-730 weer in te schakelen.

Om de HDMI-geluidsweggeve uit te schakelen, herhaalt u de bovenstaande werkwijze, maar kiest u voor "HDMI AUDIO OFF" in stap 3.

### Opmerking:

- Het geluid dat wordt weergegeven via de HDMI-aansluiting is altijd in 2-kanaals PCM-formaat.

### ■ Omtrent HDMI

HDMI staat voor *Hoge-Definitie Multimedia-Interface*. Als uitbreiding van de DVI (Digital Video Interface) norm voor het aansluiten van computerschermen, is HDMI ontwikkeld als de volgende generatie in digitale interface-normen voor TV-toestellen en AV-apparatuur, om digitale video- en audiosignalen in diverse formaten in ongecomprimeerde vorm over te brengen via een enkele kabel. Met HDMI is het niet meer nodig afzonderlijke kabels aan te sluiten voor beeld en geluid. En omdat het digitale signaaloverdracht is, levert het beeld en geluid van blijvend hoge kwaliteit. Daarnaast ondersteunt HDMI tevens de HDCP (High Bandwidth Digital Content Protection) beveiliging die beeld- en geluidsmateriaal onder auteursrechten beschermt tegen ongeoorloofd kopiëren.

## SCART-aansluiting (alleen Europese en Russische modellen)

Als uw TV-toestel een SCART-aansluiting biedt, kunt u die aansluiten op de AV MONITOR OUT-aansluiting van de DRX-730 om te genieten van composietvideo- of RGB-componentvideobeelden.

Gebruik een (los verkrijgbare) SCART-kabel om de AV MONITOR OUT-aansluiting van de DRX-730 te verbinden met de SCART-ingang van uw TV-toestel.

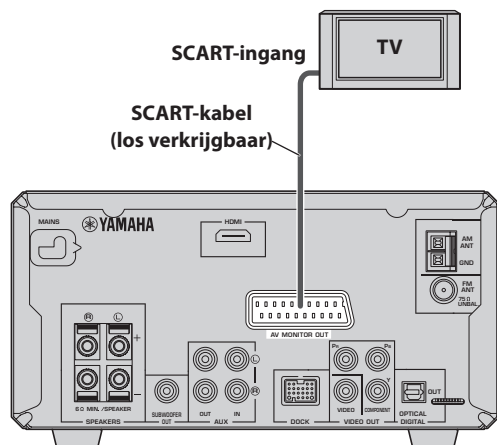

(De afbeelding toont het Europese model.)

### Opmerkingen:

- Oorspronkelijk is de AV MONITOR OUT-aansluiting ingesteld op doorgeven van composietvideosignalen. Voor het uitsuren van RGB-componentvideosignalen schakelt u de AV Monitor Out-instelling om naar RGB (zie pagina 57).
- Voor het gebruik van de RGB-componentvideo mogelijkheid van de AV MONITOR OUT-aansluiting moet u een SCART-kabel gebruiken waarvan alle 21 pennen zijn verbonden.

## Opname-apparatuur aansluiten (CDR, MDR, enz.)

Opname-apparatuur aansluiten (CDR, MDR, enz.)  
Voor opnemen en afspelen kunt u opname-apparatuur, zoals een CD-recorder, een MD-recorder of een cassettedeck aansluiten op de DRX-730.

**1** Gebruik een dubbel tulpstekkersnoer (los verkrijgbaar) om de AUX OUT-aansluitbussen van de DRX-730 te verbinden met de audio-ingang van uw opname-apparaat.

**2** Gebruik een tweede tulpstekkersnoer (los verkrijgbaar) om de AUX IN-aansluitbussen van de DRX-730 te verbinden met de audio-uitgang van uw opname-apparaat.

(De afbeelding toont het Europese model.)

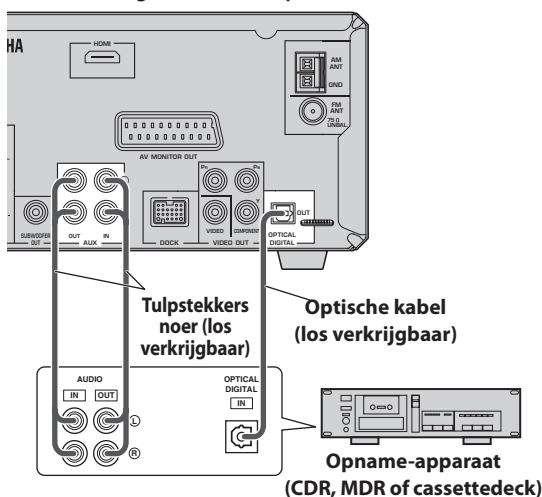

### ■ Digitaal opnemen

Als uw opname-apparaat een optische digitale ingang biedt, kunt u die verbinden met de OPTICAL DIGITAL OUT-aansluiting van de DRX-730 om daarmee digitaal op te nemen.

Zie "Opnemen" op pagina 53 voor meer details.

### Opmerkingen:

- Sluit het netsnoer van de DRX-730 altijd pas als laatste aan, nadat alle andere aansluitingen in orde zijn.
- Schakel uw opname-apparaat uit, voordat u het op de DRX-730 aansluit.
- De OPTICAL DIGITAL OUT-aansluitingen geven alleen geluidssignalen door wanneer de ingangbron een DVD of USB-apparaat is, en bij sommige discs en bestanden kan opnemen onmogelijk zijn vanwege een kopieerbeveiliging.

## Aansluiten van een AV-receiver of decoder

De DRX-730 mengt meerkanaals-geluidsbronnen, zoals Dolby Digital en DTS, samen tot een 2-kanaals stereo-mix die uitstekend zal klinken via de luidsprekers aangesloten op de DRX-730. Door aansluiten van een AV-receiver/decoder op de OPTICAL DIGITAL OUT-aansluiting van de DRX-730 kunt u genieten van Dolby Digital en DTS-geluidsbronnen via de luidsprekers aangesloten op uw AV-receiver/decoder.

Met een optische digitale audiokabel (los verkrijgbaar) sluit u de OPTICAL DIGITAL OUT-aansluiting van de DRX-730 aan op een optische digitale ingang van uw AV-receiver/decoder.

### Opmerkingen:

- Zorg dat de digitale audio-uitganginstellingen zo zijn geconfigureerd dat de OPTICAL DIGITAL OUT-aansluiting alle MPEG, Dolby Digital, en DTS-materiaal in ongewijzigde vorm weergeeft, en niet als PCM.
- Het kan nodig zijn de volumeregelaar van de DRX-730 helemaal dicht te draaien wanneer u wilt luisteren naar de luidsprekers van uw AV-receiver/decoder.
- De OPTICAL DIGITAL OUT-aansluiting geeft alleen geluidssignalen door wanneer de ingangsbron een DVD of USB-apparaat is.

(De afbeelding toont het Europese model.)

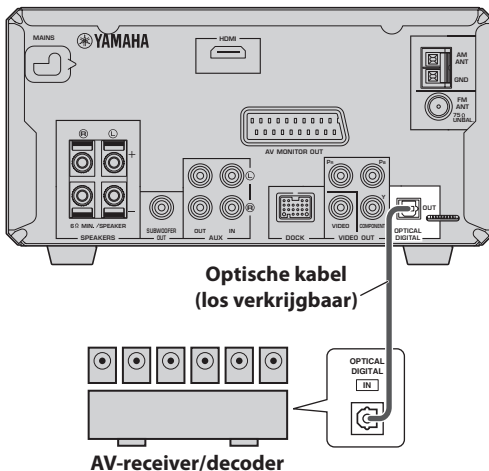

## Netsnoer aansluiten

Pas wanneer alle andere aansluitingen naar behoren zijn gemaakt, sluit u het netsnoer aan op een gewoon wandstopcontact.

Aansluiten op een wandstopcontact

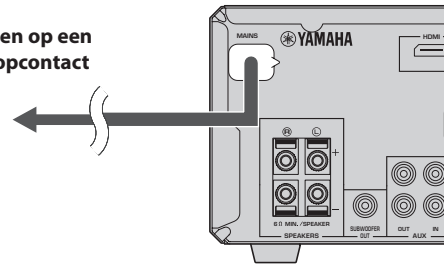

2



# Hoofdstuk 3: Algemene functies

In dit hoofdstuk worden de functies beschreven die beschikbaar zijn met alle ingangsbronnen.

## Inschakelen van de DRX-730

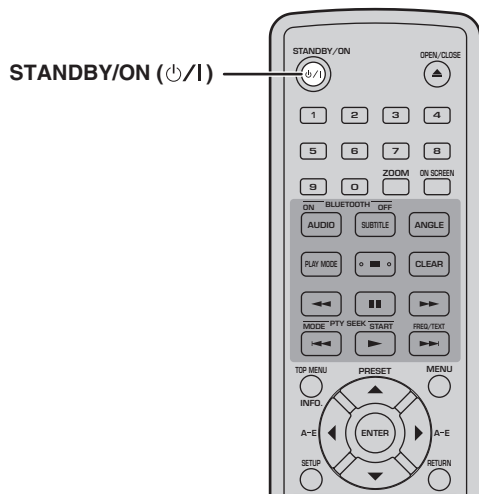

Voor inschakelen van de DRX-730 drukt u op STANDBY/ON (⏻/I).

Om de DRX-730 uit te schakelen, drukt u nogmaals op STANDBY/ON (⏻/I).

### ■ Voorpaneel STANDBY/ON aan/uit-schakelaar

U kunt de DRX-730 ook aan of uit zetten met de STANDBY/ON-knop op het voorpaneel van de DRX-730.

## Keuze van ingangsbronnen

U kunt genieten van de weergave van diverse ingangsbronnen met de DRX-730.

Voor het kiezen van een ingangsbron gebruikt u de afstandsbedieningstoetsen in de onderstaande tabel.

De naam van de gekozen ingangsbron verschijnt in het display.

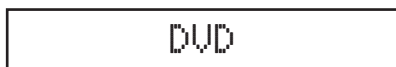

### Opmerking:

- Het overschakelen naar een nieuwe ingangsbron kan wel eens enkele seconden vergen, gedurende welke tijd de display-aanduiding knippert en er geen geluid klinkt.

Ingangsbron	Toets en functiebeschrijving
<b>DVD</b>	DVD/USB <sup>1</sup> -toets — Voor afspelen van een disc in de DRX-730 (zie pagina 23).
<b>USB</b>	DVD/USB <sup>2</sup> -toets — Voor luisteren naar muziek of kijken naar beelden die zijn opgeslagen op een USB-geheugenstick, aangesloten op de USB-aansluitbus op het voorpaneel (zie pagina 49).
<b>TUNER</b>	TUNER-toets — Voor luisteren naar de radio (zie pagina 37).
<b>AUX</b>	AUX/PORTABLE <sup>3</sup> -toets — Voor luisteren naar muziek die is opgenomen op een apparaat aangesloten op de AUX IN-aansluitingen op het achterpaneel van de DRX-730.
<b>PORTABLE</b>	AUX/PORTABLE <sup>4</sup> -toets — Voor luisteren naar muziek die is opgenomen op een draagbare muziekspeler, aangesloten op de PORTABLE-aansluiting op het voorpaneel (zie pagina 47).
<b>DOCK</b>	DOCK-toets — Voor luisteren naar muziek die is opgenomen op een iPod <sup>5</sup> (zie pagina 47) of een Bluetooth-geschikte <sup>6</sup> muziekspeler of mobiele telefoon (zie pagina 51), aangesloten op de DOCK-aansluiting.

1. Enkele malen drukken om te kiezen voor DVD of USB.
2. Enkele malen drukken om te kiezen voor DVD of USB.
3. Enkele malen drukken om te kiezen voor AUX of PORTABLE.
4. Enkele malen drukken om te kiezen voor AUX of PORTABLE.
5. Optioneel Yamaha universeel iPod "dock" (YDS-10 of YDS-11) vereist.
6. Optionele Yamaha YBA-10 draadloze Bluetooth audio-ontvanger vereist.

### ■ Voorpaneel INPUT-keuzeknop

Voor de keuze van ingangsbronnen kunt u ook de INPUT-keuzeknop op het voorpaneel van de DRX-730 gebruiken. Draai de knop naar links of rechts om de ingangsbronnen te doorlopen in de hier getoonde volgorde:



## Geluidssterkte regelen

U kunt genieten van de muziek op het volume dat u aangenaam vindt.

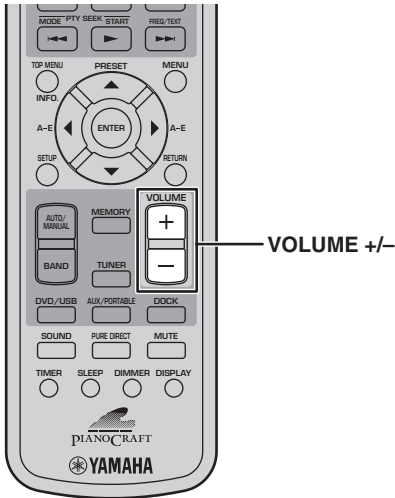

Voor luidere weergave drukt u op de VOLUME (+) toets.

Voor zachtere weergave drukt u op de VOLUME (-) toets.

U kunt de geluidssterkte regelen van MIN, via 01 tot 87, of MAX.



### ■ Voorpaneel VOLUME-regelaar

U kunt de geluidssterkte ook regelen met de VOLUME-regelaar op het voorpaneel van de DRX-730.

## Geluid dempen

Tijdens het luisteren naar de muziek kunt u de geluidswaergave tijdelijk dempen.

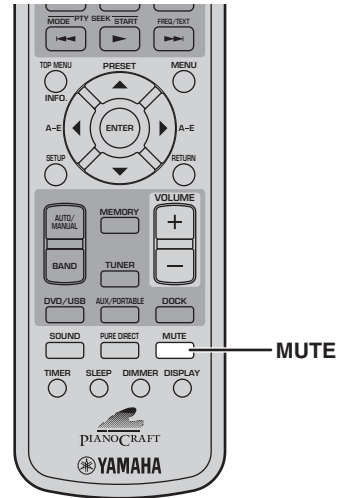

Om het geluid te dempen, drukt u op MUTE.



De aanduiding “MUTE ON” verschijnt in het display en de MUTE-dempingsaanduiding knippert.

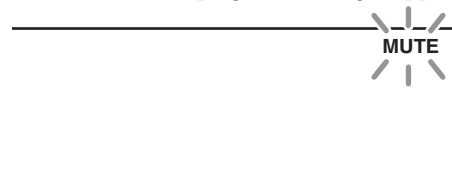

Om weer geluid te horen, drukt u nogmaal op de MUTE-toets.

Dan verschijnt de aanduiding “MUTE OFF” in het display en de MUTE-indicatie dooft.



### Opmerkingen:

- Als u het volume regelt of de ingangsbron omschakelt terwijl het geluid gedempt is, zal de demping worden opgeheven.
- De geluidsdemping wordt automatisch geannuleerd wanneer de DRX-730 wordt uitgeschakeld.

## Bas en hoge tonen regelen

U kunt de bastonen en de hoge tonen bijregelen om precies de gewenste klank te horen.

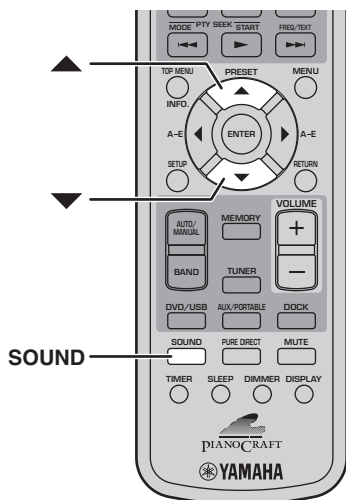

- 1 Druk enkele malen op de SOUND-toets om in te stellen op "BASS" of "TREBLE."

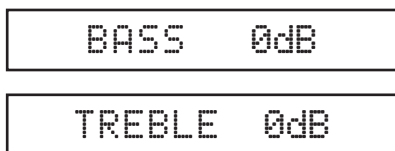

- 2 Voor het luider maken van de bas of hoge tonen, drukt u enkele malen op de omhoog-pijltoets (▲). Voor het verminderen van de bas of hoge tonen, drukt u enkele malen op de omlaag-pijltoets (▼).

De bastonen en hoge tonen zijn tot 10 dB harder of zachter te zetten, in stapjes van 2 dB. -10 dB tot 0 dB tot +10 dB. De oorspronkelijke instelling is 0 dB.

### Opmerkingen:

- Als u 5 seconden lang geen instelling maakt, vervalt de klankregeling van de bas of hoge tonen en verschijnen weer de vorige aanduidingen.
- De bijregeling voor de bas en hoge tonen geldt voor de luidsprekers en de hoofdtelefoon, maar niet voor het opgenomen geluid.

## Balans bijregelen

U kunt de balans van het linker en rechter kanaal bijregelen.

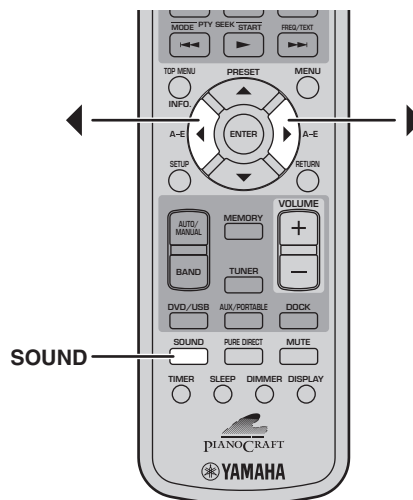

- 1 Druk enkele malen op de SOUND-toets om in te stellen op "BALANCE."

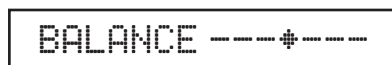

- 2 Om de geluidsbalans naar links te verschuiven, drukt u enkele malen op de linker pijltoets (◀). Om de geluidsbalans naar rechts te verschuiven, drukt u enkele malen op de rechter pijltoets (▶).

De geluidsbalans kan 6 stapjes naar links worden verschoven of 6 stapjes naar rechts. De oorspronkelijke instelling is in het midden.

### Opmerkingen:

- Als u 5 seconden lang geen instelling maakt, vervalt de balansregeling en verschijnen weer de vorige aanduidingen.
- De bijregeling voor de balans geldt voor de luidsprekers en de hoofdtelefoon, maar niet voor het opgenomen geluid.

## Pure Direct weergave

In de Pure Direct weergavestand kunt u genieten van zuivere topkwaliteit geluidswaergave.

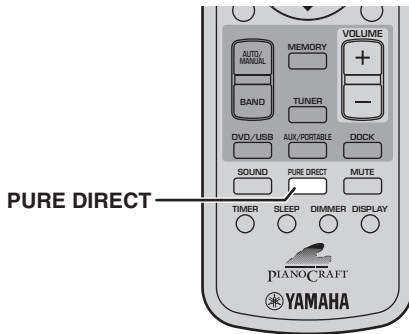

Om de Pure Direct afspeelfunctie in te schakelen, drukt u enkele malen op de PURE DIRECT toets totdat er "PURE DIRECT ON" in het display verschijnt.

PURE DIRECT ON

Bij de eerste druk op de toets verschijnt de huidige instelling in het display. Elke volgende druk schakelt de Pure Direct weergavestand beurtelings aan en uit.

Om de Pure Direct afspeelfunctie uit te schakelen, drukt u enkele malen op de PURE DIRECT toets totdat er "PURE DIRECT OFF" in het display verschijnt.

PURE DIRECT OFF

Wanneer de Pure Direct weergavestand is gekozen, worden de toonregelcircuits (voor hoge en lage tonen) buiten de signaalbaan geschakeld, zodat het signaal zonderbijregeling direct naar de versterker wordt gestuurd.

### Opmerking:

- Als u de bassen of de hoge tonen bijregelt terwijl de Pure Direct stand was gekozen, wordt de Pure Direct functie uitgeschakeld.

## Hoofdtelefoon-weergave

U kunt een hoofdtelefoon aansluiten om ongestoord van uw muziek te genieten, of om anderen niet te storen.

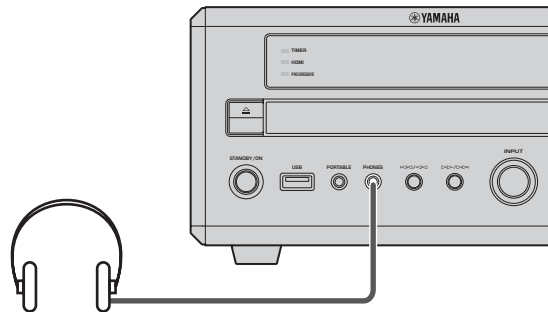

Sluit uw hoofdtelefoon met een ministekkersnoer aan op de PHONES-aansluitbus op het voorpaneel van de DRX-730.

Wanneer er een hoofdtelefoon is aangesloten op de PHONES-aansluiting, zullen de luidsprekers, inclusief een eventuele subwoofer, geen geluid weergeven.

3

## Helderheid van het display regelen

U kunt de helderheid van het display-scherm aanpassen aan de verlichting van uw kamer. Als u bijvoorbeeld de DRX-730 gebruikt in een donkere, sfeervolle kamer, kan het scherm wel eens te fel zijn.

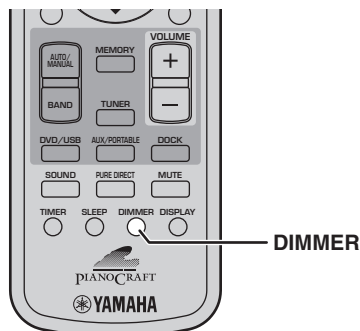

Om het scherm minder fel te maken, drukt u enkele malen op de DIMMER-toets.



U kunt het display-scherm instellen op drie verschillende lichtsterktes: DIMMER -1, DIMMER -2, DIMMER -3, die u kunt kiezen in deze volgorde:

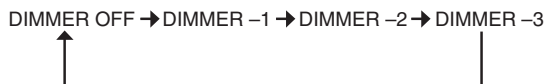

Om terug te keren naar de normale helderheid, drukt u net zovaak op de DIMMER-toets totdat er "DIMMER OFF" in het display verschijnt.



## Gebruik van de slaaptimer

U kunt de slaaptimer gebruiken om het afspelen automatisch te laten stoppen en de DRX-730 uit te schakelen na een vooraf ingestelde periode. Als u bijvoorbeeld van een film of muziek wilt genieten totdat u vanzelf in slaap valt.

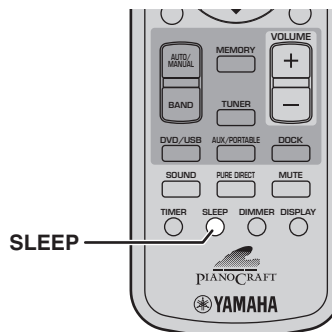

Druk enkele malen op de SLEEP toets om de tijd tot het uitschakelen te kiezen.

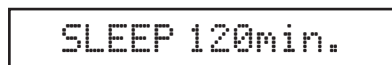

De sluimertijd is instelbaar op 120 minuten, 90 minuten, 60 minuten of 30 minuten, hetgeen u kunt kiezen in deze volgorde:

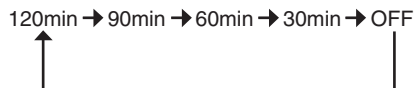

Wanneer u een sluimertijd tot het uitschakelen hebt gekozen, licht de SLEEP-aanduiding in het display op.



Wanneer de ingestelde sluimertijd is verstreken, stopt automatisch het afspelen en wordt de DRX-730 uitgeschakeld, in de ruststand.

Om de slaaptimer te annuleren, drukt u net zovaak op de SLEEP-toets totdat er "OFF" in het display verschijnt.



### Opmerkingen:

- De slaaptimer zal alleen de DRX-730 uitschakelen. De aangesloten apparatuur zal niet worden uitgeschakeld.
- De slaaptimer komt te vervallen als u de DRX-730 uitschakelt voordat de sluimertijd is verstreken.

## De klok gelijkzetten

Om de tijd in het display te zien, of de timer te programmeren, zult u eerst de klok gelijk moeten zetten.

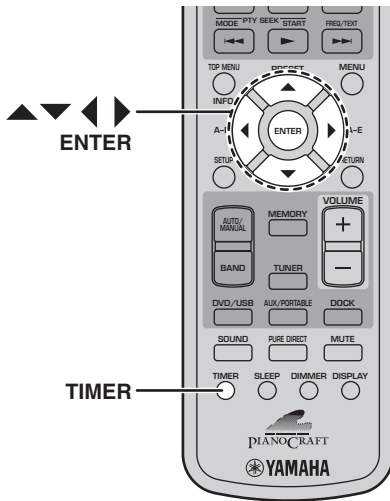

### 5 Gebruik de op/neer-pijltoetsen (▲/▼) om het juiste uur in te stellen.

Gebruik de linker/rechter pijltoetsen (◀/▶) om over te schakelen tussen de uren- en minuten-aanduiding, indien nodig.

### 6 Druk op ENTER.

Hiermee is de tijd ingesteld en nu stopt het display met knipperen.

#### Opmerkingen:

- Om over te schakelen tussen een 12- en 24-uurs tijdsaanduiding terwijl de tijd wordt aangegeven, gebruikt u de linker/rechter pijltoetsen (◀/▶).
- Als er een stroomonderbreking is of het netsnoer wordt losgemaakt, zal de klok nog ongeveer 5 minuten blijven lopen. Daarna zal de tijdsaanduiding komen te vervallen.

3

### 1 Druk op de TIMER-toets.

De aanduiding “Set Clock” verschijnt enkele seconden lang in het display, gevolgd door de mededeling “Press and hold ENTER key for 3 sec.” (ENTER-toets 3 seconden vasthouden), die door het display loopt.

Press and hold

Als de klok al is gelijkgezet, verschijnt eerst even de aanduiding “Clock Time” en dan verschijnt de juiste, althans de ingestelde tijd.

### 2 Terwijl de mededeling door het display loopt, houdt u de ENTER-toets 3 seconden lang ingedrukt, totdat de uren-aanduiding gaat knipperen.



### 3 Gebruik de op/neer-pijltoetsen (▲/▼) om het juiste uur in te stellen.

De uren zijn instelbaar van 0 tot 12, AM (v.m.) of PM (n.m.). Bij bepaalde modellen wordt de klok aangegeven in een 24-uurs tijdsaanduiding.

### 4 Druk op de rechter pijltoets (▶). Nu gaan de minutencijfers knipperen.



## De tijd controleren

U kunt de tijd controleren tijdens het luisteren naar een geluidsbron.

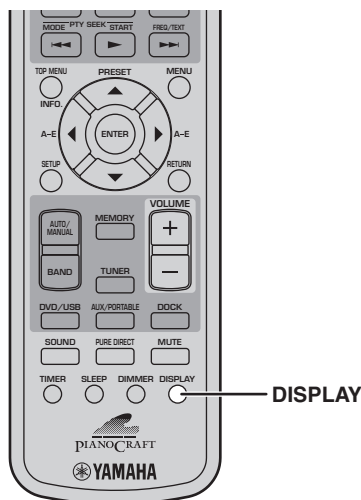

Om de tijd te zien, drukt u op DISPLAY.

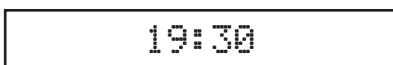

### Opmerkingen:

- Als de DVD is gekozen als ingangsbron, zult u voor het controleren van de juiste tijd tweemaal op DISPLAY moeten drukken.
- Wanneer u de tijd controleert zoals hierboven beschreven, zal de tijd blijvend worden aangegeven. Wanneer u een bedieningshandeling verricht, verschijnt er even een aanduiding voor die handeling, en dan verschijnt weer de juiste tijd.
- Als de klok nog niet gelijk is gezet, verschijnt de aanduiding "Set Clock!" (klok instellen!) 3 seconden lang in het display en dan verschijnt weer de vorige aanduiding. Zie pagina 21 voor details over het instellen van de klok.
- De tijd kan niet worden aangegeven wanneer het iPod-menu is gekozen (zie pagina 47).
- Bij de Europese en Russische modellen kan de tijd niet worden aangegeven terwijl de radiotekst (RT) door het display loopt.

## Automatische afslag

Ter besparing van energie en om inbranden van het scherm te voorkomen, kunt u de DRX-730 zo instellen dat het apparaat na 30 minuten zonder bediening wordt uitgeschakeld, bij afspelen van een DVD of USB-ingangsbron.

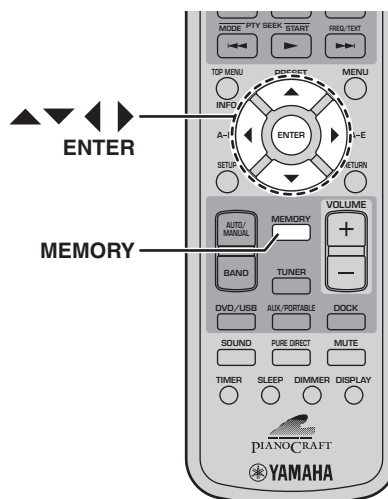

- 1 Zorg dat de DVD-weergave of USB-ingangsbron is gekozen en druk op de MEMORY toets.

De huidige instelling voor de automatische afslag (Auto Standby) verschijnt in het display.



- 2 Gebruik de cursor buttons (▲/▼/◀/▶) om in te stellen op "ON" or "OFF."
- 3 Druk op MEMORY of op ENTER om uw keuze te bevestigen.

Wanneer de automatische afslag is ingesteld, de DVD-weergave of USB-ingangsbron is gekozen, en er is na het stoppen met afspelen al 30 minuten lang geen bediening geweest, dan zal de DRX-730 automatisch worden uitgeschakeld. Afhankelijk van de afgespeelde disc kan de DRX-730 soms automatisch worden uitgeschakeld als er 30 minuten lang hetzelfde menu wordt aangegeven.

### Opmerking:

- Als u 5 seconden lang geen instelling maakt, vervalt de automatische afslag en verschijnen weer de vorige aanduidingen.

# Hoofdstuk 4: Discs afspelen

In dit hoofdstuk wordt beschreven hoe u discs afspeelt.

## Gebruik van de beeldschermaanduidingen

Wanneer de ingangsbron DVD of USB is, kunt u diverse functies en instellingen bedienen via de beeldschermmenu's die op het scherm van een aangesloten TV verschijnen.

Toets	Functiebeschrijving
<b>SETUP</b>	Toont het Setup-instelmenu <sup>1</sup>
<b>Cursor</b> (▲▼)/(◀▶)	Voor keuze van menu-onderdelen
<b>ENTER</b>	Voor bevestigen van uw keuze
<b>RETURN</b>	Voor terugkeren naar het vorige menu.

1. Alleen wanneer de ingangsbron een DVD is.

### Tips:

- U kunt de taal van de schermaanduidingen wijzigen via de "OSD Language" taalkeuze-instelling (zie pagina 59).
- De toetsen die u kunt gebruiken worden bij elk menu onderin het scherm aangegeven.

## Discs afspelen

U kunt de volgende soorten discs afspelen in de DRX-730: DVDVideo, DVDVDR (DVDR/RW/R DL-discs opgenomen in VR-stand), VCD, SVCD, Audio CD en DTS CD Tevens datadiscs met de volgende soorten bestanden: MP3, WMA, MPEG-4 AAC, JPEG, DivX® Ultra en WMV. Zie pagina 62 voor meer details over de geschikte discstypen en bestandsformaten.

### 1 Druk op de open/sluittoets (▲) van de DRX-730.

De disc-lade gaat open en er wordt automatisch ingesteld op de DVD-ingangsbron. Als de DRX-730 uit stond, wordt het apparaat nu automatisch ingeschakeld.

Voor het gebruik van de beeldschermmenu's of om foto's of videobeelden te bekijken, schakelt u het TV-toestel in en stelt u in op de AV-ingang waarop de DRX-730 is aangesloten.

### 2 Leg de disc in het midden van de disc-lade, met de labelkant boven en druk dan op OPEN/CLOSE (▲).

De disc-lade gaat dicht en de disc wordt geladen.

### 3 Druk op de weergave/pauzetoets (▶/⏸) van de DRX-730 om met afspelen te beginnen.

Ook met de weergavetoets (▶) van de afstandsbediening kunt u het afspelen starten.

- Als u een DVD, VCD of SVCD-disc hebt geladen, kan er een menu verschijnen. Zie "DVDVideo-menu's" of "VCD- en SVCD-menu's (PBC)" op pagina 25 voor meer details.
- Als u een disc hebt geladen die JPEG-beelden bevat, begint er nu een diavertoning. Zie "JPEG-beelden als fotoserie" op pagina 33 voor meer details.
- Als u een disc hebt geplaatst met diverse bestandsformaten, zoals MP3, WMA, MPEG-4 AAC, JPEG, DivX®, of WMV, zult u moeten kiezen welk formaat u wilt weergeven op het scherm.

Om de disc te verwijderen, drukt u op de open/sluittoets (▲) of op de OPEN/CLOSE (▲) toets van de afstandsbediening.

### Opmerkingen:

- U kunt de disc-lade ook sluiten door die voorzichtig dicht te drukken totdat de lade vanzelf verder dicht schuift.

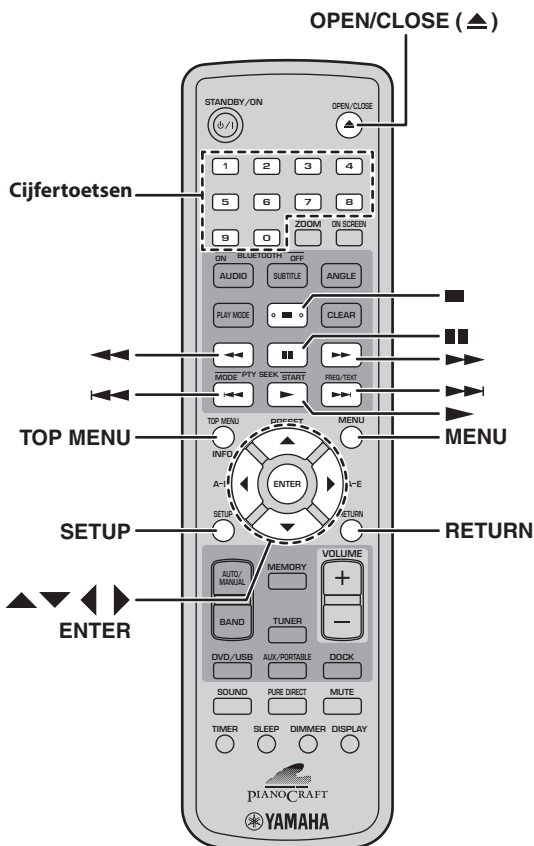



- Voor afspelen van een dubbelzijdige DVD legt u die in de lade met de kant die u wilt afspelen omlaag gericht.
- Als u op de open/sluittoets ( $\blacktriangle$ ) drukt terwijl de DRX-730 nog uit staat, wordt het apparaat ingeschakeld, de disc-lade geopend, en de DVD als ingangsbron gekozen, zodat alles in gereedheid is voor disc-weergave.
- Bij sommige discs kunnen de afspeelfuncties beschreven in dit hoofdstuk niet werken zoals verwacht, en kunnen sommige functies helemaal niet werken.
- Bij sommige discs kan het gebruik van bepaalde functies, zoals willekeurige of herhaalde weergave, worden geblokkeerd voor de gehele disc of delen ervan. Dit duidt niet op storing in de werking van het apparaat.

### Stoppen met afspelen

**Om te stoppen met afspelen, drukt u op de stopstoets (■).**

U kunt ook de stopstoets ( $\square$ ) van de DRX-730 gebruiken om het afspelen te stoppen.

Als er "RESUME" of "LAST MEMORY" in het display verschijnt na het stoppen met afspelen, zult u de weergave kunnen hervatten vanaf het punt waar u gestopt bent, met een simpele druk op de weergavetoets ( $\blacktriangleright$ ). Zie "Hervatten vanaf het laatste stoppunt" voor meer details.

### Hervatten vanaf het laatste stoppunt

Hervatten vanaf het laatste stoppunt

Wanneer u op de stopstoets (■) drukt om de DVDVideo, VCD, SVCD, DivX<sup>®</sup>, WMV, of Audio CD-weergave te stoppen, verschijnt er "RESUME" in het display, en dan kunt u het afspelen later vervolgen vanaf het punt waar u gestopt bent, eenvoudig door indrukken van de weergavetoets ( $\blacktriangleright$ ).

Voor DVDVideo, VCD en SVCD-discs zal de DRX-730 het punt waar u gestopt bent onthouden, zelfs wanneer u de disc uit het apparaat verwijdert. De volgende keer dat u die disc plaatst, zal er "Last Memory" op het scherm verschijnen en dan kunt u de weergave hervatten vanaf het punt waar u het laatste bent gestopt.

Als u niet wilt dat de DRX-730 het Last Memory stoppunt onthoudt, drukt u niet op Stop (■), maar op OPEN/CLOSE ( $\blacktriangle$ ) om het afspelen te stoppen en de disc uit het apparaat te verwijderen.

Om de Resume of Last Memory hervattingsfunctie te annuleren, drukt u op de stopstoets (■) wanneer er "RESUME" of "LAST MEMORY" wordt aangegeven.

### Opmerkingen:

- De Last Memory geheugenfunctie kan met sommige discs niet werken.
- De DRX-730 kan de Last Memory hervattingspunten voor maximaal vijf DVDVideo discs en één VCD of SVCD disc onthouden.
- Bij DivX<sup>®</sup>, WMV en Audio CD-discs zal de Resume hervattingsfunctie worden geannuleerd wanneer u de disc uitneemt, de ingangsbron omschakelt of de DRX-730 uitschakelt.

### Pauzeren van de weergave

**Om de weergave te pauzeren, drukt u op de pauzetoets (■).**

**Om de weergave te hervatten, drukt u nogmaals op de pauzetoets (■) of op de weergavetoets ( $\blacktriangleright$ ).**

U kunt ook de weergave/pauzetoets ( $\triangleright/\square$ ) van de DRX-730 gebruiken om de weergave te pauzeren.

### Terug- en vooruitzoeken

Tijdens het afspelen kunt u terugwaarts of voorwaarts zoeken met verschillende snelheden.

**Voor terugwaarts zoeken drukt u tijdens het afspelen op de terugzoektoets ( $\blacktriangleleft$ ).**

**Voor voorwaarts zoeken drukt u tijdens het afspelen op de vooruitzoektoets ( $\blacktriangleright$ ).**

**Druk enkele malen op de terugzoektoets ( $\blacktriangleleft$ ) of de vooruitzoektoets ( $\blacktriangleright$ ) om de snelheid van het terugwaarts of vooruit zoeken te veranderen.**

De gekozen snelheid wordt op het scherm aangegeven.

**Om de normale weergave te hervatten, drukt u op de weergavetoets ( $\blacktriangleright$ ).**

U kunt ook terugwaarts of vooruit zoeken door respectievelijk de vorige/terugzoektoets ( $\blacktriangleleft/\blacktriangleleft$ ) of de volgende/vooruitzoektoets ( $\blacktriangleright/\blacktriangleright$ ) van de DRX-730 enkele seconden lang ingedrukt te houden.

### Opmerkingen:

- Bij DivX<sup>®</sup> en WMV-discs is er slechts één terugwaartse en één voorwaartse zoeksnelheid beschikbaar.
- De normale weergave kan hervat worden wanneer er een nieuw hoofdstuk (DVDVideo) of beeld/muziekstuk (PBC VCD or SVCD) bereikt wordt tijdens het terugzoeken of vooruitzoeken.

- Bij MP3, WMA en MPEG-4 AAC-discs zal de normale weergave hervat worden wanneer het begin of het eind van een beeld/muziekstuk bereikt wordt tijdens het terugzoeken of vooruitzoeken.

## Keuze van hoofdstukken en beelden/muziekstukken

Om het volgende hoofdstuk of beeld/muziekstuk op te zoeken, drukt u op de volgende-toets (▶▶).

Om terug te gaan naar het begin van het huidige hoofdstuk of beeld/muziekstuk, drukt u op de vorige-toets (◀◀). Nogmaals drukken om terug te gaan naar eerdere hoofdstukken of beelden/muziekstukken.

Voor het opzoeken van beelden/muziekstukken kunt u ook de volgende/vooruitzoektoets (▶▶/▶▶) of de vorige/terugzoektoets (◀◀/◀◀) van de DRX-730 gebruiken.

## Nummerkeuze van onderdelen

U kunt gewenste titels, hoofdstukken of beelden/muziekstukken direct via hun nummer kiezen.

**1** Gebruik de cijfertoetsen om het nummer van een titel, hoofdstuk of beeld/muziekstuk in te voeren.

**2** Druk op ENTER.

Als de weergave was gestopt, begint het afspelen nu vanaf de gekozen titel (DVD) of het beeld/muziekstuk (Audio CD, VCD, SVCD).

Als de weergave nog bezig was, gaat het afspelen nu verder vanaf de gekozen titel (DVDVR [VR-stand DVD/RW/R DL]), het hoofdstuk (DVDVideo) of beeld/muziekstuk (VCD, SVCD of Audio CD).

## DVDVideo-menu's

De meeste DVDVideo-discs hebben menu's waarin u kunt kiezen wat u wilt bekijken. Gewoonlijk verschijnt het hoofdmenu automatisch, alhoewel het bij sommige discs nodig kan zijn om op MENU of TOP MENU te drukken om het menu te tonen.

De volgende toetsen zijn te gebruiken voor de menu-bediening.

Toets	Functiebeschrijving
TOP MENU	Toont het hoofdmenu van de DVD.

Toets	Functiebeschrijving
MENU	Toont het DVD-menu <sup>1</sup>
Cursortoetsen (▲▼)/(◀▶)	Voor keuze van menu-onderdelen <sup>2</sup>
ENTER	Hiermee bevestigt u een handeling of keuze
RETURN	Hiermee keert u terug naar het vorige menu
Cijfertoetsen	Bij sommige discs kunt u het afspelen starten door een nummer te kiezen en op ENTER te drukken.

1. Afhankelijk van de disc. Bij sommige DivX<sup>®</sup> discs wordt er een menu getoond.
2. Soms werkt deze net als de TOP MENU-toets, bij bepaalde discs.

## VCD- en SVCD-menu's (PBC)

Sommige VCD- en SVCD-discs hebben PBC (Playback Control) menu's waarmee u kunt kiezen wat u wilt bekijken.

Plaats een PBC-geschikte VCD or SVCD-disc, druk op de weergavetoets (▶) om het menu te zien, en kies dan met de cijfertoetsen en de ENTER-toets het beeld/muziekstuk dat u wilt afspelen.

De volgende toetsen zijn te gebruiken voor de menu-bediening.

Toets	Functiebeschrijving
RETURN	Toont het PBC-afspeelmenu wanneer u er tijdens afspelen op drukt.
Cijfertoetsen	Voor keuze van genummerde menu-onderdelen. Druk op ENTER om uw keuze te bevestigen.
Volgende-toets (▶▶)	Toont de volgende menupagina (indien beschikbaar).
Vorige-toets (◀◀)	Toont de vorige menupagina (indien beschikbaar).

U kunt de PBC-functies uitschakelen en het gewone afspelen starten met een druk op de volgende-toets (▶▶) of de vorige-toets (◀◀), of met de cijfertoetsen en de ENTER-toets, wanneer de weergave gestopt is.

### Opmerkingen:

- Bij sommige PBC-geschikte VCD or SVCD-discs kan het menu niet verschijnen bij een druk op de weergavetoets (▶), maar dan kunt u tijdens afspelen het menu laten verschijnen door indrukken van de RETURN terugkeertoets.

- Sommige van de afspeelfuncties die worden beschreven in dit hoofdstuk zijn niet altijd te gebruiken met PBC-weergave. Voor het gebruik van een dergelijke functie schakelt u dan eerst de PBC-weergave uit door het afspelen te starten zonder gebruik van het menu, zoals hierboven beschreven.
- Als u het PBC-afspeelmenu tijdelijk uitschakelt, zal het menu ook niet verschijnen wanneer u tijdens afspelen op de RETURN terugkeertoets drukt. Om dan weer het menu te zien, drukt u eerst tweemaal op de stopstoets (■) en dan u op de weergavetoets (▶). Dan wordt de PBC-functie ingeschakeld, zodat bij een druk op de RETURN-toets het menu weer verschijnt.

## Vertraagde weergave

U kunt DVDVideo, VCD, SVCD, DivX®, en WMV-discs met vertraagde weergave afspelen, met vier verschillende snelheden. DVDVideo-discs kunt u ook in terugwaartse richting vertraagd weergeven.

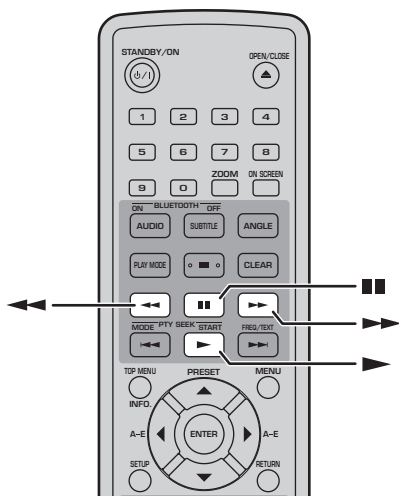

Druk tijdens weergave op de pauzetoets (■).

Houd de terugzoektoets (◀◀) of de vooruitzoektoets (▶▶) ingedrukt totdat de vertraagde weergave begint.

Druk enkele malen op de terugzoektoets (◀◀) of de vooruitzoektoets (▶▶) om de snelheid van de vertraagde weergave te veranderen.

De gekozen snelheid wordt op het scherm aangegeven.

Om de normale weergave te hervatten, drukt u op de weergavetoets (▶).

### Opmerking:

- De normale weergave kan hervat worden wanneer er een nieuw hoofdstuk (DVDVideo) of beeld/muziekstuk (PBC VCD or SVCD) bereikt wordt tijdens de vertraagde weergave.

## Beeld-voor-beeld weergave

U kunt DVDVideo, VCD, SVCD, DivX®, en WMV-discs beeld-voor-beeld weergeven. DVDVideo-discs kunt u ook in terugwaartse richting beeld-voor-beeld weergeven.

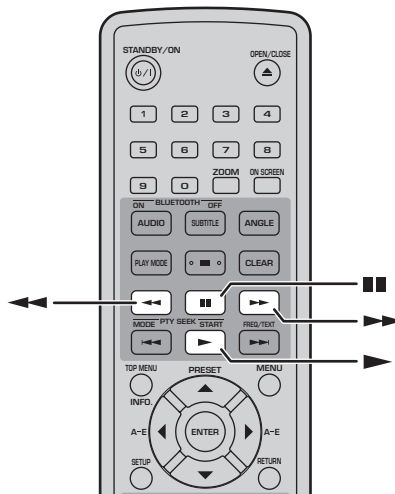

Druk tijdens weergave op de pauzetoets (■).

Druk op de terugzoektoets (◀◀) of de vooruitzoektoets (▶▶) om beeldje voor beeldje weer te geven.

Om de normale weergave te hervatten, drukt u op de weergavetoets (▶).

### Opmerking:

- De normale weergave kan hervat worden wanneer er een nieuw hoofdstuk (DVDVideo) of beeld/muziekstuk (PBC VCD or SVCD) bereikt wordt tijdens de beeld-voor-beeld weergave.

## Geluid- en taalkeuze

Sommige DVD-discs bevatten geluidssporen in verschillende talen, of speciale audioformaten, zoals Dolby Digital en DTS, waaruit u tijdens het afspelen kunt kiezen. Net zo kunnen bepaalde DVDVR (VR-stand DVDR/RW/R DL) discs een dubbel-mono geluidsspoor hebben, en bepaalde DivX<sup>®</sup> discs bevatten een aantal verschillende geluidssporen.

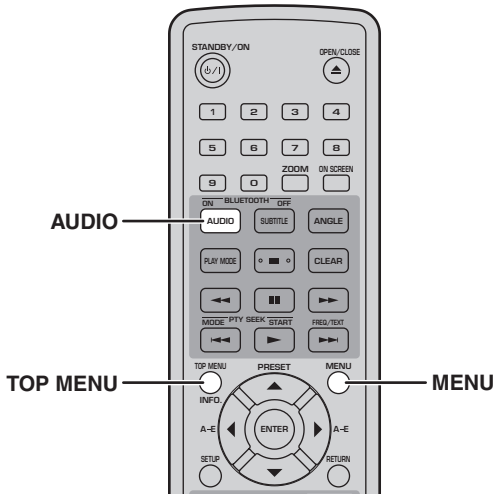

Tijdens het afspelen drukt u enkele malen op de **AUDIO** toets om te kiezen uit de beschikbare talen of audioformaten die u kunt beluisteren.

De naam van de gekozen taal of het audioformaat verschijnt op het scherm.

### Opmerkingen:

- Bij sommige discs zult u de gewenste taal of het audioformaat alleen kunnen kiezen via het menu van de disc zelf. Gebruik dan de **TOP MENU** of **MENU**-toets om het menu van de disc te zien.
- U kunt de oorspronkelijke taal voor het afspelen van DVDVideo-discs wijzigen via de “Taalinstellingen” op pagina 58.
- De oorspronkelijke taal voor het filmgeluid (zie pagina 58) kan worden gekozen als u de weergave stopt en de hervattingsfunctie annuleert, of als u de disc uitneemt zonder het laatste stoppunt vast te leggen (zie pagina 24).

## Ondertitels kiezen

Sommige DVD en DivX<sup>®</sup> discs bevatten ondertitels in een of meer talen, waaruit u kunt kiezen tijdens afspelen.

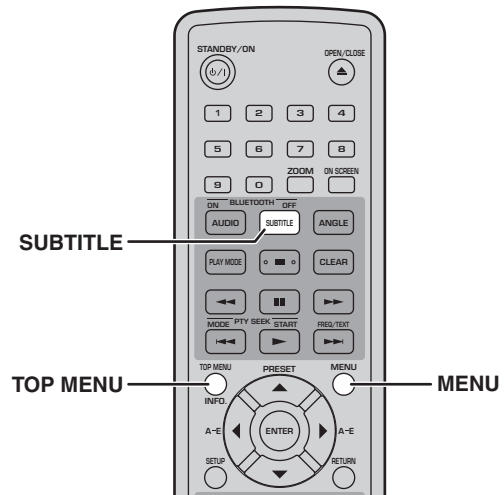

4

Druk tijdens afspelen enkele malen op de **SUBTITLE**-toets om een van de beschikbare ondertiteltaal te kiezen.

De naam van de gekozen ondertiteltaal verschijnt op het scherm.

### Opmerkingen:

- Bij sommige discs zult u de gewenste ondertiteltaal alleen kunnen kiezen via het menu van de disc zelf. Gebruik dan de **TOP MENU** of **MENU**-toets om het menu van de disc te zien.
- U kunt de oorspronkelijke taal voor het afspelen van DVDVideo-discs wijzigen via de “Taalinstellingen” op pagina 58.
- Zie “Omtrent DivX<sup>®</sup>” op pagina 64 voor nadere details over de DivX<sup>®</sup> ondertiteling.
- Bij sommige DivX<sup>®</sup> discs kan de ondertiteling niet altijd juist worden weergegeven.
- De oorspronkelijke taal voor het filmgeluid (zie pagina 58) kan worden gekozen als u de weergave stopt en de hervattingsfunctie annuleert, of als u de disc uitneemt zonder het laatste stoppunt vast te leggen (zie pagina 24).

## Camera hoeken kiezen

Sommige DVDVideo-discs bevatten beelden die zijn opgenomen vanuit diverse camera hoeken, waaruit u kunt kiezen tijdens afspelen.

Een camerasymbool (📹) verschijnt op het scherm wanneer u beeldmateriaal afspeelt dat vanuit verschillende camera hoeken is opgenomen.

Desgewenst kunt u dit symbool uitschakelen (zie pagina 59).

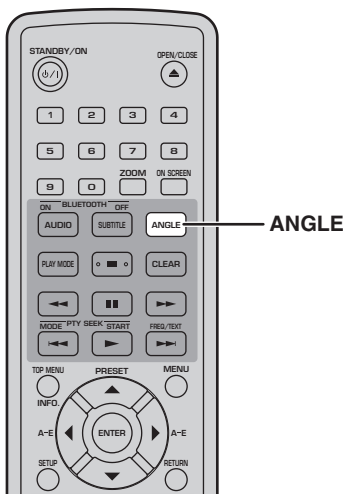

Tijdens afspelen drukt u enkele malen op de ANGLE-toets om een van de beschikbare camera hoeken te kiezen.

### Opmerkingen:

- Bij sommige discs zult u geen andere camera hoek kunnen kiezen, ook al wordt er wel een camerasymbool (📹) op het scherm getoond.
- Bij sommige discs kunt u de camera hoek ook kiezen via het menu van de disc zelf.

## Zoomen

U kunt tot 2x of 4x op de beelden inzoomen bij het afspelen van een DVDVideo, VCD, SVCD, DivX®, WMV, of JPEG-disc.

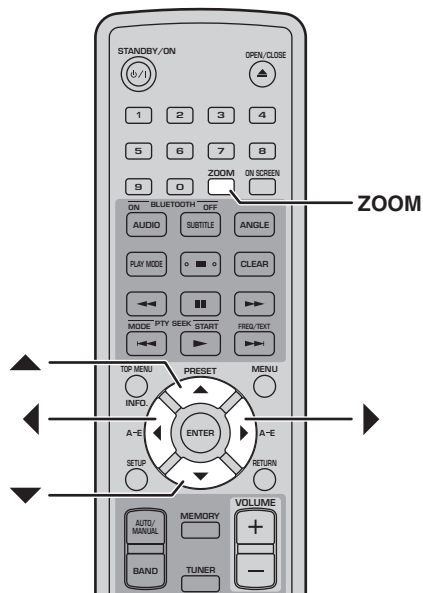

Druk tijdens afspelen enkele malen op de ZOOM-toets om te kiezen voor 2x, 4x, of 1x zoomen.

Gebruik de cursortoetsen (▲/▼/◀/▶) als u een ander deel van het ingezoomde beeld op het scherm wilt zien.

U kunt de vergrotingsfactor omschakelen en het vergrote beeld op het scherm verschuiven, terwijl het afspelen gewoon doorgaat.

### Opmerkingen:

- Aangezien DVDVideo, VCD, SVCD, DivX®, WMV, en JPEG-discs een vaste videoresolutie hebben, kan de beeldkwaliteit verminderen wanneer u op de beelden inzoomt. Dat duidt niet op een fout in de werking.
- Als de zoom-aanduiding van het scherm verdwijnt, drukt u nogmaals op ZOOM om de aanduiding weer te zien.

## Herhaalde weergave

U kunt een titel, hoofdstuk, beeld/muziekstuk of de gehele disc meermalen achtereen weergeven.

De herhaalde weergave is te combineren met geprogrammeerde weergave om een selectie van uw favoriete titels, hoofdstukken of beelden/muziekstukken meermalen te herhalen (zie pagina 31).

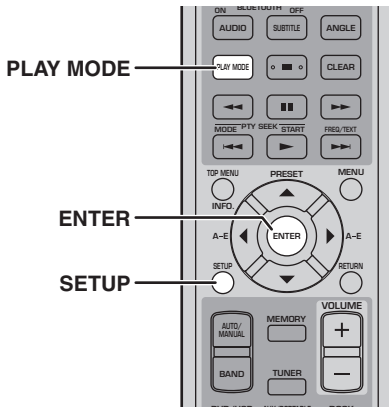

### 1 Druk tijdens afspelen op de SETUP-toets.

Het Setup instelmenu verschijnt op het scherm.

### 2 Stel in op "Play Mode" (Afspeelfunctie) en druk dan op ENTER.

Het Play Mode afspeelfunctiemenu verschijnt op het scherm.

### 3 Stel in op "Repeat", kies een herhaalfunctie en druk weer op ENTER.

Welke herhaalfuncties er beschikbaar zijn, is afhankelijk van de disc.

- Bij DVD-discs kunt u kiezen voor "Title Repeat" (titel herhalen) of "Chapter Repeat" (hoofdstuk herhalen).
- Bij VCD, SVCD en Audio CD-discs kunt u kiezen voor "Disc Repeat" (disc herhalen) of "Track Repeat" (beeld/muziekstuk herhalen).
- Bij DivX® en WMV-discs kunt u enkel de "Title Repeat" (titelherhaalfunctie) kiezen. Bij sommige DivX® discs kunt u ook kiezen voor "Chapter Repeat" (hoofdstuk herhalen).
- Tijdens de geprogrammeerde weergave (zie pagina 31), kunt u instellen op "Program Repeat" (Programma herhalen).

### 4 Om de herhaalde weergave uit te schakelen, kiest u voor "Repeat Off" en dan drukt u op ENTER.

### 5 Om het Setup instelmenu te sluiten, drukt u op de SETUP-toets.

#### Tip:

- U kunt het afspeelfunctiemenu snel laten verschijnen met een druk op de PLAY MODE-toets.

#### Opmerking:

- De herhaalde weergave is niet te gebruiken voor MP3, WMA, MPEG-4 AAC, en JPEG-discs.

## A-B herhaalde weergave

U kunt twee punten (A en B) kiezen op een DVD, VCD, SVCD, of Audio CD, om dan het gedeelte tussen die twee punten meermalen achtereen af te spelen.

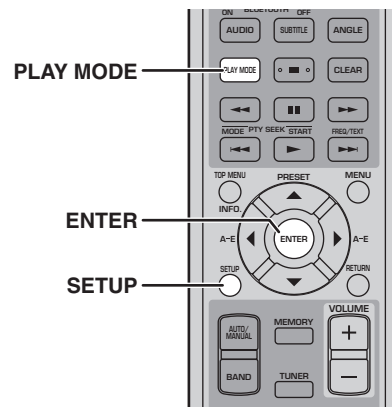

### 1 Druk tijdens afspelen op de SETUP-toets.

Het Setup instelmenu verschijnt op het scherm.

### 2 Stel in op "Play Mode" (Afspeelfunctie) en druk dan op ENTER.

Het Play Mode afspeelfunctiemenu verschijnt op het scherm.

### 3 Stel in op "A-B Repeat" (A-B herhalen) en druk dan op ENTER.

### 4 Kies punt "A(Start point)" en druk op ENTER.

### 5 Kies punt "B(End point)" en druk op ENTER.

Het gedeelte tussen punt A en punt B wordt dan herhaald weergegeven.

### 6 Om de normale weergave te hervatten, kiest u voor "Off" (uit) en drukt u op ENTER.

### 7 Om het Setup instelmenu te sluiten, drukt u op de SETUP-toets.

**Tip:**

- U kunt het afspeelfunctiemenu snel laten verschijnen met een druk op de PLAY MODE-toets.

**Opmerking:**

- De punten A en B moeten zich binnen dezelfde titel bevinden (DVD) of binnen hetzelfde beeld/muziekstuk (VCD, SVCD, Audio CD).

## Willekeurige weergave

U kunt titels of hoofdstukken (DVDVideo) of beeld/muziekstukken (VCD, SVCD, or Audio CD) in willekeurige volgorde laten weergeven.

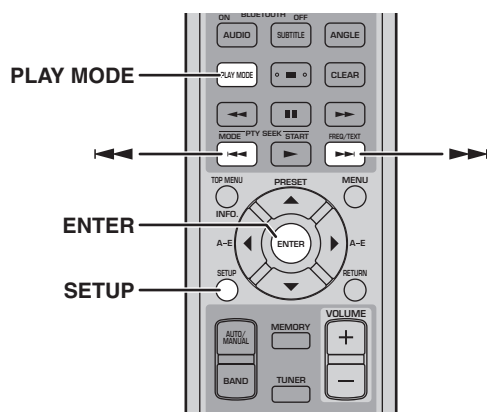

**Tips:**

- Tijdens willekeurige weergave drukt u op de volgende-toets (▶▶) om direct door te gaan naar een andere titel, hoofdstuk of beeld/muziekstuk. Druk op de vorige-toets (◀◀) om terug te keren naar het begin van de huidige titel, hoofdstuk of beeld/muziekstuk.
- U kunt het afspeelfunctiemenu snel laten verschijnen met een druk op de PLAY MODE-toets.

**Opmerkingen:**

- Het is niet mogelijk de willekeurige weergave te combineren met de geprogrammeerde weergave.
- De willekeurige weergave is niet te gebruiken voor DVDVR (VR-stand DVDR/RW/R DL), DivX®, WMV, JPEG, MP3, WMA, of MPEG-4 AAC discs, en ook niet als er een DVD-menu wordt aangegeven.

**1 Druk tijdens afspelen op de SETUP-toets.**

Het Setup instelmenu verschijnt op het scherm.

**2 Stel in op "Play Mode" (Afspeelfunctie) en druk dan op ENTER.**

Het Play Mode afspeelfunctiemenu verschijnt op het scherm.

**3 Stel in op "Random," kies een willekeurige weergavefunctie en druk weer op ENTER.**

Welke willekeurige weergavefuncties er beschikbaar zijn, is afhankelijk van de disc.

- Bij DVD-discs kunt u kiezen voor "Random Title" (willekeurige titelweergave) of "Random Chapter" (willekeurige hoofdstukken).
- Bij VCD, SVCD, en Audio CD discs kunt u alleen kiezen voor "On" (willekeurige weergave aan).

**4 Om de willekeurige weergave uit te schakelen, kiest u voor "Random Off" en dan drukt u op ENTER.**

**5 Om het Setup instelmenu te sluiten, drukt u op de SETUP-toets.**

## Geprogrammeerde weergave

U kunt zelf een afspeelprogramma samenstellen met uw favoriete titels, hoofdstukken en beelden/muziekstukken voor weergave.

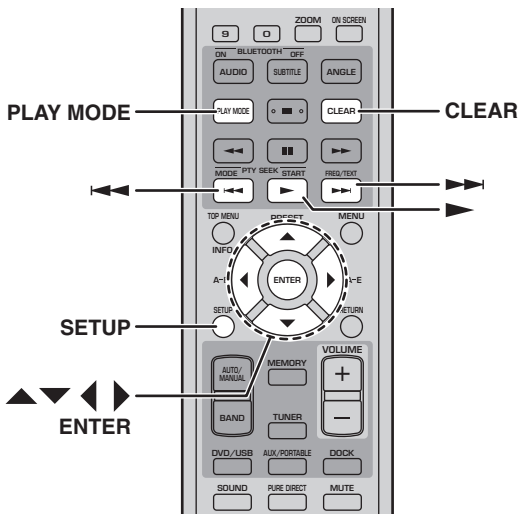

### 1 Druk tijdens afspelen op de SETUP-toets.

Het Setup instelmenu verschijnt op het scherm.

### 2 Stel in op "Play Mode" (Afspeelfunctie) en druk dan op ENTER.

Het Play Mode afspeelfunctiemenu verschijnt op het scherm.

### 3 Stel in op "Program", kies "Create/Edit" (samenstellen) uit de lijst van programmamogelijkheden, en druk weer op ENTER.

### 4 Gebruik de cursortoetsen (▲/▼/◀/▶) om een titel, hoofdstuk of beeld/muziekstuk te kiezen en druk op ENTER om uw keuze aan het programma toe te voegen.

Het gekozen onderdeel wordt aan uw programma toegevoegd en het programma is klaar voor de volgende stap.

- Bij DVD-discs kunt u titels of hoofdstukken aan uw programma toevoegen.
- Bij Audio CD's, VCD- en SVCD-discs kunt u beelden/muziekstukken aan uw programma toevoegen.

### 5 Herhaal stap 4 om nog andere onderdelen aan uw programma toe te voegen.

U kunt in totaal 24 onderdelen in uw programma opnemen.

- Om een nieuw onderdeel aan uw programma toe te voegen, kiest u het punt waar u het wilt inlassen, dan kiest u de gewenste titel, het hoofdstuk of beeld/muziekstuk en dan drukt u op ENTER.
- Om een stap uit uw programma te wissen, selecteert u die en dan drukt u op CLEAR.

### 6 Om uw programma af te spelen, drukt u op de weergavetoets (▶).

De onderdelen in uw afspeelprogramma worden in volgorde weergegeven.

Tijdens het afspelen gebruikt u de volgende-toets (▶▶) en de vorige-toets (◀◀) om vooruit, resp. terug te gaan naar een ander onderdeel in uw programma.

### ■ Programmamenu-opties

Naast de "Create/Edit" samenstelfunctie biedt het programmamenu de volgende mogelijkheden:

- **Weergavestart:** Om het programma te gaan afspelen.
- **Weergavestop:** Om de programmaweergave te stoppen, maar het programma wel te bewaren.
- **Programma wissen:** Om uw afspeelprogramma te wissen.

### 7 Om het Setup instelmenu te sluiten, drukt u op de SETUP-toets.

#### Tip:

- U kunt het afspeelfunctiemenu snel laten verschijnen met een druk op de PLAY MODE-toets.

#### Opmerkingen:

- Uw afspeelprogramma zal worden gewist wanneer u de disc uitneemt, wanneer u een andere ingangsbron dan DVD kiest, of wanneer u de DRX-730 uitschakelt.
- De geprogrammeerde weergave is niet te gebruiken voor DVDVR (VR-stand DVDR/RW/R DL), DivX®, WMV, JPEG, MP3, WMA, of MPEG-4 AAC discs, en ook niet als er een DVD-menu wordt aangegeven.



## Discs doorzoeken

U kunt elke disc doorzoeken op titels, hoofdstukken, beeld/muzieknummers of op de speeltijd.

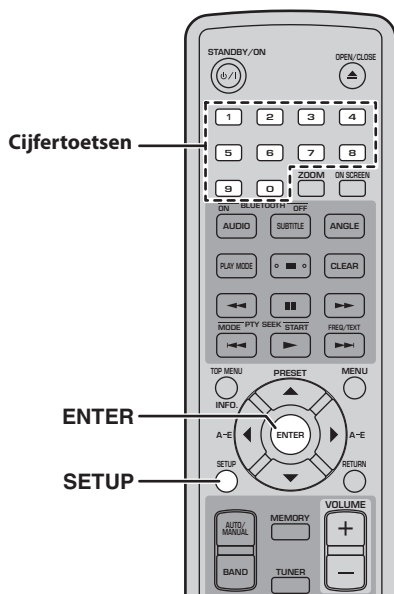

### 1 Druk tijdens afspelen op de SETUP-toets.

Het Setup instelmenu verschijnt op het scherm.

### 2 Stel in op "Play Mode" (Afspeelfunctie) en druk dan op ENTER.

Het Play Mode afspeelfunctiemenu verschijnt op het scherm.

### 3 Stel in op "Search Mode" (zoekfunctie), kies de gewenste zoekfunctie en druk weer op ENTER.

Welke zoekfuncties er beschikbaar zijn, is afhankelijk van de disc.

- Bij DVD-discs kunt u kiezen uit de "Title Search" (titelzoekfunctie), "Chapter Search" (hoofdstukzoekfunctie) of "Time Search" (tijdzoekfunctie).
- Bij VCD, SVCD en Audio CD-discs kunt u kiezen uit de "Track Search" (nummerzoekfunctie) of de "Time Search" (tijdzoekfunctie).
- Bij DivX® en WMV-discs kunt u enkel de "Time Search" (tijdzoekfunctie) kiezen. Bij sommige DivX® discs kunt u ook kiezen voor "Chapter Search" (hoofdstuk zoeken).

#### Opmerking:

- De tijdzoekfunctie kan alleen worden ingeschakeld tijdens afspelen en deze werkt alleen binnen de huidige titel of het beeld/muziekstuk.

### 4 Gebruik de cijfertoetsen om het nummer van een titel, hoofdstuk of beeld/muziekstuk in te voeren, of het gewenste tijdstip.

De tijd moet worden ingevoerd in minuten en seconden. Om bijvoorbeeld een tijd van 45 minuten in te voeren, drukt u op 4, 5, 0, en 0. Voor invoeren van 1 uur, 20 minuten en 30 seconden, drukt u op 8, 0, 3, and 0.

### 5 Druk op ENTER om het zoeken en afspelen van de gekozen titel, hoofdstuk of beeld/muziekstuk of tijd te starten.

### 6 Om het Setup instelmenu te sluiten, drukt u op de SETUP-toets.

#### Opmerking:

- Bij DivX® en WMV-discs kan het gevonden tijdstip enkele seconden verschillen van het gezochte tijdstip.

## JPEG-beelden als fotoserie

U kunt de JPEG-beelden op een datadisc vertonen als een doorlopende fotoserie.

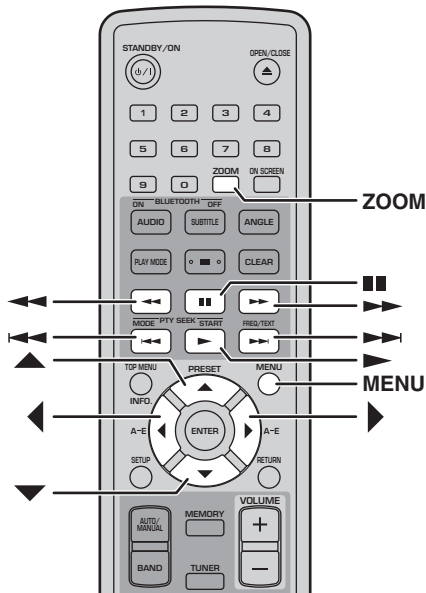

Plaats de CD met uw JPEG-beelden en druk op de weergavetoets (▶) om uw diavertoning te starten.

Beginnend met de eerste afbeelding in de eerste map, toont de diavertoning alle beelden uit alle mappen op de CD in alfabetische volgorde.

Het formaat van de afbeeldingen wordt automatisch aangepast, zodat alle beelden op maximaal formaat op het scherm verschijnen.

Als de disc zowel JPEG-beeldbestanden als muziekbestanden (MP3, WMA, MPEG-4 AAC) bevat, zullen de muziekbestanden tijdens de diavertoning herhaald worden weergegeven. Daarbij zijn de pauzetoets (■), de volgende-toets (▶▶), de vorige-toets (◀◀), de terugzoektoets (◀◀) en de vooruitzoektoets (▶▶) te gebruiken voor de muziekweergave, niet voor de diavertoning.

De volgende toetsen zijn te gebruiken tijdens de diavertoning.

Toets	Functiebeschrijving
<b>Pauzetoets</b> (■)	Pauzeert de diavertoning (of de muziekweergave, als de geheugenstick muziekbestanden bevat)
<b>Vorige-toets</b> (▶▶)	Gaat terug naar het voorgaande beeld (of het vorige muziekstuk, als de geheugenstick muziekbestanden bevat)
<b>Volgende-toets</b> (◀◀)	Gaat door naar het volgende beeld (of het volgende muziekstuk, als de geheugenstick muziekbestanden bevat)
<b>Cursortoetsen</b> (▲▼)/(◀▶)	Pauzeert de diavertoning en kantelt, draait of keert het huidige beeld. Om de fotoserie-weergave te hervatten, drukt u op de weergavetoets (▶).
<b>ZOOM</b>	Pauzeert de diavertoning en zoomt in op het huidige beeld. Druk enkele malen op deze toets om te kiezen voor 2x, 4x, of 1x zoomen. Om de fotoserie-weergave te hervatten, drukt u op de weergavetoets (▶).
<b>MENU</b>	Toont het disc-navigatorscherm (zie hieronder).

### Opmerkingen:

- Grote afbeeldingen vergen meer tijd om te laden, dus die kunnen niet onmiddellijk verschijnen.
- Op een enkele disc kan de DRX-730 tot 299 mappen herkennen, met in elke map een combinatie van maximaal 648 bestanden en mappen.

## Gebruik van de disc-navigator met DVDVideo, VCD en SVCD-discs

Met de disc-navigator kunt u titels, hoofdstukken en beelden/muziekstukken doornemen en selecteren op DVD, VCD en SVCD-discs.

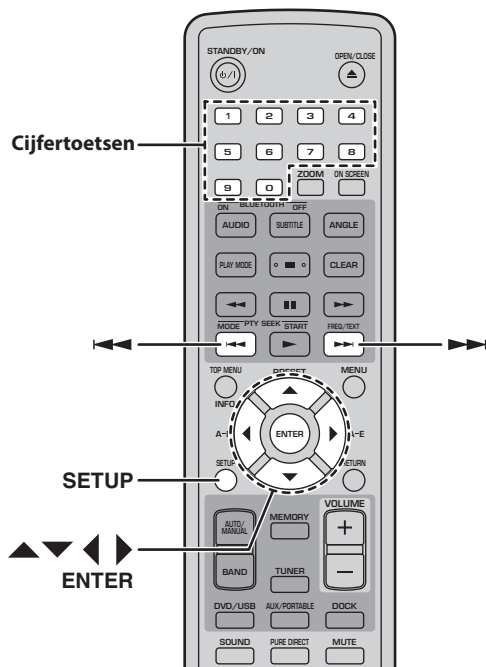

**1** Druk tijdens afspelen op de **SETUP**-toets. Het Setup instelmenu verschijnt op het scherm.

**2** Stel in op "Disc Navigator" en druk dan op **ENTER**.

Er verschijnt een lijst met onderdelen op het scherm. Welke onderdelen u kunt kiezen, is afhankelijk van de disc.

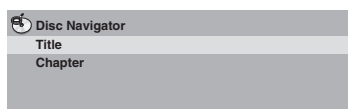

De volgende onderdelen zijn beschikbaar voor de diverse disc-soorten.

Type disc	Onderdeel
DVD-Video	Titel
	Hoofdstuk <sup>1</sup>
VCD, SVCD	Beeld/muziekstuk
	Tijd
DVD-VR (VR-stand DVD-R/ RW/R DL) <sup>2</sup>	Origineel: Titel
	Origineel: Tijd
	Afspeellijst: Titel
	Afspeellijst: Tijd

1. Alleen hoofdstukken binnen de huidige titel zijn te selecteren.
2. Opnamen die zijn gemaakt met een DVD-recorder noemen we hier *originele titels*. Bewerkte opnamen gebaseerd op die oorspronkelijke titels noemen we hier *afspeellijst-titels*.

**3** Selecteer het soort onderdeel dat u wilt doornemen en druk op **ENTER**.

Er verschijnen zes miniaturbeeldjes op het scherm, om de inhoud te tonen van uw gekozen onderdelen. Als u hebt gekozen voor "Time" (tijdstip), tonen de miniaturbeelden de inhoud zoals die er uit ziet om de 10 minuten.

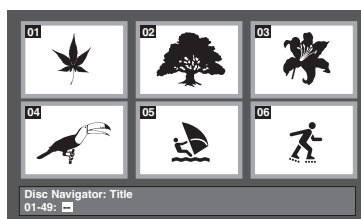

**4** Met de volgende-toets (▶▶) en de vorige-toets (◀◀) kunt doorgaan naar andere pagina's met miniaturafbeeldingen, indien beschikbaar.

**5** Gebruik de cursortoetsen (▲/▼/◀/▶) om in te stellen op het miniaturbeeld dat u groter wilt weergeven en druk dan op **ENTER**.

Dan begint de weergave van uw gekozen afbeelding.

Voor het kiezen van een miniaturbeeld kunt u ook de cijfertoetsen en de ENTER toets gebruiken.

## Gebruik van de disc-navigator met MP3, WMA, MPEG-4 AAC, DivX®, WMV en JPEG-discs

Met de disc-navigator kunt u MP3, WMA, MPEG-4 AAC, DivX®, WMV en JPEG-bestanden doornemen en selecteren op data-discs.

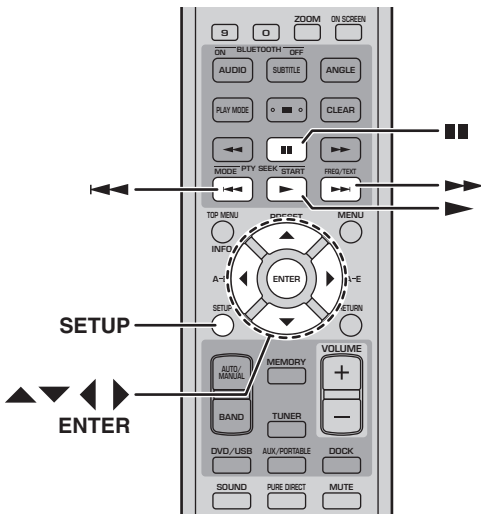

### 1 Druk op SETUP.

Het Setup instelmenu verschijnt op het scherm.

### 2 Stel in op "Disc Navigator" en druk dan op ENTER.

De disc-navigator verschijnt op het scherm.

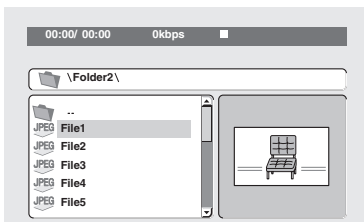

### 3 Gebruik de cursortoetsen (▲/▼/◀/▶) om in te stellen op het beeld/muziekstuk, bestand of de map die u wilt weergeven.

- Gebruik de op/neer-pijltoetsen (▲/▼) om een ander punt in de lijst met bestanden en mappen op te zoeken.
- Gebruik de linker pijltoets (◀) om een niveau terug te gaan in de mappenhiërarchie. Of kiest de map bovenaan de lijst (...) en druk op ENTER.
- Gebruik de ENTER toets of de rechter pijltoets (▶) om de gekozen map te openen.

Wanneer u een JPEG-beeldbestand kiest, toont de disc-navigator een miniatuur-voorbeeld.

### 4 Voor weergeven van het gekozen beeld/muziekstuk, bestand of de map drukt u op ENTER.

Als u een MP3, WMA, MPEG4 AAC, DivX® of WMV-bestand kiest, begint de weergave met dat bestand en dan worden alle bestanden in de gekozen map weergegeven.

Als u een JPEG-beeldbestand kiest, wordt eerst dat bestand weergegeven en dan worden alle bestanden uit diezelfde map weergegeven als een doorlopende fotoserie.

### 5 Om het Setup instelmenu te sluiten, drukt u op de SETUP-toets.

#### Tips:

- Als de disc zowel JPEG-beeldbestanden als muziekbestanden (MP3, WMA, MPEG-4 AAC) bevat, kunnen de muziekbestanden tijdens de diavertoning worden weergegeven. Start eenvoudigweg de muziekweergave zoals eerder beschreven en kies dan een JPEG-beeldbestand om daarmee een diavertoning te beginnen. Alle bestanden binnen de gekozen map zullen herhaald worden weergegeven. Daarbij zijn de weergavetoets (▶), de pauzetoets (⏸), de volgende-toets (▶▶) en de vorige-toets (◀◀) te gebruiken voor de muziekweergave, niet voor de diavertoning.
- De disc-navigator kan alleen bestanden in de huidige map weergeven. Om alle bestanden op de disc weer te geven, sluit u de disc-navigator en start u het afspelen met een druk op de weergavetoets (▶); zie "JPEG-beelden als fotoserie" op pagina 33.

## Disc-informatie aangeven

Tijdens het afspelen kunt u de gegevens over titels, hoofdstukken, beelden/muziekstukken en andere informatie zien.

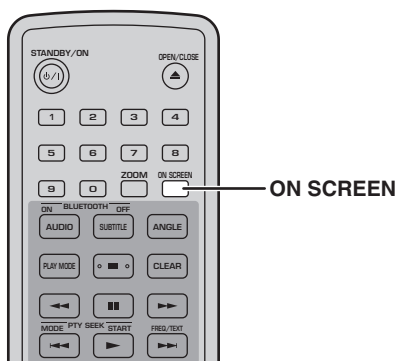

Druk tijdens afspelen enkele malen op de **ON SCREEN**-toets om de informatie op het scherm te zien.

Om de informatie te verbergen, drukt u afspelen enkele malen op de **ON SCREEN**-toets totdat de aanduidingen verdwijnen.

Sommige gegevens, zoals de resterende speelduur van de disc, worden ook aangegeven in het display van de DRX-730.

## Audioformaat aangeven

Tijdens het afspelen kunt u het audioformaat aangegeven zien.

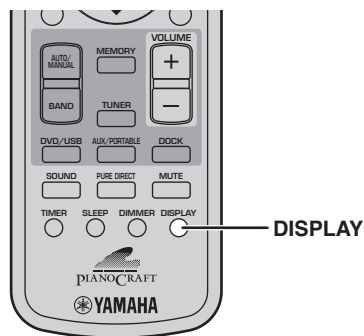

Druk tijdens afspelen op de **DISPLAY**-toets.

Het audioformaat wordt in het display aangegeven.

TYPE. Dolby D

De beschikbare audioformaten zijn als volgt.

Display-aanduiding	Type audioformaat en disc
<b>PCM</b>	PCM (DVD-Video disc)
<b>Dolby D</b>	Dolby Digital (DVD-Video disc)
<b>MPEG2</b>	MPEG2 (DVD-Video disc)
<b>DTS</b>	DTS (DVD-Video disc)
<b>CDDA</b>	Audio CD
<b>VCD</b>	Video CD
<b>SVCD</b>	Super video CD
<b>DTS CD</b>	DTS CD
<b>DATA DISC</b>	MP3, WMA, MPEG-4 AAC, DivX®, WMV of JPEG

### Opmerking:

- Het audioformaat kan alleen worden aangegeven wanneer een DVD is gekozen als de ingangsbron en het afspelen in gang is.

# Hoofdstuk 5: Tuner voor radio-ontvangst

In dit hoofdstuk wordt beschreven hoe u de tuner gebruikt om te luisteren naar uw favoriete radiozenders en hoe u die kunt vastleggen in het geheugen. De Europese en Russische modellen zijn geschikt voor het Radio Data Systeem, dat extra mogelijkheden biedt bij radio-ontvangst.

## Radio-afstemaanduidingen

De volgende aanduidingen dienen voor het afstemmen op en vastleggen van radiozenders.

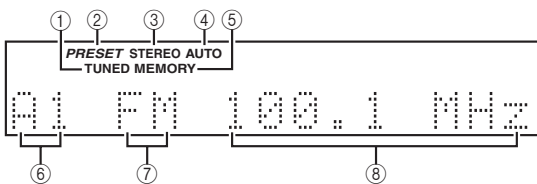

### 1 TUNED afstemaanduiding

Deze licht op wanneer er goed is afgestemd op een radiozender.

### 2 PRESET voorkeurzenderaanduiding

Deze licht op wanneer u afstemt op een voorkeurzender.

### 3 STEREO-aanduiding

Deze licht op wanneer u luistert naar een FM-radiozender in stereo.

### 4 AUTO-afstemaanduiding

Deze licht op wanneer de automatische afstemming is ingeschakeld. De aanduiding dooft wanneer de handmatige afstemming is ingeschakeld.

### 5 MEMORY geheugentoets

Deze licht op wanneer u voorkeurzenders in het geheugen vastlegt.

### 6 Voorinstelnummer

Toont het nummer voor de voorkeurzender.

### 7 Afstemband

Toont de radio-afstemband (FM of AM).

### 8 Afstemfrequentie

Toont de radio-afstemfrequentie.

## Afstemmen op radiozenders

U kunt zowel automatisch als handmatig op radiozenders afstemmen.

### Automatische afstemming

Bij de automatische afstemming zoekt de DRX-730 automatisch de te ontvangen zenders op.

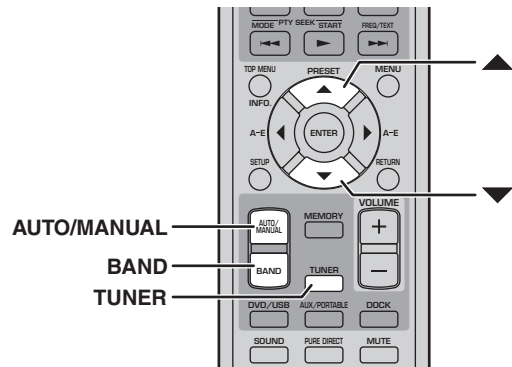

**1** Druk op de TUNER-toets om te kiezen voor de TUNER als ingangsbron.

**2** Druk enkele malen op de BAND-toets om te kiezen voor FM of AM.



**3** Druk enkele malen op de AUTO/MANUAL-toets om te kiezen voor de automatische afstemming (waarbij de aanduiding AUTO oplicht).

Zolang de automatische afstemming is ingeschakeld, blijft de aanduiding AUTO in het display verlicht.

**4** Om te zoeken naar zenders met een hogere afstemfrequentie, drukt u op de omhoog-toets (▲). Om te zoeken naar zenders met een lagere afstemfrequentie, drukt u op de omlaag-toets (▼).

De tuner zoekt de volgende te ontvangen zender op. Wanneer er een zender wordt gevonden, stopt het zoeken en licht de TUNED-aanduiding in het display op.

De STEREO-aanduiding in het display licht op wanneer er is afgestemd op een stereo FM-zender. Als het signaal zwak doorkomt, kan de ontvangst soms alleen mono zijn.

5

**Opmerkingen:**

- Als de automatische afstemming bepaalde zwakkere zenders in uw gebied niet kan vinden, probeert u het dan met handmatige afstemming.
- Als de stereo FM-ontvangst lawaaïg klinkt door storing, drukt u op de AUTO/MANUAL-toets om in te stellen op handmatige afstemming en de zender in mono te beluisteren.

**Handmatig afstemmen**

Met de handmatige afstemming kunt u nauwkeurig met de hand op radiozenders afstemmen.

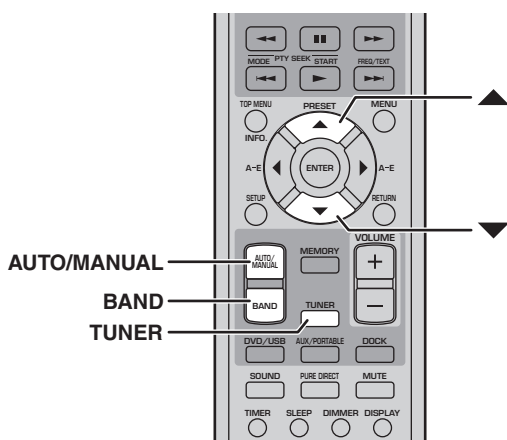

**1** Druk op de TUNER-toets om te kiezen voor de TUNER als ingangsbron.

**2** Druk enkele malen op de BAND-toets om te kiezen voor FM of AM.



**3** Druk enkele malen op de AUTO/MANUAL-toets om te kiezen voor de handmatige afstemming (waarbij de aanduiding AUTO dooft).

Zolang de handmatige afstemming is ingeschakeld, blijft de aanduiding AUTO in het display gedoofd.

**4** Om de afstemfrequentie te verhogen, drukt u op de omhoog-toets (▲). Om de afstemfrequentie te verlagen, drukt u op de omlaag-toets (▼).

De frequentie blijft veranderen zolang u uw vinger op de toets houdt.

**Opmerking:**

- Bij de handmatige afstemming is er alleen mono ontvangst mogelijk.

**■ Omschakelen van het frequentie-interval (Alleen de modellen voor Azië en Taiwan)**

Afhankelijk van het frequentie-interval dat gebruikt wordt door de radiozenders in uw gebied, kan het soms nodig zijn het afsteminterval om te schakelen.

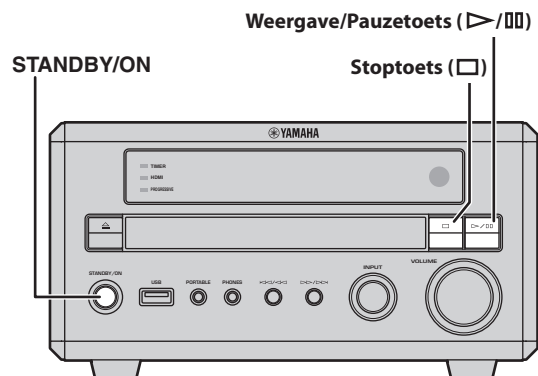

**1** Schakel de DRX-730 uit, in de ruststand.

**2** Houd de stoptoets (□) op het voorpaneel van de DRX-730 ingedrukt en druk daarbij op STANDBY/ON, terwijl u de stoptoets (□) ingedrukt houdt totdat er "DVD — NO REQ." in het display verschijnt.

**3** Druk op de stoptoets (□).

"TU – AM9/FM50" (de oorspronkelijke instelling) verschijnt in het display.

**4** Druk enkele malen op de weergave/pauzetoets (>/|||) om in te stellen op het juiste afsteminterval voor de zender in uw ontvangstgebied: "TU – AM10/FM100" of "TU – AM9/FM50".

- TU – AM10/FM100: AM 10 kHz/FM 100 kHz
- TU – AM9/FM50: AM 9 kHz/FM 50 kHz

**5** Druk op STANDBY/ON.

Het gekozen afsteminterval wordt vastgelegd en de DRX-730 wordt uitgeschakeld. Druk nogmaals op STANDBY/ON om de DRX-730 weer in te schakelen.

## Voorkeurzenders voorinstellen

U kunt uw favoriete radiozenders voorinstellen als vaste voorkeurzenders, zodat u er vlot en gemakkelijk op kunt afstemmen. Zo kunt u tot 40 voorkeurzenders vastleggen in 5 geheugenbanken (A–E), met 8 zenders (1–8) in elke geheugenbank. U kunt de voorkeurzenders automatisch of handmatig voorinstellen.

### Automatisch voorinstellen

Bij de automatische voorinstelling legt de DRX-730 alle radiozenders in uw ontvangstgebied automatisch vast.

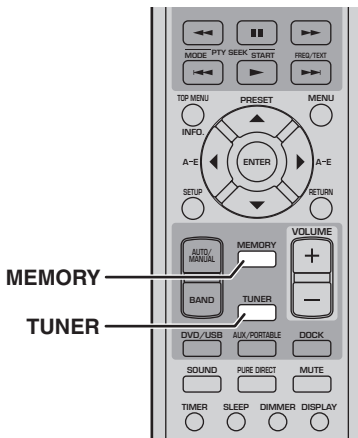

**1** Druk op de TUNER-toets om te kiezen voor de TUNER als ingangsbron.

**2** Om de automatische voorinstelling te starten, houdt u de MEMORY toets 3 seconden lang ingedrukt.

Beginnend bij de laagste FM-frequentie, doorloopt de DRX-730 nu de gehele FM-band op zoek naar geschikte radiozenders, om vervolgens de gevonden zenders één voor één vast te leggen, vanaf voorinstelnummer A1.

#### Opmerkingen:

- Als alle mogelijke voorkeurzenders zijn vastgelegd voordat de gehele afstemband is doorzocht, stopt de automatische voorinstelling.
- Bij de automatische voorinstelling worden alle eerdere voorkeurzenders door nieuwe vervangen.
- Bij de Europese en Russische modellen zal de automatische voorinstelling alleen die FM-zenders vastleggen die uitzendingen verzorgen in het Radio Data System.

## Handmatig voorinstellen

Bij het handmatig voorinstellen kunt u uw favoriete radiozenders met de hand vastleggen.

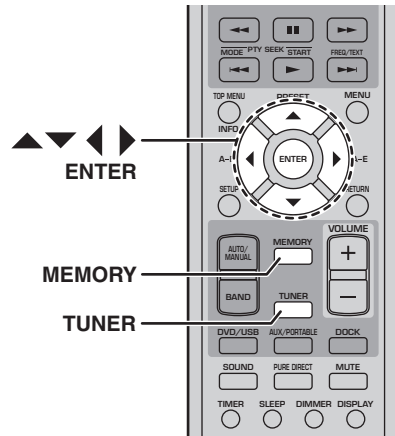

**1** Druk op de TUNER-toets om te kiezen voor de TUNER als ingangsbron.

**2** Stem af op de radiozender die u wilt voorinstellen (zie pagina 37).

**3** Druk op de MEMORY-toets.

De MEMORY-aanduiding in het display gaat knipperen.

**4** Terwijl de MEMORY-aanduiding knippert, gebruikt u de linker/rechter pijltoetsen (◀/▶) om een geheugenbank (A–E) te kiezen, en de op/neer-pijltoetsen (▲/▼) om een voorinstelnummer te kiezen.

Als u 10 seconden lang geen toets indrukt, wordt de voorinstelling uitgeschakeld.

**5** Druk op de MEMORY- of ENTER-toets om uw voorkeurzender vast te leggen.

De voorkeurzender wordt vastgelegd en de MEMORY-aanduiding in het display stopt met knipperen.

Herhaal de stappen 2 t/m 5 om nog meer van uw favoriete radiozenders vast te leggen.

#### Opmerkingen:

- Naast de informatie voor de afstemfrequentie en de afstemband (FM/AM) wordt voor elke voorinstelde zender ook de automatische/handmatige afsteminstelling vastgelegd.



- Om een andere radiozender vast te leggen voor een voorinstelnummer, herhaalt u eenvoudigweg de stappen 2 t/m 5 om de nieuwe zender vast te leggen. Een eerder opgeslagen zender wordt vervangen door de nieuwe.

## Voorkeurzenders kiezen

Wanneer u een voorkeurzender eenmaal hebt vastgelegd, kunt u er eenvoudig op afstemmen door het betreffende voorinstelnummer te kiezen.

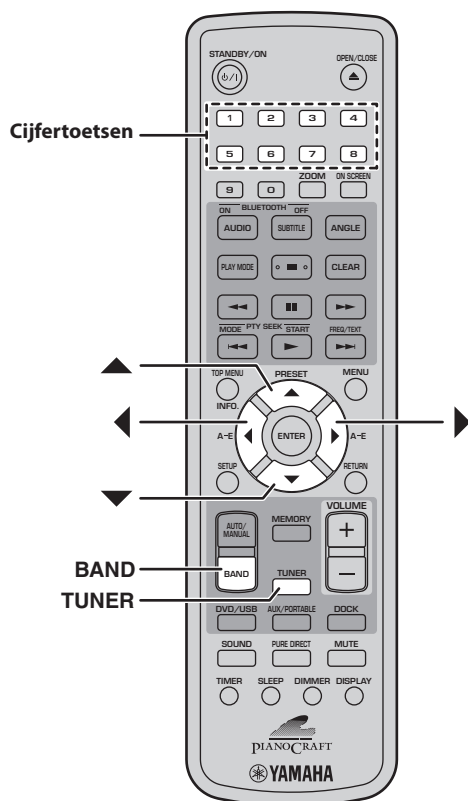

**1** Druk op de TUNER-toets om te kiezen voor de TUNER als ingangsbron.

**2** Druk enkele malen op de BAND-toets om in te stellen op "PRESET".

De PRESET-aanduiding in het display licht op.

**3** Gebruik de op/neer-pijltoetsen (▲/▼) een voorkeurzender te kiezen.

U kunt ook met de linker/rechter pijltoetsen (◀/▶) een geheugenbank van A-E kiezen en dan met de cijfertoetsen 1 tot 8 het gewenste voorinstelnummer.

## Radio Data Systeem (alleen Europese en Russische modellen)

Met het Radio Data Systeem kan tekst en andere informatie worden uitgezonden in FM-radiosignalen, voor een uitgebreid stel handige functies. FM-zenders die het Radio Data Systeem gebruiken zijn te vinden in Europese landen en in Rusland.

De DRX-730 is geschikt voor de volgende soorten Radio Data Systeem informatie: PS (zendernaam), PTY (programmatype), RT (radiotekst) en CT (kloktijd).

### Radio Data Systeem display-aanduidingen

In het display-venster verschijnen de volgende aanduidingen voor het Radio Data Systeem.

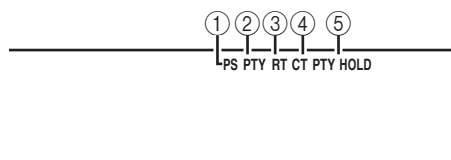

**① PS (zendernaam)**

Deze licht op wanneer er PS-informatie (de zendernaam) wordt ontvangen.

**② PTY (programmatype)**

Deze licht op wanneer er PTY-informatie (het programmatype) wordt ontvangen.

**③ RT (radiotekst)**

Deze licht op wanneer er RT-informatie (de radiotekst) wordt ontvangen.

**④ CT (kloktijd)**

Deze licht op wanneer er CT-informatie (de juiste tijd) wordt ontvangen.

**⑤ PTY HOLD (programmatype zoeken)**

Deze licht op tijdens de PTY programmatype-zoekfunctie.

## Radio Data Systeem informatie tonen

U kunt de Radio Data Systeem informatie aangeven die op dat moment wordt uitgezonden door de ontvangen FM-zender.

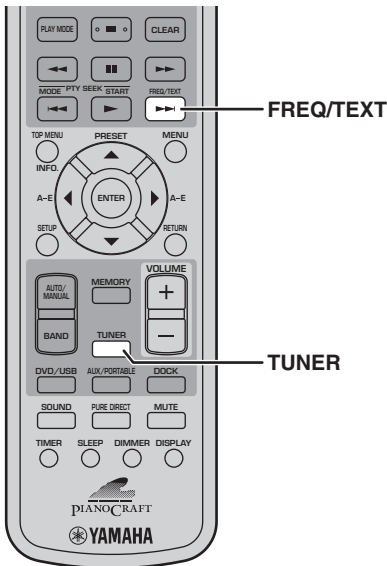

**1** Druk op de TUNER-toets om de TUNER als ingangsbron te kiezen en kies dan een voorkeurzender of stem af op een zender die het Radio Data Systeem gebruikt.

**2** Druk enkele malen op de FREQ/TEXT-toets om de beschikbare Radio Data Systeem informatie te tonen.

De PS-, PTY-, RT- of CT-aanduiding behorend bij de gekozen Radio Data Systeem-informatie knippert enkele seconden lang in het display.

De Radio Data Systeem informatie wordt aangegeven in deze volgorde:



\* Dit is de normale frequentie-aanduiding.

## ■ Beschikbare Radio Data Systeem informatie

### • PS (Program Service zendernaam)

Toont de naam van de ontvangen zender. Wanneer u een voorkeurzender kiest of afstemt op een zender die PS zendernaam-informatie uitzendt, verschijnt de naam van de zender kort nadat de afstemfrequentie is aangegeven.

### • PTY (programmatype)

Toont het soort programma dat op dat moment wordt uitgezonden, zoals nieuws, sport, of muziekgenre.

### • RT (radiotekst)

Toont tekstuele informatie, mededelingen die door de zender worden uitgezonden. Dit kan een doorlopend bericht zijn van maximaal 64 letters lang. Als er onbekende letters of symbolen in voorkomen, worden die vervangen door een liggend streepje (\_).

### • CT (kloktijd)

Toont de tijdsinformatie die door de zender wordt uitgezonden.

### Opmerkingen:

- Niet alle FM-radiozenders verzorgen altijd alle soorten Radio Data Systeem informatie.
- Er kan een bericht "WAIT" (wacht) verschijnen als om enige reden de PTY, RT, of CT-informatie niet wordt ontvangen.
- Als het signaal van een radiozender met het Radio Data Systeem erg zwak doorkomt, kan de DRX-730 de Radio Data Systeem informatie niet altijd goed ontvangen.

## Programmatype zoeken op FM-voorkeuzenders

U kunt uw vooringestelde FM-voorkeuzenders doornemen, op zoek naar een bepaald PTY-programmatype.

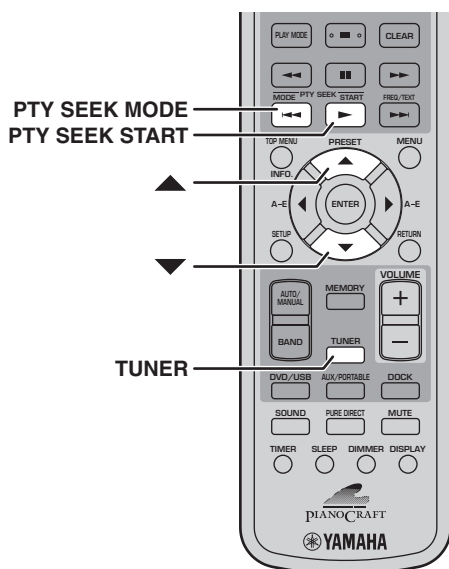

## PTY programmatypen

Programmatype	Beschrijving
<b>NEWS</b>	Nieuws
<b>AFFAIRS</b>	Actualiteiten
<b>INFO</b>	Algemene informatie
<b>SPORT</b>	Sport
<b>EDUCATE</b>	Educatief
<b>DRAMA</b>	Hoorspel
<b>CULTURE</b>	Cultureel
<b>SCIENCE</b>	Wetenschap
<b>VARIED</b>	Licht amusement
<b>POP M</b>	Popmuziek
<b>ROCK M</b>	Rockmuziek
<b>M.O.R. M</b>	Easy-listening muziek
<b>LIGHT M</b>	Licht klassiek
<b>CLASSICS</b>	Klassieke muziek
<b>OTHER M</b>	Andere muziek

**1** Druk op de TUNER-toets om te kiezen voor de TUNER als ingangsbron.

**2** Druk op PTY SEEK MODE.

**3** Gebruik de op/neer-pijltoetsen (▲/▼) om het gewenste programmatype te kiezen.

De programmatypen staan beschreven in de onderstaande tabel.

**4** Om de PTY-zoekfunctie te starten, drukt u op PTY SEEK START.

De PTY HOLD-aanduiding in het display licht op.

Beginnend bij voorkeuzender A1, doorzoekt de DRX-730 nu de zenders, op zoek naar het door u gekozen programmatype. Als geen enkele zender op dat moment het gekozen soort programma uitzendt, keert de DRX-730 terug naar de zender van vóór de zoekfunctie.

## De klok gelijkzetten met het Radio Data System

Aan de hand van de CT kloktijd-informatie kan de DRX-730 de ingebouwde klok automatisch gelijkzetten. Deze functie kunt u aan en uit zetten; de oorspronkelijke stand is aan.

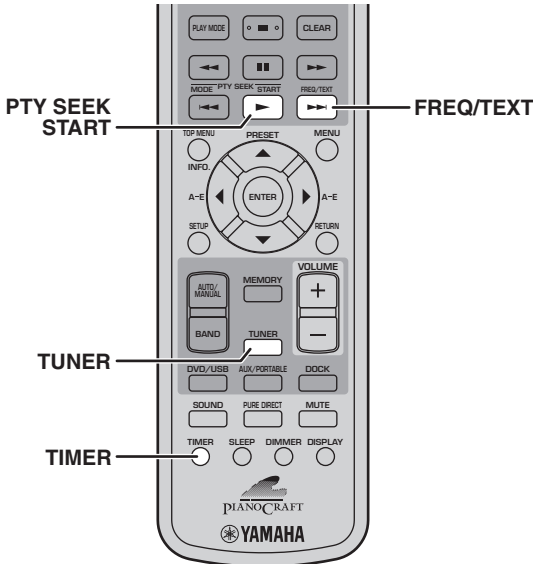

**1** Druk op de TUNER-toets om te kiezen voor de TUNER als ingangsbron.

**2** Druk op de TIMER-toets om de tijd aan te geven.

**3** Druk op FREQ/TEXT om in te stellen op "CT->Clock".

```
CT->Clock: ON
```

**4** Druk enkele malen op PTY SEEK START om te kiezen voor "ON" of "OFF" (AAN of UIT).

**5** Druk weer op FREQ/TEXT.

Hiermee is de instelling voltooid.

**Opmerking:**

- Als de klok van de DRX-730 nog niet was ingesteld, zal de CT kloktijd-informatie worden gebruikt om de klok de eerste keer gelijk te zetten, ongeacht de hier gekozen instelling.

## Zomertijd-instelling met het Radio Data System

Aan de hand van de Local-CT plaatselijke tijdinformatie kan de DRX-730 de ingebouwde klok automatisch een uur vooruit- of terugzetten, gelijk met de plaatselijk geldende zomertijd. Deze functie kunt u aan en uit zetten; de oorspronkelijke stand is aan.

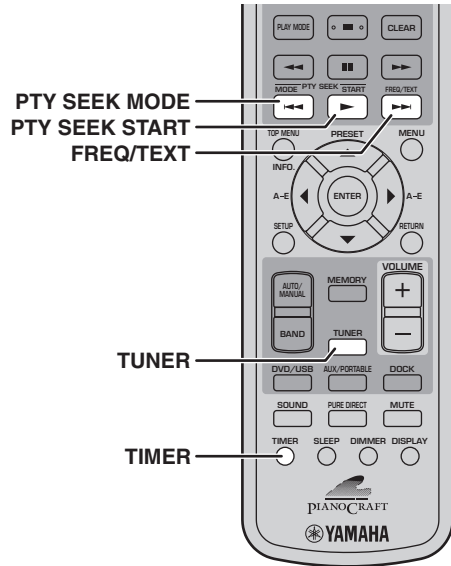

5

**1** Druk op de TUNER-toets om te kiezen voor de TUNER als ingangsbron.

**2** Druk op de TIMER-toets om de tijd aan te geven.

**3** Druk op FREQ/TEXT om in te stellen op "CT->Clock".

```
CT->Clock: ON
```

**4** Druk op PTY SEEK MODE om in te stellen op "Local->CT".

```
Local->CT: ON
```

**5** Druk enkele malen op PTY SEEK START om te kiezen voor "ON" of "OFF" (AAN of UIT).

**6** Druk weer op FREQ/TEXT.

Hiermee is de instelling voltooid.

# Hoofdstuk 6: Gebruik van de timer

Met de ingebouwde timer van de DRX-730 kunt u het afspelen op vooringestelde tijdstippen laten beginnen en laten stoppen. Zo kunt u bijvoorbeeld de DRX-730 gebruiken als wekker, om gewekt te worden met uw favoriete radiozender of muziek op disc.

Voor het gebruik van de timer moet u:

1. De ingangsbron kiezen.
2. De inschakeltijd instellen.
3. De uitschakeltijd instellen.
4. De timer inschakelen.

Deze instellingen worden hieronder nader beschreven.

## Opmerkingen:

- De ingebouwde klok van de DRX-730 moet zijn gelijkgezet voordat u de timer kunt instellen (zie pagina 21).
- De timer-instelling is op elk moment te annuleren met een druk op de TIMER-toets.

## De ingangsbron kiezen

U kunt kiezen welke ingangsbron moet worden weergegeven vanaf het moment dat de timer de DRX-730 inschakelt.

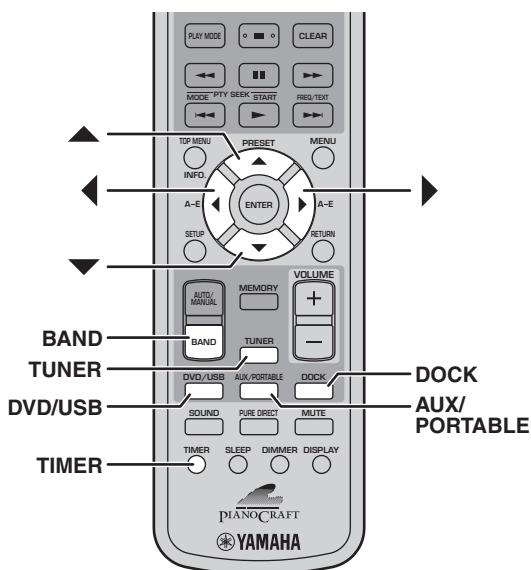

- 1 Druk op de TIMER-toets, en stel dan met de op/neer-toetsen (▲/▼) in op "Timer Input".

Timer Input

De TIMER-aanduiding gaat knipperen.

- 2 Gebruik de linker/rechter pijltoetsen (◀/▶) om de ingangsbron te kiezen.

DVD

De ingangsbronnen worden gekozen in deze volgorde:

DVD ↔ USB ↔ FM ↔ AM ↔ PRESET ↔ AUX ↔ PORTABLE ↔ DOCK

Voor het kiezen van de ingangsbron kunt u ook de DVD/USB, AUX/PORTABLE, DOCK, TUNER en BAND toetsen op de afstandsbediening gebruiken, of de INPUT ingangskeuzeknop op de DRX-730.

Als u hebt gekozen voor de TUNER, gebruik dan de op/neer-pijltoetsen (▲/▼) om een voorkeurzender te kiezen.

A1 FM 87.5 MHz

- 3 Druk op ENTER.

De ingangsbron wordt vastgelegd en de ON inschakeltijd-instelling verschijnt in het display (zie pagina 45).

## Opmerking:

- De DOCK ingangsbron is wel te gebruiken voor timer-weergave met een iPod, maar niet met een Bluetooth-apparaat.

## De inschakeltijd instellen

U kunt de tijd instellen waarop u de DRX-730 wilt laten inschakelen om met afspelen te beginnen.

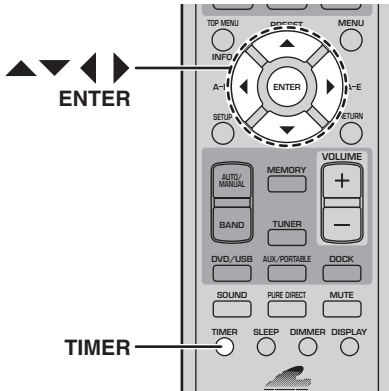

- 1** Druk op de TIMER-toets, en stel dan met de op/neer-toetsen (▲/▼) in op "ON Time". Wanneer het voorinstel-keuzeschermb verschijnt, drukt u op ENTER.



De TIMER-aanduiding gaat knipperen en na enkele ogenblikken verschijnt er "ON 0:00" in het display. (Als u een 12-uurs tijdsaanduiding gebruikt, verschijnt er nu "ON AM 12:00").

- 2** Druk op ENTER.

Nu gaan de minutencijfers knipperen.



- 3** Gebruik de op/neer-pijltoetsen (▲/▼) om het juiste uur in te stellen.

- 4** Druk op de rechter pijltoets (▶).

Nu gaan de minutencijfers knipperen.



- 5** Gebruik de op/neer-pijltoetsen (▲/▼) om het juiste uur in te stellen.

Gebruik de linker/rechter pijltoetsen (◀/▶) om over te schakelen tussen de uren- en minuten-aanduiding, indien nodig.

- 6** Druk op ENTER.

De inschakeltijd wordt vastgelegd en de OFF uitschakeltijd-instelling verschijnt in het display (zie hieronder).

## De uitschakeltijd instellen

U kunt de tijd instellen waarop u de DRX-730 wilt laten stoppen met afspelen om dan vanzelf uit te schakelen.

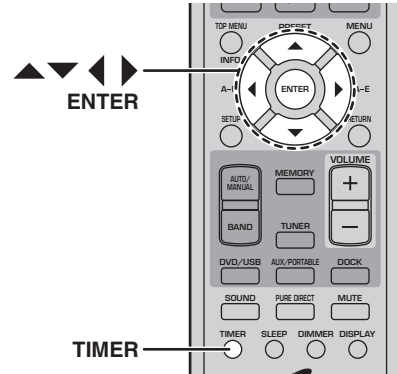

- 1** Druk op de TIMER-toets, en stel dan met de op/neer-toetsen (▲/▼) in op "OFF Time". Wanneer het voorinstel-keuzeschermb verschijnt, drukt u op ENTER.



De TIMER-aanduiding gaat knipperen en na enkele ogenblikken verschijnt er "OFF hh:mm" in het display. (Als u een 12-uurs tijdsaanduiding gebruikt, verschijnt er nu "OFF AM hh:mm"). Oorspronkelijk staat de uitschakeltijd ingesteld op 1 uur na de gekozen inschakeltijd.

- 2** Druk op ENTER.

Nu gaan de minutencijfers knipperen.



- 3** Gebruik de op/neer-pijltoetsen (▲/▼) om het juiste uur in te stellen.

- 4** Druk op de rechter pijltoets (▶).

Nu gaan de minutencijfers knipperen.



- 5** Gebruik de op/neer-pijltoetsen (▲/▼) om het juiste uur in te stellen.

Gebruik de linker/rechter pijltoetsen (◀/▶) om over te schakelen tussen de uren- en minuten-aanduiding, indien nodig.

- 6** Druk op ENTER.

De uitschakeltijd wordt vastgelegd en de Timer Set aan/uit-instelling verschijnt in het display (zie pagina 46).

## De timer aan en uit zetten

U kunt de timer aan en uit zetten wanneer u wilt; de gemaakte instellingen blijven in het geheugen bewaard. Als u de timer bijvoorbeeld als wekker gebruikt, zult u die wellicht willen uitschakelen wanneer u vakantie hebt.

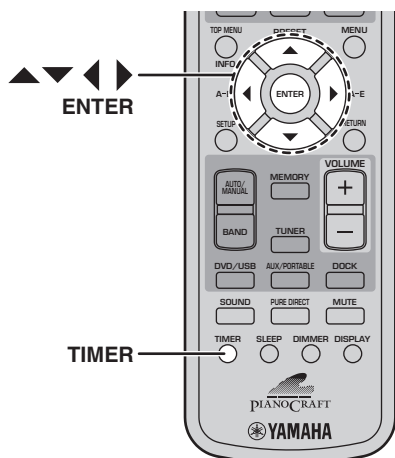

- 1 Druk op de TIMER-toets, en stel dan met de op/nee-toetsen (▲/▼) in op "Timer Set". Wanneer het voorinstel-keuzeschermbij verschijnt, drukt u op ENTER.**

Timer Set

Na enkele ogenblikken verschijnt er "Timer Set→OFF" of "Timer Set→ON" in het display.

Timer Set▶ OFF

- 2 Gebruik de cursor buttons (◀/▶) om in te stellen op "ON" or "OFF."**

- 3 Druk op ENTER.**

Wanneer de timer aan staat, blijft de TIMER-aanduiding in het display verlicht.



### Opmerkingen:

- Als de inschakeltijd of de uitschakeltijd is ingesteld, kunt u de timer aan of uit zetten terwijl de DRX-730 uit staat, door een simpele druk op de TIMER-toets.

- Wanneer de timer aan staat, blijft de TIMER-aanduiding in het display verlicht, mits de DRX-730 is ingeschakeld. Als het apparaat uit staat, brandt in plaats van de aanduiding het TIMER-lampje op het voorpaneel.
- Als de timer is geprogrammeerd en ingeschakeld, terwijl de DRX-730 in de ruststand staat, zal het apparaat op de vooringestelde inschakeltijd worden ingeschakeld, om dan de gekozen ingangsbron te gaan afspelen. Op de door u gekozen uitschakeltijd stopt de weergave en dan wordt de DRX-730 uitgeschakeld, in de ruststand.
- Als de DRX-730 op de gekozen inschakeltijd al aan staat, zal de timer niet werken en hebben de instellingen verder geen effect. Evenzo, als u de DRX-730 al hebt uitgeschakeld wanneer de gekozen uitschakeltijd wordt bereikt, hebben de timer-instellingen ook geen effect.
- Als u de DVD hebt gekozen als ingangsbron moet u niet vergeten de gewenste disc in de DRX-730 te laden. Evenzo, als u de USB-ingangsbron hebt gekozen, dient u te zorgen dat er een USB-geheugenstick op de DRX-730 is aangesloten.
- Als u de AUX, PORTABLE of DOCK-ingangsbron hebt gekozen, leest u dan de gebruiksaanwijzing van het aangesloten apparaat voor nadere details over de timerfunctie en het gebruik als wekker.
- Als zowel de slaaptimer en de timer-uitschakeltijd zijn ingesteld, zal de DRX-730 worden uitgeschakeld op het eerst bereikte tijdstip.

# Hoofdstuk 7: Afspelen van een draagbare speler

In dit hoofdstuk wordt beschreven hoe u kunt genieten van de weergave van een draagbaar apparaat, zoals een muziekspeler, iPod, USB-geheugenstick of Bluetooth-geschikte muziekspeler of mobiele telefoon.

## Muziekspeler-weergave

U kunt een muziekspeler aansluiten op de PORTABLE-aansluiting op het voorpaneel van de DRX-730, om via de luidsprekers van de DRX-730 te genieten van topkwaliteit weergave van de daarop opgenomen muziek.

- 1 Gebruik een ministekkersnoer (los verkrijgbaar) om de audio-uitgang van de muziekspeler te verbinden met de PORTABLE-aansluiting op het voorpaneel van de DRX-730.**

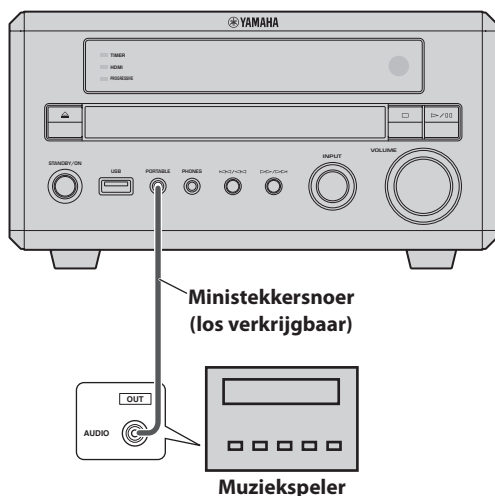

- 2 Druk enkele malen op de AUX/PORTABLE-toets om te kiezen voor de PORTABLE als ingangsbron.**

- 3 Start het afspelen op de muziekspeler.**

Stel de geluidsterkte in met de VOLUME-regelaar van de DRX-730.

### Opmerking:

- Als de volumeregelaar van uw muziekspeler helemaal teruggedraaid staat in de minimumstand, kan er soms helemaal geen geluid klinken, dus stel die op een geschikt niveau in.

## iPod-weergave

Als er een optionele Yamaha universeel iPod “dock” (YDS-10 of YDS-11) is aangesloten op de DOCK-aansluiting van de DRX-730, kunt u via de luidsprekers van de DRX-730 genieten van topkwaliteit weergave van de muziek die is opgenomen op uw iPod. Tevens kunt u de afstandsbediening van de DRX-730 gebruiken voor de bediening van uw iPod. Daarnaast zal de DRX-730 uw iPod opladen terwijl u van de muziek geniet.

De DRX-730 is geschikt voor de 4de generatie (klikwiltje) iPod en recentere modellen, inclusief de iPod classic, iPod nano, iPod mini en iPod touch. Zie de gebruiksaanwijzing van uw Yamaha aansluit-dock om te zien voor welke modellen dat geschikt is en om de details voor het instellen te leren.

### Opmerkingen:

- Schakel eerst de DRX-730 uit en trek de stekker uit het stopcontact, alvorens u het Yamaha aansluit-dock gaat aansluiten of losmaken.
- Zorg dat uw iPod beschikt over de meest recente “firmware”, alvorens het apparaat te gebruiken met de DRX-730. Zie voor nadere details de website van Apple.

- 1 Gebruik de dock-verbindingkabel die bij het Yamaha dock is bijgeleverd, sluit een uiteinde ervan aan op het Yamaha aansluit-dock en het andere uiteinde op de DOCK-aansluitbus op het achterpaneel van de DRX-730.**

(De afbeelding toont het Europese model.)

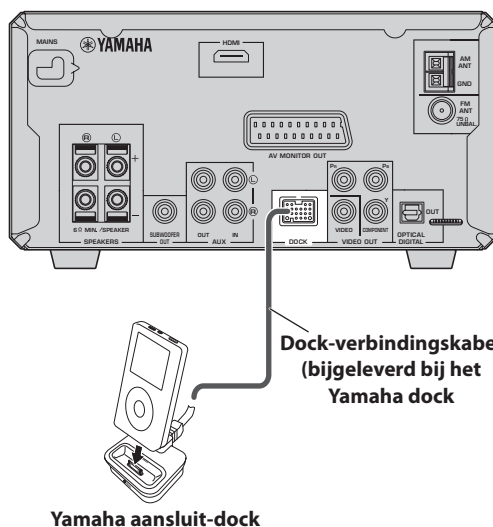

- 2 Druk op STANDBY/ON (⏻/⏻) om de DRX-730 weer in te schakelen.**

7



### 3 Plaats uw iPod in het Yamaha dock.

De DOCK-aanduiding in het display licht op.

### 4 Druk op de DOCK-toets om te kiezen voor het DOCK als ingangsbron.

In het display verschijnt de aanduiding "iPod connected".

### 5 Gebruik de afstandsbediening van de DRX-730 om de muziek op uw iPod af te spelen. (Richt de afstandsbediening op de DRX-730, niet op uw iPod.)

#### ■ iPod-aanduidingen in het display

De volgende aanduidingen in het display van de DRX-730 dienen voor de iPod-weergave. De aanduidingen 2 t/m 9 werken alleen in de menu-stand (zie hieronder).

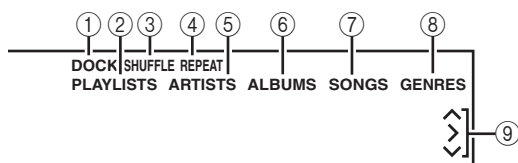

#### ① AFSPEELLIJSTEN

Deze licht op bij het bladeren door uw afspeellijsten.

#### ② DOCK

Deze licht op wanneer er een iPod in het Yamaha aansluit-dock is geplaatst.

#### ③ SHUFFLE willekeurig-aanduiding

Deze licht op wanneer de willekeurige weergave van de iPod is ingeschakeld.

#### ④ REPEAT herhaal-aanduiding

Deze licht op wanneer de herhaalde weergave van de iPod is ingeschakeld.

#### ⑤ ARTIESTEN

Deze licht op bij het bladeren door de lijst met artiesten.

#### ⑥ ALBUMS

Deze licht op bij het bladeren door uw albums.

#### ⑦ SONGS

Deze licht op bij het bladeren door de lijst met muzieknummers.

#### ⑧ GENRES

Deze licht op bij het bladeren door uw muziekgenres.

#### ⑨ Cursortoetsen (↖ / ↗ / ↘)

Dit geeft aan wanneer de cursortoetsen te gebruiken zijn.

#### ■ Directe bediening en menu-bediening

U kunt kiezen uit twee bedieningsmethoden voor uw iPod: *Directe bediening* of *menu-bediening*

- Bij de directe bediening kunt u de afstandsbediening van de DRX-730 of de toetsen op de iPod gebruiken voor de bediening van de iPod, en het scherm van de iPod om de menu's te zien.
- Bij de menu-bediening verschijnen de menu's van de iPod menus in het display van de DRX-730, en dan gebruikt u de afstandsbediening van de DRX-730 voor de bediening van de iPod. In dit laatste geval werken de toetsen op de iPod niet, en het scherm van de iPod toont alleen het Yamaha logo.

Druk enkele malen op de INFO-toets om te kiezen voor directe bediening of menu-bediening.

#### ■ Afspelenbediening

U kunt de volgende afstandsbedieningstoetsen van de DRX-730 gebruiken voor de bediening van de iPod-weergave.

Toets	Functiebeschrijving
<b>Weergavetoets</b> (▶)	Om te beginnen met afspelen. Bij de directe bediening werkt deze als weergave/pauzetoets.
<b>Pauzetoets</b> (■)	Voor pauzeren van de weergave. Bij de directe bediening werkt deze als weergave/pauzetoets.
<b>Stoptoets</b> (■)	Stoppen met afspelen.
<b>Vooruitzoektoets</b> (▶▶)	Snel vooruitzoeken
<b>Terugzoektoets</b> (◀◀)	Snel terugzoeken
<b>Volgende-toets</b> (▶▶)	Doorgaan naar het volgende muziekstuk
<b>Vorige-toets</b> (◀◀)	Terugkeren naar het begin van het huidige muziekstuk. Nogmaals drukken om terug te gaan naar een eerder muziekstuk.

#### ■ Menu-navigatie

U kunt de volgende afstandsbedieningstoetsen van de DRX-730 gebruiken voor het navigeren door de iPod-menu's.

Toets	Functiebeschrijving
<b>INFO</b>	Voor keuze van de menu-bediening of de directe bediening.
<b>Omhoog-toets</b> (▲)	Omhoog gaan in het menu
<b>Omlaag-toets</b> (▼)	Omlaag gaan in het menu. Wanneer er muziek-informatie wordt getoond, drukt u er enkele malen op om meer informatie te zien
<b>Linker pijltoets</b> (◀)	Toont het menu van één niveau hoger. Wanneer er muziek-informatie wordt getoond, drukt u hierop om een menu te zien.

Toets	Functiebeschrijving
<b>Rechter pijltoets (►)</b>	Toont het menu van één niveau lager. (Niet op drukken om het afspelen te starten.)
<b>ENTER invoertoets</b>	Toont het menu van één niveau lager. Wanneer er een nummer is gekozen, drukt u hierop om het afspelen te starten. Wanneer een instelling is gekozen (zoals willekeurige of herhaalde weergave), drukt u enkele malen hierop om een optie te kiezen.

**Opmerkingen:**

- De iPod zal worden opgeladen zolang de DRX-730 is ingeschakeld, maar niet wanneer de DRX-730 uit staat (in de ruststand).
- Video's en beelden die u hebt opgeslagen op de iPod kunnen niet worden weergegeven via de DRX-730.
- Afhankelijk van uw model iPod en de versie van de "firmware", kunnen bepaalde functies anders werken en sommige helemaal niet.
- Als er onbekende letters of symbolen in een menu voorkomen, worden die vervangen door een liggend streepje ( \_ ).
- Zie de gebruiksaanwijzing van uw iPod voor nadere details over de bediening daarvan.

**USB-weergave**

U kunt een USB-geheugenstick aansluiten op de USB-aansluiting op het voorpaneel van de DRX-730, om via de luidsprekers van de DRX-730 te genieten van topkwaliteit weergave van de daarop opgenomen muziek (MP3, WMA en MPEG-4 AAC-bestanden). U kunt ook een fotoserie weergeven van JPEG-afbeeldingen.

**Opmerkingen:**

- Niet alle USB-geheugensticks zullen door dit apparaat worden herkend.
- Alleen MP3-, WMA-, MPEG-4 AAC- en JPEG-bestanden zonder kopieerbeveiliging (DRM) kunnen worden weergegeven.
- De DRX-730 is geschikt voor USB-opslagapparaten die zijn geformatteerd met FAT16 of FAT32, including USB-flashgeheugensticks, digitale muziekspelers, en USB-aansluitbare vaste schijven. Het is niet mogelijk uw computer direct aan te sluiten op de DRX-730.
- Er kan niet gegarandeerd worden dat afspelen mogelijk is met alle USB-apparaten, of dat de stroomvoorziening van USB-apparaten altijd lukt. Yamaha aanvaardt geen aansprakelijkheid in het onwaarschijnlijke geval dat er gegevens verloren gaan terwijl er een USB-opslagapparaat is aangesloten op de DRX-730.

- Bij USB-opslagapparaten met een grote capaciteit zal het inlezen van de gegevens langer duren. Bij de grootste capaciteit kan het lezen enkele minuten vergen.
- USB-aansluithubs worden niet ondersteund.
- Wanneer de USB-ingangsbron is gekozen, is het Setup-instelmenu niet beschikbaar.
- Sluit alleen USB-opslagapparaten aan op de USB-aansluitbus.
- Als de foutmelding "USB ERROR" in het display verschijnt, kan de DRX-730 niet in staat zijn het apparaat voldoende stroom te leveren voor de juiste werking ervan. Als het apparaat geen USB-geheugenstick of -opslagapparaat is, gebruikt u het dan niet met de DRX-730. Als een USB-apparaat is voorzien van zijn eigen stroomadapter, gebruikt u die voor de stroomvoorziening van het USB-apparaat. Als de USB-geheugenstick of het opslagapparaat geen eigen stroomadapter heeft, gebruikt u het dan niet met de DRX-730.

**1 Druk enkele malen op de DVD/USB-toets om te kiezen voor de USB-ingangsbron.**

Schakel uw TV-toestel in en kies de AV-ingang waarop de DRX-730 is aangesloten.

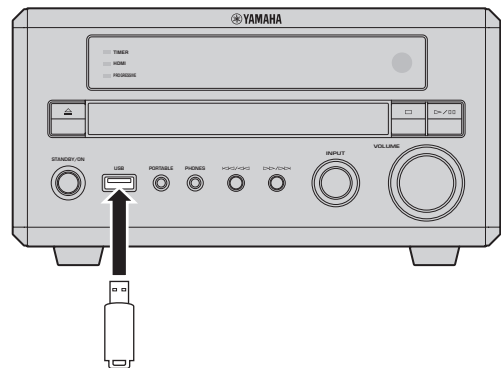
**2 Sluit uw USB-geheugenstick aan op de USB-aansluitbus op het voorpaneel van de DRX-730.**

USB-geheugenstick

**3 Druk op de MENU-toets om de disc-navigator te laten verschijnen en dan het gewenste beeld/muziekstuk te kiezen. Of druk op de weergavetoets (►) om alle bestanden op de USB-geheugenstick af te spelen.**

Als u een disc hebt geladen die JPEG-beelden bevat, begint er nu een diavertoning. Zie "Vertonen van een JPEG-fotoserie" op pagina 50 voor meer details.

**4 Om te stoppen met afspelen, drukt u op de stop-toets (■).**

- 5** Voordat u de USB-geheugenstick losmaakt, moet u altijd eerst een andere ingangsbron kiezen.

### Afspeltoetsen

De meest disc-afspeelfuncties die worden beschreven in "Discs afspelen" op pagina 23 kunnen ook worden gebruikt voor het afspelen van USB-geheugensticks.

De volgende tabel toont de meest gebruikte afspeelfuncties.

Toets	Functiebeschrijving
<b>Weergavetoets</b> (▶)	Om te beginnen met afspelen.
<b>Pauzetoets (■)</b>	Voor pauzeren van de weergave.
<b>Stoptoets (■)</b>	Stoppen met afspelen.
<b>Vooruitzoektoets</b> (▶▶)	Snel vooruitzoeken
<b>Terugzoektoets</b> (◀◀)	Snel terugzoeken
<b>Volgende-toets</b> (▶▶)	Doorgaan naar het volgende muziekstuk
<b>Vorige-toets</b> (◀◀)	Terugkeren naar het begin van het huidige muziekstuk. Nogmaals drukken om terug te gaan naar een eerder muziekstuk.
<b>MENU-toets</b>	Toont het disc-navigatorscherm (zie hieronder).

### Vertonen van een JPEG-fotoserie

U kunt de JPEG-beelden op een USB-geheugenstick vertonen als een doorlopende fotoserie.

**Druk op de weergavetoets (▶) om de diavoorstelling te laten beginnen.**

Beginnend met de eerste afbeelding in de eerste map, toont de diavertoning alle beelden uit alle mappen op de USB-geheugenstick in alfabetische volgorde.

Het formaat van de afbeeldingen wordt automatisch aangepast, zodat alle beelden op maximaal formaat op het scherm verschijnen.

Als de USB-geheugenstick zowel JPEG-beeldbestanden als muziekbestanden (MP3, WMA, MPEG-4 AAC) bevat, zullen de muziekbestanden tijdens de diavertoning herhaald worden weergegeven. Daarbij zijn de pauzetoets (■), de volgende-toets (▶▶), de vorige-toets (◀◀), de terugzoektoets (◀◀) en de vooruitzoektoets (▶▶) te gebruiken voor de muziekweergave, niet voor de diavertoning.

De volgende toetsen zijn te gebruiken tijdens de diavertoning.

Toets	Functiebeschrijving
<b>Pauzetoets</b> (■)	Pauzeert de diavertoning (of de muziekweergave, als de geheugenstick muziekbestanden bevat)
<b>Volgende-toets</b> (▶▶)	Gaat door naar het volgende beeld (of het volgende muziekstuk, als de geheugenstick muziekbestanden bevat)
<b>Vorige-toets</b> (◀◀)	Gaat terug naar het voorgaande beeld (of het vorige muziekstuk, als de geheugenstick muziekbestanden bevat)
<b>Cursortoetsen</b> (▲▼)/(◀▶)	Pauzeert de diavertoning en kantelt, draait of keert het huidige beeld. Om de fotoserie-weergave te hervatten, drukt u op de weergavetoets (▶)
<b>ZOOM-toets</b>	Pauzeert de diavertoning en zoomt in op het huidige beeld. Druk enkele malen op deze toets om te kiezen voor 2x, 4x, of 1x zoomen. Om de fotoserie-weergave te hervatten, drukt u op de weergavetoets (▶).
<b>MENU-toets</b>	Toont het disc-navigatorscherm (zie hieronder).

#### Opmerkingen:

- Grote afbeeldingen vergen meer tijd om te laden, dus die kunnen niet onmiddellijk verschijnen.
- Op een enkele USB-geheugenstick kan de DRX-730 tot 299 mappen herkennen, met in elke map een combinatie van maximaal 648 bestanden en mappen.

### Gebruik van de disc-navigatorscherm met USB-geheugensticks

Met de disc-navigatorscherm kunt u MP3, WMA, MPEG-4 AAC en JPEG-bestanden doornemen en selecteren op een USB-geheugenstick.

#### 1 Druk op MENU.

De disc-navigatorscherm verschijnt op het scherm.

#### 2 Gebruik de cursortoetsen (▲/▼/◀/▶) om in te stellen op het beeld/muziekstuk, bestand of de map die u wilt weergeven.

- Gebruik de op/neer-pijltoetsen (▲/▼) om een ander punt in de lijst met bestanden en mappen op te zoeken.

- Gebruik de linker pijltoets (◀) om een niveau terug te gaan in de mappenhiërarchie. Of kiest de map bovenaan de lijst (...) en druk op ENTER.
  - Gebruik de ENTER toets of de rechter pijltoets (▶) om de gekozen map te openen.
- Wanneer u een JPEG-beeldbestand kiest, toont de disc-navigators een miniatuur-voorbeeld.

### 3 Voor weergeven van het gekozen beeld/muziekstuk, bestand of de map drukt u op ENTER.

Als u een MP3, WMA of MPEG-4 AAC-bestand kiest, begint de weergave met dat bestand en dan worden alle bestanden in dezelfde map weergegeven.

Als u een JPEG-beeldbestand kiest, wordt eerst dat bestand weergegeven en dan worden alle bestanden uit diezelfde map weergegeven als een doorlopende fotoserie.

#### Tips:

- Als de disc zowel JPEG-beeldbestanden als muziekbestanden (MP3, WMA, MPEG-4 AAC) bevat, kunnen de muziekbestanden tijdens de diavertoning worden weergegeven. Start eenvoudigweg de muziekweergave zoals eerder beschreven en kies dan een JPEG-beeldbestand om daarmee een diavertoning te beginnen. Alle bestanden binnen de gekozen map zullen herhaald worden weergegeven. Daarbij zijn de weergavetoets (▶), de pauzetoets (■), de volgende-toets (▶▶) en de vorige-toets (◀◀) te gebruiken voor de muziekweergave, niet voor de diavertoning.
- De disc-navigators kan alleen bestanden in de huidige map weergeven. Om alle bestanden op de USB-geheugenstick weer te geven, sluit u de disc-navigators en start u het afspelen met een druk op de weergavetoets (▶); zie “Vertonen van een JPEG-fotoserie” op pagina 50.

#### Opmerking:

- Bij sommige digitale muzikspelers kunnen de bestandsnamen niet altijd juist worden aangegeven.

## Bluetooth-weergave

Wanneer u een optionele Yamaha YBA-10 draadloze Bluetooth audio-receiver aansluit op de DOCK-aansluiting van de DRX-730, kunt u via de luidsprekers van de DRX-730 genieten van topkwaliteit weergave van de opgenomen muziek op uw Bluetooth-apparaat, zoals bijvoorbeeld een Bluetooth-geschikte muzikspeler of een mobiele telefoon. Tevens kunt u de afstandsbediening van de DRX-730 gebruiken voor de bediening van de muziekweergave op uw Bluetooth-apparaat.

#### Opmerkingen:

- Schakel eerst de DRX-730 uit en trek de stekker uit het stopcontact, alvorens u de Yamaha YBA-10 gaat aansluiten of losmaken.
- Zie de gebruiksaanwijzing van de Yamaha YBA-10 voor nadere details over de bediening van de YBA-10.
- Zie de gebruiksaanwijzing van uw Bluetooth-apparaat voor nadere details over de bediening daarvan.
- Afhankelijk van uw model Bluetooth-apparaat en de versie van de “firmware”, kunnen bepaalde functies anders werken en sommige helemaal niet.

#### ■ Bluetooth-instellingen

Gebruik de dock-verbindingkabel die bij de Yamaha YBA-10 is bijgeleverd, sluit een uiteinde ervan aan op de Yamaha YBA-10 en het andere uiteinde op de DOCK-aansluitbus op het achterpaneel van de DRX-730.

(De afbeelding toont het Europese model.)

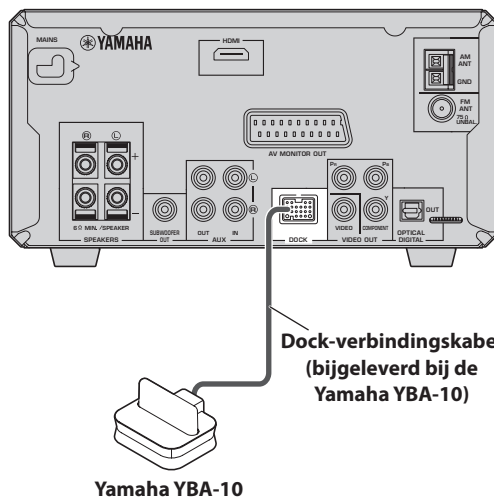

Dock-verbindingkabel (bijgeleverd bij de Yamaha YBA-10)

Yamaha YBA-10

#### ■ Bluetooth-koppeling

Voordat u een Bluetooth-apparaat kunt gebruiken met de DRX-730, zult u dat apparaat eerst moeten koppelen of registreren met de Yamaha YBA-10.

- 1 Druk op de DOCK-toets om te kiezen voor het DOCK als ingangsbron.
- 2 Schakel uw Bluetooth-apparaat in en zorg dat het herkenbaar is.
- 3 Houd de BLUETOOTH ON toets langer dan 3 seconden ingedrukt om de koppeling te starten.

7

Nederlands

Het koppelen begint, de DOCK-aanduiding gaat knipperen en de aanduiding "Searching..." verschijnt in het display.

Tijdens de koppeling zoekt de Yamaha YBA-10 naar geschikte Bluetooth-apparaten en registreert alle die er te vinden zijn. De koppeling hoeft alleen maar te worden verricht voor het eerste gebruik van een Bluetooth-apparaat met de Yamaha YBA-10, of als de eerder vastgelegde koppelingsgegevens zijn gewist. Zie de gebruiksaanwijzing van de Yamaha YBA-10 voor nadere details over de koppeling.

Om de koppeling te annuleren, drukt u op BLUETOOTH OFF.

### 4 Zorg dat het Bluetooth-apparaat de Yamaha YBA-10 heeft waargenomen.

De Yamaha YBA-10 zal verschijnen als "YBA-10 YAMAHA" of een dergelijke benaming op het Bluetooth-apparaat.

### 5 Op het Bluetooth-apparaat selecteert u eerst de Yamaha YBA-10 en dan voert u het toegangsnummer "0000" in.

Wanneer de koppeling voltooid is, verschijnt het bericht "Completed" in het display.

#### Opmerking:

- De koppeling wordt geannuleerd als er binnen 8 minuten geen geschikte Bluetooth-apparaten worden gevonden en dan wordt de ingangsbron op de DRX-730 omgeschakeld en de DRX-730 uitgeschakeld, in de ruststand.

### ■ Verbinding maken met Bluetooth-apparaten

Wanneer een Bluetooth-apparaat eenmaal gekoppeld is met de Yamaha YBA-10, kunt u een verbinding maken en de muziek ervan gaan afspelen.

### 1 Druk op de DOCK-toets om te kiezen voor het DOCK als ingangsbron.

### 2 Druk op BLUETOOTH ON.

De Yamaha YBA-10 probeert dan verbinding te maken met het laatst gebruikte of gekoppelde Bluetooth-apparaat en dan verschijnt er "Searching..." in het display.

Wanneer er een verbinding tot stand is gebracht, verschijnt er "BT connected" in het display.

### 3 Gebruik de afstandsbediening van de DRX-730 of de bedieningsknoppen van het Bluetooth-apparaat voor het afspelen van de muziek op het Bluetooth-apparaat.

Om de verbinding van het Bluetooth-apparaat te verbreken en de DRX-730 "onzichtbaar" te maken, drukt u op BLUETOOTH OFF. Dan

verschijnt het bericht "Disconnected" in het display.

Om nu verbinding te maken met een ander Bluetooth-apparaat moet u eerst de verbinding van het nu verbonden apparaat verbreken, om vervolgens een verbinding tot stand te brengen met het andere Bluetooth-apparaat.

### ■ Afspelbediening

U kunt de volgende afstandsbedieningstoetsen van de DRX-730 gebruiken voor de bediening van de Bluetooth-weergave.

Richt de afstandsbediening op de DRX-730, niet op het Bluetooth-apparaat.

Toets	Functiebeschrijving
<b>Weergavetoets</b> (▶)	Om te beginnen met afspelen <sup>1</sup>
<b>Pauzetoets</b> (■)	Voor pauzeren van de weergave <sup>1</sup>
<b>Stoptoets</b> (■)	Stoppen met afspelen.
<b>Volgende-toets</b> (▶▶)	Doorgaan naar het volgende muziekstuk
<b>Vorige-toets</b> (◀◀)	Terugkeren naar het begin van het huidige muziekstuk. Nogmaals drukken om terug te gaan naar een eerder muziekstuk.

1. Afhankelijk van het Bluetooth-apparaat kunnen de weergavetoets en de pauzetoets allebei werken als weergave/pauzetoets.

#### Opmerkingen:

- De afstandsbediening van de DRX-730 kan alleen worden gebruikt voor het afspelen van een Bluetooth-apparaat wanneer de verbinding met dat apparaat gemaakt is.
- Ook als er diverse apparaten zijn geregistreerd via de koppeling, als het laatst verbonden Bluetooth-apparaat niet te vinden is, zal de Yamaha YBA-10 niet proberen om verbinding te maken met een van de andere apparaten.
- De DRX-730 zal automatisch de verbinding verbreken met het nu verbonden Bluetooth-apparaat als de verbinding door dat apparaat daarom verzoekt, of als de communicatie onmogelijk wordt omdat het apparaat te ver verwijderd is, of als de DRX-730 wordt uitgeschakeld.
- De verbinding van het Bluetooth-apparaat wordt niet verbroken wanneer u op de DRX-730 een andere ingangsbron kiest.
- De Yamaha YBA-10 is alleen geschikt voor Bluetooth-muziekspelers en mobiele telefoons die werken volgens de A2DP- of AVRCP-norm.
- Bluetooth heeft een reikwijdte van 10 meter in een directe "zicht"-lijn. Zorg dat er geen obstakels zijn tussen de Yamaha YBA-10 en uw Bluetooth-apparaat.

# Hoofdstuk 8: Opnemen

Voor opnemen en afspelen kunt u opname-apparatuur, zoals een CD-recorder, een MD-recorder of een cassetdeck aansluiten op de DRX-730.

---

## 1 Sluit uw opname-apparaat aan op de DRX-730.

Zie "Opname-apparatuur aansluiten (CDR, MDR, enz.);" op pagina 14 voor meer details.

---

## 2 Schakel de DRX-730 en uw opname-apparaat in.

---

## 3 Stel de DRX-730 in op de ingangsbron waarvan u iets wilt opnemen.

Als u een DVD kiest als ingangsbron, plaats dan de disc die u wilt opnemen.

---

## 4 Start het opnemen op uw opname-apparaat.

---

## 5 Start het afspelen op de DRX-730.

Om de opname te beluisteren, stelt u in op de AUX-ingangsbron (zie pagina 16).

Als uw opname-apparaat een optische digitale ingang biedt, kunt u die verbinden met de OPTICAL DIGITAL OUT-aansluiting van de DRX-730 om daarmee digitaal op te nemen.

### Opmerkingen:

- Zie de gebruiksaanwijzing van uw opname-apparaat voor nadere details over de bediening.
- De instellingen op de DRX-730 voor geluidssterkte, hoge en lage tonen en balans hebben geen invloed op de opname.
- Om een terugkoppelingslus te vermijden, wordt de AUX-ingangsbron niet weergegeven via de AUX OUT-aansluitingen, dus een geluidsbron die is aangesloten op de AUX IN-aansluitingen kunt u niet opnemen.
- De OPTICAL DIGITAL OUT aansluiting geeft geen uitgangssignalen weer van de radio, de DOCK, AUX IN of PORTABLE aansluitingen. Voor opnemen van deze geluidbronnen verbindt u de AUX OUT aansluitingen van de DRX-730 met de analoge audio-ingang van uw opname-apparaat.
- Afhankelijk van het bronmateriaal kan de OPTICAL DIGITAL OUT-aansluiting van de DRX-730 soms MPEG, Dolby Digital, of DTS-formaat digitale audiosignalen uitsturen die uw

opname-apparaat niet kan opnemen. In dat geval past u de digitale audio-uitgangsinstellingen zo aan dat er PCM-signalen worden uitgestuurd (zie pagina 56).

- Discs en bestanden die zijn beschermd door kopieerbeveiliging kunnen niet worden opgenomen.

# Hoofdstuk 9: Audio-instellingen en video-afstelmenu

In dit hoofdstuk worden de menu's voor audio-instellingen en videoregeling beschreven.

## Audio-instelmenu

Deze instellingen zijn alleen van invloed op disc-weergave.

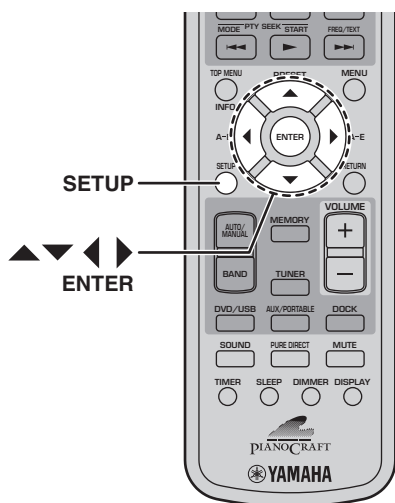

### 1 Druk op SETUP.

Het Setup instelmenu verschijnt op het scherm.

### 2 Stel in op "Audio Settings" en druk dan op ENTER

Het begininstellingen-menu verschijnt op het scherm.

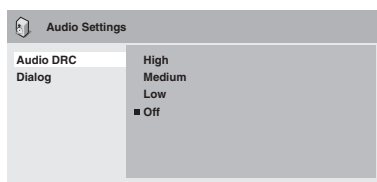

### 3 Gebruik de cursortoetsen (▲/▼/◀/▶) en de ENTER-toets om instellingen te kiezen en te wijzigen.

Deze instellingen worden hieronder nader beschreven.

### 4 Om het Setup instelmenu te sluiten, drukt u op de SETUP-toets.

#### Opmerking:

- Het effect van de audio-instellingen is afhankelijk van uw luidsprekers, de TV, en de gekozen geluidssterkte van de AV-receiver en andere instellingen. Voor elk van de instellingen schakelt u over tussen de verschillende mogelijkheden en kiest u diegene die de beste resultaten geven.

#### ■ Audiodynamiekcompressie (DRC)

Met de audiodynamiekcompressie (DRC = Dynamic Range Control) maakt u de luidste geluiden zachter en de zachtste geluiden luider, hetgeen ideaal is voor het kijken naar speelfilms 's avonds laat, wanneer u geen geluidshinder voor anderen wilt veroorzaken.

- Hoog, Midden, Laag, Uit (oorspronkelijke stand)

#### Opmerkingen:

- De audiodynamiekcompressie werkt alleen voor Dolby Digital geluidsbronnen.
- Bij sommige discs zal de audiodynamiekcompressie niet of nauwelijks effect sorteren.
- De audiodynamiekcompressie werkt ook alleen voor digitale uitgangssignalen wanneer de Digital Out-Instelling op On is gezet en de Dolby Digital Out-instelling op Dolby Digital > PCM staat. Zie pagina 56 voor details over de digitale audio-uitgangsinstellingen.
- De audiodynamiekcompressie werkt ook op audiosignalen uitgestuurd via de HDMI-uitgang, met dezelfde beperkingen als hierboven beschreven.

#### ■ Filmdialoog

Bij het bekijken van een speelfilm of ander beeldmateriaal op een DVD-Video-disc kan soms, afhankelijk van het audioformaat, het middenkanaal te zacht doorkomen, zodat de dialoog niet duidelijk hoorbaar is. Met de dialoogfunctie kunt u zorgen dat de filmdialogen luider en helderder uitkomen.

- Hoog, Midden, Laag, Uit (oorspronkelijke stand)

#### Opmerkingen:

- Na inschakelen van de dialoogfunctie kan het bij sommige beeldbronnen dat de klank van de dialoog vervormd gaat klinken, en dan kunt beter een lagere instelling kiezen.
- De dialoogfunctie werkt ook voor digitale uitgangssignalen die zijn omgezet in 2-kanaals PCM-signalen. Zie pagina 56 voor details over de digitale audio-uitgangsinstellingen.
- De dialoogfunctie werkt ook voor audiosignalen uitgestuurd via de HDMI-uitgang, met dezelfde beperkingen als hierboven beschreven.

## Video-afstelmenu

De instellingen in het video-afstelmenu zijn van invloed op het TV-beeld.

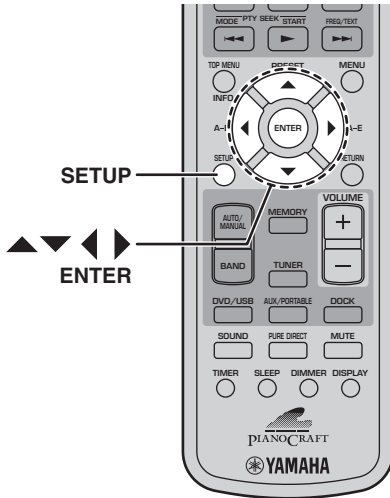

### 1 Kies de DVD-ingangsbron en druk dan op de SETUP-toets.

Het Setup instelmenu verschijnt op het scherm.

#### Opmerking:

- Het video-afstelmenu is alleen beschikbaar wanneer de DVD-ingangsbron is gekozen.

### 2 Stel in op "Video Adjust" en druk dan op ENTER

Het video-afstelmenu verschijnt op het scherm.

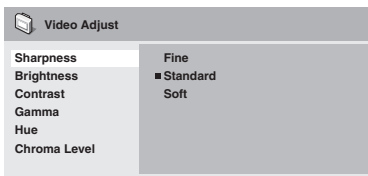

### 3 Gebruik de cursortoetsen (▲/▼/◀/▶) en de ENTER-toets om instellingen te kiezen en te wijzigen.

Deze instellingen worden hieronder nader beschreven.

U kunt de instellingen voor helderheid, contrast, tint en kleurverzadiging bijregelen met de linker/rechter pijltoetsen (◀/▶).



### 4 Om het Setup instelmenu te sluiten, drukt u op de SETUP-toets.

#### ■ Scherpte

Scherpte van de contouren in het beeld afstellen.

- Fijn, Standaard (uitgangsstand), Zacht

#### ■ Helderheid

Helderheid van het beeld afstellen.

- -20 tot +20 (uitgangsstand: 0)

#### ■ Contrast

Contrast tussen de lichtste en donkerste partijen in het beeld afstellen.

- -16 tot +16 (uitgangsstand: 0)

#### ■ Kleurgamma

Aanblik van de donkere partijen in het beeld afstellen.

- Hoog, Midden, Laag, Uit (oorspronkelijke stand)

#### ■ Tint

Kleurbalans van groene en rode tinten afstellen.

- groen 9 tot rood 9 (uitgangsstand: 0)

#### ■ Kleurverzadiging

Kleurverzadiging van het beeld afstellen.

- -9 tot +9 (uitgangsstand: 0)

#### Opmerkingen:

- Het effect van de video-afstelling kan afhankelijk zijn van het bronmateriaal en uw TV-toestel en soms kan er maar weinig verschil te zien zijn.
- De scherpte-afstelling is niet van toepassing op de videosignalen weergegeven via de HDMI-aansluiting.



# Hoofdstuk 10: Begininstellingen

In dit hoofdstuk wordt het menu voor de begininstellingen beschreven.

## Begininstellingen-menu

Het begininstellingen-menu bevat de digitale audio-uitganginstellingen, plus instellingen voor video, taalkeuze, schermweergave en diverse andere.

Wanneer een menu-onderdeel vaag in grijs wordt aangegeven, kunt u het op dat moment niet veranderen. De beininstellingen kunnen niet worden gewijzigd tijdens het afspelen van een disc. U zult eerst de weergave moeten stoppen.

### 1 Kies de DVD-ingangsbron en druk dan op de SETUP-toets.

Het Setup instelmenu verschijnt op het scherm.

#### Opmerking:

- Het begininstellingenmenu is alleen beschikbaar wanneer de DVD-ingangsbron is gekozen.

### 2 Stel in op "Initial Settings" en druk dan op ENTER

Het begininstellingen-menu verschijnt op het scherm.

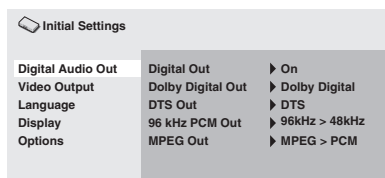

### 3 Gebruik de cursortoetsen (▲/▼/◀/▶) en de ENTER-toets om instellingen te kiezen en te wijzigen.

Deze instellingen worden hieronder nader beschreven.

#### Opmerkingen:

- De HDMI-resolutie en de HDMI-kleurinstellingen hoeven alleen veranderd te worden als u een HDMI-apparaat hebt aangesloten op de HDMI-aansluiting.
- De Component Out en AV Connector Out (Europees model) instellingen kunnen niet gewijzigd worden als u een HDMI-apparaat hebt aangesloten op de HDMI-aansluiting.
- De Component Out en AV Connector Out (Europees model) instellingen kunnen automatisch gewijzigd worden, afhankelijk van de HDMI-resolutie en HDMI-kleurinstellingen.

- Wanneer de HDMI Audio staat ingeschakeld (zie pagina 13), of een apparaat is aangesloten op de HDMI-aansluiting, zal alleen de Digital Out instelling beschikbaar zijn.
- Wanneer de HDMI Audio staat ingeschakeld (zie pagina 13), worden 96 kHz PCM-signalen gedownsampld naar 48 kHz, ongeacht de gekozen 96 kHz PCM Out instelling.

## Digitale audio-uitganginstellingen

### ■ Digital Out

Schakelt de OPTICAL DIGITAL OUT-aansluiting aan of uit.

- **Aan (oorspronkelijke stand):** De OPTICAL DIGITAL OUT-aansluiting werkt.
- **Uit:** De OPTICAL DIGITAL OUT-aansluiting werkt niet.

### ■ Dolby Digital Out

Schakelt de Dolby Digital-naar-PCM conversie aan of uit. Als u de OPTICAL DIGITAL OUT-aansluiting hebt verbonden met uw AV-receiver/decoder, maar die is niet geschikt voor Dolby Digital, stelt u dan in op Dolby Digital > PCM.

- **Dolby Digital (oorspronkelijke stand):** Dolby Digital-signalen worden ongewijzigd weergegeven.
- **Dolby Digital > PCM:** Dolby Digital-signalen worden omgezet en weergegeven als 2-kanaals PCM-signalen.

### ■ DTS Out

Schakelt de DTS-naar-PCM conversie aan of uit. Als u de OPTICAL DIGITAL OUT-aansluiting hebt verbonden met uw AV-receiver/decoder, maar die is niet geschikt voor DTS, stelt u dan in op DTS > PCM.

- **DTS (oorspronkelijke stand):** DTS-signalen worden onveranderd weergegeven.
- **DTS > PCM:** DTS-signalen worden omgezet en weergegeven als 2-kanaals PCM-signalen.

#### Opmerkingen:

- Als u de DTS-instelling aanhoudt terwijl uw AV-receiver/decoder niet geschikt is voor DTS, kan er storing te horen zijn.
- Wanneer u DTS > PCM kiest, kunt u ook het type DTS-menging kiezen (zie "DTS-mengen" op pagina 60).

**■ 96 kHz PCM Out**

Schakelt de 96 kHz downsampling aan of uit. Als u de OPTICAL DIGITAL OUT-aansluiting hebt verbonden met uw AV-receiver/decoder en die is geschikt voor 96 kHz PCM, stelt u dan in op 96 kHz.

- **96 kHz > 48 kHz (oorspronkelijke stand):** 96 kHz PCM digitale audiosignalen worden gedownsampld en weergegeven met 48 kHz.
- **96 kHz:** 96 kHz PCM digitale audiosignalen worden ongewijzigd weergegeven.

**■ MPEG Out**

Schakelt de MPEG-naar-PCM conversie aan of uit. Als u de OPTICAL DIGITAL OUT-aansluiting hebt verbonden met een AV-receiver/decoder die geschikt is voor MPEG-weergave, stelt u in op MPEG.

- **MPEG:** MPEG-signalen worden ongewijzigd weergegeven.
- **MPEG > PCM (oorspronkelijke stand):** MPEG-signalen worden omgezet en weergegeven als 2-kanaals PCM-signalen.

**Video-uitganginstellingen****■ TV-scherm**

Voor keuze van de beeldverhouding voor de signalen weergegeven via de analoge en HDMI-video-uitgangen. Kies de stand die overeenkomt met de beeldverhouding van uw TV-toestel.

- **4:3 (Brievenbus) (oorspronkelijke stand):** Kies hiervoor als u een conventionele 4:3 TV gebruikt. Speelfilms voor breedbeeld worden nu weergegeven met zwarte balken onder en boven in beeld.
- **4:3 (Pan & Scan):** Kies hiervoor als u een conventionele 4:3 TV gebruikt. Speelfilms voor breedbeeld worden nu schermvullend weergegeven, met de beide uiteinden bijgetrimd. Video's van discs die niet geschikt zijn voor Pan & Scan zullen worden weergegeven in een 4:3 "brievenbus"-formaat.
- **16:9 (Breed):** Kies hiervoor als u een breedbeeld-TV gebruikt.
- **16:9 (Gecomprimeerd):** Deze mogelijkheid is alleen te kiezen als uw TV is aangesloten op de HDMI-aansluiting en de HDMI-resolutie is ingesteld op 1920 x 1080p, 1920 x 1080i, of 1280 x 720p. Kies deze stand als u 4:3 beeldmateriaal naar behoren wilt weergeven op een breedbeeld-TV. Er zullen zwarte balken aan weerszijden van het beeld staan.

**■ Component-uitgangssignaal**

Stelt de COMPONENT VIDEO OUT-aansluiting in op interliniëring of progressieve video-uitgangssignalen. Progressieve scanning biedt betere beeldkwaliteit, met minder storing in beeld.

Als uw TV-toestel of projector geschikt is voor progressieve scanning, kiest u dan de stand Progressive. Zie voor nadere details de gebruiksaanwijzing van uw TV-toestel.

- **Interliniëring (oorspronkelijke stand):** De COMPONENT VIDEO OUT-aansluiting geeft videosignalen weer met interliniëring.
- **Progressief:** De COMPONENT VIDEO OUT-aansluiting geeft progressieve videosignalen weer en de PROGRESSIVE-aanduiding in het display licht op.

Voor het gebruik van progressieve video-weergave kiest u de stand Progressive en drukt u op ENTER. Wanneer er een verzoek om bevestiging op het scherm verschijnt, drukt u op ENTER ter bevestiging, of drukt u op RETURN om uw keuze te annuleren.

**Opmerkingen:**

- Bij overschakelen tussen interliniëring en progressieve video kan het beeld vervormd worden.
- Wanneer de HDMI-resolutie is ingesteld op 720 x 480i (NTSC) of 720 x 576i (PAL), zal de Component Out-instelling geforceerd worden ingesteld op interliniëring. Wanneer er een andere resolutie is gekozen, zal de Component Out-instelling geforceerd worden ingesteld op progressief.
- Als u abusievelijk instelt op progressief, maar uw TV-toestel is daar niet geschikt voor, kan er helemaal geen beeld verschijnen. In dat geval sluit u de DRX-730 op het TV-toestel aan met een composietvideo-aansluiting en schakelt u de instelling terug naar interliniëring, of stelt u de DRX-730 terug op de oorspronkelijke instellingen (zie pagina 66).
- DE KLANT DIEN ER REKENING MEE TE HOUDEN DAT NIET ALLE "HIGH DEFINITION" TELEVISIETOESTELLEN VOLLEDIG COMPATIBEL ZIJN MET DIT APPARAAT, HETGEEN IN BEPAALDE GEVALLEN KAN LEIDEN TOT VREEMDE EFFECTEN IN HET BEELD. IN HET GEVAL DAT ER PROBLEMEN ZIJN MET DE "525 PROGRESSIEVE SCAN", IS HET AANBEVOLEN DAT U DE AANSLUITING OMSCHAKELT NAAR DE GEWONE "STANDAARD-RESOLUTIE" UITGANGSSIGNALEN. ALS U VRAGEN HEBT BETREFFENDE DE COMPATIBILITEIT VAN UW VIDEOMONITOR MET DIT APPARAAT, WENDT U ZICH DAN TOT ONZE KLANTENDIENST A.U.B.

### ■ AV Connector Out (Europees model)

Stelt de AV MONITOR OUT-aansluiting in op composietvideo-uitgangssignalen of RGB-componentvideosignalen.

Als de SCART-aansluiting van uw TV-toestel geschikt is voor RGB, kiest u de stand RGB. Zie voor nadere details de gebruiksaanwijzing van uw TV-toestel. Alle TV-toestellen zullen goed werken met de Video-keuzestand.

- **Video (oorspronkelijke stand):** De AV MONITOR OUT-uitgang geeft composietvideosignalen weer.
- **RGB:** De AV MONITOR OUT-uitgang geeft RGB-componentvideosignalen weer.

#### Opmerkingen:

- Wanneer u RGB kiest, zal de COMPONENT VIDEO OUT-aansluiting geen signaal weergeven.
- Als u een HDMI-apparaat hebt aangesloten op de HDMI-aansluiting van de DRX-730, zal de AV Connector Out-instelling geforceerd in de Video-stand worden gezet.

### ■ HDMI-resolutie

Voor keuze van de HDMI-video-uitgangsresolutie.

- **1920 x 1080p:** Kies deze stand als uw HDMI-TV geschikt is voor 1080p progressieve video.
- **1920 x 1080i:** Kies deze stand als uw HDMI-TV geschikt is voor 1080p geïnterlineerde video.
- **1280 x 720p:** Kies deze stand als uw HDMI-TV geschikt is voor 720p progressieve video.
- **720 x 480p (NTSC) / 720 x 576p (PAL) (oorspronkelijke stand):** Kies deze stand als uw HDMI-TV geschikt is voor 480p of 576p progressieve video.
- **720 x 480i (NTSC), 720 x 576i (PAL):** Kies deze stand als uw HDMI-TV geschikt is voor 480i of 576i geïnterlineerde video.

Om de resolutie om te schakelen, stelt u in op de gewenste resolutie en drukt u op ENTER. Wanneer er een verzoek om bevestiging op het scherm verschijnt, drukt u ter bevestiging weer op ENTER.

#### Opmerking:

- Wanneer u de resolutie omschakelt, kan het beeld vervormd worden en kan er niet onmiddellijk goed beeld verschijnen.
- **Terugstellen van de HDMI-instellingen**  
Als er geen beeld verschijnt na het omschakelen van de resolutie, gaat u als volgt te werk om terug te keren naar de oorspronkelijke resolutie van 720 x 480p (NTSC) of 720 x 576p (PAL).

## 1 Schakel de DRX-730 uit, in de ruststand.

**2** Houd de stop-toets (□) op het voorpaneel van de DRX-730 ingedrukt en druk daarbij op STANDBY/ON, terwijl u de stop-toets (□) ingedrukt houdt totdat er "DVD — NO REQ." in het display verschijnt.

**3** Druk enkele malen op de weergave/pauzetoets (▷/⏸) om in te stellen op "HDMI CLEAR".

Als u zich op dit punt bedenkt, kiest u in plaats daarvan "DVD — NO REQ."

**4** Druk op STANDBY/ON.

De HDMI-resolutie wordt teruggesteld in de oorspronkelijke stand en de DRX-730 wordt uitgeschakeld. Druk nogmaals op STANDBY/ON om de DRX-730 weer in te schakelen. De HDMI audio-instelling (zie pagina 13) wordt uitgeschakeld.

### ■ HDMI-keur

Voor instellen van de HDMI-keurweergave.

- **Volledig bereik RGB:** Geeft zeer helder wit en diep zwart.
- **RGB:** Kies deze stand als de witte en zwarte partijen in het beeld gaan overheersen met de Volledig-bereik RGB-stand.
- **Component:** Dit is het standaard componentvideoformaat dat wordt gebruikt door HDMI-apparaten.

De oorspronkelijke stand kan variëren, afhankelijk van uw aangesloten HDMI-apparaat.

## Taalinstellingen

Voor de *Other Languages* (Andere talen) options mogelijkheden van de Geluidstaal, Ondertitelingstaal, en DVD-menutaal-instellingen, kunt u ook de taal kiezen via de 2-letter afkortingen of de 4-cijferige codenummers die staan vermeld op pagina 67.

**1** Stel in op "Other Languages" (Andere talen) en druk dan op ENTER

**2** Gebruik de linker/rechter pijltoetsen (◀/▶) om te kiezen voor de afkorting van de gewenste taal.

Bij sommige talen kan er alleen een codenummer vermeld staan.

- Om een taal te kiezen via de 4-cijferige codenummers gebruikt u de hoger/lager-toetsen (▲/▼) of de cijfer-toetsen om de juiste code in te voeren en dan drukt u op ENTER.

### ■ Geluidstaal

Kies uw favoriete taal om te horen bij afspelen van DVD Video-discs.

- **English (oorspronkelijke stand):** Het Engelse geluidsspoor wordt gebruikt, indien beschikbaar.
- **Languages:** De gekozen taal wordt gebruikt, indien beschikbaar. (De beschikbare talen zijn afhankelijk van het land waar u de DRX-730 hebt gekocht.)
- **Other Languages:** Gebruik de taalafkortingen en de codenummers die staan vermeld op pagina 67 om een taal te kiezen die hierboven niet genoemd wordt.

#### Opmerkingen:

- Bij sommige DVDVideo-discs kan de taal van het geluidsspoor worden vastgesteld door de disc, ongeacht uw gekozen instelling.
- Bij sommige DVDVideo-discs kunt u de taal van het geluidsspoor kiezen via een menu. In dat geval drukt u op de MENU-toets om het menu te zien en dan kiest u de taal die u wilt horen.

### ■ Ondertitelingstaal

Kies uw favoriete taal voor de ondertiteling bij het afspelen van DVD Video-discs.

- **English (oorspronkelijke stand):** De Engelse ondertiteling wordt gebruikt, indien beschikbaar.
- **Languages:** Ondertiteling in de gekozen taal wordt gebruikt, indien beschikbaar. (De beschikbare talen zijn afhankelijk van het land waar u de DRX-730 hebt gekocht.)
- **Other Languages:** Gebruik de taalafkortingen en de codenummers die staan vermeld op pagina 67 om een taal te kiezen die hierboven niet genoemd wordt.

#### Opmerkingen:

- Bij sommige DVDVideo-discs kan de taal van de ondertiteling worden vastgesteld door de disc, ongeacht uw gekozen instelling.
- Bij sommige DVDVideo-discs kunt u de taal voor de ondertiteling kiezen via een menu. In dat geval drukt u op de MENU-toets om het menu te zien en dan kiest u de taal waarin u de ondertitels wilt zien.
- De ondertitelingstaalinstelling geldt ook voor DivX® discs die gebruik maken van externe ondertitelbestanden (zie "Omtrent DivX™" op pagina 64).

### ■ DVD-menutaal

Kies uw favoriete taal die u wilt zien in de menu's voor DVDVideo-discs en sommige DivX® discs.

- **w/Subtitle Lang. (oorspronkelijke stand):** Menu's in dezelfde taal als u gekozen hebt voor de ondertitelingstaal zullen worden gebruikt, indien beschikbaar.
- **Languages:** Menu's worden getoond in de gekozen taal, indien beschikbaar. (De beschikbare talen zijn afhankelijk van het land waar u de DRX-730 hebt gekocht.)
- **Other Languages:** Gebruik de taalafkortingen en de codenummers die staan vermeld op pagina 67 om een taal te kiezen die hierboven niet genoemd wordt.

### ■ Ondertitelweergave

Hiermee bepaalt u of de ondertiteling van DVDVideo-discs gewoonlijk moet worden getoond of niet.

- **On (oorspronkelijke stand):** De ondertiteling wordt getoond, indien beschikbaar.
- **Off:** De ondertiteling verschijnt oorspronkelijk niet in beeld.

#### Opmerking:

- Sommige DVDVideo-discs kunnen de ondertiteling altijd tonen, ongeacht uw keuze voor deze instelling.

## Beeldscherminstellingen

### ■ Schermaanduidingentaal

Kies de taal voor de beeldschermmenu's.

- **English (oorspronkelijke stand):** Beeldschermmenu's in het Engels.
- **Language:** De beschikbare talen zijn afhankelijk van het land waar u de DRX-730 hebt gekocht.

### ■ Hoekaanduiding

Bepaalt of er een camerasymbool () verschijnt op het scherm wanneer u beeldmateriaal op een DVDVideo-disc afspeelt dat vanuit verschillende camerahoeken is opgenomen.

- **On (oorspronkelijke stand):** Er verschijnt een camerasymbool.
- **Off:** Er verschijnt geen camerasymbool.

## Optionele instellingen

### ■ Kinderslot

Zie het hoofdstuk "Kinderslot" hieronder.

### ■ DTS-mengen

Bepaalt hoe meerkanaals DTS-geluid wordt samengemengd wanneer de DTS Out-instelling (zie pagina 56) staat ingesteld op DTS > PCM. Kies voor Lt/Rt als uw AV-receiver/decoder geschikt is voor Dolby Pro Logic maar niet voor DTS, en het apparaat is aangesloten op de OPTICAL DIGITAL OUT-aansluiting.

- **STEREO (oorspronkelijke stand):** Meerkanaals DTS-geluid wordt samengemengd tot een 2-kanaals stereo geluidsspoor.
- **Lt/Rt:** Meerkanaals DTS-geluid wordt samengemengd tot een matrix-gecodeerde surround-sound menging die geschikt is voor Dolby surround-matrixdecoders.

### ■ DIVX(R) VOD-code

Zie "DivX® VOD-code" op pagina 61.

## Kinderslot

DVDVideo-discs met materiaal dat niet geschikt is voor alle leeftijden kan voorzien zijn van een *kinderslot*-systeem om de weergave te beperken. (Zie de verpakking van de disc voor nadere details.) U kunt de DRX-730 zo instellen dat discs met een hoog kinderslot-niveau niet kunnen worden afgespeeld zonder dat er eerst een wachtwoord is ingevoerd. Er zijn acht kinderslot-niveaus.

Daarnaast zijn bepaalde DVDVideo-discs voorzien van een landcode of regiocode voor het blokkeren van ongeschikt materiaal, gebaseerd op het land of de regio die u instelt op de DRX-730.

Voor gebruik van het kinderslot moet u eerst een wachtwoord invoeren, het kinderslot-niveau instellen, en uw land of regio specificeren.

Oorspronkelijk is er geen wachtwoord ingesteld.

- **Password:** Voor instellen van uw wachtwoord.
- **Level Change:** Voor instellen van het kinderslot-niveau.
- **Country Code:** Voor keuze van uw land of regio.

### ■ Uw wachtwoord instellen

U moet eerst een wachtwoord instellen, voordat het Niveau wijzigen en de Landcode-instelling mogelijk is.

---

**1** Stel in op "Password" (Wachtwoord) en druk dan op ENTER.

---

**2** Gebruik de cijfertoetsen om een wachtwoord van 4 cijfers in te voeren.

Elk ingevoerd cijfer verschijnt als een sterrretje (\*) op het scherm.

---

**3** Druk op ENTER om uw wachtwoord vast te leggen.

Hiermee is het wachtwoord ingesteld.

### Opmerkingen:

- We raden u aan uw wachtwoord op een veilige plaats te noteren. Als u het wachtwoord vergeet, zult u de DRX-730 moeten terugstellen (zie pagina 66), om dan een nieuw wachtwoord in te stellen.
- Wanneer het wachtwoord en het kinderslot-niveau zijn ingesteld, en u probeert een disc af te spelen die het kinderslot-niveau overschrijdt, zult u om het wachtwoord gevraagd worden; dan zal afspelen niet mogelijk zijn totdat u het juiste wachtwoord hebt ingevoerd.
- Bij sommige DVDVideo-discs zal het afspelen niet verhinderd worden, maar zullen de ongeschikte scenes worden overgeslagen.
- Niet alle DVDVideo-discs zijn geschikt voor het kinderslot, dus die kunnen worden afgespeeld, ongeacht uw kinderslot-instellingen.

### ■ Wijzigen van uw wachtwoord

Om uw wachtwoord te wijzigen zult u eerst uw oude wachtwoord moeten invoeren.

---

**1** Stel in op "Password" (Wachtwoord) en druk dan op ENTER.

---

**2** Gebruik de cijfertoetsen om uw oude wachtwoord in te voeren en druk dan op ENTER.

---

**3** Voer vervolgens uw nieuwe wachtwoord in en druk weer op ENTER.

Hiermee is uw nieuwe wachtwoord ingesteld.

### ■ Kinderslot-niveau instellen

Discs met voor jongeren ongeschikt materiaal hebben een hoger niveau; discs geschikt voor alle leeftijden hebben een lager niveau. Om bijvoorbeeld het afspelen van discs met een kinderslot-niveau van 4 en hoger te blokkeren, stelt u de DRX-730 in op niveau 3.

**1** Stel in op "Level Change" en druk dan op ENTER.

**2** Gebruik de cijfertoetsen om uw wachtwoord in te voeren en druk weer op ENTER.

**3** Stel met de linker/rechter pijltoetsen (◀/▶) het kinderslot-niveau in en druk op ENTER.

Hiermee is het kinderslot-niveau ingesteld.

### ■ Instellen van uw land of regio

U kunt uw land of regio instellen via de 2-letter afkortingen of de 4-cijferige landcodes vermeld op pagina 67.

**1** Stel in op "Country Code" en druk dan op ENTER.

**2** Gebruik de cijfertoetsen om uw wachtwoord in te voeren en druk weer op ENTER.

**3** Stel met de hoger/lager-toetsen (▲/▼) in op de afkorting voor uw land of regio en druk weer op ENTER.

- Om uw land of regio te kiezen via de 4-cijferige codenummers gebruikt u de hoger/lager-toetsen (▲/▼) of de cijfertoetsen om de juiste code in te voeren en dan drukt u op ENTER.

Hiermee is de land- of regiocode ingesteld.

#### Opmerking:

- De nieuw ingestelde land- of regiocode zal pas gelden vanaf de volgende keer dat u een disc plaatst. Als er al een disc geladen was, zult u die moeten uitnemen en opnieuw laden, voordat de instelling geldig wordt.

### DivX® VOD-code

Voor het weergeven van DivX® VOD (Video on Demand) bestanden op de DRX-730, kan het nodig zijn een DivX® VOD-registratiecode door te geven aan uw DivX® VOD-inhoudsprovider. In dit geval gebruikt u de DivX® VOD-registratiecode die wordt getoond door de Display-instelling.

- **Display:** Toont de DivX® VOD-registratiecode.

### ■ Controleren van de DivX® VOD-registratiecode

**1** Druk op SETUP.

Het Setup instelmenu verschijnt op het scherm.

**2** Stel in op "Initial Settings" en druk dan op ENTER.

Het begininstellingen-menu verschijnt op het scherm.

**3** Stel in op "Options" (Opties), dan op "DivX(R) VOD", vervolgens op "Display" en druk tenslotte op ENTER.

De DivX® VOD-registratiecode wordt getoond.

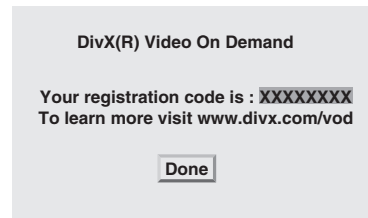

#### Opmerkingen:

- DivX® VOD-bestanden gebruiken de DRM (Digital Rights Management) kopieerbeveiliging en kunnen als zodanig alleen worden afgespeeld op een geregistreerde speler.
- Als u probeert een DivX® VOD-bestand op uw DRX-730 af te spelen waarvoor geen toestemming is verleend, verschijnt de foutmelding "Authorization Error" (toestemmingsfout) en dan is afspelen niet mogelijk.
- Sommige DivX® VOD-bestanden kunnen maar een beperkt aantal malen worden afgespeeld. Wanneer u een dergelijk bestand afspeelt op de DRX-739, verschijnt het resterend aantal malen op het scherm. Als u probeert een bestand af te spelen waarvoor het aantal afspelbeurten al is opgebruikt, verschijnt de foutmelding "Rental Expired" (huur verstreken) en dan is afspelen niet mogelijk. Bij DivX® VOD-bestanden zonder afspeellimiet wordt er geen resterend aantal malen aangegeven; dergelijke bestanden kunt u zo vaak afspelen als u wilt.

# Appendix

## Geschikte discs en formaten

De DRX-730 kan discs met de volgende logo's afspelen:



### Opmerkingen:

- Ook Kodak Picture CD's zijn af speelbaar.
- Het FUJICOLOR CD COMPATIBLE logo is een handelsmerk van Fuji Photo Film Co. Ltd.
- Het DVD-logo is een handelsmerk van de DVD Format/Logo Licensing Corporation.
- Sommige opname-CD's en DVD-discs kunnen niet af speelbaar zijn vanwege de eigenschappen van de disc, of krassen, stof, vuil of condensvocht op het discoppervlak of het pickup-lensje e.d. Zie voor nadere details het overzicht "Geschikte opnamediscs".

## Kopieerbeveiligde CD's

De DRX-730 werkt volgens de Audio CD norm. Voor de werking en prestaties met discs die niet overeenstemmen met deze norm kan niet worden ingestaan.

## DualDisc

Een DualDisc is een dubbelzijdige disc die aan één zijde een DVD-laag met videomateriaal bevat en aan de andere zijde een CD-laag die af gespeeld kan worden in een gewone CD-speler.

De DRX-730 is geschikt voor het afspelen van de DVD-kant van DualDiscs.

Aangezien de CD-laag niet geheel voldoet aan de Audio CD norm, kan dit deel van sommige DualDiscs niet af speelbaar zijn.

Voor nadere details over de DualDisc-norm kunt u het best contact opnemen met de maker of verkoper van de disc.

## Geschikte opnamediscs

### ■ CDR/RW

- De DRX-730 is geschikt voor CDR/RW-discs die zijn opgenomen in de volgende formaten: Audio CD, VCD, SVCD en ISO 9660 (CDROM).
- Voor ISO 9660 discs gebruikt u het ISO 9660 niveau 1 of niveau 2 CD-ROM bestandssysteem of het uitgebreide Joliet- of Romeo-bestandssysteem.
- Multisessie-discs zijn niet geschikt.
- Discs die zijn opgenomen, maar nog niet af gesloten, kunnen niet worden af gespeeld. Zie de gebruiksaanwijzing van uw disc-recorder voor nadere details over het afsluiten of finaliseren.
- Sommige discs kunnen niet goed worden af gespeeld, kunnen vervormd klinken of met storing worden weergegeven. Dat ligt vrijwel altijd aan de disc en duidt niet op storing in de werking.

### ■ DVD-R/RW/R DL

- De DRX-730 is geschikt voor DVDR/RW en DVD-R DL (dubbellaags) discs die zijn opgenomen in de volgende formaten: DVDVideo, VR-formaat (Video Recording-formaat) en UDF Bridge DVDROM.
- Bij het afspelen van videomateriaal dat is bewerkt met een DVD-recorder (verwijderde scènes e.d.) kan het beeld wel eens even verdwijnen bij de bewerkingspunten. Dit duidt niet op onjuiste werking.

- Multisessie-discs zijn niet geschikt.
- Discs die zijn opgenomen, maar nog niet afgesloten, kunnen niet worden afgespeeld. Zie de gebruiksaanwijzing van uw disc-recorder voor nadere details over het afsluiten of finaliseren.
- Sommige discs kunnen niet goed worden afgespeeld, kunnen vervormd klinken of met storing worden weergegeven. Dat ligt vrijwel altijd aan de disc en duidt niet op storing in de werking.

#### ■ DVD+R/RW/R DL

- De DRX-730 is geschikt voor DVD+R/RW en DVD+R DL (dubbellaags) discs die zijn opgenomen in de volgende formaten: DVDVideo.
- Bij het afspelen van videomateriaal dat is bewerkt, kan de weergave niet altijd precies de bewerking volgen.
- Multisessie-discs zijn niet geschikt.
- Discs die zijn opgenomen, maar nog niet afgesloten, kunnen niet worden afgespeeld. Zie de gebruiksaanwijzing van uw disc-recorder voor nadere details over het afsluiten of finaliseren.
- Sommige discs kunnen niet goed worden afgespeeld, kunnen vervormd klinken of met storing worden weergegeven. Dat ligt vrijwel altijd aan de disc en duidt niet op storing in de werking.

#### Discs samengesteld met een computer

- Discs die zijn opgenomen of samengesteld met een computer kunnen niet altijd goed worden afgespeeld vanwege de instellingen van de opname-software voor het branden of de configuratie van de computer.
- Let bij het opnemen of branden van uw eigen discs altijd goed op het opnameformaat. Zie voor nadere details de gebruiksaanwijzing van uw disc-brander of de software daarvan.
- Discs die zijn opgenomen met de pakketschrijfmethode zijn niet te gebruiken.

#### MP3, WMA en MPEG4 AAC bestanden

- De DRX-730 is geschikt voor afspelen van de volgende audiobestandsformaten: MP3 (MPEG1 Audiolaag 3), WMA (Windows Media Audio) en MPEG4 AAC.
- De DRX-730 is geschikt voor afspelen van MP3, WMA en MPEG4 AAC bestanden die zijn opgeslagen op CDR/RW-discs en USB-geheugensticks.
- De volgende bemonsteringsfrequenties worden ondersteund: 32 kHz, 44,1 kHz en 48 kHz.

- Voor MP3- en WMA-bestanden raden we u aan een bitsnelheid van meer dan 128 kbps te gebruiken.
- Voor MPEG4 AAC-bestanden worden bitsnelheden van 16 kbps tot 320 kbps ondersteund.
- Variabele bitsnelheden (VBR) voor MP3-, WMA- en MPEG4 AAC-bestanden zijn niet weer te geven.
- WMA verliesvrije codering wordt niet ondersteund.
- Bestanden met DRM (Digital Rights Management) beveiliging kunnen niet worden afgespeeld.
- Alleen MP3-, WMA- en MPEG4 AAC-bestanden met een bestandsnaamextensie van respectievelijk .mp3/.MP3, .wma/.WMA of .m4a worden herkend.
- Elke disc kan tot 299 mappen bevatten en elke map op zijn beurt kan een combinatie bevatten van tot 648 bestanden en mappen. Afhankelijk van de organisatie van de mappen kunnen niet altijd alle mappen en bestanden herkend worden en af speelbaar zijn.

#### JPEG-bestanden

- De DRX-730 is geschikt voor afspelen van de volgende fotodisc-formaten: Fuji Color CD, Kodak Picture CD. Het apparaat kan ook JPEG-bestanden weergeven die zijn opgenomen op CDR/RW-discs en USB-geheugensticks. Afhankelijk van de opnamemethode e.d. kunnen sommige fotodiscs niet altijd goed worden afgespeeld.
- Eenvoudige JPEG-bestanden en Exif 2.2 JPEG-bestanden met een resolutie tot 3072 x 2048 kunnen worden weergegeven. (Exif staat voor Exchangeable Image File, het formaat waarmee digitale camera's de opnamegegevens e.d vastleggen.)
- Progressief-formaat JPEG-bestanden kunnen niet worden weergegeven.
- Alleen JPEG-bestanden met een bestandsnaamextensie .jpg/.JPG zullen worden herkend.
- Elke disc kan tot 299 mappen bevatten en elke map op zijn beurt kan een combinatie bevatten van tot 648 bestanden en mappen. Afhankelijk van de organisatie van de mappen kunnen niet altijd alle mappen en bestanden herkend worden en af speelbaar zijn.



## Omtrent DivX®

De DivX® mediatechnologie werd ontwikkeld door DivX, Inc. Deze werkt met compressietechnieken om films en video's met prima kwaliteit op te nemen op CD- en DVD-discs. Het formaat omvat interactieve functies zoals menu's, ondertiteling en geluidssporen in verscheidene talen. Net als bij DVDVideo, worden de afzonderlijke DivX®-bestanden ook aangeduid als *titels*.

De DRX-730 kan DivX®-bestanden afspelen die zijn opgeslagen op opname-CD's en DVD-media die staan vermeld onder "Geschikte opnamediscs". Bij de naamgeving van DivX®-bestanden voordat u ze op een disc opneemt of brandt, is het nuttig om te onthouden dat de DivX®-bestanden op de disc zullen worden afgespeeld in alfabetische volgorde.

- De DRX-730 is een officieel DivX® Ultra Certified product en kan alle versies van DivX®-video (inclusief DivX® 6) afspelen, met uitgebreide weergavefuncties voor DivX®-mediabestanden en het DivX® Media Format.
- De DRX-730 kan DivX®-bestanden afspelen op CDR/RW-discs en CDROM-discs, maar niet die zijn opgeslagen op USB-geheugensticks.
- Alleen DivX®-gecodeerde bestanden met een.avi of .divx bestandsnaamextensie zullen herkend worden.

### ■ Weergeven van externe ondertitelingsbestanden

DivX®-films gebruiken speciale bestanden genaamd *externe ondertitelingsbestanden* voor het weergeven van ondertitels. De lettertypen in de onderstaande lijst zijn beschikbaar voor externe ondertitelingsbestanden. Gebruik de Ondertitelingstaal-instelling op pagina 58 om het lettertype en de taal te kiezen die overeenkomt met het externe ondertitelingsbestand.

De DRX-730 is geschikt voor de volgende taalgroepen:

<b>Groep 1</b>	Albaans (sq), Baskisch (eu), Catalaans (ca), Deens (da), Nederlands (nl), Engels (en), Faroriaans (fo), Fins (fi), Frans (fr), Duits (de), IJslands (is), Iers (ga), Italiaans (it), Noors (no), Portugees (pt), Rheto-Romaans (rm), Schots (gd), Spaans (es), Zweeds (sv)
<b>Groep 2</b>	Albaans (sq), Kroatisch (hr), Tsjechisch (cs), Hongaars (hu), Pools (pl), Roemeens (ro), Slowaaks (sk), Sloveens (sl)
<b>Groep 3</b>	Bulgaars (bg), Wit-Russisch (be), Macedonisch (mk), Russisch (ru), Servisch (sr), Oekraïens (uk)
<b>Groep 4</b>	Hebreeuws (iw), Jiddisch (ji)
<b>Groep 5</b>	Turks (tr)

### Opmerkingen:

- Sommige externe ondertitelingsbestanden kunnen niet goed worden weergegeven en andere kunnen helemaal niet worden weergegeven.
- Alleen externe ondertitelingsbestanden met een .srt, .sub, .ssa, or .smi bestandsnaamextensie zullen herkend worden. (Houd er rekening mee dat deze bestanden niet worden getoond door de Disc Navigator.)
- De bestandsnaam van een extern ondertitelingsbestand moet beginnen met de bestandsnaam van het bijbehorende filmbestand.
- Een enkele speelfilm kan tot 10 externe ondertitelingsbestanden bevatten.

## Omtrent WMV

WMV staat voor *Windows Media Video*, een videocompressietechniek die ontwikkeld is door Microsoft Corporation. Videomateriaal kan worden gecodeerd in WMV-formaat met behulp van de Windows Media Encoder.

- De DRX-730 is geschikt voor WMV9-bestanden die zijn gecodeerd met de Windows Encoder 9 Series.
- De DRX-730 kan WMV-bestanden afspelen op CDR/RW-discs, maar niet van USB-geheugensticks.
- Alleen WMV9-bestanden met een bestandsnaamextensie .wmv zullen worden herkend.
- Videoresoluties tot 720 x 480 of 720 x 576 worden ondersteund.
- De maximale gemiddelde bitwaarde is ongeveer 2–3 Mbps. (De maximale bitwaarde is afhankelijk van de codeeromstandigheden.)
- Advanced Profile wordt niet ondersteund.
- Bestanden met DRM (Digital Rights Management) beveiliging kunnen niet worden afgespeeld.

## Omtrent MPEG4 AAC

AAC staat voor *Advanced Audio Coding*, een geluidscompressietechniek die wordt toegepast voor MPEG2 en MPEG4. De feitelijke indeling van de gegevens, en de bestandsnaamextensie, hangen af van de applicatie waarmee het AAC-bestand is gemaakt.

- De DRX-730 kan AAC-bestanden gemaakt met iTunes afspelen, mits ze een.m4a bestandsnaamextensie hebben.
- Bestanden die zijn beveiligd met DRM (Digital Rights Management) kunnen niet worden afgespeeld, en bestanden die zijn gecodeerd met bepaalde versies van iTunes kunnen mogelijk niet goed worden weergegeven.

## Omtrent WMA

WMA staat voor *Windows Media Audio*, een audiocompressietechniek ontwikkeld door Microsoft Corporation. Geluidsmateriaal kan worden gecodeerd in WMA-formaat met de Windows Media Player versie 7.1.1, Windows Media Player voor Windows XP, of Windows Media Player 9 Series.

- De DRX-730 kan WMA-bestanden afspelen.
- Gebruik alleen applicaties die worden gewaarborgd door Microsoft Corporation voor het coderen van WMA-bestanden. Als u een applicatie gebruikt die niet is goedgekeurd, kunnen de resulterende bestanden niet goed worden weergegeven.

## DVDVideo regio's

DVD-spelers en DVDVideo-discs hebben een regionummer toegewezen gekregen, al naar gelang het land of de regio waarin ze verkocht worden.

DVD-spelers kunnen alleen discs met het zelfde regionummer afspelen. Discs met een verschillend regionummer kunnen niet worden afgespeeld.

Het regionummer van de DRX-730 vindt u op het achterpaneel. De DRX-730 kan alleen discs met het zelfde regionummer afspelen, of die met de vermelding *ALL*. Als u probeert een DVDVideo-disc met een verschillend regionummer af te spelen, zal de foutmelding "Incompatible disc region number, Can't play disc" (Ongeschikt disc-regionummer, kan disc niet afspelen) verschijnen.

## Behandelen van discs

### Discs opbergen

Bewaar al uw discs in de bijbehorende doosjes en zet die verticaal neer, op een plaats zonder grote hitte of kou, veel vocht of directe zonnestraling. Lees altijd de voorzorgsmaatregelen die bij de discs geleverd worden.

### Omgang met discs

- Pak discs altijd alleen bij de randen vast, om vingerafdrukken, vuil of krassen te voorkomen.

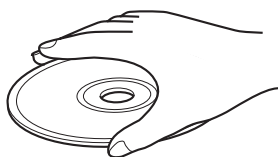

- Discs met vingerafdrukken, vuil of krassen kunnen niet goed worden afgespeeld. Als een disc vuil is, veegt u die schoon met een zacht, droog doekje, recht vanuit het midden naar de rand. Veeg niet in een draaiende beweging over de disc, want daardoor zou die beschadigd kunnen raken. Gebruik nooit een doekje waaraan vuil kleeft.

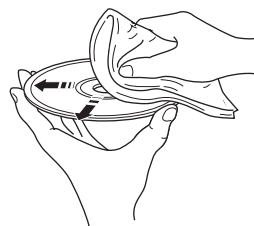

- Hardnekkig vuil op een disc kunt u wegpoetsen met een zacht, vochtig doekje, om de disc daarnaar zorgvuldig na te drogen. Gebruik nooit benzine, thinner of andere oplosmiddelen, of reinigingsmiddelen voor grammofoonplaten.
- Plaats geen beschadigde, gebarsten of kromgetrokken discs in de DRX-730, want dat kan het apparaat beschadigen.
- Plak geen stickers of etiketten op uw discs, want daardoor kunnen ze kromtrekken en onbruikbaar worden. Pas op voor gehuurde discs met stickers of etiketten er op. Let daarbij goed op dat er geen lijm voorbij de rand van het etiket uitsteekt, voordat u een dergelijke disc plaatst.
- Laad nooit meer dan één disc tegelijk in de DRX-730.
- Nadere details over het behandelen van de disc vindt u in de daarbij geleverde documentatie.

### Discs met afwijkende vormen

De DRX-730 kan geen discs met afwijkende vormen afspelen, zoals hoekige of hartvormige discs. Dergelijke discs kunnen het apparaat beschadigen, dus plaats die in geen geval.

### Reinigen van het pickup-lensje

Als er stof of vuil op het pickup-lensje van de DRX-730 komt, kan het geluid of de beeldweergave gaan haperen. Als dat zich voordoet, neemt u contact op met uw Yamaha dealer. Gebruik geen in de handel verkrijgbare pickup-lensreinigers, want die zouden het lensje kunnen beschadigen.

## Behandelen van de DRX-730

### Installeren

- Plaats de DRX-730 op een stabiele ondergrond, dichtbij uw TV-toestel en de andere AV-apparatuur waarmee u het apparaat wilt gebruiken.
- Plaats geen voorwerpen boven de DRX-730.
- Plaats de DRX-730 niet bovenop uw TV-toestel. Zet het apparaat niet te dicht bij apparatuur die gevoelig is voor magnetisme, zoals een videorecorder.
- Zet de DRX-730 niet bovenop een eindversterker of een ander apparaat dat veel warmte afgeeft. Als u de DRX-730 in een audiorek plaatst, zet de versterker en andere warmte producerende apparaten dan op de onderste plank, zo ver mogelijk uit de buurt van de DRX-730.

### Vermijd plaatsen met...

- Directe zonnestraling
- Veel vocht of onvoldoende ventilatie
- Hitte, kou of temperatuurswisselingen
- Heftige trillingen
- Veel stof
- Rook, stoom, hete damp of vette lucht, zoals in een keuken

## Verplaatsen van de DRX-730

Als u de DRX-730 moet verplaatsen, verwijdert u eerst de disc er uit, sluit de disc-lade en druk op de STANDBY/ON toets om het apparaat uit te schakelen, in de ruststand. Wanneer de aanduiding "STANDBY" gedoofd is, trekt u de netsnoerstekker uit het stopcontact.

### Opmerkingen:

- Losmaken van de stroomaansluiting voordat de aanduiding "STANDBY" is gedoofd, kan de DRX-730 terugstellen op de fabrieksinstellingen.
- Verplaatsen van de DRX-730 met een disc er in kan schade veroorzaken.

## Terugstellen van de DRX-730

U kunt de DRX-730 als volgt terugstellen op de fabrieksinstellingen.

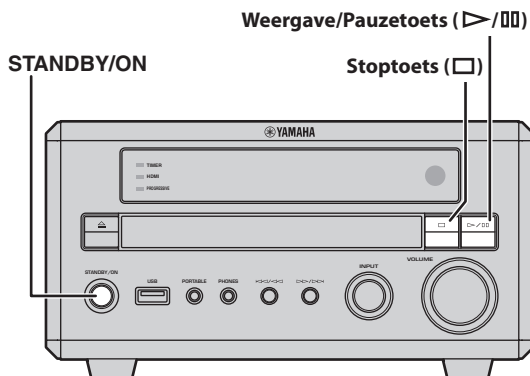

**1** Schakel de DRX-730 uit, in de ruststand.

**2** Houd de stoptoets (□) op het voorpaneel van de DRX-730 ingedrukt en druk daarbij op STANDBY/ON, terwijl u de stoptoets (□) ingedrukt houdt totdat er "DVD — NO REQ." in het display verschijnt.

**3** Druk enkele malen op de weergave/pauzetoets (▷/||) om in te stellen op "DVD—INIT."

Als u zich op dit punt bedenkt, kiest u in plaats daarvan "DVD — NO REQ."

**4** Druk op STANDBY/ON.

De DRX-730 wordt nu teruggesteld op de fabrieksinstellingen en wordt dan uitgeschakeld. Druk nogmaals op STANDBY/ON om de DRX-730 weer in te schakelen.

Voor de instellingen van het TV-scherm, de HDMI-resolutie enz. gelden nu de oorspronkelijke fabrieksinstellingen. De HDMI Audio-instelling wordt uitgeschakeld.

## Talen, landen en regio-lijsten

### Talenlijst

#### ■ Taal (afkorting), codenummer

Japans (ja), 1001	Bhutani (dz), 0426	Kirgizisch (ky), 1125	Singalees (si), 1909
Engels (en), 0514	Esperanto (eo), 0515	Latijn (la), 1201	Slowaaks (sk), 1911
Frans (fr), 0618	Ests (et), 0520	Lingala (ln), 1214	Sloveens (sl), 1912
Duits (de), 0405	Baskisch (eu), 0521	Laotiaans (lo), 1215	Samoaans (sm), 1913
Italiaans (it), 0920	Perzisch (fa), 0601	Litouws (lt), 1220	Shona (sn), 1914
Spaans (es), 0519	Fins (fi), 0609	Lets (lv), 1222	Somalisch (so), 1915
Chinees (zh), 2608	Fidzjiaans (fj), 0610	Malagassisch (mg), 1307	Albaans (sq), 1917
Nederlands (nl), 1412	Faroriaans (fo), 0615	Maori (mi), 1309	Servisch (sr), 1918
Portugees (pt), 1620	Fries (fy), 0625	Macedonisch (mk), 1311	Siswati (ss), 1919
Zweeds (sv), 1922	Iers (ga), 0701	Malayalam (ml), 1312	Sesotho (st), 1920
Russisch (ru), 1821	Schots-Keltisch (gd), 0704	Mongools (mn), 1314	Soendanees (su), 1921
Koreaans (ko), 1115	Galicisch (gl), 0712	Moldavisch (mo), 1315	Swahili (sw), 1923
Grieks (el), 0512	Guarani (gn), 0714	Marathi (mr), 1318	Tamil (ta), 2001
Afarensisch (aa), 0101	Gujarati (gu), 0721	Maleis (ms), 1319	Teloegeoe (te), 2005
Abchazisch (ab), 0102	Hausa (ha), 0801	Maltees (mt), 1320	Tadzjiek (tg), 2007
Afrikaans (af), 0106	Hindi (hi), 0809	Birmaans (my), 1325	Thais (th), 2008
Amharisch (am), 0113	Kroatisch (hr), 0818	Nauru (na), 1401	Tigrinya (ti), 2009
Arabisch (ar), 0118	Hongaars (hu), 0821	Nepalees (ne), 1405	Nepalees (ne), 2011
Assamees (as), 0119	Armeens (hy), 0825	Noors (no), 1415	Tagalog (tl), 2012
Aymara (ay), 0125	Interlingua (ia), 0901	Occitaans (oc), 1503	Setswana (tn), 2014
Azerbeidzjaans (az), 0126	Interlingue (ie), 0905	Oromo (om), 1513	Tonganees (to), 2015
Bashkiers (ba), 0201	Inupiak (ik), 0911	Oriya (or), 1518	Turks (tr), 2018
Wit-Russisch (be), 0205	Indonesisch (in), 0914	Punjabi (pa), 1601	Tsonga (ts), 2019
Bulgaars (bg), 0207	IJslands (is), 0919	Pools (pl), 1612	Tataars (tt), 2020
Bihaars (bh), 0208	Hebreeuws (iw), 0923	Afghaans (ps), 1619	Twi (tw), 2023
Bislama (bi), 0209	Jiddisch (ji), 1009	Quechua (qu), 1721	Oekraïens (uk), 2111
Bengaals (bn), 0214	Javaans (jw), 1023	Rheto-Romaans (rm), 1813	Urdu (ur), 2118
Tibetaans (bo), 0215	Georgisch (ka), 1101	Kiroendi (rn), 1814	Oezbeeks (uz), 2126
Bretons (br), 0218	Kazachstaans (kk), 1111	Roemeens (ro), 1815	Vietnamees (vi), 2209
Catalaans (ca), 0301	Groenlands (kl), 1112	Kinyarwanda (rw), 1823	Volapük (vo), 2215
Corsicaans (co), 0315	Cambodjaans (km), 1113	Sanskriet (sa), 1901	Volof (wo), 2315
Tsjechisch (cs), 0319	Kannada (kn), 1114	Sindhi (sd), 1904	Xhosa (xh), 2408
Wels (cy), 0325	Kashmiri (ks), 1119	Sangho (sg), 1907	Yoruba (yo), 2515
Deens (da), 0401	Koerdisch (ku), 1121	Servo-Kroatisch (sh), 1908	Zoeloe (zu), 2621

### Lijst van landen en regio's

#### ■ Land, codenummer, afkorting

Argentinië, 0118, ar	Finland, 0609, fi	Maleisië, 1325, my	Singapore, 1907, sg
Australië, 0121, au	Frankrijk, 0618, fr	Mexico, 1324, mx	Spanje, 0519, es
Oostenrijk, 0120, at	Duitsland, 0405, de	Nederland, 1412, nl	Zweden, 1905, se
België, 0205, be	Hongkong, 0811, hk	Nieuw-Zeeland, 1426, nz	Zwitserland, 0308, ch
Brazilië, 0218, br	India, 0914, in	Noorwegen, 1415, no	Taiwan, 2023, tw
Canada, 0301, ca	Indonesië, 0904, id	Pakistan, 1611, pk	Thailand, 2008, th
Chili, 0312, cl	Italië, 0920, it	Filippijnen, 1608, ph	Groot-Brittannië, 0702, gb
China, 0314, cn	Japan, 1016, jp	Portugal, 1620, pt	Verenigde Staten, 2119, us
Denemarken, 0411, dk	Korea, Republiek, 1118, kr	Russische Federatie, 1821, ru	

## Oplossen van problemen

Als zich een probleem voordoet bij de bediening van de DRX-730, neemt u dan de volgende controlelijst even door en volgt u de aanwijzingen om het probleem te verhelpen. Als het probleem niet vermeld staat, of de oplossing is niet zo eenvoudig, raadpleegt u dan uw Yamaha dealer.

### Algemeen

Probleem	Mogelijke oorzaak	Oplossing
<b>Bij inschakelen slaat de DRX-730 onmiddellijk weer af.</b>	Wellicht is het netsnoer niet goed aangesloten.	Let op dat de netsnoerstekker stevig in het stopcontact zit.
	Er kan een luidsprekersnoer kortsluiting maken.	Controleer of alle luidsprekersnoeren juist en stevig zijn aangesloten (zie pagina 9).
	De DRX-730 kan een krachtige elektrische schok hebben gekregen, zoals door blikseminslag of statische elektriciteit.	Schakel de DRX-730 uit, in de ruststand, en maak dan het netsnoer los. Wacht ongeveer 30 seconden, steek de stekker weer in het stopcontact en zet het apparaat weer aan.
<b>De luidsprekers geven geen geluid.</b>	Mogelijk staat het volume helemaal teruggedraaid.	Stel de geluidsterkte naar wens in (zie pagina 17).
	Wellicht is de geluiddemping ingeschakeld.	Schakel de geluiddemping uit (zie pagina 17).
	De verkeerde ingangsbron is gekozen.	Kies de juiste ingangsbron (zie pagina 16).
	De luidsprekersnoeren zijn niet juist aangesloten.	Controleer de aansluitingen van de luidsprekersnoeren (zie pagina 9).
	De geplaatste disc is van een niet geschikt type.	Gebruik alleen discs van de geschikte typen (zie pagina 62).
<b>Er is geen TV-beeld.</b>	De TV-kabels zijn niet juist aangesloten.	Controleer de aansluitingen van de TV-kabels (zie pagina 12).
	Als de COMPONENT VIDEO OUT uitgangen en de HDMI-aansluiting tegelijk worden gebruikt, kunnen de COMPONENT VIDEO OUT aansluitingen progressieve videosignalen doorgeven, ongeacht de Component Out instelling.	Maak de HDMI-component los of sluit een TV-toestel dat geschikt is voor progressieve videosignalen aan op de COMPONENT VIDEO OUT aansluitingen (zie pagina 12).

Probleem	Mogelijke oorzaak	Oplossing
<b>De TV-beelden worden niet goed weergegeven.</b>	Wellicht zijn de video-uitgangsinstellingen niet juist.	Controleer de video-uitgangsinstellingen en maak de nodige correcties (zie pagina 57).
	De Component Out instelling staat ingesteld op Progressief, maar het TV-toestel aangesloten op de COMPONENT VIDEO OUT aansluitingen is niet geschikt voor progressief scannen.	Schakel de Component Out instelling over naar interliniëring (zie pagina 57).
	De AV Connector Out instelling staat ingesteld op RGB, maar het TV-toestel aangesloten op de AV MONITOR OUT aansluiting is niet geschikt voor RGB-sigitaalweergave.	Schakel de AV Connector Out instelling over naar Video (zie pagina 58).
	De TV die is aangesloten op de HDMI-aansluiting is wellicht niet geschikt voor de gekozen resolutie.	Verander de instelling HDMI Resolution naar een resolutie die wordt ondersteund door uw HDMI-TV (zie pagina 58).
<b>De foutmelding "HDMI ERROR" verschijnt en er is geen beeld op de HDMI-aangesloten TV.</b>	Er is een onjuiste HDMI-resolutie gekozen of er is een HDMI-fout opgetreden.	Controleer de instelling voor de HDMI-resolutie en maak de nodige correctie (zie pagina 58).
		Maak de HDMI-instellingen opnieuw (zie pagina 58).
<b>De DRX-730 wordt plotseling uitgeschakeld.</b>	De slaaptimer was ingesteld.	Schakel de DRX-730 weer in.
	De automatische ruststandfunctie heeft de DRX-730 automatisch uitgeschakeld.	Controleer de Auto Standby instelling (zie pagina 22).
<b>Een van de luidsprekers klinkt veel zachter dan de andere.</b>	De luidsprekersnoeren zijn niet juist aangesloten.	Controleer de aansluitingen van de luidsprekersnoeren (zie pagina 9).
<b>De geluidsterkte kan niet verhoogd worden of het geluid klinkt vervormd.</b>	Het apparaat dat is aangesloten op de AUX OUT aansluitingen van de DRX-730 is uitgeschakeld.	Zet het betreffende apparaat aan.
<b>Bepaalde ingangsbronnen kunnen niet worden opgenomen.</b>	De OPTICAL DIGITAL OUT aansluiting geeft geen uitgangssignalen weer van de radio, de DOCK, AUX IN of PORTABLE aansluitingen.	Voor opnemen van deze geluidbronnen verbindt u de AUX OUT aansluitingen van de DRX-730 met de analoge audio-ingang van uw opnameapparaat (zie pagina 53).
<b>De DRX-730 reageert niet goed.</b>	De DRX-730 kan een krachtige elektrische schok hebben gekregen, zoals door blikseminslag of statische elektriciteit, of een stroomstoring.	Schakel de DRX-730 uit, in de ruststand, en maak dan het netsnoer los. Wacht ongeveer 30 seconden, steek de stekker weer in het stopcontact en zet het apparaat weer aan.
<b>Een digitaal of hoogfrequent in de omgeving veroorzaakt storing.</b>	De apparatuur staat te dicht bij de DRX-730.	Zet de apparatuur verder van de DRX-730 vandaan.
<b>De klok geeft niet de juiste tijd aan.</b>	Er is langer dan 5 minuten geen stroomvoorziening geweest (de stroom is uitgevallen of de stekker is uit het stopcontact getrokken).	Sluit de DRX-730 aan op een werkend stopcontact en stel de klok opnieuw in (zie pagina 21).

## Afstandsbediening

Probleem	Mogelijke oorzaak	Oplossing
<b>De afstandsbediening werkt niet.</b>	Wellicht is de afstand groter dan de reikwijdte van de afstandsbediening.	Gebruik de afstandsbediening binnen de reikwijdte (zie pagina 8).
	Er valt direct zonlicht of fel licht van een tl-buis op de afstandsbedieningssensor van de DRX-730.	Schakel over op andere verlichting of zet de DRX-730 op een donkerder plaats.
	De verkeerde ingangsbron is gekozen. Sommige toetsen hebben verschillende functies voor verschillende ingangsbronnen (zie pagina 6).	Kies de juiste ingangsbron (zie pagina 16).
	De batterijen zijn leeg en moeten vervangen worden.	Vervang beide batterijen door nieuwe (zie pagina 8).

## Afspelen van discs

Probleem	Mogelijke oorzaak	Oplossing
<b>Sommige functies werken niet.</b>	Niet alle discs zijn geschikt voor de disc-afspeelfuncties die de DRX-730 biedt.	Probeer het met een andere disc.
<b>Het afspelen begint niet, er is storing in beeld of geluid, of de weergave stopt plotseling.</b>	De disc is niet juist in de disc-lade gelegd.	Leg de disc in het midden van de disc-lade, met de labelkant boven (zie pagina 23).
	De disc is vuil.	Controleer de disc en maak die schoon indien nodig (zie pagina 65).
	De geplaatste disc is van een niet geschikt type.	Gebruik alleen discs van de geschikte typen (zie pagina 62).
	Condensatie op het pickup-lensje. Wanneer de DRX-730 direct uit een koude omgeving in een warme ruimte wordt gebracht, kan er vocht uit de lucht op het pickup-lensje condenseren.	Wacht dan een uur of twee totdat het condensvocht verdampt is, en probeer het dan opnieuw.
<b>Wanneer er een DVD-Video-disc is geladen, verschijnt steeds hetzelfde bericht en is het niet mogelijk toegang te krijgen tot het discmenu of de inhoud van de disc.</b>	De hervattingsfunctie of laatste geheugenfunctie is ingeschakeld.	Druk tweemaal op de stop-toets (■) om de hervattingsfunctie uit te schakelen.
		Stel de DRX-730 terug in de beginstand om de opgeslagen hervattingsgegevens te wissen (zie pagina 66).
<b>Het kiezen van de gewenste taal voor geluid of ondertiteling lukt niet.</b>	Wellicht bevat de geplaatste disc geen extra geluidsspoor of ondertiteling in andere talen.	Zie de verpakking van de disc voor nadere details over extra geluidssporen of ondertiteling in andere talen.
	De bediening wordt geblokkeerd door de disc.	Gebruik het discmenu voor uw keuze van de taal voor het geluid en de ondertiteling.

Probleem	Mogelijke oorzaak	Oplossing
<b>De ondertiteling verschijnt niet in beeld.</b>	De ondertiteling is uitgeschakeld.	Kies de gewenste ondertiteling (zie pagina 27).
	De geplaatste disc bevat geen ondertiteling.	Zie de verpakking van de disc voor details over de ondertiteling.
	Bij gebruik van de A-B herhaalfunctie kan de ondertiteling buiten het gekozen gedeelte niet worden weergegeven.	Schakel de A-B herhaalfunctie uit (zie pagina 29).
<b>Keuze van de camerahoek werkt niet.</b>	Wellicht bevat de geplaatste disc niet diverse camerahoeken.	Zie de verpakking van de disc voor details over de beschikbare camerahoeken.
<b>Sommige bestanden zijn niet af te spelen.</b>	Alleen MP3-, WMA-, MPEG-4 AAC- en JPEG-bestanden zonder kopieerbeveiliging (DRM) kunnen worden weergegeven.	Gebruik bestanden zonder kopieerbeveiliging.
	Het type bestand is niet geschikt.	Gebruik alleen bestanden van de geschikte typen (zie pagina 63 en 64).
<b>Het overnemen van een DVD lukt niet.</b>	Wellicht is de DVD kopieerbeveiligd.	De meeste DVD-Video-discs zijn tegen kopiëren beveiligd en kunnen niet worden opgenomen.
<b>Er is storing in het TV-beeld.</b>	Er kan storing in beeld zichtbaar zijn tijdens snel vooruit- of terugzoeken.	Dit duidt niet op onjuiste werking.
<b>Het beeld is uitgerekt of er zijn zwarte balken langs het beeld.</b>	De instelling voor de TV-beeldweergave is niet juist.	Controleer de instelling voor de TV-beeldweergave en maak de nodige correctie (zie pagina 57).
<b>Er zijn nabeelden zichtbaar in delen van het beeld.</b>	Het videomateriaal is niet geschikt voor de Progressieve scanfunctie vanwege het soort beeldmateriaal of de bewerking die het heeft ondergaan.	Schakel de Component Out instelling over naar interliniëring (zie pagina 57).
<b>De disc wordt onmiddellijk na het laden weer uitgeschoven.</b>	De geplaatste disc is van een niet geschikt type.	Gebruik alleen discs van de geschikte typen (zie pagina 62).
<b>De foutmelding "No Disc" verschijnt, ok al is er een disc geladen.</b>	De disc is niet juist in de disc-lade gelegd.	Leg de disc in het midden van de disc-lade, met de labelkant boven (zie pagina 23).
<b>Het Setup-instelmenu, dat voor Initial Settings of het Video Adjust-bijregelmenu verschijnen niet.</b>	Deze menu's worden alleen getoond wanneer de DVD is gekozen als de ingangsbron.	Kies de DVD-ingangsbron (zie pagina 16).

## Radio-ontvangst

### ■ FM/AM

Probleem	Mogelijke oorzaak	Oplossing
<b>Directe afstemming op een voorkeuzender werkt niet.</b>	De vooringestelde zenders zijn vervallen.	Leg uw voorkeuzenders opnieuw vast (zie pagina 39).
<b>De vooringestelde zenders zijn vervallen.</b>	De stroomvoorziening van de DRX-730 is langer dan een week onderbroken geweest.	Sluit het netsnoer stevig aan op een werkend stopcontact en leg uw voorkeuzenders opnieuw vast (zie pagina 39).



## ■ FM

Probleem	Mogelijke oorzaak	Oplossing
<b>Er klinkt storing in de radio-ontvangst.</b>	De FM-antenne is niet goed aangesloten.	Zorg dat de FM-antenne juist en stevig wordt aangesloten (zie pagina 11).
	Het signaal van de ontvangen FM-zender is erg zwak, of om een andere reden in uw gebied moeilijk te ontvangen.	Probeer met handmatige afstemming (zie pagina 38) een betere ontvangst te regelen, of sluit een (los verkrijgbare) buitenantenne aan. Neem voor meer details contact op met een bevoegd antenne-instalateur in uw gebied.
<b>Er klinkt vervorming en nog steeds geen heldere ontvangst, ook niet met een FM-buitenantenne.</b>	Er kan sprake zijn van meerweg-signaalreflectie, waarbij het FM-signaal weerkaatst wordt door bergen, hoge gebouwen e.d.	Verstel de plaats, richting of hoogte van de FM-antenne.
<b>Bepaalde radiozenders zijn met de automatische afstemming niet te vinden.</b>	Het signaal van de betreffende FM-zenders is erg zwak, of om een andere reden in uw gebied moeilijk te ontvangen.	Probeer met handmatige afstemming (zie pagina 38) een betere ontvangst te regelen, of sluit een (los verkrijgbare) buitenantenne aan. Neem voor meer details contact op met een bevoegd antenne-instalateur in uw gebied.

## ■ AM

Probleem	Mogelijke oorzaak	Oplossing
<b>Er klinkt storing in de radio-ontvangst.</b>	Er kan onweer zijn, of de DRX-730 pikt storing op van tl-verlichting, motoren of elektrische apparatuur met een thermostaat.	Deze bronnen van storing zijn nooit helemaal te vermijden. Soms kan de ontvangst wel verbeterd worden door een AM-buitenantenne aan te sluiten of de antenne te aarden (zie pagina 11).
	De AM-kamerantenne bevindt zich te dicht bij de DRX-730.	Plaats de antenne verder van de DRX-730 vandaan, of verstel de richting van de antenne.
	Wellicht staat de DRX-730 te dicht bij uw TV-toestel, vooral als de storing voornamelijk 's avonds hinderlijk is.	Zet de DRX-730 verder van uw TV-toestel vandaan.
<b>Bepaalde radiozenders zijn met de automatische afstemming niet te vinden.</b>	De AM-kaderantenne is niet goed aangesloten.	Zorg dat de AM-kaderantenne juist en stevig is aangesloten (zie pagina 11).
	Het signaal van de ontvangen AM-zender is erg zwak, of om een andere reden in uw gebied moeilijk te ontvangen.	Probeer met handmatige afstemming (zie pagina 38) een betere ontvangst te regelen.

## Timer

Probleem	Mogelijke oorzaak	Oplossing
Het instellen van de timer lukt niet.	De klok is nog niet op de juiste tijd ingesteld.	Stel de klok in (zie pagina 21).
De timer werkte niet, op de ingestelde tijd.	Wellicht staat de in- en uitschakeltijd op het zelfde tijdstip ingesteld.	Kies de in- en uitschakeltijden zorgvuldig (zie pagina 45).

## iPod-weergave

Probleem	Mogelijke oorzaak	Oplossing
De iPod-weergave werkt niet.	Uw iPod is niet goed in het Yamaha universele iPod "dock" geplaatst.	Zorg dat uw iPod goed in het Yamaha universele iPod "dock" zit (zie pagina 47).
	De verbindingkabel tussen het Yamaha universele iPod "dock" en de DRX-730 is niet goed aangesloten.	Controleer de aansluitingen van de "dock"-verbindingkabel en zorg dat die goed is aangesloten (zie pagina 47).
Sommige iPod-functies werken niet goed.	Afhankelijk van uw model iPod en de versie van de "firmware", kunnen bepaalde functies anders werken en sommige helemaal niet.	Zorg dat uw iPod beschikt over de meest recente "firmware". Zie voor nadere details de website van Apple.
Bij afspelen van video op een iPod verschijnen de beelden niet op het scherm van de iPod.	De iPod staat ingesteld op weergave van de video op het TV-scherm.	Als de iPod is aangebracht in het Yamaha universele iPod "dock", zet u de TV Out-instelling van de iPod op "Off" (uit).
Er verschijnt een foutmelding "Unknown iPod" (Onbekende iPod).	Dit type iPod wordt niet ondersteund.	Gebruik alleen een iPod van een geschikt type (zie pagina 47).
Er verschijnt een foutmelding "Disconnected" (Niet verbonden).	Er is geen iPod in het Yamaha universele iPod "dock" geplaatst.	Plaats uw iPod in het Yamaha universele iPod "dock" (zie pagina 47).

## USB-geheugenstick-weergave

Probleem	Mogelijke oorzaak	Oplossing
Afspelen van materiaal op een USB-geheugenstick lukt niet.	Niet alle USB-geheugensticks worden herkend door de DRX-730.	Probeer of het met een andere USB-geheugenstick wel lukt.
	Alleen USB-geheugensticks die zijn geformatteerd met FAT16 of FAT32 zijn bruikbaar.	Formateer de USB-geheugenstick opnieuw met FAT16 of FAT32.
	De USB-geheugenstick is aangesloten op een USB-verdeelhub, maar de DRX-730 is niet geschikt voor USB-verdeelhubs.	Sluit de USB-geheugenstick rechtstreeks aan op de USB-aansluitbus van de DRX-730.
Sommige bestanden zijn niet af te spelen.	Alleen MP3-, WMA-, MPEG-4 AAC- en JPEG-bestanden zonder kopieerbeveiliging (DRM) kunnen worden weergegeven.	Gebruik bestanden zonder kopieerbeveiliging.
	Het type bestand is niet geschikt.	Gebruik alleen bestanden van de geschikte typen (zie pagina 63 en 64).

Probleem	Mogelijke oorzaak	Oplossing
<b>Er verschijnt een foutmelding "NO USB" (GEEN USB) of "USB ERROR" (USB FOUT).</b>	De USB-geheugenstick is niet compatibel, of de DRX-730 kan niet genoeg stroom leveren voor de juiste werking ervan.	Zet de DRX-730 eenmaal uit en dan weer aan.
		Zet de DRX-730 uit, in de ruststand, verwijder de USB-geheugenstick en sluit die dan weer aan.
		Stel in op USB als de ingangsbron en sluit dan de USB-geheugenstick aan.
		Kies eerst een andere ingangsbron en dan weer USB.
		Als een USB-apparaat is voorzien van zijn eigen stroomadapter, gebruikt u die voor de stroomvoorziening van het USB-apparaat terwijl het op de DRX-730 is aangesloten.
		Als de foutmelding blijft verschijnen, is de USB-geheugenstick waarschijnlijk niet geschikt voor gebruik met de DRX-730.

## Bluetooth-weergave

Probleem	Mogelijke oorzaak	Oplossing
<b>Er is geen verbinding met een Bluetooth-compatibele muziekspeler of mobiele telefoon.</b>	De verbindingkabel tussen het Yamaha YBA-10 "dock" en de DRX-730 is niet goed aangesloten.	Controleer de aansluitingen van de "dock"-verbindingkabel en zorg dat die goed is aangesloten (zie pagina 51).
	Het Bluetooth-apparaat is niet geschikt voor A2DP of AVRCP.	Gebruik een Bluetooth-apparaat dat geschikt is voor A2DP of AVRCP
	Het Bluetooth-apparaat is te ver verwijderd van de Yamaha YBA-10.	Gebruik het Bluetooth-apparaat binnen het "zicht" van de YBA-10, op een afstand van niet meer dan 10 meter.
	Er is een obstakel tussen het Bluetooth-apparaat en de Yamaha YBA-10.	
	Een dichtbij staand apparaat zendt straling uit in de 2,4 GHz band (bijv. een magnetron-oven of een draadloos netwerk-apparaat).	Zet de Yamaha YBA-10 verder uit de buurt van de storingsbron.
	De koppeling is nog niet verricht.	Verricht de koppeling tussen het Bluetooth-apparaat en de DRX-730 (zie pagina 51).
	Wellicht zijn de Bluetooth-functies uitgeschakeld op het Bluetooth-apparaat.	Zorg dat de Bluetooth-functies zijn ingeschakeld op het Bluetooth-apparaat.
<b>Sommige functies werken niet naar behoren.</b>	Afhankelijk van uw model Bluetooth-apparaat en de versie van de "firmware", kunnen bepaalde functies anders werken en sommige helemaal niet.	Gebruik een beter geschikt Bluetooth-apparaat.
<b>Er verschijnt een foutmelding "Not found" (Niet gevonden).</b>	Het laatste Bluetooth-apparaat dan met de DRX-730 werd gebruikt, is niet te vinden.	Zorg dat het Bluetooth-apparaat binnen bereik is en te herkennen is (zie pagina 51).
<b>Er verschijnt een foutmelding "Not Available" (Niet beschikbaar).</b>	U kunt de Yamaha YBA-10 niet koppelen aan een nieuw Bluetooth-apparaat terwijl het nog verbonden is met een ander apparaat.	Verbreek eerst de verbinding met het nu verbonden apparaat, voordat u de koppeling met het nieuwe apparaat maakt.

## Technische gegevens

### Versterker-gedeelte

- Minimaal RMS-uitgangsvermogen per kanaal (20 kHz fabrieks-LPF)  
(6 Ω, 1 kHz, 0,9% THV) ..... 20 W + 20 W
- Minimaal RMS-uitgangsvermogen per kanaal (20 kHz fabrieks-LPF)  
(6 Ω, 1 kHz, 10% THV) ..... 30 W + 30 W
- Totale harmonische vervorming  
AUX, PORTABLE (20 kHz-LPF, 1 kHz, 1 W)  
..... minder dan 0,05%
- Ingangsgevoeligheid/impedantie  
AUX, PORTABLE (1 kHz, 20 W) ..... 400 mV/47 kΩ
- Frequentierespons  
AUX, PORTABLE ..... 10 Hz tot 22 kHz ±3 dB
- Signaal/ruisverhouding  
(AUX, PORTABLE, IHF-A ingang kortgesloten)  
..... meer dan 95 dB

### Tuner-gedeelte

#### ■ FM-gedeelte

- Afstembereik  
Modellen voor de V.S. en Canada ..... 87,5 tot 107,9  
Modellen voor Taiwan en Azië  
..... 87,5 tot 107,9 of 87,5 tot 108,0  
Overige modellen ..... 87,5 tot 108,0 MHz
- Signaal/ruisverhouding (mono) ..... 75 dB
- Gevoeligheid (S/r 30 dB) ..... 1,0 μV

#### ■ AM-gedeelte

- Afstembereik  
Modellen voor de V.S. en Canada ..... 530 tot 1710 kHz  
Modellen voor Taiwan en Azië  
..... 530 tot 1710 kHz of 531 tot 1611 kHz  
Overige modellen ..... 531 tot 1611 kHz
- Signaal/ruisverhouding ..... 32 dB
- Gevoeligheid (S/r 20 dB) ..... 700 μV

### DVD-gedeelte

- AUX OUT  
Uitgangsniveau (1 kHz 0 dB) ..... 2 V (±0,3)  
Signaal/ruisverhouding ..... meer dan 100 dB  
Dynamisch bereik (48 kHz, 24 bit) ..... meer dan 95 dB  
Totale harmonische vervorming ..... minder dan 0,005%
- Frequentierespons  
CD-DA/VIDEO CD ..... 10 Hz–20 kHz  
DVD (48 kHz) ..... 10 Hz–22 kHz  
DVD (96 kHz) ..... 10 Hz–44 kHz
- Video-uitgangen  
Composiet ..... 1 Vt-t/75 Ω  
Component ..... 1 Vt-t/75 Ω (Y)  
0,7 Vt-t/75 Ω (Pb, Pr)
- RGB (SCART) ..... 0,7 Vt-t

### Audioformaat

- Dolby Digital, DTS, MPEG-decodering
- PCM DATA: 16 bit
- LPCM DATA: 20/24 bit  
Fs: 44,1, 48 kHz, 88,2/96 kHz geschikt voor menging

### Algemeen

- Stroomvoorziening  
Modellen voor de V.S. en Canada ..... 120 V, 60 Hz wisselstroom  
Model voor Australië ..... 240 V, 50 Hz wisselstroom  
Britse, Europese en Russische modellen  
..... 230 V, 50 Hz wisselstroom  
Model voor Korea ..... 220 V, 60 Hz wisselstroom  
Model voor Azië ..... 220–240 V, 50/60 Hz wisselstroom  
Model voor China ..... 220 V, 50 Hz wisselstroom  
Model voor Taiwan ..... 110 V, 60 Hz wisselstroom
- Stroomverbruik ..... 30 W
- Stroomverbruik in ruststand ..... minder dan 1 W
- Laser-pickup  
Type ..... Halfgeleider-laser AlGaInP  
Golflengte ..... 655 nm (DVD), 790 nm (VCD/CD)  
Uitgangsvermogen ..... 5 mW (DVD), 7 mW (VCD/CD)
- Afmetingen (b x h x d) ..... 215 x 113 x 300 mm
- Gewicht ..... 2,9 kg
- Toegestane bedrijfstemperatuur ..... 5 tot 35°C
- Toegestane luchtvochtigheid .... 5 tot 90% (zonder condensatie)

Specificaties kunnen zonder voorafgaande kennisgeving worden gewijzigd.

# ПРЕДУПРЕЖДЕНИЕ: ВНИМАТЕЛЬНО ИЗУЧИТЕ ЭТО ПЕРЕД ИСПОЛЬЗОВАНИЕМ АППАРАТА.

1. Для обеспечения наилучшего результата, пожалуйста, внимательно изучите данную инструкцию. Храните ее в безопасном месте для обращения в будущем.
2. Данную систему следует устанавливать в хорошо проветриваемых, прохладных, сухих, чистых местах, не подвергающихся прямому воздействию солнечных лучей, вдали от источников тепла, вибрации, пыли, влажности и/или холода. Для достаточной вентиляции, следует оставить свободным минимальное пространство 10 см сверху, 10 см слева и справа и 10 см сзади от данного аппарата.
3. Во избежание шумов и помех, данный аппарат следует размещать на некотором расстоянии от других электрических приборов, двигателей или трансформаторов.
4. Во избежание накопления влаги внутри данного аппарата, что может вызвать поражение электрическим током, пожар, привести к поломке данного аппарата и/или представлять угрозу жизни, не следует размещать данный аппарат в среде, подверженной резким изменениям температуры с холодной на жаркую, или в среде с повышенной влажностью (например, в комнате с увлажнителем воздуха).
5. Не устанавливайте данный аппарат в местах, где есть риск падения на него других посторонних объектов, и/или где данный аппарат может подвергнуться попаданию капель или брызг жидкостей. На крышке данного аппарата не следует располагать:
  - Другие компоненты, так как это может привести к поломке и/или изменению цвета поверхности данного аппарата.
  - Горящие объекты (например, свечи), так как это может привести к пожару, поломке данного аппарата и/или создать угрозу для жизни.
  - Емкости с жидкостями, так как при их падении жидкости могут вызвать поражение пользователя электрическим током и/или привести к поломке данного аппарата.
6. Во избежание нарушения охлаждения данного аппарата, не следует накрывать его газетой, скатертью, занавеской и т.д. Повышение температуры внутри данного аппарата может привести к пожару, поломке данного аппарата и/или создать угрозу для жизни.
7. Пока все соединения не завершены, не следует подключать данный аппарат к электросети.
8. Не используйте данный аппарат, установив его верхней стороной вниз. Это может привести к перегреву и поломке.
9. Не применяйте силу по отношению к переключателям, ручкам и/или проводам.
10. При отсоединении кабеля питания от розетки, вытягивайте его, удерживая за вилку; ни в коем случае не тяните кабель.
11. Не применяйте различные химические составы для очистки данного аппарата; это может привести к разрушению покрывающего слоя.
12. Используйте данный аппарат с соблюдением напряжения, указанного на нем. Использование данного аппарата при напряжении, превышающем указанное, является опасным и может стать причиной пожара, поломки данного аппарата и/или представлять угрозу для жизни. Yamaha не несет ответственности за любую поломку или ущерб вследствие использования данного аппарата при напряжении, не соответствующем указанному напряжению.
13. Во избежание повреждения устройства молнией, кабель питания должен быть отсоединен от розетки или аппарата во время грозы.
14. Не пробуйте модифицировать или починить данный аппарат. При необходимости, свяжитесь с квалифицированным сервис-центром Yamaha. Корпус аппарата не должен открываться ни в коем случае.

15. Если вы не собираетесь использовать данный аппарат в течение длительного времени (например, во время отпуска), отключите кабель питания от электросети.
16. Данный аппарат следует устанавливать возле розетки переменного тока, куда можно свободно протянуть кабель питания.
17. Перед тем, как прийти к заключению о поломке данного аппарата, обязательно изучите раздел "Поиск и устранение неисправностей" в инструкции по эксплуатации, где описаны часто встречающиеся ошибки во время использования.
18. Перед перемещением данного аппарата, установите данный аппарат в режим ожидания нажатием кнопки STANDBY/ON, и отсоедините силовую кабель переменного тока от розетки.
19. Батарейки не должны подвергаться нагреву от солнечных лучей, огня или аналогичных источников.
20. Излишнее звуковое давление от внутриушных телефонов и наушников может привести к потере слуха.

Данный аппарат не считается отключенным от источника переменного тока, пока он подключен к розетке, даже если он находится в выключенном состоянии. Данное состояние является режимом ожидания. В этом режиме электропотребление данного аппарата снижается до минимума.

## ■ ОПАСНОСТЬ

Данное устройство в открытом состоянии излучает видимые лазерные лучи. Не допускайте непосредственного воздействия лазерных лучей на глаза. Когда данное устройство подключено к розетке, не приближайте глаза к отверстию лотка диска и другим отверстиям и не смотрите внутрь аппарата.

Лазерный компонент данного изделия может выделять излучение, превышающее ограниченный уровень излучения для Класса 1.

## ■ БЕЗОПАСНОЕ ИСПОЛЬЗОВАНИЕ ЛАЗЕРА

Данное устройство содержит лазер. Из-за опасности травмы глаз снимать крышку или обслуживать данное устройство должен только сертифицированный обслуживающий персонал.

### ЛАЗЕР

Тип	Полупроводн-вый лазер AlGaInP
Длина волны	655 нм (DVD) 790 нм (VCD/CD)
Вых. мощность	5 мВт (DVD) 7 мВт (VCD/CD)
Отклонение луча	20 градусов

## ПРЕДУПРЕЖДЕНИЕ

ВО ИЗБЕЖАНИЕ ПОЖАРА ИЛИ ПОРАЖЕНИЯ ЭЛЕКТРИЧЕСКИМ ТОКОМ, НЕ ПОДВЕРГАЙТЕ ДАННЫЙ АППАРАТ ВОЗДЕЙСТВИЮ ДОЖДЯ ИЛИ ВЛАГИ.

## Предупреждение

Опасность взрыва при неправильной замене батареек.

Заменяйте только на батарейки одинакового или аналогичного типа.

## Информация для пользователей по сбору и утилизации старой аппаратуры и использованных батареек



Эти знаки на аппаратуре, упаковках и в сопроводительных документах указывают на то, что подержанные электрические и электронные приборы и батарейки не должны выбрасываться вместе с обычным домашним мусором.

Для правильной обработки, хранения и утилизации старой аппаратуры и использованных батареек, пожалуйста, сдавайте их в соответствующие сборные пункты, согласно вашему национальному законодательству и положениям директив 2002/96/ЕС и 2006/66/ЕС.



При правильной утилизации этих товаров и батареек вы помогаете сохранять ценные ресурсы и предотвращать вредное влияние на здоровье людей и окружающую среду, которое может возникнуть из-за несоответствующего обращения с отходами.

За более подробной информацией о сборе и утилизации старых товаров и батареек, пожалуйста, обращайтесь в местные органы власти, приемные пункты или в магазин, где вы приобрели эти товары.



### [Информация по утилизации в других странах за пределами Европейского Союза]

Эти знаки действительны только на территории Европейского Союза. По вопросам утилизации этих предметов обращайтесь в местные органы власти или в торговую организацию.

**Pb**

### Обратите внимание на знак для батареек (два знака на задней стороне):

Этот знак может использоваться в сочетании со знаком, указывающим о содержании химических веществ. В этом случае это удовлетворяет требованиям, установленным Директивой по использованию химических веществ.

## ■ Юридическая информация

В данном изделии применяется техника защиты от перезаписи, защищенная патентами США и другими правами на интеллектуальную собственность. Использование данной техники защиты авторских прав должно быть разрешено Macrovision, оно предназначено только для домашнего и другого ограниченного просмотра, если только не имеется другого разрешения Macrovision. Инженерный анализ и дисассемблирование запрещены.

## ■ iPod™

"Apple," "iPod" и "iTunes" являются товарными знаками компании Apple Inc., зарегистрированными в США и других странах.

Bluetooth является зарегистрированным товарным знаком Bluetooth SIG, используемым компанией Yamaha согласно лицензионному соглашению.



DivX, DivX Ultra Certified и соответствующие логотипы являются товарными знаками DivX, Inc., используемыми по лицензии.



Изготовлено по лицензии Dolby Laboratories. Dolby и символ "двойное D" являются товарными знаками Dolby Laboratories.



Изготовлено по лицензии согласно патентам США №№: 5,451,942; 5,956,674; 5,974,380; 5,978,762; 6,487,535 и другим патентам США и других стран, выданным и находящимся на стадии рассмотрения. DTS и DTS 2.0 +Digital Out являются зарегистрированными товарными знаками, логотипы и символ DTS являются товарными знаками DTS, Inc. © 1996-2007 DTS, Inc. Авторские права защищены.



"HDMI", логотип "HDMI" и "High-Definition Multimedia Interface" являются товарными знаками или зарегистрированными товарными знаками HDMI Licensing LLC.

На технологию декодирования звукового сигнала MPEG Layer-3 получена лицензия от Fraunhofer IIS и Thomson multimedia.

Windows Media является зарегистрированным товарным знаком или товарным знаком Microsoft Corporation в США и/или других странах.

## ■ Поддержание данных в памяти

В случае отключения кабеля электропитания от электросети DRX-730 сохранит предварительные установки радиостанций и другие установки, по меньшей мере, в течение 1 недели.

## ■ Информация о руководстве пользователя

Если не указано иное, приведенные в данном руководстве инструкции, например, "нажмите ENTER" относятся к кнопкам на пульте дистанционного управления.

Описанные в данном руководстве инструкции и процедуры предполагают, что DRX-730 включен.

Настоящее руководство было напечатано до того, как было начато производство DRX-730. Наша политика - постоянное усовершенствование продукции. Поэтому технические характеристики и конструкция могут изменяться. В маловероятном случае, если приведенные в данном руководстве объяснения не соответствуют реальному функционированию DRX-730, функции DRX-730 должны считаться правильными.

## ■ Использование пульта ДУ

- На участке между пультом ДУ и данным аппаратом не должно быть больших препятствий.
- Избегайте проливания воды или других жидкостей на пульт ДУ.
- Не роняйте пульт ДУ.
- Не оставляйте и не храните пульт ДУ в местах со следующими видами условий:
  - в местах с повышенной влажностью, например, возле ванной
  - в местах с повышенной температурой, например, возле обогревателя или плиты
  - в местах с предельно низкими температурами
  - в запыленных местах
- Не подвергайте сенсор ДУ воздействию сильного света, в особенности, от флуоресцентной лампы инвертерного типа; в противном случае, пульт ДУ может работать несоответствующим образом. При необходимости, передвиньте данный аппарат подальше от прямого попадания света.

## ■ Примечания по батарейкам

- Если вы заметили, что зона управления пульта ДУ уменьшилась, замените все батарейки.
- Используйте батарейки AA, R6, UM-3.
- Убедитесь в правильности полярности. См. иллюстрацию внутри отделения для батареек.
- Если пульт ДУ не используется в течение продолжительного времени, извлеките батарейки.
- Не используйте старые батарейки вместе с новыми.
- Не используйте различные типы батареек (например, щелочные и марганцевые батарейки) одновременно. Внимательно изучите упаковку, так как такие различные типы батареек могут иметь одинаковую форму и цвет.
- При протекании батареек немедленно извлеките их. Избегайте контакта протекающей жидкости с кожей, одеждой и т.д. Перед установкой новых батареек, тщательно протрите отделение для батареек.
- Использованные батарейки следует выбрасывать не как обычные домашние отходы, а в соответствии с местными правилами.

# Содержание

<b>1 Предисловие</b> .....	<b>2</b>	Поиск на диске .....	32
Функциональные возможности .....	2	Просмотр слайд-шоу из файлов JPEG .....	33
Поставляемые принадлежности .....	2	Использование Диск-навигатора с дисками DVD-Video, VCD и SVCD .....	34
Передняя панель .....	3	Использование Диск-навигатора с дисками MP3, WMA, MPEG-4 AAC, DivX®, WMV и JPEG .....	35
Дисплей .....	4	Просмотр информации о диске .....	36
Задняя панель .....	5	Просмотр данных о формате аудиосигнала .....	36
Пульт дистанционного управления .....	6	<b>5 Использование тюнера</b> .....	<b>37</b>
<b>2 Начало работы</b> .....	<b>8</b>	Настройка на радиостанции .....	37
Установка батареек в пульт ДУ .....	8	Использование предварительных настроек .....	39
Подключение акустических систем .....	9	Система радиоданных (Только модели для Европы и России) .....	40
Подключение активного сабвуфера .....	10	<b>6 Использование таймера</b> .....	<b>44</b>
Подключение антенн .....	11	Выбор источника входного сигнала .....	44
Подключение телевизора .....	12	Установка времени включения .....	45
Подключение рекордера (CDR, MDR и др.) .....	14	Установка времени выключения .....	45
Подключение AV ресивера или декодера .....	15	Включение и выключение таймера .....	46
Подключение кабеля питания .....	15	<b>7 Воспроизведение записей с   портативных устройств</b> .....	<b>47</b>
<b>3 Общие функции</b> .....	<b>16</b>	Воспроизведение записей с помощью музыкального плеера .....	47
Включение DRX-730 .....	16	Воспроизведение записей на iPod .....	47
Выбор источника входного сигнала .....	16	Воспроизведение записей с USB-накопителя .....	49
Регулировка громкости .....	17	Воспроизведение через Bluetooth .....	51
Временное отключение звука .....	17	<b>8 Запись</b> .....	<b>53</b>
Регулировка низких и высоких частот .....	18	<b>9 Настройки изображения и   звука</b> .....	<b>54</b>
Регулировка баланса .....	18	Меню Audio Settings (Настройка звука) .....	54
Режим воспроизведения Pure Direct (Прямой) .....	19	Меню Video Adjust (Настройка видео) .....	55
Использование наушников .....	19	<b>10 Начальные установки</b> .....	<b>56</b>
Настройка яркости дисплея .....	20	Меню Initial Settings (Начальные установки) .....	56
Использование таймера выключения .....	20	<b>Приложение</b> .....	<b>61</b>
Установка часов .....	21	Поддерживаемые диски и форматы .....	61
Просмотр времени .....	22	Уход за дисками .....	64
Автоматический переход в дежурный режим .....	22	Правила обращения с DRX-730 .....	65
<b>4 Проигрывание дисков</b> .....	<b>23</b>	Сброс установок DRX-730 .....	65
Использование экранного меню .....	23	Список языков, стран и регионов .....	66
Проигрывание дисков .....	23	Поиск и устранение неисправностей .....	67
Воспроизведение с замедленной скоростью .....	26	Технические характеристики .....	74
Покадровое воспроизведение .....	26		
Выбор языка и звукового сопровождения .....	27		
Выбор субтитров .....	27		
Выбор углов камеры .....	28		
Увеличение .....	28		
Воспроизведение с повтором .....	29		
Воспроизведение с повтором участка A-B .....	29		
Воспроизведение в произвольном порядке .....	30		
Воспроизведение по программе .....	31		

**1****2****3****4****5****6****7****8****9****10**

Приложение

русский



# Глава 1: Предисловие

Благодарим Вас за выбор DVD ресивера Yamaha DRX-730. Для максимального использования функций Вашего нового изделия Yamaha внимательно прочтите данное руководство и сохраните его для использования в будущем.

## Функциональные возможности

- Проигрывание следующих дисков: DVD-Video, DVD-VR (DVD-R/RW/R DL диски, записанные в VR-режиме), VCD, SVCD, Audio CD, DTS CD
- Воспроизведение следующих файлов: MP3, WMA, MPEG-4 AAC, JPEG, WMV<sup>1</sup>
- Официальный DivX<sup>®</sup> Ultra сертифицированный продукт.
- Воспроизводит все версии видео DivX<sup>®</sup> (в т.ч. DivX<sup>®</sup> 6) при улучшенном воспроизведении медиафайлов DivX<sup>®</sup> и файлов в медиаформате DivX<sup>®</sup>.
- Выход HDMI (улучшение до 1080p)
- FM/AM тюнер с 40 предварительными установками
- Система радиоданных (модели для Европы и России)
- Усилитель D-класса: 30 Вт x 2 канала при 6 Ом
- Прямой режим высокой точности воспроизведения
- Миниразъем на передней панели для простого воспроизведения музыки с портативных плееров.
- Разъем USB на передней панели для простого воспроизведения с USB-накопителей.
- Разъем DOCK для подключения дополнительной универсальной док-станции Yamaha iPod для прослушивания музыки, записанной в iPod, в высоком качестве. Кроме того, Вы можете управлять своим iPod с пульта ДУ DRX-730 и подзаряжать его, пока наслаждаетесь звучанием музыки.
- Разъем DOCK также может использоваться для подключения к беспроводному аудиоресиверу Bluetooth Yamaha YBA-10. Таким образом, Вы сможете прослушивать музыку с Bluetooth-совместимого музыкального плеера или мобильного телефона в высоком качестве. Кроме того, Вы можете управлять Bluetooth-устройством с пульта ДУ DRX-730.

1. DRX-730 может воспроизводить файлы MP3, WMA, MPEG-4 AAC и JPEG, записанные на дисках CD-R/RW, DVD-R/RW и DVD+R/RW или USB-накопителях, а также файлы DivX<sup>®</sup> и WMV, записанные на дисках CD-R/RW, DVD-R/RW и DVD+R/RW. Более подробная информация приведена в разделе "Поддерживаемые диски и форматы" на стр. 61.

- Функция таймера
- Экранное меню (OSD)
- Полнофункциональный пульт дистанционного управления
- Разъем SCART AV с RGB (модели для Европы и России)
- Оптический цифровой выход

## Поставляемые принадлежности

В комплект DRX-730 входят следующие принадлежности. Убедитесь в их наличии.

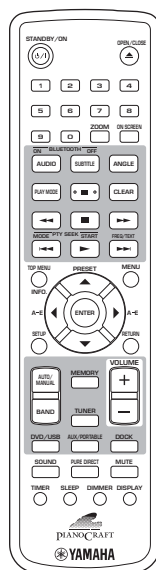

Пульт дистанционного управления

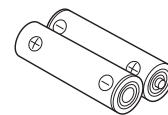

Две батарейки (AA, R06, UM-3)

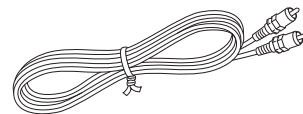

Видеокабель с разъемами

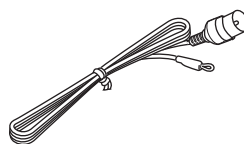

Внутренняя FM-антенна

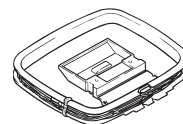

Рамочная AM-антенна

## Передняя панель

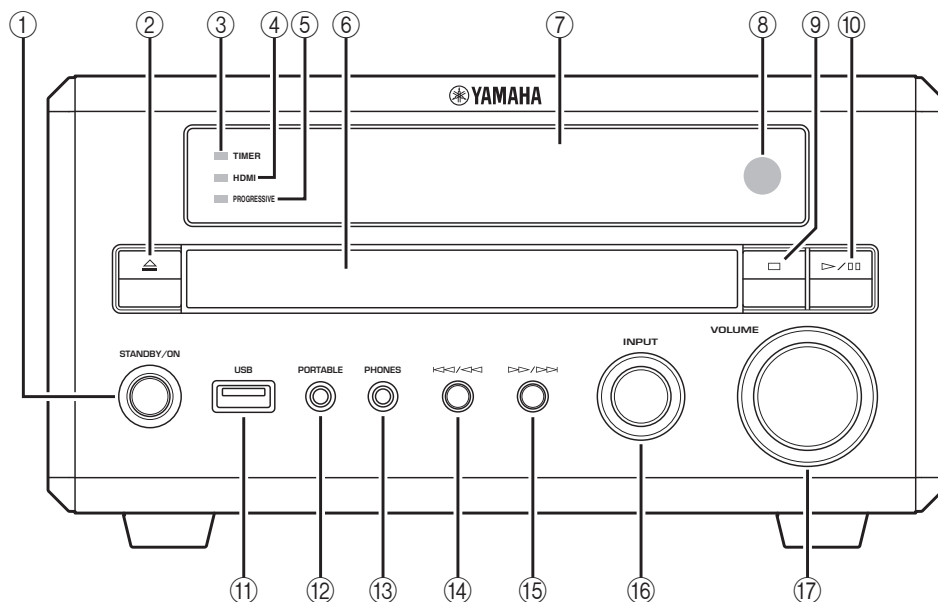
① **STANDBY/ON**

Включение DRX-730 или перевод его в дежурный режим (на стр. 16).

② **Открытие/Закрытие (▲)**

Открытие и закрытие лотка для диска (на стр. 23).

③ **Светодиод TIMER**

Включается, когда DRX-730 находится в дежурном режиме и включен таймер (на стр. 46).

④ **Светодиод HDMI**

Светится при использовании выхода HDMI OUT (на стр. 57).

⑤ **Светодиод PROGRESSIVE**

Светится при подаче на выход видеосигнала с прогрессивной разверткой (на стр. 57).

⑥ **Лоток для дисков**

Используется для загрузки дисков (на стр. 23).

⑦ **Дисплей**

Используется для отображения различной информации. Более подробную информацию см. в разделе "Дисплей" на стр. 4.

⑧ **Датчик дистанционного управления**

Принимает сигналы от пульта дистанционного управления.

⑨ **Останов (□)**

Используется для останова воспроизведения (на стр. 24).

⑩ **Воспроизведение/Пауза (▷/⏸)**

Используется для пуска и временного останова воспроизведения (на стр. 23).

⑪ **Порт USB**

Используется для подключения USB-накопителя, в котором записана музыка или файлы фотографий (на стр. 49).

⑫ **Гнездо PORTABLE**

Используется для подключения портативного музыкального плеера (на стр. 47).

⑬ **Гнездо PHONES**

Используется для подключения наушников (на стр. 19).

⑭ **Предыдущий/Перемотка назад (◀◀/◀)**

Выбор предыдущих дорожек или разделов (на стр. 25). Функция при нажатии и удержании аналогична кнопке Rewind (◀◀) на пульте ДУ.

⑮ **Следующий/Перемотка вперед (▶▶/▶)**

Выбор следующих дорожек или разделов (на стр. 25). Функция при нажатии и удержании аналогична кнопке Fast Forward (▶▶) на пульте ДУ.

⑯ **Ручка INPUT**

Выбор источника входного сигнала (на стр. 16).

⑰ **Регулятор VOLUME**

Регулирование громкости (на стр. 17).

## Дисплей

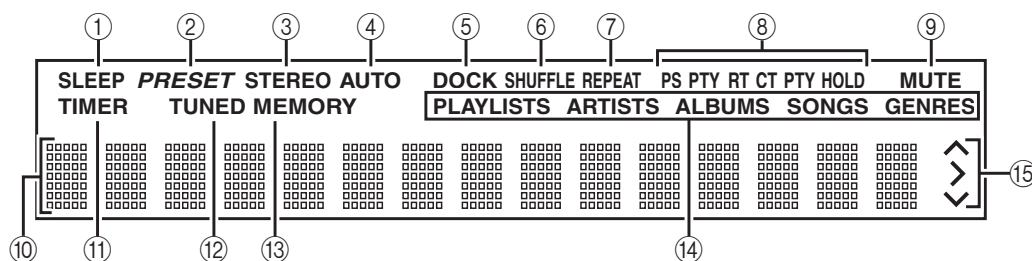

## ① SLEEP

Включается в случае установки таймера выключения (на стр. 20).

## ② PRESET

Включается при выборе предварительных установок радиостанций (на стр. 40).

## ③ STEREO

Включается при прослушивании FM-станции в режиме стерео (см. 37).

## ④ AUTO

Включается при выборе режима автоматической настройки. Выключается при выборе режима ручной настройки (на стр. 37).

## ⑤ DOCK

- Включается при подключении iPod к дополнительной универсальной док-станции Yamaha iPod (YDS-10 или YDS-11), подключенной к разьему DOCK (см. 47).
- Включается при установке соединения между устройством Bluetooth и дополнительным беспроводным аудиоресивером Bluetooth Yamaha YBA-10 (см. 51).
- Мигает в процессе поиска беспроводным аудиоресивером Bluetooth Yamaha YBA-10 устройства Bluetooth и установки соединения с ним (см. 51).

## ⑥ SHUFFLE

Включается при выборе воспроизведения в случайном порядке на iPod (см. 48).

## ⑦ REPEAT

Включается при выборе воспроизведения с повтором на iPod (см. 48).

## ⑧ Система радиоданных (модели для Европы и России)

Эти индикаторы указывают типы информации Системы радиоданных, передаваемой FM-станцией, на которую в настоящее время настроен приемник. Индикатор PTY HOLD включается в процессе поиска станций с Системой радиоданных по типу информации (см. 40).

## ⑨ MUTE

Мигает при временном отключении звука (см. 17).

## ⑩ Информационная область

Отображает различные данные, такие как источник входного сигнала, частота радиостанции и время.

## ⑪ TIMER

Включается, когда DRX-730 включен и включен таймер (см. 46).

## ⑫ TUNED

Включается при настройке на определенную станцию (на стр. 37).

## ⑬ MEMORY

Включается при выполнении предварительной настройки на радиостанции (см. 39).

## ⑭ iPod

Эти индикаторы указывают, какое меню iPod выбрано для просмотра содержимого: Playlists (Списки воспроизведения), Artists (Исполнители), Albums (Альбомы), Songs (Композиции) или Genres (Жанры) (см. 48).

## ⑮ Средства управления iPod

Эти индикаторы показывают, какие кнопки курсора можно использовать для навигации по меню iPod (на стр. 48).

## Задняя панель

(Здесь изображена модель для Европы).

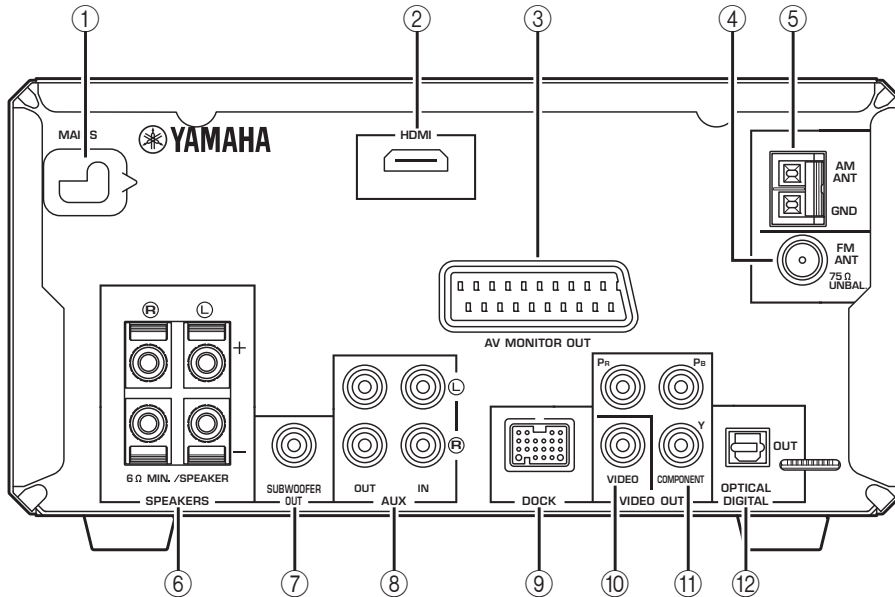

### ① MAINS (кабель питания)

Включите вилку кабеля питания в розетку сети питания (на стр. 15).

### ② Выход HDMI

Этот выход HDMI может использоваться для подключения ко входу HDMI на телевизоре (см. 13).

### ③ Выход AV MONITOR OUT (модели для Европы и России)

Этот выход SCART может использоваться для подключения ко входу SCART на телевизоре (см. 14).

### ④ FM ANT

Этот разъем используется для подключения антенны FM (см. 11).

### ⑤ AM ANT

Этот разъем используется для подключения антенны AM (см. 11).

### ⑥ SPEAKERS

Разъемы для подключения акустических систем (см. 9).

### ⑦ Выход SUBWOOFER OUT

Разъем для подключения активного сабвуфера (приобретается отдельно) (см. 10).

### ⑧ Входы и выходы AUX IN/OUT

Разъемы для подключения записывающего компонента, такого как CDR, MDR или кассетная дека (на стр. 14).

### ⑨ DOCK

Разъем для подключения универсальной док-станции Yamaha iPod (YDS-10 или YDS-11) или беспроводного аудиоресивера Bluetooth Yamaha YBA-10 (см. 47 и 51).

### ⑩ Выход VIDEO OUT

Выход композитного видеосигнала для подачи на вход композитного видеосигнала телевизора (см. 12).

### ⑪ Выходы COMPONENT VIDEO OUT

Выходы компонентного видеосигнала для подачи на входы компонентного видеосигнала телевизора (см. 12).

### ⑫ Выход OPTICAL DIGITAL OUT

Оптический выход цифрового аудиосигнала для подачи на оптический вход цифрового аудиосигнала рекордера CDR или MDR или AV ресивера/декодера (см. 14 и 15).

## Пульт дистанционного управления

В данном разделе приведено краткое описание функций кнопок пульта ДУ.

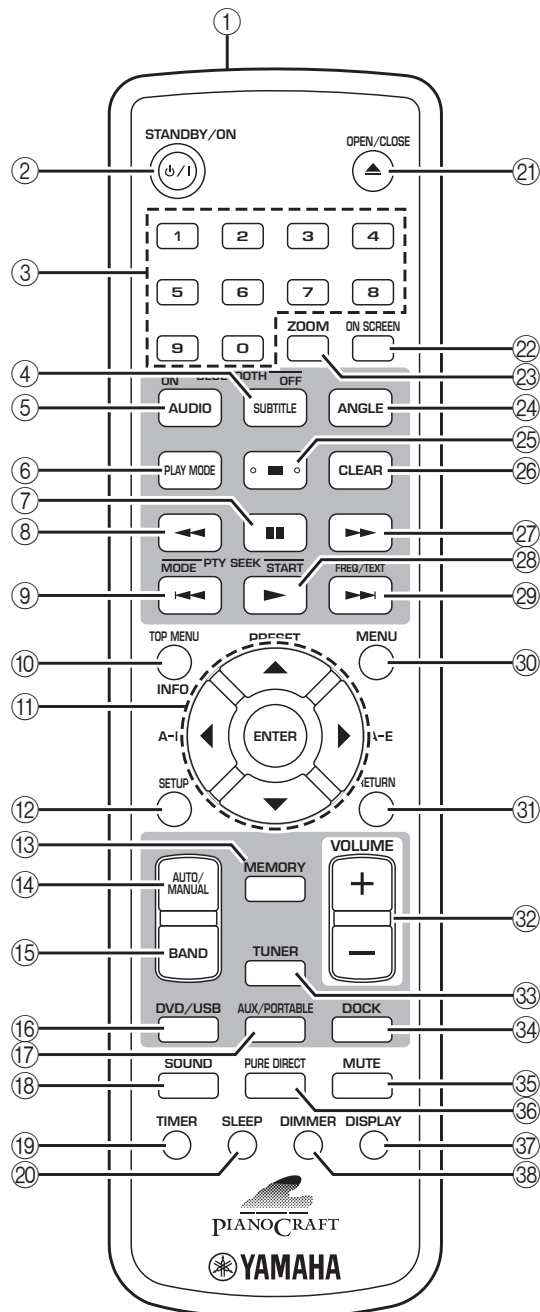

### Совет:

- Помимо управления DRX-730 пульт ДУ может использоваться для управления iPod (см. 47), музыкальным плеером Bluetooth или мобильным телефоном (см. 51).

① **Инфракрасный передатчик**  
Передаёт сигналы управления DRX-730 (на стр. 8).

② **STANDBY/ON (⏻/⏻)**  
Включение DRX-730 или перевод его в дежурный режим (см. 16).

③ **Кнопки с цифрами**  
Используются для ввода цифр.

④ **SUBTITLE (BLUETOOTH OFF)**

- Выбор субтитров на DVD, если источником входного сигнала является DVD (на стр. 27).
- Если источником входного сигнала является DOCK, кнопка используется для отключения текущего устройства Bluetooth и перевода DRX-730 в режим необнаружения (см. 51).

⑤ **AUDIO (BLUETOOTH ON)**

- Выбор форматов аудио и звуковых дорожек на разных языках на DVD, если источником входного сигнала является DVD (см. 27).
- Если источником входного сигнала является DOCK, кнопка используется для поиска и установки соединения с последним известным устройством Bluetooth, а также перевода DRX-730 в режим обнаружения (см. 51).

⑥ **PLAY MODE**  
Вывод на экран подключенного телевизора меню Play Mode (Режим воспроизведения) в случае, если источником входного сигнала является DVD.

⑦ **Пауза (⏸)**  
Временная остановка воспроизведения.

⑧ **Обратная перемотка (⏮)**  
Обратная перемотка. Также используется для замедленного и покадрового воспроизведения.

⑨ **Предыдущий (⏪)**

- Выбор предыдущих дорожек или разделов.
- В моделях для Европы и России эта кнопка также выполняет функцию PTY SEEK MODE для Системы радиоданных.

⑩ **TOP MENU (INFO.)**

- Вывод на экран главного меню DVD, если источником входного сигнала является DVD.
- Если источником входного сигнала является DOCK, кнопка используется для выбора режима управления iPod (см. 47).

⑪ **Кнопки управления курсором (▲)/(▼)/(◀)/(▶) и ENTER**  
Используются для перемещения по экранному меню и выполнения установок. Также используются для навигации по меню iPod. Кнопки курсора также служат для настройки радиоприемника и выбора предварительных установок.

⑫ **SETUP**  
Вывод на экран подключенного телевизора меню Setup (Установки) в случае, если источником входного сигнала является DVD.

**13 MEMORY**

Используется для сохранения предварительных установок радиостанций (см. 39).

**14 AUTO/MANUAL**

Выбор автоматического или ручного режима настройки (на стр. 37).

**15 BAND**

Выбор диапазона FM или AM (см. 37).

**16 DVD/USB**

Выбор источника входного сигнала: DVD или USB (см. 16).

**17 AUX/PORTABLE**

Выбор источника входного сигнала: AUX или PORTABLE (на стр. 16).

**18 SOUND**

Используется для регулировки низких, высоких частот и баланса (на стр. 18).

**19 TIMER**

Установка таймера (см. 44).

**20 SLEEP**

Установка таймера выключения (см. 20).

**21 OPEN/CLOSE (▲)**

Открытие и закрытие лотка для диска (см. 23).

**22 ON SCREEN**

Вывод информации о проигрываемом диске на экран подключенного телевизора.

**23 ZOOM**

Увеличение изображения (см. 28).

**24 ANGLE**

Выбор угла камеры на DVD (см. 28).

**25 Останов (■)**

Используется для останова воспроизведения.

**26 CLEAR**

Сброс введенных цифр и удаление пунктов из программы.

**27 Перемотка вперед (▶▶)**

Ускоренное воспроизведение в прямом направлении. Также используется для замедленного и кадрового воспроизведения.

**28 Воспроизведение (▶)**

- Начало воспроизведения.
- В моделях для Европы и России эта кнопка также выполняет функцию PTY SEEK START для Системы радиоданных.

**29 Следующий (▶▶)**

- Выбор следующих дорожек или разделов.
- В моделях для Европы и России эта кнопка также выполняет функцию FREQ/TEXT для Системы радиоданных.

**30 MENU**

- Вывод на экран меню DVD. (Может также выполнять функцию TOP MENU (Меню верхнего уровня) для некоторых DVD).
- Вывод на экран Диск-навигатора, если источником входного сигнала является USB.

**31 RETURN**

Возврат в предыдущее меню.

**32 VOLUME (+/-)**

Регулирование громкости (см. 17).

**33 TUNER**

Выбор TUNER (Тюнер) в качестве источника входного сигнала (см. 16).

**34 DOCK**

Выбор DOCK (Док-станция) в качестве источника входного сигнала (см. 16).

**35 MUTE**

Временное выключение и включение звука (см. 17).

**36 PURE DIRECT**

Выбор режима воспроизведения Pure Direct (Прямой) (см. 19).

**37 DISPLAY**

- Отображение времени.
- Если источником входного сигнала является DVD, и проигрывается диск, эта кнопка также служит для вывода на экран формата аудиосигнала.

**38 DIMMER**

Регулирование яркости дисплея DRX-730 (см. 20).

## Глава 2: Начало работы

В данном разделе описан порядок установки батареек в пульт дистанционного управления и подключения акустических систем и других компонентов к DRX-730.

### Установка батареек в пульт ДУ

- 1 Нажмите выступ на крышке отсека для батареек в направлении стрелки и снимите ее.

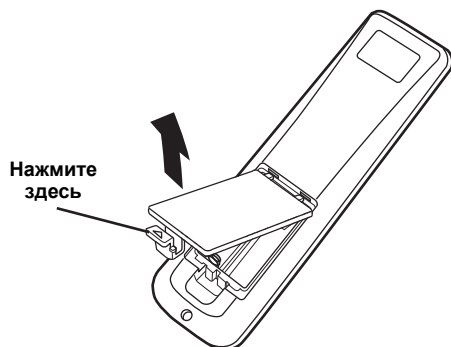

- 2 Установите входящие в комплект батарейки в отсек с учетом полярности, указанной символами + и -.

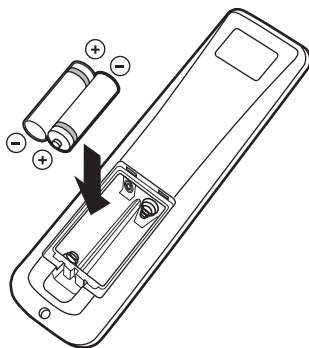

- 3 Установите крышку отсека для батареек на место.

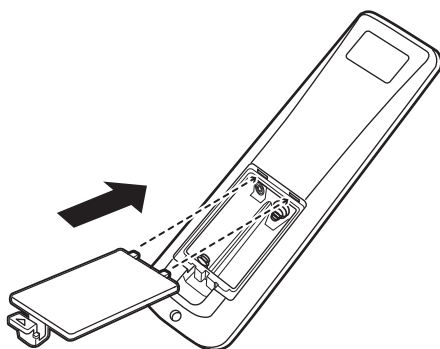

#### Примечания:

- При уменьшении рабочего диапазона пульта ДУ замените **все** батарейки новыми.
- Не используйте старые батарейки вместе с новыми.
- Не устанавливайте вместе батарейки разных типов, например, щелочные и марганцевые. Хотя они могут выглядеть одинаково, каждый из типов батареек имеет свои, отличные от других характеристики.
- При снижении заряда батареек немедленно извлеките их из пульта ДУ для предотвращения взрыва или утечки кислоты.
- Соблюдайте действующие в Вашей стране положения относительно утилизации использованных батареек.
- Если батарейка начинает протекать, немедленно утилизируйте ее. Будьте осторожны. Не допускайте контакта протекающей из батарейки кислоты с кожей или одеждой. Перед установкой новых батареек тщательно протрите отсек для батареек.

### Рабочая область

Дистанционное управление работает в радиусе до 6 м. При использовании пульта дистанционного управления направьте его на датчик ДУ DRX-730 рядом с дисплеем (см. ниже).

#### Примечания:

- Не проливайте жидкость на пульт дистанционного управления.
- Не роняйте пульт дистанционного управления.
- Не оставляйте пульт ДУ в местах с высокой температурой или влажностью, например, рядом с батареей или в ванной; в местах с низкой температурой или запыленных местах.

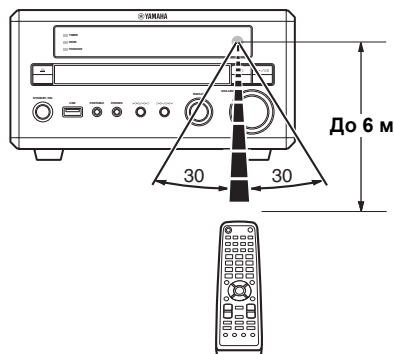

## Подключение акустических систем

Подключите акустические системы NX-E700 к DRX-730, как показано ниже.

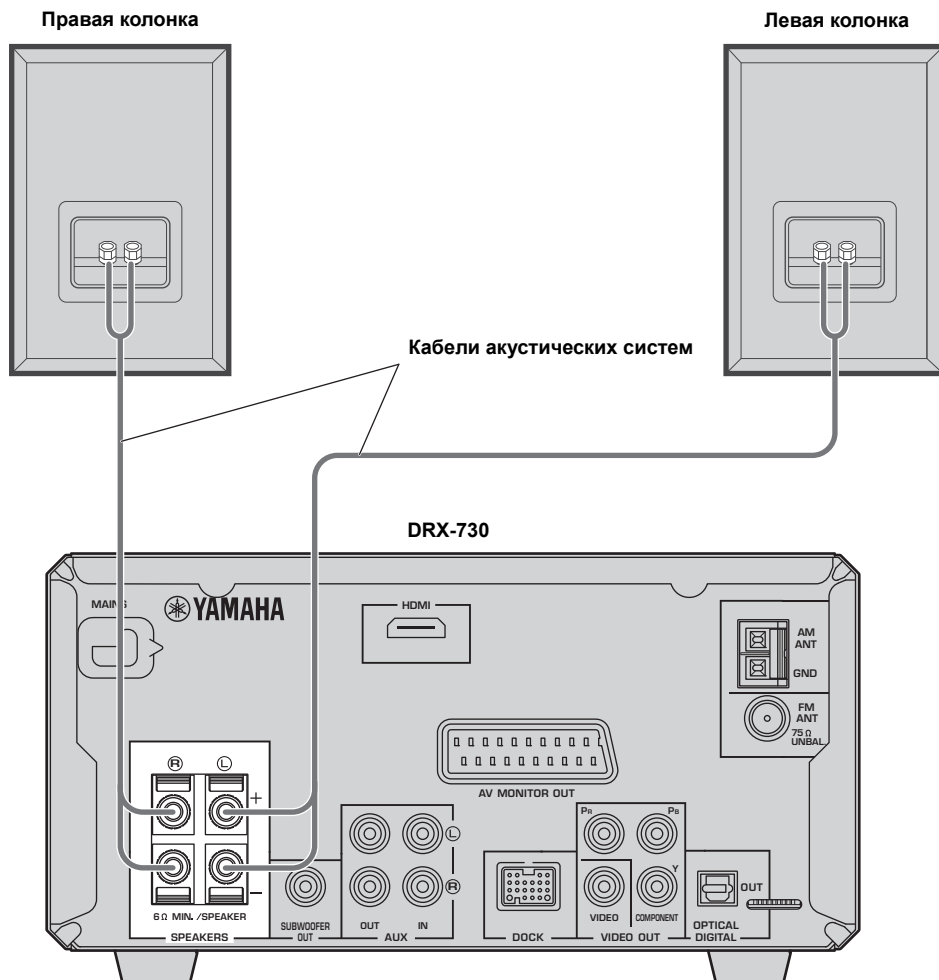

(Здесь изображена модель для Европы).

### Примечания:

- Не подключайте кабель питания к DRX-730, пока не будут выполнены все иные соединения.
- Обязательно подключите правый динамик к разъемам "R", а левый - к "L".
- Убедитесь в том, что неизолированные жилы кабеля не касаются других проводов или металлических деталей DRX-730, поскольку это может привести к повреждению DRX-730 и акустических систем.
- Не подключайте колонки с полным сопротивлением, меньшим минимального сопротивления, указанного на тыльной стороне DRX-730.
- Используйте акустические системы с электромагнитным экранированием, если планируете располагать их рядом с телевизором с ЭЛТ-экраном. Если динамики вызывают помехи на экране, отодвиньте их от телевизора.



## Подключение кабелей акустических систем

Кабели акустических систем состоят из двух изолированных проводов, идущих параллельно. Подключения акустических систем имеют положительные (+) и отрицательные (-) контакты, обозначенные, соответственно, красным и черным цветом. Для облегчения правильного подключения проводов положительный обычно отмечен полоской или другим идентификатором. Вам следует подключить отмеченный провод к разъемам "+" на DRX-730 и громкоговорителях, а неотмеченный провод - к разъемам "-". Если Вы перепутаете провода, фазы акустических систем будут неправильными, и звук будет неестественным, без низких частот.

- 1 Снимите изоляцию на участке приблизительно 10 мм с каждого конца провода и скрутите оголенные жилы для предотвращения короткого замыкания.

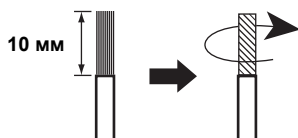

- 2 Надавите и откройте разъем на акустической системе, введите провод в отверстие, а затем закройте разъем.



## Подключение активного сабвуфера

Вы можете подключить активный сабвуфер (приобретается отдельно) к разъему SUBWOOFER OUT на DRX-730. Таким образом, звук обогатится сочно звучащими низкочастотными компонентами.

**Аудиокабелем с разъемом (приобретается отдельно) соедините выход SUBWOOFER OUT на DRX-730 со входным разъемом активного сабвуфера.**

(Здесь изображена модель для Европы).

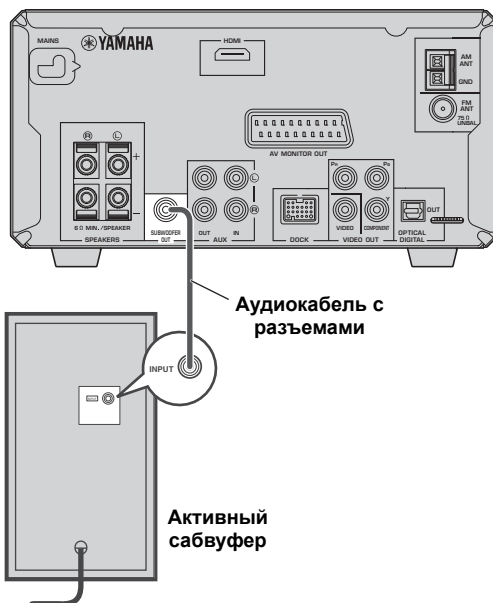

### Примечания:

- Не подключайте кабели питания к DRX-730 и активному сабвуферу, пока не будут выполнены все иные соединения.
- На выход SUBWOOFER OUT подаются низкочастотные звуковых сигналы из всех каналов источника.

## Подключение антенн

Для прослушивания радиостанций FM и AM необходимо подключить входящие в комплект антенны к DRX-730. Если в Вашей области слабый радиоприем, можно подключить внешние антенны FM и AM. Для получения более подробной информации проконсультируйтесь со специалистом по установке антенн в Вашей области.

### ■ Заземления антенны

Для достижения максимальной безопасности и минимальных помех подключите разъем AM ANT GND к надежному заземлению, например, металлическому стержню, закопанному во влажную землю.

**Внутренняя антенна FM**  
(входит в комплект)

**Рамочная антенна AM**  
(входит в комплект)

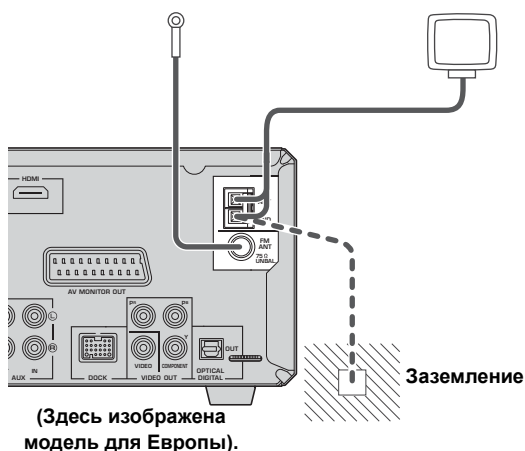

## Подключение FM-антенны

**1** Подключите входящую в комплект внутреннюю антенну FM к разъему FM ANT на DRX-730.

**2** Установите антенну на некотором расстоянии от DRX-730, кабелей акустических систем и кабелей питания.

### Примечания:

- Не подключайте кабель питания к DRX-730, пока не будут выполнены все иные соединения.
- Прежде чем принять окончательное решение о месте постоянной установки антенн, попробуйте настроиться на радиостанцию AM или FM и отрегулируйте положение антенны AM или FM для обеспечения наилучшего приема.
- При подключении ко внешней антенне AM также подключите входящую в комплект рамочную антенну AM.

## Подключение рамочной антенны AM

**1** Соберите стойку антенны, как показано ниже.

В случае прикрепления антенны к стене стойку собирать не нужно.

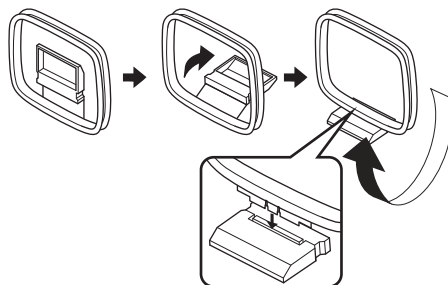

**2** Надавите и откройте разъем AM ANT, введите провода рамочной антенны AM в отверстия, а затем закройте разъем.

- Если оба провода антенны черные, это означает, что они не имеют полярности и могут быть подключены в любом порядке.

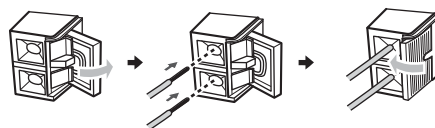

- Если один из проводов антенны белый, а другой - черный, подключите белый провод к разъему AM ANT, а черный - к разъему GND.

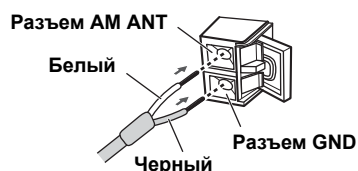

**3** Установите антенну на некотором расстоянии от DRX-730, кабелей акустических систем и кабелей питания.

2

## Подключение телевизора

DRX-730 можно подключить к телевизору с помощью одного из четырех видов разъемов: HDMI, компонентный видеосигнал, композитный видеосигнал или SCART (модели для Европы и России). Выбор подключения зависит от имеющихся на телевизоре разъемов. Более подробная информация приведена в руководстве по эксплуатации телевизора.

HDMI обеспечивает наилучшее качество изображения. Компонентный видеосигнал обеспечивает высокое качество изображение, поскольку выход компонентного видеосигнала DRX-730 поддерживает прогрессивную развертку, обеспечивающую высокое качество видео. Если Ваш телевизор не поддерживает сигнал HDMI или компонентный видеосигнал, воспользуйтесь композитным видеосигналом. Некоторые модели DRX-730 имеют разъем SCART, на который подается выходной композитный видеосигнал или RGB компонентный видеосигнал.

### Примечания:

- Не подключайте кабель питания к DRX-730, пока не будут выполнены все иные соединения.
- Выключите телевизор перед его подключением к DRX-730.

### Совет:

- Если в Вашем телевизоре имеется аудиовыход, его можно подключить к разъемам AUX IN DRX-730 и прослушивать любимые ТВ-программы через подключенные к DRX-730 акустические системы.

## Подача композитного видеосигнала

Если Ваш телевизор не поддерживает сигнал HDMI или компонентный видеосигнал, подключите DRX-730 к телевизору с помощью входящего в комплект видеокабеля.

**Используйте видео кабель в комплекте поставки для соединения выхода VIDEO OUT DRX-730 со входом композитного видеосигнала телевизора.**

(Здесь изображена модель для Европы).

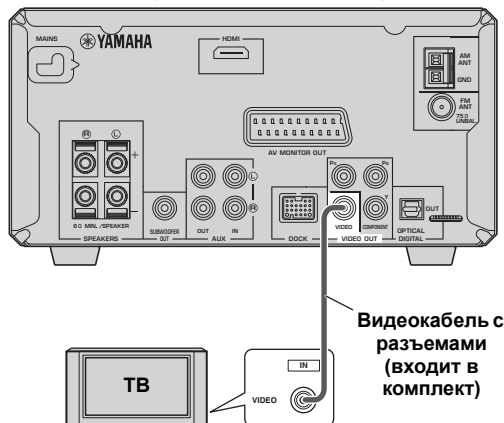

## Подача компонентного видеосигнала

Если Ваш телевизор поддерживает компонентный видеосигнал, но не сигнал HDMI, подключите DRX-730 к телевизору с помощью компонентного видеокабеля. Это обеспечит лучшее качество изображения, чем в случае подачи композитного видеосигнала.

**С помощью кабеля компонентного видеосигнала (приобретается отдельно) соедините разъемы COMPONENT VIDEO OUT DRX-730 со входами компонентного видеосигнала телевизора.**

(Здесь изображена модель для Европы).

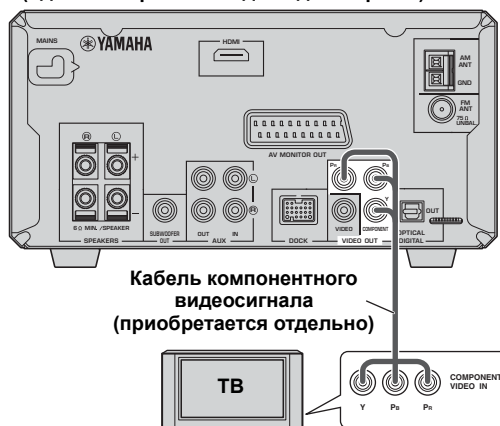

### Примечания:

- При подключении телевизора, не поддерживающего прогрессивную развертку, выполните установку Interlace (Чересстрочная) для Component Out (Компонентный выход). В случае установки Progressive (Прогрессивная) на экране телевизора может отсутствовать изображение.
- При одновременном использовании разъемов COMPONENT VIDEO OUT и HDMI на выход COMPONENT VIDEO OUT может подаваться видеосигнал с прогрессивной разверткой, независимо от выполненной установки Component Out (Компонентный выход).

## Подключение через разъем HDMI

Если в Вашем телевизоре имеется вход HDMI, его можно подключить к DRX-730 с помощью кабеля HDMI и наслаждаться наилучшим качеством изображения.

С помощью кабеля HDMI (приобретается отдельно) соедините разъемы HDMI на DRX-730 и телевизоре.



### Примечание:

- Необходимо задать разрешение HDMI установки цвета в DRX-730 в соответствии с характеристиками телевизора (см. 57). При выборе неправильного разрешения изображение на экране будет отсутствовать.

### ■ Поддерживаемые разрешения выходного сигнала HDMI

Модели для Северной Америки	Другие модели
1080p/60 Гц	1080p/60 Гц (NTSC) 1080p/50 Гц (PAL)
1080i/60 Гц	1080i/60 Гц (NTSC) 1080i/50 Гц (PAL)
720p/60 Гц	720p/60 Гц (NTSC) 720p/50 Гц (PAL)
480p/60 Гц	480p/60 Гц (NTSC) 576p/50 Гц (PAL)
480i/60 Гц	480i/60 Гц (NTSC) 576i/50 Гц (PAL)

\* Если Ваш телевизор с разъемом HDMI не поддерживает указанные выше установки разрешения, изображение на экране может оказаться искаженным.

\* DRX-730 предназначен для подключения к HDMI-компоненту. При подключении к DVI-компоненту нормальная работа может оказаться невозможной. Это зависит от особенностей DVI-компонента.

### ■ Аудиовыход HDMI

Обычно для прослушивания звука используются подключенные к DRX-730 акустические системы. Однако, в некоторых случаях, Вы можете использовать динамики телевизора с разъемом HDMI. В этом случае следует включать или выключать аудиовыход HDMI следующим образом.

#### 1 Переведите DRX-730 в дежурный режим.

2 Удерживая нажатой кнопку Останов (□) на DRX-730, нажмите STANDBY/ON. Удерживайте нажатой кнопку Останов (□), пока на дисплее не появится “DVD - NO REQ.”.

3 Несколько раз нажмите Воспроизведение/Пауза (▶/⏸) для выбора “HDMI AUDIO ON”.

Если Вы передумали, выберите “DVD - NO REQ.”.

4 Нажмите STANDBY/ON.

Аудиовыход HDMI будет включен, а DRX-730 перейдет в дежурный режим. Нажмите еще раз кнопку STANDBY/ON для включения устройства.

Для отключения аудиовыхода HDMI повторите описанные выше действия, но выберите “HDMI AUDIO OFF” в пункте 3.

### Примечание:

- На выход HDMI всегда подается 2-канальный PCM звуковой сигнал.

### ■ Информация о HDMI

HDMI расшифровывается как *High-Definition Multimedia Interface - Мультимедийный интерфейс высокого разрешения*. После стандарта DVI (Цифровой видеоинтерфейс), используемого для подключения компьютерных дисплеев, был разработан HDMI, как стандарт цифровых интерфейсов следующего поколения для подключения ТВ и аудиовидеооборудования, позволяющий передавать по одному кабелю несжатые цифровые видео- и аудиосигналы в различных форматах. HDMI устраняет необходимость в отдельных разъемах и кабелях для видео- и аудиосигналов. Передача цифровых сигналов обеспечивает высококачественное изображение и звуковое сопровождение. Кроме того, HDMI поддерживает систему HDCP (Защиты широкополосного цифрового контента), используемую для защиты от незаконного копирования защищенного авторскими правами видео- и аудиоконтента.

## Разъем SCART (Только модели для Европы и России)

Если в Вашем телевизоре имеется разъем SCART, его можно подключить к выходу AV MONITOR OUT DRX-730 для передачи композитного видеосигнала или RGB компонентного видеосигнала.

С помощью кабеля SCART (приобретается отдельно) соедините выход AV MONITOR OUT DRX-730 со входом SCART телевизора.

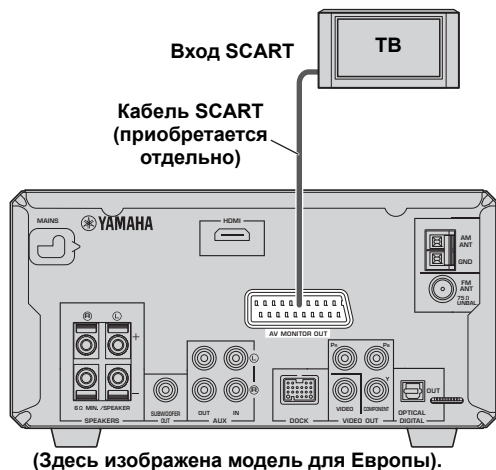

### Примечания:

- По умолчанию, на выход AV MONITOR OUT подается композитный видеосигнал. Для подачи на выход RGB компонентного видеосигнала выполните в пункте AV Monitor Out (Аудиовидеовыход) установку RGB (см. 57).
- Чтобы использовать RGB компонентный видеосигнал на выходе AV MONITOR OUT, необходимо выполнять подключение кабелем SCART со всеми задействованными контактами (21 контакт).

## Подключение рекордера (CDR, MDR и др.)

Для записи и воспроизведения к DRX-730 можно подключить записывающий компонент, такой как CDR, MDR или кассетная дека.

**1** Аудиокабелем с разъемом (приобретается отдельно) соедините выходы AUX OUT на DRX-730 с аудиовходом записывающего компонента.

**2** С помощью другого аудиокабеля с разъемом (приобретается отдельно) соедините входы AUX IN на DRX-730 с аудиовыходом записывающего компонента.

(Здесь изображена модель для Европы).

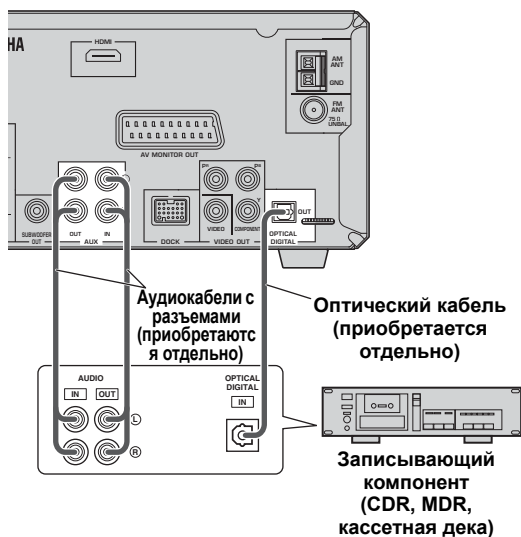

### Цифровая запись

Если в записывающем компоненте имеется оптический цифровой вход, его можно соединить с выходом OPTICAL DIGITAL OUT DRX-730 для осуществления цифровой записи.

Более подробную информацию см. в разделе “Запись” на стр. 53.

### Примечания:

- Не подключайте кабель питания к DRX-730, пока не будут выполнены все иные соединения.
- Выключите записывающий компонент перед его подключением к DRX-730.
- На выход OPTICAL DIGITAL OUT подается аудиосигнал только в случае, если источником входного сигнала является DVD или USB. Кроме того, запись некоторых дисков и файлов может оказаться невозможной из-за защиты от копирования защищенного авторским правом контента.

## Подключение AV ресивера или декодера

DRX-730 осуществляет микширование сигналов из многоканальных источников, таких как Dolby Digital и DTS, формируя 2-канальный стереосигнал, который можно прослушивать через подключенные к DRX-730 акустические системы. При подключении AV ресивера/декодера к выходу OPTICAL DIGITAL OUT DRX-730 можно прослушивать сигналы из источников Dolby Digital и DTS через акустические системы, подключенные к AV ресиверу/декодеру.

**С помощью оптического кабеля для передачи цифрового аудиосигнала (приобретается отдельно) соедините выход OPTICAL DIGITAL OUT DRX-730 с оптическим цифровым входом AV ресивера/декодера.**

### Примечания:

- Убедитесь в том, что для цифрового видеовыхода выполнены необходимые установки, так что на выход OPTICAL DIGITAL OUT будет подаваться сигнал MPEG, Dolby Digital или DTS, а не PCM.
- При прослушивании звука через акустические системы, подключенные к AV ресиверу/декодеру, может потребоваться уменьшить громкость на DRX-730.
- На выход OPTICAL DIGITAL OUT подается аудиосигнал только в случае, если источником входного сигнала является DVD или USB.

(Здесь изображена модель для Европы).

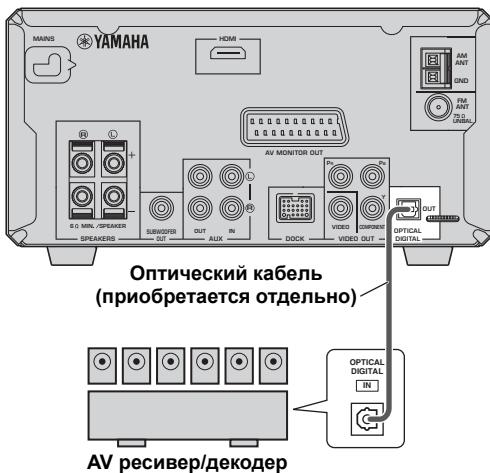

## Подключение кабеля питания

После завершения всех подключений вставьте вилку кабеля питания в розетку электросети.

Включите в электросеть

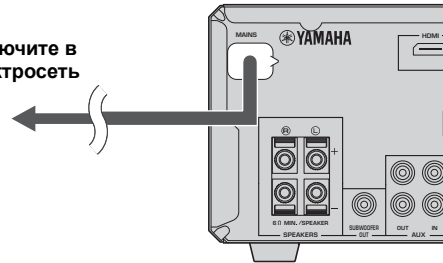

# Глава 3: Общие функции

В данном разделе описаны функции, которые могут использоваться применительно к любому источнику входного сигнала.

## Включение DRX-730

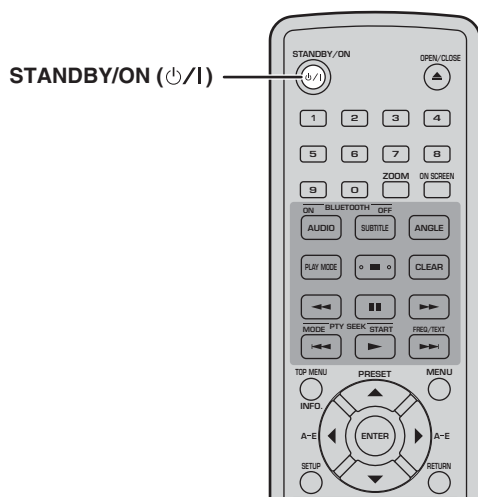

Для включения DRX-730 нажмите **STANDBY/ON** (S/I).

Для перевода DRX-730 в дежурный режим вновь нажмите **STANDBY/ON** (S/I).

■ **Кнопка STANDBY/ON на передней панели**  
Кнопку STANDBY/ON на передней панели DRX-730 также можно использовать для включения и перевода в дежурный режим DRX-730.

## Выбор источника входного сигнала

DRX-730 может получать сигналы от различных источников.

Для выбора источника входного сигнала нажмите соответствующую кнопку на пульте ДУ (см. таблицу ниже).

На дисплее отображается обозначение выбранного источника входного сигнала.



### Примечание:

- Переключение на другой источник входного сигнала может занять несколько секунд. В течение этого времени дисплей будет мигать, а звук будет отключен.

Источник входного сигнала	Кнопка и описание
DVD	DVD/USB <sup>1</sup> - Проигрывание диска в DRX-730 (см. 23)
USB	DVD/USB <sup>2</sup> - Прослушивание музыки или просмотр изображений, записанных в USB-накопителе, подключенном к порту USB на передней панели (см. 49)
TUNER	Кнопка TUNER - Прослушивание радио (см. 37)
AUX	AUX/PORTABLE <sup>3</sup> - Прослушивание музыки, записанной в компоненте, подключенном к разъемам AUX IN на задней панели DRX-730
PORTABLE	AUX/PORTABLE <sup>4</sup> - Прослушивание музыки, записанной в портативном музыкальном плеере, подключенном к разъему PORTABLE на передней панели (см. 47)
DOCK	Кнопка DOCK - Прослушивание музыки, записанной в iPod <sup>5</sup> (см. 47) или Bluetooth-совместимом <sup>6</sup> музыкальном проигрывателе или мобильном телефоне (см. 51), подключенном к разъему DOCK

1. Нажимайте последовательно для выбора DVD или USB.
2. Нажимайте последовательно для выбора DVD или USB.
3. Нажимайте последовательно для выбора AUX или PORTABLE.
4. Нажимайте последовательно для выбора AUX или PORTABLE.
5. Для этого необходима дополнительная универсальная док-станция Yamaha iPod (YDS-10 или YDS-11).
6. Для этого необходим дополнительный беспроводной аудиоресивер Bluetooth Yamaha YBA-10.

### ■ Ручка INPUT на передней панели

Для выбора источника входного сигнала можно также воспользоваться ручкой INPUT на устройстве DRX-730. Поворачивайте ее влево или вправо для выбора источника входного сигнала в следующем порядке:

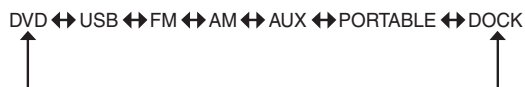

## Регулировка громкости

Вы сможете наслаждаться музыкой при любом уровне громкости.

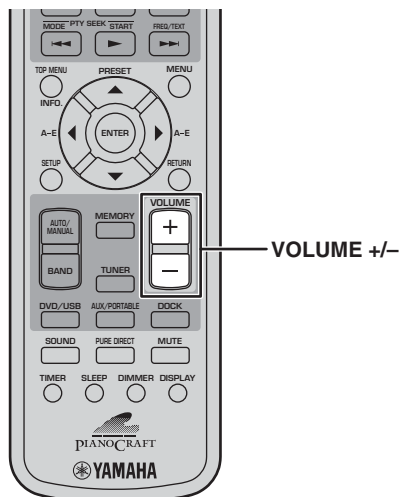

Чтобы увеличить громкость, нажмите кнопку **VOLUME (+)**.

Чтобы уменьшить громкость, нажмите кнопку **VOLUME (-)**.

Громкость можно установить на MIN (Минимум), 01 - 87 или MAX (Максимум).

Volume 35

■ **Регулятор VOLUME на передней панели**  
Громкость можно регулировать ручкой VOLUME на DRX-730.

## Временное отключение звука

Прослушивая музыку, можно временно приглушить звук.

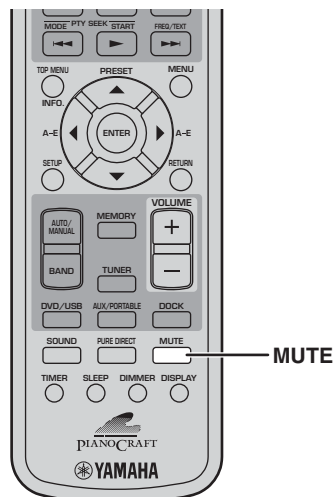

Для временного отключения звука нажмите **MUTE**.

MUTE ON

На дисплее появится "MUTE ON", и индикатор MUTE будет мигать.



Для включения звука вновь нажмите **MUTE**.

На дисплее появится "MUTE OFF", и индикатор MUTE погаснет.

MUTE OFF

### Примечания:

- При регулировке громкости или смене источника входного сигнала в режиме временного отключения звука этот режим будет отключен.
- Временное отключение немедленно отменяется при переводе DRX-730 в дежурный режим.



## Регулировка низких и высоких частот

Вы можете получить желаемое звучание, отрегулировав низкие и высокие частоты.

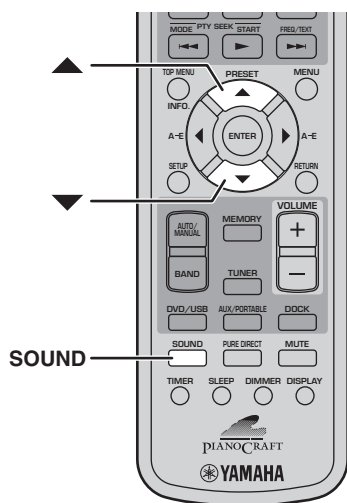

- 1 Нажимайте последовательно кнопку SOUND для выбора “BASS” (Низкие частоты) или “TREBLE” (Высокие частоты).

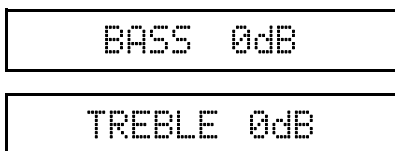

- 2 Для повышения уровня низких или высоких частот нажимайте кнопку со стрелкой вверх (▲) необходимое число раз. Для снижения уровня низких или высоких частот нажимайте кнопку со стрелкой вниз (▼) необходимое число раз.

Уровень низких и высоких частот можно повышать или понижать на 10 дБ с шагом 2 дБ: от -10 дБ до 0 дБ и до +10 дБ: Установка по умолчанию: 0 дБ.

### Примечания:

- Если регулировка не выполнена в течение 5 секунд, режим регулировки низких или высоких частот будет отменен, и на экран будет выведено предыдущее показание дисплея.
- Регулировки низких и высоких частот относится к акустическим системам и наушникам, но не к записи.

## Регулировка баланса

Вы можете отрегулировать баланс между левым и правым динамиком.

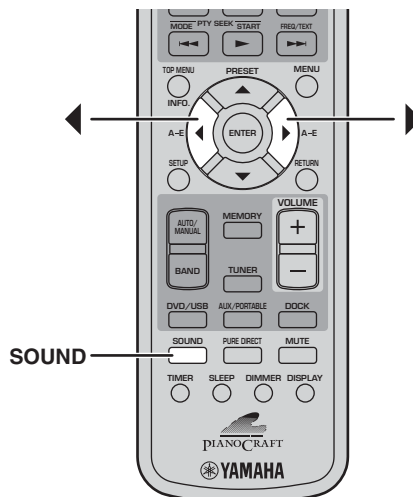

- 1 Нажимайте последовательно кнопку SOUND для выбора “BALANCE” (Баланс).

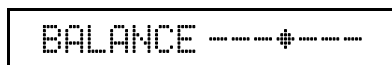

- 2 Для смещения звука влево нажимайте кнопку со стрелкой влево необходимое число раз (◀). Для смещения звука вправо нажимайте кнопку со стрелкой вправо необходимое число раз (▶).

Баланс можно регулировать на 6 уровней влево или на 6 уровней вправо. Установкой по умолчанию является “по центру”.

### Примечания:

- Если регулировка не выполнена в течение 5 секунд, режим регулировки баланса будет отменен, и на экран будет выведено предыдущее показание дисплея.
- Регулировка баланса относится к акустическим системам и наушникам, но не к записи.

## Режим воспроизведения Pure Direct (Прямой)

В режиме воспроизведения Pure Direct качество звука будет очень высоким.

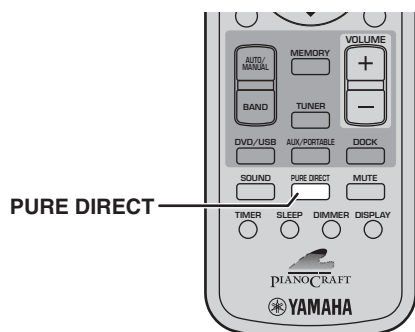

Для включения режима воспроизведения Pure Direct нажимайте кнопку **PURE DIRECT** несколько раз, пока на дисплее не появится **“PURE DIRECT ON”**.

PURE DIRECT ON

При первом нажатии кнопки на дисплее выводится текущая установка. Следующие нажатия кнопки приводят к включению или выключению прямого режима воспроизведения Pure Direct.

Для выключения режима воспроизведения Pure Direct нажимайте кнопку **PURE DIRECT** несколько раз, пока на дисплее не появится **“PURE DIRECT OFF”**.

PURE DIRECT OFF

При включении режима воспроизведения Pure Direct контуры управления тембром (на низких и высоких частотах) не работают, сигнал подается непосредственно в усилитель.

### Примечание:

- При регулировке уровня низких или высоких частот в режиме воспроизведения Pure Direct этот режим будет отключен.

## Использование наушников

Для того, чтобы наслаждаться музыкой, не беспокоя других, Вы можете воспользоваться парой наушников.

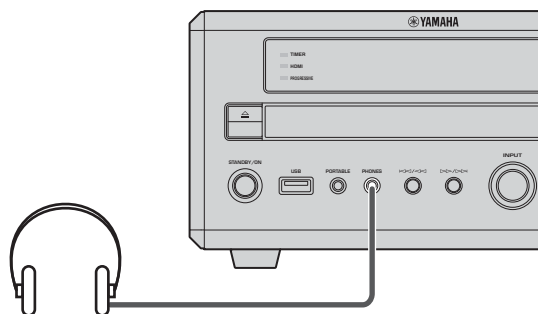

3

Подключите наушники к миниразъему **PHONES** на передней панели **DRX-730**.

Пока к разъему **PHONES** подключены наушники, через акустические системы и сабвуфер не подается звук.

## Настройка яркости дисплея

Яркость дисплея можно отрегулировать в соответствии с освещением в помещении. Например, если DRX-730 установлен в относительно темном помещении, и дисплей выглядит слишком ярко.

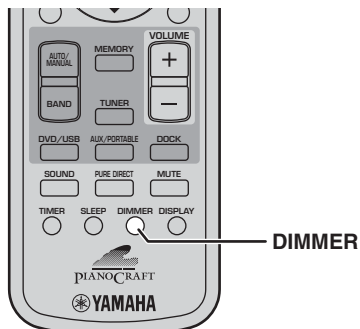

Для уменьшения яркости дисплей нажимайте несколько раз кнопку DIMMER.

DIMMER -1

Яркость дисплея может быть установлена на один из трех уровней: DIMMER -1, DIMMER -2, DIMMER -3 в следующем порядке:

DIMMER OFF → DIMMER -1 → DIMMER -2 → DIMMER -3



Для возврата к нормальной яркости нажимайте кнопку DIMMER несколько раз, пока на дисплее не появится "DIMMER OFF".

DIMMER OFF

## Использование таймера выключения

Этот таймер может использоваться для автоматического останова воспроизведения и перевода DRX-730 в дежурный режим по истечении заданного промежутка времени. Эта функция полезна, например, когда Вы хотите заснуть под музыку или кинофильм.

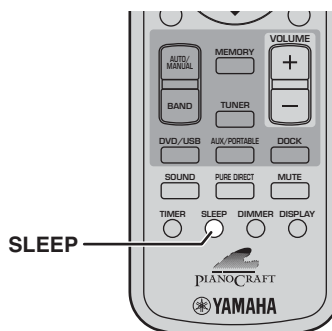

Нажимайте последовательно кнопку SLEEP, чтобы выбрать установленное время.

SLEEP 120min.

Время до выключения может быть выбрано из следующих значений: 120, 90, 60 или 30 минут в следующем порядке:

120min → 90min → 60min → 30min → OFF



При выборе установки таймера выключения включится индикатор SLEEP.



По истечении заданного времени воспроизведение будет автоматически остановлено, и DRX-730 перейдет в дежурный режим.

Для отмены таймера выключения нажимайте кнопку SLEEP несколько раз, пока на дисплее не появится "OFF".

SLEEP OFF

### Примечания:

- Таймер выключения переводит лишь DRX-730 в дежурный режим. Он не действует на подключенные компоненты.
- Таймер выключения отключается, если DRX-730 переводят в дежурный режим до истечения установленного времени.

## Установка часов

Для отображения времени или программирования таймера необходимо вначале установить часы.

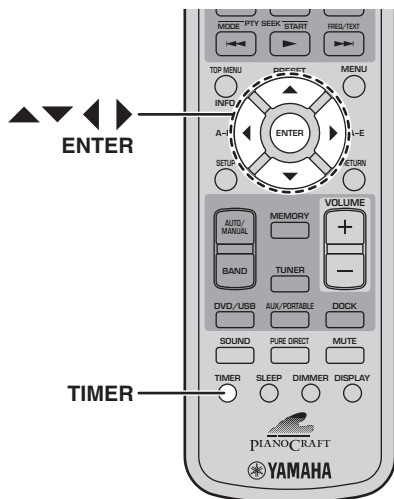

### 1 Нажмите TIMER.

На дисплее на несколько секунд появляется “Set Clock” (Установка часов), а затем будет прокручиваться надпись “Press and hold ENTER key for 3 sec.” (Нажмите и удерживайте клавишу ENTER в течение 3 секунд).

Press and hold

Если установка часов уже была выполнена, на несколько секунд на дисплее появится “Clock Time” (Время по часам), а затем на дисплее будет отображено время.

### 2 Пока это сообщение прокручивается на дисплее, нажмите и удерживайте кнопку ENTER в течение 3 секунд, пока значение часов на дисплее не начнет мигать.

00:00

### 3 Установите значение часов с помощью кнопок со стрелками вверх/вниз (▲/▼).

Значение часов можно установить в диапазоне от 0 до 12 утра (AM) или полудни (PM). В некоторых моделях по умолчанию принята 24-часовая система.

### 4 Нажмите кнопку со стрелкой вправо (▶). На дисплее начнет мигать значение минут.

00:00

### 5 Установите значение минут с помощью кнопок со стрелками вверх/вниз (▲/▼).

При необходимости воспользуйтесь кнопками со стрелками влево/вправо (◀/▶) для переключения между установками часов и минут.

### 6 Нажмите ENTER.

Время будет установлено, и данные на дисплее прекратят мигать.

#### Примечания:

- Для переключения между 12-часовым и 24-часовым форматом отображения времени нажмите при отображении времени на дисплее кнопку со стрелкой влево/вправо (◀/▶).
- При отключении кабеля электропитания или сбое в сети электропитания часы продолжат работу в течение примерно 5 минут. По истечении этого времени установка времени будет сброшена.

3

## Просмотр времени

Вы можете посмотреть время на часах, прослушивая сигнал от источника.

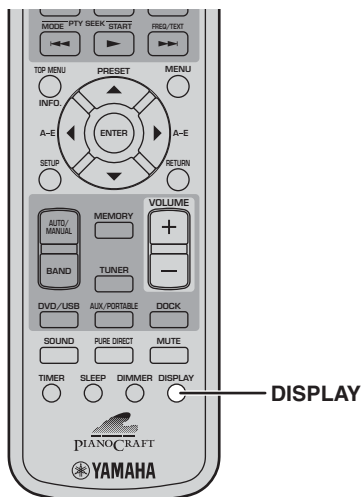

Для вывода на дисплей времени нажмите **DISPLAY**.

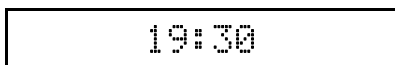

### Примечания:

- При выборе DVD в качестве источника входного сигнала для вывода на дисплей времени следует нажать кнопку **DISPLAY** два раза.
- При выводе на дисплей времени, как описано выше, оно будет отображаться постоянно. При выполнении операции на дисплей будет выведено относящееся к ней сообщение, после чего вновь появится значение времени.
- Если установка часов не была выполнена, на 3 секунды на дисплее появится "Set Clock!" (Установите время!), а затем на дисплее появятся предыдущие данные. Более подробно об установке часов см. 21.
- Время не выводится на дисплей при выборе меню iPod (см. 47).
- В моделях для Европы и России время не выводится на дисплей при прокрутке радиотекста (RT).

## Автоматический переход в дежурный режим

Чтобы сэкономить энергию и предотвратить выгорание экрана, можно выполнить установку для DRX-730, которая обеспечит автоматический переход в дежурный режим по прошествии 30 минут отсутствия операций, если источником входного сигнала является DVD или USB.

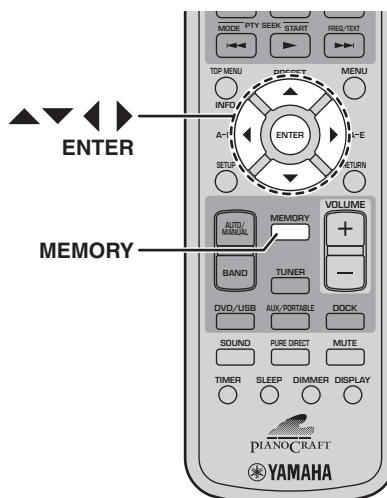

- 1 При выборе DVD или USB в качестве источника входного сигнала нажмите **MEMORY**.

На дисплее отображается текущая установка автоматического перевода в дежурный режим.

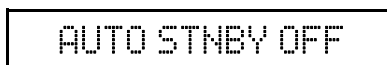

- 2 Воспользуйтесь кнопками управления курсором (▲/▼/◀/▶) для выбора "ON" (Включение) или "OFF" (Выключение).

- 3 Для выполнения установки нажмите **MEMORY** или **ENTER**.

Если функция автоматического перевода устройства в дежурный режим включена, а в качестве источника входного сигнала выбран DVD или USB, то при останове воспроизведения и отсутствии действий в течение 30 минут DRX-730 автоматически перейдет в дежурный режим. В зависимости от диска DRX-730 может автоматически переходить в дежурный режим при отображении одного и того же меню в течение 30 минут.

### Примечание:

- Если регулировка не выполнена в течение 5 секунд, режим установки автоматического перехода в дежурный режим будет отменен, и на экран будет выведено предыдущее показание дисплея.

# Глава 4: Проигрывание дисков

В данной главе описан порядок проигрывания дисков.

## Использование экранного меню

Если источником входного сигнала является DVD или USB, можно управлять различными функциями и выполнять установки с помощью экранного меню, выводимого на экран подключенного телевизора.

Кнопка	Описание
SETUP	Вывод на экран меню Setup (Установки) <sup>1</sup>
Курсор (▲▼)/(◀▶)	Выбор элементов меню
ENTER	Подтверждение выбора элементов
RETURN	Возврат в предыдущее меню

1. Только случае, когда источником входного сигнала является DVD.

### Советы:

- Вы можете менять язык экранного меню с помощью установки OSD Language (Язык экранного меню) (см. 59).
- Кнопки, которые можно использовать в каждом меню, указаны в нижней части экрана.

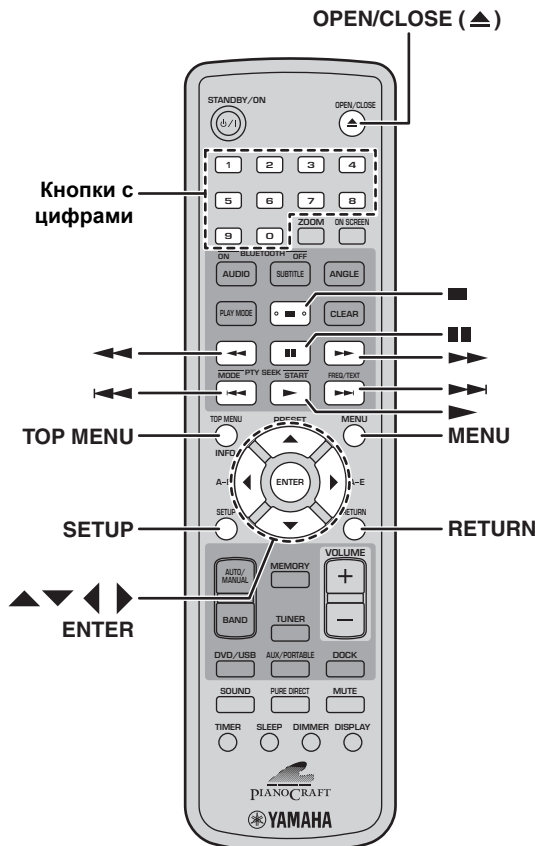

## Проигрывание дисков

На DRX-730 можно проигрывать следующие типы дисков: DVD-Video, DVD-VR (DVD-R/RW/R DL диски, записанные в VR-режиме), VCD, SVCD, Audio CD и DTS CD. Также возможно воспроизведение дисков, на которых записаны следующие типы файлов: MP3, WMA, MPEG-4 AAC, JPEG, DivX<sup>®</sup> Ultra и WMV. Более подробная информация о поддерживаемых типах дисков и форматах файлов 61.

### 1 Нажмите Open/Close (▲) на DRX-730.

Лоток для дисков откроется и в качестве источника входного сигнала будет автоматически выбран DVD. Если DRX-730 находился в дежурном режиме, он включится автоматически.

Для использования экранных меню, просмотра изображений или видео включите телевизор и выберите вход AV, к которому подключен DRX-730.

### 2 Поместите диск стороной с этикеткой вверх в центр лотка и нажмите кнопку OPEN/CLOSE (▲).

Лоток закроется, и диск будет загружен.

### 3 Нажмите кнопку Воспроизведение/Пауза (▷/⏏) на DRX-730, чтобы начать воспроизведение.

Для запуска воспроизведения можно также нажать кнопку Воспроизведение (▶) на пульте ДУ.

- При загрузке диска DVD, VCD или SVCD на экране может появиться меню. Более подробную информацию см. в "Меню DVD-Video" или "Меню VCD и SVCD (PBC)" на стр. 25.
- При загрузке диска с изображениями в формате JPEG начнется показ слайдов. Более подробную информацию см. в разделе "Просмотр слайд-шоу из файлов JPEG" на стр. 33.
- В случае загрузки диска, содержащего файлы различных форматов, таких как MP3, WMA, MPEG-4 AAC, JPEG, DivX<sup>®</sup> или WMV, потребуется выбрать формат для отображения на экране.

Для выдачи диска нажмите Open/Close (▲) или OPEN/CLOSE (▲) на пульте ДУ.

### Примечания:

- Закрыть лоток для диска можно также, слегка нажав на него, пока он не станет задвигаться сам.
- Для проигрывания двустороннего DVD поместите его в лоток желаемой стороной вниз.
- Нажатие кнопки Open/Close (▲), когда DRX-730 находится в дежурном режиме, приведет к включению устройства, открытию лотка, выбору DVD в качестве источника входного сигнала и готовности к воспроизведению диска.

- Для некоторых дисков часть описанных в данном разделе функций воспроизведения будет работать не совсем корректно или не будет работать вообще.
- Некоторые DVD ограничивают использование части функций, например, воспроизведения в произвольном порядке или с повтором на некоторых участках диска. Это не является неисправностью.

### Останов воспроизведения

Для останова воспроизведения нажмите **Останов (■)**.

Также можно нажать **Останов (□)** на DRX-730 для останова воспроизведения.

При появлении на экране "RESUME" (Возобновление) или "LAST MEMORY" (Последний записанный в память участок) после останова воспроизведения Вы можете возобновить проигрывание с места останова, нажав **Воспроизведение (▶)**. Более подробную информацию см. в разделе "Возобновление и последний записанный в память участок" ниже.

### Возобновление и последний записанный в память участок

При нажатии кнопки **Останов (■)** для останова воспроизведения DVD-Video, VCD, SVCD, DivX<sup>®</sup>, WMV или Audio CD на экране появится "RESUME" (Возобновление), и Вы сможете возобновить проигрывание с места останова, нажав **Воспроизведение (▶)**.

При проигрывании дисков DVD-Video, VCD и SVCD DRX-730 запомнит точку останова воспроизведения, даже если диск будет извлечен из лотка. При последующей загрузке диска на экране появится "Last Memory" (Последний записанный в память участок), и Вы сможете продолжить воспроизведение с места останова. Если Вы не хотите записывать в память DRX-730 точку останова проигрывания Last Memory, то вместо кнопки **Останов (■)** нажмите **OPEN/CLOSE (▲)**. Воспроизведение будет остановлено, а диск выдан.

Для отмены функции возобновления проигрывания с занесенной в память точки при появлении на экране "RESUME" (Возобновление) или "LAST MEMORY" (Последний записанный в память участок) нажмите **Останов (■)**.

#### Примечания:

- Для некоторых дисков функция записи в память точки останова проигрывания может не работать.
- DRX-730 может записать в память точки останова воспроизведения Last Memory для, максимум, пяти дисков DVD-Video и одного диска VCD или SVCD.
- Для дисков DivX<sup>®</sup>, WMV и Audio CD функция возобновления проигрывания Resume отменяется при извлечении диска из проигрывателя, смене источника входного сигнала или выключении DRX-730.

### Временная остановка воспроизведения (пауза)

Чтобы прервать воспроизведение, нажмите **Пауза (■)**.

Для возобновления воспроизведения нажмите **Пауза (■)** снова или нажмите **Воспроизведение (▶)**.

Также можно нажать **Воспроизведение/Пауза (▶/■)** на DRX-730 для временного останова воспроизведения.

### Быстрая перемотка вперед и назад

В процессе воспроизведения можно просматривать запись вперед или назад с различной скоростью.

Для перемотки назад нажмите во время воспроизведения кнопку **Обратная перемотка (◀◀)**.

Для перемотки вперед нажмите во время воспроизведения кнопку **Перемотка вперед (▶▶)**.

Для изменения скорости нажимайте кнопку **Обратная перемотка (◀◀)** или **Перемотка вперед (▶▶)** несколько раз.

Скорость отображается на экране.

Для возврата в режим обычного воспроизведения нажмите **Воспроизведение (▶)**.

Перемотка в обратном или прямом направлении также включается при нажатии и удержании в течение нескольких секунд кнопок **Previous/Rewind (◀◀/◀◀)** или **Next/Fast Forward (▶▶/▶▶)**, соответственно, на DRX-730.

#### Примечания:

- Для дисков DivX<sup>®</sup> и WMV действует только одно значение скорости перемотки.
- Обычное воспроизведение может возобновиться по достижении нового раздела (DVD-Video) или дорожки (PBC VCD или SVCD) в процессе быстрой перемотки вперед или назад.
- В случае дисков MP3, WMA и MPEG-4 AAC обычное воспроизведение возобновляется по достижении начала или конца дорожки в процессе быстрой перемотки вперед или назад.

## Выбор разделов и дорожек

Для выбора следующего раздела или дорожки нажмите Следующий (▶▶).<sup>1</sup>

Чтобы перейти в начало текущего раздела или дорожки, нажмите Предыдущий (◀◀). Для перехода к предыдущим разделам или дорожкам повторно нажимайте эту кнопку.

Для выбора дорожек можно также воспользоваться кнопками Next/Fast Forward (▶▶1/▶▶) и Previous/Rewind (◀◀/◀◀) на DRX-730.

## Выбор записи по номеру

Можно выбирать заголовки, разделы и дорожки по их номеру.

**1** Введите номер заголовка, раздела или дорожки с помощью кнопок с цифрами.

**2** Нажмите ENTER.

Если воспроизведение было остановлено, оно начнется с выбранного заголовка (DVD) или дорожки (Audio CD, VCD, SVCD).

Если воспроизведение не было остановлено, оно начнется с выбранного заголовка (DVD-VR [DVD-R/RW/R DL в режиме VR]), раздела (DVD-Video) или дорожки (VCD, SVCD или Audio CD).

## Меню DVD-Video

Большинство дисков DVD-Video имеют меню, из которого можно выбрать желаемый фильм. Обычно главное меню появляется автоматически, хотя при проигрывании некоторых дисков для его вывода на экран необходимо нажать MENU или TOP MENU.

Для работы с меню можно использовать следующие кнопки.

Кнопка	Описание
TOP MENU	Вывод на экран основного меню DVD <sup>1</sup>
MENU	Вывод на экран меню DVD <sup>2</sup>
Курсор (▲▼)/(◀▶)	Выбор элементов меню
ENTER	Подтверждение выбора элементов
RETURN	Возврат в предыдущее меню
Цифры	Для некоторых дисков можно включить воспроизведения, введя номер и нажав ENTER

1. Зависит от диска. Для некоторых дисков DivX® отображается меню.
2. Для некоторых дисков выполняет ту же функцию, что и TOP MENU.

## Меню VCD и SVCD (PBC)

Некоторые диски VCD и SVCD имеют меню PBC (Управление воспроизведением), из которого можно выбрать желаемую запись.

Установите в проигрыватель диск PBC VCD или SVCD, нажмите Воспроизведение (▶) для вывода на экран меню, а затем воспользуйтесь кнопками с цифрами и кнопкой ENTER для выбора желаемой дорожки.

Для работы с меню можно использовать следующие кнопки.

Кнопка	Описание
RETURN	Отображение меню PBC при нажатии в процессе воспроизведения
Цифры	Выбор нумерованных элементов меню. Чтобы подтвердить выбор, нажмите ENTER
Следующий (▶▶)	Отображение следующей страницы меню (при наличии)
Предыдущий (◀◀)	Отображение предыдущей страницы меню (при наличии)

Можно отключить PBC и начать воспроизведение, нажав Следующий (▶▶) или Предыдущий (◀◀), или кнопки с цифрами, а затем ENTER при останове воспроизведения.

### Примечания:

- Для некоторых дисков PBC VCD и SVCD меню не появляется при нажатии Воспроизведение (▶). В этом случае потребуется нажать RETURN в процессе воспроизведения, чтобы вывести на экран меню.
- Часть описанных в данном разделе функций воспроизведения дисков не могут использоваться вместе с PBC. Для того, чтобы воспользоваться такой функцией, отключите PBC, включив воспроизведение без использования меню, как описано выше.
- В случае временного отключения PBC меню не будет отображаться на экране при нажатии RETURN в процессе воспроизведения. Чтобы отобразить меню вновь, нажмите два раза кнопку Останов (■), а затем нажмите Воспроизведение (▶). PBC будет включено, и при нажатии RETURN на экран будет выводиться меню.



## Воспроизведение с замедленной скоростью

Диски DVD-Video, VCD, SVCD, DivX® и WMV можно воспроизводить в замедленном темпе с четырьмя различными скоростями. Кроме того, диски DVD-Video можно воспроизводить в обратном направлении с замедленной скоростью.

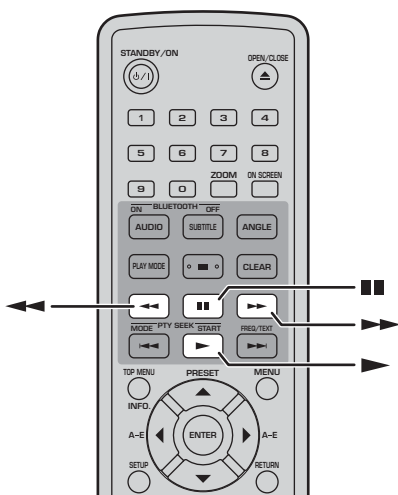

В процессе воспроизведения нажмите Пауза (■ ■).

Нажмите и удерживайте кнопку Обратная перемotka (◀◀) или Перемotka вперед (▶▶), пока не начнется замедленное воспроизведение.

Для изменения скорости нажимайте кнопку Обратная перемotka (◀◀) или Перемotka вперед (▶▶) несколько раз.

Скорость отображается на экране.

Для возврата в режим обычного воспроизведения нажмите Воспроизведение (▶).

### Примечание:

- Обычное воспроизведение может возобновиться по достижении нового раздела (DVD-Video) или дорожки (PBC VCD или SVCD) в процессе замедленного воспроизведения.

## Покадровое воспроизведение

Диски DVD-Video, VCD, SVCD, DivX® и WMV можно воспроизводить в покадровом режиме. Кроме того, диски DVD-Video можно покадрово воспроизводить в обратном направлении.

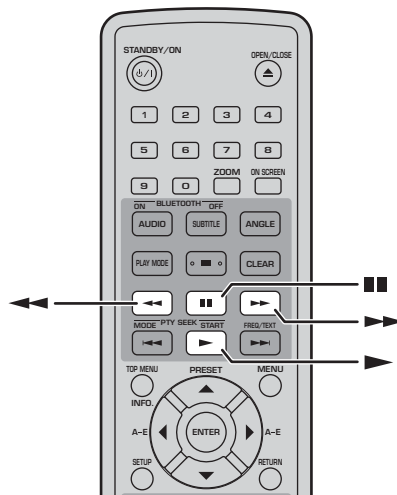

В процессе воспроизведения нажмите Пауза (■ ■).

Для вывода на экран предыдущего или следующего кадра нажмите Обратная перемotka (◀◀) или Перемotka вперед (▶▶).

Для возврата в режим обычного воспроизведения нажмите Воспроизведение (▶).

### Примечание:

- Обычное воспроизведение может возобновиться по достижении нового раздела (DVD-Video) или дорожки (PBC VCD или SVCD) в процессе покадрового воспроизведения.

## Выбор языка и звукового сопровождения

На некоторых дисках DVD записано звуковое сопровождение на нескольких языках или форматах аудиосигнала, например, Dolby Digital и DTS. Желаемый вариант можно выбрать в процессе воспроизведения. Аналогично, некоторые диски DVD-VR (DVD-R/RW/R DL в режиме VR) содержат стерео и моно звуковые дорожки, а на некоторых дисках DivX<sup>®</sup> записано несколько звуковых дорожек.

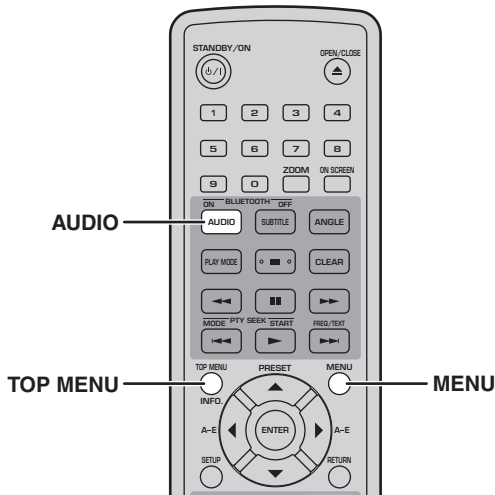

**Нажимайте AUDIO несколько раз в процессе воспроизведения для выбора звукового сопровождения на нужном языке или в нужном формате.**

На дисплее отображается обозначение выбранного языка или формата звукового сигнала.

### Примечания:

- В некоторых дисках предусмотрена возможность выбора языка или формата звукового сопровождения только через меню диска. Воспользуйтесь кнопками TOP MENU и MENU для вывода на экран меню диска.
- Порядок изменения используемой по умолчанию установки языка звукового сопровождения для дисков DVD-Video описан в разделе "Выбор языка" на стр. 58
- Установка языка по умолчанию (см. 58) может быть выбрана при останове воспроизведения и отмене функции возобновления Resume или извлечении диска без записи места, на котором было остановлено воспроизведение (Last Memory) (см. 24).

## Выбор субтитров

На некоторых дисках DVD и DivX<sup>®</sup> записаны субтитры на одном или нескольких языках. Желаемый вариант можно выбрать в процессе воспроизведения.

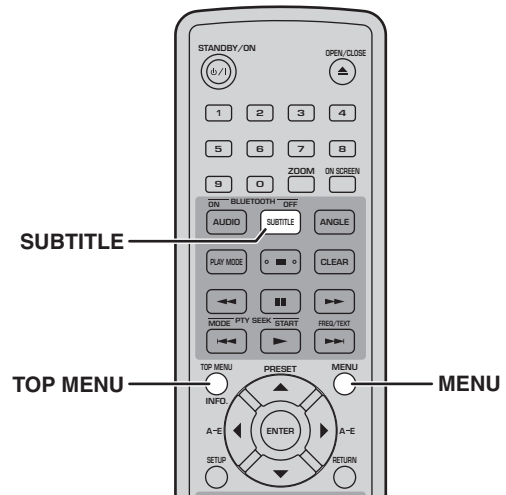

**Нажимайте SUBTITLE несколько раз в процессе воспроизведения для выбора требуемого варианта субтитров из имеющихся на диске.**

На дисплее отображается обозначение выбранного языка субтитров.

### Примечания:

- В некоторых дисках предусмотрена возможность выбора субтитров только через меню диска. Воспользуйтесь кнопками TOP MENU и MENU для вывода на экран меню диска.
- Порядок изменения используемой по умолчанию установки языка субтитров для дисков DVD-Video описан в разделе "Выбор языка" на стр. 58
- Более подробно об использовании субтитров DivX<sup>®</sup> см. в разделе "O DivX<sup>®</sup>" на стр. 62.
- Для некоторых дисков DivX<sup>®</sup> субтитры могут отображаться неправильно.
- Установка языка субтитров по умолчанию (см. 58) может быть выбрана при останове воспроизведения и отмене функции возобновления Resume или извлечении диска без записи места, на котором было остановлено воспроизведение (Last Memory) (см. 24).

## Выбор углов камеры

На некоторых дисках DVD-Video записано видео, снятое камерами под разными углами. Желаемый вариант можно выбрать в процессе воспроизведения.

При воспроизведении видео, записанного камерами под разными углами, на экране появится пиктограмма камеры (📷). При желании эту пиктограмму можно убрать с экрана (см. 59).

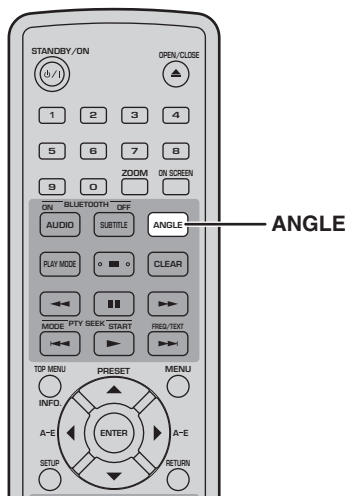

Нажимайте **ANGLE** несколько раз в процессе воспроизведения для выбора требуемого угла расположения камеры.

### Примечания:

- При проигрывании некоторых дисков может отсутствовать возможность выбора угла расположения камеры, несмотря на наличие на экране пиктограммы (📷).
- В некоторых дисках предусмотрена возможность выбора угла расположения камеры также из меню диска.

## Увеличение

При проигрывании дисков DVD-Video, VCD, SVCD, DivX®, WMV или диска с файлами JPEG изображение можно увеличивать в 2 и 4 раза.

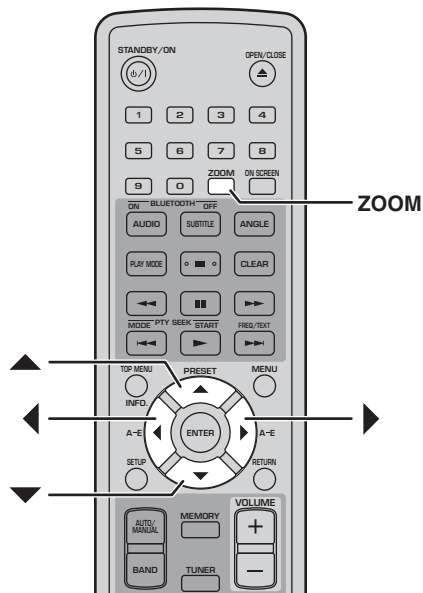

Нажимайте **ZOOM** несколько раз в процессе воспроизведения для выбора требуемого коэффициента увеличения: 2x, 4x или 1x.

Воспользуйтесь кнопками управления курсором (▲/▼/◀/▶) для перемещения по увеличенному изображению.

Вы можете менять коэффициент увеличения изображения и передвигать его на экране без прерывания воспроизведения.

### Примечания:

- Поскольку разрешение изображения на дисках DVD-Video, VCD, SVCD, DivX®, WMV и JPEG остается неизменным, при увеличении изображения его качество может ухудшиться. Это не является неисправностью.
- Если обозначение увеличения изображения исчезло с экрана, нажмите еще раз кнопку **ZOOM**, и оно появится вновь.

## Воспроизведение с повтором

Вы можете повторно воспроизводить заголовок, раздел, дорожку или диск.

Воспроизведение с повтором можно сочетать с воспроизведением по программе для того, чтобы проигрывать вновь и вновь Ваш любимый набор заголовков, разделов или дорожек (см. 31).

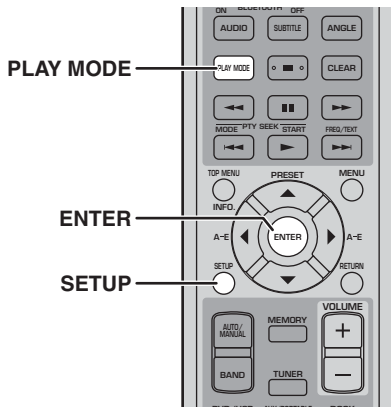

**1** В процессе воспроизведения нажмите **SETUP**.  
На экране появится меню Setup (Установки).

**2** Выберите **“Play Mode”** (Режим воспроизведения) и нажмите **ENTER**.  
На экране появится меню Play Mode (Режим воспроизведения).

**3** Выберите **“Repeat”** (Повтор), вариант повтора, а затем нажмите **ENTER**.  
Доступные варианты повтора зависят от типа диска.

- При наличии программы (см. 31) можно выбрать “Program Repeat” (Повтор программы).
- Для дисков DVD можно выбрать “Title Repeat” (Повтор заголовка) или “Chapter Repeat” (Повтор раздела).
- Для дисков VCD, SVCD и Audio CD можно выбрать “Disc Repeat” (Повтор диска) или “Track Repeat” (Повтор дорожки).
- В процессе воспроизведения по программе (см. стр. 31) можно выбрать “Program Repeat (Повтор программы).

**4** Для отмены воспроизведения с повтором выберите **“Repeat Off”** (Выключение режима повтора), а затем нажмите **ENTER**.

**5** Для выхода из меню Setup (Установки) нажмите **SETUP**.

**Совет:**

- Меню Play Mode (Режим воспроизведения) можно быстро вывести на экран, нажав PLAY MODE.

**Примечание:**

- Воспроизведение с повтором не может использоваться для дисков с файлами MP3, WMA, MPEG-4 AAC и JPEG.

## Воспроизведение с повтором участка A-B

Вы можете задать две точки (A и B) на DVD, VCD, SVCD или Audio CD, а затем проигрывать с повтором участок между этими точками.

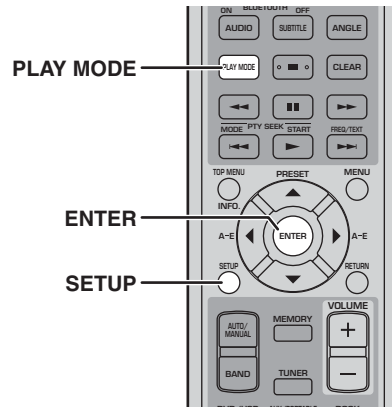

**1** В процессе воспроизведения нажмите **SETUP**.  
На экране появится меню Setup (Установки).

**2** Выберите **“Play Mode”** (Режим воспроизведения) и нажмите **ENTER**.  
На экране появится меню Play Mode (Режим воспроизведения).

**3** Выберите **“A-B Repeat”** (Повтор участка A-B) и нажмите **ENTER**.

**4** Выберите **“A(Start point)”** (Точка A (начало)) и нажмите **ENTER**.

**5** Выберите **“B(End point)”** (Точка B (конец)) и нажмите **ENTER**.  
Участок между A и B будет проигрываться с повтором.

**6** Для возобновления обычного воспроизведения выберите **“Off”** (Выключение), а затем нажмите **ENTER**.

**7** Для выхода из меню Setup (Установки) нажмите **SETUP**.

**Совет:**

- Меню Play Mode (Режим воспроизведения) можно быстро вывести на экран, нажав PLAY MODE.

**Примечание:**

- Точки A и B должны находиться в пределах одного заголовка (DVD) или дорожки (VCD, SVCD, Audio CD).

## Воспроизведение в произвольном порядке

Заголовки или разделы (DVD-Video) или дорожки (VCD, SVCD или Audio CD) можно воспроизводить в случайном порядке.

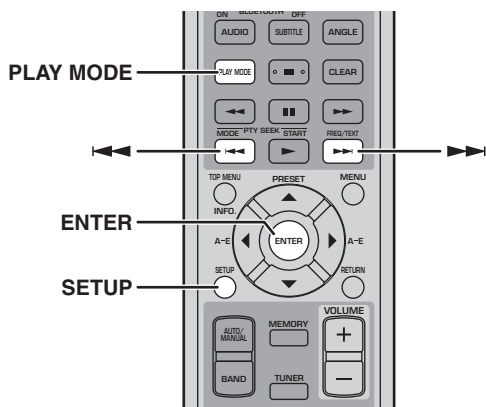

**1** В процессе воспроизведения нажмите **SETUP**.

На экране появится меню Setup (Установки).

**2** Выберите “Play Mode” (Режим воспроизведения) и нажмите **ENTER**.

На экране появится меню Play Mode (Режим воспроизведения).

**3** Выберите “Random” (В случайном порядке), вариант случайного порядка, а затем нажмите **ENTER**.

Доступные варианты случайного порядка зависят от типа диска.

- Для дисков DVD можно выбрать “Random Title” (Случайный порядок заголовков) или “Random Chapter” (Случайный порядок разделов).
- Для дисков VCD, SVCD и Audio CD можно выбрать “On” (Включение).

**4** Для отмены воспроизведения в случайном порядке выберите “Random Off” (Выключение режима воспроизведения в случайном порядке), а затем нажмите **ENTER**.

**5** Для выхода из меню Setup (Установки) нажмите **SETUP**.

**Советы:**

- В процессе воспроизведения в произвольном порядке нажмите кнопку Следующий (▶▶) для выбора другого заголовка, раздела или дорожки. Нажмите Предыдущий (◀◀) для возврата к началу текущего заголовка, раздела или дорожки.
- Меню Play Mode (Режим воспроизведения) можно быстро вывести на экран, нажав PLAY MODE.

**Примечания:**

- Вы не можете одновременно использовать воспроизведение в случайном порядке и воспроизведение по программе.
- Воспроизведение в случайном порядке не может использоваться с дисками DVD-VR (DVD-R/RW/R DL в режиме VR), DivX®, WMV, JPEG, MP3, WMA или MPEG-4 AAC, или когда на экран выведено меню DVD.

## Воспроизведение по программе

Вы можете создать программу из любимых заголовков, разделов или дорожек.

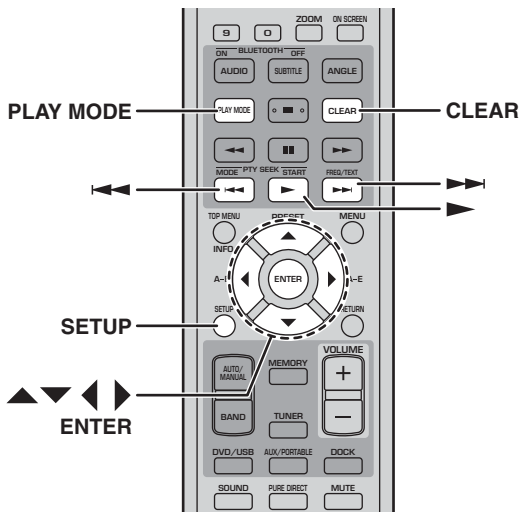

### 1 В процессе воспроизведения нажмите SETUP.

На экране появится меню Setup (Установки).

### 2 Выберите "Play Mode" (Режим воспроизведения) и нажмите ENTER.

На экране появится меню Play Mode (Режим воспроизведения).

### 3 Выберите "Program" (Программа), "Create/Edit" (Создание/Редактирование) из списка вариантов, а затем нажмите ENTER.

### 4 Используйте кнопки управления курсором (▲/▼/◀/▶) для выбора заголовка, раздела или дорожки и нажмите ENTER для добавления в программу.

Выбранный элемент будет добавлен в программу и произойдет переход к следующей позиции в программе.

- Для дисков DVD можно добавлять в программу заголовки или разделы.
- Для дисков Audio CD, VCD и SVCD можно добавлять в программу дорожки.

### 5 Для добавления новых позиций в программу повторите действия п. 4.

Программа может содержать до 24 позиций.

- Для вставки нового элемента в программу выберите позицию, где он должен находиться, выберите требуемый заголовок, раздел или дорожку, а затем нажмите ENTER.
- Для удаления позиции выберите ее и нажмите CLEAR.

### 6 Для начала воспроизведения по программе нажмите Воспроизведение (▶).

Позиции программы будут проигрываться по порядку.

Во время воспроизведения нажмите Следующий (▶▶) или Предыдущий (◀◀) для перехода к следующей или предыдущей позиции в программе.

### Пункты меню Program (Программа)

Помимо "Create/Edit" (Создание/Редактирование) меню Program (Программа) содержит следующие пункты:

- **Playback Start** (Начало воспроизведения): Начало воспроизведения по программе.
- **Playback Stop** (Останов воспроизведения): Прекращения воспроизведения по программе с ее сохранением в памяти.
- **Playback Delete** (Удаление программы): Удаление программы.

### 7 Для выхода из меню Setup (Установки) нажмите SETUP.

#### Совет:

- Меню Play Mode (Режим воспроизведения) можно быстро вывести на экран, нажав PLAY MODE.

#### Примечания:

- Программа будет удалена при выдаче диска, выборе источника входного сигнала, отличного от DVD, или выключении DRX-730.
- Воспроизведение по программе не может использоваться с дисками DVD-VR (DVD-R/RW/R DL в режиме VR), DivX®, WMV, JPEG, MP3, WMA или MPEG-4 AAC, или когда на экран выведено меню DVD.

## Поиск на диске

Можно выполнять поиск на диске по номеру заголовка, раздела, дорожки или по времени.



**1** В процессе воспроизведения нажмите **SETUP**.

На экране появится меню Setup (Установки).

**2** Выберите **“Play Mode” (Режим воспроизведения)** и нажмите **ENTER**.

На экране появится меню Play Mode (Режим воспроизведения).

**3** Выберите **“Search Mode” (Режим поиска), вариант поиска, а затем нажмите ENTER**.

Доступные варианты поиска зависят от типа диска.

- Для дисков DVD можно выбрать “Title Search” (Поиск заголовка) или “Chapter Search” (Поиск раздела) или “Time Search” (Поиск по времени).
- Для дисков VCD, SVCD и Audio CD можно выбрать “Track Search” (Поиск дорожки) или “Time Search” (Поиск по времени).
- Для дисков DivX® и WMV можно выбрать “Time Search” (Поиск по времени). Для некоторых дисков DivX® можно также выбрать “Chapter Search” (Поиск раздела).

**Примечание:**

- Поиск по времени можно выбирать только во время воспроизведения, и оно действует только в пределах текущего заголовка или дорожки.

**4** Введите номер заголовка, раздела, дорожки или значение времени с помощью кнопок с цифрами.

Время вводится в минутах и секундах.

Например, для ввода 45 минут нажмите 4, 5, 0 и 0. Для ввода 1 часа, 20 минут и 30 секунд нажмите 8, 0, 3 и 0.

**5** Нажмите **ENTER** для того, чтобы найти и воспроизвести указанный заголовок, раздел, дорожку или участок с указанным временем.

**6** Для выхода из меню Setup (Установки) нажмите **SETUP**.

**Примечание:**

- Для дисков DivX® и WMV найденный участок может на несколько секунд отличаться от заданного времени.

## Просмотр слайд-шоу из файлов JPEG

Из записанных на диске с данными изображений JPEG можно создать слайд-шоу.

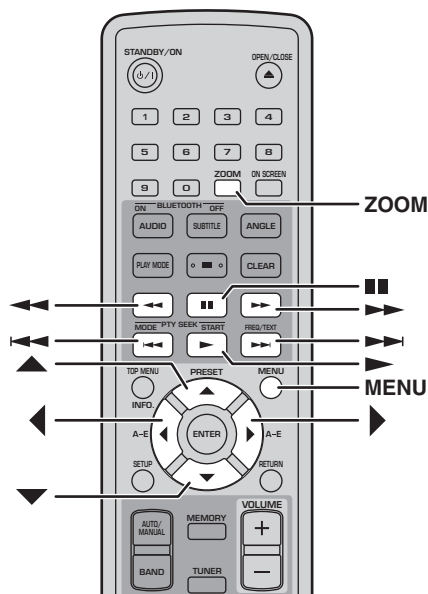

Загрузите диск JPEG CD, а затем нажмите Воспроизведение (▶), чтобы начать показ слайд-шоу.

В процессе слайд-шоу будут показаны все изображения во всех каталогах на компакт-диске в алфавитном порядке, начиная с первого изображения в первом каталоге.

Изображения будут автоматически масштабироваться таким образом, чтобы они выводились на экран с наибольшим возможным размером.

Если диск содержит изображения JPEG и файлы с записью музыки (MP3, WMA, MPEG-4 AAC), музыка будет проигрываться с повтором на протяжении всего слайд-шоу. Кнопки Пауза (■), Следующий (▶▶), Предыдущий (◀◀), Обратная перемотка (◀◀) и Перемотка вперед (▶▶) будут управлять воспроизведением музыки, а не показом слайдов.

В процессе слайд-шоу можно воспользоваться следующими кнопками.

Кнопка	Описание
Пауза (■)	Пауза слайд-шоу (или воспроизведения музыки, если диск содержит файлы с записями музыки)
Следующий (▶▶)	Выбор следующего изображения (или дорожки, если диск содержит файлы с записями музыки)
Предыдущий (◀◀)	Выбор предыдущего изображения (или дорожки, если диск содержит файлы с записями музыки)
Курсор (▲▼)/(◀▶)	Пауза слайд-шоу, поворот и переворачивание текущего изображения. Для возврата в режим обычного слайд-шоу нажмите Воспроизведение (▶)
ZOOM	Пауза слайд-шоу и увеличение текущего изображения. Нажимайте последовательно для выбора коэффициента увеличения: 2, 4 или 1. Для возврата в режим обычного слайд-шоу нажмите Воспроизведение (▶)
MENU	Вывод на экран Диск-навигатора (см. ниже)

### Примечания:

- Для загрузки больших изображений может потребоваться некоторое время, и они не сразу появятся на экране.
- На диске, поддерживаемом DRX-730, может быть записано до 299 каталогов, каждый из которых может содержать до 648 файлов и подкаталогов.



## Использование Диск-навигатора с дисками DVD-Video, VCD и SVCD

Для поиска и выбора заголовков, разделов и дорожек на дисках DVD, VCD и SVCD можно воспользоваться Диск-навигатором.

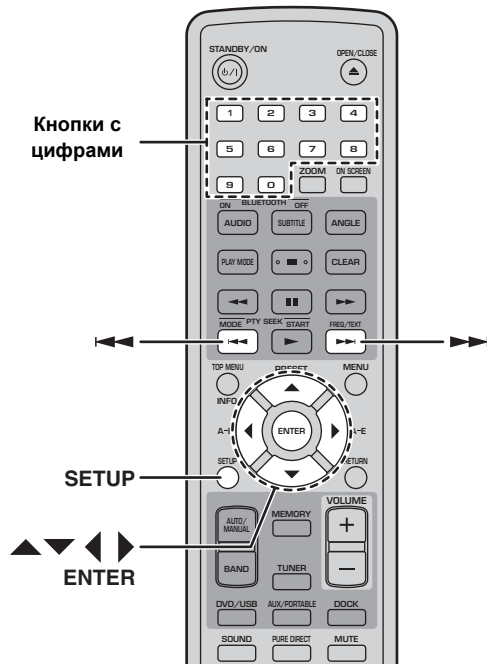

### 1 В процессе воспроизведения нажмите SETUP.

На экране появится меню Setup (Установки).

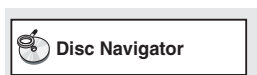

### 2 Выберите "Disc Navigator" (Диск-навигатор) и нажмите ENTER.

На экране появится список элементов. Доступные элементы зависят от типа диска.



Для каждого из типов дисков доступны следующие элементы.

Диск	Элемент
DVD-Video	Заголовок
	Раздел <sup>1</sup>
VCD, SVCD	Дорожка
	Время
DVD-VR (DVD-R/RW/R DL в режиме VR) <sup>2</sup>	Оригинальный: Заголовок
	Оригинальный: Время
	Список воспроизведения: Заголовок
	Список воспроизведения: Время

1. Можно выбрать только разделы текущего заголовка.
2. Выполненные на DVD рекордере записи называются *оригинальными заголовками*. Отредактированные на основе оригинальных заголовков записи называются *заголовками списка воспроизведения*.

### 3 Выберите тип искомого элемента и нажмите ENTER.

На экране появится шесть пиктограмм, отображающих содержание элементов выбранного типа. При выборе "Time" (Время) пиктограммы будут отображать содержание с 10-минутным интервалом.

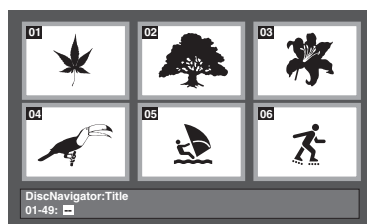

### 4 Воспользуйтесь кнопками Следующий (▶▶) или Предыдущий (◀◀) для просмотра других страниц с пиктограммами (если они имеются).

### 5 Воспользуйтесь кнопками управления курсором (▲/▼/◀/▶) для выбора требуемой пиктограммы, а затем нажмите ENTER.

Начнется воспроизведение выбранного элемента.

Для выбора пиктограммы можно также воспользоваться кнопками с цифрами и ENTER.

## Использование Диск-навигатора с дисками MP3, WMA, MPEG-4 AAC, DivX®, WMV и JPEG

Диск-навигатор можно использоваться для просмотра и выбора файлов MP3, WMA, MPEG-4 AAC, DivX®, WMV и JPEG на дисках с данными.

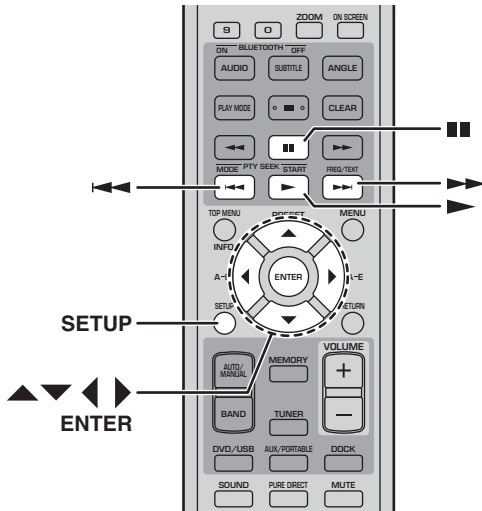

### 1 Нажмите SETUP.

На экране появится меню Setup (Установки).

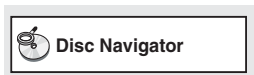

### 2 Выберите "Disc Navigator" (Диск-навигатор) и нажмите ENTER.

На экране появится Диск-навигатор.

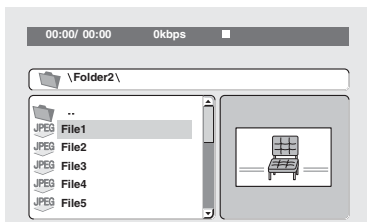

### 3 Воспользуйтесь кнопками управления курсором (▲/▼/◀/▶) для выбора требуемой дорожки, файла или каталога.

- Для перемещения по списку файлов и каталогов воспользуйтесь кнопками со стрелками вверх/вниз (▲/▼).
- При нажатии на кнопку со стрелкой влево (◀) происходит возврат на следующий уровень дерева каталогов. Можно также выбрать каталог в верхней части списка (...) и нажать ENTER.
- Для открытия выбранного каталога нажмите ENTER или кнопку со стрелкой вправо (▶). При выборе файла JPEG с изображением Диск-навигатор отобразит его пиктограмму.

### 4 Для воспроизведения требуемой дорожки, файла или каталога нажмите ENTER.

В случае выбора файла MP3, WMA, MPEG-4 AAC, DivX® или WMV воспроизведение начнется с этого файла и продолжится, пока не будет завершено воспроизведение всех файлов в текущем каталоге.

В случае выбора файла JPEG начнется слайд-шоу. Вначале будет показан выбранный файл, и слайд-шоу продолжится, пока не будут показаны все файлы в текущем каталоге.

### 5 Для выхода из меню Setup (Установки) нажмите SETUP.

#### Советы:

- Если диск содержит изображения JPEG и файлы с записью музыки (MP3, WMA, MPEG-4 AAC), Вы можете слушать музыку во время слайд-шоу. Включите воспроизведение музыки, как описано выше, а затем выберите файл с изображением JPEG и запустите слайд-шоу. Все файлы в текущем каталоге будут воспроизводиться с повтором. Кнопки Воспроизведение (▶), Пауза (■), Следующий (▶▶) и Предыдущий (◀◀) будут управлять слайд-шоу, а не воспроизведением музыки.
- Диск-навигатор воспроизводит только файлы в текущем каталоге. Для воспроизведения всех файлов на диске закройте Диск-навигатор и включите воспроизведение нажатием кнопки Воспроизведение (▶), см. "Просмотр слайд-шоу из файлов JPEG" на стр. 33.

## Просмотр информации о диске

Во время воспроизведения можно вывести на экран данные о заголовке, разделе, дорожке и другую информацию.

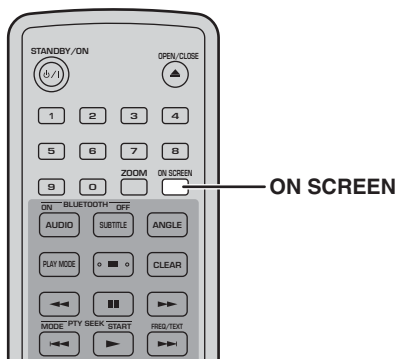

Нажимайте **ON SCREEN** несколько раз в процессе воспроизведения для вывода на экран требуемой информации.

Для удаления данных с экрана нажимайте **ON SCREEN** несколько раз, пока они не исчезнут.

На дисплее DRX-730 также выводится некоторая информация, например, оставшееся время проигрывания диска.

## Просмотр данных о формате аудиосигнала

В процессе воспроизведения можно вывести на дисплей данные о формате звукового сопровождения.

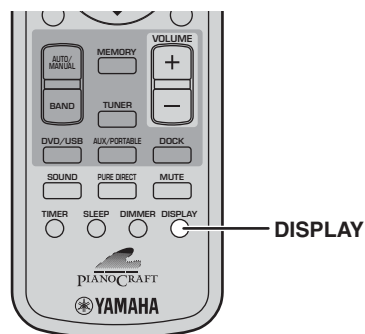

Во время воспроизведения нажмите **DISPLAY**. На дисплее отображается обозначение формата аудиосигнала.



Ниже перечислены возможные форматы аудиосигналов.

Обозначение на дисплее	Описание
<b>PCM</b>	PCM (диск DVD-Video)
<b>Dolby D</b>	Dolby Digital (диск DVD-Video)
<b>MPEG2</b>	MPEG2 (диск DVD-Video)
<b>DTS</b>	DTS (диск DVD-Video)
<b>CDDA</b>	Audio CD
<b>VCD</b>	Video CD
<b>SVCD</b>	Super video CD
<b>DTS CD</b>	DTS CD
<b>DATA DISC</b>	MP3, WMA, MPEG-4 AAC, DivX <sup>®</sup> , WMV или JPEG

**Примечание:**

- Данные о формате аудиосигнала можно вывести на дисплей только в случае, когда в качестве источника входного сигнала выбран DVD, и идет процесс воспроизведения.

# Глава 5: Использование тюнера

Данная глава описывает использование тюнера для прослушивания Ваших любимых радиостанций и записи их в память в качестве предварительных установок. Модели для Европы и России поддерживается система радиоданных, которая предоставляет дополнительные возможности.

## ■ Индикаторы тюнера на дисплее

Следующие индикаторы используются при настройке и записи предварительных установок радиостанций.

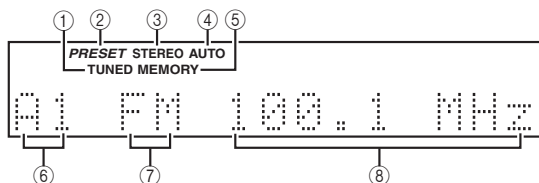

### ① TUNED

Включается при настройке на определенную станцию.

### ② PRESET

Включается при выборе предварительных установок радиостанций.

### ③ STEREO

Включается при прослушивании FM-станции в режиме стерео.

### ④ AUTO

Включается при выборе режима автоматической настройки. Выключается при выборе режима ручной настройки.

### ⑤ MEMORY

Включается при выполнении предварительной настройки на радиостанции.

### ⑥ Номер предварительной установки

Отображает номер предварительной установки.

### ⑦ Диапазон

Отображает диапазон (FM или AM).

### ⑧ Частота

Отображает частоту.

## Настройка на радиостанции

Настройка на радиостанции может осуществляться автоматически или вручную.

### Автоматическая настройка

В режиме Auto Tuning (Автоматическая настройка) DRX-730 осуществляет поиск радиостанций автоматически.

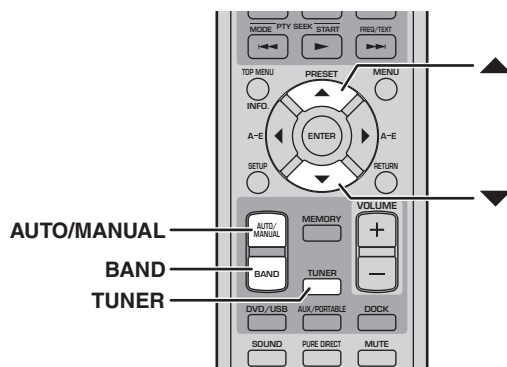

**1** Нажмите **TUNER** для выбора тюнера в качестве источника входного сигнала.

**2** Нажимайте **BAND** несколько раз для выбора FM или AM.



**3** Нажмите **AUTO/MANUAL** несколько раз для выбора режима автоматической настройки (включится индикатор **AUTO**).

В режиме Auto Tuning (Автоматическая настройка) светится индикатор **AUTO** на дисплее.

**4** Для поиска станций в направлении увеличения частот в диапазоне нажмите клавишу со стрелкой вверх (▲). Для поиска станций в направлении уменьшения частот в диапазоне нажмите клавишу со стрелкой вниз (▼).

Тюнер будет искать следующую доступную станцию. Как только станция будет найдена, включится индикатор **TUNED** на дисплее.

При настройке на стерео FM станцию включится индикатор **STEREO**. Если сигнал слабый, прием может быть в режиме моно.

#### Примечания:

- Если в режиме автоматической настройки тюнер не может найти некоторые станции с относительно слабым сигналом, попробуйте воспользоваться режимом ручной настройки.
- Если прием стерео FM сигнала сопровождается помехами, нажмите **AUTO/MANUAL** для выбора режима ручной настройки и прослушивания передачи в режиме моно.

## Ручная настройка

В режиме Manual Tuning (Ручной настройки) можно вручную осуществлять настройку на радиостанции.

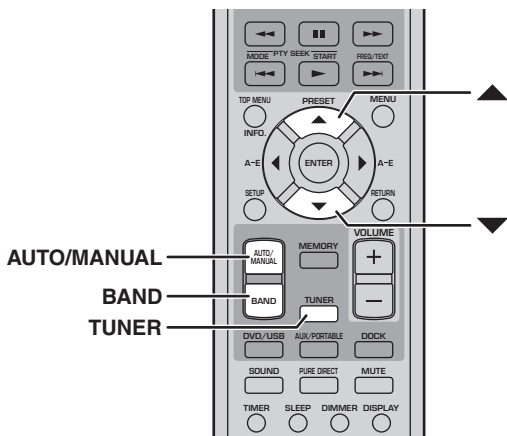

**1** Нажмите **TUNER** для выбора тюнера в качестве источника входного сигнала.

**2** Нажимайте **BAND** несколько раз для выбора FM или AM.



**3** Нажмите **AUTO/MANUAL** несколько раз для выбора режима ручной настройки (выключится индикатор AUTO).

В режиме Manual Tuning (Ручная настройка) не светится индикатор AUTO на дисплее.

**4** Для повышения значения частоты, на которой осуществляется поиск, нажмите кнопку со стрелкой вверх (▲). Для уменьшения значения частоты, на которой осуществляется поиск, нажмите кнопку со стрелкой вниз (▼).

При нажатии и удержании кнопки будет происходить непрерывное изменение частоты.

### Примечание:

- В режиме ручной настройки возможен прием только в режиме моно.

### ■ Изменение шага изменения частоты (Модели только для Азии и Тайваня)

В зависимости от частотного интервала между радиостанциями в Вашем регионе, может потребоваться изменить шаг изменения частоты при настройке.



**1** Переведите DRX-730 в дежурный режим.

**2** Удерживая нажатой кнопку **Останов** (□) на DRX-730, нажмите **STANDBY/ON**. Удерживайте нажатой кнопку **Останов** (□), пока на дисплее не появится “DVD - NO REQ.”.

**3** Нажмите **Останов** (□). На дисплее появится “TU - AM9/FM50” (установка по умолчанию).

**4** Несколько раз нажмите **Воспроизведение/Пауза** (▷/▯▯) для выбора шага изменения частоты, который используется в Вашем регионе: “TU - AM10/FM100” или “TU - AM9/FM50.”

- TU - AM10/FM100: AM 10 кГц/FM 100 кГц
- TU - AM9/FM50: AM 9 кГц/FM 50 кГц

**5** Нажмите **STANDBY/ON**.

Будет установлен шаг изменения частоты, а DRX-730 перейдет в дежурный режим. Нажмите еще раз кнопку **STANDBY/ON** для включения устройства.

## Использование предварительных настроек

Вы можете записать в память любимые радиостанции в качестве предварительных установок, чтобы впоследствии быстро выбирать требуемую. В память можно записать до 40 предварительных установок, которые организованы в 5 банков (A–E) по 8 станций (1–8) в каждом банке. Запись предварительных установок может осуществляться автоматически или вручную.

### Автоматическая запись предварительных установок

В автоматическом режиме DRX-730 записывает в память все настройки на радиостанции, работающие в Вашем регионе.

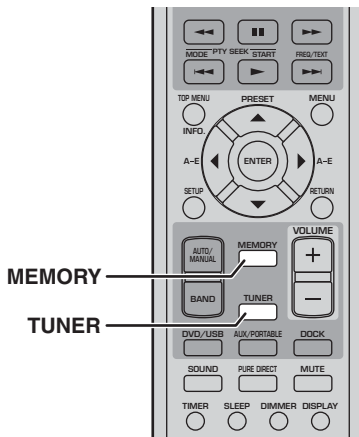

- 1 Нажмите **TUNER** для выбора тюнера в качестве источника входного сигнала.
- 2 Для включения процесса автоматической записи предварительных установок, нажмите **MEMORY** в течение 3 секунд. DRX-730 начинает поиск с наименьшей частоты FM и просматривает весь диапазон FM для нахождения работающих станций, записывая их одну за одной, начиная с номера предварительной установки A-1. После завершения поиска в диапазоне FM будет начат поиск в диапазоне AM и запись в память станций, после чего функция автоматической записи предварительных установок завершит работу.

#### Примечания:

- Автоматическая запись также прекратится, как только все возможные номера предварительных установок будут заняты, хотя, возможно, поиск еще не будет завершен.
- Автоматическая запись предварительных установок заменяет ранее выполненные предварительные установки.
- В моделях для Европы и России функция автоматической записи предварительных установок будет отбирать только FM станции, использующие систему радиоданных.

## Выполнение предварительных установок вручную

В режиме ручной записи предварительных установок Вы можете найти и записать желаемые станции вручную.

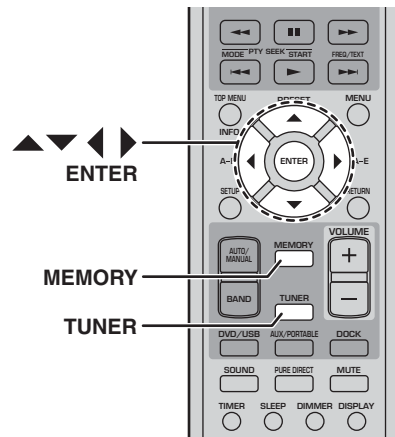

- 1 Нажмите **TUNER** для выбора тюнера в качестве источника входного сигнала.
- 2 Настройте приемник на станцию, которую хотите внести в число предварительных установок (см. 37).
- 3 Нажмите **MEMORY**. Индикатор MEMORY на дисплее начнет мигать.
- 4 Пока индикатор **MEMORY** мигает, воспользуйтесь кнопками со стрелками влево/вправо (◀/▶) для выбора банка установок (A–E), а кнопками со стрелками вверх/вниз (▲/▼) - для выбора номера предварительной установки. Если в течение 10 секунд не будет нажата ни одна из кнопок, процесс записи предварительных установок будет прекращен.
- 5 Для записи в память установки нажмите **MEMORY** или **ENTER**. Станция будет записана, а индикатор MEMORY на дисплее прекратит мигать. Повторяйте действия пп. 2 - 5 для того, чтобы сохранить другие радиостанции.

#### Примечания:

- Помимо данных о частоте и диапазоне (FM/AM) в память записывается информация о автоматической или ручной настройке.
- Для записи другой радиостанции повторите действия пп. 2 - 5. Предыдущие данные станции будут заменены новыми.

## Выбор предварительной установки

После записи станции в память можно настроиться на нее, просто выбрав соответствующую предварительную установку.

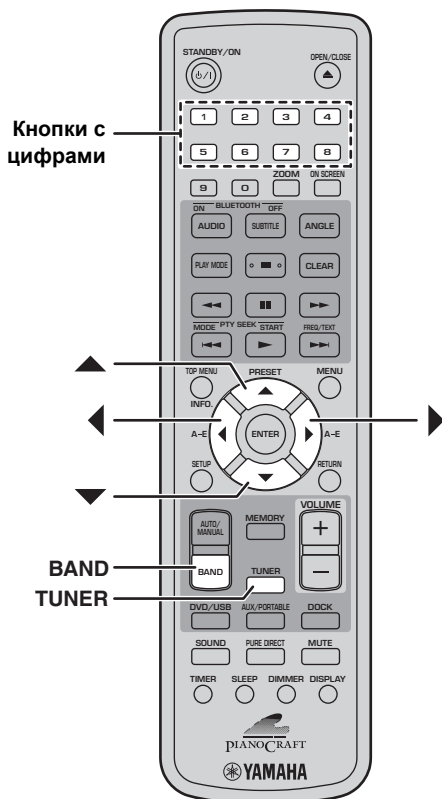

**1** Нажмите TUNER для выбора тюнера в качестве источника входного сигнала.

**2** Нажимайте BAND несколько раз для выбора "PRESET" (Предварительная установка).

Включится индикатор PRESET на дисплее.

**3** Воспользуйтесь кнопками со стрелками вверх/вниз (▲/▼) для выбора предварительной установки.

Можно также воспользоваться кнопками со стрелками влево/вправо (◀/▶) для выбора банка установок (A–E) и кнопками с цифрами от 1 до 8 для выбора номера предварительной установки.

## Система радиоданных (Только модели для Европы и России)

Система радиоданных позволяет передавать в FM радиосигналах текст и другую информацию, расширяя функциональные возможности радио. FM станции, использующие Систему радиоданных, находятся в некоторых странах Европы и в России.

DRX-730 поддерживает следующие типы информации Системы радиоданных: PS (Название станции), PTY (Тип программы), RT (Радиотекст) и CT (Время).

### ■ Индикаторы Системы радиоданных на дисплее

Следующие индикаторы используются для системы Системы радиоданных.

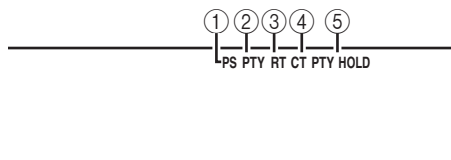

- ① **PS**  
Включается при получении информации о названии станции.
- ② **PTY**  
Включается при получении информации о типе программы.
- ③ **RT**  
Включается при получении радиотекста.
- ④ **CT**  
Включается при получении информации о времени.
- ⑤ **PTY HOLD**  
Включается в процессе поиска PTY.

## Вывод на дисплей данных Системы радиоданных

На дисплей можно вывести данные Системы радиоданных, передаваемые выбранной FM станцией.

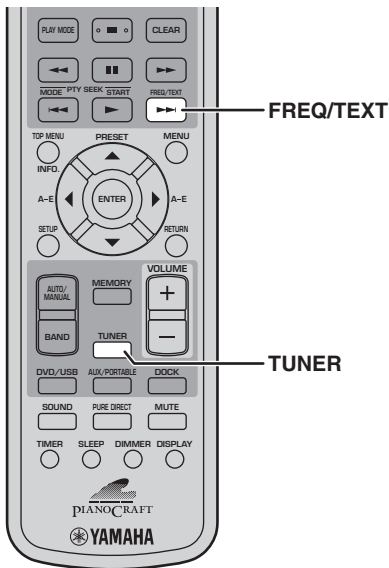

**1** Нажмите **TUNER** для выбора тюнера в качестве источника входного сигнала и выберите предварительную установку или выполните настройку на станцию, использующую Систему радиоданных.

**2** Нажмите **FREQ/TEXT** несколько раз для вывода на дисплей передаваемой информации Системы радиоданных.

Индикатор PS, PTY, RT или CT, соответствующий выбранной информации Системы радиоданных, мигает на дисплее в течение нескольких секунд.

Данные Системы радиоданных отображаются в следующем порядке:



\*Это обычное отображение значения частоты.

### ■ Данные Системы радиоданных

#### • PS (Название станции)

Отображение названия станции. После выбора предварительной установки или настройки на станцию, передающую данные PS, название станции появится на дисплее вскоре после отображения значения частоты.

#### • PTY (Тип программы)

Тип передаваемой в настоящее время программы, например, новости, спорт или музыка.

#### • RT (Радиотекст)

Отображение передаваемых станцией текстовых сообщений. Их длина составляет до 64 символов, и эти сообщения “прокручиваются” по дисплею. Не поддерживаемые символы будут заменяться знаком подчеркивания ( \_ ).

#### • CT (Время)

Отображение передаваемых станцией данных о времени.

#### Примечания:

- Не все FM станции передают все типы информации Системы радиоданных.
- Сообщение “WAIT” (Подождите) может появиться, если по какой-либо причине данные PTY, RT или CT не получены.
- Если сигнал станции, передающей данные Система радиоданных, слабый, DRX-730 может не принимать правильно информацию Системы радиоданных.



## Поиск предварительных установок FM по типам

С помощью функции поиска PTY Вы можете выполнить поиск станций по типу программы среди предварительных установок.

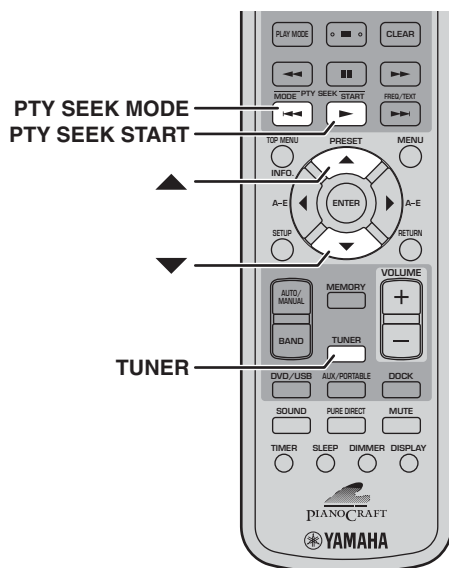

### ■ Типы программ PTY

Тип программы	Описание
<b>NEWS</b>	Новости
<b>AFFAIRS</b>	Текущие события
<b>INFO</b>	Общая информация
<b>SPORT</b>	Спорт
<b>EDUCATE</b>	Образование
<b>DRAMA</b>	Драма
<b>CULTURE</b>	Культура
<b>SCIENCE</b>	Наука
<b>VARIED</b>	Развлечения
<b>POP M</b>	Популярная музыка
<b>ROCK M</b>	Рок-музыка
<b>M.O.R. M</b>	Легкая музыка для тех, кто в пути
<b>LIGHT M</b>	Легкая классика
<b>CLASSICS</b>	Серьезная классика
<b>OTHER M</b>	Другая музыка

- 1** Нажмите **TUNER** для выбора тюнера в качестве источника входного сигнала.
- 2** Нажмите **PTY SEEK MODE**.
- 3** Воспользуйтесь кнопками со стрелками вверх/вниз (▲/▼) для выбора желаемого типа программы.  
Типы программ перечислены ниже.
- 4** Для запуска поиска PTY нажмите **PTY SEEK START**.

Включится индикатор PTY HOLD на дисплее. Начиная с предварительной установки A-1, DRX-730 будет искать станцию, передающую программу заданного типа. Если станция не будет найдена, DRX-730 вернется к приему станции, выбранной перед началом поиска.

## Установка часов с помощью Системы радиоданных

С помощью данных СТ (Время) DRX-730 может автоматически выполнить установку собственных часов. Вы можете включать или выключать эту функцию, но по умолчанию она включена.

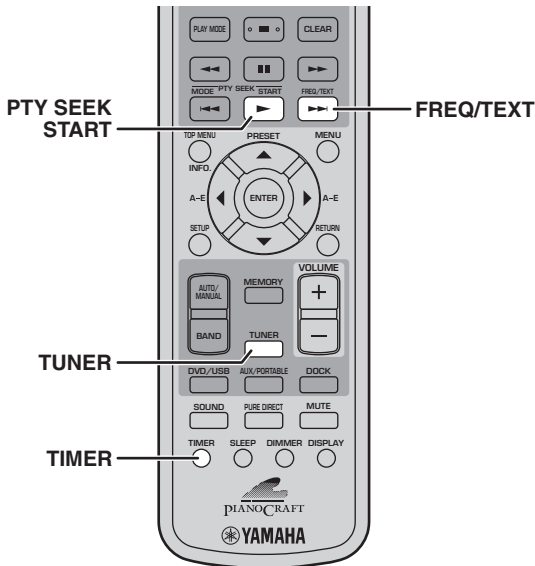

- 1 Нажмите **TUNER** для выбора тюнера в качестве источника входного сигнала.
- 2 Нажмите **TIMER** для вывода времени на дисплей.
- 3 Нажмите **FREQ/TEXT** для выбора "СТ→Clock".

СТ→Clock: ON

- 4 Нажмите **PTY SEEK START** несколько раз для выбора "ON" (ВКЛ) или "OFF" (ВЫКЛ).
- 5 Нажмите **FREQ/TEXT**.  
Установка завершена.

**Примечание:**

- Если установка часов DRX-730 еще не была выполнена, данные СТ будут использоваться для первой установки часов, независимо от выбранного варианта для данной функции.

## Система радиоданных и летнее время

С помощью данных СТ (Время) и местного времени DRX-730 может автоматически выполнить перевод собственных часов на летнее время или обратно. Вы можете включать или выключать эту функцию, но по умолчанию она включена.

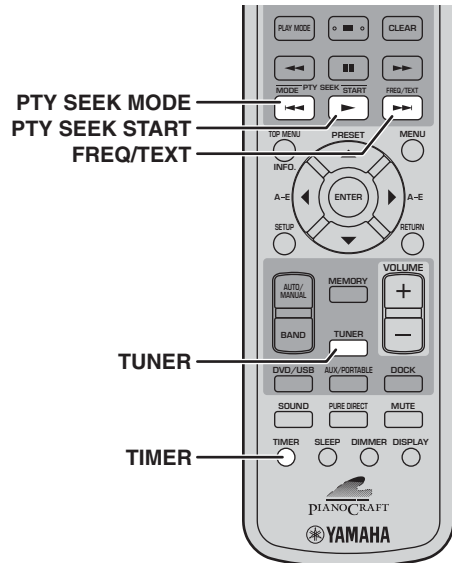

5

- 1 Нажмите **TUNER** для выбора тюнера в качестве источника входного сигнала.
- 2 Нажмите **TIMER** для вывода времени на дисплей.
- 3 Нажмите **FREQ/TEXT** для выбора "СТ→Clock".

СТ→Clock: ON

- 4 Нажмите **PTY SEEK MODE** несколько раз для выбора "Local→СТ".

Local→СТ: ON

- 5 Нажмите **PTY SEEK START** несколько раз для выбора "ON" (ВКЛ) или "OFF" (ВЫКЛ).
- 6 Нажмите **FREQ/TEXT**.  
Установка завершена.

# Глава 6: Использование таймера

Таймер DRX-730 можно запрограммировать для автоматического включения и выключения воспроизведения в заданное время. Вы можете, например, использовать DRX-730 в качестве будильника, который будет будить Вас звуками любимой радиостанции или музыки на диске.

Для использования таймера необходимо:

1. Выбрать источник входного сигнала.
2. Установить время включения.
3. Установить время выключения.
4. Включить таймер.

Порядок выполнения этих установок описан ниже.

## Примечания:

- Для программирования таймера необходимо установить часы DRX-730 (см. 21).
- Программирование таймера можно отменить в любое время, нажав TIMER.

## Выбор источника входного сигнала

Вы можете указать источник входного сигнала, который будет использоваться при включении DRX-730 по таймеру.

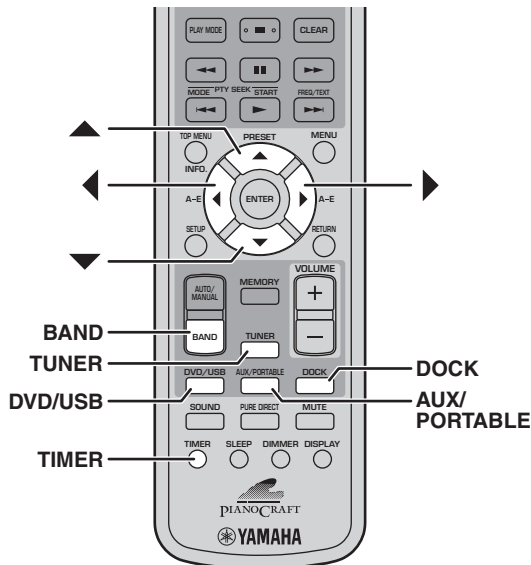

- 1 Нажмите **TIMER**, а затем воспользуйтесь кнопками со стрелками вверх/вниз (**▲/▼**) для выбора "Timer Input" (Ввод установки таймера)

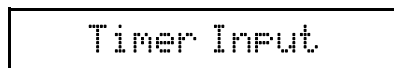

Индикатор **TIMER** начнет мигать.

- 2 Воспользуйтесь кнопками со стрелками влево/вправо (**◀/▶**) для выбора источника входного сигнала.



Выбор источников входного сигнала происходит в следующем порядке:



Для выбора источника входного сигнала можно также воспользоваться кнопками DVD/USB, AUX/PORTABLE, DOCK, TUNER и BAND на пульте ДУ или ручкой INPUT на устройстве DRX-730.

При выборе TUNER воспользуйтесь кнопками со стрелками вверх/вниз (**▲/▼**) для выбора предварительной установки.

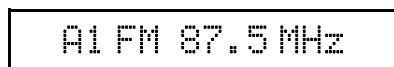

- 3 Нажмите **ENTER**.

При этом будет выбран источник входного сигнала, и на дисплее появится установка ON Time (Время включения) (см. 45).

## Примечание:

- Источник входного сигнала DOCK может использоваться для воспроизведения по таймеру записей с iPod, но не с устройства Bluetooth.

## Установка времени включения

Вы можете задать время, когда DRX-730 должен включиться и начать воспроизведение.

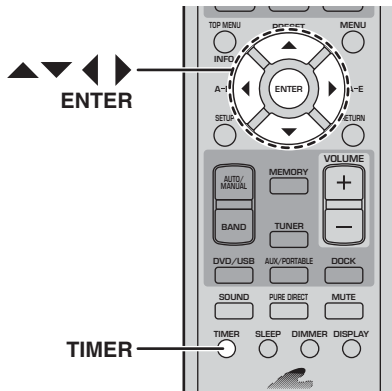

- 1 Нажмите **TIMER**, а затем воспользуйтесь кнопками со стрелками вверх/вниз (▲/▼) для выбора **"ON Time"** (Время включения). При появлении окна выбора предварительной установки нажмите **ENTER**.

ON Time

Индикатор **TIMER** начнет мигать, и через несколько секунд на дисплее появится **"ON 0:00"** (Время включения 0:00). (При использовании 12-часового формата отображения времени появится сообщение **"ON AM 12:00"**).

- 2 Нажмите **ENTER**.

На дисплее начнет мигать значение часов.

00:00

- 3 Установите значение часов с помощью кнопок со стрелками вверх/вниз (▲/▼).

- 4 Нажмите кнопку со стрелкой вправо (▶).

На дисплее начнет мигать значение минут.

00:00

- 5 Установите значение минут с помощью кнопок со стрелками вверх/вниз (▲/▼). При необходимости воспользуйтесь кнопками со стрелками влево/вправо (◀/▶) для переключения между установками часов и минут.

- 6 Нажмите **ENTER**.

При этом будет установлено время включения, и на дисплее появится установка **OFF Time** (Время выключения) (см. ниже).

## Установка времени выключения

Вы можете задать время, когда DRX-730 должен остановить воспроизведение и перейти в дежурный режим.

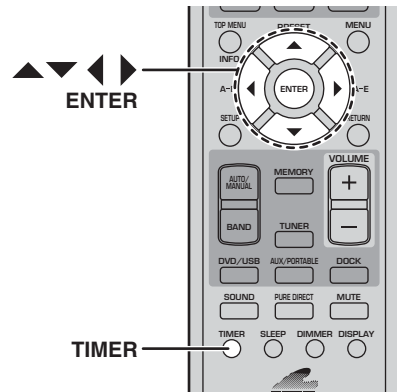

- 1 Нажмите **TIMER**, а затем воспользуйтесь кнопками со стрелками вверх/вниз (▲/▼) для выбора **"OFF Time"** (Время выключения). При появлении окна выбора предварительной установки нажмите **ENTER**.

OFF Time

Индикатор **TIMER** начнет мигать, и через несколько секунд на дисплее появится **"OFF hh:mm"** (Время выключения чч:мм). (При использовании 12-часового формата отображения времени появится сообщение **"OFF AM hh:mm"**). Первоначально время выключения задается как время через 1 час после установленного времени включения.

- 2 Нажмите **ENTER**.

На дисплее начнет мигать значение часов.

00:00

- 3 Установите значение часов с помощью кнопок со стрелками вверх/вниз (▲/▼).

- 4 Нажмите кнопку со стрелкой вправо (▶).

На дисплее начнет мигать значение минут.

00:00

- 5 Установите значение минут с помощью кнопок со стрелками вверх/вниз (▲/▼). При необходимости воспользуйтесь кнопками со стрелками влево/вправо (◀/▶) для переключения между установками часов и минут.

- 6 Нажмите **ENTER**.

При этом будет установлено время выключения, и на дисплее появится установка **Timer Set** (Включение/выключение таймера) (см. 46).

## Включение и выключение таймера

Вы можете включать или выключать таймер, но его установки останутся в памяти. Если Вы используете таймер как будильник, возможно, Вы захотите отключить его на выходные.

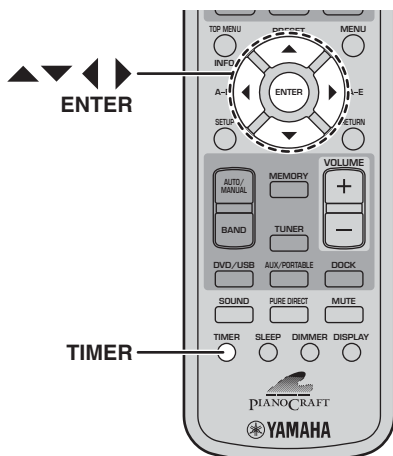

- 1 Нажмите **TIMER**, а затем воспользуйтесь кнопками со стрелками вверх/вниз (▲/▼) для выбора “Timer Set” (Включение/выключение таймера). При появлении окна выбора предварительной установки нажмите **ENTER**.

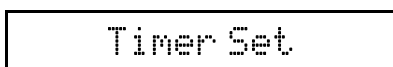

Через некоторое время на дисплее появится “Timer Set→OFF” (Выключить таймер) или “Timer Set→ON” (Включить таймер).

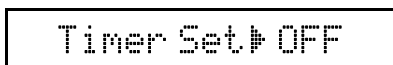

- 2 Воспользуйтесь кнопками со стрелками влево/вправо (◀/▶) для выбора “ON” (Включение) или “OFF” (Выключение).

- 3 Нажмите **ENTER**.

Если таймер включен, индикатор **TIMER** на дисплее будет светиться.

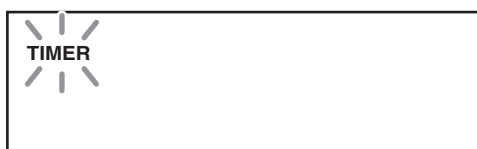

### Примечания:

- Если время включения и выключения задано, Вы можете включить или выключить таймер, нажав кнопку **TIMER**, когда DRX-730 находится в дежурном режиме.

- Если таймер включен, то при включении DRX-730 включится индикатор **TIMER** на дисплее. В дежурном режиме будет светиться светодиод **TIMER** на передней панели.
- Если таймер был запрограммирован и включен, а DRX-730 пребывает в дежурном режиме, в указанное время DRX-730 включится и начнет воспроизведение выбранного источника входного сигнала. В заданное время выключения воспроизведение будет остановлено, и DRX-730 вернется в дежурный режим.
- Если в заданное время включения DRX-730 уже включен, установки таймера не будут действовать. Аналогично, установки таймера не будут учитываться, если в заданное время выключения DRX-730 уже выключен.
- При выборе DVD в качестве источника входного сигнала не забудьте вставить диск в DRX-730. Аналогично, если в качестве источника входного сигнала выбран USB, убедитесь в том, что USB-накопитель подключен к DRX-730.
- При выборе AUX, PORTABLE или DOCK в качестве источника входного сигнала следует обратиться к руководству по эксплуатации подключенного компонента за дополнительной информации о его работе по таймеру.
- При одновременной установке таймеры выключения и времени выключения DRX-730 перейдет в дежурный режим в то время, которое наступит ранее.

# Глава 7: Воспроизведение записей с портативных устройств

В данной главе описан порядок воспроизведения записей с таких портативных устройств, как музыкальный плеер, iPod, USB-накопитель или Bluetooth-совместимый плеер или мобильный телефон.

## Воспроизведение записей с помощью музыкального плеера

Вы можете подключить плеер к разъему PORTABLE на передней панели DRX-730 и прослушивать музыку в высоком качестве через акустические системы DRX-730.

- 1 С помощью кабеля с миниразъемами (приобретается отдельно) соедините аудиовыход на музыкальном плеере с гнездом PORTABLE на передней панели DRX-730.

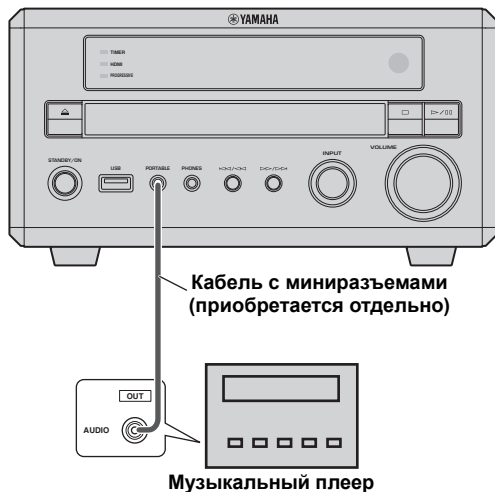

- 2 Нажимайте AUX/PORTABLE несколько раз для выбора PORTABLE в качестве источника входного сигнала.

- 3 Включите воспроизведение на плеере. Воспользуйтесь ручкой VOLUME на DRX-730 для регулировки громкости.

### Примечание:

- Если регулятор громкости на плеере установлен на минимальное значение, Вы можете ничего не услышать. В этом случае установите регулятор на подходящее значение.

## Воспроизведение записей на iPod

С помощью универсальной док-станции Yamaha iPod (YDS-10 или YDS-11), подключенной к разъему DOCK на DRX-730, Вы можете прослушивать записанную в iPod музыку в высоком качестве через акустические системы DRX-730. Для управления iPod можно использовать пульт ДУ DRX-730. Кроме того, в процессе воспроизведения DRX-730 будет подзаряжать аккумуляторы iPod. DRX-730 поддерживает 4-е поколение (Click Wheel) и более новые модели iPod, в том числе iPod classic, iPod nano, iPod mini и iPod touch. Более подробная информация о поддерживаемых моделях iPod и порядке установки приведена в руководстве по эксплуатации док-станции Yamaha.

### Примечания:

- Переведите DRX-730 в дежурный режим и отсоедините кабель питания от сети, прежде чем подключать или отсоединять док-станцию Yamaha.
- Перед использованием с DRX-730 убедитесь в том, что в iPod установлена последняя версия программного обеспечения. Более подробную информацию см. на веб-сайте Apple.

- 1 С помощью кабеля, входящего в комплект док-станции Yamaha, соедините док-станцию Yamaha с разъемом DOCK на задней панели DRX-730.

(Здесь изображена модель для Европы).

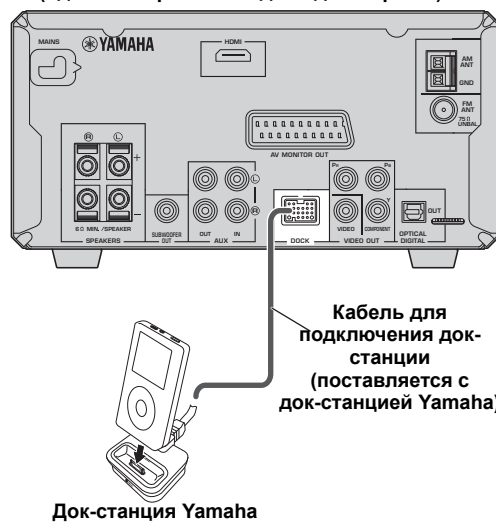

- 2 Нажмите STANDBY/ON (⏻/I) для включения DRX-730.

- 3 Установите iPod в док-станцию Yamaha. Включится индикатор DOCK на дисплее.

7

русский

**4 Нажмите DOCK для выбора DOCK в качестве источника входного сигнала.**

На дисплее появится сообщение "iPod connected" (iPod подключен).

**5 Воспользуйтесь пультом ДУ DRX-730 для воспроизведения музыки, записанной в iPod. (Направляйте пульт дистанционного управления на DRX-730, а не на iPod.)**

**■ Индикаторы iPod на дисплее**

Следующие индикаторы на дисплее DRX-730 используются при воспроизведении музыки, записанной в iPod. Индикаторы 2 - 9 работают только в режиме меню (см. ниже).

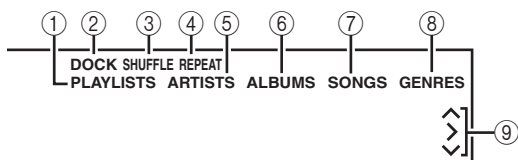

**① DOCK**

Включается при установке iPod в док-станцию Yamaha.

**② PLAYLISTS**

Включается при просмотре списков воспроизведения.

**③ SHUFFLE**

Включается при включении функции iPod воспроизведения в произвольном порядке.

**④ REPEAT**

Включается при включении функции iPod воспроизведения с повтором.

**⑤ ARTISTS**

Включается при просмотре исполнителей.

**⑥ ALBUMS**

Включается при просмотре альбомов.

**⑦ SONGS**

Включается при просмотре композиций.

**⑧ GENRES**

Включается при просмотре жанров.

**⑨ Курсоры (←/→)**

Указывают, какие кнопки управления курсором могут использоваться.

**■ Простой режим и режим меню**

Для управления iPod можно использовать один из двух режимов: *Simple mode* (Простой режим) или *Menu mode* (Режим меню).

- В простом режиме Вы используете пульт ДУ DRX-730 или средства управления iPod для управления iPod и его дисплей для просмотра меню.
- В режиме меню информация меню iPod выводится на дисплей DRX-730, и Вы используете пульт ДУ DRX-730 для управления iPod. Средства управления iPod не могут использоваться, а на его дисплей выводится логотип Yamaha.

Нажимайте INFO несколько раз для выбора простого режима или режима меню.

**■ Управление воспроизведением**

Перечисленные ниже кнопки пульта ДУ DRX-730 используются для управления воспроизведением записей с iPod.

Кнопка	Описание
Воспроизведение (▶)	Начало воспроизведения. В простом режиме работает как кнопка Воспроизведение/Пауза
Пауза (■)	Временная остановка воспроизведения. В простом режиме работает как кнопка Воспроизведение/Пауза
Останов (■)	Используется для останова воспроизведения
Перемотка вперед (▶▶)	Перемотка вперед
Обратная перемотка (◀◀)	Обратная перемотка
Следующий (▶▶▶)	Выбор следующей дорожки
Предыдущий (◀◀◀)	Переход на начало текущей дорожки. При повторном нажатии осуществляет переход к предыдущим дорожкам

**■ Навигация по меню**

Перечисленные ниже кнопки пульта ДУ DRX-730 используются для навигации по меню iPod.

Кнопка	Описание
INFO	Выбор простого режима или режима меню
Стрелка вверх (▲)	Перемещение по меню вверх
Стрелка вниз (▼)	Перемещение по меню вниз. При выведении на дисплей информации о дорожке нажимайте эту кнопку несколько раз для просмотра дополнительных сведений
Стрелка влево (◀)	Отображение следующего (верхнего) уровня меню. При выведении на дисплей информации о дорожке нажимайте эту кнопку для отображения меню
Стрелка вправо (▶)	Отображение следующего (нижнего) уровня меню. (Не может использоваться для включения воспроизведения)
ENTER	Отображение следующего (нижнего) уровня меню. При выборе композиции нажимайте эту кнопку, чтобы начать воспроизведение. При выборе установки (например, Shuffle (В произвольном порядке) или Repeat (Повтор)) нажимайте кнопку несколько раз для выбора варианта

**Примечания:**

- Аккумуляторы iPod будут подзаряжаться, пока DRX-730 включен. Подзарядка не происходит при переводе DRX-730 в дежурный режим.
- Записанные в iPod видео и изображения не могут воспроизводиться через DRX-730.
- В зависимости от модели iPod и версии его программного обеспечения часть функций iPod может работать не совсем корректно или не будет работать вообще.
- В режиме меню не поддерживаемые символы будут заменяться знаком подчеркивания (\_).
- Более подробная информация об использовании iPod приведена в руководстве по эксплуатации.

## Воспроизведение записей с USB-накопителя

Вы можете подключить USB-накопитель к порту USB на передней панели DRX-730 и прослушивать музыку (MP3, WMA, MPEG-4 AAC) в высоком качестве через акустические системы DRX-730. Также можно просматривать слайд-шоу из изображений JPEG.

### Примечания:

- Устройство распознает не все USB-накопители.
- Могут воспроизводиться только файлы MP3, WMA, MPEG-4 AAC и JPEG без защиты от записи (DRM).
- DRX-730 поддерживает USB-накопители, отформатированные с использованием файловой системы FAT16 или FAT32, в т.ч. USB флэш-память, цифровые аудиоплееры и USB жесткие диски. К DRX-730 нельзя напрямую подключать компьютер.
- Воспроизведение записей со всех USB-накопителей и способность подавать на них электропитание не гарантируется. Yamaha не несет ответственности за возможное (хотя и маловероятное) повреждение данных на USB-накопителе, подключенном к DRX-730.
- Для считывания данных с USB-накопителей большой емкости потребуется больше времени. Это может занять несколько минут.
- USB-концентраторы не поддерживаются.
- При выборе USB в качестве источника входного сигнала меню Setup (Установки) нельзя открыть.
- К порту USB можно подключать только USB-накопители.
- Если на дисплее появляется сообщение "USB ERROR" (Ошибка USB), это может означать, что DRX-730 не может подать достаточно электропитания для устройства с тем, чтобы оно правильно функционировало. Если устройство не является USB-накопителем, не используйте его с DRX-730. Если USB-накопитель имеет собственный адаптер питания, воспользуйтесь им для подачи питания в USB-накопитель, подключенный к устройству. Если USB-накопитель не имеет адаптера питания, не используйте его с DRX-730.

### 1 Нажимайте DVD/USB несколько раз для выбора USB в качестве источника входного сигнала.

Включите телевизор и выберите вход AV, к которому подключен DRX-730.

### 2 Подключите USB-накопитель к порту USB на передней панели DRX-730.

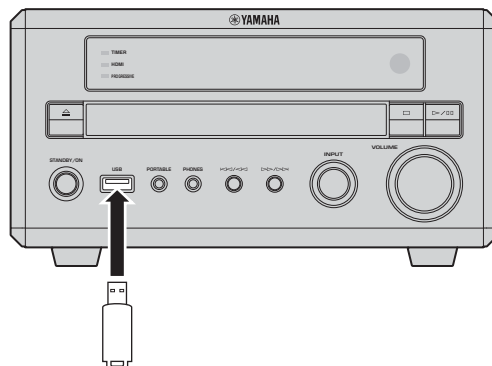

USB-накопитель

### 3 Нажмите MENU для вывода на дисплей Диск-навигатора и выберите дорожку, которую хотите прослушать. Можно также нажать Воспроизведение (▶) для проигрывания всех файлов, записанных на USB-накопителе.

### 4 Выберите дорожку, которую хотите прослушать, или нажмите Воспроизведение (▶), чтобы включить воспроизведение.

Начнется воспроизведение.

При загрузке диска с изображениями в формате JPEG начнется показ слайдов. Более подробную информацию см. в разделе "Просмотр слайд-шоу из файлов JPEG" на стр. 50.

### 5 Для останова воспроизведения нажмите Останов (■).

### 6 Перед отключением USB-накопителя выберите вначале другой источник входного сигнала.

## Средства управления воспроизведением

Большая часть функций воспроизведения дисков, описанный в разделе "Проигрывание дисков" на стр. 23, также относятся к USB-накопителям. В следующей таблице перечислены основные функции воспроизведения.

Кнопка	Описание
Воспроизведение (▶)	Начало воспроизведения
Пауза (■)	Временная остановка воспроизведения
Останов (■)	Останов воспроизведения
Перемотка вперед (▶▶)	Перемотка вперед
Обратная перемотка (◀◀)	Обратная перемотка
Следующий (▶▶▶)	Выбор следующей дорожки
Предыдущий (◀◀◀)	Переход на начало текущей дорожки. При повторном нажатии осуществляет переход к предыдущим дорожкам
MENU	Вывод на экран Диск-навигатора (см. 50)



## Просмотр слайд-шоу из файлов JPEG

Из записанных на USB-накопителе изображений JPEG можно создать слайд-шоу.

**Нажмите Воспроизведение (▶), чтобы начать просмотр слайд-шоу.**

В процессе слайд-шоу будут показаны все изображения во всех каталогах на USB-накопителе в алфавитном порядке, начиная с первого изображения в первом каталоге.

Изображения будут автоматически масштабироваться таким образом, чтобы они выводились на экран с наибольшим возможным размером.

Если USB-накопитель содержит изображения JPEG и файлы с записью музыки (MP3, WMA, MPEG-4 AAC), музыка будет проигрываться с повтором на протяжении всего слайд-шоу. Кнопки Пауза (■), Следующий (▶▶), Предыдущий (◀◀), Обратная перемотка (◀◀) и Перемотка вперед (▶▶) будут управлять воспроизведением музыки, а не показом слайдов.

В процессе слайд-шоу можно воспользоваться следующими кнопками.

Кнопка	Описание
Пауза (■)	Пауза слайд-шоу (или воспроизведения музыки, если устройство содержит файлы с записями музыки)
Следующий (▶▶)	Выбор следующего изображения (или дорожки, если устройство содержит файлы с записями музыки)
Предыдущий (◀◀)	Выбор предыдущего изображения (или дорожки, если устройство содержит файлы с записями музыки)
Курсор (▲/▼)/(◀/▶)	Пауза слайд-шоу, поворот и переворачивание текущего изображения. Для возврата в режим обычного слайд-шоу нажмите Воспроизведение (▶)
ZOOM	Пауза слайд-шоу и увеличение текущего изображения. Нажимайте последовательно для выбора коэффициента увеличения: 2, 4 или 1. Для возврата в режим обычного слайд-шоу нажмите Воспроизведение (▶)
MENU	Выход на экран Диск-навигатора (см. ниже)

### Примечания:

- Для загрузки больших изображений может потребоваться некоторое время, и они не сразу появятся на экране.
- На одном USB-накопителе, поддерживаемом DRX-730, может быть записано до 299 каталогов, каждый из которых может содержать до 648 файлов и подкаталогов.

## Использование Диск-навигатора с USB-накопителями

Диск-навигатор можно использоваться для просмотра и выбора файлов MP3, WMA, MPEG-4 AAC и JPEG на USB-накопителе.

### 1 Нажмите MENU.

На экране появится Диск-навигатор.

### 2 Воспользуйтесь кнопками управления курсором (▲/▼/◀/▶) для выбора требуемой дорожки, файла или каталога.

- Для перемещения по списку файлов и каталогов воспользуйтесь кнопками со стрелками вверх/вниз (▲/▼).
- При нажатии кнопку со стрелкой влево (◀) происходит возврат на следующий уровень дерева каталогов. Можно также выбрать каталог в верхней части списка (...) и нажать ENTER.
- Для открытия выбранного каталога нажмите ENTER или кнопку со стрелкой вправо (▶). При выборе файла JPEG с изображением Диск-навигатор отобразит его пиктограмму.

### 3 Для воспроизведения требуемой дорожки, файла или каталога нажмите ENTER.

В случае выбора файла MP3, WMA или MPEG-4 AAC, воспроизведение начнется с этого файла и продолжится, пока не будет завершено воспроизведение всех файлов в текущем каталоге.

В случае выбора файла JPEG начнется слайд-шоу. Вначале будет показан выбранный файл, и слайд-шоу продолжится, пока не будут показаны все файлы в текущем каталоге.

### Советы:

- Если USB-накопитель содержит изображения JPEG и файлы с записью музыки (MP3, WMA, MPEG-4 AAC), Вы можете слушать музыку во время слайд-шоу. Включите воспроизведение музыки, как описано выше, а затем выберите файл с изображением JPEG и запустите слайд-шоу. Все файлы в текущем каталоге будут воспроизводиться с повтором. Кнопки Воспроизведение (▶), Пауза (■), Следующий (▶▶) и Предыдущий (◀◀) будут управлять слайд-шоу, а не воспроизведением музыки.
- Диск-навигатор воспроизводит только файлы в текущем каталоге. Для воспроизведения всех файлов на USB-накопителе закройте Диск-навигатор и включите воспроизведение нажатием кнопки Воспроизведение (▶), см. "Просмотр слайд-шоу из файлов JPEG" выше.

### Примечание:

- Для некоторых цифровых музыкальных плееров названия файлов могут отображаться неправильно.

## Воспроизведение через Bluetooth

С помощью дополнительного беспроводного аудиоресивера Bluetooth Yamaha YBA-10, подключенного к разъему DOCK на DRX-730, Вы можете прослушивать записанную в устройстве Bluetooth (например, Bluetooth-совместимом музыкальном плеере или мобильном телефоне) музыку в высоком качестве через акустические системы DRX-730. Для управления воспроизведением музыки с устройства Bluetooth можно использовать пульт ДУ DRX-730.

### Примечания:

- Переведите DRX-730 в дежурный режим и отсоедините кабель питания от сети, прежде чем подключать или отсоединять Yamaha YBA-10.
- Обратитесь к руководству по эксплуатации Yamaha YBA-10 для получения дополнительной информации об использовании YBA-10.
- Более подробная информация об использовании устройства Bluetooth приведена в руководстве по эксплуатации.
- В зависимости от модели устройства Bluetooth и версии его программного обеспечения часть функций может работать не совсем корректно или не будет работать вообще.

### ■ Подготовка к использованию устройства Bluetooth

С помощью кабеля, входящего в комплект Yamaha YBA-10, соедините Yamaha YBA-10 с разъемом DOCK на задней панели DRX-730.

(Здесь изображена модель для Европы).

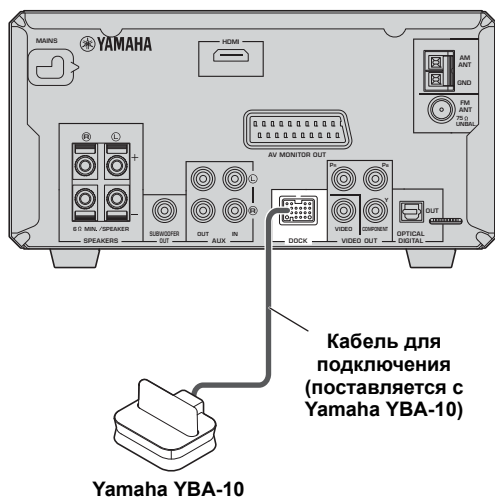

Кабель для подключения (поставляется с Yamaha YBA-10)

Yamaha YBA-10

### ■ Регистрация устройства Bluetooth

Перед использованием устройства Bluetooth с DRX-730 необходимо зарегистрировать его в Yamaha YBA-10.

**1** Нажмите **DOCK** для выбора **DOCK** в качестве источника входного сигнала.

**2** Включите устройство Bluetooth и убедитесь в том, что оно может быть обнаружено.

**3** Для запуска процесса регистрации нажмите и удерживайте кнопку **BLUETOOTH ON** в течение **3 секунд**.

Начнется поиск, индикатор DOCK будет мигать, а на дисплее появится сообщение "Searching..." (Идет поиск).

В ходе этой операции Yamaha YBA-10 осуществляет поиск совместимых устройств Bluetooth и регистрирует найденные. Регистрацию необходимо выполнять только при первом использовании устройства Bluetooth с Yamaha YBA-10 или в случае удаления данных регистрации. Обратитесь к руководству по эксплуатации Yamaha YBA-10 для получения дополнительной информации о регистрации устройств Bluetooth. Для отмены процесса регистрации нажмите **BLUETOOTH OFF**.

**4** Убедитесь в том, что устройство Bluetooth обнаружило Yamaha YBA-10.

Yamaha YBA-10 будет отображаться как "YBA-10 YAMAHA" (или аналогично) на дисплее устройства Bluetooth.

**5** Выберите Yamaha YBA-10 на устройстве Bluetooth, а затем введите код **"0000"**.

После завершения регистрации на дисплее появится сообщение "Completed" (Завершено).

### Примечание:

- Регистрация будет отменена, если в течение 8 минут не будет обнаружено совместимого устройства Bluetooth, в DRX-730 будет изменен источник входного сигнала или DRX-730 будет переведен в дежурный режим.

### ■ Подключение устройств Bluetooth

После регистрации устройства Bluetooth в Yamaha YBA-10 его можно подключать и прослушивать записанную в нем музыку.

**1** Нажмите **DOCK** для выбора **DOCK** в качестве источника входного сигнала.

**2** Нажмите **BLUETOOTH ON**.

Yamaha YBA-10 попытается соединиться с устройством Bluetooth, которое использовалось или регистрировалось в последний раз. На дисплее появится сообщение "Searching..." (Поиск).

После установления соединения на дисплее появится "BT connected" (Устройство Bluetooth подключено).

**3** Воспользуйтесь пультом ДУ DRX-730 или средствами управления устройства Bluetooth для управления воспроизведением записанной в нем музыки.

Для отключения устройства Bluetooth и перевода DRX-730 в режим необнаружения нажмите BLUETOOTH OFF. На дисплее отображается "Disconnected" (Отсоединено).

Для подключения другого устройства Bluetooth необходимо вначале отключить текущее устройство, а затем запустить процесс соединения с другим устройством Bluetooth.

**■ Управление воспроизведением**

Перечисленные ниже кнопки пульта ДУ DRX-730 используются для управления воспроизведением записей с устройства Bluetooth.

Направляйте пульт дистанционного управления на DRX-730, а не на устройство Bluetooth.

Кнопка	Описание
Воспроизведение (▶)	Начало воспроизведения <sup>1</sup>
Пауза (⏸)	Временная остановка воспроизведения <sup>1</sup>
Останов (■)	Останов воспроизведения
Следующий (▶▶)	Выбор следующей дорожки
Предыдущий (◀◀)	Переход на начало текущей дорожки. При повторном нажатии осуществляет переход к предыдущим дорожкам

1. В зависимости от особенностей устройства Bluetooth кнопки Воспроизведение и Пауза могут выполнять функции кнопок Воспроизведение/Пауза.

**Примечания:**

- Пульт ДУ DRX-730 может использоваться для управления только подключенным устройством Bluetooth.
- Даже в случае регистрации нескольких устройств Bluetooth Yamaha YBA-10 будет пытаться найти использовавшееся в последний раз устройство, а в случае неудачи не будет продолжать попытки соединения с другими устройствами.
- DRX-730 автоматически отключится от используемого в данный момент устройства Bluetooth в случае запуска процесса отсоединения на этом устройстве, невозможности поддержания связи с устройством из-за его расположения на слишком большом расстоянии или перевода DRX-730 в дежурный режим.
- При выборе другого источника входного сигнала в DRX-730 отсоединение от устройства Bluetooth не происходит.
- Yamaha YBA-10 поддерживает только плееры и мобильные телефоны Bluetooth, совместимые с A2DP или AVRCP.

- Bluetooth работает в диапазоне 10 метров (33 футов) при отсутствии препятствий. Убедитесь в отсутствии препятствий между Yamaha YBA-10 и устройством Bluetooth.

# Глава 8: Запись

Для записи и воспроизведения к DRX-730 можно подключить записывающий компонент, такой как CDR, MDR или кассетная дека.

- Диски и файлы с защитой от записи не могут быть записаны.

---

## 1 Подключите записывающий компонент к DRX-730.

Более подробное описание см. в разделе “Подключение рекордера (CDR, MDR и др.)” на стр. 14

---

## 2 Включите DRX-730 и записывающий компонент.

---

## 3 На DRX-730 выберите источник входного сигнала, который хотите записывать.

При выборе DVD в качестве источника входного сигнала установите диск, с которого желаете выполнить запись.

---

## 4 Включите процесс записи на записывающем компоненте.

---

## 5 Включите воспроизведение на DRX-730.

Для воспроизведения записи выберите AUX в качестве источника входного сигнала (см. 16).

Если в записывающем компоненте имеется оптический цифровой вход, его можно соединить с выходом OPTICAL DIGITAL OUT DRX-730 для осуществления цифровой записи.

### **Примечания:**

- Более подробная информация об использовании записывающего компонента приведена в руководстве по эксплуатации.
- Регулировка громкости, низких, высоких частот и баланса на DRX-730 не влияет на запись.
- Для предотвращения образования обратной связи по сигналу входной сигнал AUX не подается на выходы AUX OUT, поэтому Вы не сможете записать сигнал из источника, подключенного ко входу AUX IN.
- На выход OPTICAL DIGITAL OUT не подается сигнал от радиоприемника, разъемов DOCK, AUX IN и PORTABLE Для записи сигнала из этих источников соедините разъемы AUX OUT на DRX-730 с аналоговым аудиовходом записывающего компонента.
- В зависимости от сигнала источника на выход OPTICAL DIGITAL OUT DRX-730 может подаваться цифровой аудиосигнал в формате MPEG, Dolby Digital или DTS, который некоторые записывающие компоненты не смогут записать. В этом случае выполните установки для цифрового аудиовыхода таким образом, чтобы на выход подавался сигнал PCM (см. 56).

# Глава 9: Настройки изображения и звука

В этом разделе описаны меню Audio Settings (Настройка звука) и Video Adjust (Настройка видео).

## Меню Audio Settings (Настройка звука)

Эти установки влияют только на воспроизведение дисков.

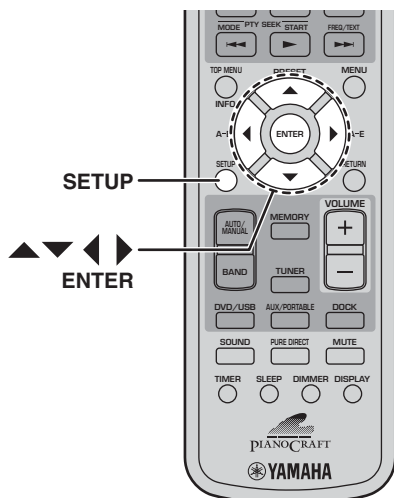

### 1 Нажмите **SETUP**.

На экране появится меню Setup (Установки).

### 2 Выберите “Audio Settings” (Настройка звука) и нажмите **ENTER**.

На экране появится меню Audio Settings (Настройка звука).

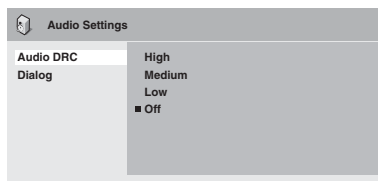

### 3 Воспользуйтесь кнопками управления курсором (▲/▼/◀/▶) и кнопкой **ENTER** для выбора и изменения установок.

Значения этих установок описаны ниже.

### 4 Для выхода из меню Setup (Установки) нажмите **SETUP**.

#### Примечание:

- Эффект от выполненных настроек звука будет зависеть от громкости, выбранной для акустических систем, телевизора и AV ресивера, а также других установок. Для каждой установки просмотрите список возможных вариантов и выберите тот, который обеспечит наилучшие результаты.

#### ■ **Audio DRC (Управление динамическим диапазоном аудиосигнала)**

Функция Audio DRC (Управление динамическим диапазоном аудиосигнала) делает громкие звуки тише, а тихие - громче, что идеально для просмотра фильмов вечером, когда Вы не хотите беспокоить других.

- High (Высокий), Medium (Средний), Low (Низкий уровень), Off (Выкл.) (по умолчанию).

#### Примечания:

- Функция Audio DRC работает только с источниками Dolby Digital.
- При использовании некоторых дисков эффект Audio DRC будет малым или вообще незаметным.
- Функция Audio DRC также относится к цифровым выходным сигналам, но только в случае установки On (Вкл.) для Digital Out (Цифровой выход) и установки Dolby Digital > PCM для Dolby Digital Out (Выход Dolby Digital). Более подробное описание установок для цифрового аудиовыхода см. 56.
- Функция Audio DRC также относится к выходному звуковому сигналу, подаваемому на выход HDMI, с указанными выше ограничениями.

#### ■ **Dialog (Диалог)**

При просмотре фильма или другого контента, записанного на диске DVD-Video, звук в центральном канале (в зависимости от формата аудио) может оказаться слишком тихим. Функция Dialog позволяет увеличить громкость диалогов.

- High (Высокий), Medium (Средний), Low (Низкий уровень), Off (Выкл.) (по умолчанию).

#### Примечания:

- В зависимости от контента источника применением функции Dialog может привести к искажению звука. В этом случае уровень окажется ниже.
- Функция Dialog также относится к цифровым выходным сигналам, преобразованным в 2-канальный сигнал PCM. Более подробное описание установок для цифрового аудиовыхода см. на стр. 56.
- Функция Dialog также относится к выходному звуковому сигналу, подаваемому на выход HDMI, с указанными выше ограничениями.

## Меню Video Adjust (Настройка видео)

Настройки видео влияют на изображение на экране телевизора.

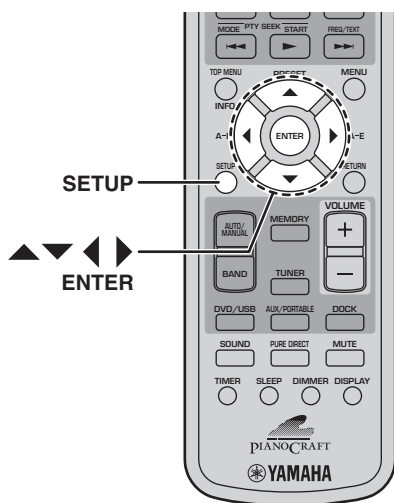

### 1 Выберите DVD в качестве источника входного сигнала, а затем нажмите SETUP.

На экране появится меню Setup (Установки).

#### Примечание:

- Меню Video Adjust (Настройка видео) доступно только в случае, когда в качестве источника входного сигнала выбран DVD.

### 2 Выберите "Video Adjust" (Настройка видео) и нажмите ENTER.

На экране появится меню Video Adjust (Настройка видео).

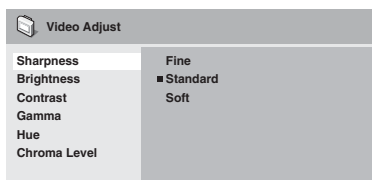

### 3 Воспользуйтесь кнопками управления курсором (▲/▼/◀/▶) и кнопкой ENTER для выбора и изменения установок.

Значения этих установок описаны ниже. Регулировки Brightness (Яркость), Contrast (Контраст), Hue (Оттенок) и Chroma Level (Цветовая насыщенность) выполняются с помощью кнопок со стрелками влево/вправо (◀/▶).

Brightness min |||..... max 0

### 4 Для выхода из меню Setup (Установки) нажмите SETUP.

#### ■ Sharpness (Резкость)

Регулировка резкости краев изображений.

- Fine (Резкие), Standard (Стандартные) (по умолчанию), Soft (Мягие).

#### ■ Brightness (Яркость)

Регулировка яркости изображения.

- –от 20 до +20 (по умолчанию: 0)

#### ■ Contrast (Контраст)

Регулировка контраста между самыми светлыми и самыми темными участками изображения.

- –от 16 до +16 (по умолчанию: 0)

#### ■ Gamma (Гамма-коррекция)

Регулировка темных участков изображения.

- High (Высокий), Medium (Средний), Low (Низкий уровень), Off (Выкл.) (по умолчанию).

#### ■ Hue (Оттенок)

Регулировка баланса между зеленым и красным.

- от зеленого 9 до красного 9 (по умолчанию: 0)

#### ■ Chroma Level (Цветовая насыщенность)

Регулировка насыщенности цвета.

- –от 9 до +9 (по умолчанию: 0)

#### Примечания:

- Эффект от выполненных настроек видео будет зависеть от контента источника и телевизора. В некоторых случаях результат может быть не очень заметным.
- Установка Sharpness (Резкость) не применяется к видеосигналу на выходе HDMI.

# Глава 10: Начальные установки

В данной главе описано меню Initial Settings (Начальные установки).

## Меню Initial Settings (Начальные установки)

Меню Initial Settings (Начальные установки) содержит установки цифрового аудиовыхода, видео, языка, дисплея и другие.

Если пункт меню отображается в сером цвете, это означает, что данную установку нельзя изменить. Начальные установки невозможно изменить в процессе воспроизведения диска. Необходимо вначале остановить воспроизведение.

- 1 Выберите DVD в качестве источника входного сигнала, а затем нажмите SETUP.** На экране появится меню Setup (Установки).

### Примечание:

- Меню Initial Settings (Начальные установки) доступно только в случае, когда в качестве источника входного сигнала выбран DVD.

- 2 Выберите “Initial Settings” (Начальные установки) и нажмите ENTER.** На экране появится меню Initial Settings (Начальные установки).

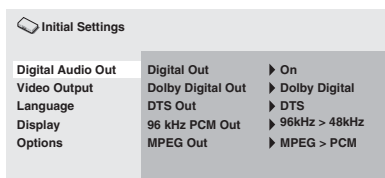

- 3 Воспользуйтесь кнопками управления курсором (▲/▼/◀/▶) и кнопкой ENTER для выбора и изменения установок.**

Значения этих установок описаны ниже.

### Примечания:

- Установки HDMI Resolution (Разрешение) и HDMI Color (Цвет) имеет смысл менять только в случае подключения HDMI-компонента к разъему HDMI.
- Установки Component Out (Компонентный выход) и AV Connector Out (Выход AV) (модель для Европы) не могут быть изменены в случае подключения HDMI-компонента к разъему HDMI.
- Установки Component Out (Компонентный выход) и AV Connector Out (Выход AV) (модель для Европы) могут быть автоматически изменены в зависимости от установок HDMI Resolution (Разрешение) и HDMI Color (Цвет).
- Если в пункте HDMI Audio (Аудиосигнал) выполнена установка On (Вкл.) (см. 13), или к разъему HDMI подключен компонент, доступной будет только установка Digital Out (Цифровой выход).
- Если в пункте HDMI Audio (Аудиосигнал) выполнена установка On (Вкл.) (см. 13), сигнал 96 кГц PCM будет субдискретизирован в сигнал 48 кГц, независимо от установки 96 kHz PCM Out (Выход 96 кГц PCM).

## Установки Digital Audio Out (Цифровой аудиовыход)

### ■ Digital Out (Цифровой выход)

Включает и выключает OPTICAL DIGITAL OUT.

- On (Вкл.) (по умолчанию):** Выход OPTICAL DIGITAL OUT включен.
- Off (Выкл.):** Выход OPTICAL DIGITAL OUT выключен.

### ■ Dolby Digital Out (Выход Dolby Digital)

Включает и выключает преобразование Dolby Digital в PCM. При соединении разъема OPTICAL DIGITAL OUT с AV ресивером/декодером, не поддерживающим Dolby Digital, выберите установку Dolby Digital > PCM.

- Dolby Digital (по умолчанию):** Сигналы Dolby Digital подаются на выход без изменения.
- Dolby Digital > PCM:** Сигналы Dolby Digital преобразуются и подаются на выход как 2-канальные PCM сигналы.

### ■ DTS Out (Выход DTS)

Включает и выключает преобразование DTS в PCM. При соединении разъема OPTICAL DIGITAL OUT с AV ресивером/декодером, не поддерживающим DTS, выберите установку DTS > PCM.

- DTS (по умолчанию):** Сигналы DTS подаются на выход без изменения.
- DTS > PCM:** Сигналы DTS преобразуются и подаются на выход как 2-канальные PCM сигналы.

### Примечания:

- Если AV ресивер/декодер не поддерживает DTS, но выбрана установка DTS, будет слышен шум.
- При выборе DTS > PCM следует также выбрать тип микширования DTS (см. “DTS Downmix (Микширование DTS)” на стр. 59).

### ■ 96 kHz PCM Out (Выход 96 кГц PCM)

Включает и выключает субдискретизацию сигналов 96 кГц. При соединении разъема OPTICAL DIGITAL OUT с AV ресивером/декодером, поддерживающим 96 кГц PCM, выберите установку 96 kHz.

- 96 kHz > 48 kHz (по умолчанию):** Цифровые аудиосигналы 96 кГц PCM субдискретизируются и подаются на выход с частотой дискретизации 48 кГц.
- 96 kHz:** Цифровые аудиосигналы 96 кГц PCM подаются на выход без изменения.

### ■ MPEG Out (Выход MPEG)

Включает и выключает преобразование MPEG в PCM. При соединении разъема OPTICAL DIGITAL OUT с AV ресивером/декодером, поддерживающим MPEG, выберите установку MPEG.

- MPEG:** Сигналы MPEG подаются на выход без изменения.
- MPEG > PCM (по умолчанию):** Сигналы MPEG преобразуются и подаются на выход как 2-канальные PCM сигналы.

## Установки Video Output (Видеовыход)

### ■ TV Screen (Телевизионный экран)

Выбор формата изображения с аналогового выхода и видеовыхода HDMI. Выберите вариант, соответствующий формату экрана Вашего телевизора.

- **4:3 (Почтовый ящик) (по умолчанию):** Выберите эту установку, если у Вас обычный телевизор с экраном 4:3. Широкоэкранные фильмы будут выводиться на экран с черными полосами сверху и внизу.
- **4:3 (Панорама и сканирование):** Выберите эту установку, если у Вас обычный телевизор с экраном 4:3. Широкоэкранные фильмы будут выводиться на экран с обрезкой по краям, таким образом, чтобы изображение поместилось на экране. Видео с дисков, не поддерживающих Pan & Scan (Панорама и сканирование) будет показано в формате 4:3 Letter Box (Почтовый ящик).
- **16:9 (Широкоэкранный):** Выберите эту установку, если у Вас телевизор с широким экраном.
- **16:9 (Сжатый):** Этот вариант можно выбрать только в случае, если телевизор подключен к разъему HDMI и в пункте HDMI Resolution (Разрешение) выполнена установка 1920 x 1080p, 1920 x 1080i или 1280 x 720p. Выберите эту установку для правильного отображения видео 4:3 на широкоэкранном телевизоре. По бокам изображения появятся черные полосы.

### ■ Component Out (Компонентный выход)

Выбор чересстрочной или прогрессивной развертки видеосигнала на выходе COMPONENT VIDEO OUT. Прогрессивная развертка обеспечивает более высокое качество изображения с меньшими помехами. Выберите прогрессивную развертку, если Ваш телевизор или проектор поддерживает ее. Более подробная информация приведена в руководстве по эксплуатации телевизора.

- **Interlace (Чересстрочная) (по умолчанию):** На выход COMPONENT VIDEO OUT подается видеосигнал с чересстрочной разверткой.
- **Progressive (Прогрессивная):** На выход COMPONENT VIDEO OUT подается видеосигнал с прогрессивной разверткой. При этом включится индикатор PROGRESSIVE на дисплее.

Для использования видеосигнала с прогрессивной разверткой выберите установку Progressive и нажмите ENTER. При появлении на экране сообщения о подтверждении выбора нажмите ENTER для подтверждения или RETURN для отмены.

#### Примечания:

- При переключении между чересстрочной и прогрессивной разверткой изображение на экране может пропадать.
- Если в пункте HDMI Resolution (Разрешение) выполнена установка 720 x 480i (NTSC) или 720 x 576i (PAL), в пункте Component Out (Компонентный выход) будет принудительно выбрана установка Interlace (Чересстрочная). При выборе другого значения разрешения, в пункте Component Out (Компонентный выход) будет принудительно выбрана установка Progressive (Прогрессивная).

- При ненамеренном выборе прогрессивной развертки в случае, когда телевизор ее не поддерживает, изображение может полностью исчезнуть с его экрана. В этом случае подключите DRX-730 к телевизору через разъемы для композитного видеосигнала и измените установку на Interlace (Чересстрочная), или сбросьте установки DRX-730 (см. 65).
- **ПОТРЕБИТЕЛЯМ СЛЕДУЕТ ЗНАТЬ О ТОМ, ЧТО НЕ ВСЕ ТЕЛЕВИЗОРЫ ВЫСОКОЙ ЧЕТКОСТИ ПОЛНОСТЬЮ СОВМЕСТИМЫ С ДАННЫМ ИЗДЕЛИЕМ, И НА ЭКРАНЕ МОГУТ ПОЯВЛЯТЬСЯ ДЕФЕКТЫ ИЗОБРАЖЕНИЯ. В СЛУЧАЕ ВОЗНИКНОВЕНИЯ ПРОБЛЕМ С ПРОГРЕССИВНОЙ 525-СТРОЧНОЙ РАЗВЕРТКОЙ РЕКОМЕНДУЕМ ВЫБРАТЬ ДЛЯ ВХОДНОГО СИГНАЛА УСТАНОВКУ "СТАНДАРТНАЯ ЧЕТКОСТЬ". ПРИ ВОЗНИКНОВЕНИИ ВОПРОСОВ О СОВМЕСТИМОСТИ ВАШЕГО ВИДЕОУСТРОЙСТВА С ДАННЫМ УСТРОЙСТВОМ ОБРАЩАЙТЕСЬ В НАШ ЦЕНТР ПОДДЕРЖКИ КЛИЕНТОВ.**

### ■ AV Connector Out (Выход AV) (модель для Европы)

Выбор выходного видеосигнала на разъеме AV MONITOR OUT: композитный или компонентный RGB сигнал.

Если разъем SCART в телевизоре поддерживает RGB, выберите RGB. Более подробная информация приведена в руководстве по эксплуатации телевизора. Для всех телевизоров можно выбирать установку Video (Видео).

- **Video (Видео) (по умолчанию):** На выход AV MONITOR OUT подается композитный видеосигнал.
- **RGB:** На выход AV MONITOR OUT подается компонентный видеосигнал RGB.

#### Примечания:

- При выборе RGB на выход COMPONENT VIDEO OUT не подается сигнал.
- При подключении компонента HDMI к разъему HDMI DRX-730 для AV Connector Out (Выход AV) будет принудительно выбрана установка Video (Видео).

### ■ HDMI Resolution (Разрешение)

Выбор разрешения видеосигнала на выходе HDMI.

- **1920 x 1080p:** Выберите, если Ваш телевизор поддерживает видеосигнал 1080p с прогрессивной разверткой.
- **1920 x 1080i:** Выберите, если Ваш телевизор поддерживает видеосигнал 1080i с чересстрочной разверткой.
- **1280 x 720p:** Выберите, если Ваш телевизор поддерживает видеосигнал 720p с прогрессивной разверткой.
- **720 x 480p (NTSC), 720 x 576p (PAL) (по умолчанию):** Выберите, если Ваш телевизор с HDMI поддерживает видеосигнал 480p или 576p с прогрессивной разверткой.
- **720 x 480i (NTSC), 720 x 576i (PAL):** Выберите, если Ваш телевизор с HDMI поддерживает видеосигнал 480i или 576i с чересстрочной разверткой.



Для изменения значения разрешения выберите требуемое, а затем нажмите ENTER. При появлении на экране сообщения о подтверждении выбора нажмите ENTER для подтверждения.

**Примечания:**

- При изменении разрешения возможно пропадание изображения и появление его через некоторое время.

• **Сброс установок HDMI**

Если изображение не появляется после изменения значения разрешения, выполните приведенные ниже действия для возврата к разрешению по умолчанию: 720 x 480p (NTSC), 720 x 576p (PAL).

---

**1 Переведите DRX-730 в дежурный режим.**

**2 Удерживая нажатой кнопку Останов (□) на DRX-730, нажмите STANDBY/ON.**

Удерживайте нажатой кнопку Останов (□), пока на дисплее не появится “DVD - NO REQ.”.

---

**3 Несколько раз нажмите Воспроизведение/Пауза (▷/⏸) для выбора “HDMI CLEAR”.**

Если Вы передумали, выберите “DVD - NO REQ.”.

---

**4 Нажмите STANDBY/ON.**

Значение HDMI Resolution (Разрешение) будет сброшено к установке по умолчанию, и DRX-730 перейдет в дежурный режим. Нажмите еще раз кнопку STANDBY/ON для включения устройства. Для установки HDMI Audio (Звуковой сигнал через разъем HDMI) (стр. 13) будет выбрано значение Off (Выкл.).

■ **HDMI Color (Цвет)**

Выбор цвета для сигнала на выходе HDMI.

- **Full range RGB (Полный RGB):** Яркие белые участки и густой черный цвет.
- **RGB:** Выберите эту установку, если белые и черные участки слишком выделяются с случае установки Full range RGB (Полный RGB).
- **Component (Компонентный):** Стандартный формат компонентного видеосигнала, используемый в HDMI-компонентах.

Установка по умолчанию зависит от подключенного HDMI-компонента.

## Выбор языка

В пункте *Other Languages* (Другие языки) установок Audio Language (Язык звукового сопровождения), Subtitle Language (Язык субтитров) и DVD Menu Lang. (Язык меню DVD) можно также задать язык, используя 2-буквенные сокращенные обозначения или 4-значные коды, указанные на стр. 66.

---

**1 Выберите “Other Languages” (Другие языки) и нажмите ENTER.**

---

**2 Воспользуйтесь кнопками со стрелками влево/вправо (◀/▶) для выбора языка по его сокращенному обозначению.**

Для некоторых языков отображается только цифровой код.

- Для выбора языка по 4-значному коду воспользуйтесь кнопками со стрелками вверх/вниз (▲/▼) или кнопками с цифрами для ввода требуемого кода, после чего нажмите ENTER.

■ **Audio Language (Язык звукового сопровождения)**

Выбор используемой по умолчанию установки языка звукового сопровождения для дисков DVD-Video.

- **English (Английский) (по умолчанию):** Используется английский язык звукового сопровождения (при наличии).
- **Languages (Языки):** Используется выбранный язык (при наличии). (Доступные языки зависят от места приобретения DRX-730).
- **Other Languages (Другие языки):** Воспользуйтесь сокращенными обозначениями и кодами языков, приведенными на стр. 66, для выбора языков, не указанных выше.

**Примечания:**

- Для некоторых дисков DVD-Video язык звукового сопровождения задается диском независимо от данной установки.
- Для некоторых дисков DVD-Video язык звукового сопровождения можно выбрать из меню. В этом случае нажмите MENU для отображения меню диска и выберите в нем язык звукового сопровождения.

■ **Subtitle Language (Язык субтитров)**

Выбор используемой по умолчанию установки языка субтитров для дисков DVD-Video.

- **English (Английский) (по умолчанию):** Используется английский язык субтитров (при наличии).
- **Languages (Языки):** Используется выбранный язык субтитров (при наличии). (Доступные языки зависят от места приобретения DRX-730).
- **Other Languages (Другие языки):** Воспользуйтесь сокращенными обозначениями и кодами языков, приведенными на стр. 66, для выбора языков, не указанных выше.

**Примечания:**

- Для некоторых дисков DVD-Video язык субтитров задается диском независимо от данной установки.
- Для некоторых дисков DVD-Video язык субтитров можно выбрать из меню. В этом случае нажмите MENU для отображения меню диска и выберите в нем язык субтитров.
- Установка Subtitle Language (Язык субтитров) также относится к дискам DivX<sup>®</sup>, использующим внешние файлы с субтитрами (см. “O DivX<sup>®</sup>” на стр. 62).

**■ DVD Menu Lang. (Язык меню DVD)**

Выбор используемой по умолчанию установки языка меню для дисков DVD-Video и некоторых дисков DivX®.

- **w/Subtitle Lang. (Язык субтитров) (по умолчанию):** Для меню используется выбранный язык субтитров (при наличии).
- **Languages (Языки):** Используется выбранный язык меню (при наличии). (Доступные языки зависят от места приобретения DRX-730).
- **Other Languages (Другие языки):** Воспользуйтесь сокращенными обозначениями и кодами языков, приведенными на стр. 66, для выбора языков, не указанных выше.

**■ Subtitle Display (Отображение субтитров)**

Установка определяет, будут ли субтитры на диске DVD-Video выводиться на экран по умолчанию.

- **On (Вкл.) (по умолчанию):** Субтитры выводятся на экран по умолчанию (при наличии).
- **Off (Выкл.):** Субтитры по умолчанию не отображаются на экране.

**Примечание:**

- Для некоторых дисков DVD-Video отображение субтитров задается диском независимо от данной установки.

**Установки Display (Экран)****■ OSD Language (Язык экранного меню)**

Выбор языка экранного меню.

- **English (Английский) (по умолчанию):** Экранное меню на английском языке.
- **Language (Язык):** Доступные языки зависят от места приобретения DRX-730.

**■ Angle Indicator (Индикатор угла камеры)**

Установка определяет, будет ли пиктограмма камеры (📷) отображаться на экране при воспроизведении диска DVD-Video с виде, записанным под разными углами расположения камеры.

- **On (Вкл.) (по умолчанию):** Пиктограмма отображается.
- **Off (Выкл.):** Пиктограмма не отображается.

**Установки Option (Варианты)****■ Parental Lock (Родительский контроль)**

См. "Parental Lock (Родительский контроль)" ниже.

**■ DTS Downmix (Микширование DTS)**

Определяет микширование многоканального аудиосигнала DTS при выборе в пункте DTS Out (см. 56) установки DTS > PCM. Выберите Lt/Rt, если AV ресивер/декодер поддерживает Dolby Pro Logic, но не DTS, и подключен к выходу OPTICAL DIGITAL OUT.

- **STEREO (Стерео) (по умолчанию):** Многоканальный DTS преобразуется в 2-канальный стереосигнал.
- **Lt/Rt:** Многоканальный DTS преобразуется в матрично-кодированный объемный звук, совместимы с матричными декодерами Dolby surround.

**■ DivX(R) VOD**

См. "DivX® VOD" на стр. 60.

**Parental Lock (Родительский контроль)**

Некоторые диски DVD-Video содержат материал, не подходящий для просмотра детьми, поэтому для ограничения просмотра можно воспользоваться системой *родительского контроля*. (Более подробная информация приведена на упаковке диска). Для DRX-730 можно выполнить установку, при которой диски, требующие высокого уровня родительского контроля, будут воспроизводиться только после ввода пароля. В системе предусмотрено восемь уровней родительского контроля.

Кроме того, некоторые диски DVD-Video используют код страны или региона для блокирования неподходящего материала на основании установки страны или региона в DRX-730.

Для использования функции родительского контроля необходимо вначале ввести пароль, задать уровень родительского контроля и указать страну или регион. По умолчанию пароль не установлен.

- **Password (Пароль):** Используется для установки пароля.
- **Level Change (Изменение уровня):** Используется для установки уровня родительского контроля.
- **Country Code (Код страны):** Используется для указания страны или региона.

**■ Установка пароля**

Перед изменением установок Level Change (Изменение уровня) и Country Code (Код страны) необходимо задать пароль.

**1 Выберите "Password" (Пароль) и нажмите ENTER.****2 С помощью кнопок с цифрами введите 4-значный пароль.**

Вместо цифр на экране отображаются "звездочки" (\*).

**3 Нажмите ENTER, чтобы установить пароль. Пароль установлен.****Примечания:**

- Рекомендуем записать пароль. Если Вы забудете его, придется сбрасывать установки DRX-730 (на стр. 65) и задавать новый пароль.
- При задании пароля и уровня родительского контроля попытка воспроизвести диск с уровнем, превышающим заданный уровень родительского контроля, приведет к появлению приглашения на ввод пароля. Воспроизведение станет возможным только после ввода правильного пароля.
- Вместо полной блокировки воспроизведения в некоторых дисках DVD-Video предусмотрена функция пропуска неподходящих сцен.
- Не все диски DVD-Video поддерживают функцию родительского контроля. Такие диски будут воспроизводиться независимо от установленного уровня родительского контроля.

### ■ Изменение пароля

Чтобы изменить пароль, потребуется ввести старый пароль.

**1 Выберите “Password” (Пароль) и нажмите ENTER.**

**2 Воспользуйтесь кнопками с цифрами для ввода старого пароля, а затем нажмите ENTER.**

**3 Введите новый пароль и нажмите ENTER.**  
Новый пароль будет установлен.

■ **Установка уровня родительского контроля**  
Более высокий уровень соответствует дискам с неподходящими сценами; более низкий уровень соответствует дискам со сценами, которые могут смотреть практически все. Для ограничения воспроизведения дисков, например, с уровнем 4 или выше, выполните в DRX-730 установку 3.

**1 Выберите “Level Change” (Изменение уровня) и нажмите ENTER.**

**2 Воспользуйтесь кнопками с цифрами для ввода пароля, а затем нажмите ENTER.**

**3 Воспользуйтесь кнопками со стрелками влево/вправо (◀/▶) для выбора уровня родительского контроля и нажмите ENTER.**  
Уровень родительского контроля установлен.

### ■ Указание страны или региона

Вы можете указать страну или регион с помощью 2-буквенного сокращенного обозначения или 4-значного кода, указанного в списке на стр. 66

**1 Выберите “Country Code” (Код страны) и нажмите ENTER.**

**2 Воспользуйтесь кнопками с цифрами для ввода пароля, а затем нажмите ENTER.**

**3 Воспользуйтесь кнопками со стрелками влево/вправо (▲/▼) для выбора страны или региона по сокращенному обозначению, а затем нажмите ENTER.**

- Для выбора страны или региона по 4-значному коду воспользуйтесь кнопками со стрелками вверх/вниз (▲/▼) или кнопками с цифрами для ввода требуемого кода, после чего нажмите ENTER.

Установка страны или региона завершена.

#### Примечание:

- Новая установка страны или региона начнет действовать при следующей загрузке диска. Если диск уже установлен, необходимо извлечь его и загрузить вновь, чтобы новая установка начала действовать.

## DivX® VOD

Для воспроизведения файлов DivX® VOD (Видео по заказу) на DRX-730, возможно, потребуется предоставить регистрационный код DivX® VOD провайдеру DivX® VOD. В этом случае используйте регистрационный код DivX® VOD, отображаемый в установке Display (Отображение).

- **Display (Отображение):** Отображение регистрационного кода DivX® VOD.

### ■ Просмотр регистрационного кода DivX® VOD

**1 Нажмите SETUP.**

На экране появится меню Setup (Установки).

**2 Выберите “Initial Settings” (Начальные установки) и нажмите ENTER.**

На экране появится меню Initial Settings (Начальные установки).

**3 Выберите “Options” (Варианты), затем “DivX(R) VOD” и “Display” (Отображение). Нажмите ENTER.**

На экране появится регистрационный код DivX® VOD.

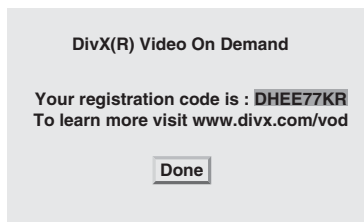

#### Примечания:

- В файлах DivX® VOD используется защита DRM (Управление правами на цифровые материалы), поэтому они могут воспроизводиться только на зарегистрированных проигрывателях.
- При попытке воспроизвести файл DivX® VOD без разрешения на воспроизведение на DRX-730 появится сообщение “Authorization Error” (Ошибка авторизации), и воспроизведение будет невозможным.
- Некоторые файлы DivX® VOD можно воспроизводить ограниченное число раз. При воспроизведении такого файла на DRX-730 остающееся количество воспроизведений отображается на экране. При попытке воспроизвести файл с исчерпанным лимитом воспроизведения на экране появится сообщение “Rental Expired” (Прокат завершен), и воспроизведение будет невозможным. Для файлов DivX® VOD без ограничения количества просмотров на экран не выводится количество оставшихся просмотров, и Вы можете воспроизводить их любое число раз.

# Приложение

## Поддерживаемые диски и форматы

DRX-730 может воспроизводить диски со следующими логотипами:



### Примечания:

- Также поддерживаются диски Kodak Picture CD.
- Логотип FUJICOLOR CD COMPATIBLE является товарным знаком Fuji Photo Film Co. Ltd.
- Логотип DVD является товарным знаком DVD Format/Logo Licensing Corporation.
- Некоторые записываемые диски CD и DVD могут не воспроизводиться из-за характеристик диска, наличия на поверхности царапин, пыли, грязи, конденсации влаги на диске или линзах устройства считывания и т.д. Более подробная информация приведена в разделе "Совместимость с записываемыми дисками" ниже.

## Компакт диски с управлением копированием

DRX-730 соответствует стандарту Audio CD. Возможность использования и качество звучания дисков, не соответствующих этому стандарту, не гарантируется.

## Двусторонние диски DualDisc

DualDisc - это двусторонний диск со слоем DVD для видео на одной стороне и слоем CD - на другой. Сторона CD может проигрываться на обычном проигрывателе компакт-дисков.

DRX-730 может воспроизводить записи со стороны DVD дисков DualDisc.

Поскольку слой CD не соответствует стандарту Audio CD, некоторые диски DualDisc проигрываться не будут.

Для получения дополнительной информации о стандарте DualDisc обратитесь к изготовителю диска или торгующей ими компании.

## Совместимость с записываемыми дисками

### ■ CD-R/RW

- DRX-730 совместим с дисками CD-R/RW, записанными в следующих форматах: Audio CD, VCD, SVCD и ISO 9660 (CD-ROM).
- Для дисков ISO 9660 следует использовать файловую систему ISO 9660 Уровень 1 или Уровень 2 CD-ROM или файловые системы с расширенными возможностями Joliet или Romeo.
- Диски с многосеансовой записью не поддерживаются.
- Устройство не может воспроизводить нефинализированные диски. Более подробная информация о финализации диска приведена в руководстве по эксплуатации рекордера.
- Некоторые диски не смогут быть проиграны, а при воспроизведении некоторых будет слышен шум, или звуковой сигнал будет искажен. Это связано с особенностями диска и не является неисправностью.

### ■ DVD-R/RW/R DL

- DRX-730 совместим с дисками DVD-R/RW и DVD+R DL (двухслойные), записанными в следующих форматах: DVD-Video, режим VR (Режим видеозаписи) и UDF Bridge DVD-ROM.
- При проигрывании записи, которую редактировали на DVD-рекордере (удаляли некоторые сцены и т.п.), в точках редактирования возможно кратковременное исчезновение изображения. Это не является неисправностью.
- Диски с многосеансовой записью не поддерживаются.
- Устройство не может воспроизводить нефинализированные диски. Более подробная информация о финализации диска приведена в руководстве по эксплуатации рекордера.
- Некоторые диски не смогут быть проиграны, а при воспроизведении некоторых будет слышен шум, или звуковой сигнал будет искажен. Это связано с особенностями диска и не является неисправностью.

## ■ DVD+R/RW/DL

- DRX-730 совместим с дисками DVD+R/RW и DVD+R DL (двухслойные), записанными в формате DVD-Video.
- При воспроизведении дисков, которые ранее редактировались, возможно несоответствие изображения на экране результатам редактирования.
- Диски с многосекансовой записью не поддерживаются.
- Устройство не может воспроизводить нефинализированные диски. Более подробная информация о финализации диска приведена в руководстве по эксплуатации рекордера.
- Некоторые диски не смогут быть проиграны, а при воспроизведении некоторых будет слышен шум, или звуковой сигнал будет искажен. Это связано с особенностями диска и не является неисправностью.

## Диски, записанные на компьютере

- Воспроизведение записанных на компьютере дисков может оказаться невозможным из-за установок программного обеспечения записи на диск или конфигурации компьютера.
- При записи дисков выбирайте правильный формат. Более подробная информация приведена в руководстве по использованию программного обеспечения для записи дисков.
- Не поддерживаются диски с пакетной записью.

## Файлы MP3, WMA и MPEG-4 AAC

- DRX-730 может воспроизводить звуковые файлы следующих форматов: MP3 (MPEG-1 Audio Layer 3), WMA (Windows Media Audio) и MPEG-4 AAC.
- DRX-730 может воспроизводить файлы MP3, WMA и MPEG-4 AAC, записанные на дисках CD-R/RW и USB-накопителях.
- Поддерживаются следующие значения частоты дискретизации: 32 кГц, 44,1 кГц и 48 кГц.
- Для файлов MP3 и WMA рекомендуем использовать скорость передачи данных (битрейт) выше 128 кб/с.
- Для файлов MPEG-4 AAC поддерживается скорость передачи данных от 16 до 320 кб/с.
- Переменные скорости передачи данных (VBR) для файлов MP3, WMA и MPEG-4 AAC не поддерживаются.
- Кодирование “без потерь” WMA Lossless не поддерживается.
- Проигрывание файлов с DRM (Управление правами на цифровые материалы) не является возможным.
- Устройство распознает только файлы MP3, WMA и MPEG-4 AAC с расширением .mp3/.MP3, .wma/.WMA или .m4a, соответственно.
- На диске может быть записано до 299 каталогов, каждый из которых может содержать до 648 файлов и подкаталогов. Однако, в зависимости от структуры каталогов, не все каталоги и файлы будут распознаваться и воспроизводиться.

## Файлы JPEG

- DRX-730 может выводить на экран изображения, записанные на дисках следующих форматов: Fuji Color CD, Kodak Picture CD. DRX-730 также может выводить на экран изображения файлов JPEG, записанных на дисках CD-R/RW и USB-накопителях. Некоторые изображения на дисках могут не выводиться на экран в связи с особенностями способа их записи и другими факторами.
- Поддерживаются файлы JPEG с базовым уровнем и файлы JPEG Exif 2.2 с разрешением до 3 072 x 2 048. (Exif - формат файлов изображений для обмена - используется цифровыми фотоаппаратами для записи метаданных).
- Не поддерживаются файлы в прогрессивном JPEG формате.
- Устройство распознает только файлы JPEG с расширением .jpg/.JPG.
- На диске может быть записано до 299 каталогов, каждый из которых может содержать до 648 файлов и подкаталогов. Однако, в зависимости от структуры каталогов, не все каталоги и файлы будут распознаваться и воспроизводиться.

## O DivX®

Медиатехнология DivX® была разработана DivX, Inc. Она использует алгоритмы сжатия для приведения размера фильма или видеозаписи в соответствие с объемом диска CD или DVD при сохранении высокого качества изображения. Она поддерживает такие интерактивные функции, как меню, субтитры и звуковые дорожки на разных языках. По аналогии с DVD-Video файлы DivX® называются *заголовками*.

DRX-730 может воспроизводить файлы DivX®, записанные на записываемых носителях CD и DVD, перечисленных в разделе “Совместимость с записываемыми дисками” на стр. 61. При присвоении названий файлам DivX® перед записью на диск обратите внимание на то, что записанные на диск файлы DivX® будут воспроизводиться в алфавитном порядке.

- DRX-730 является официальным DivX® Ultra-сертифицированным изделием и может воспроизводить все версии видео DivX® (в т.ч. DivX® 6) при улучшенном воспроизведении медиафайлов DivX® и файлов в медиаформате DivX®.
- DRX-730 может воспроизводить файлы DivX®, записанные на дисках CD-R/RW и CD-ROM, но не на USB-накопителях.
- Устройство распознает только файлы DivX® с расширением .avi или .divx.

## ■ Использование внешних файлов с субтитрами

Для фильмов DivX® используются специальные файлы - *внешние файлы с субтитрами* - для отображения субтитров. Для внешних файлов с субтитрами могут использоваться перечисленные ниже наборы шрифтов. Для выбора шрифта/языка, соответствующего внешнему файлу с субтитрами, выполните установку Subtitle Language (Язык субтитров) (см. стр. 58).

DRX-730 поддерживает следующие группы языков:

<b>Группа 1</b>	Албанский (sq), баскский (eu), каталонский (ca), датский (da), голландский (nl), английский (en), фарерский (fo), финский (fi), французский (fr), немецкий (de), исландский (is), ирландский (ga), итальянский (it), норвежский (no), португальский (pt), ретороманский (rm), шотландский (gd), испанский (es), шведский (sv)
<b>Группа 2</b>	Албанский (sq), хорватский (hr), чешский (cs), венгерский (hu), польский (pl), румынский (ro), словацкий (sk), словенский (sl)
<b>Группа 3</b>	Болгарский (bg), белорусский (be), македонский (mk), русский (ru), сербский (sr), украинский (uk)
<b>Группа 4</b>	Иврит (iw), идиш (ji)
<b>Группа 5</b>	Турецкий (tr)

#### Примечания:

- Субтитры из некоторых внешних файлов могут отображаться некорректно, а некоторые вообще не будут выводиться на экран.
- Устройство распознает только файлы субтитров, имеющие расширения .srt, .sub, .ssa или .smi. (Обратите внимание на то, что эти файлы не отображаются Диском-навигатором).
- Имя внешнего файла с субтитрами должно начинаться с имени соответствующего файла фильма.
- Файл фильма может иметь до 10 внешних файлов с субтитрами.

## О WMV

WMV - сокращение от *Windows Media Video* - означает технику сжатия видео, разработанную Microsoft Corporation. Видеоматериал может быть записан в формате WMV с помощью кодера Windows Media Encoder.

- DRX-730 поддерживает файлы WMV9, закодированные кодером Windows Encoder 9 Series.
- DRX-730 может воспроизводить файлы WMV, записанные на дисках CD-R/RW, но не на USB-накопителях.
- Устройство распознает только файлы WMV9 с расширением .wmv.
- Поддерживается разрешение видео до 720 x 480 или 720 x 576.
- Advanced Profile (Улучшенный профиль) не поддерживается.
- Максимальная средняя скорость передачи данных составляет приблизительно 2-3 Мб/с. (Максимальная скорость передачи данных зависит от условий кодирования).

## О MPEG-4 AAC

AAC - сокращение от *Advanced Audio Coding* - означает технику сжатия звука, используемую для MPEG-2 и MPEG4-4. Реальный формат данных и расширение файла зависят от программного обеспечения, используемого для создания файла AAC.

- DRX-730 может воспроизводить файлы AAC, записанные iTunes с расширением .m4a.
- Проигрывание файлов с DRM (Управление правами на цифровые материалы) не является возможным. Также может оказаться невозможным воспроизведение файлов, закодированных с использованием некоторых версий iTunes.

## О WMA

WMA - сокращение от *Windows Media Audio* - означает технику сжатия звука, разработанную Microsoft Corporation. Аудиоматериал может быть закодирован в формате WMA с помощью плеера Windows Media Player версии 7.1.1, Windows Media Player для Windows XP или Windows Media Player 9 Series.

- DRX-730 может воспроизводить файлы WMA.
- Используйте только приложения, сертифицированные Microsoft Corporation для кодирования файлов WMA. В случае применения несертифицированного приложения полученные файлы могут воспроизводиться некорректно.

## Регионы DVD-Video

DVD-плеерам и дискам DVD-Video присваивается номер региона, в зависимости от страны или региона, в котором они продаются. DVD-плеер может воспроизводить только диски с совпадающим номером региона. Диски с другим номером региона не могут проигрываться.

Номер региона указан на тыльной панели DRX-730. DRX-730 может воспроизводить диски с тем же номером региона или пометкой *ALL (Все)*. При попытке воспроизвести диск DVD-Video с другим номером региона на экране появится сообщение "Incompatible disc region number, Can't play disc" (Несовпадающий номер региона. Воспроизведение диска невозможно).

## Уход за дисками

### Хранение дисков

Храните диски в футлярах в вертикальном положении в месте, не подверженном воздействию очень высоких или низких температур, высокой влажности или прямым солнечным лучам. Обязательно читайте прилагаемые к дискам меры предосторожности.

### Обращение с дисками

- Берите диск за края, чтобы предотвратить появление на его поверхности отпечатков пальцев, царапин и грязи.

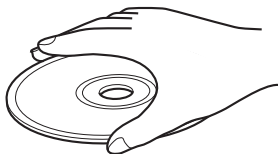

- Диски с отпечатками пальцев, царапинами или грязью могут воспроизводиться неправильно. В этом случае воспользуйтесь мягкой сухой тканью и протрите диск прямыми движениями от центра к краям. Не протирайте диск круговыми движениями, поскольку это может привести к его повреждению. Никогда не используйте загрязненную ткань для очистки.

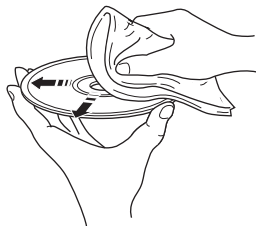

- Если диск сильно загрязнен, воспользуйтесь для очистки мягкой влажной тканью, после чего обязательно высушите диск. Никогда не используйте бензин, растворитель или другие средства для очистки, такие как средства для очистки виниловых пластинок.
- Не загружайте в DRX-730 сильно поврежденные, потрескавшиеся или изогнутые диски, поскольку они могут повредить устройство.
- Не прикрепляйте наклейки или этикетки к дискам, поскольку они могут вызвать изгиб диска и сделать его непригодным для дальнейшего использования. На арендуемых дисках часто прикреплены наклейки или этикетки. Перед проигрыванием таких дисков убедитесь в том, что на пределы наклейки не выступает клей.
- Не загружайте в DRX-730 несколько дисков одновременно.
- Более подробная информация об обращении с диском приведена в прилагаемом к нему мерах предосторожности.

## Диски особой формы

DRX-730 не может воспроизводить диски нестандартной формы, например, шестиугольные или в форме сердца. Эти диски могут нарушить нормальную работу устройства, поэтому не загружайте их в проигрыватель.

## Чистка линз устройства считывания

При накоплении пыли и грязи на линзах устройства считывания DRX-730 возможно пропадание звука или искажение изображения. В этом случае следует обратиться к дилеру Yamaha. Не используйте коммерческие средства очистки линз, так как они могут вызвать их повреждение.

## Правила обращения с DRX-730

### Установка

- Поместите DRX-730 на устойчивую поверхность рядом с телевизором и другими аудиовидеокомпонентами, которые Вы планируете использовать.
- Не ставьте ничего на верхнюю поверхность DRX-730.
- Не устанавливайте DRX-730 на телевизор. Держите устройство на расстоянии от компонентов, чувствительных к электромагнитному полю, например, видеомониторов.
- Не располагайте DRX-730 на верхней поверхности усилителя мощности или других сильно нагреваемых компонентов. При установке DRX-730 в стойке поместите усилитель и другие нагреваемые компоненты на нижние полки, как можно дальше от DRX-730.

### Избегайте установки в местах, подверженных действию:

- Прямых солнечных лучей
- Высокой влажности или с плохой вентиляцией
- Высоким или низким температурам
- Вибрации
- Сильной запыленности
- Дыма, пара, высоких температур (например, на кухне)

### Перемещение DRX-730 в другое место

Прежде чем перемещать DRX-730 в другое место, извлеките диск, закройте лоток и нажмите кнопку STANDBY/ON для перевода устройства в дежурный режим. После того, как исчезнет сообщение "STANDBY" (Дежурный режим), отключите кабель питания от электросети.

#### Примечание:

- Отсоединения кабеля питания до исчезновения сообщения "STANDBY" (Дежурный режим) может привести к сбросу установок DRX-730 к заводским.
- Перемещение DRX-730 в другое место с диском в лотке может привести к повреждению диска.

## Сброс установок DRX-730

Настройки DRX-730 можно вернуть к заводским.



### 1 Переведите DRX-730 в дежурный режим.

### 2 Удерживая нажатой кнопку Останов (□) на передней панели DRX-730, нажмите STANDBY/ON. Удерживайте нажатой кнопку Останов (□), пока на дисплее не появится "DVD - NO REQ.".

### 3 Несколько раз нажмите Воспроизведение/Пауза (>|||) для выбора "DVD—INIT.".

Если Вы передумали, выберите "DVD - NO REQ.".

### 4 Нажмите STANDBY/ON.

Настройки DRX-730 вернуться к установкам по умолчанию, и устройство перейдет в дежурный режим. Нажмите еще раз кнопку STANDBY/ON для включения DRX-730.

Установки изображения на ТВ экране, разрешения HDMI и другие вернутся к заводским. Для установки HDMI Audio (Звуковой сигнал через разъем HDMI) будет выбрано значение ВЫКЛ.



## Список языков, стран и регионов

### Список языков

#### ■ Язык (сокращенное обозначение), код

Японский (ja), 1001	Бутанский (dz), 0426	Киргизский (ky), 1125	Сингальский (si), 1909
Английский (en), 0514	Эсперанто (eo), 0515	Латынь (la), 1201	Словацкий (sk), 1911
Французский (fr), 0618	Эстонский (et), 0520	Лингальский (ln), 1214	Словенский (sl), 1912
Немецкий (de), 0405	Баскский (eu), 0521	Лаосский (lo), 1215	Самоа (sm), 1913
Итальянский (it), 0920	Персидский (fa), 0601	Литовский (lt), 1220	Шона (sn), 1914
Испанский (es), 0519	Финский (fi), 0609	Латвийский (lv), 1222	Сомали (so), 1915
Китайский (zh), 2608	Фиджи (fj), 0610	Малагасийский (mg), 1307	Албанский (sq), 1917
Голландский (nl), 1412	Фарерский (fo), 0615	Маори (mi), 1309	Сербский (sr), 1918
Португальский (pt), 1620	Фризский (fy), 0625	Македонский (mk), 1311	Сисвати (ss), 1919
Шведский (sv), 1922	Ирландский (ga), 0701	Малаяла (ml), 1312	Сесото (st), 1920
Русский (ru), 1821	Шотландский газельский (gd), 0704	Монгольский (mn), 1314	Суданский (su), 1921
Корейский (ko), 1115	Галисийский (gl), 0712	Молдавский (mo), 1315	Суахили (sw), 1923
Греческий (el), 0512	Гуарани (gn), 0714	Марати (mr), 1318	Тамильский (ta), 2001
Афар (aa), 0101	Гуджаратский (gu), 0721	Малайский (ms), 1319	Телугу (te), 2005
Абхазский (ab), 0102	Хауса (ha), 0801	Мальтийский (mt), 1320	Таджикский (tg), 2007
Африкаанс (af), 0106	Хинди (hi), 0809	Бирманский (my), 1325	Тайский (th), 2008
Амхарский (am), 0113	Хорватский (hr), 0818	Науру (na), 1401	Тигринский (ti), 2009
Арабский (ar), 0118	Венгерский (hu), 0821	Непальский (ne), 1405	Туркменский (tk), 2011
Ассамский (as), 0119	Армянский (hy), 0825	Норвежский (no), 1415	Тагальский (tl), 2012
Аймара (ay), 0125	Интерлингва (ia), 0901	Окситанский (oc), 1503	Сетсвана (tn), 2014
Азербайджанский (az), 0126	Интерлинг (ie), 0905	Оромо (om), 1513	Тонга (to), 2015
Башкирский (ba), 0201	Инуиак (ik), 0911	Ория (or), 1518	Турецкий (tr), 2018
Белорусский (be), 0205	Индонезийский (in), 0914	Пенджабский (pa), 1601	Тсонга (ts), 2019
Болгарский (bg), 0207	Исландский (is), 0919	Польский (pl), 1612	Татарский (tt), 2020
Бихари (bh), 0208	Иврит (iw), 0923	Пушту (ps), 1619	Тви (tw), 2023
Бислама (bi), 0209	Идиш (ji), 1009	Кечуа (qu), 1721	Украинский (uk), 2111
Бенгальский (bn), 0214	Яванский (jw), 1023	Ретороманский (rm), 1813	Урду (ur), 2118
Тибетский (bo), 0215	Грузинский (ka), 1101	Кирунди (rn), 1814	Узбекский (uz), 2126
Бретонский (br), 0218	Казахский (kk), 1111	Румынский (ro), 1815	Вьетнамский (vi), 2209
Каталанский (ca), 0301	Гренландский (kl), 1112	Киньяруанда (rw), 1823	Волапюк (vo), 2215
Корсиканский (co), 0315	Камбоджийский (km), 1113	Санскрит (sa), 1901	Волоф (wo), 2315
Чешский (cs), 0319	Каннадский (kn), 1114	Синдхи (sd), 1904	Хоса (xh), 2408
Валлийский (cy), 0325	Кашмир (ks), 1119	Санго (sg), 1907	Еруба (yo), 2515
Датский (da), 0401	Курдский (ku), 1121	Сербскохорватский (sh), 1908	Зулусский (zu), 2621

### Список стран и регионов

#### ■ Язык, код, сокращенное обозначение

Аргентина, 0118, ar	Финляндия, 0609, fi	Малайзия, 1325, my	Сингапур, 1907, sg
Австралия, 0121, au	Франция, 0618, fr	Мексика, 1324, mx	Испания, 0519, es
Австрия, 0120, at	Германия, 0405, de	Нидерланды, 1412, nl	Швеция, 1905, se
Бельгия, 0205, be	Гонконг, 0811, hk	Новая Зеландия, 1426, nz	Швейцария, 0308, ch
Бразилия, 0218, br	Индия, 0914, in	Норвегия, 1415, no	Тайвань, 2023, tw
Канада, 0301, ca	Индонезия, 0904, id	Пакистан, 1611, pk	Таиланд, 2008, th
Чили, 0312, cl	Италия, 0920, it	Филиппины, 1608, ph	Великобритания, 0702, gb
Китай, 0314, cn	Япония, 1016, jp	Португалия, 1620, pt	США, 2119, us
Дания, 0411, dk	Республика Корея, 1118, kr	Российская Федерация, 1821, ru	

## Поиск и устранение неисправностей

При появлении проблем в процессе использования DRX-730 попробуйте найти решение в следующих таблицах. Если неисправность не указана в таблицах, или Вы не можете устранить проблему, обратитесь к дилеру Yamaha.

### Общие

Проблема	Возможная причина	Устранение
<b>DRX-730 выключается сразу после включения.</b>	Возможно, кабель питания подключен неправильно.	Убедитесь в том, что кабель питания правильно включен в розетку электросети.
	Короткое замыкание в кабеле акустической системы.	Проверьте правильность подключения кабелей акустических систем (на стр. 9).
	DRX-730 был подвергнут сильному действию электричества, например, в результате удара молнии или сильного электростатического разряда.	Переведите DRX-730 в дежурный режим, а затем отсоедините кабель питания от сети. Подождите 30 секунд, а затем подключите кабель питания к сети и вновь включите устройство.
<b>Нет звука в акустических системах.</b>	Громкость установлена на минимум.	Увеличьте громкость (на стр. 17).
	Звук временно отключен.	Включите звук (на стр. 17).
	Неправильно выбран источник входного сигнала.	Выберите правильно источник входного сигнала (на стр. 16).
	Неправильно подключены кабели акустических систем.	Проверьте подключения кабелей акустических систем (на стр. 9).
	Установленный диск не поддерживается.	Используйте только поддерживаемые форматы дисков (на стр. 61).
<b>Отсутствует изображение на экране телевизора.</b>	Неправильно подключены кабели телевизора.	Проверьте подключения кабелей ТВ (на стр. 12).
	При одновременном использовании разъемов COMPONENT VIDEO OUT и HDMI на выход COMPONENT VIDEO OUT может подаваться видеосигнал с прогрессивной разверткой, независимо от выполненной установки Component Out (Компонентный выход).	Отсоедините компонент HDMI или выполните подключение к телевизору, поддерживающему прогрессивную развертку, через разъем COMPONENT VIDEO OUT (на стр. 12).
<b>Неправильное отображение видео на ТВ-экране.</b>	Неправильные установки Video Output (Видеовыход).	Проверьте установки Video Output (Видеовыход) и, при необходимости, исправьте (на стр. 57).
	В пункте Component Out (Выход компонентного сигнала) выполнена установка Progressive (Прогрессивная развертка), однако подключенный в разъему COMPONENT VIDEO OUT телевизор не поддерживает ее.	Измените установку в пункте Component Out (Выход компонентного сигнала) на Interlace (Чересстрочная развертка) (на стр. 57).
	В пункте AV Connector Out (Выход AV) выполнена установка RGB, однако подключенный в разъему AV MONITOR OUT телевизор не поддерживает ее.	Измените установку в пункте AV Connector Out (Выход AV) на Video (Видео) (на стр. 57).
	Подключенный к разъему HDMI телевизор не поддерживает выбранное разрешение.	Измените установку HDMI Resolution (Разрешение HDMI) на значение, поддерживаемое телевизором (на стр. 57).

Проблема	Возможная причина	Устранение
На экране появилось сообщение “HDMI ERROR” (Ошибка HDMI), или отсутствует изображение на телевизоре с разъемом HDMI.	Неправильно выбрано разрешение для сигнала HDMI, или произошла ошибка HDMI.	Проверьте установку разрешения для сигнала HDMI и, при необходимости, исправьте (на стр. 57).
		Сбросьте установки HDMI (на стр. 57).
DRX-730 неожиданно выключился.	Выполнена установка таймера выключения.	Вновь включите DRX-730.
	Функция Auto Standby (Автоматического перехода в дежурный режим) перевела DRX-730 в дежурный режим.	Проверьте установку Auto Standby (Автоматического перехода в дежурный режим) (на стр. 22).
Звук в одной колонке тише, чем в другой.	Неправильно подключены кабели.	Проверьте подключения кабелей (на стр. 9).
НЕ удается увеличить громкость, или звук искажен.	Подключенный к разъемам AUX OUT DRX-730 компонент выключился.	Включите компонент.
Не удается записать сигнал от некоторых источников.	На выход OPTICAL DIGITAL OUT не подается сигнал от радиоприемника, разъемов DOCK, AUX IN и PORTABLE	Для записи сигнала от этих источников соедините разъемы AUX OUT на DRX-730 с аудиовходом записывающего компонента (на стр. 53).
DRX-730 работает неправильно.	DRX-730 был подвергнут сильному действию электричества, например, в результате удара молнии или сильного электростатического разряда, или произошло падение напряжения в сети.	Переведите DRX-730 в дежурный режим, а затем отсоедините кабель питания от сети. Подождите 30 секунд, а затем подключите кабель питания к сети и вновь включите устройство.
Расположенное рядом цифровое или высокочастотное устройство создает помехи.	Устройство установлено слишком близко к DRX-730.	Отодвиньте устройство от DRX-730.
Неправильное время на часах.	Питание было отключено более, чем на 5 минут (кабель питания отключен от сети или в сети наблюдался перебой с электропитанием).	Подключите DRX-730 к электросети и выполните установку часов (на стр. 21).

## Пульт дистанционного управления

Проблема	Возможная причина	Устранение
Пульт ДУ не работает.	Пульт ДУ находится вне пределов рабочего диапазона.	Воспользуйтесь пультом ДУ в пределах его рабочей области (на стр. 8).
	Датчик дистанционного управления DRX-730 подвержен действию прямых солнечных лучей или люминесцентных ламп инверторного типа.	Измените условия освещения или передвиньте DRX-730 в другое место.
	Неправильно выбран источник входного сигнала. Некоторые кнопки выполняют разные функции в зависимости от выбранного источника входного сигнала (на стр. 6).	Выберите правильно источник входного сигнала (на стр. 16).
	Батарейки сели и их следует заменить.	Замените батарейки новыми (на стр. 8).

## Проигрывание дисков

Проблема	Возможная причина	Устранение
Некоторые функции не работают.	Не все диски поддерживают функции воспроизведения DRX-730.	Вставьте другой диск.
Не включается воспроизведение, наблюдаются помехи на изображении или шум, или воспроизведение неожиданно прекращается.	Диск неправильно установлен в лотке.	Поместите диск стороной с этикеткой вверх в центр лотка (на стр. 23).
	Диск загрязнен.	Проверьте диск и, при необходимости, очистите (на стр. 64).
	Установленный диск не поддерживается.	Используйте только поддерживаемые форматы дисков (на стр. 61).
	На линзах устройства считывания сконденсировалась влага. При перемещении DRX-730 из холодной среды в теплое помещение возможна конденсация влаги на линзах.	Подождите один-два часа, пока влага испарится, а затем попробуйте вновь.
При загрузке диска DVD-Video одно и то же сообщение выводится в меню диска, или не удается получить доступ к записанному материалу.	Функция возобновления или последнего записанного в память участка не работает.	Для отмены режима возобновления нажмите кнопку Останов (■) два раза.
		Сбросьте настройки DRX-730 для удаления записанных данных функции возобновления (см. стр. 65).
Не удается выбрать звуковую дорожку или субтитры на другом языке.	Установленный диск не содержит звуковой дорожки или субтитров на требуемом языке.	Проверьте записанные на диске дорожки и субтитры по данным на его упаковке.
	Диск ограничивает выполнение операции.	Воспользуйтесь меню диска для выбора звукового сопровождения или субтитров на желаемом языке.
Субтитры не отображаются на экране.	Функция субтитров отключена.	Выберите субтитры (на стр. 27).
	Установленный диск не содержит субтитров.	Проверьте записанные на диске субтитры по данным на его упаковке.
	При использовании воспроизведения участка A-B с повтором субтитры вне выбранного участка могут не выводиться на экран.	Отключите функцию воспроизведения участка A-B с повтором (на стр. 29).
Не удается выбрать угол расположения камеры.	Установленный диск не содержит видео, снятого под разными углами.	Проверьте наличие снятого под разными углами видео на диске по данным на его упаковке.
Не удается воспроизвести некоторые файлы.	Могут воспроизводиться только файлы MP3, WMA, MPEG-4 AAC и JPEG без защиты от записи (DRM).	Проигрывайте файлы без защиты от записи.
	Данный формат файла не поддерживается.	Используйте только поддерживаемые форматы файлов (см. стр. 62 и 63).
Не удается записать DVD.	DVD имеет защиту от записи.	Большинство дисков DVD-Video имеют защиту от перезаписи и их содержимое нельзя записывать.
Искажение изображения на ТВ-экране.	Изображение может оказаться искаженным в процессе быстрой перемотки вперед или назад.	Это не является неисправностью.
Изображение вытянуто, или на экране появились черные полосы.	Неправильно выполнена установка TV Screen (Экран ТВ).	Проверьте установку TV Screen (Экран ТВ) и, при необходимости, исправьте (на стр. 57).

Проблема	Возможная причина	Устранение
Двоение на некоторых участках изображения.	Видеоматериал несовместим с прогрессивной разверткой по причине способа его редактирования или типа самого материала.	Измените установку в пункте Component Out (Выход компонентного сигнала) на Interlace (Чересстрочная развертка (на стр. 57).
Диск выдается сразу же после загрузки.	Установленный диск не поддерживается.	Используйте только поддерживаемые форматы дисков (на стр. 61).
Диск загружен, но на экране появляется сообщение “No Disc” (Диск отсутствует).	Диск неправильно установлен в лотке.	Поместите диск стороной с этикеткой вверх в центр лотка (на стр. 23).
Не удается вывести на экран меню Setup (Установки), Initial Settings (Начальные установки) или Video Adjust (Настойка видео).	Эти меню выводятся на экран только в случае, когда в качестве источника входного сигнала выбран DVD.	Выберите DVD в качестве источника входного сигнала (на стр. 16).

## Тюнер

### ■ FM/AM

Проблема	Возможная причина	Устранение
Не удается выбрать предварительные установки радиостанций.	Предварительные установки были удалены.	Заново выполните предварительную настройку на радиостанции (на стр. 39).
Предварительные установки были удалены.	DRX-730 был отключен от сети электропитания более чем на неделю.	Убедитесь в том, что кабель питания правильно включен в розетку электросети, и выполните предварительную настройку на радиостанции заново (на стр. 39).

### ■ FM

Проблема	Возможная причина	Устранение
Шум при приеме.	Антенна FM подключена неправильно.	Проверьте правильность подключения антенны FM (на стр. 11).
	Сигнал FM-станции слабый, или условия приема в данном месте плохие.	Для уменьшения шума включите режим Manual Tuning (Ручная настройка) (на стр. 38) или подключите наружную антенну FM (приобретается отдельно). Для получения более подробной информации проконсультируйтесь со специалистом по установке антенн в Вашей области.
Плохой прием (искажения звука) даже при использовании наружной антенны FM.	Помехи могут быть вызваны отражением FM сигнала от гор, высоких зданий и других объектов.	Измените высоту, направление или место расположения антенны FM.
Функция Auto Tuning (Автоматическая настройка) не может обеспечить настройку на некоторые станции.	Сигнал FM-станции слабый, или условия приема данной станции в Вашей области плохие.	Попробуйте включить режим Manual Tuning (Ручная настройка) (на стр. 38) или подключить наружную антенну FM (приобретается отдельно). Для получения более подробной информации проконсультируйтесь со специалистом по установке антенн в Вашей области.

### ■ AM

Проблема	Возможная причина	Устранение
Сильный шум при приеме.	Атмосферные помехи или молния, прием DRX-730 мешающих сигналов от флуоресцентных ламп, электродвигателей или электрооборудования с термостатом.	Полностью устранить такого рода помехи сложно. Однако, в некоторых случаях их можно уменьшить, подключив устройство к наружной антенне AM или заземлив эту антенну (на стр. 11).
	Внутренняя антенна AM расположена слишком близко к DRX-730.	Отодвиньте антенну от DRX-730 или попробуйте изменить направление антенны.
	DRX-730 расположен слишком близко к телевизору (особенно если помехи наблюдаются, в основном, вечером).	Отодвиньте DRX-730 от телевизора.
Функция Auto Tuning (Автоматическая настройка) не может обеспечить настройку на некоторые станции.	Антенна AM подключена неправильно.	Проверьте правильность подключения антенны AM (на стр. 11).
	Сигнал AM-станции слабый, или условия приема в данном месте плохие.	Попробуйте включить режим Manual Tuning (Ручная настройка) (на стр. 38).

## Таймер

Проблема	Возможная причина	Устранение
Не удается установить таймер.	Еще не было установлено время на часах.	Установите время на часах (на стр. 21).
Таймер не работает.	Таймеры включения и выключения установлены на одно и то же время.	Выполните правильную установку времени включения и выключения (на стр. 45).

## Воспроизведение записей на iPod

Проблема	Возможная причина	Устранение
Не удается воспроизвести записи на iPod.	iPod неправильно установлен в универсальной док-станции Yamaha iPod.	Правильно установите iPod в универсальной док-станции Yamaha iPod (на стр. 47).
	Кабель док-станции неправильно подключен к универсальной док-станции Yamaha iPod или DRX-730.	Проверьте подключение кабеля и, при необходимости, исправьте (на стр. 47).
Некоторые функции iPod работают неправильно.	В зависимости от модели iPod и версии его программного обеспечения часть функций iPod может работать не совсем корректно или не будет работать вообще.	Убедитесь в том, что в iPod установлена последняя версия программного обеспечения. Более подробную информацию см. на веб-сайте Apple.
При воспроизведении записанного в iPod видео изображение не появляется на дисплее iPod.	Для iPod задается выведение изображения на экран телевизора.	При установке iPod в универсальной док-станции Yamaha iPod выполните в нем настройку Off (Выкл.) для TV Out (ТВ-выход).
Появилось сообщение "Unknown iPod" (Неизвестный iPod).	iPod не поддерживается.	Используйте только поддерживаемые модели iPod (на стр. 47).
Появилось сообщение "Disconnected" (Отсоединен).	В универсальной док-станции Yamaha iPod отсутствует iPod.	Установите iPod в универсальную док-станцию Yamaha iPod (на стр. 47).

## Воспроизведение записей на USB-накопителе

Проблема	Возможная причина	Устранение
Не удается воспроизвести материалы, записанные на USB-накопителе.	DRX-730 распознает не все USB-накопители.	Попробуйте воспользоваться другим USB-накопителем.
	Поддерживаются только USB-накопители с форматом файловой системы FAT16 или FAT32.	Отформатируйте USB-накопитель с применением FAT16 или FAT32.
	USB-накопитель подключен к USB-концентратору, но DRX-730 не поддерживает USB-концентраторы.	Подключите USB-накопитель непосредственно к порту USB на DRX-730.
Не удается воспроизвести некоторые файлы.	Данный формат файла не поддерживается.	Используйте только поддерживаемые форматы файлов (см. стр. 62 и 63).

Проблема	Возможная причина	Устранение
<b>Появилось сообщение “NO USB” (Нет USB) или “USB ERROR” (Ошибка USB).</b>	Устройство USB не поддерживается, или DRX-730 не может подать достаточно электропитания для устройства с тем, чтобы оно правильно функционировало.	Выключите DRX-730, а затем включите вновь.
		Переведите DRX-730 в дежурный режим, отсоедините USB-накопитель, а затем вновь его подключите.
		Выберите в качестве источника входного сигнала USB, а затем подключите USB-накопитель.
		Выберите другой источник входного сигнала, а затем вновь выберите USB.
		Если USB-накопитель имеет собственный адаптер питания, воспользуйтесь им для подачи питания в USB-накопитель, подключенный к DRX-730.
		Если сообщение появляется вновь, вероятно, USB-накопитель несовместим с DRX-730.

### Воспроизведение через Bluetooth

Проблема	Возможная причина	Устранение
<b>Не удается подключиться с музыкальным проигрывателем или мобильным телефоном через Bluetooth.</b>	Кабель док-станции неправильно подключен к Yamaha YBA-10 или DRX-730.	Проверьте подключение кабеля и, при необходимости, исправьте (на стр. 51).
	Устройство Bluetooth не поддерживает A2DP или AVRCP.	Воспользуйтесь устройством Bluetooth, которое поддерживает A2DP или AVRCP.
	Устройство Bluetooth расположено слишком далеко от Yamaha YBA-10.	Убедитесь в том, что устройство Bluetooth находится на одной линии с Yamaha YBA-10 и на расстоянии не более 10 м.
	Между устройством Bluetooth и Yamaha YBA-10 находится мешающий объект.	
	Расположенное рядом устройство излучает сигнал с частотой 2,4 ГГц (например, микроволновая печь или беспроводное сетевое устройство).	Отодвиньте Yamaha YBA-10 от этого устройства.
	Не удается выполнить подключение.	Выполните подключение устройства Bluetooth с DRX-730 (на стр. 51).
	Функции Bluetooth на устройстве Bluetooth отключены.	Включите Bluetooth на устройстве Bluetooth.
<b>Некоторые функции работают неправильно.</b>	В зависимости от модели Bluetooth и версии его программного обеспечения часть функций может работать не совсем корректно или не будет работать вообще.	Воспользуйтесь совместимым устройством Bluetooth.
<b>Появилось сообщение “Not found” (Не найдено).</b>	Не удается найти последнее использовавшееся с DRX-730 устройство Bluetooth.	Убедитесь в том, что устройство Bluetooth может быть обнаружено и находится в пределах рабочей области (на стр. 51).
<b>Появилось сообщение “Not Available” (Недоступно).</b>	Yamaha YBA-10 нельзя подключить к новому устройству Bluetooth, пока имеется подключение к другому устройству.	Отключите используемое в настоящее время устройство, а затем выполните подключение к другому.



## Технические характеристики

### Усилитель

- Минимальная выходная мощность RMS на канал (20 кГц, заводская установка ФНЧ) (6 Ом, 1 кГц, суммарный коэффициент гармоник 0,9%) ..... 20 Вт + 20 Вт
- Максимальная выходная мощность RMS на канал (20 кГц, заводская установка ФНЧ) (6 Ом, 1 кГц, суммарный коэффициент гармоник 10%) ..... 30 Вт + 30 Вт
- Суммарный коэффициент гармоник AUX, PORTABLE (20 кГц–ФНЧ, 1 кГц, 1 Вт)..... менее 0,05%
- Входная чувствительность/импеданс AUX, PORTABLE (1 кГц, 20 Вт).....400 мВ/47 кОм
- Частотная характеристика AUX, PORTABLE..... 10 Гц - 22 кГц  $\pm 3$  дБ
- Отношение сигнал/шум (AUX, PORTABLE, IHF-A закор. вход) ..... более 95 дБ

### Тюнер

#### ■ FM

- Диапазон настройки
  - Модели для США и Канады..... 87,5 - 107,9
  - Модели для Тайваня и Азии..... 87,5 - 107,9 или 87,5 - 108,0
  - Другие модели ..... 87,5 - 108,0 МГц
- Отношение сигнал/шум (моно)..... 75 дБ
- Чувствительность (С/Ш 30 дБ) ..... 1,0 мкВ

#### ■ AM

- Диапазон настройки
  - Модели для США и Канады..... 530 - 1710 кГц
  - Модели для Тайваня и Азии..... 530 - 1710 кГц или 531 - 1611 кГц
  - Другие модели..... 531 - 1611 кГц
- Отношение сигнал/шум..... 32 дБ
- Чувствительность (С/Ш 20 дБ) ..... 700 мкВ

### DVD

- AUX OUT
  - Выходной уровень (1 кГц 0 дБ) ..... 2 В ( $\pm 0,3$ )
  - Отношение сигнал/шум ..... более 100 дБ
  - Динамический диапазон (48 кГц, 24 бит) ..... более 95 дБ
  - Суммарный коэффициент гармоник..... менее 0,005%
  - Частотная характеристика
    - CD-DA/Video CD ..... 10 Гц–20 кГц
    - DVD (48 кГц) ..... 10 Гц–22 кГц
    - DVD (96 кГц) ..... 10 Гц–44 кГц
- Вывод видео
  - Композитный ..... 1 В разм./75 Ом
  - Компонентный ..... 1 В разм./75 Ом (Y) 0,7 В разм./75 Ом (PB, PR)
- RGB (SCART) ..... 0,7 В разм.

### Формат аудиосигнала

- Dolby Digital, DTS, MPEG
- Данные PCM DATA: 16 бит
- Данные LPCM DATA: 20/24 бит
  - Частота дискретизации Fs: 44,1, 48 кГц, 88,2/96 кГц с поддержкой микширования

### Общие

- Электропитание
  - Модели для США и Канады ..... 120 В перем. тока, 60 Гц
  - Модель для Австралии.....240 В перем. тока, 50 Гц
  - Модели для Великобритании, Европы и России .....230 В перем. тока, 50 Гц
  - Модель для Кореи .....220 В перем. тока, 60 Гц
  - Модель для Азии .....220/240 В перем. тока, 50/60 Гц
  - Модель для Китая .....220 В перем. тока, 50 Гц
  - Модель для Тайваня..... 110 В перем. тока, 60 Гц
- Потребляемая мощность ..... 30 Вт
- Потребляемая мощность в дежурном режиме ..... менее 1 Вт
- Лазерное устройство считывания
  - Тип ..... Полупроводниковый AlGaInP лазер
  - Длина волны..... 655 нм (DVD), 790 нм (VCD/CD)
  - Выходная мощность ..... 5 мВт (DVD), 7 мВт (VCD/CD)
- Размеры (Ш x В x Г) ..... 215 x 113 x 300 мм
- Масса ..... 2,9 кг
- Диапазон рабочих температур ..... 5 - 35°C
- Относительная влажность при эксплуатации ..... 5 - 90% (без конденсации)

Спецификации могут изменяться без уведомления.

