



IN-CEILING SPEAKER  
ENCEINTE ENCASTRABLE POUR PLAFOND

# NS-IC600/NS-IC800

---

OWNER'S MANUAL  
MODE D'EMPLOI  
BEDIENUNGSANLEITUNG  
MANUALE DI ISTRUZIONI  
MANUAL DE INSTRUCCIONES  
ИНСТРУКЦИЯ ПО ЭКСПЛУАТАЦИИ  
使用说明书

## PRECAUZIONI PER IL CONSUMATORE

### Leggere attentamente le seguenti precauzioni prima d'installare i vostri altoparlanti NS-IC600/NS-IC800.

- Quando si montano i presenti altoparlanti, per motivi di sicurezza assicurarsi di essere in due o più persone.
- Non montarli su legno compensato o materiali di superficie del soffitto leggeri, in quanto le viti potrebbero staccarsi provocando la caduta degli altoparlanti che si danneggerebbero o che potrebbero provocare danni alle persone.
- Non fissare gli altoparlanti al soffitto con chiodi, adesivi o altri sistemi pericolosi. Un uso prolungato e le vibrazioni potrebbero far cadere gli altoparlanti.
- Non collocare gli altoparlanti in posti dove possono essere rovesciati o colpiti da oggetti in caduta. Il posizionamento in un posto stabile assicura anche migliori prestazioni sonore.
- Non tentare di modificare o di fissare gli altoparlanti. In caso di necessità contattare il personale di servizio qualificato della Yamaha.
- Non tentare di pulire gli altoparlanti con solventi chimici in quanto ciò potrebbe danneggiare le finiture. Per la pulizia, utilizzare in panno soffice e secco.
- **Il proprietario si deve assicurare che l'unità sia bene installata. Yamaha non è responsabile per alcun incidente causato da posizionamenti o installazioni scorretti degli altoparlanti.**

### Informazioni per gli utenti sulla raccolta e lo smaltimento di vecchia attrezzatura



Questo simbolo sui prodotti, sull'imballaggio, e/o sui documenti che li accompagnano significa che i prodotti elettriche e elettroniche non dovrebbero essere mischiati con i rifiuti domestici generici.

Per il trattamento, recupero e riciclaggio appropriati di vecchi prodotti, li porti, prego, ai punti di raccolta appropriati, in accordo con la Sua legislazione nazionale e le direttive 2002/96/CE.

Smaltendo correttamente questi prodotti, Lei aiuterà a salvare risorse preziose e a prevenire alcuni potenziali effetti negativi sulla salute umana e l'ambiente, che altrimenti potrebbero sorgere dal trattamento improprio dei rifiuti.

Per ulteriori informazioni sulla raccolta e il riciclaggio di vecchi prodotti, prego contatti la Sua amministrazione comunale locale, il Suo servizio di smaltimento dei rifiuti o il punto vendita dove Lei ha acquistato gli articoli.

[Informazioni sullo smaltimento negli altri Paesi al di fuori dell'Unione europea]

Questo simbolo è valido solamente nell'Unione europea. Se Lei desidera disfarsi di questi articoli, prego contatti le Sue autorità locali o il rivenditore e richieda la corretta modalità di smaltimento.

## Garanzia limitata per l'Area Economica Europea (AEE) e la Svizzera

Vi ringraziamo per aver scelto un prodotto Yamaha. Nel caso raro in cui il vostro prodotto abbia bisogno di riparazioni in garanzia, entrare in contatto con il negozio in cui era stato acquistato. Se si avessero difficoltà, entrare in contatto con il rappresentante di Yamaha per il proprio paese. Sono disponibili maggiori dettagli nel nostro sito (<http://www.yamaha-hifi.com/> o <http://www.yamaha-uk.com/>, per i residenti nel Regno Unito).

Il prodotto viene garantito esente da difetti di fabbricazione e di materiali per un periodo di due anni a partire dalla data di acquisto originale. Yamaha si impegna, entro i limiti delle condizioni illustrate di seguito, a riparare (o sostituire, a discrezione esclusiva di Yamaha) il prodotto difettoso o qualsiasi sua parte senza alcun addebito per le parti o per il lavoro. Yamaha si riserva il diritto di sostituire un prodotto con uno di tipo, valore e/o condizione simile nel caso un modello particolare non sia più in produzione o sia considerato troppo costoso da riparare.

### Condizioni della garanzia

1. La fattura o ricevuta originale di pagamento (recante la data di acquisto, il numero di codice del prodotto e il nome del negozio di acquisto) DEVE accompagnare sempre il prodotto difettoso unita ad una dichiarazione descrittiva del problema accusato. In mancanza di prova esauriva dell'avvenuto acquisto, Yamaha si riserva in diritto di rifiutare di fornire riparazioni gratuite ed il prodotto può venire restituito a spese dell'utente.
2. Il prodotto DEVE esser stato acquistato da un rivenditore Yamaha AUTORIZZATO all'interno dell'Area Economica Europea (EEA) o in Svizzera.
3. Il prodotto non deve esser modificato o alterato se non dietro autorizzazione scritta di Yamaha.
4. Quanto segue viene escluso dalla presente garanzia:
  - a. Manutenzione periodica e riparazioni o sostituzione di pezzi dovute a normale invecchiamento.
  - b. Danni risultano di:
    - (1) Riparazioni eseguite dal cliente stesso o da terze parti non autorizzate.
    - (2) Imballaggio o trattamento inadeguato nel corso della spedizione del prodotto da parte del cliente. Tener presente che, al momento dell'invio del prodotto per riparazioni, è responsabilità del cliente l'assicurarsi che questo sia imballato adeguatamente.
    - (3) L'uso scorretto, compresi ma senza limitazioni (a) il mancato uso del prodotto per il suo scopo previsto o in accordo con le istruzioni di Yamaha per l'uso corretto, la manutenzione e la conservazione e (b) l'installazione o uso del prodotto in modo non conforme agli standard tecnici e di sicurezza in vigore nel paese di uso.
    - (4) Gli incidenti, i fulmini, l'acqua, gli incendi, la ventilazione scorretta, la perdita di acido dalle batterie o qualsiasi altra causa non sotto il controllo di Yamaha.
    - (5) Difetti di un sistema nel quale il prodotto è stato incorporato e/o incompatibilità con prodotti di terze parti.
    - (6) L'uso di un prodotto importato nella EEA e/o in Svizzera, non prodotto da Yamaha, nel caso il prodotto non sia conforme agli standard tecnici o di sicurezza del paese di uso e/o alle caratteristiche tecniche standard dei prodotti Yamaha da vendersi nell'AEE e/o in Svizzera.
5. Dove i termini della garanzia differiscono fra il paese di acquisto e il paese di uso del prodotto, vale la garanzia del paese di uso.
6. Yamaha non può venire considerata responsabile di perdite o danni, diretti, indiretti, consequenziali o di altro tipo, se non in termini di riparazione o sostituzione del prodotto.
7. Fare una copia di riserva di impostazioni o dati personalizzati, dato che Yamaha non può venire considerata responsabile di qualsiasi alterazione o perdita di tali impostazioni o dati.
8. Questa garanzia non influenza i diritti statutari dell'utente stabiliti dalle leggi applicabili in vigore o i diritti sul negoziante derivanti dal contratto di vendita/acquisto.

## CONTENUTO

PRECAUZIONI PER IL CONSUMATORE .....	1	COLLEGAMENTO DELL'AMPLIFICATORE/RICEVITORE ....	6
CONTENUTO .....	2	Collegamenti.....	6
PREPARAZIONE .....	2	Come collegare .....	6
Configurazione ottimale dell'installazione .....	2	Dopo il collegamento .....	6
INSTALLAZIONE .....	3	VERNICIATURA DELLA MASCHERINA	
Prima di procedere all'installazione .....	3	DELL'ALTOPARLANTE.....	6
Come installare .....	4	SPECIFICHE.....	6

## PREPARAZIONE

### Disimballaggio

Dopo avere eseguito il disimballaggio, controllare la presenza dei seguenti oggetti.

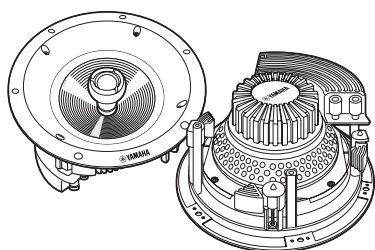

Altoparlante  
NS-IC600/NS-IC800 × 2

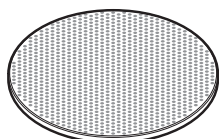

Mascherina altoparlante × 2

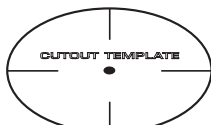

Sagoma modello × 1

### Utensili necessari per l'installazione

Quando si montano gli altoparlanti sul soffitto dovete preparare i seguenti utensili.

\* Utilizzare un utensile adatto per il materiale della superficie di montaggio.



Matita

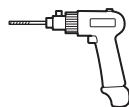

Trapano

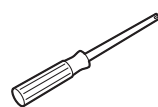

Cacciavite  
Phillips



Spelafili



Occhiali di protezione



Gattuccio



Filo metallico resistente  
(come una gruccia)



Guanti

## Configurazione ottimale dell'installazione

Collocando gli altoparlanti troppo vicino a un televisore di tipo CRT il colore dell'immagine potrebbe risentirne oppure potrebbe prodursi un ronzio. In questo caso, allontanare gli altoparlanti dal televisore. Ciò non accade con televisori LCD e al plasma.

### Stereo

Per ottenere le migliori prestazioni audio, installare gli altoparlanti a destra e a sinistra a uguale distanza dalla posizione di ascolto. Ogni altoparlante dovrebbe essere separato da una distanza di 1,8 – 3,0 m.

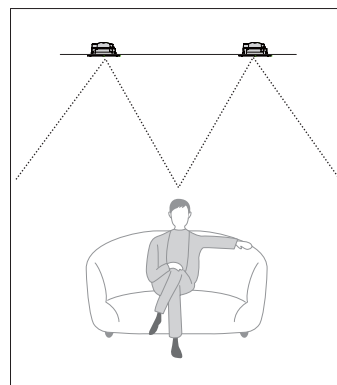

### **Home Theater (quando si utilizzano altoparlanti surround)**

Utilizzate questi altoparlanti per canali surround a destra e a sinistra. Gli altoparlanti surround dovrebbero essere collocati dietro la zona di ascolto, almeno alla stessa distanza degli altoparlanti frontali e fino a 60 centimetri aggiuntivi per lato.

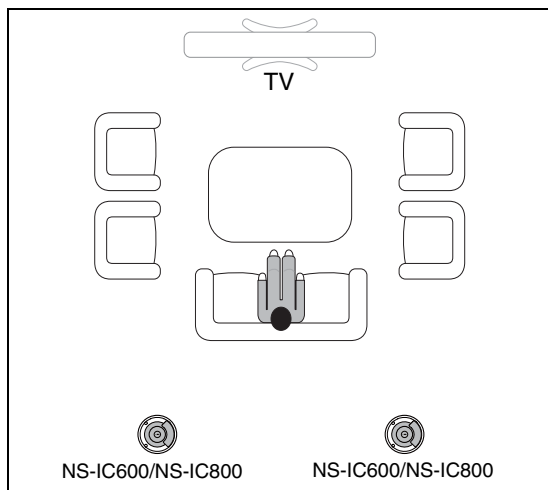

## **INSTALLAZIONE**

### **Prima di procedere all'installazione**

La seguente è la procedura consigliata per il montaggio degli altoparlanti al soffitto. Si prega di leggere con attenzione prima di procedere all'installazione.

- Prima d'iniziare l'installazione leggete completamente il manuale d'istruzioni e consultate i regolamenti edilizi locali. In caso di dubbio, contattate il vostro distributore o un installatore audio/video qualificato.
- Prima d'installare gli altoparlanti, far correre i cavi dell'altoparlante fino al punto dell'installazione.

### **Spessore del soffitto e spazio libero sopra il soffitto**

- Controllare che la zona in cui si sta installando l'altoparlante sia priva di travi o montanti dando dei colpi al soffitto a utilizzando un rilevatore di montanti.
- Assicurarsi che ci sia spazio sufficiente sul soffitto per l'installazione e che non ci siano ostruzioni quali condutture, tubi, ecc. Si veda la tabella che segue per le dimensioni esterne del prodotto e per le misurazioni per l'installazione sul soffitto.
- Lo spessore richiesto per le assi del soffitto è di 5 – 30 mm.

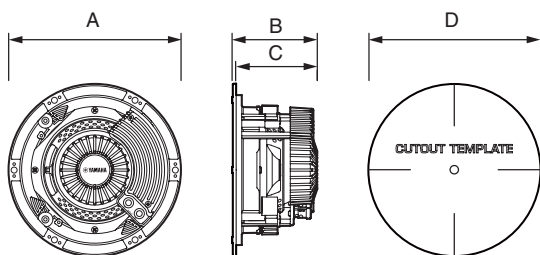

	NS-IC600	NS-IC800
Diametro A	φ 231 mm	φ 272 mm
Profondità B	113.5 mm	113.5 mm
Profondità C	109 mm	109 mm
Diametro D	φ 204 mm	φ 245 mm

\* La dimensione varia a seconda del modello. Fare riferimento alla tabella sottostante.

- Quando installate gli altoparlanti da incasso a soffitto NS-IC600/NS-IC800 fate attenzione al peso del prodotto (si veda la pagina delle specifiche) e alla resistenza del materiale in cui state installando l'altoparlante.
- Fate attenzione a montanti nascosti, cablaggio elettrico o impianti idraulici nel soffitto dove stata installando gli altoparlanti. Se non siete sicuri di come installare in modo sicuro gli altoparlanti, consultate un installatore professionista o un imprenditore edile.

### **ATTENZIONE**

- Quando s'installa l'altoparlante non toccare l'unità woofer o l'unità tweeter con le mani e non esporli a urti eccessivi. Se sono ammaccati o piegati, il suono sarà distorto.

### **NOTA**

- Se desiderate verniciare la mascherina dell'altoparlante, prima di procedere fate riferimento a pagina 6 "VERNCIATURA DELLA MASCHERINA DELL'ALTOPARLANTE".

## Come installare

Questa è la procedura d'installazione consigliata quando si effettua l'installazione su lastra di cartongesso.

- 1 Posizionare la sagoma modello nel punto in cui s'installa l'altoparlante.
- 2 Tracciare una linea attorno alla sagoma con una matita. Si deve contrassegnare anche il centro del buco.

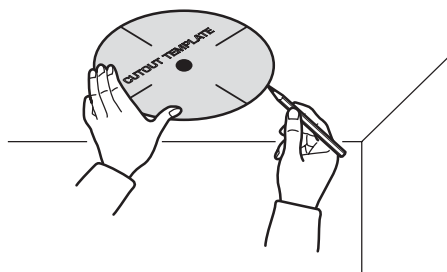

- 3 Realizzare il foro pilota al centro del segno fatto sul soffitto.

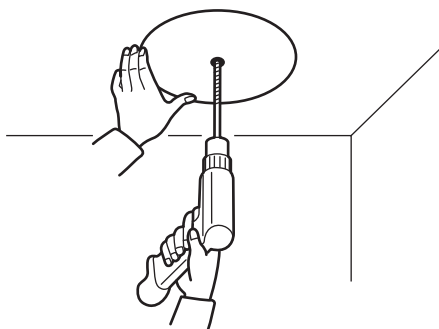

### AVVERTENZA

- Quando si utilizza un trapano o un utensile da taglio, utilizzare gli occhiali di sicurezza per la protezione degli occhi e assicurarsi di osservare tutte le precauzioni di sicurezza.

- 4 Per controllare lo spazio dietro il foro, inserire nel foro un filo metallico resistente (come una grucciona) e poi ruotare lentamente il filo metallico per controllare l'eventuale ostruzione.

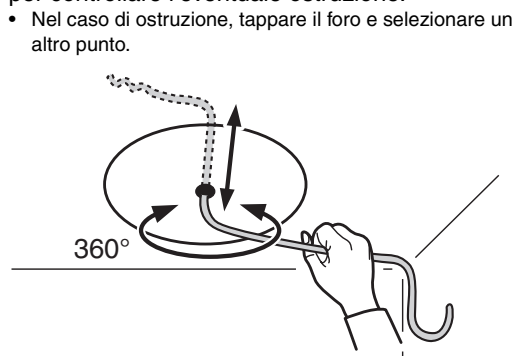

- 5 Inserire la punta di un gattuccio nel foro pilota e poi segare tutt'attorno il contorno circolare.

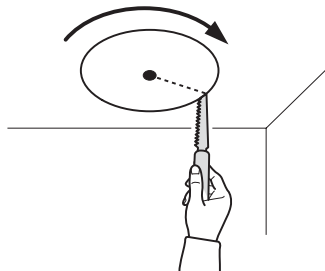

### AVVERTENZA

- Quando si utilizza un gattuccio o un utensile da taglio, utilizzare gli occhiali di sicurezza per la protezione degli occhi e assicurarsi di osservare tutte le precauzioni di sicurezza.

- 6 Tirare il cavo dell'altoparlante facendolo passare per il foro che avete realizzato.

- Quando tirate il cavo lasciare un certo margine di lunghezza del cavo.

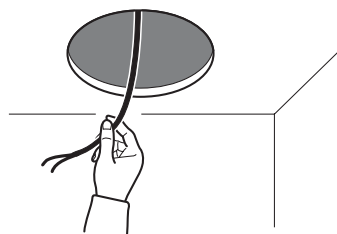

- 7 Collegare il cavo dell'altoparlante all'altoparlante.

- Per le istruzioni dettagliate, fare riferimento a pagina 6 "COLLEGAMENTO DELL'AMPLIFICATORE/RICEVITORE".

- 8 Posizionare l'altoparlante nel soffitto.

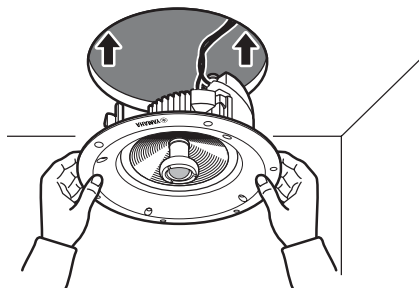

### ATTENZIONE

- Quando s'installa l'altoparlante, non toccare direttamente la cupola del tweeter o il cono del woofer. Ciò potrebbe provocare un cattivo funzionamento.
- Assicurarsi che i morsetti di montaggio siano rivolti verso l'interno quando s'installa l'altoparlante sul soffitto.

- 9** Inserire l'altoparlante nel foro. Allentare quattro viti approssimativamente una va in senso antiorario. Ciò consente una facile apertura dei morsetti.

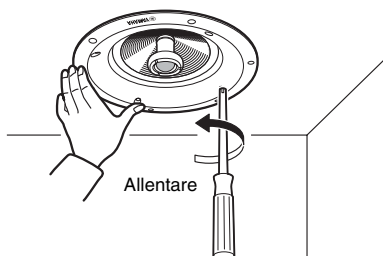

Stringere tutte e quattro le viti di montaggio in modo uguale, in senso orario, utilizzando un cacciavite Phillips. (Ora questi quattro morsetti di montaggio sono aperti nel soffitto. Questi morsetti aperti pressureranno assieme l'asse del soffitto e l'altoparlante al fine di assicurarli.) Stringere le viti finché i morsetti di montaggio fanno sufficientemente presa sul soffitto. Stringere saldamente le viti per fissare l'altoparlante al soffitto.

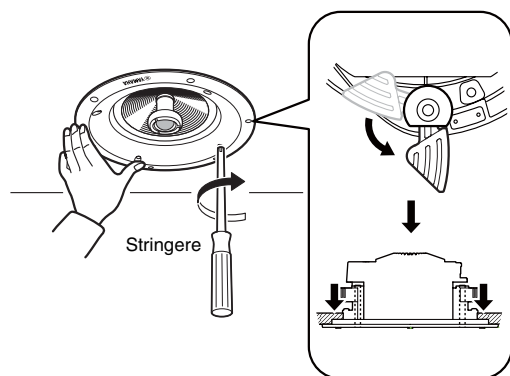

#### ATTENZIONE

- Quando si stringono le viti, non stringere troppo. Ciò potrebbe causare la rottura dei morsetti di montaggio e la frattura del pannello di rivestimento.
- Vi consigliamo di utilizzare solo utensili manuali in quanto gli avvitatori elettrici potrebbero stringere eccessivamente le viti. Nel caso in cui utilizzate un avvitatore elettrico, assicuratevi di selezionare un momento torcente ridotto al fine di evitare di danneggiare l'altoparlante o il pannello di rivestimento.
- Assicurarsi che nessuna delle viti sia allentata e che non ci sia spazio tra l'altoparlante e il soffitto.

#### SUGGERIMENTO

- Avvitare le viti seguendo un ordine di lati piuttosto procedere in senso orario o antiorario (come destra e sinistra, poi sopra e sotto).

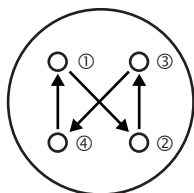

- 10** Regolare l'angolo del tweeter.

- Premere con cautela il bordo esterno dell'alloggiamento del tweeter verso la posizione di ascolto.
- Il presente angolo mobile del tweeter è di circa 15° in direzioni multiple.

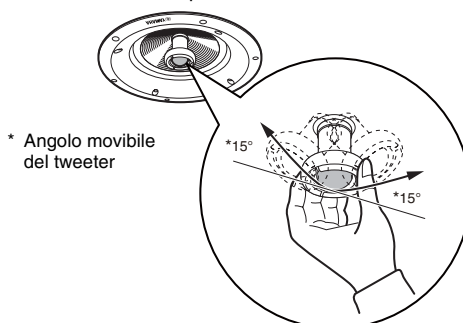

#### ATTENZIONE

- Quando si regola il tweeter, non ruotarlo. Ciò potrebbe causare la rottura del tweeter.

- 11** Collegare la mascherina dell'altoparlante all'altoparlante.

- Dato che vari magneti sono presenti sulla struttura dell'altoparlante, attaccare la mascherina direttamente sulla struttura. Quando si attacca la mascherina, assicurarsi che la mascherina sia attaccata saldamente all'altoparlante al fine di evitare la sua caduta.

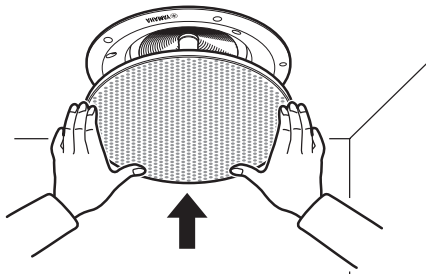

#### ATTENZIONE

- Fare molta attenzione quando si rimuove la mascherina in quanto potrebbe cadere o provocare danni a persone. Quindi quando si rimuove la mascherina, cercare di applicare la stessa pressione su tutta la circonferenza. La mascherina si può piegare se esercita molta pressione su un punto.

## COLLEGAMENTO DELL'AMPLIFICATORE/RICEVITORE

Prima di effettuare i collegamenti, assicurarsi che l'amplificatore/ricevitore sia spento.

- Quando si effettuano i collegamenti fare anche riferimento al manuale d'istruzioni del dispositivo collegato.

### Collegamenti

- Collegare i terminali di spinta d'ingresso sul retro degli altoparlanti ai terminali d'uscita dell'altoparlante dell'amplificatore/ricevitore con i cavi dell'altoparlante (non compresi).
- Collegare tutti gli altoparlanti assicurandosi di non invertire la polarità "+" (rosso), "-" (nero). Se l'altoparlante viene collegato con polarità invertita, il suono sarà innaturale e scarseggerà di bassi.

### Come collegare

- 1** Rimuovere approssimativamente 10 mm d'isolamento dall'estremità di ogni cavo dell'altoparlante utilizzando spelafili. Dopo di che attorcigliare i fili del cavo assieme per evitare cortocircuiti.
- 2** Premere e mantenere premuto il terminale dell'altoparlante.
- 3** Inserire il filo nudo nel foro nel lato di ogni terminale.

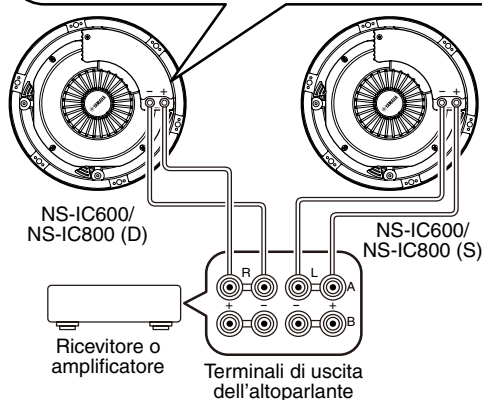
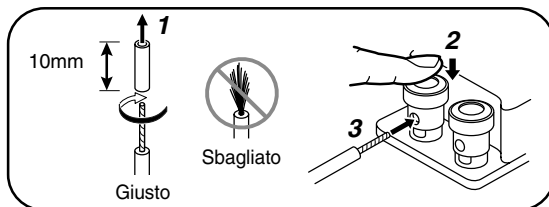

- 4** Rilascio del terminale.
  - Testare la stabilità del collegamento tirando leggermente il cavo sul terminale.

### ATTENZIONE

- Non lasciare che i cavi nudi dell'altoparlante entrino in contatto tra di loro in quanto ciò potrebbe danneggiare l'altoparlante o l'amplificatore/ricevitore oppure entrambi.

### Dopo il collegamento

- Abbassare il volume dell'amplificatore/ricevitore prima di cambiare le fonti d'ingresso. Non cambiare mai le fonti d'ingresso (per esempio, da FM a CD) con volume di ascolto alto. Spegnerne sempre il ricevitore/l'amplificatore quando s'installano o rimuovono i cavi.
- Ogni volta che notate una distorsione, riducete il volume dell'amplificatore/ricevitore. Non consentire mai all'amplificatore di provocare distorsione.

### VERNICIATURA DELLA MASCHERINA DELL'ALTOPARLANTE

Le mascherine degli altoparlanti possono essere verniciate per corrispondere alla decorazione della stanza. Utilizzare pittura spray di alta qualità e prima di procedere scegliere una zona molto ventilata.

- 1** Rimuovere con cautela la mascherina dall'altoparlante, se attaccata.
- 2** Rimuovere la tela rada che si trova sul retro della griglia. (L'adesivo che mantiene la tela al suo posto non è riutilizzabile.)
- 3** Applicare la vernice sulla mascherina.
  - Assicurarsi che i fori della mascherina non vengano verniciati.
  - Intasare i fori con la vernice può diminuire la qualità del suono.
- 4** Quando la vernice si è asciugata completamente, riattaccare la tela rada sul retro della mascherina.
- 5** Installare nuovamente la mascherina sull'altoparlante.

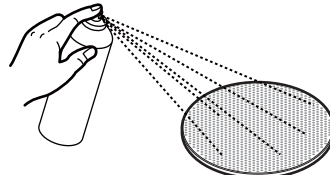

### SPECIFICHE

	NS-IC600	NS-IC800
Tipo	2 vie retro aperto	
Driver	Tweeter	2,5 cm tipo cupola leggera
	Woofers	16 cm tipo conico
Risposta di frequenza	Da 65 Hz a 28 kHz (-10dB)	Da 50 Hz a 28 kHz (-10 dB)
Impedenza	8 ohms	
Ingresso nominale	40 W	50 W
Ingresso massimo	110 W	140 W
Sensibilità	90 dB / 2,83 V, 1 m	
Frequenza di transizione	3,2 kHz	3,5 kHz
Dimensioni (con mascherina)	φ242 × 119P mm	φ283 × 120P mm
Peso (con mascherina)	1,5 kg	1,9 kg

\* Le specifiche sono soggette a modifiche senza preavviso a causa di miglioramenti del prodotto.

\* I cavi dell'altoparlante non sono inclusi con questo modello.

