



PORTABLE PA SYSTEM / SYSTÈME DE SONORISATION PORTATIF
SISTEMA DE PA PORTÁTIL / ПОРТАТИВНАЯ СИСТЕМА ЗВУКОУСИЛЕНИЯ
便携式 PA 音箱 / 可攜式 PA 系統 / 포터블 PA 시스템 / ポータブル PA システム

STAGEPAS 200 BTR

STAGEPAS 200

- EN** Owner's Manual
- DE** Benutzerhandbuch
- FR** Mode d'emploi
- ES** Manual de instrucciones
- PT** Manual do Proprietário
- IT** Manuale di istruzioni
- RU** Руководство пользователя
- ZH-CN** 使用说明书
- ZH-TW** 使用說明書
- KO** 사용설명서
- JA** 取扱説明書

English

Deutsch

Français

Español

Português

Italiano

Русский

简体中文

繁體中文

한국어

日本語

Introduzione

Grazie per aver acquistato il sistema PA portatile di Yamaha STAGEPAS 200BTR o STAGEPAS 200. Questo prodotto è progettato per amplificare la musica o i discorsi durante performance o altri eventi dal vivo. In questo Manuale di istruzioni viene illustrato come impostare e utilizzare il prodotto per amplificare musica o discorsi. Per sfruttare al massimo l'ampia gamma di funzioni sofisticate di questo prodotto, si consiglia di leggere attentamente il presente manuale e di conservarlo in un luogo sicuro per qualsiasi riferimento futuro.

Funzioni

■ Corpo compatto dotato di un altoparlante coassiale da 8 pollici

L'altoparlante dal corpo compatto offre un'elevata qualità del suono e una pressione sonora sufficiente che soddisfano gli standard del settore. Questa performance è garantita dall'utilizzo di un altoparlante coassiale a 2 vie composto da un woofer da 8 pollici, un driver a compressione, nonché dalla capacità di biamplificazione, per assicurare la massima potenza nella gamma di 200 watt.

■ Installazione flessibile

Il meccanismo di inclinazione con piedini di gomma è utile per le applicazioni degli altoparlanti monitor poiché offre varie possibilità di installazione.

■ Produzione del suono semplice grazie a un mixer digitale integrato

Il mixer integrato dispone di quattro canali di ingresso (3 MIC/LINE; 1 STEREO) che possono accogliere una banda di dimensioni ridotte. L'unità è inoltre dotata di manopole di controllo che semplificano i processi complessi. Questa funzione include "1-knob EQ™" (EQ a 1 manopola) e "1-knob preset" (Preset a 1 manopola) che consentono di utilizzare una sola manopola per elaborare più segnali audio.

Il prodotto include anche effetti di chitarra, soppressione del feedback e una funzione di ducking, ovvero caratteristiche utili per le performance da solista, ad esempio per cantare mentre si suona una chitarra acustica.

■ Connettività Bluetooth

Questo prodotto consente di riprodurre musica ed è possibile controllarne i parametri dallo smartphone collegato all'unità tramite Bluetooth®.

■ Batteria agli ioni di litio ad alta capacità

La batteria agli ioni di litio ad alta capacità installata nell'unità è la soluzione ideale per gli ambienti in cui è difficile accedere all'alimentazione.

Contenuto della confezione

- Pacco batteria agli ioni di litio ricaricabile
1 BTR-STP200 (incluso solo con STAGEPAS 200BTR. Non incluso con STAGEPAS 200).
- 1 cavo di alimentazione
- Manuale di istruzioni (questa guida)

Articoli opzionali

- Pacco batteria agli ioni di litio ricaricabile
BTR-STP200

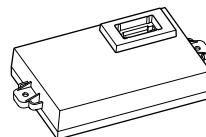

*Incluso con STAGEPAS 200BTR.

*Questa batteria può essere utilizzata con STAGEPAS 200.

- CASE-STP200 (custodia dedicata)

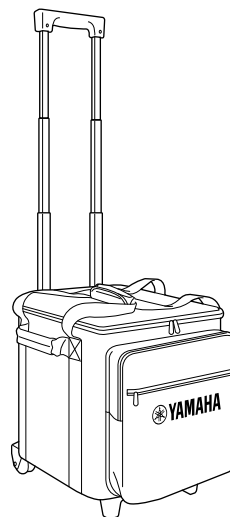

STAGEPAS Controller (software applicativo dedicato)

STAGEPAS Controller è un software applicativo che consente di controllare questo prodotto tramite Bluetooth da un dispositivo mobile, ad esempio uno smartphone o un tablet. STAGEPAS Controller consente di regolare a distanza i parametri in modalità wireless e monitorare i misuratori e gli indicatori di questo prodotto. Dispone inoltre di alcune funzioni di lettore musicale, ad esempio una funzione Cued Mode che attiva la modalità standby dell'unità finché non viene avviata la song. Questa funzione è molto utile quando si è impegnati a cantare e suonare.

Per informazioni su come scaricare STAGEPAS Controller, visitare il seguente sito Web Yamaha Pro Audio:

<https://www.yamahaproaudio.com/>

Sommario

Introduzione	134	Inizializzazione delle impostazioni per questo prodotto	152
Funzioni	134	Conservazione dell'unità	152
Contenuto della confezione.....	134	Risoluzione dei problemi	153
Articoli opzionali	134	Specifiche tecniche generali.....	154
STAGEPAS Controller (software applicativo dedicato)	134	Caratteristiche di ingresso	155
PRECAUZIONI	136	Caratteristiche di uscita	155
AVVISO	137	Dimensioni	156
Informazioni.....	138	Diagramma a blocchi.....	157
Controlli e funzioni	139		
Pannello superiore	139		
Pannello posteriore	142		
Installazione e rimozione della batteria	143		
Installazione della batteria.....	143		
Rimozione della batteria.....	144		
Ricarica della batteria.....	145		
Elenco degli indicatori relativi alla batteria	145		
Installazione dell'unità.....	146		
Installazione dell'unità orizzontalmente sul pavimento	146		
Utilizzo dei piedini di gomma per inclinare l'unità	146		
Guida rapida	148		
Collegamento di microfoni, strumenti musicali o dispositivi audio al mixer integrato.....	148		
Riproduzione del suono	148		
Collegamento di più unità di questo prodotto	149		
Riproduzione audio Bluetooth	150		
Registrazione (accoppiamento) di un dispositivo Bluetooth®	150		
Collegamento di un dispositivo Bluetooth®	150		
Riproduzione di file audio memorizzati in un dispositivo Bluetooth®	150		
Scollegamento del dispositivo Bluetooth®	150		
Controllo dell'unità da STAGEPAS Controller	151		
Collegamento di STAGEPAS Controller.....	151		
Scollegamento di STAGEPAS Controller.....	151		
Mantenimento delle impostazioni di STAGEPAS Controller	151		

PRECAUZIONI

LEGGERE ATTENTAMENTE PRIMA DI CONTINUARE

Conservare questo manuale in un luogo sicuro per future consultazioni.



AVVERTENZA

Attenersi sempre alle precauzioni di base indicate di seguito per evitare il rischio di lesioni gravi o addirittura di morte conseguente a scosse elettriche, cortocircuiti, danni, incendi o altri pericoli. Tali precauzioni includono, fra le altre, quelle indicate di seguito:

Anomalie

- Se si verifica uno dei problemi riportati di seguito, spegnere immediatamente l'interruttore di alimentazione e scollegare la spina elettrica dalla presa. Rimuovere tutte le eventuali batterie presenti nel prodotto.
 - La spina o il cavo di alimentazione è danneggiato.
 - Vengono emessi odori insoliti o fumo.
 - Alcuni oggetti o dell'acqua sono caduti nel prodotto.
 - Si verifica un'improvvisa scomparsa del suono durante l'utilizzo del prodotto.
 - Il prodotto presenta crepe o altri danni visibili.
- Richiedere quindi l'assistenza o la riparazione da parte di un tecnico autorizzato Yamaha.

Alimentazione

- Non posizionare il cavo di alimentazione in prossimità di fonti di calore, quali radiatori o caloriferi. Non piegarlo eccessivamente né danneggiarlo. Non posizionare oggetti pesanti sul cavo, né collocarlo in luoghi dove potrebbe essere calpestato.
- Utilizzare solo la tensione corretta specificata per il prodotto. La tensione necessaria è indicata sulla piastrina del nome del prodotto.
- Utilizzare solo il cavo di alimentazione o la spina elettrica in dotazione.

Se si intende utilizzare il prodotto in un paese diverso da quello di acquisto, il cavo di alimentazione fornito potrebbe non essere utilizzabile. Per ulteriori informazioni, contattare il rivenditore Yamaha.
- Controllare periodicamente la spina elettrica ed eventualmente rimuovere la sporcizia o la polvere accumulata.
- Assicurarsi di inserire completamente la spina elettrica per evitare scosse elettriche o un incendio.
- Durante l'installazione del prodotto, assicurarsi che la presa CA utilizzata sia facilmente accessibile. In caso di problemi o malfunzionamenti, spegnere immediatamente lo strumento e scollegare la spina dalla presa elettrica. Anche quando l'interruttore di alimentazione è spento, a condizione che il cavo di alimentazione non sia staccato dalla presa CA, il prodotto non si disconnette dalla sorgente di alimentazione.
- Se si prevede di non utilizzare il prodotto per un periodo di tempo prolungato, rimuovere la spina dalla presa elettrica.
- Non toccare il prodotto o la spina elettrica durante un temporale.
- Collegare il cavo a una presa appropriata dotata di messa a terra. Una messa a terra non corretta potrebbe causare scosse elettriche, incendi o danni.

Non aprire

- Questo prodotto non contiene componenti riparabili dall'utente. Non tentare di smontare o modificare in alcun modo i componenti interni.

Esposizione all'acqua

- Non esporre il prodotto alla pioggia, non usarlo vicino all'acqua o in ambienti umidi o bagnati né sistemare su di esso contenitori di liquidi (ad esempio tazze, bicchieri o bottiglie) che possano riversarsi in una qualsiasi delle aperture.
- Non inserire o rimuovere la spina elettrica con le mani bagnate.

Esposizione al fuoco

- Non posizionare oggetti accesi o fiamme vive in prossimità del prodotto per evitare il rischio di incendio.

Danni all'udito

- Prima di accendere o spegnere tutti i dispositivi, impostare al minimo tutti i livelli di volume. La mancata osservanza di questa precauzione potrebbe provocare perdita dell'udito, scosse elettriche o danni al dispositivo.
- Quando si accende il sistema audio, accendere sempre il prodotto PER ULTIMO, per evitare danni all'udito e all'altoparlante. Analogamente, quando si spegne il sistema, il prodotto deve essere spento PER PRIMO.

Batteria

- Questo prodotto non contiene componenti riparabili dall'utente. Non tentare di smontare o modificare in alcun modo i componenti interni.
- Non esporre il prodotto alla pioggia, non usarlo vicino all'acqua o in ambienti umidi o bagnati né sistemare su di esso contenitori di liquidi (ad esempio tazze, bicchieri o bottiglie) che possano riversarsi in una qualsiasi delle aperture.
- Non caricare mai quando questo prodotto è bagnato. Ciò potrebbe causare scosse elettriche, incendi o malfunzionamenti dovuti a cortocircuiti.
- Non posizionare oggetti accesi o fiamme vive in prossimità del prodotto per evitare il rischio di incendio.
- Prima di installare, rimuovere o caricare questo prodotto, assicurarsi di leggere e seguire la descrizione del Manuale di istruzioni del dispositivo su cui si sta installando questo prodotto. Altrimenti, potrebbero verificarsi incendi, surriscaldamento, esplosioni o danni al prodotto o al dispositivo.
- Non smaltire le batterie nel fuoco.
- Non esporre le batterie a calore eccessivo, quale luce solare diretta, fuoco o simili.
- In caso di fuoriuscite, evitare il contatto con il liquido delle batterie. Se il liquido del prodotto viene a contatto con gli occhi, la bocca o la cute, lavare immediatamente con acqua e rivolgersi a un medico. Il liquido delle batterie è corrosivo e potrebbe causare la perdita della vista o ustioni chimiche.
- Evitare che le batterie generino un cortocircuito. In caso contrario, le fuoriuscite di liquido potrebbero causare incendi, ustioni o infiammazioni.
- Non mettere le batterie in tasca o in borsa, né trasportarle o conservarle insieme a pezzi di metallo. La batteria potrebbe generare un cortocircuito, scoppiare o perdere liquido, causando incendi o lesioni.

- Non conservare questo prodotto in un luogo soggetto a una pressione dell'aria estremamente bassa. In caso contrario, potrebbe esplodere causando incendi o lesioni.
- Non sottoporre le batterie a cadute o urti meccanici. Il mancato rispetto può causare incendi, scosse elettriche, malfunzionamenti.
- Tenere il prodotto lontano dalla portata dei bambini. Questo prodotto non è adatto per l'uso in luoghi in cui potrebbero essere presenti dei bambini.
- Sostituire la batteria agli ioni di litio solo con Yamaha Corporation, cat. n. BTR-STP200. L'uso di una batteria diversa può causare incendi o esplosioni.

Unità wireless

- Non utilizzare questo prodotto in prossimità di dispositivi medicali o all'interno di strutture mediche. Le onde radio emesse dal prodotto possono interferire con i dispositivi elettromedicali.
- Non utilizzare questo prodotto a una distanza inferiore a 15 cm da persone con pacemaker o defibrillatore. Le onde radio emesse dal prodotto possono interferire con dispositivi elettromedicali quali pacemaker o defibrillatore.



ATTENZIONE

Attenersi sempre alle precauzioni di base elencate di seguito per evitare la possibilità di lesioni personali o ad altre persone. Tali precauzioni includono, fra le altre, quelle indicate di seguito:

Alimentazione

- Quando si stacca la spina elettrica dal prodotto o dalla presa elettrica, afferrare sempre la spina e non il cavo, per evitare di danneggiarlo.

Posizione e collegamento

- Non collocare il prodotto in posizione instabile o soggetta a vibrazioni eccessive, per evitare che cada e che causi eventualmente lesioni.
- Tenere il prodotto lontano dalla portata dei bambini. Questo prodotto non è adatto per l'uso in luoghi in cui potrebbero essere presenti dei bambini.
- Non ostruire le prese d'aria. Questo prodotto presenta alcuni fori di ventilazione sulla parte superiore/posteriore per evitare l'aumento eccessivo della temperatura interna. In particolare, non appoggiare il prodotto sui lati, né in posizione capovolta. Una ventilazione non adeguata può causare surriscaldamento, con possibili danni ai prodotti o incendi.
- Per garantire una corretta dissipazione del calore del prodotto, durante l'installazione:
 - Non coprire il prodotto con un panno.
 - Assicurarsi che la superficie superiore sia rivolta verso l'alto; non installare il prodotto posizionandolo sui lati, né capovolgendolo.
 - Non utilizzare il prodotto in locali angusti e scarsamente ventilati.

Una ventilazione non adeguata può causare surriscaldamento, con possibili danni ai prodotti o incendi. Assicurarsi che vi sia abbastanza spazio attorno al prodotto: almeno 10 cm sopra, 10 cm sui lati e 10 cm sul retro.

- Non utilizzare né trasportare il dispositivo a meno che non sia smontato, onde evitare di procurarsi ferite nel caso in cui l'altoparlante o i distanziatori colpiscano la testa o altre parti del corpo.
- Non collocare il prodotto in una posizione che comporti il rischio di contatto con gas corrosivi o aria salmastra per evitare possibili malfunzionamenti.
- Prima di spostare il prodotto, scollegare tutti i cavi.
- In caso di installazione in sospensione, non appendere gli altoparlanti per le maniglie per evitare danni o lesioni alle persone.
- In caso di trasporto o spostamento del prodotto, non afferrarlo dalla parte inferiore, altrimenti sussiste il rischio concreto di schiacciamento delle mani.
- Non spingere il pannello posteriore del prodotto contro il muro. Se a contatto con il muro, la spina e il cavo dell'altoparlante potrebbero staccarsi dal cavo di alimentazione e causare un cortocircuito, un malfunzionamento o anche innescare un incendio.

Manutenzione

- Durante la pulizia del prodotto, staccare la spina elettrica dalla presa CA.

Precauzioni di utilizzo

- Non appoggiarsi al prodotto né collocarvi sopra oggetti pesanti.
- Non utilizzare il prodotto se il suono risulta distorto. Un utilizzo prolungato in tali condizioni potrebbe causare surriscaldamenti con conseguente rischio di incendio.

Batteria

- Non maneggiare mai le batterie con le mani bagnate.
- Non appoggiarsi al prodotto né collocarvi sopra oggetti pesanti.
- Assicurarsi che tutte le batterie siano inserite correttamente. In caso contrario, si potrebbero causare surriscaldamento, incendi o fuoriuscite di liquido delle batterie.
- Per la conservazione o lo smaltimento delle batterie, isolare l'area dei terminali con nastro adesivo o altro tipo di protezione. Se il terminale della batteria è a contatto con altre batterie oppure oggetti metallici, potrebbero verificarsi surriscaldamento, incendi o perdita di liquido delle batterie.
- Per la carica utilizzare solo un caricatore specificato. La ricarica con un caricabatterie non specificato può causare perdite, surriscaldamento, esplosioni o malfunzionamenti.
- Ricaricare entro l'intervallo di temperatura di ricarica specificato. La ricarica a una temperatura al di fuori dell'intervallo può causare perdite, surriscaldamento, esplosioni o danni.

AVVISO

Attenersi agli avvisi riportati di seguito per evitare il malfunzionamento/danneggiamento del prodotto e il danneggiamento dei dati o di altri oggetti.

■ Utilizzo e manutenzione

- Non utilizzare il prodotto in prossimità di apparecchi televisivi, radio o altri dispositivi elettrici. In questi casi, il prodotto, l'apparecchio televisivo o la radio potrebbe generare dei disturbi.
- Non esporre il prodotto a polvere o vibrazioni eccessive o a temperature troppo calde o fredde onde evitare la deformazione del pannello, il funzionamento instabile o danni ai componenti interni del prodotto.

- Non installare il prodotto in luoghi con forti sbalzi di temperatura altrimenti potrebbe formarsi della condensa all'interno o sulla superficie del prodotto, provocandone la rottura.
- Se si ritiene che sia presente della condensa, lasciare spento il prodotto per alcune ore fino alla completa asciugatura dell'umidità al fine di evitare possibili danni.
- Questo prodotto è progettato per essere trasportato nella custodia per altoparlanti Yamaha CASE-STP 200. Se si utilizzano altri dispositivi per trasportare questo prodotto, potrebbe diventare instabile causandone il malfunzionamento.
- Non utilizzare soluzioni di ipoclorito di sodio, etanolo, benzina, diluenti, detergenti o stracci chimici per pulire la superficie del prodotto. In caso contrario, la superficie potrebbe scolorirsi o deteriorarsi.

■ Utilizzo e manutenzione della batteria

- Questo prodotto è una batteria agli ioni di litio. Caricare questo prodotto prima di usarlo. Anche se si prevede di non utilizzare questo prodotto per un periodo di tempo prolungato, ricaricarlo ogni sei mesi per mantenere la carica della batteria. In caso contrario, il prodotto potrebbe non essere in grado di mantenere una carica.
- Se si prevede di non utilizzare questo prodotto per un periodo di tempo prolungato, rimuovere la batteria dal relativo dispositivo. In caso contrario, le batterie potrebbero scaricarsi o il liquido della batteria potrebbe fuoriuscire causando possibili danni al dispositivo.
- Non rimuovere le batterie dalla confezione originale finché non sono necessarie per l'uso.
- Tenere le batterie pulite e asciutte.
- Se i terminali della batteria si sporcano, pulirli con un panno pulito e asciutto.
- Non lasciare le batterie in carica prolungata quando non sono in uso.
- Se si prevede di non utilizzare questo prodotto per un periodo di tempo prolungato, rimuovere la batteria dal relativo dispositivo. In caso contrario, la batteria potrebbe scaricarsi o il liquido della batteria potrebbe fuoriuscire causando possibili danni al dispositivo.
- Non installare questo prodotto in un luogo soggetto a sbalzi drastici della temperatura ambiente. In caso contrario, potrebbe formarsi della condensa all'interno e sulla superficie del dispositivo, con conseguenti danni al dispositivo.
- Se si ritiene che sia presente della condensa sul dispositivo o all'interno, lasciarlo spento per un po', quindi accenderlo. L'accensione del dispositivo in presenza di condensa potrebbe causargli danni.
- Caricare la batteria a una temperatura ambiente compresa tra 0°C e 40°C.



La denominazione e il logo Bluetooth® sono marchi registrati di proprietà di Bluetooth SIG, Inc. e qualsiasi utilizzo di tali marchi da parte di Yamaha Corporation è sotto licenza.

Il numero di modello e quello di serie, i requisiti di alimentazione e altre informazioni del prodotto si trovano sulla piastrina o vicino alla stessa. La piastrina del prodotto si trova nella parte posteriore dell'unità. Annotare il numero di serie nello spazio indicato di seguito e conservare il manuale come documento di comprovazione dell'acquisto; in tal modo, in caso di furto, l'identificazione sarà più semplice.

Numero del modello

Numero di serie

(1003-M06 plate rear it 01)

Informazioni

■ Informazioni su funzioni e dati incorporati nel prodotto

- Anche quando lo switch [⏻] (standby/on) è in posizione di standby, il prodotto continua a ricevere un flusso minimo di elettricità. Se si prevede di non utilizzare il prodotto per un periodo di tempo prolungato, scollegare il cavo di alimentazione dalla presa CA a muro.
- I connettori di tipo XLR sono cablati come mostrato di seguito (standard IEC60268): pin 1: terra, pin 2: caldo (+) e pin 3: freddo (-).

■ Informazioni sul presente manuale

- Le illustrazioni e le schermate presenti in questo manuale vengono fornite esclusivamente a scopo descrittivo.
- I nomi di società e prodotti presenti in questo manuale sono marchi o marchi registrati delle rispettive società.
- Il software potrebbe essere modificato e aggiornato senza preavviso.

■ Informazioni sullo smaltimento

- Questo prodotto contiene componenti riciclabili. Quando si smaltisce il prodotto, contattare le autorità locali appropriate.

AVVERTENZA

Non smaltire la batteria esaurita nella spazzatura. Chiamare 1-877-2-RECYCLE per trovare il punto di raccolta più vicino per riciclare la batteria. È inoltre possibile individuare un punto di raccolta sul sito Web di Rechargeable Battery Recycling Corporation (RBRC) all'indirizzo

<http://www.call2recycle.org/>

Quando questo prodotto ha raggiunto la fine del suo ciclo di vita, rimuovere e riciclare la batteria prima di smaltirla.

NOTA: le indicazioni riportate in precedenza sono valide solo per batterie al nichel-cadmio (Ni-Cd), al nichel-metallo idruro (Ni-MH), agli ioni di litio (Li-ion) e al piombo sigillate (Pb).

Yamaha declina qualsiasi responsabilità per i danni derivanti da un utilizzo non corretto o dalle modifiche apportate al prodotto, nonché per la perdita o la distruzione di dati.

■ Avviso relativo alle richieste di riparazione

- Prima di richiedere una riparazione dell'unità, assicurarsi che la batteria funzioni correttamente. Se la batteria funziona correttamente, rimuoverla dall'unità, quindi richiedere una riparazione.
- Se la batteria non funziona, non inviarla al rivenditore Yamaha. Acquistarne invece una opzionale (BTR-STP200). Se la garanzia non è scaduta, consultare il proprio rivenditore Yamaha.
- * Per informazioni su come controllare le condizioni della batteria, consultare la sezione "Ricarica della batteria" a pagina 145.

Controlli e funzioni

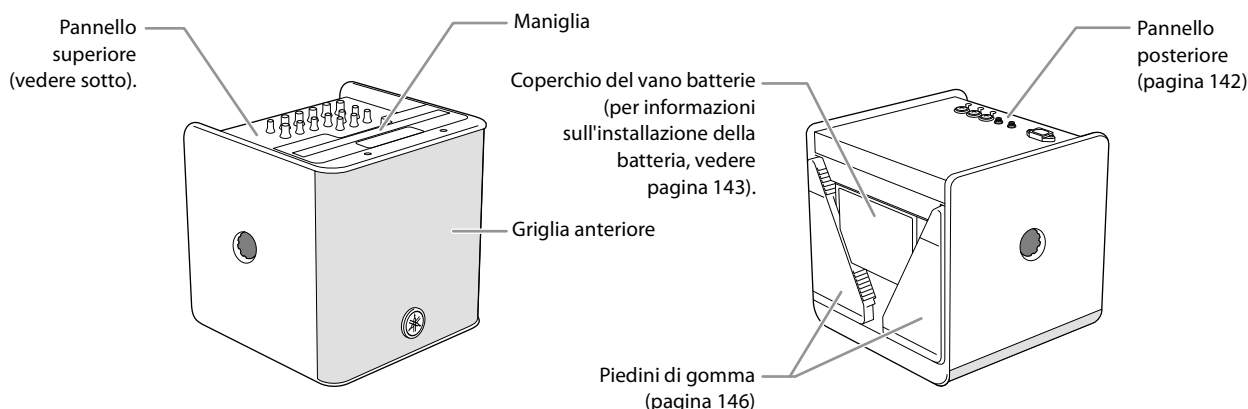

AVVISO

Non ostruire le prese d'aria situate sui pannelli superiore, posteriore e inferiore quando l'unità è in uso.

Pannello superiore

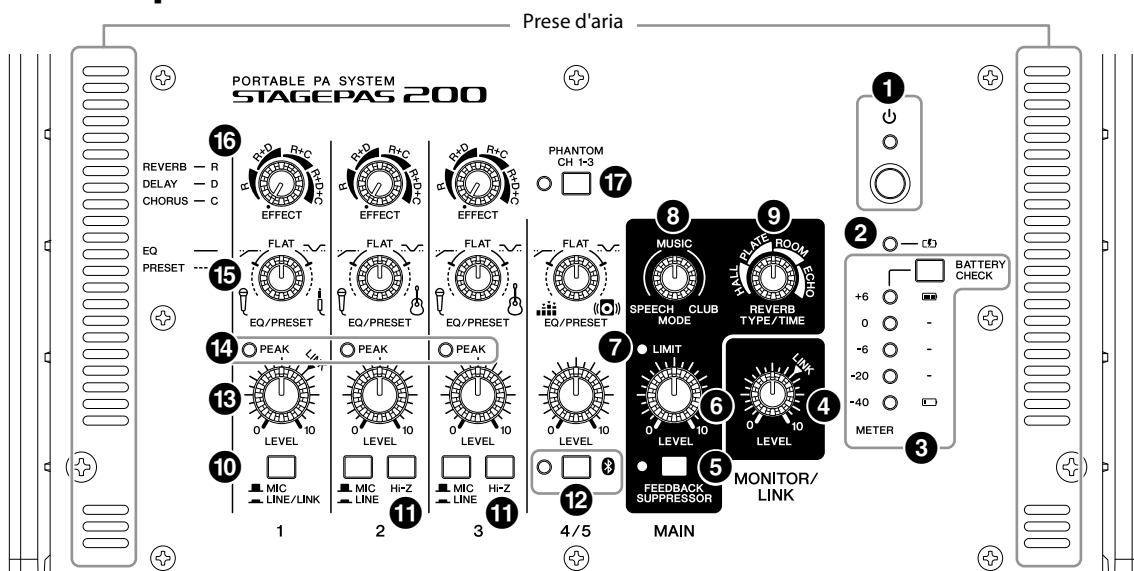

1 Switch [⏻] (standby/on), indicatore [⏻] (standby/on)

L'indicatore si accende di verde quando questo switch viene acceso.

Se si attiva il circuito di protezione, l'indicatore lampeggerà rapidamente e l'uscita degli altoparlanti viene esclusa.

Se si attiva il circuito di protezione, effettuare una delle operazioni seguenti:

Spegnere l'unità e, successivamente, riaccenderla.

Scollare il cavo di alimentazione dalla presa CA o dall'unità, quindi ricollegarlo.

Attendere che la temperatura dell'unità scenda.

Se il circuito di protezione non si disattiva, contattare il rivenditore locale Yamaha.

AVVISO

- Anche quando l'interruttore di alimentazione è spento, un flusso minimo di corrente elettrica continua a giungere all'unità. Se si prevede di non utilizzare l'unità per un periodo di tempo prolungato, scollegare il cavo di alimentazione dalla presa CA.
- L'accensione e lo spegnimento dell'unità in successione rapida potrebbero causarne il malfunzionamento. Dopo aver spento l'unità, attendere circa cinque secondi prima di accenderla nuovamente.
- Quando si accendono tutti i dispositivi collegati, assicurarsi di accendere per prima la sorgente sonora esterna, quindi questo prodotto e infine il dispositivo collegato al jack di uscita OUTPUT [MONITOR/LINK]. Quando si spengono tutti i dispositivi, seguire questa procedura in ordine inverso.
- Se l'unità è alimentata a batteria e non è stata utilizzata per più di 30 minuti, si spegnerà automaticamente. Un minuto prima dello spegnimento dell'unità, l'indicatore [⏻] (standby/on) lampeggerà.

2 Indicatore [🔌] (carica)

Si illumina di giallo durante la ricarica della batteria. L'indicatore lampeggerà rapidamente se si verifica un'anomalia della batteria. D'altra parte, l'indicatore lampeggerà lentamente se la carica della batteria si sta esaurendo o se la temperatura della batteria non rientra nell'intervallo della temperatura di esercizio.

3 Indicatori [METER], switch [BATTERY CHECK]

Gli indicatori [METER] indicano l'uscita dell'altoparlante. Indicano anche la quantità di carica residua della batteria se si tiene premuto lo switch [BATTERY CHECK]. Per scoprire come leggere la quantità di carica residua, vedere pagina 145.

4 Controllo MONITOR/LINK [LEVEL].

Consente di determinare l'uscita di livello del segnale dal jack di uscita OUTPUT [MONITOR/LINK]. Se sono collegate più unità di questo prodotto, è possibile impostare questo controllo sulla posizione LINK per bilanciare facilmente il livello di volume tra più unità.

5 Switch e indicatore MAIN [FEEDBACK SUPPRESSOR].

Premere questo switch per applicare il soppressore di feedback. L'indicatore si illumina di giallo.

6 Controllo MAIN [LEVEL]

Consente di regolare il volume dell'altoparlante.

7 Indicatore MAIN [LIMIT]

Si accende se il volume dell'altoparlante diventa eccessivo, provocando l'attivazione del limitatore.

NOTA

Se questo indicatore si accende frequentemente, ruotare il controllo MAIN [LEVEL] per abbassare il volume dell'altoparlante.

8 Controllo MAIN [MODE]

Utilizzare questo controllo per regolare il livello di pressione del suono generale e il bilanciamento della frequenza. La posizione centrale (**MUSIC**) è un'impostazione di base.

- Se si ruota il controllo in senso antiorario (verso **SPEECH**), verranno tagliate le frequenze della gamma di bassi non necessarie e verrà creata un'impostazione ottimale per i discorsi o per il canto e la riproduzione di uno strumento musicale acustico.
- Se invece si ruota il controllo in senso orario (verso **CLUB**), verranno enfatizzate le gamme di alti e bassi e verrà creata un'impostazione ottimale per la riproduzione di sorgenti sonore.

9 Controllo MAIN [REVERB TYPE/TIME]

Consente di determinare il tipo e la durata del riverbero. Ogni segno "▲" apposto attorno al controllo indica la durata del riverbero corrispondente.

- **HALL**: riverbero che simula l'ambientazione acustica di spazi ampi come una sala da concerto.
- **PLATE**: riverbero che simula una piastra di metallo, producendo un suono più forte e più brillante.

- **ROOM**: simula l'acustica di una sala di dimensioni ridotte.
- **ECHO**: effetto eco adatto per il karaoke.

10 Switch [MIC, LINE/LINK] (canale 1), switch [MIC, LINE] (canali 2 e 3)

Per i segnali a basso livello (inclusi i microfoni), impostare gli switch sulla posizione MIC (■). Per i segnali ad alto livello (inclusi gli strumenti musicali elettronici e i dispositivi audio), impostare gli switch sulla posizione LINE/LINK o LINE (▲).

11 Switch [Hi-Z] (canali 2 e 3)

È possibile utilizzare questi switch quando si collega uno strumento musicale con pickup di tipo passivo (senza batteria), ad esempio una chitarra acustica-elettrica o un basso elettrico. Accendere gli switch quando si collegano questi strumenti direttamente al mixer senza utilizzare una DI (direct box).

Questa funzione è disponibile solo per l'ingresso dei segnali tramite le prese per cuffie.

12 Switch e indicatore [📶] (Bluetooth) (canale 4/5)

Questo switch consente di accendere e spegnere la connessione audio Bluetooth, nonché di accoppiare (registrare) un dispositivo Bluetooth (pagina 150). L'indicatore mostra lo stato seguente:

Indicatore [📶] (Bluetooth)	Stato
Spento	Modalità standby del Bluetooth
Illuminato in modo costante	Bluetooth collegato
Lampeggiamento lento	Ricerca di un dispositivo Bluetooth
Lampeggiamento rapido	In attesa di accoppiamento Bluetooth
Doppio lampeggio	Autorizzazione di STAGEPAS Controller

NOTA

Questo prodotto consente di accoppiare (registrare) fino a otto dispositivi Bluetooth. Una volta eseguito l'accoppiamento con il nono dispositivo Bluetooth, vengono eliminate le informazioni per il dispositivo oggetto del collegamento meno recente.

13 Controlli [LEVEL] (canali 1-3, canale 4/5)

Utilizzare questi controlli per regolare il volume dei canali corrispondenti. Per ridurre il disturbo, impostare i controlli [LEVEL] dei canali non utilizzati sul valore minimo (zero).

Il controllo [LEVEL] del canale 1 è utile anche quando si regola il livello di ingresso nel collegamento LINK. Se sono collegate più unità di questo prodotto, è possibile utilizzare questo controllo, insieme al controllo MONITOR/LINK [LEVEL] (4), e impostarlo sulla posizione LINK per bilanciare facilmente il livello di volume tra più unità.

14 Indicatori [PEAK] (canali 1-3)

Si accendono di rosso in caso di quasi saturazione dei segnali a causa di livelli di ingresso troppo alti. Se questi indicatori si accendono, abbassare il livello dei segnali dei canali di ingresso corrispondenti o impostare gli switch [MIC, LINE/LINK] corrispondenti o lo switch [MIC, LINE] sulla posizione LINE/LINK o LINE.

15 Controlli [EQ] (canali 1-3, canale 4/5)

Dalla posizione (FLAT) centrale, ruotare questi controlli in senso antiorario per ridurre la gamma di bassi. Ruotarli in senso orario per enfatizzare le gamme di bassi e alti.

Controlli [PRESET]

Ruotarli in entrambe le direzioni oltre l'area di impostazione EQ (indicata tramite linee continue) per selezionare un'impostazione preset. Sono disponibili le funzioni Comp e Mic Simulator.

Il canale 1 è adatto per collegare un microfono o una tastiera.

I canali 2 e 3 sono adatti per collegare un microfono o una chitarra.

Il canale 4/5 è adatto per collegare un lettore musicale o una tastiera.

16 Controlli [EFFECT] (canali 1-3)

Consentono di determinare il tipo di effetto e la quantità di mandata.

Selezionare il tipo di effetto dalle opzioni seguenti (riverbero o una combinazione di riverbero e delay e/o chorus).

- **R:** riverbero
- **R+D:** riverbero + delay
- **R+C:** riverbero + chorus
- **R+D+C:** riverbero + delay + chorus

Ogni segno "▲" apposto attorno ai controlli indica la quantità di mandata. Ruotando i controlli in senso orario all'interno di ogni gamma di tipi di effetto, la quantità di mandata aumenterà.

17 Switch [PHANTOM CH1-3]

Premere questo switch per fornire l'alimentazione phantom solo ai connettori XLR dei jack INPUT [1/LINK], [2] e [3].

AVVISO

Se non è necessario utilizzare l'alimentazione phantom, spegnere questo switch.

Prima di attivare l'alimentazione phantom, seguire le precauzioni seguenti per evitare malfunzionamenti o rumori di questo prodotto o dei dispositivi esterni.

- **Spegnere questo switch se si intende collegare un dispositivo che non supporta l'alimentazione phantom al connettore XLR del jack INPUT [1/LINK], [2] o [3]. In alternativa, collegare un dispositivo simile utilizzando un cavo con connettore per cuffie.**
- **Quando questo switch è acceso, non collegare o scollegare un cavo dal jack INPUT [1/LINK], [2] o [3].**
- **Prima di accendere o spegnere lo switch phantom, assicurarsi di impostare i controlli [LEVEL] sul livello minimo.**

Pannello posteriore

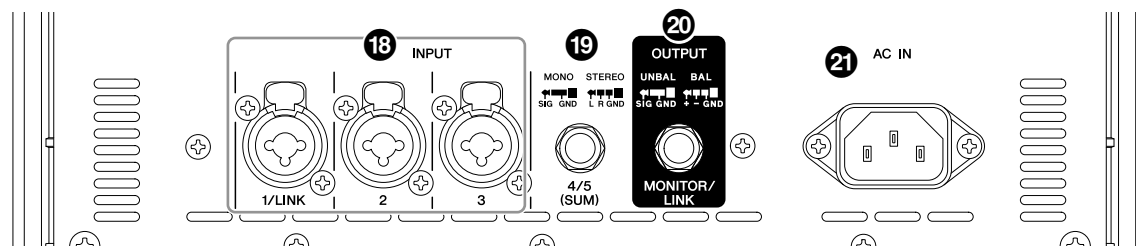

18 Jack INPUT [1/LINK], [2], [3]

Si tratta di jack di ingresso Mic/Line per i canali 1-3 e di jack combo che supportano sia prese per cuffie sia connettori XLR e che consentono di collegare microfoni, chitarre, strumenti musicali elettronici o apparecchiature audio.

Se si collegano tra loro due unità di questo prodotto (per l'espansione mono), utilizzare il jack [1/LINK] come jack di ingresso per la seconda unità. Si consiglia inoltre di utilizzare questo jack se si prevede di immettere un segnale di livello di linea da una console di missaggio esterna.

Le prese per cuffie [2] e [3] supportano l'ingresso Hi-Z. Utilizzare questi jack per immettere un segnale a basso livello, ad esempio un microfono o una chitarra acustica-elettrica.

19 Jack INPUT [4/5 (SUM)]

Questo jack di ingresso di linea supporta un connettore per cuffie. Consente di collegare un dispositivo a livello di linea, ad esempio uno strumento musicale elettronico, un lettore CD o un lettore audio portatile. Un segnale di ingresso stereo verrà mixato internamente in un segnale mono.

Un segnale dal dispositivo Bluetooth viene sempre mixato e inviato al canale 4/5.

20 Jack OUTPUT [MONITOR/LINK]

Questo jack di uscita mono supporta un connettore per cuffie.

Un segnale mixato viene inviato da questo jack a un dispositivo collegato, ad esempio una cassa amplificata. Utilizzare il controllo MONITOR/LINK [LEVEL] per regolare il livello di uscita.

Questo jack è utile quando si registra una performance dal vivo su un registratore o si distribuisce uno streaming dal vivo.

Se si collegano tra loro due unità di questo prodotto (per l'espansione mono), utilizzare questo jack come jack di uscita per la prima unità.

NOTA

Se il soppressore di feedback è abilitato, questo jack emetterà il segnale interessato.

21 Jack [AC IN]

Collegare il cavo di alimentazione fornito. Innanzitutto, collegare il cavo di alimentazione a questo jack, quindi inserire la spina elettrica in una presa CA.

Assicurarsi di spegnere l'interruttore di alimentazione prima di collegare o scollegare il cavo di alimentazione (solo STAGEPAS 200).



AVVERTENZA

- Questo prodotto è stato progettato per l'uso con messa a terra. Per evitare scosse elettriche e danni ai dispositivi collegati, accertarsi di effettuare la messa a terra dell'unità utilizzando il cavo di alimentazione in dotazione. Per eventuali domande sui collegamenti appropriati, contattare il rivenditore Yamaha più vicino.
- Utilizzare solo il cavo di alimentazione in dotazione. La mancata osservanza di questa indicazione può generare calore o causare scosse elettriche.

Installazione e rimozione della batteria

L'installazione di una batteria ricaricabile agli ioni di litio BTR-STP200 consente di utilizzare questo prodotto (STAGEPAS 200 o STAGEPAS 200BTR) senza collegare un cavo di alimentazione.

AVVISO

- Per evitare uno scaricamento eccessivo, questa batteria non funzionerà, nelle condizioni in cui viene spedita dalla fabbrica, quando viene installata per la prima volta nel prodotto previsto. Per abilitare il funzionamento della batteria al primo utilizzo, è necessario installarla nel prodotto, quindi collegare il prodotto a una presa CA utilizzando il cavo di alimentazione dedicato.
- Se si rimuove la batteria dall'unità e si reinstalla la stessa batteria subito dopo, potrebbe verificarsi un malfunzionamento. Dopo aver rimosso la batteria, assicurarsi di attendere almeno sei secondi prima di installarla di nuovo nell'unità.

Installazione della batteria

- 1 Scollegare il cavo di alimentazione dalla presa CA o dall'unità.

AVVISO

L'installazione o la rimozione della batteria mentre il cavo di alimentazione è collegato all'unità potrebbe causare il malfunzionamento della batteria.

- 2 Capovolgere l'unità con il pannello superiore rivolto verso il basso, quindi rimuovere i piedini di gomma.

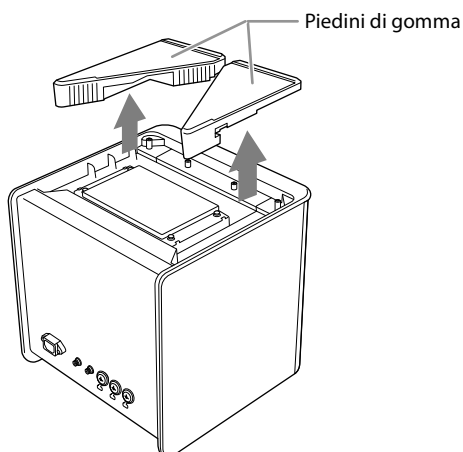

- 3 Utilizzare un cacciavite a stella per allentare le quattro viti, quindi rimuovere il coperchio del vano batterie dall'unità.

Attrezzo necessario per l'installazione: cacciavite a stella

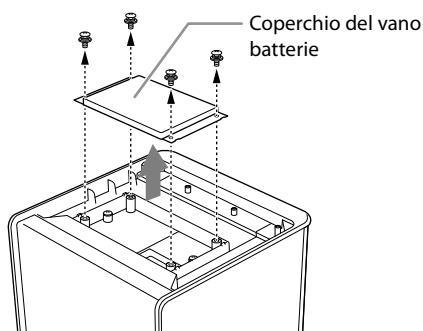

- 4 Allentare e rimuovere le due viti che verranno utilizzate per fissare la batteria più avanti in questa procedura.

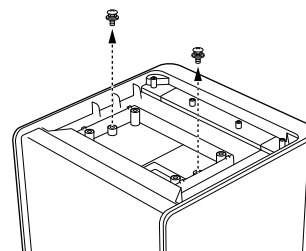

- 5 Inserire la batteria nel vano batterie in modo che il connettore sulla batteria sia allineato con lo slot del connettore nel vano, quindi fissare saldamente la batteria utilizzando le due viti.

NOTA

La coppia di serraggio delle viti deve essere pari a 1,2 Nm.

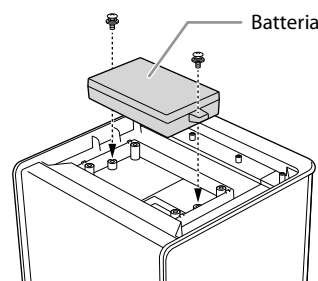

- 6 Riposizionare il coperchio del vano batterie e fissarlo saldamente con le quattro viti.

NOTA

La coppia di serraggio delle viti deve essere pari a 1,2 Nm.

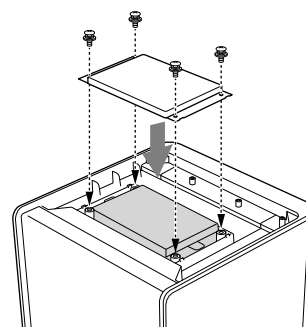

7 Fissare i piedini di gomma sul pannello inferiore, quindi capovolgere l'unità in modo che la relativa parte inferiore sia rivolta verso il basso.

8 Collegare il cavo di alimentazione all'unità, quindi inserire la spina elettrica in una presa CA.

La batteria inizia a caricarsi.

Rimozione della batteria

1 Scollegare il cavo di alimentazione dalla presa CA o dall'unità.

AVVISO

L'installazione o la rimozione della batteria mentre il cavo di alimentazione è collegato all'unità potrebbe causare il malfunzionamento della batteria.

2 Capovolgere l'unità con il pannello superiore rivolto verso il basso, quindi rimuovere i piedini di gomma.

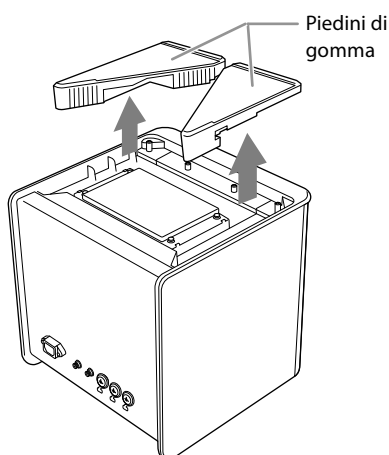

3 Utilizzare un cacciavite a stella per allentare le quattro viti, quindi rimuovere il coperchio del vano batterie dall'unità.

Attrezzo necessario per l'installazione: cacciavite a stella

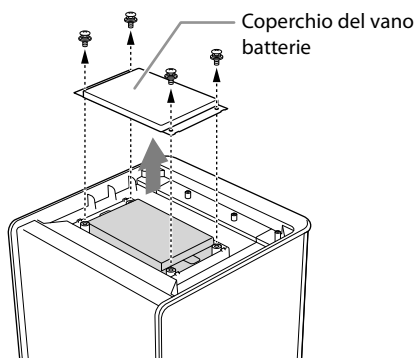

4 Rimuovere le due viti che fissano la batteria, quindi staccare la batteria.

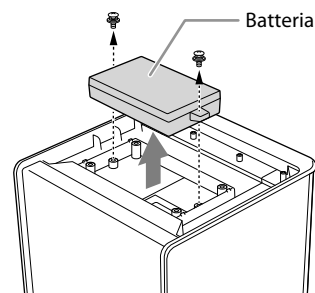

5 Riposizionare e serrare bene le due viti appena rimosse.

NOTA

La coppia di serraggio delle viti deve essere pari a 1,2 Nm.

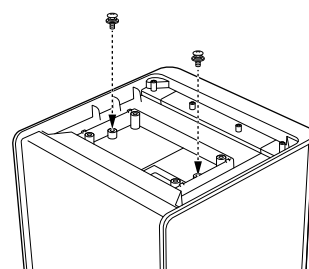

6 Riposizionare il coperchio del vano batterie e fissarlo saldamente con le quattro viti.

NOTA

La coppia di serraggio delle viti deve essere pari a 1,2 Nm.

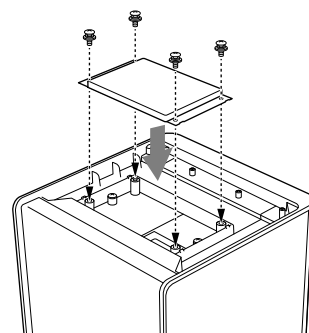

7 Fissare i piedini di gomma sul pannello inferiore, quindi capovolgere l'unità in modo che la relativa parte inferiore sia rivolta verso il basso.

Ricarica della batteria

- 1 Installare la batteria in questo prodotto (pagina 143).
- 2 Collegare il cavo di alimentazione all'unità e a una presa CA per caricare la batteria.

■ Motivi per cui la batteria non può essere caricata

La temperatura della batteria potrebbe essere alta. Collocare la batteria in un luogo fresco e buio e attendere che la temperatura scenda. Inoltre, la batteria potrebbe non caricarsi se si è deteriorata.

Conservazione dell'unità con la batteria installata

Se si conserva l'unità con la batteria installata, una piccola quantità di corrente continuerà a fluire nell'unità. Per questo motivo, anche se la batteria è stata completamente caricata, si scaricherà in circa due settimane. Se si prevede di non utilizzare l'unità per più di dieci giorni, si consiglia di rimuovere la batteria o di impostare quest'ultima sulla modalità risparmio batteria. Per riportare la batteria dalla modalità risparmio a quella normale, è necessario collegare l'unità (con la batteria installata) a una presa CA.

NOTA

La modalità risparmio batteria descrive uno stato in cui la batteria non eroga più corrente all'unità.

Attivazione della modalità risparmio batteria

Rimuovere il cavo di alimentazione dell'unità dalla presa CA. Assicurarsi che l'alimentazione dell'unità rimanga attiva. Tenendo premuto lo switch ③ [BATTERY CHECK], premere lo switch ① [⏻] (Standby/On) e continuare a tenere premuti entrambi gli switch per almeno sette secondi.

Rilasciare entrambi gli switch, quindi premere nuovamente lo switch ① [⏻] (Standby/On). Se l'unità non si accende, viene attivata la modalità risparmio batteria.

Passaggio dalla modalità risparmio batteria alla modalità normale

Inserire il cavo di alimentazione in una presa CA.

Elenco degli indicatori relativi alla batteria

■ Quando l'unità funziona con alimentazione CA (collegata a una presa CA)

Indicatore [⚡] (carica)	Stato
Spento	Nessuna carica
Illuminato in modo costante	In carica
Lampeggiamento rapido	Anomalia della batteria

■ Quando l'unità funziona con l'alimentazione a batteria

Indicatore [⚡] (carica)	Stato
Lampeggiamento lento	La carica residua è scesa a meno del 20%. La temperatura di funzionamento della batteria non rientra nell'intervallo consigliato.
Lampeggiamento rapido	Anomalia della batteria

Gli indicatori METER mostrano la quantità di carica residua della batteria se si tiene premuto lo switch [BATTERY CHECK].

Livello di carica: almeno 80%	Livello di carica: almeno 60%	Livello di carica: almeno 40%	Livello di carica: almeno 20%	Funzionamento normale

- : Spento
- : Illuminato in modo costante

■ Quando l'interruttore di alimentazione è spento

In una delle seguenti situazioni, l'indicatore [⚡] (carica) rimane illuminato in modo costante.

- La capacità massima della batteria è scesa a meno del 75%.
- La batteria non è utilizzabile.

Installazione dell'unità

Installazione dell'unità orizzontalmente sul pavimento

Posizionare l'unità su una superficie orizzontale con i piedini di gomma ancora fissati al pannello inferiore.

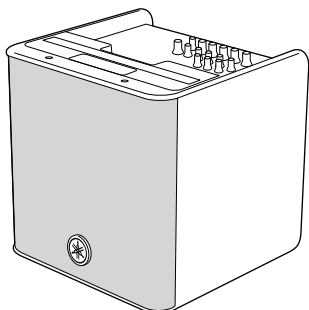

AVVISO

Se si posiziona l'unità senza i piedini di gomma fissati alla parte inferiore, il pavimento potrebbe rovinarsi.

Utilizzo dei piedini di gomma per inclinare l'unità

È possibile utilizzare i piedini di gomma per inclinare l'unità in modo che la griglia sia inclinata di 30° o 60°. Assicurarsi di seguire i passaggi seguenti per fissare due piedini di gomma all'unità.

■ Inclinazione verso l'alto di 30°

- 1 Rimuovere entrambi i piedini di gomma dal pannello inferiore.
- 2 Fissare i piedini di gomma all'unità come mostrato nell'illustrazione seguente.

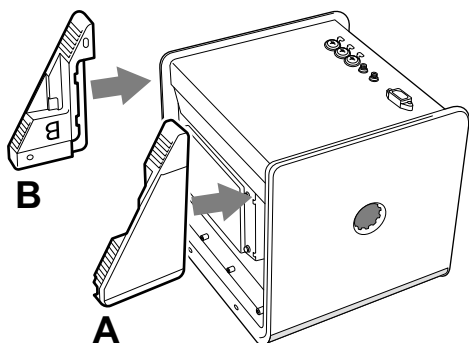

- 3 Assicurarsi che la scanalatura di ciascun piedino di gomma si inserisca correttamente nel telaio laterale dell'unità.

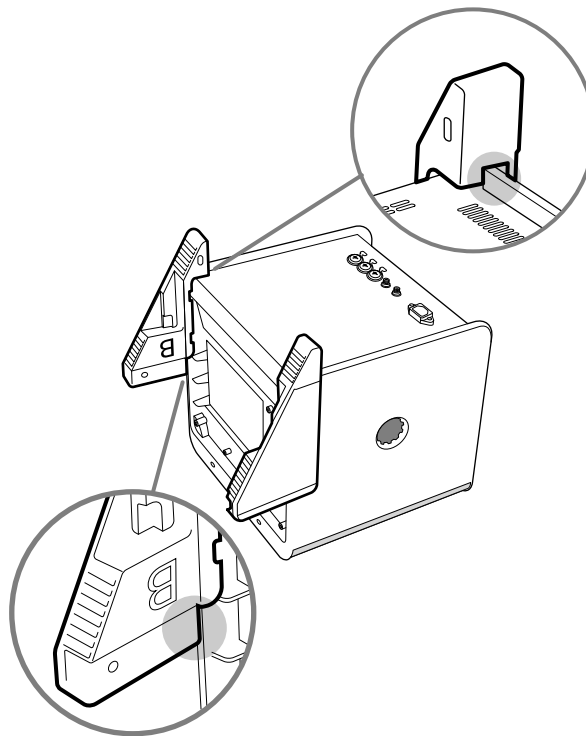

- 4 Posizionare l'unità con i piedini di gomma fissati alla parte inferiore.

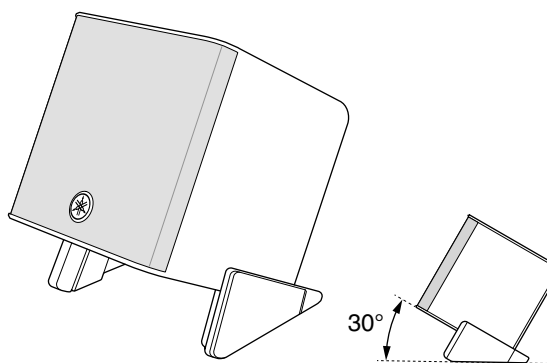

■ **Inclinazione verso l'alto di 60°**

- 1** Rimuovere entrambi i piedini di gomma dal pannello inferiore.
- 2** Fissare i piedini di gomma all'unità come mostrato nell'illustrazione seguente.

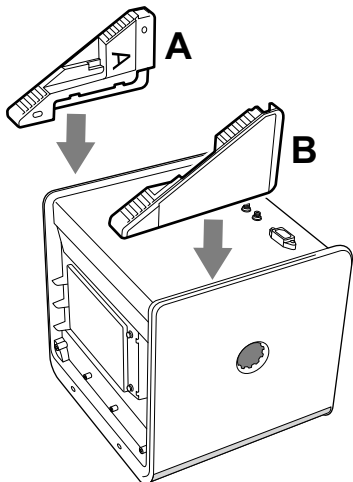

- 4** Posizionare l'unità con i piedini di gomma fissati alla parte inferiore.

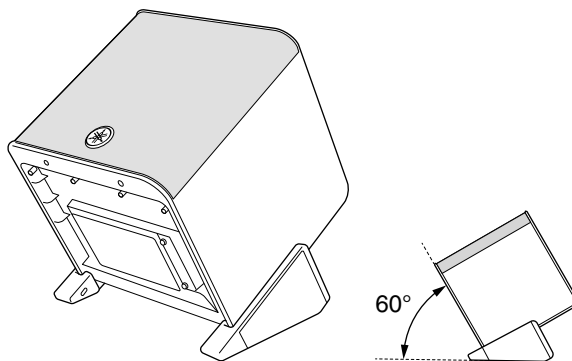

- 3** Assicurarsi che la scanalatura di ciascun piedino di gomma si inserisca correttamente nel telaio laterale dell'unità.

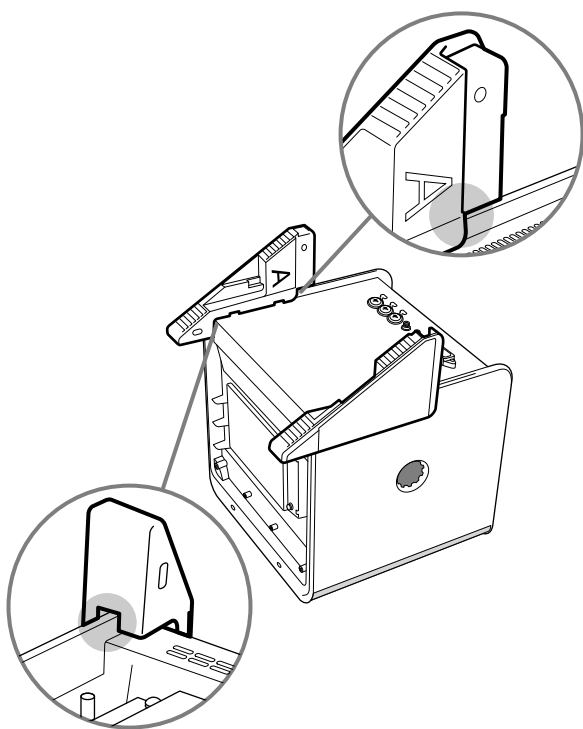

Guida rapida

Collegamento di microfoni, strumenti musicali o dispositivi audio al mixer integrato

■ Esempio di collegamento

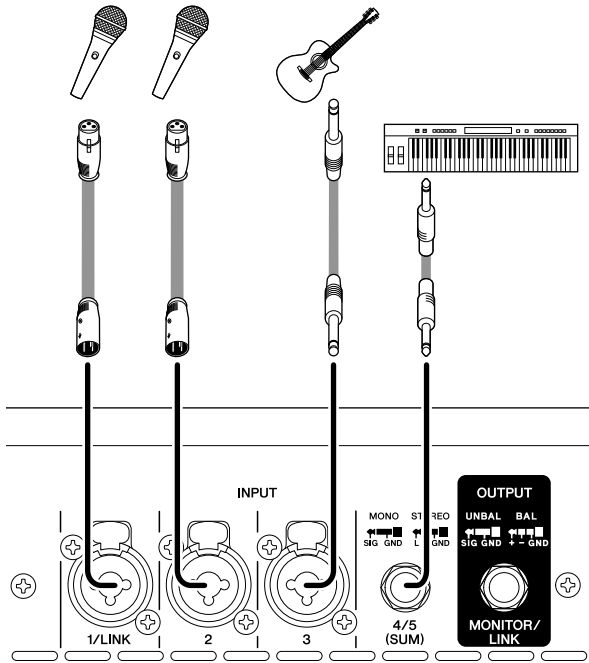

Fare riferimento all'istruzione per collegare i dispositivi desiderati, ad esempio un microfono o uno strumento musicale ai jack di ingresso del mixer.

Riproduzione del suono

- 1 Collegare la spina sul cavo di alimentazione in dotazione al jack [AC IN] sul pannello posteriore di questa unità.

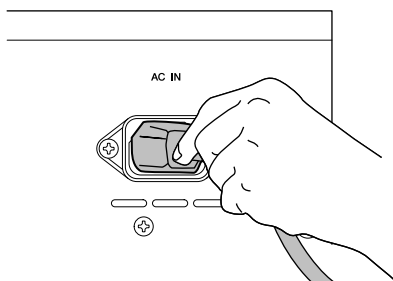

- 2 Inserire l'altra estremità del cavo di alimentazione in una presa CA.



AVVERTENZA

Per evitare scosse elettriche e danni ai dispositivi collegati, accertarsi di effettuare la messa a terra dell'unità utilizzando il cavo di alimentazione in dotazione.

- 3 Ruotare il controllo MAIN [LEVEL] (manopola bianca) e i controlli dei canali [LEVEL] (manopole rosse) sul minimo (zero).

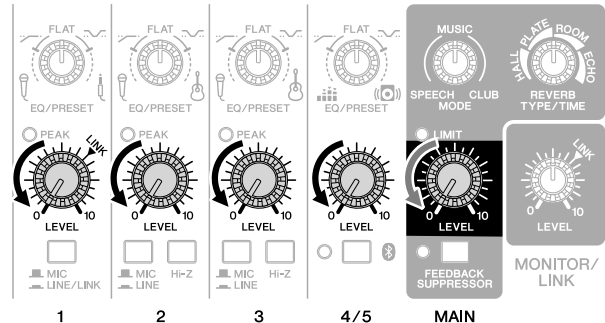

- 4 Inoltre, impostare i controlli [EQ/PRESET] dei canali (manopole verdi) sulla posizione (FLAT) centrale e il controllo MAIN [MODE] (manopola gialla) sulla posizione MUSIC.

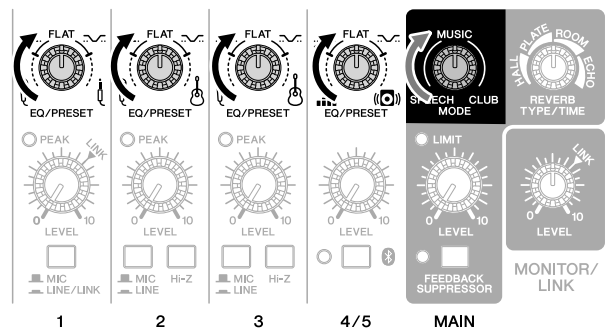

- 5 Impostare lo switch [MIC, LINE/LINK] o lo switch [MIC, LINE] sulla posizione MIC (■) per i canali a cui è collegato un microfono. Impostare questi switch sulla posizione LINE/LINK o LINE (■) per i canali a cui è collegato uno strumento musicale o un dispositivo audio.

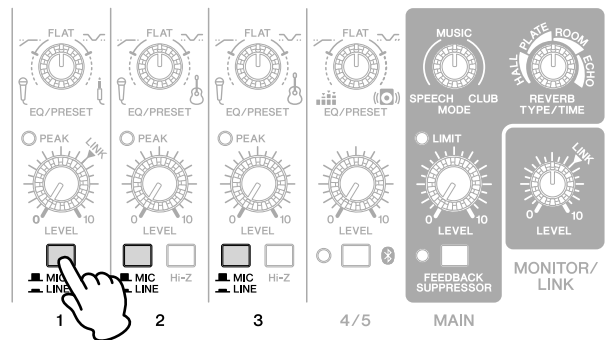

- 6** Accendere lo strumento musicale o il dispositivo audio collegato, quindi l'unità tenendo premuto lo switch [⏻] (standby/on) per almeno un secondo.

L'indicatore [⏻] si illumina.



- 7** Utilizzare il controllo MAIN [LEVEL] per alzare il livello di volume su un livello temporaneamente appropriato.

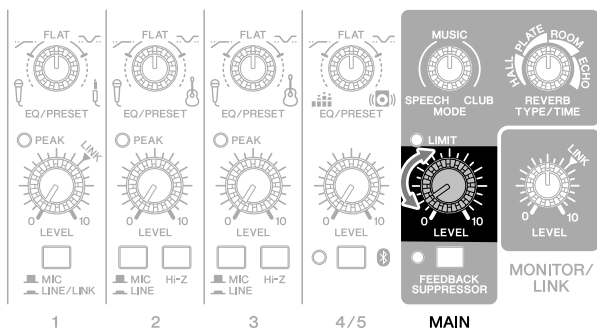

- 8** Quando si suona lo strumento musicale o si canta nel microfono, utilizzare i controlli [LEVEL] per regolare il volume dei canali corrispondenti.

- 9** Utilizzare il controllo MAIN [LEVEL] per regolare il livello di volume generale.

Se il suono si sente e il volume sembra appropriato, l'operazione di configurazione è terminata. In caso contrario, consultare l'elenco di controllo nella sezione della risoluzione dei problemi (pagina 153).

AVVISO

Quando di spengono tutti i dispositivi, spegnere prima l'unità, quindi le sorgenti sonore collegate (ad esempio uno strumento musicale o un dispositivo audio) per evitare forti rumori imprevisti provenienti dall'altoparlante.

NOTA

- Se il suono è troppo forte, ruotare il controllo [LEVEL] per il canale corrispondente sul minimo (zero). Successivamente, impostare lo switch [MIC, LINE/LINK] sulla posizione LINE/LINK o lo switch [MIC, LINE] su LINE (L), quindi alzare lentamente il controllo [LEVEL] fino a raggiungere il volume desiderato.
- Se il suono è troppo basso, ruotare il controllo [LEVEL] per il canale corrispondente sul minimo (zero). Successivamente, impostare lo switch [MIC, LINE/LINK] o lo switch [MIC/LINE] sulla posizione MIC (M), quindi alzare lentamente il controllo [LEVEL] fino a raggiungere il volume desiderato.

Collegamento di più unità di questo prodotto

È possibile espandere l'uscita collegando almeno due unità di questo prodotto fra loro.

- 1** Se, ad esempio, si utilizzano due unità, collegare il jack di uscita [LINK] della prima unità al jack di ingresso [1/LINK] della seconda unità.

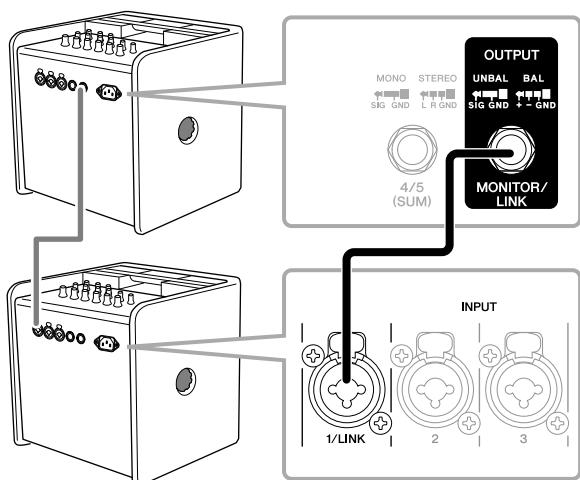

- 2** Collegare microfoni, strumenti musicali o apparecchiature audio alla prima unità per inviare i segnali.

- 3** Impostare il controllo MONITOR/LINK [LEVEL] su ciascuna unità sulla posizione LINK.

Su ciascuna unità eccetto la prima, impostare lo switch [MIC, LINE/LINK] per il canale 1 sulla posizione LINE/LINK e impostare il controllo [LEVEL] per il canale 1 sulla posizione LINK.

- 4** Utilizzare il controllo MAIN [LEVEL] su ciascuna unità per regolare il livello di volume di ciascun altoparlante.

Utilizzare i canali di ingresso sulla prima unità.

NOTA

È possibile utilizzare STAGEPAS Controller per controllare il livello di volume di tutti i dispositivi collegati contemporaneamente. Per ulteriori informazioni, consultare il Manuale di istruzioni di STAGEPAS Controller.



Riproduzione audio Bluetooth

È possibile configurare STAGEPAS 200BTR/200 in modo che riproduca i file audio memorizzati in dispositivi Bluetooth, ad esempio un dispositivo mobile.

Registrazione (accoppiamento) di un dispositivo Bluetooth®

Prima di collegare per la prima volta un dispositivo Bluetooth, è necessario "accoppiare" il dispositivo. Il termine "accoppiamento" indica la registrazione di un dispositivo Bluetooth con un altro dispositivo Bluetooth.

Una volta completato l'accoppiamento, sarà possibile ricollegare facilmente i dispositivi anche quando si termina un collegamento Bluetooth.

1 Accertarsi che l'indicatore [] (Bluetooth) sia spento. Se è acceso in modo costante o lampeggia, premere lo switch [] (Bluetooth) per impostare la funzione Bluetooth sulla modalità standby.

2 Tenere premuto lo switch [] (Bluetooth) per almeno tre secondi.

L'indicatore [] (Bluetooth) lampeggia rapidamente per indicare che l'unità è pronta per l'accoppiamento.

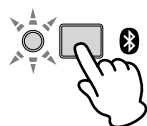

3 Attivare la funzione Bluetooth sul dispositivo Bluetooth che si desidera collegare.

Per ulteriori informazioni, consultare il manuale di istruzioni del dispositivo Bluetooth.

4 Non appena il dispositivo Bluetooth visualizza un elenco di altri dispositivi Bluetooth disponibili per il collegamento, selezionare STAGEPAS 200 AUDIO.

NOTA

È possibile modificare il nome dell'unità nell'impostazione relativa al nome del dispositivo di STAGEPAS Controller.

Una volta completato il processo di accoppiamento, viene stabilito il collegamento Bluetooth e l'indicatore [] (Bluetooth) si accende.





NOTA

- STAGEPAS 200BTR/200 consente di accoppiare (registrare) fino a otto dispositivi Bluetooth. Tuttavia, solo uno di questi dispositivi può stabilire il collegamento. Una volta eseguito l'accoppiamento con il nono dispositivo Bluetooth, vengono eliminate le informazioni per il dispositivo oggetto del collegamento meno recente.
- È necessario completare il processo di accoppiamento sul dispositivo Bluetooth entro due minuti.

Collegamento di un dispositivo Bluetooth®

■ Collegamento dallo STAGEPAS 200BTR/200

1 Tenere premuto lo switch [] (Bluetooth) per un secondo.

L'indicatore [] (Bluetooth) lampeggia lentamente e l'unità inizia a cercare un dispositivo Bluetooth registrato.

2 Attivare la funzione Bluetooth sul dispositivo Bluetooth che si desidera collegare.

Una volta stabilito automaticamente il collegamento, l'indicatore [] (Bluetooth) si accende.

■ Collegamento da un dispositivo Bluetooth

Anche se il Bluetooth dell'unità è in modalità standby, è possibile comunque utilizzare il dispositivo Bluetooth per collegarlo attenendosi alla procedura seguente.

1 Attivare la funzione Bluetooth sul dispositivo Bluetooth che si desidera collegare.

2 Selezionare STAGEPAS 200 AUDIO dall'elenco dei dispositivi Bluetooth visualizzato sul dispositivo Bluetooth.

Riproduzione di file audio memorizzati in un dispositivo Bluetooth®



È possibile utilizzare l'unità STAGEPAS 200BTR/200 per ascoltare la riproduzione di un file audio sul dispositivo Bluetooth. I segnali provenienti dal dispositivo Bluetooth vengono inviati al canale 4/5.

Si consiglia di impostare il volume del dispositivo Bluetooth su un valore leggermente superiore al normale, per poi regolare il volume del canale 4/5 utilizzando il controllo [LEVEL] del canale.

Se si riceve una chiamata o un SMS durante la riproduzione dei file audio sul dispositivo Bluetooth, ad esempio uno smartphone, la riproduzione del file audio potrebbe essere messa momentaneamente in pausa. Per evitare questa interruzione, attivare la modalità aereo e impostare Bluetooth su ON sul dispositivo Bluetooth.

Scollegamento del dispositivo Bluetooth®

Per scollegare il dispositivo Bluetooth, effettuare una delle operazioni seguenti:

- Utilizzare il dispositivo Bluetooth per lo scollegamento (l'indicatore [] (Bluetooth) sull'unità si spegne).
- Premere lo switch [] (Bluetooth) sull'unità per attivare la modalità standby del Bluetooth (l'indicatore [] (Bluetooth) si spegne).

AVVISO

Prima di spegnere l'unità, accertarsi che la funzione Bluetooth sia disattivata (l'indicatore [] (Bluetooth) deve essere spento). Se si spegne l'unità con la funzione Bluetooth attivata, l'unità potrebbe perdere le informazioni dell'accoppiamento.

Controllo dell'unità da STAGEPAS Controller

È possibile controllare i parametri e visualizzare gli indicatori e le informazioni di saturazione di questo prodotto dal dispositivo abilitato per il Bluetooth, ad esempio uno smartphone o un tablet.

Per ulteriori informazioni sulla modalità di utilizzo di STAGEPAS Controller, fare riferimento alla "Guida per l'utente di STAGEPAS Controller".

Collegamento di STAGEPAS Controller

Per controllare l'unità in questo modo, è necessario innanzitutto collegare un dispositivo su cui sia stato installato STAGEPAS Controller.

In alternativa, è possibile controllare l'unità da un dispositivo diverso da quello collegato per l'audio Bluetooth.

- 1 Avviare STAGEPAS Controller.**
- 2 Quando viene visualizzata la schermata DEVICE LIST, toccare il nome dell'unità STAGEPAS che si desidera controllare.**

Il nome dell'unità STAGEPAS di destinazione è evidenziato.

NOTA

Se non si visualizza il dispositivo desiderato nell'elenco, premere il pulsante di aggiornamento per cercare nuovamente il dispositivo.

- 3 Toccare "Connect".**
Premere il pulsante Bluetooth su questo prodotto solo se è la prima volta che lo si collega a STAGEPAS Controller.
È inoltre necessario impostare la password iniziale (questo processo è necessario per il collegamento).

NOTA

Quando si ricollega il dispositivo Bluetooth, non è necessario seguire i passaggi 2 e 3 sopra indicati.

Scollegamento di STAGEPAS Controller

- 1 Visualizzare la schermata DEVICE LIST su STAGEPAS Controller.**

Il nome dell'unità STAGEPAS di destinazione è evidenziato.

- 2 Toccare "Disconnect".**

I parametri del mixer manterranno i valori specificati tramite STAGEPAS Controller.

Mantenimento delle impostazioni di STAGEPAS Controller

- 1 Per mantenere i valori specificati tramite STAGEPAS Controller, impostare LAST MEMORY RESUME su ON.**

ON: se l'unità viene spenta e poi riaccesa, manterrà le impostazioni precedenti. Tuttavia, i valori dei parametri non corrisponderanno alla posizione dei controller sul pannello.

OFF: se l'unità viene spenta e poi riaccesa, le impostazioni saranno inizializzate. I valori dei parametri corrisponderanno alla posizione dei controller sul pannello.

Inizializzazione delle impostazioni per questo prodotto

Se si desidera ripristinare le impostazioni predefinite di fabbrica di questo prodotto, ad esempio reimpostando i parametri che sono stati programmati da STAGEPAS Controller o i dati di accoppiamento (registrazione) Bluetooth, seguire la procedura descritta di seguito:

- 1 Spegnere lo switch [⏻] (standby/on).**
- 2 Tenendo premuto contemporaneamente gli switch [🔌] (Bluetooth) e MAIN [FEEDBACK SUPPRESSOR], accendere lo switch [⏻] (standby/on).**

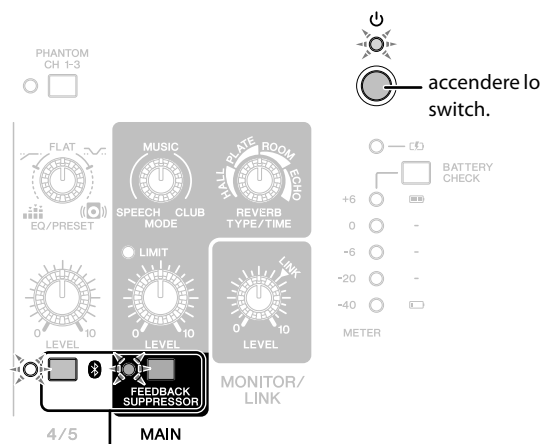

Tenendo premuti questi...

Durante il processo di inizializzazione, l'indicatore [⏻] (standby/on), l'indicatore MAIN [FEEDBACK SUPPRESSOR] e l'indicatore [🔌] (Bluetooth) lampeggeranno.

Assicurarsi che stiano lampeggiando, quindi togliere le dita dagli switch.

- 3 Al termine dell'inizializzazione, l'unità viene riavviata automaticamente.**

EFFECT	Posizione della manopola
EQ/PRESET	Posizione della manopola
MODE	Posizione della manopola
MAIN LEVEL	Posizione della manopola
FEEDBACK SUPPRESSOR ON	Predefinito (OFF)
Informazioni di accoppiamento (registrazione) audio Bluetooth	Tutto cancellato
CHANNEL LEVEL *1	Predefinito (0 dB)
LR-MONO SELECT *1	Predefinito (LR-MONO)
MAIN EQ *1	Predefinito (FLAT)
MONITOR/LINK MODE	Predefinito (MONITOR MODE)
EFFECT ON *1	Predefinito (ON)
REVERB LEVEL *1	Predefinito (-3 dB)
CHORUS LEVEL *1	Predefinito (-3 dB)
DELAY LEVEL *1	Predefinito (-3 dB)
REVERB TYPE/TIME	Posizione della manopola
CHORUS *1	Predefinito
DELAY *1	Predefinito
DUCKER *1	Predefinito
DEVICE NAME *1	Predefinito (STAGEPAS200)
SCENE *1	I valori per SCENE #1-8 vengono cancellati.
PASSWORD *1	Disattivato
AUTO STANDBY *1	Attivato
LAST MEMORY RESUME *1	Predefinito (OFF)

*1 Parametri che possono essere controllati solo da STAGEPAS Controller

Conservazione dell'unità

Se si prevede di non utilizzare STAGEPAS 200BTR o STAGEPAS 200 per un periodo di tempo prolungato, rimuovere la batteria dall'unità e conservarle separatamente.

Risoluzione dei problemi

Sintomi	Cause possibili	Azione da intraprendere
L'unità non si accende.	Il cavo di alimentazione non è stato collegato in modo corretto.	Collegare il cavo di alimentazione in modo corretto.
	Se l'unità funziona a batteria, il livello di carica della batteria non è sufficiente.	Inserire questo prodotto in una presa CA con il cavo di alimentazione per caricare la batteria.
L'unità si spegne improvvisamente.	Le prese d'aria dell'unità sono bloccate. Dal momento che una ventilazione non adeguata può causare il surriscaldamento all'interno di questo prodotto, è possibile che il sistema venga spento automaticamente per proteggerlo dal surriscaldamento.	Verificare che la ventilazione garantisca un migliore effetto di raffreddamento, quindi accendere nuovamente l'unità.
	L'unità entrerà in modalità standby se la funzione Auto Standby è abilitata e non è stato ricevuto nessun audio per almeno 30 minuti.	Premere lo switch [⏻] (standby/on).
Non viene emesso alcun suono.	Se l'indicatore [⏻] (standby/on) lampeggia rapidamente, significa che l'amplificatore dell'alimentazione interna è sovraccarico, pertanto l'amplificatore viene escluso per proteggerne i circuiti.	Lasciare l'unità in un luogo fresco per un po'. L'amplificatore si riavvierà automaticamente.
Il suono è distorto. Viene prodotto rumore.	I controlli [LEVEL] di tutti i canali rilevanti e/o il controllo MAIN [LEVEL] sono impostati su un livello troppo elevato.	Ruotare il relativo controllo [LEVEL] sul minimo (zero), quindi impostare lo switch sulla posizione LINE/LINK o LINE e, successivamente, alzare lentamente il controllo [LEVEL].
	Lo switch [MIC, LINE/LINK] o [MIC, LINE] è impostato sulla posizione MIC. Se il livello di ingresso dalla sorgente è alto, l'impostazione del relativo switch sulla posizione MIC può causare un suono distorto.	Impostare lo switch sulla posizione LINE/LINK o LINE.
	Il livello di volume del dispositivo esterno collegato al mixer è troppo alto.	Abbassare il livello di volume del dispositivo esterno.
Il suono non è sufficientemente alto.	I controlli [LEVEL] di tutti i canali rilevanti e/o il controllo MAIN [LEVEL] sono impostati su un livello troppo basso.	Ruotare il relativo controllo [LEVEL] sul minimo (zero), quindi impostare lo switch sulla posizione MIC e, successivamente, alzare lentamente il controllo [LEVEL].
	Lo switch [MIC, LINE/LINK] o [MIC, LINE] è impostato sulla posizione LINE.	Impostare lo switch sulla posizione MIC.
	Il livello di volume del dispositivo esterno collegato al mixer è troppo basso.	Aumentare il livello di volume del dispositivo esterno.
	Alcune impostazioni possono essere controllate solo da STAGEPAS Controller.	Utilizzare STAGEPAS Controller per regolare le impostazioni o inizializzare l'unità.
I suoni della gamma degli alti e quelli della gamma dei bassi non sono bilanciati.	Il controllo [EQ/PRESET] è stato ruotato eccessivamente in senso orario o antiorario.	Impostare il controllo [EQ/PRESET] sulla posizione (FLAT) centrale.
Impossibile effettuare il collegamento Bluetooth.	Se l'indicatore [📶] (Bluetooth) è acceso, significa che l'unità è collegata a un dispositivo Bluetooth diverso.	Interrompere il collegamento Bluetooth corrente e collegarlo al dispositivo Bluetooth desiderato.
	Accoppiamento non riuscito. Il processo di inizializzazione cancellerà le informazioni di accoppiamento.	Abbinare nuovamente il dispositivo.
Il suono audio Bluetooth si interrompe a intermittenza.	L'unità potrebbe essere posizionata in prossimità di un dispositivo che emette onde elettromagnetiche a una frequenza di 2,4 GHz, ad esempio un microfono wireless, un dispositivo LAN wireless, un forno a microonde ecc.).	Posizionare l'unità lontana da qualsiasi dispositivo che emette onde elettromagnetiche.
	La funzione LAN wireless sul dispositivo Bluetooth è abilitata.	Disattivare la funzione LAN wireless e attivare solo la funzione Bluetooth.
L'indicatore [🔋] (carica) lampeggia rapidamente.	La batteria presenta un'anomalia.	Interrompere immediatamente l'utilizzo dell'unità, rimuovere la batteria dall'unità, quindi contattare il rivenditore Yamaha.

Se il problema persiste, contattare il rivenditore Yamaha.

Specifiche tecniche generali

■ Specifiche tecniche principali

Tipo di sistema	Cassa biamplificata e a 2 vie + mixer
Gamma di frequenze (-10 dB)	Da 60 Hz a 20 kHz
Angolo di copertura (orizzontale × verticale)	90° × 90°
Crossover	2,0 kHz, slope da 24 dB/ottava
SPL massimo misurato (picco) Rumore IEC a 1 m	125 dB SPL
Requisiti di alimentazione	100 V - 240 V, 50/60 Hz o 29,6 Vcc quando si utilizza la batteria
Consumo elettrico	20 W (inattivo), 39 W (1/8 di potenza)
Dimensioni (L × H × P)	300 × 307,5 × 301 mm
Peso	12,0 kg (solo unità principale)

■ Sezione degli altoparlanti

Tipo di altoparlante	Altoparlante coassiale + driver a compressione
LF	Cono da 8", bobina mobile da 2,0"
HF	Driver a compressione della gola da 1", bobina da 1,4"
Magnete dell'altoparlante	Ferrite (LF, HF)
Materiale del corpo, colore	ABS (nero)
Angolo del monitor da terra	30° o 60°
Griglia	Griglia in acciaio perforato verniciato a polvere nero opaco
Maniglia	1 pannello superiore

■ Sezioni di mixer e amplificatori

Canali di missaggio	5
Ingressi analogici	3 Mic/Line mono, 1 linea stereo
Audio Bluetooth	A2DP (SBC, AAC), ver 5.0, classe 1
Metodo di protezione dei contenuti	SCMS-T
Frequenze di trasmissione	2402 – 2480 MHz
Potenza di uscita wireless massima (EIRP)	15 dBm (32 mW)
Amplificatore	Classe-D
Potenza nominale*1	Dinamica 180 W (LF: 150 W, HF: 30 W) Continua 100 W (LF: 90 W, HF: 10 W)
Metodo di raffreddamento	Convezione naturale (senza ventola di raffreddamento)
AD/DA	Campionamento a 24 bit e 48 kHz

*0 dBu = 0,775 Vrms

*1 Potenza nominale (120 V, 25°C). Questo è il valore totale della singola potenza di uscita. Questo valore viene misurato disattivando la protezione del software.
Dinamica: potenza di picco totale delle singole uscite. Misurata all'impedenza di carico minima con la protezione disattivata.
Continua: misurata all'impedenza nominale con protezione attiva.

■ Batteria (solo STAGEPAS 200BTR)

Numero di modello	BTR-STP200
Tipo di batteria	Pacco batteria agli ioni di litio ricaricabile
Peso	530 g
Dimensioni	186 × 96 × 39 mm
Capacità	79,92 Wh (2700 mAh, 29,6 V)
Durata di funzionamento	Massimo 10 ore, 1/16 di potenza continua (8 ore)
Durata della ricarica	Circa 4 ore
Temperatura di funzionamento	0 – 40°C
Temperatura di carica	5 – 40°C

*Se questo prodotto viene conservato per dodici mesi a temperature comprese tra -20°C e 25°C, la capacità di carica della batteria sarà ridotta di circa il 10%.

*La durata della ricarica si riferisce al tempo stimato necessario per caricare del tutto una batteria completamente scarica. Questo valore varia a seconda del livello di carica e della temperatura ambiente.

■ Accessori

Inclusi nel pacchetto	1 cavo di alimentazione, Manuale di istruzioni 1 pacco batteria ricaricabile agli ioni di litio BTR-STP200 (solo STAGEPAS 200BTR)
Articoli opzionali	Pacco batteria agli ioni di litio ricaricabile BTR-STP200 Custodia dedicata CASE-STP200

Caratteristiche di ingresso

Terminali di ingresso	Tipo di connettore		Hi-Z SW	MIC/LINE SW	Impedenza di ingresso	Impedenza sorgente	Livello di ingresso	
							Sensibilità *1	Max prima del clipping
CH 1/LINK	XLR Combo	XLR/Phone	-	MIC	3 k Ω (bilanciata)	Mic/linee da 150 Ω	-38 dBu	-4 dBu
				LINE			-12 dBu	+22 dBu
CH 2-3	XLR Combo	XLR/Phone	OFF	MIC	3 k Ω (bilanciata)	Mic/linee da 150 Ω	-38 dBu	-4 dBu
				LINE			-12 dBu	+22 dBu
		Cuffie	ON	MIC	1 M Ω (non bilanciata)	Linee da 10 k Ω	-38 dBu	-4 dBu
				LINE			-12 dBu	+22 dBu
CH 4/5	Cuffie stereo (TRS)		-	-	10 k Ω (non bilanciata)	Linee da 150 Ω	-9 dBu	+22 dBu

0 dBu = 0,775 Vrms

*1. CH VOLUME = MAX

Caratteristiche di uscita

Terminali di uscita	Tipo di connettore	Impedenza di uscita	Impedenza di carico	Livello di uscita	
				LINK OUTPUT (Max) *2	Uscita monitor (max prima del clipping)
MONITOR/LINK	Cuffie (TRS)	75 Ω	3 k Ω	+7 dBu	+20 dBu

0 dBu = 0,775 Vrms

*2. MONITOR/LINK LEVEL: posizione LINK ▼

Il contenuto del presente manuale si applica alle ultime specifiche tecniche a partire dalla data di pubblicazione. Per ottenere la versione più recente del manuale, accedere al sito Web Yamaha e scaricare il file corrispondente.

Dimensioni

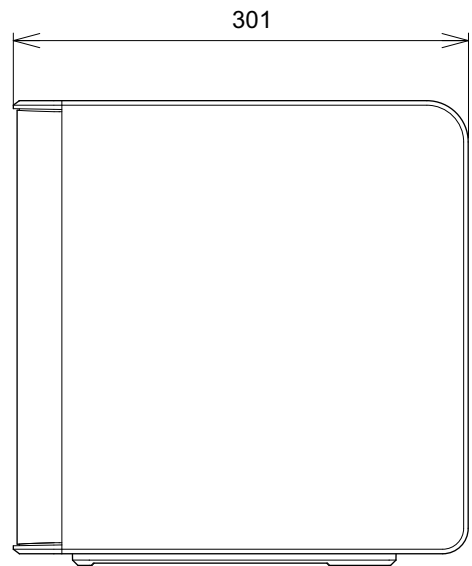
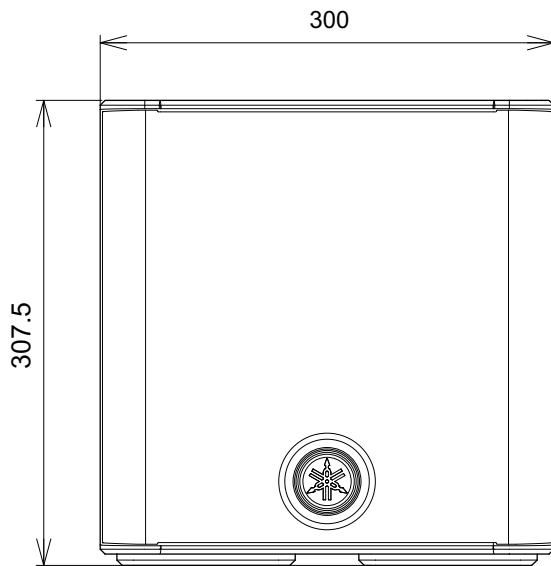
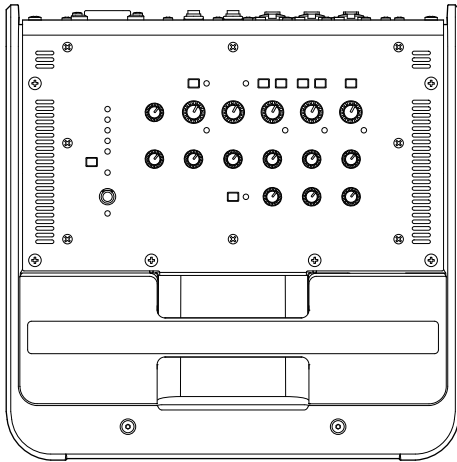

Unità di misura: mm

Diagramma a blocchi

Ogni funzione racchiusa da un rettangolo () può essere controllata dal pannello di questo prodotto. Altre funzioni possono essere azionate e monitorate solo dal software applicativo.

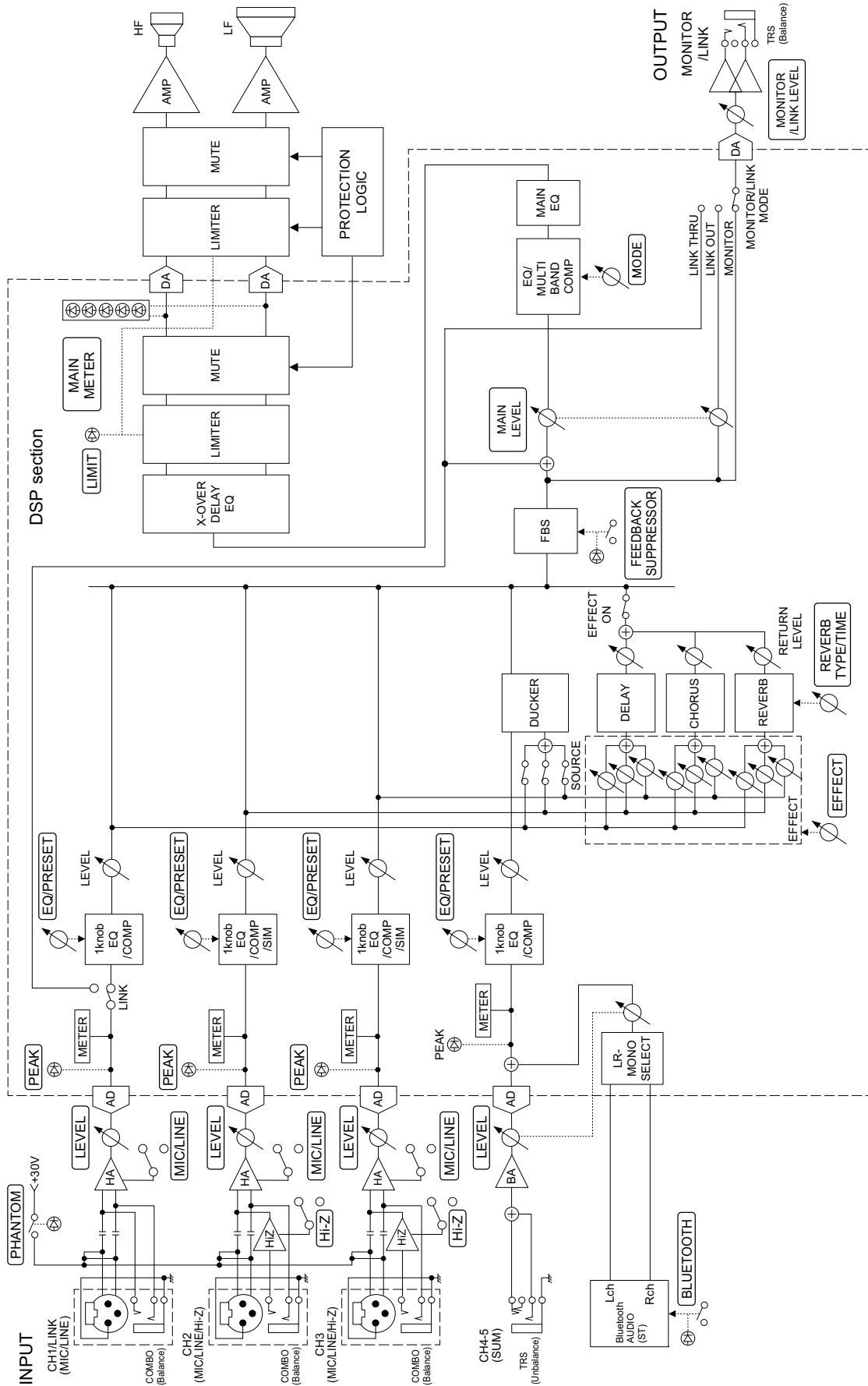

■ Avviso relativo alla licenza del software

Il software utilizzato in questo prodotto è conforme al contratto di licenza di Analog Devices, Inc.

Si tratta di una licenza software che autorizza la redistribuzione del programma software in base a e subordinatamente alla precisazione che non viene fornita nessuna garanzia, nonché alla pubblicazione della dichiarazione di copyright e dei termini di licenza.

I seguenti paragrafi sono pubblicati in conformità ai suddetti termini di licenza e non prevedono alcuna restrizione per quanto riguarda l'utilizzo di questo prodotto da parte dell'utente.

Copyright © 2019 Analog Devices, Inc. All rights reserved.

Redistribution and use in source and binary forms, with or without modification, are permitted provided that the following conditions are met:

- Redistributions of source code must retain the above copyright notice, this list of conditions and the following disclaimer.
- Redistributions in binary form must reproduce the above copyright notice, this list of conditions and the following disclaimer in the documentation and/or other materials provided with the distribution.
- Modified versions of the software must be conspicuously marked as such.
- This software is licensed solely and exclusively for use with processors/products manufactured by or for Analog Devices, Inc.
- This software may not be combined or merged with other code in any manner that would cause the software to become subject to terms and conditions which differ from those listed here.
- Neither the name of Analog Devices, Inc. nor the names of its contributors may be used to endorse or promote products derived from this software without specific prior written permission.
- The use of this software may or may not infringe the patent rights of one or more patent holders. This license does not release you from the requirement that you obtain separate licenses from these patent holders to use this software.

THIS SOFTWARE IS PROVIDED BY ANALOG DEVICES, INC. AND CONTRIBUTORS "AS IS" AND ANY EXPRESS OR IMPLIED WARRANTIES, INCLUDING, BUT NOT LIMITED TO, NON-INFRINGEMENT, TITLE, MERCHANTABILITY AND FITNESS FOR A PARTICULAR PURPOSE ARE DISCLAIMED. IN NO EVENT SHALL ANALOG DEVICES, INC. OR CONTRIBUTORS BE LIABLE FOR ANY DIRECT, INDIRECT, INCIDENTAL, SPECIAL, EXEMPLARY, PUNITIVE OR CONSEQUENTIAL DAMAGES (INCLUDING, BUT NOT LIMITED TO, DAMAGES ARISING OUT OF CLAIMS OF INTELLECTUAL PROPERTY RIGHTS INFRINGEMENT; PROCUREMENT OF SUBSTITUTE GOODS OR SERVICES; LOSS OF USE, DATA, OR PROFITS; OR BUSINESS INTERRUPTION) HOWEVER CAUSED AND ON ANY THEORY OF LIABILITY, WHETHER IN CONTRACT, STRICT LIABILITY, OR TORT (INCLUDING NEGLIGENCE OR OTHERWISE) ARISING IN ANY WAY OUT OF THE USE OF THIS SOFTWARE, EVEN IF ADVISED OF THE POSSIBILITY OF SUCH DAMAGE.

2019-01-10-7CBSD SLA

NOTE

EN

SIMPLIFIED EU DECLARATION OF CONFORMITY / SIMPLIFIED UK DECLARATION OF CONFORMITY

Hereby, Yamaha Music Europe GmbH declares that the radio equipment type [STAGEPAS 200BTR, STAGEPAS 200] is in compliance with Directive 2014/53/EU and the radio equipment regulations of UK. The full texts of the EU declaration of conformity and the UK declaration of conformity are available at the following internet address:

<https://europe.yamaha.com/en/support/compliance/doc.html>

FR

DECLARATION UE DE CONFORMITE SIMPLIFIEE

Le soussigné, Yamaha Music Europe GmbH, déclare que l'équipement radioélectrique du type [STAGEPAS 200BTR, STAGEPAS 200] est conforme à la directive 2014/53/UE. Le texte complet de la déclaration UE de conformité est disponible à l'adresse internet suivante:

<https://europe.yamaha.com/en/support/compliance/doc.html>

DE

VEREINFACHTE EU-KONFORMITÄTSERKLÄRUNG

Hiermit erklärt Yamaha Music Europe GmbH, dass der Funkanlagentyp [STAGEPAS 200BTR, STAGEPAS 200] der Richtlinie 2014/53/EU entspricht. Der vollständige Text der EU-Konformitätserklärung ist unter der folgenden Internetadresse verfügbar:

<https://europe.yamaha.com/en/support/compliance/doc.html>

SV

FÖRENKLAD EU-FÖRSÄKRAN OM ÖVERENSSTÄMMELSE

Härmed försäkrar Yamaha Music Europe GmbH att denna typ av radioutrustning [STAGEPAS 200BTR, STAGEPAS 200] överensstämmer med direktiv 2014/53/EU. Den fullständiga texten till EU-försäkran om överensstämmelse finns på följande webbadress:

<https://europe.yamaha.com/en/support/compliance/doc.html>

IT

DICHIARAZIONE DI CONFORMITÀ UE SEMPLIFICATA

Il fabbricante, Yamaha Music Europe GmbH, dichiara che il tipo di apparecchiatura radio [STAGEPAS 200BTR, STAGEPAS 200] è conforme alla direttiva 2014/53/UE. Il testo completo della dichiarazione di conformità UE è disponibile al seguente indirizzo Internet:

<https://europe.yamaha.com/en/support/compliance/doc.html>

ES

DECLARACIÓN UE DE CONFORMIDAD SIMPLIFICADA

Por la presente, Yamaha Music Europe GmbH declara que el tipo de equipo radioeléctrico [STAGEPAS 200BTR, STAGEPAS 200] es conforme con la Directiva 2014/53/UE. El texto completo de la declaración UE de conformidad está disponible en la dirección Internet siguiente:

<https://europe.yamaha.com/en/support/compliance/doc.html>

PT

DECLARAÇÃO UE DE CONFORMIDADE SIMPLIFICADA

O(a) abaixo assinado(a) Yamaha Music Europe GmbH declara que o presente tipo de equipamento de rádio [STAGEPAS 200BTR, STAGEPAS 200] está em conformidade com a Diretiva 2014/53/UE. O texto integral da declaração de conformidade está disponível no seguinte endereço de Internet:

<https://europe.yamaha.com/en/support/compliance/doc.html>

NL

VEREENVOUDIGDE EU-CONFORMITEITSVERKLARING

Hierbij verklaar ik, Yamaha Music Europe GmbH, dat het type radioapparaat [STAGEPAS 200BTR, STAGEPAS 200] conform is met Richtlijn 2014/53/EU. De volledige tekst van de EU-conformiteitsverklaring kan worden geraadpleegd op het volgende internetadres:

<https://europe.yamaha.com/en/support/compliance/doc.html>

BG

ОПРОСТЕНА ЕС ДЕКЛАРАЦИЯ ЗА СЪОТВЕТСТВИЕ

С настоящото Yamaha Music Europe GmbH декларира, че този тип радиосъоръжение [STAGEPAS 200BTR, STAGEPAS 200] е в съответствие с Директива 2014/53/ЕС. Цялостният текст на ЕС декларацията за съответствие може да се намери на следния интернет адрес:

<https://europe.yamaha.com/en/support/compliance/doc.html>

CS

ZJEDNODUŠENÉ EU PROHLÁŠENÍ O SHODĚ

Tímto Yamaha Music Europe GmbH prohlašuje, že typ rádiového zařízení [STAGEPAS 200BTR, STAGEPAS 200] je v souladu se směrnicí 2014/53/EU. Úplné znění EU prohlášení o shodě je k dispozici na této internetové adrese:

<https://europe.yamaha.com/en/support/compliance/doc.html>

DA

FORENKLET EU-OVERENSSTEMMELSESERKLÆRING

Hermed erklærer Yamaha Music Europe GmbH, at radioudstyrstypen [STAGEPAS 200BTR, STAGEPAS 200] er i overensstemmelse med direktiv 2014/53/EU. EU-overensstemmelseserklæringens fulde tekst kan findes på følgende internetadresse:

<https://europe.yamaha.com/en/support/compliance/doc.html>

ET

LIHTSUSTATUD ELI VASTAVUSDEKLARATSIOON

Käesolevaga deklareerib Yamaha Music Europe GmbH, et käesolev raadioseadme tüüp [STAGEPAS 200BTR, STAGEPAS 200] vastab direktiivi 2014/53/EL nõuetele. ELi vastavusdeklaratsiooni täielik tekst on kättesaadav järgmisel internetiaadressil:

<https://europe.yamaha.com/en/support/compliance/doc.html>

EL

ΑΠΛΟΥΣΤΕΥΜΕΝΗ ΔΗΛΩΣΗ ΣΥΜΜΟΡΦΩΣΗΣ ΕΕ

Με την παρούσα ο/η Yamaha Music Europe GmbH, δηλώνει ότι ο ραδιοεξοπλισμός [STAGEPAS 200BTR, STAGEPAS 200] πληροί την οδηγία 2014/53/ΕΕ. Το πλήρες κείμενο της δήλωσης συμμόρφωσης ΕΕ διατίθεται στην ακόλουθη ιστοσελίδα στο διαδίκτυο:

<https://europe.yamaha.com/en/support/compliance/doc.html>

HR

POJEDNOSTAVLJENA EU IZJAVA O SUKLADNOSTI

Yamaha Music Europe GmbH ovime izjavljuje da je radijska oprema tipa [STAGEPAS 200BTR, STAGEPAS 200] u skladu s Direktivom 2014/53/EU. Cjeloviti tekst EU izjave o sukladnosti dostupan je na sljedećoj internetskoj adresi:

<https://europe.yamaha.com/en/support/compliance/doc.html>

LV

VIENKĀRŠOTA ES ATBILSTĪBAS DEKLARĀCIJA

Ar šo Yamaha Music Europe GmbH deklarē, ka radioiekārta [STAGEPAS 200BTR, STAGEPAS 200] atbilst Direktīvai 2014/53/ES. Pilns ES atbilstības deklarācijas teksts ir pieejams šādā interneta vietnē:

<https://europe.yamaha.com/en/support/compliance/doc.html>

LT

SUPAPRASTINTA ES ATITIKTIES DEKLARACIJA

Aš, Yamaha Music Europe GmbH, patvirtinu, kad radijo įrenginių tipas [STAGEPAS 200BTR, STAGEPAS 200] atitinka Direktyvą 2014/53/ES. Visas ES atitikties deklaracijos tekstas prieinamas šiuo interneto adresu:

<https://europe.yamaha.com/en/support/compliance/doc.html>

HU

EGYSZERŰSÍTETT EU-MEGFELELŐSÉGI NYILATKOZAT

Yamaha Music Europe GmbH igazolja, hogy a [STAGEPAS 200BTR, STAGEPAS 200] típusú rádióberendezés megfelel a 2014/53/EU irányelvnek. Az EU-megfelelőségi nyilatkozat teljes szövege elérhető a következő internetes címen:

<https://europe.yamaha.com/en/support/compliance/doc.html>

PL

UPROSZCZONA DEKLARACJA ZGODNOŚCI UE

Yamaha Music Europe GmbH niniejszym oświadczam, że typ urządzenia radiowego [STAGEPAS 200BTR, STAGEPAS 200] jest zgodny z dyrektywą 2014/53/UE. Pełny tekst deklaracji zgodności UE jest dostępny pod następującym adresem internetowym:

<https://europe.yamaha.com/en/support/compliance/doc.html>

RO

DECLARAȚIA UE DE CONFORMITATE SIMPLIFICATĂ

Prin prezenta, Yamaha Music Europe GmbH declară că tipul de echipament radio [STAGEPAS 200BTR, STAGEPAS 200] este în conformitate cu Directiva 2014/53/UE. Textul integral al declarației UE de conformitate este disponibil la următoarea adresă internet:

<https://europe.yamaha.com/en/support/compliance/doc.html>

SK

ZJEDNODUŠENÉ EÚ VYHLÁSENIE O ZHODE

Yamaha Music Europe GmbH týmto vyhlasuje, že rádiové zariadenie typu [STAGEPAS 200BTR, STAGEPAS 200] je v súlade so smernicou 2014/53/EÚ. Úplné EÚ vyhlásenie o zhode je k dispozícii na tejto internetovej adrese:

<https://europe.yamaha.com/en/support/compliance/doc.html>

SL

POENOSTAVLJENA IZJAVA EU O SKLADNOSTI

Yamaha Music Europe GmbH potrjuje, da je tip radijske opreme [STAGEPAS 200BTR, STAGEPAS 200] skladen z Direktivo 2014/53/EU. Celotno besedilo izjave EU o skladnosti je na voljo na naslednjem spletnem naslovu:

<https://europe.yamaha.com/en/support/compliance/doc.html>

FI

YKSINKERTAISTETTU EU-VAATIMUSTENMUKAISUUSVAKUUTUS

Yamaha Music Europe GmbH vakuuttaa, että radiolaitetyyppi [STAGEPAS 200BTR, STAGEPAS 200] on direktiivin 2014/53/EU mukainen. EU-vaatimustenmukaisuusvakuutuksen täysimittainen teksti on saatavilla seuraavassa internetosoitteessa:

<https://europe.yamaha.com/en/support/compliance/doc.html>

TR

BASİTLEŞTİRİLMİŞ AVRUPA BİRLİĞİ UYGUNLUK BİLDİRİMİ

İşbu belge ile, Yamaha Music Europe GmbH, radyo cihaz tipinin [STAGEPAS 200BTR, STAGEPAS 200], Direktif 2014/53/AB'ye uygunluğunu beyan eder. AB uyumu beyanının tam metni aşağıdaki internet adresinden edinilebilir:

<https://europe.yamaha.com/en/support/compliance/doc.html>

(559-M01 RED DoC URL 02)

Information for users on collection and disposal of old equipment and used batteries:



These symbols on the products, packaging, and/or accompanying documents mean that used electrical and electronic products and batteries should not be mixed with general household waste.

For proper treatment, recovery and recycling of old products and used batteries, please take them to applicable collection points, in accordance with your national legislation.

By disposing of these products and batteries correctly, you will help to save valuable resources and prevent any potential negative effects on human health and the environment which could otherwise arise from inappropriate waste handling.



For more information about collection and recycling of old products and batteries, please contact your local municipality, your waste disposal service or the point of sale where you purchased the items.

For business users in the European Union:

If you wish to discard electrical and electronic equipment, please contact your dealer or supplier for further information.

Information on Disposal in other Countries outside the European Union:

These symbols are only valid in the European Union. If you wish to discard these items, please contact your local authorities or dealer and ask for the correct method of disposal.



Note for the battery symbol (bottom symbol example):

This symbol might be used in combination with a chemical symbol. In this case it complies with the requirement set by the EU Battery Directive for the chemical involved.

Cd

(58-M03 WEEE battery en 01)

Verbraucherinformation zur Sammlung und Entsorgung alter Elektrogeräte und benutzter Batterien



Befinden sich diese Symbole auf den Produkten, der Verpackung und/oder beiliegenden Unterlagen, so sollten benutzte elektrische Geräte und Batterien nicht mit dem normalen Haushaltsabfall entsorgt werden.

In Übereinstimmung mit Ihren nationalen Bestimmungen bringen Sie alte Geräte und benutzte Batterien bitte zur fachgerechten Entsorgung, Wiederaufbereitung und Wiederverwendung zu den entsprechenden Sammelstellen.

Durch die fachgerechte Entsorgung der Elektrogeräte und Batterien helfen Sie, wertvolle Ressourcen zu schützen, und verhindern mögliche negative Auswirkungen auf die menschliche Gesundheit und die Umwelt, die andernfalls durch unsachgerechte Müllentsorgung auftreten könnten.



Für weitere Informationen zum Sammeln und Wiederaufbereiten alter Elektrogeräte und Batterien kontaktieren Sie bitte Ihre örtliche Stadt- oder Gemeindeverwaltung, Ihren Abfallentsorgungsdienst oder die Verkaufsstelle der Artikel.

Information für geschäftliche Anwender in der Europäischen Union:

Wenn Sie Elektrogeräte ausrangieren möchten, kontaktieren Sie bitte Ihren Händler oder Zulieferer für weitere Informationen.

Entsorgungsinformation für Länder außerhalb der Europäischen Union:

Diese Symbole gelten nur innerhalb der Europäischen Union. Wenn Sie solche Artikel ausrangieren möchten, kontaktieren Sie bitte Ihre örtlichen Behörden oder Ihren Händler und fragen Sie nach der sachgerechten Entsorgungsmethode.



Anmerkung zum Batteriesymbol (untere zwei Symbolbeispiele):

Dieses Symbol kann auch in Kombination mit einem chemischen Symbol verwendet werden. In diesem Fall entspricht dies den Anforderungen der EU-Batterierichtlinie zur Verwendung chemischer Stoffe.

Cd

(58-M03 WEEE battery de 01)

Informations concernant la collecte et le traitement des piles usagées et des déchets d'équipements électriques et électroniques



Les symboles sur les produits, l'emballage et/ou les documents joints signifient que les produits électriques ou électroniques usagés ainsi que les piles usagées ne doivent pas être mélangés avec les déchets domestiques habituels.

Pour un traitement, une récupération et un recyclage appropriés des déchets d'équipements électriques et électroniques et des piles usagées, veuillez les déposer aux points de collecte prévus à cet effet, conformément à la réglementation nationale.

En vous débarrassant correctement des déchets d'équipements électriques et électroniques et des piles usagées, vous contribuerez à la sauvegarde de précieuses ressources et à la prévention de potentiels effets négatifs sur la santé humaine qui pourraient advenir lors d'un traitement inapproprié des déchets.



Pour plus d'informations à propos de la collecte et du recyclage des déchets d'équipements électriques et électroniques et des piles usagées, veuillez contacter votre municipalité, votre service de traitement des déchets ou le point de vente où vous avez acheté les produits.

Pour les professionnels dans l'Union européenne :

Si vous souhaitez vous débarrasser des déchets d'équipements électriques et électroniques, veuillez contacter votre vendeur ou fournisseur pour plus d'informations.

Informations sur la mise au rebut dans d'autres pays en dehors de l'Union européenne :

Ces symboles sont seulement valables dans l'Union européenne. Si vous souhaitez vous débarrasser de déchets d'équipements électriques et électroniques ou de piles usagées, veuillez contacter les autorités locales ou votre fournisseur et demander la méthode de traitement appropriée.



Note pour le symbole « pile » (deux exemples de symbole ci-dessous) :

Ce symbole peut être utilisé en combinaison avec un symbole chimique. Dans ce cas, il respecte les exigences établies par la directive européenne relative aux piles pour le produit chimique en question.

Cd

(58-M03 WEEE battery fr 01)

Información para usuarios sobre la recogida y eliminación de los equipos antiguos y las pilas usadas



Estos símbolos en los productos, embalajes y documentos anexos significan que los productos eléctricos y electrónicos y sus pilas no deben mezclarse con los desperdicios domésticos normales.

Para el tratamiento, recuperación y reciclaje apropiados de los productos antiguos y las pilas usadas, llévelos a puntos de reciclaje correspondientes, de acuerdo con la legislación nacional.

Al deshacerse de estos productos y pilas de forma correcta, ayudará a ahorrar recursos valiosos y a impedir los posibles efectos desfavorables en la salud humana y en el entorno que de otro modo se producirían si se trataran los desperdicios de modo inapropiado.



Para obtener más información acerca de la recogida y el reciclaje de los productos antiguos y las pilas, póngase en contacto con las autoridades locales, con el servicio de eliminación de basuras o con el punto de venta donde adquirió los artículos.

Para los usuarios empresariales de la Unión Europea:

Si desea desechar equipos eléctricos y electrónicos, póngase en contacto con su vendedor o proveedor para obtener más información.



Información sobre la eliminación en otros países fuera de la Unión Europea:

Estos símbolos solamente son válidos en la Unión Europea. Si desea desechar estos artículos, póngase en contacto con las autoridades locales o con el vendedor y pregúnteles el método correcto.

Nota sobre el símbolo de pila (dos ejemplos de símbolos en la parte inferior):

Este símbolo se puede utilizar en combinación con un símbolo químico. En este caso, cumple el requisito establecido por la Directiva de la UE sobre pilas correspondiente a la sustancia química utilizada.

Cd

(58-M03 WEEE battery es 01)

Informações para os usuários relativas à coleta e à eliminação de baterias e equipamentos usados



Os símbolos ilustrados, presentes em produtos, embalagens e/ou incluídos na documentação associada, indicam que as baterias e os produtos elétricos e eletrônicos usados não devem ser descartados juntamente com os resíduos domésticos em geral.

O procedimento correto consiste no tratamento, na recuperação e na reciclagem de produtos e baterias usados, que devem ser levados aos pontos de coleta adequados, em conformidade com a legislação nacional em vigor.

O descarte desses produtos e baterias de forma adequada permite poupar recursos valiosos e evitar potenciais efeitos prejudiciais para a saúde pública e para o ambiente, associados ao processamento incorreto dos resíduos.

Para obter mais informações relativas à coleta e à reciclagem de baterias e produtos usados, contate as autoridades locais, o serviço de descarte de resíduos ou o ponto de venda onde foram adquiridos os itens relevantes.



Informações para usuários empresariais na União Europeia:

Para descartar equipamentos elétricos e eletrônicos, contate o seu revendedor ou fornecedor para obter informações adicionais.

Informações relativas ao descarte em países não pertencentes à União Europeia:

Estes símbolos são válidos exclusivamente na União Europeia. Caso pretenda descartar esses tipos de itens, contate as autoridades locais ou o seu revendedor e informe-se sobre o procedimento correto de descarte.

Nota relativa ao símbolo referente a baterias (os dois exemplos de símbolos na parte inferior):

Este símbolo poderá ser apresentado juntamente com um símbolo químico. Nesse caso, ele estará em conformidade com os requisitos estabelecidos na diretiva da UE sobre baterias no âmbito do elemento químico relacionado.

Cd

(58-M03 WEEE battery pt-br 01)

Informazioni per gli utenti sulla raccolta e lo smaltimento di vecchia attrezzatura e batterie usate



Questi simboli sui prodotti, sull'imballaggio e/o sui documenti che li accompagnano, indicano che i prodotti elettrici ed elettronici e le batterie non devono essere mischiati con i rifiuti generici.

Per il trattamento, il recupero e il riciclaggio appropriato di vecchi prodotti e batterie usate, si prega di portarli ai punti di raccolta designati, in accordo con la legislazione locale.

Smaltendo correttamente questi prodotti e batterie si potranno recuperare risorse preziose, oltre a prevenire potenziali effetti negativi sulla salute e l'ambiente che potrebbero sorgere a causa del trattamento improprio dei rifiuti.

Per ulteriori informazioni sulla raccolta e il riciclaggio di vecchi prodotti e batterie, si prega di contattare l'amministrazione comunale locale, il servizio di smaltimento dei rifiuti o il punto vendita dove sono stati acquistati gli articoli.



Per utenti imprenditori dell'Unione europea:

Se si desidera scartare attrezzatura elettrica ed elettronica, si prega di contattare il proprio rivenditore o il proprio fornitore per ulteriori informazioni.

Informazioni sullo smaltimento negli altri Paesi al di fuori dell'Unione europea:

Questi simboli sono validi solamente nell'Unione Europea; se si desidera scartare questi articoli, si prega di contattare le autorità locali o il rivenditore e richiedere informazioni sulla corretta modalità di smaltimento.

Note per il simbolo della batteria (in basso due esempi del simbolo):

È possibile che questo simbolo sia usato in combinazione con un simbolo chimico. Questo caso è conforme al requisito stabilito dalle Direttive UE sulle batterie relative agli elementi chimici contenuti.

Cd

(58-M03 WEEE battery it 01)

Important Notice: Guarantee Information for customers in European Economic Area (EEA) and Switzerland

<p>Important Notice: Guarantee Information for customers in EEA* and Switzerland</p> <p>For detailed guarantee information about this Yamaha product, and Pan-EEA* and Switzerland warranty service, please either visit the website address below (Printable file is available at our website) or contact the Yamaha representative office for your country. * EEA: European Economic Area</p>	English
<p>Wichtiger Hinweis: Garantie-Information für Kunden in der EWR* und der Schweiz</p> <p>Für nähere Garantie-Information über dieses Produkt von Yamaha, sowie über den Pan-EWR*- und Schweizer Garantieservice, besuchen Sie bitte entweder die folgend angegebene Internetadresse (eine druckfähige Version befindet sich auch auf unserer Webseite), oder wenden Sie sich an den für Ihr Land zuständigen Yamaha-Vertrieb. *EWR: Europäischer Wirtschaftsraum</p>	Deutsch
<p>Remarque importante: informations de garantie pour les clients de l'EEE et la Suisse</p> <p>Pour des informations plus détaillées sur la garantie de ce produit Yamaha et sur le service de garantie applicable dans l'ensemble de l'EEE ainsi qu'en Suisse, consultez notre site Web à l'adresse ci-dessous (le fichier imprimable est disponible sur notre site Web) ou contactez directement Yamaha dans votre pays de résidence. * EEE : Espace Economique Européen</p>	Français
<p>Belangrijke mededeling: Garantie-informatie voor klanten in de EER* en Zwitserland</p> <p>Voor gedetailleerde garantie-informatie over dit Yamaha-product en de garantieservice in heel de EER* en Zwitserland, gaat u naar de onderstaande website (u vindt een afdrukbaar bestand op onze website) of neemt u contact op met de vertegenwoordiging van Yamaha in uw land. * EER: Europese Economische Ruimte</p>	Nederlands
<p>Aviso importante: información sobre la garantía para los clientes del EEE* y Suiza</p> <p>Para una información detallada sobre este producto Yamaha y sobre el soporte de garantía en la zona EEE* y Suiza, visite la dirección web que se incluye más abajo (la versión del archivo para imprimir esta disponible en nuestro sitio web) o póngase en contacto con el representante de Yamaha en su país. * EEE: Espacio Económico Europeo</p>	Español
<p>Avviso importante: informazioni sulla garanzia per i clienti residenti nell'EEA* e in Svizzera</p> <p>Per informazioni dettagliate sulla garanzia relativa a questo prodotto Yamaha e l'assistenza in garanzia nei paesi EEA* e in Svizzera, potete consultare il sito Web all'indirizzo riportato di seguito (è disponibile il file in formato stampabile) oppure contattare l'ufficio di rappresentanza locale della Yamaha. * EEA: Area Economica Europea</p>	Italiano
<p>Aviso importante: informações sobre as garantias para clientes da AEE* e da Suíça</p> <p>Para obter uma informação pormenorizada sobre este produto da Yamaha e sobre o serviço de garantia na AEE* e na Suíça, visite o site a seguir (o arquivo para impressão está disponível no nosso site) ou entre em contato com o escritório de representação da Yamaha no seu país. * AEE: Área Económica Europeia</p>	Português
<p>Σημαντική σημείωση: Πληροφορίες εγγύησης για τους πελάτες στον EOX* και Ελβετία</p> <p>Για λεπτομερείς πληροφορίες εγγύησης σχετικά με το παρόν προϊόν της Yamaha και την κάλυψη εγγύησης σε όλες τις χώρες του EOX και την Ελβετία, επισκεφτείτε την παρακάτω ιστοσελίδα (Εκτυπώσιμη μορφή είναι διαθέσιμη στην ιστοσελίδα μας) ή απευθυνθείτε στην αντιπροσωπεία της Yamaha στη χώρα σας. * EOX: Ευρωπαϊκός Οικονομικός Χώρος</p>	Ελληνικά
<p>Viktigt: Garantiinformation för kunder i EES-området* och Schweiz</p> <p>De kan finde detaljerad information om denna Yamaha-produkt samt garantiservice i hela EES-området* och Schweiz kan du antingen besöka nedanstående webbadress (en utskriftsvänlig fil finns på webbplatsen) eller kontakta Yamahas officiella representant i ditt land. * EES: Europeiska Ekonomiska Samarbetsområdet</p>	Svenska
<p>Viktig merknad: Garantiinformasjon for kunder i EØS* og Sveits</p> <p>Detaljert garantiinformasjon om dette Yamaha-produktet og garantiservice for hele EØS-området* og Sveits kan fås enten ved å besøke nettstedene nedenfor (utskriftsversjon finnes på våre nettsider) eller kontakte Yamahas kontoret i landet der du bor. *EØS: Det europeiske økonomiske samarbeidsområdet</p>	Norsk
<p>Vigtig oplysning: Garantioplysninger til kunder i EØØ* og Schweiz</p> <p>Täpsema teabe saamiseks selle Yamaha toote garantii ning kogu Euroopa Majanduspiirkonna ja Šveitsi garantiiteeninduse kohta, külastage palun veebisaiti alljärgneval aadressil (meie saidil on saadaval prinditav fail) või pöörduge Teie regiooni Yamaha esinduse poole. * EMP: Euroopa Majanduspiirkond</p>	Dansk
<p>Tärkeä ilmoitus: Takuutiedot Euroopan talousalueen (ETA)* ja Sveitsin asiakkaille</p> <p>Tämän Yamaha-tuotteen sekä ETA-alueen ja Sveitsin takuuta koskevat yksityiskohtaiset tiedot saatte alla olevasta nettiosoitteesta. (Tulostettava tiedosto saatavissa sivustollamme.) Voitte myös ottaa yhteyttä paikalliseen Yamaha-edustajaan. *ETA: Euroopan talousalue</p>	Suomi
<p>Ważne: Warunki gwarancyjne obowiązujące w EOG* i Szwajcarii</p> <p>Aby dowiedzieć się więcej na temat warunków gwarancyjnych tego produktu firmy Yamaha i serwisu gwarancyjnego w całym EOG* i Szwajcarii, należy odwiedzić wskazaną poniżej stronę internetową (Plik gotowy do wydruku znajduje się na naszej stronie internetowej) lub skontaktować się z przedstawicielstwem firmy Yamaha w swoim kraju. * EOG — Europejski Obszar Gospodarczy</p>	Polski
<p>Důležité oznámení: Záruční informace pro zákazníky v EHS* a ve Švýcarsku</p> <p>Podrobné záruční informace o tomto produktu Yamaha a záručním servisu v celém EHS* a ve Švýcarsku naleznete na níže uvedené webové adrese (soubor k tisku je dostupný na našich webových stránkách) nebo se můžete obrátit na zástupce firmy Yamaha ve své zemi. * EHS: Evropský hospodářský prostor</p>	Česky
<p>Fontos figyelemzetetés: Garancia-információk az EGT* területén és Svájcban élő vásárlók számára</p> <p>A jelen Yamaha termékre vonatkozó részletes garancia-információk, valamint az EGT*-re és Svájcra kiterjedő garanciális szolgáltatás tekintetében keresse fel webhelyünket az alábbi címen (a webhelyen nyomtatható fájl is talál), vagy pedig lépjen kapcsolatba az országában működő Yamaha képviselői irodával. * EGT: Európai Gazdasági Térség</p>	Magyar
<p>Oluline märkus: Garantiiteave Euroopa Majanduspiirkonna (EMP)* ja Šveitsi klientidele</p> <p>Täpsema teabe saamiseks selle Yamaha toote garantii ning kogu Euroopa Majanduspiirkonna ja Šveitsi garantiiteeninduse kohta, külastage palun veebisaiti alljärgneval aadressil (meie saidil on saadaval prinditav fail) või pöörduge Teie regiooni Yamaha esinduse poole. * EMP: Euroopa Majanduspiirkond</p>	Eesti keel
<p>Svarīgs paziņojums: garantijas informācija klientiem EEZ* un Šveicē</p> <p>Lai saņemtu detalizētu garantijas informāciju par šo Yamaha produktu, kā arī garantijas apkalpošanu EEZ* un Šveicē, lūdzu, apmeklējiet zemāk norādīto tīmekļa vietnes adresi (tīmekļa vietnē ir pieejams drukājams fails) vai sazinieties ar jūsu valsti apkalpojošo Yamaha pārstāvnīcību. * EEZ: Eiropas Ekonomikas zona</p>	Latviešu
<p>Dēmesio: informācija dėl garantijos pirkėjams EEE* ir Šveicarijoje</p> <p>Jei reikia išsamios informacijos apie šį „Yamaha“ produktą ir jo techninę priežiūrą visoje EEE* ir Šveicarijoje, apsilankykite mūsų svetainėje toliau nurodytu adresu (svetainėje yra spausdintinas failas) arba kreipkitės į „Yamaha“ atstovybę savo šaliai. *EEE – Europos ekonominė erdvė</p>	Lietuvių kalba
<p>Dôležité upozornenie: Informácie o záruke pre zákazníkov v EHP* a Švajčiarsku</p> <p>Podrobné informácie o záruke týkajúce sa tohto produktu od spoločnosti Yamaha a garančnom servise v EHP* a Švajčiarsku nájdete na webovej stránke uvedenej nižšie (na našej webovej stránke je k dispozícii súbor na tlač) alebo sa obráťte na zástupcu spoločnosti Yamaha vo svojej krajine. * EHP: Európsky hospodársky priestor</p>	Slovenčina
<p>Pomembno obvestilo: Informacije o garanciji za kupce v EGP* in Švici</p> <p>Za podrobnejše informacije o tem Yamahinem izdelku ter garancijskem servisu v celotnem EGP in Švici, obiščite spletno mesto, ki je navedeno spodaj (natisljiva datoteka je na voljo na našem spletnem mestu), ali se obrnite na Yamahinega predstavnika v svoji državi. * EGP: Evropski gospodarski prostor</p>	Slovenščina
<p>Важно съобщение: Информация за гаранцията за клиенти в ЕИП* и Швейцария</p> <p>За подробна информация за гаранцията за този продукт на Yamaha и гаранционното обслужване в паневропейската зона на ЕИП* и Швейцария или посетете посочения по-долу уеб сайт (на нашия уеб сайт има файл за печат), или се свържете с представителния офис на Yamaha във вашата страна. * ЕИП: Европейско икономическо пространство</p>	Български език
<p>Notificare importantă: Informații despre garanție pentru clienții din SEE* și Elveția</p> <p>Pentru informații detaliate privind acest produs Yamaha și serviciul de garanție Pan-SEE* și Elveția, vizitați site-ul la adresa de mai jos (fișierul imprimabil este disponibil pe site-ul nostru) sau contactați biroul reprezentanței Yamaha din țara dumneavoastră. * SEE: Spațiul Economic European</p>	Limba română
<p>Važna obavijest: Informacije o jamstvu za države EGP-a i Švicarske</p> <p>Za detaljne informacije o jamstvu za ovaj Yamahin proizvod te jamstvenom servisu za cijeli EGP i Švicarsku, molimo Vas da posjetite web-stranicu navedenu u nastavku ili kontaktirate ovlaštenog Yamahinog dobavljača u svojoj zemlji. * EGP: Evropski gospodarski prostor</p>	Hrvatski

<https://europe.yamaha.com/warranty/>

URL_5

Yamaha Worldwide Representative Offices

English

For details on the product(s), contact your nearest Yamaha representative or the authorized distributor, found by accessing the 2D barcode below.

Deutsch

Wenden Sie sich für nähere Informationen zu Produkten an eine Yamaha-Vertretung oder einen autorisierten Händler in Ihrer Nähe. Diese finden Sie mithilfe des unten abgebildeten 2D-Strichodes.

Français

Pour obtenir des informations sur le ou les produits, contactez votre représentant ou revendeur agréé Yamaha le plus proche. Vous le trouverez à l'aide du code-barres 2D ci-dessous.

Español

Para ver información detallada sobre el producto, contacte con su representante o distribuidor autorizado Yamaha más cercano. Lo encontrará escaneando el siguiente código de barras 2D.

Italiano

Per dettagli sui prodotti, contattare il rappresentante Yamaha o il distributore autorizzato più vicino, che è possibile trovare tramite il codice a barre 2D in basso.

Português

Para mais informações sobre o(s) produto(s), fale com seu representante da Yamaha mais próximo ou com o distribuidor autorizado acessando o código de barras 2D abaixo.

Русский

Чтобы узнать подробнее о продукте (продуктах), свяжитесь с ближайшим представителем или авторизованным дистрибьютором Yamaha, воспользовавшись двухмерным штрихкодом ниже.

简体中文

如需有关产品的详细信息，请联系距您最近的Yamaha代表或授权经销商，可通过访问下方的2D条形码找到这些代表或经销商的信息。

繁體中文

如需產品的詳細資訊，請聯絡與您距離最近的 Yamaha 銷售代表或授權經銷商，您可以掃描下方的二維條碼查看相關聯絡資料。

한국어

제품에 대한 자세한 정보는 아래 2D 바코드에 액세스하여 가까운 Yamaha 담당 판매점 또는 공식 대리점에 문의하십시오.



https://manual.yamaha.com/audio/address_list/

雅马哈乐器音响（中国）投资有限公司

上海市静安区新闻路 1818 号云和大厦 2 楼

客户服务热线：4000517700

公司网址：<https://www.yamaha.com.cn>

制造商：雅马哈株式会社

制造商地址：日本静冈县滨松市中央区中泽町 10-1

进口商：雅马哈乐器音响（中国）投资有限公司

进口商地址：上海市静安区新闻路 1818 号云和大厦 2 楼

原产地：印度尼西亚

台灣山葉音樂股份有限公司

YAMAHA MUSIC & ELECTRONICS TAIWAN CO.,LTD.

<https://tw.yamaha.com>

總公司：(02) 7741-8888 新北市板橋區遠東路1號2樓

客服專線：0809-091388

ヤマハ株式会社

〒430-8650 静岡県浜松市中央区中沢町 10-1

Yamaha Pro Audio global website
<https://www.yamahaproaudio.com/>
Yamaha Downloads
<https://download.yamaha.com/>

© 2022 Yamaha Corporation
Published 06/2024
2024年6月 发行
MWEI-D0



VHU0740