



DTX
drums

ELECTRONIC DRUM RACK

RS502

Manuale di istruzioni

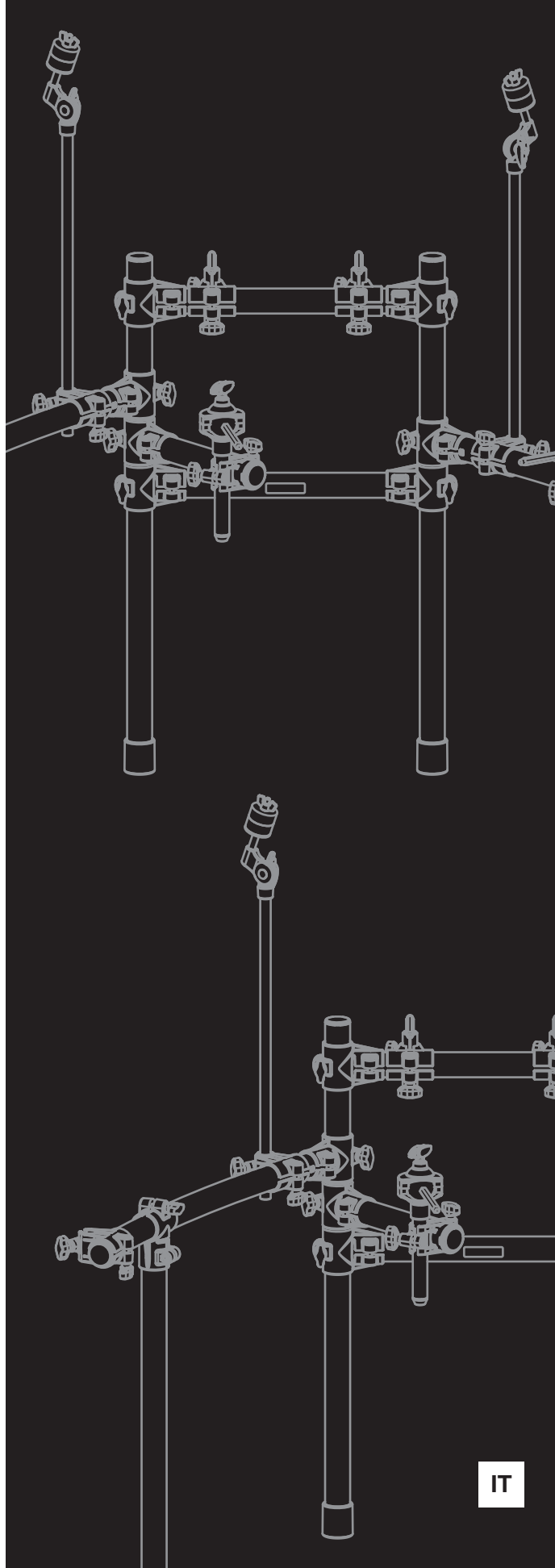



IT

PRECAUZIONI

Leggere questo manuale di assemblaggio prima dell'uso del prodotto, che deve essere utilizzato in modo sicuro e appropriato.

- * Conservare questo manuale in un luogo sicuro per future consultazioni.

	AVVERTENZA	Se questo simbolo viene ignorato e il dispositivo viene utilizzato in modo improprio, potrebbero derivarne lesioni mortali o gravi alle persone.
<ul style="list-style-type: none"> • L'assemblaggio di questo prodotto non deve essere eseguito da bambini, in quanto potrebbero ferirsi. Un adulto deve sempre supervisionare l'assemblaggio di questo prodotto. 		
<ul style="list-style-type: none"> • Prestare attenzione ai bordi dei reggiplatti e dei reggitom, in quanto le loro estremità sono affilate e potrebbero causare lesioni personali. 		
<ul style="list-style-type: none"> • Se il prodotto viene utilizzato con il sistema in rack o con un'asta reggiplatto, assicurarsi che tutti i bulloni siano ben serrati. Inoltre, nel regolare l'altezza o l'inclinazione, non allentare i bulloni in modo improvviso. L'allentamento dei bulloni può provocare il ribaltamento del rack o la caduta di pezzi e causare lesioni. 		
<ul style="list-style-type: none"> • Collocare il prodotto sempre su una superficie solida e piana. Se viene posizionato su una superficie in pendenza o instabile oppure su gradini, il prodotto potrebbe diventare instabile e rovesciarsi. 		
<ul style="list-style-type: none"> • Non alterare il prodotto per evitare lesioni personali oppure il danneggiamento o il deterioramento del prodotto stesso. 		
<ul style="list-style-type: none"> • Non sedere o camminare sul rack. Il rack potrebbe ribaltarsi o danneggiarsi e causare lesioni. 		

	ATTENZIONE	Se questo simbolo viene ignorato e il dispositivo viene utilizzato in modo improprio, le persone che lo maneggiano potrebbero rimanere ferite e potrebbero derivarne danni materiali.
<ul style="list-style-type: none"> • Prestare attenzione alle dita quando si regolano i morsetti. Potrebbero essere schiacciate e ferite. 		
<ul style="list-style-type: none"> • Prestare attenzione alle estremità dei tubi, all'interno dei tubi e alle estremità delle viti. Le sbarbature metalliche potrebbero ferire le dita. 		
<ul style="list-style-type: none"> • Non collegare tamburi acustici al rack per tamburi elettronici. I morsetti potrebbero venire danneggiati e i tamburi potrebbero cadere e provocare lesioni. 		

AVVISO

- Non calpestare il prodotto né collocarvi sopra oggetti pesanti. Potrebbe danneggiarsi.
- Non utilizzare o conservare il prodotto in punti molto caldi (luce diretta del sole, vicino a un radiatore, in un'auto chiusa e così via) o molto umidi (bagno, all'esterno durante la pioggia e così via). Potrebbe conseguire la deformazione, lo scolorimento, il danneggiamento o il deterioramento del prodotto.
- Quando si pulisce il prodotto, non utilizzare benzina, solventi o alcol in quanto potrebbero causare lo scolorimento o la deformazione del prodotto. Pulire con un panno morbido o umido ben strizzato. Se il prodotto è sporco o appiccicoso, utilizzare un detergente neutro su un panno, quindi utilizzare un panno umido ben strizzato per rimuovere l'eventuale detergente residuo. Prestare inoltre attenzione a non far entrare in contatto l'acqua e il detergente con le imbottiture, altrimenti potrebbero deteriorarsi.

Contenuto della confezione

Dopo aver aperto la confezione contenente il rack per batteria elettronica, verificare che siano presenti tutti i componenti riportati di seguito.

Frame principale (x1)

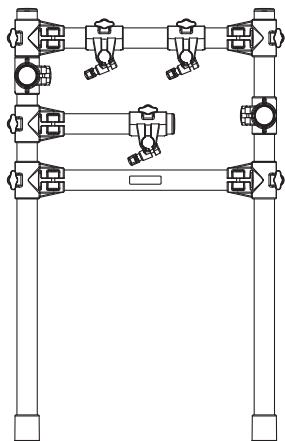

Braccio sinistro (x1)

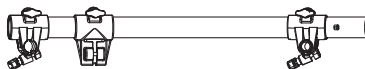

Braccio destro (x1)

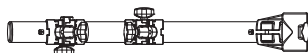

Gamba sinistra (x1)



Gamba destra (x1)



Reggitom (x3)



Reggiplatti (x2)

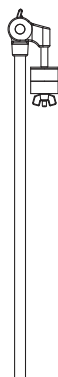

Reggirullante (x1)

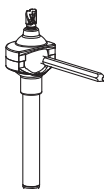

Manuale di istruzioni
(questo documento)

■ Rack completamente assemblato

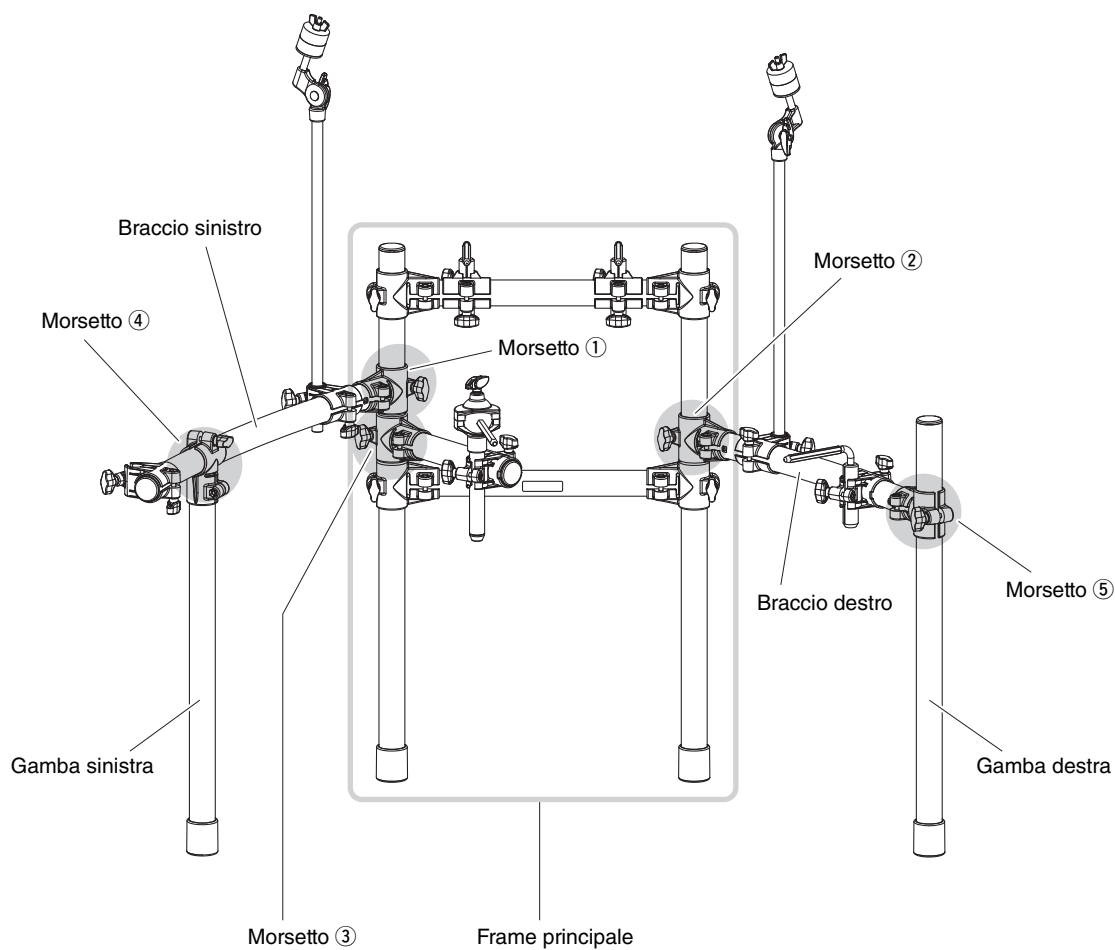

Assemblaggio del rack

1. Appoggiare il frame principale capovolto su una superficie solida e piana e allentare le viti dei morsetti ① e ② utilizzando la chiave di accordatura.

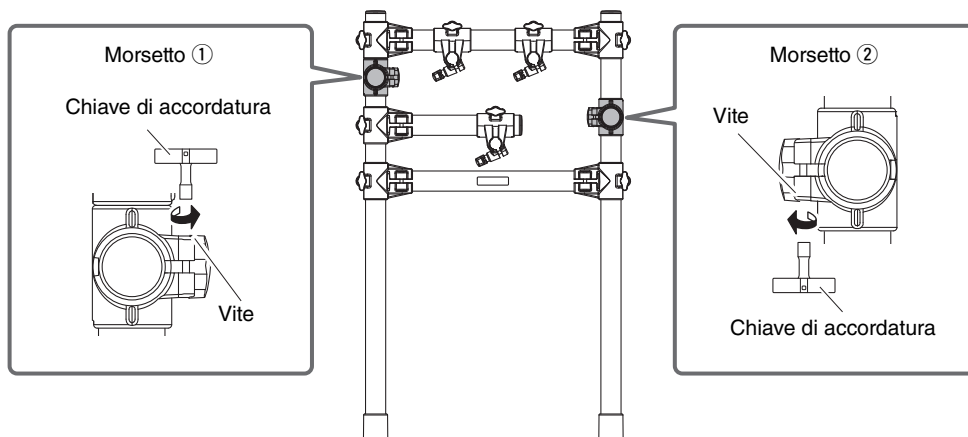

NOTA

La chiave di accordatura è disponibile nella confezione del set di pad.

2. Allentare i bulloni sui morsetti ①, ② ed ③ e spostare i morsetti completamente verso il basso sul supporto centrale, quindi stringere leggermente i morsetti di chiusura.

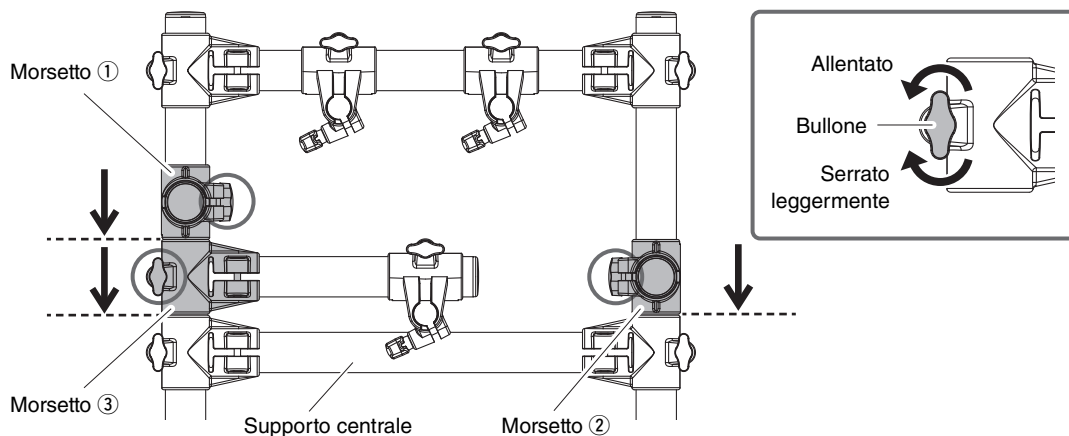

3. Estrarre il braccio sinistro dalla confezione e allentare la vite del morsetto ④ utilizzando la chiave di accordatura.

I bracci sinistro e destro sembrano molto simili, ma il braccio sinistro è più lungo. Fare attenzione a non confonderli durante l'assemblaggio del rack.

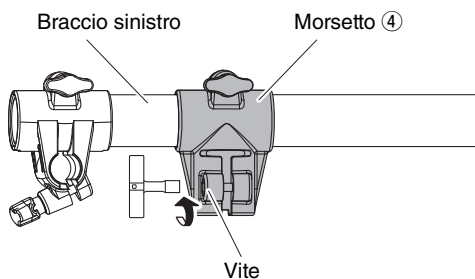

- 4.** Inserire completamente il braccio sinistro nel morsetto ① sul frame principale.
Una volta inserito, assicurarsi che l'etichetta adesiva della freccia (↓) presente sul braccio sinistro sia allineata alla fessura sul morsetto ①.

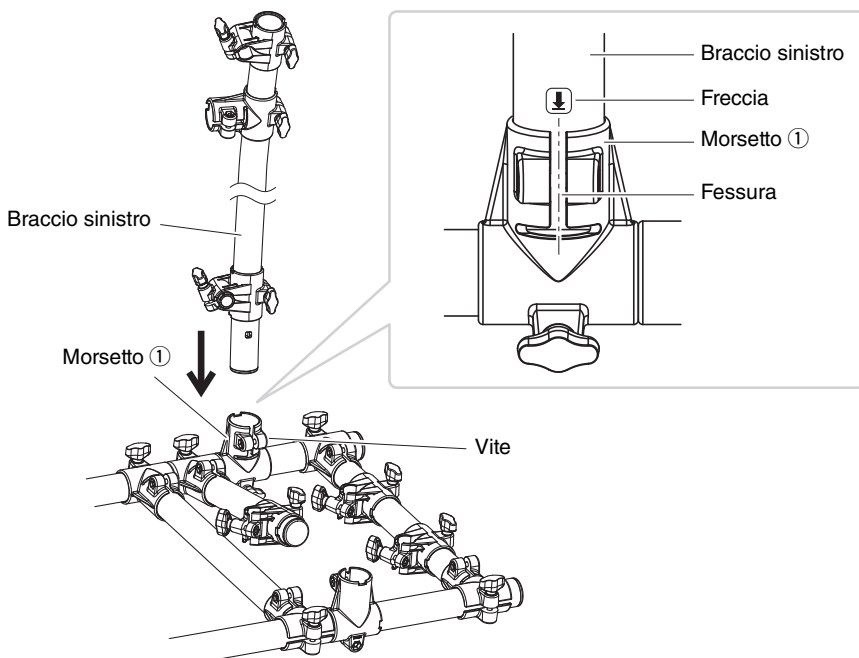

- 5.** Serrare saldamente la vite sul morsetto ① utilizzando la chiave di accordatura.
- 6.** Estrarre la gamba sinistra dalla confezione e inserirla completamente nel morsetto ④.

Le gambe sinistra e destra sembrano molto simili, ma la gamba sinistra è più corta. Fare attenzione a non confonderle durante l'assemblaggio del rack.

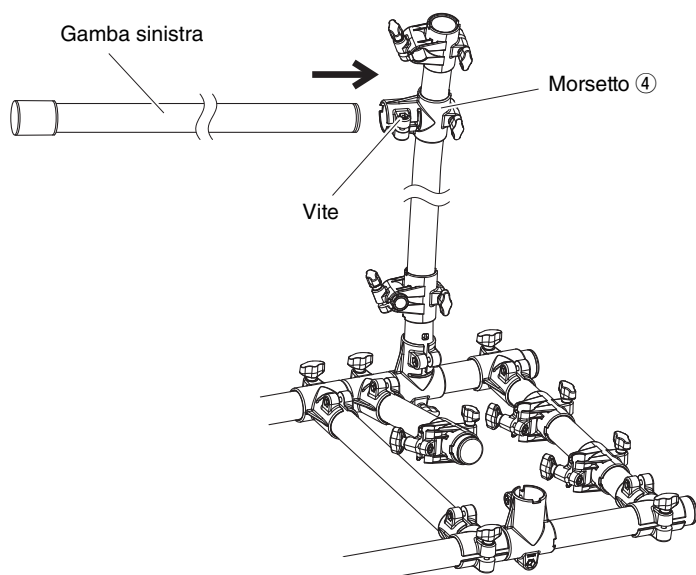

- 7.** Serrate a fondo la vite sul morsetto ④ utilizzando la chiave di accordatura.

- 8.** Estrarre il braccio destro dalla confezione e inserirlo completamente nel morsetto ②.
Una volta inserito, assicurarsi che l'etichetta adesiva della freccia (↓) presente sul braccio destro sia allineata alla fessura sul morsetto ②.

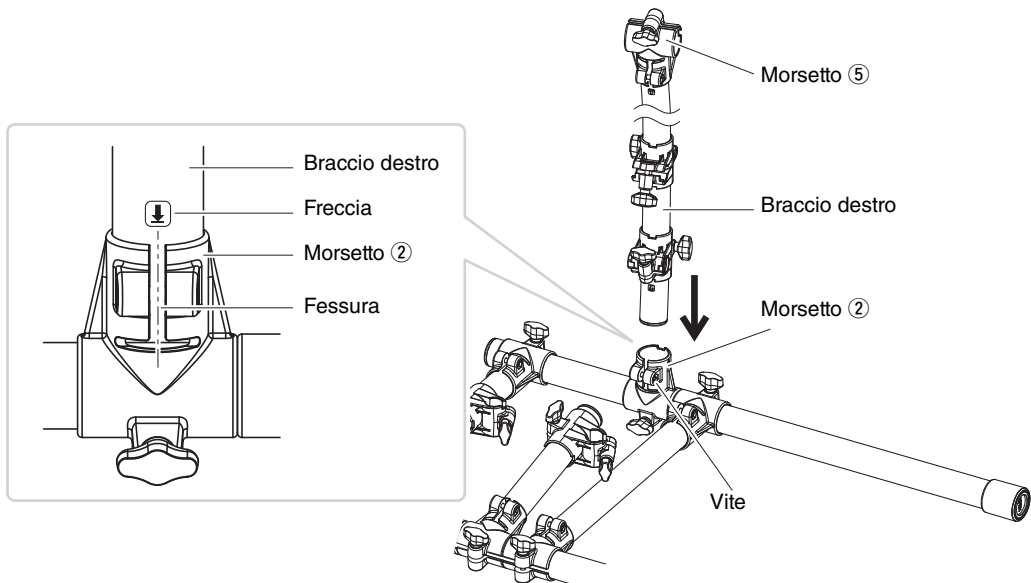

- 9.** Serrare saldamente la vite sul morsetto ② utilizzando la chiave di accordatura.

- 10.** Allentare la vite sul morsetto ⑤.

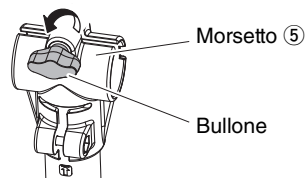

- 11.** Estrarre la gamba destra dalla confezione e inserirla completamente nel morsetto ⑤.
Una volta inserita, assicurarsi che la parte sporgente della gamba destra fuoriesca dal morsetto di circa 7 cm.

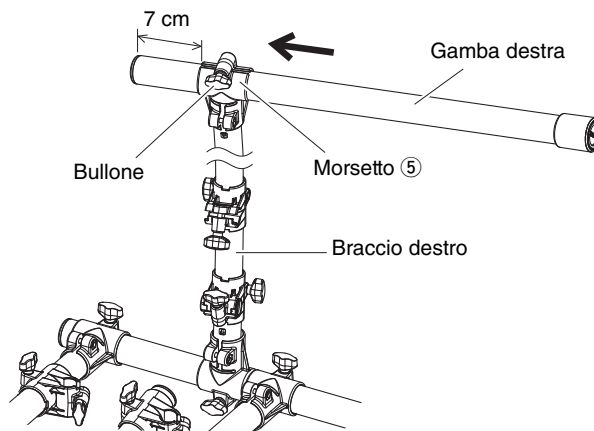

- 12.** Serrare saldamente la vite sul morsetto ⑤.

13. Sollevare il frame principale e aprire il braccio sinistro, il braccio destro e il braccio rullante.

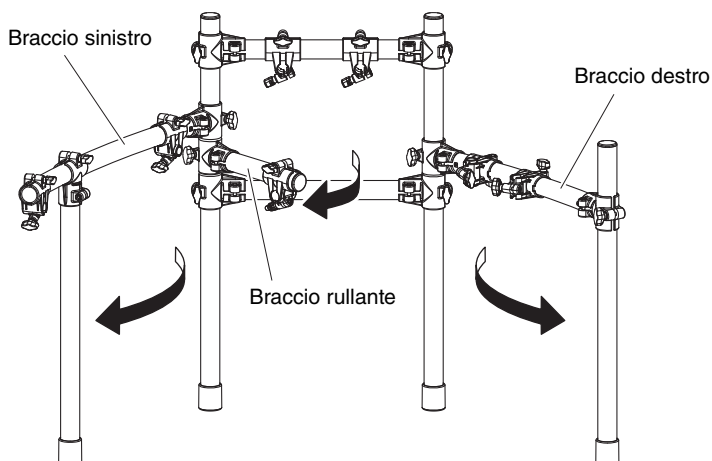

⚠ ATTENZIONE

Non aprire i bracci sinistro e destro del rack di più rispetto a quando indicato nella figura in basso. Se non si osserva questa precauzione, il rack potrebbe cadere e provocare lesioni.

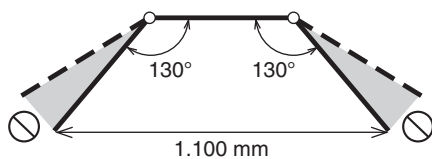

14. Serrare saldamente i bulloni sui morsetti ①, ② ed ③.

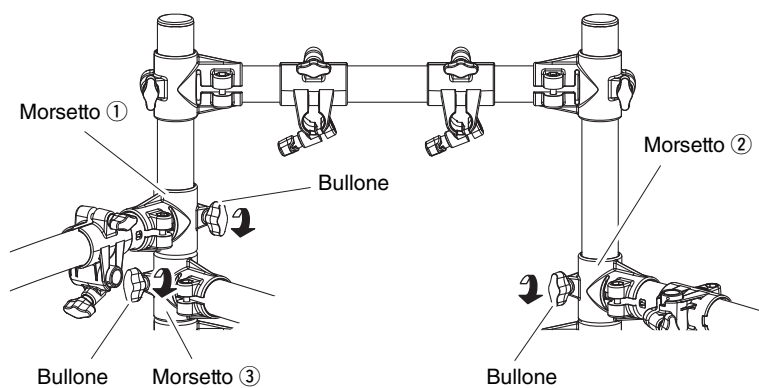

15. Controllare di nuovo tutti i bulloni e le viti e assicurarsi che siano fissati saldamente.

Montaggio dei supporti

1. Allentare i bulloni sui 7 morsetti seguenti (da **A** a **G**) e ruotare o spostare i morsetti nelle posizioni illustrate di seguito, quindi serrare tutti i bulloni per bloccare i morsetti in posizione.

- Un morsetto del rullante (**A**)
- Tre morsetti tom (**B**, **C** e **D**)
- Due morsetti dei piatti (**E** e **F**)
- Un morsetto del modulo per batteria (**G**)

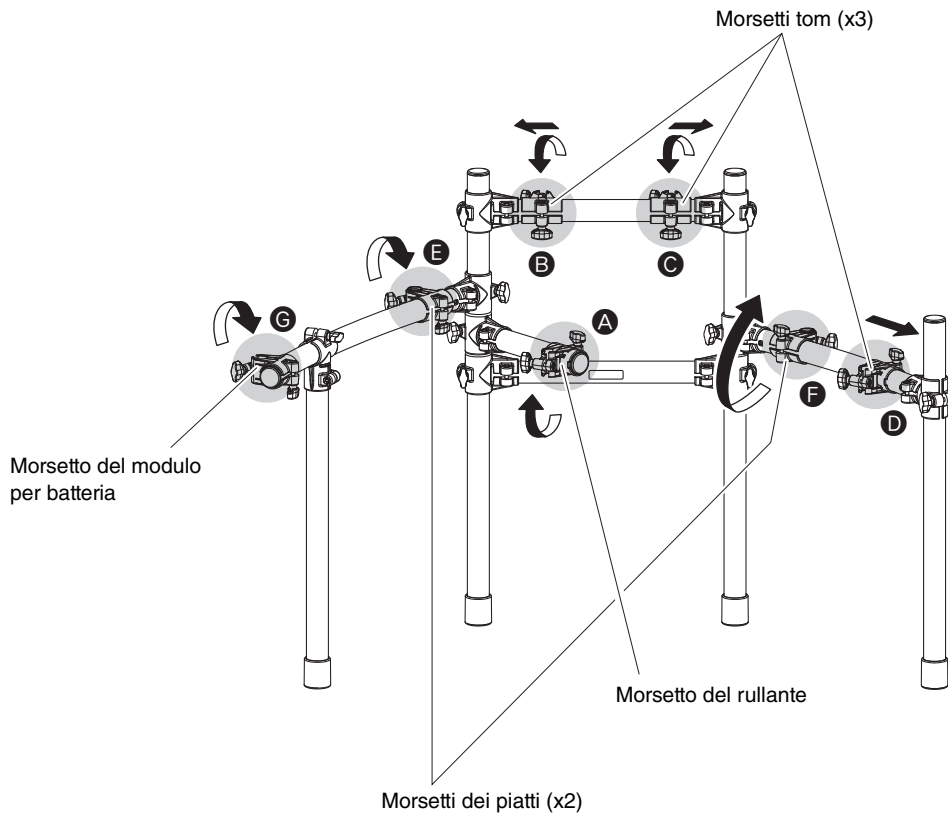

NOTA

Il morsetto tom **D** deve essere spostato ma non ruotato. (Tutti gli altri morsetti vengono ruotati.)

2. Collegare un reggitom a ciascun dei tre morsetti tom.

⚠ ATTENZIONE

Prestare la massima attenzione con i reggitom, in quanto hanno estremità appuntite che potrebbero provocare lesioni.

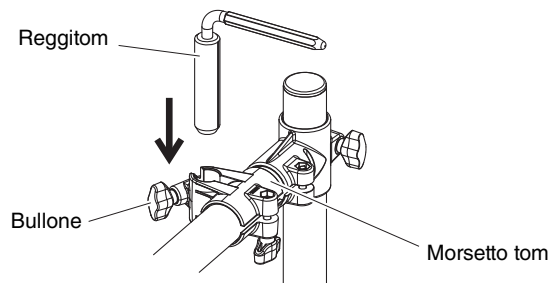

2-1. Allentare il bullone sul morsetto tom.

2-2. Inserire il reggitom.

2-3. Serrare saldamente il bullone sul morsetto tom.

3. Collegare un reggi piatti a ciascuno dei due morsetti dei piatti.

● **Sul braccio sinistro**

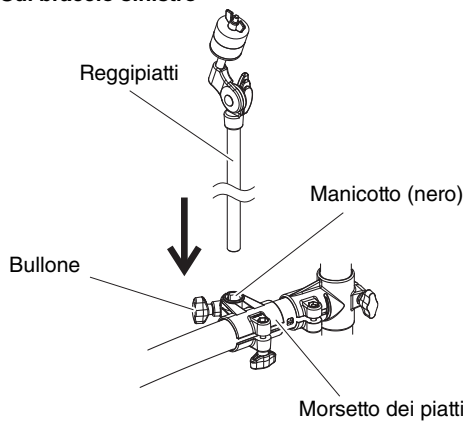

● **Sul braccio destro**

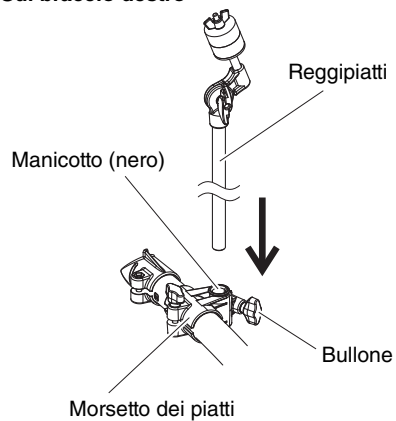

3-1. Allentare il bullone sul morsetto dei piatti.

3-2. Inserire il reggi piatti.

3-3. Serrare saldamente il bullone sul morsetto dei piatti.

NOTA

Quando si stringe il bullone, assicurarsi che il manicotto nero si trovi all'interno del foro di montaggio del morsetto e sia fissato saldamente.

4. Fissare il reggirullante al morsetto del rullante.

⚠ ATTENZIONE

Prestare la massima attenzione con il reggirullante in quanto l'asta ha un'estremità appuntita che potrebbero provocare lesioni.

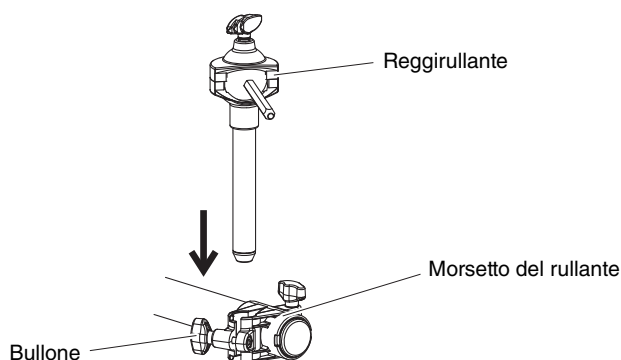

- 4-1.** Allentare il bullone sul morsetto del rullante.
- 4-2.** Inserire il reggirullante.
- 4-3.** Serrare saldamente il bullone sul morsetto del rullante.

Se si intende assemblare un kit per batteria elettronica Yamaha, fare riferimento al Manuale di assemblaggio fornito insieme al set di pad.

Risoluzione dei problemi

● Il rack è instabile anche se è collocato su una superficie piana.

Verificare che le etichette adesive delle frecce siano allineate alle fessure sui morsetti. Vedere i passi 4 e 8 della sezione *Assemblaggio del rack* a pagina 6 e a pagina 7, rispettivamente. In caso contrario, allentare ciascun bullone di chiusura, regolare i bracci in modo che le etichette adesive delle frecce siano allineate alle fessure, quindi serrare di nuovo i bulloni.

Specifiche tecniche

- Dimensioni (assemblato): 1.196 (L) x 528,3 (P) x 812,3 (A) mm
- Peso: 8,3 kg

*: le specifiche tecniche e le descrizioni presenti in questo manuale vengono fornite solo per scopi informativi. Yamaha Corporation si riserva il diritto di cambiare o modificare le specifiche tecniche in qualsiasi momento senza ulteriore preavviso. Poiché le specifiche tecniche, l'hardware e i componenti aggiuntivi opzionali potrebbero variare a seconda del Paese in cui viene distribuito il prodotto, contattare il rivenditore Yamaha per informazioni dettagliate.

Important Notice: Guarantee Information for customers in European Economic Area (EEA) and Switzerland

<p>Important Notice: Guarantee Information for customers in EEA* and Switzerland</p> <p>For detailed guarantee information about this Yamaha product, and Pan-EEA* and Switzerland warranty service, please either visit the website address below (Printable file is available at our website) or contact the Yamaha representative office for your country. * EEA: European Economic Area</p>	English
<p>Wichtiger Hinweis: Garantie-Information für Kunden in der EWR* und der Schweiz</p> <p>Für nähere Garantie-Information über dieses Produkt von Yamaha, sowie über den Pan-EWR*- und Schweizer Garantieservice, besuchen Sie bitte entweder die folgend angegebene Internetadresse (eine druckfähige Version befindet sich auch auf unserer Webseite), oder wenden Sie sich an den für Ihr Land zuständigen Yamaha-Vertrieb. *EWR: Europäischer Wirtschaftsraum</p>	Deutsch
<p>Remarque importante: informations de garantie pour les clients de l'EEE et la Suisse</p> <p>Pour des informations plus détaillées sur la garantie de ce produit Yamaha et sur le service de garantie applicable dans l'ensemble de l'EEE ainsi qu'en Suisse, consultez notre site Web à l'adresse ci-dessous (le fichier imprimable est disponible sur notre site Web) ou contactez directement Yamaha dans votre pays de résidence. * EEE : Espace Economique Européen</p>	Français
<p>Belangrijke mededeling: Garantie-informatie voor klanten in de EER* en Zwitserland</p> <p>Voor gedetailleerde garantie-informatie over dit Yamaha-product en de garantieservice in heel de EER* en Zwitserland, gaat u naar de onderstaande website (u vindt een afdrukbaar bestand op onze website) of neemt u contact op met de vertegenwoordiging van Yamaha in uw land. * EER: Europese Economische Ruimte</p>	Nederlands
<p>Aviso importante: información sobre la garantía para los clientes del EEE* y Suiza</p> <p>Para una información detallada sobre este producto Yamaha y sobre el soporte de garantía en la zona EEE* y Suiza, visite la dirección web que se incluye más abajo (la versión del archivo para imprimir esta disponible en nuestro sitio web) o póngase en contacto con el representante de Yamaha en su país. * EEE: Espacio Económico Europeo</p>	Español
<p>Avviso importante: informazioni sulla garanzia per i clienti residenti nell'EEA* e in Svizzera</p> <p>Per informazioni dettagliate sulla garanzia relativa a questo prodotto Yamaha e l'assistenza in garanzia nei paesi EEA* e in Svizzera, potete consultare il sito Web all'indirizzo riportato di seguito (è disponibile il file in formato stampabile) oppure contattare l'ufficio di rappresentanza locale della Yamaha. * EEA: Area Economica Europea</p>	Italiano
<p>Aviso importante: informações sobre as garantias para clientes da AEE* e da Suíça</p> <p>Para obter uma informação pormenorizada sobre este produto da Yamaha e sobre o serviço de garantia na AEE* e na Suíça, visite o site a seguir (o arquivo para impressão está disponível no nosso site) ou entre em contato com o escritório de representação da Yamaha no seu país. * AEE: Área Económica Européia</p>	Português
<p>Σημαντική σημείωση: Πληροφορίες εγγύησης για τους πελάτες στον ΕΟΧ* και Ελλάδα</p> <p>Για λεπτομερείς πληροφορίες εγγύησης σχετικά με το παρόν προϊόν της Yamaha και την κάλυψη εγγύησης σε όλες τις χώρες του ΕΟΧ και την Ελλάδα, επισκεφτείτε την παρακάτω ιστοσελίδα (Εκτυπώσιμη μορφή είναι διαθέσιμη στην ιστοσελίδα μας) ή απευθυνθείτε στην αντιπροσωπεία της Yamaha στη χώρα σας. * ΕΟΧ: Ευρωπαϊκός Οικονομικός Χώρος</p>	Ελληνικά
<p>Viktigt: Garantiinformation för kunder i EES-området* och Schweiz</p> <p>För detaljerad information om denna Yamahaprodukt samt garantiservice i hela EES-området* och Schweiz kan du antingen besöka nedanstående webbadress (en utskriftsvänlig fil finns på webbplatsen) eller kontakta Yamahas officiella representant i ditt land. * EES: Europeiska Ekonomiska Samarbetsområdet</p>	Svenska
<p>Viktig merknad: Garantiinformasjon for kunder i EØS* og Sveits</p> <p>Detaljert garantiinformasjon om dette Yamaha-produktet og garantiservice for hele EØS-området* og Sveits kan fås enten ved å besøke nettstedene nedenfor (utskriftsversjon finnes på våre nettsider) eller kontakte kontaktene Yamaha-kontorene i landet der du bor. *EØS: Det europeiske økonomiske samarbeidsområdet</p>	Norsk
<p>Viktig oplysning: Garantioplysninger til kunder i EØO* og Schweiz</p> <p>De kan finde detaljerede garantioplysninger om dette Yamaha-produkt og den fælles garantiserviceordning for EØO* (og Schweiz) ved at besøge det websted, der er angivet nedenfor (der findes en fil, som kan udskrives, på vores websted), eller ved at kontakte Yamahas nationale repræsentationskontor i det land, hvor De bor. * EØO: Det Europæiske Økonomiske Område</p>	Dansk
<p>Tärkeä ilmoitus: Takuutiedot Euroopan talousalueen (ETA)* ja Sveitsin asiakkaille</p> <p>Tämän Yamaha-tuotteen sekä ETA-alueen ja Sveitsin takuuta koskevat yksityiskohtaiset tiedot saatte alla olevasta nettiosoitteesta. (Tulostettava tiedosto saatavissa sivustollamme.) Voitte myös ottaa yhteyttä paikalliseen Yamaha-edustajaan. *ETA: Euroopan talousalue</p>	Suomi
<p>Ważne: Warunki gwarancyjne obowiązujące w EOG* i Szwajcarii</p> <p>Aby dowiedzieć się więcej na temat warunków gwarancyjnych tego produktu firmy Yamaha i serwisu gwarancyjnego w całym EOG* i Szwajcarii, należy odwiedzić wskazaną poniżej stronę internetową (Plik gotowy do wydruku znajduje się na naszej stronie internetowej) lub skontaktować się z przedstawicielstwem firmy Yamaha w swoim kraju. * EOG — Europejski Obszar Gospodarczy</p>	Polski
<p>Důležité oznámení: Záruční informace pro zákazníky v EHS* a ve Švýcarsku</p> <p>Podrobné záruční informace o tomto produktu Yamaha a záručním servisu v celém EHS* a ve Švýcarsku naleznete na níže uvedené webové adrese (soubor k tisku je dostupný na našich webových stránkách) nebo se můžete obrátit na zastupení firmy Yamaha ve své zemi. * EHS: Evropský hospodářský prostor</p>	Česky
<p>Fontos figyelemzétetés: Garancia-információk az EGT* területén és Svájcban élő vásárlók számára</p> <p>A jelen Yamaha termékre vonatkozó részletes garancia-információk, valamint az EGT*-re és Svájcra kiterjedő garanciális szolgáltatás tekintetében keresse fel webhelyünk az alábbi címen (a webhelyen nyomtatható fájl is található), vagy pedig lépjen kapcsolatba az országában működő Yamaha képviselői irodával. * EGT: Európai Gazdasági Térség</p>	Magyar
<p>Oluline märkus: Garantiiteave Euroopa Majanduspiirkonna (EMP)* ja Šveitsi klientidele</p> <p>Täpsema teabe saamiseks selle Yamaha toote garantii ning kogu Euroopa Majanduspiirkonna ja Šveitsi garantiiteeninduse kohta, külastage palun veebisaiti alljärgneval aadressil (meie saidil on saadaval printitav fail) või pöörduge Teie regiooni Yamaha esinduse poole. * EMP: Euroopa Majanduspiirkond</p>	Eesti keel
<p>Svarīgs paziņojums: garantijas informācija klientiem EEZ* un Šveicē</p> <p>Lai saņemtu detalizētu garantijas informāciju par šo Yamaha produktu, kā arī garantijas apkalpošanu EEZ* un Šveicē, lūdzam apmeklējiet zemāk norādīto tīmekļa vietnes adresi (tīmekļa vietnē ir pieejams drukājams fails) vai sazinieties ar jūsu valsti apkalpojošo Yamaha pārstāvniecību. * EEZ: Eiropas Ekonomikas zona</p>	Latviešu
<p>Dėmesio: informacija dėl garantijos pirkėjams EEE* ir Šveicarijoje</p> <p>Jeį reikia išsamios informacijos apie šį „Yamaha“ produktą ir jo techninę priežiūrą visoje EEE* ir Šveicarijoje, apsilankykite mūsų svetainėje toliau nurodytu adresu (svetainėje yra spausdintinas failas) arba kreipkitės į „Yamaha“ atstovybę savo šaliai. *EEE — Europos ekonominė erdvė</p>	Lietuvių kalba
<p>Dôležité upozornenie: Informácie o záruke pre zákazníkov v EHP* a Švajčiarsku</p> <p>Podrobné informácie o záruke týkajúce sa tohto produktu od spoločnosti Yamaha a garančnom servise v EHP* a Švajčiarsku nájdete na webovej stránke uvedenej nižšie (na našej webovej stránke je k dispozícii súbor na tlač) alebo sa obráťte na zástupcu spoločnosti Yamaha vo svojej krajine. * EHP: Európsky hospodársky priestor</p>	Slovenčina
<p>Pomembno obvestilo: Informacije o garanciji za kupce v EGP* in Švici</p> <p>Za podrobnejše informacije o tem Yamahinem izdelku ter garancijskem servisu v celotnem EGP in Švici, obiščite spletno mesto, ki je navedeno spodaj (natisljiva datoteka je na voljo na našem spletnem mestu), ali se obrnite na Yamahinega predstavnika v svoji državi. * EGP: Evropski gospodarski prostor</p>	Slovenščina
<p>Важно съобщение: Информация за гаранцията за клиенти в ЕИП* и Швейцария</p> <p>За подробна информация за гаранцията за този продукт на Yamaha и гаранционното обслужване в паневропейската зона на ЕИП* и Швейцария или посетете посочения по-долу уеб сайт (на нашия уеб сайт има файл за печат), или се свържете с представителния офис на Yamaha във вашата страна. * ЕИП: Европейско икономическо пространство</p>	Български език
<p>Notificare importantă: Informații despre garanție pentru clienții din SEE* și Elveția</p> <p> Pentru informații detaliate privind acest produs Yamaha și serviciul de garanție Pan-SEE* și Elveția, vizitați site-ul la adresa de mai jos (fișierul imprimabil este disponibil pe site-ul nostru) sau contactați biroul reprezentanței Yamaha din țara dumneavoastră. * SEE: Spațiul Economic European</p>	Limba română

<http://europe.yamaha.com/warranty/>

Per ulteriori dettagli sui prodotti, rivolgersi al più vicino rappresentante Yamaha oppure a uno dei distributori autorizzati elencati di seguito.

NORTH AMERICA

CANADA

Yamaha Canada Music Ltd.
135 Milner Avenue, Scarborough, Ontario,
M1S 3R1, Canada
Tel: 416-298-1311

U.S.A.

Yamaha Corporation of America
6600 Orangethorpe Ave., Buena Park, Calif. 90620,
U.S.A.
Tel: 714-522-9011

CENTRAL & SOUTH AMERICA

MEXICO

Yamaha de México S.A. de C.V.
Avenida Insurgentes número 1647,
Col. San José Insurgentes, C.P. 03900,
Deleg. Benito Juárez, México, D.F.
Tel: 55-5804-0600

BRAZIL

Yamaha Musical do Brasil Ltda.
Rua Joaquim Floriano, 913 - 4º andar, Itaim Bibi,
CEP 04534-013 Sao Paulo, SP. BRAZIL
Tel: 011-3704-1377

ARGENTINA

**Yamaha Music Latin America, S.A.
Sucursal de Argentina**
Olga Cossetini 1553, Piso 4 Norte
Madero Este-C1107CEK
Buenos Aires, Argentina
Tel: 011-4119-7000

PANAMA AND OTHER LATIN AMERICAN COUNTRIES/ CARIBBEAN COUNTRIES

Yamaha Music Latin America, S.A.
Torre Banco General, Piso 7, Urbanización Marbella,
Calle 47 y Aquilino de la Guardia,
Ciudad de Panamá, Panamá
Tel: +507-269-5311

EUROPE

THE UNITED KINGDOM/IRELAND

Yamaha Music Europe GmbH (UK)
Sherbourne Drive, Tilbrook, Milton Keynes,
MK7 8BL, England
Tel: 01908-366700

GERMANY

Yamaha Music Europe GmbH
Siemensstraße 22-34, 25462 Rellingen, Germany
Tel: 04101-3030

SWITZERLAND/LIECHTENSTEIN

**Yamaha Music Europe GmbH
Branch Switzerland in Zürich**
Seefeldstrasse 94, 8008 Zürich, Switzerland
Tel: 044-387-8080

AUSTRIA

Yamaha Music Europe GmbH Branch Austria
Schleiergasse 20, A-1100 Wien, Austria
Tel: 01-60203900

CZECH REPUBLIC/HUNGARY/ ROMANIA/SLOVAKIA/SLOVENIA

**Yamaha Music Europe GmbH
Branch Austria (Central Eastern Europe Office)**
Schleiergasse 20, A-1100 Wien, Austria
Tel: 01-602039025

POLAND/LITHUANIA/LATVIA/ESTONIA

**Yamaha Music Europe GmbH
Branch Poland Office**
ul. Wroclowa 14 02-553 Warsaw, Poland
Tel: 022-500-2925

BULGARIA

Dinacord Bulgaria LTD.
Bul. Iskarsko Schose 7 Targowski Zentar Evropa
1528 Sofia, Bulgaria
Tel: 02-978-20-25

MALTA

Olimpus Music Ltd.
The Emporium, Level 3, St. Louis Street Msida
MSD06
Tel: 02133-2144

THE NETHERLANDS/ BELGIUM/LUXEMBOURG

Yamaha Music Europe Branch Benelux
Clarissenhof 5-b, 4133 AB Vianen, The Netherlands
Tel: 0347-358 040

FRANCE

Yamaha Music Europe
7 rue Ambroise Croizat, Zone d'activités Pariest,
77183 Croissy-Beaubourg, France
Tel: 01-64-61-4000

ITALY

Yamaha Music Europe GmbH, Branch Italy
Viale Italia 88, 20020 Lainate (Milano), Italy
Tel: 02-935-771

SPAIN/PORTUGAL

**Yamaha Music Europe GmbH Ibérica, Sucursal
en España**
Ctra. de la Corona km. 17, 200, 28230
Las Rozas (Madrid), Spain
Tel: 91-639-8888

GREECE

Philippos Nakas S.A. The Music House
147 Skiathou Street, 112-55 Athens, Greece
Tel: 01-228 2160

SWEDEN

**Yamaha Music Europe GmbH Germany filial
Scandinavia**
J. A. Wettergrens Gata 1, Box 30053
S-400 43 Göteborg, Sweden
Tel: 031 89 34 00

DENMARK

**Yamaha Music Europe GmbH, Tyskland - filial
Denmark**
Generatorvej 6A, DK-2730 Herlev, Denmark
Tel: 44 92 49 00

FINLAND

F-Musiikki Oy
Kluuvikatu 6, P.O. Box 260,
SF-00101 Helsinki, Finland
Tel: 09 618511

NORWAY

**Yamaha Music Europe GmbH Germany -
Norwegian Branch**
Grini Næringspark 1, N-1345 Østerås, Norway
Tel: 67 16 77 70

ICELAND

Skifan HF
Skeifan 17 P.O. Box 8120, IS-128 Reykjavik, Iceland
Tel: 525 5000

RUSSIA

Yamaha Music (Russia)
Room 37, bld. 7, Kievskaya street, Moscow,
121059, Russia
Tel: 495 626 5005

OTHER EUROPEAN COUNTRIES

Yamaha Music Europe GmbH
Siemensstraße 22-34, 25462 Rellingen, Germany
Tel: +49-4101-3030

AFRICA

**Yamaha Corporation,
Asia-Pacific Sales & Marketing Group**
Nakazawa-cho 10-1, Naka-ku, Hamamatsu,
Japan 430-8650
Tel: +81-53-460-2313

MIDDLE EAST

TURKEY/CYPRUS

Yamaha Music Europe GmbH
Siemensstraße 22-34, 25462 Rellingen, Germany
Tel: 04101-3030

OTHER COUNTRIES

Yamaha Music Gulf FZE
LOB 16-513, P.O.Box 17328, Jubel Ali,
Dubai, United Arab Emirates
Tel: +971-4-881-5868

ASIA

THE PEOPLE'S REPUBLIC OF CHINA

Yamaha Music & Electronics (China) Co.,Ltd.
2F, Yunhedasha, 1818 Xinzha-lu, Jingan-qu,
Shanghai, China
Tel: 021-6247-2211

HONG KONG

Tom Lee Music Co., Ltd.
11/F., Silvercord Tower 1, 30 Canton Road,
Tsimshatsui, Kowloon, Hong Kong
Tel: 2737-7688

INDIA

Yamaha Music India Pvt. Ltd.
Spazedge building, Ground Floor, Tower A, Sector
47, Gurgaon- Sohna Road, Gurgaon, Haryana, India
Tel: 0124-485-3300

INDONESIA

PT. Yamaha Musik Indonesia (Distributor)

PT. Nusantik
Gedung Yamaha Music Center, Jalan Jend. Gatot
Subroto Kav. 4, Jakarta 12930, Indonesia
Tel: 021-520-2577

KOREA

Yamaha Music Korea Ltd.
8F, 9F, Dongsung Bldg, 158-9 Samsung-Dong,
Kangnam-Gu, Seoul, Korea
Tel: 02-3467-3300

MALAYSIA

Yamaha Music (Malaysia) Sdn., Bhd.
Lot 8, Jalan Perbandaran, 47301 Kelana Jaya,
Petaling Jaya, Selangor, Malaysia
Tel: 03-78030900

PHILIPPINES

Yupango Music Corporation
339 Gil J. Puyat Avenue, P.O. Box 885 MCPO,
Makati, Metro Manila, Philippines
Tel: 819-7551

SINGAPORE

Yamaha Music (Asia) PRIVATE LIMITED
Blk 202 Hougang Street 21, #02-00,
Singapore 530202, Singapore
Tel: 6747-4374

TAIWAN

Yamaha KHS Music Co., Ltd.
3F, #6, Sec.2, Nan Jing E. Rd. Taipei.
Taiwan 104, R.O.C.
Tel: 02-2511-8688

THAILAND

Siam Music Yamaha Co., Ltd.
4, 6, 15 and 16th floor, Siam Motors Building,
891/1 Rama 1 Road, Wangmai,
Pathumwan, Bangkok 10330, Thailand
Tel: 02-215-2622

OTHER ASIAN COUNTRIES

**Yamaha Corporation,
Asia-Pacific Sales & Marketing Group**
Nakazawa-cho 10-1, Naka-ku, Hamamatsu,
Japan 430-8650
Tel: +81-53-460-2313

OCEANIA

AUSTRALIA

Yamaha Music Australia Pty. Ltd.
Level 1, 99 Queensbridge Street, Southbank,
Victoria 3006, Australia
Tel: 3-9693-5111

NEW ZEALAND

Music Works LTD
P.O. BOX 6246 Wellesley, Auckland 4680,
New Zealand
Tel: 9-634-0099

COUNTRIES AND TRUST TERRITORIES IN PACIFIC OCEAN

**Yamaha Corporation,
Asia-Pacific Sales & Marketing Group**
Nakazawa-cho 10-1, Naka-ku, Hamamatsu,
Japan 430-8650
Tel: +81-53-460-2313



Yamaha web site
<http://www.yamaha.com/>

Yamaha Downloads
<http://download.yamaha.com/>

U.R.G., Digital Musical Instruments Division
© 2013 Yamaha Corporation

211PO***.*-01A0