



AVENTAGE

Sintoamplificatore AV

RX-A1050

Manuale di istruzioni

Prima di utilizzare l'unità, leggere il "Volantino sulla sicurezza" fornito.

Italiano

INDICE

Accessori	5
-----------------	---

CARATTERISTICHE 6

Applicazioni dell'unità	6
Applicazioni utili	8
Nomi e funzioni delle parti	9
Pannello anteriore	9
Display anteriore (indicatori)	11
Pannello posteriore	12
Telecomando	14

PREPARAZIONI 15

Procedura di configurazione generale	15
---	----

1 Collegamento dei diffusori	16
---	----

Configurazione di base dei diffusori	17
Configurazione diffusore avanzata	22

Prese di ingresso/uscita e cavi	27
--	----

2 Collegamento di una TV	28
---------------------------------------	----

3 Collegamento dei dispositivi di riproduzione	30
---	----

Collegamento di dispositivi video (ad esempio lettori BD/DVD)	30
Collegamento di dispositivi audio (ad esempio lettori CD)	32
Collegamento alle prese sul pannello anteriore	33

4 Collegamento delle antenne FM/AM	34
---	----

5 Collegamento di un cavo di rete o preparazione dell'antenna wireless	35
---	----

Collegamento del cavo di rete	35
Preparazione dell'antenna wireless	35

6 Collegamento di altri dispositivi	36
--	----

Collegamento di un dispositivo compatibile con la funzione trigger	36
--	----

7 Collegamento del cavo di alimentazione	36
---	----

8 Selezione della lingua per il menu sullo schermo	37
---	----

9 Configurazione delle necessarie impostazioni dei diffusori	38
---	----

10 Ottimizzazione automatica delle impostazioni dei diffusori (YPAO)	39
---	----

Misurazione per una sola posizione di ascolto (misurazione singola)	41
Misurazione per più posizioni di ascolto (misurazione multipla)	42
Controllo dei risultati della misurazione	44
Ricaricamento delle regolazioni YPAO precedenti	44
Messaggi di errore	45
Messaggi di avviso	46

11 Collegamento a un dispositivo di rete wireless	47
--	----

Selezione del metodo di collegamento	47
Collegamento dell'unità a una rete wireless	48
Collegamento diretto di un dispositivo mobile all'unità (Wireless Direct)	54

RIPRODUZIONE 56

Procedura di base per la riproduzione	56
--	----

Selezione di una presa di uscita HDMI	56
---	----

Selezione della sorgente di ingresso e delle impostazioni preferite con un solo tocco (SCENE)	57
--	----

Configurazione dell'assegnazione delle scene	58
Selezione delle voci da includere come assegnazioni della scena	58

Selezione della modalità sonora	59
--	----

Creazione di campi sonori stereo (CINEMA DSP 3D)	60
Ascolto della riproduzione non elaborata	63
Riproduzione del suono ad alta fedeltà (Pure Direct)	64
Ascolto di musica compressa con suono migliorato (Compressed Music Enhancer)	64

Ascolto delle trasmissioni FM/AM	65
---	----

Impostazione dei passi per la frequenza	65
Selezione di una frequenza di ricezione	65

CONFIGURAZIONI

101

Configurazione delle sorgenti d'ingresso (menu Ingresso) 101

Voci del menu Ingresso 101

Configurazione della funzione SCENE (menu Scena) 103

Voci del menu Scena 103

Configurazione dei programmi sonori e dei decodificatori surround (menu Programma DSP) 105

Voci del menu Programma DSP 106

Configurazione di varie funzioni (menu Configurazione) 109

Voci del menu Configurazione 110

Altoparlante (Config. manuale) 113

Suono 117

Video 119

HDMI 120

Rete 121

Bluetooth 123

Multi Zone 124

Funzione 126

ECO 128

Lingua 128

Visualizzazione delle informazioni sull'unità (menu Informazioni) 129

Tipi di informazioni 129

Configurazione delle impostazioni di sistema (menu ADVANCED SETUP) 131

Voci del menu ADVANCED SETUP 131

Modifica dell'impostazione dell'impedenza dei diffusori (SPEAKER IMP.) 131

Attivazione/disattivazione del sensore del telecomando (REMOTE SENSOR) 132

Selezione dell'ID del telecomando (REMOTE CON AMP) 132

Modificare l'impostazione della frequenza di sintonizzazione FM/AM (TUNER FRQ STEP) 132

Cambio del tipo di segnale video (TV FORMAT) 132

Rimozione del limite sull'uscita video HDMI (MONITOR CHECK) 133

Selezione del formato di segnale HDMI 4K (4K MODE) 133

Ripristino e backup delle impostazioni (RECOV./BACKUP) 133

Ripristino delle impostazioni predefinite (INITIALIZE) 133

Registrazione delle stazioni radio preferite (preselezionate)	66
Sintonizzazione Radio Data System	67
Utilizzo della radio sulla TV	68
Riproduzione di musica via Bluetooth	69
Riproduzione di musica da dispositivi Bluetooth sull'unità	69
Riproduzione di brani musicali con l'iPod	70
Collegamento di un iPod	70
Riproduzione dei contenuti dell'iPod	70
Riproduzione dei brani musicali su un dispositivo di memorizzazione USB	73
Collegamento di un dispositivo di memorizzazione USB	73
Riproduzione dei contenuti di un dispositivo di memorizzazione USB	73
Riproduzione di brani musicali memorizzati sui server multi-mediali (PC/NAS)	76
Impostazione della condivisione multimediale	76
Riproduzione di contenuti musicali da PC	77
Ascolto della radio su Internet	80
Riproduzione della radio su Internet	80
Registrazione delle stazioni radio Internet preferite (segnalibri)	82
Riproduzione di brani musicali con AirPlay	83
Riproduzione di contenuti musicali da iTunes/iPod	83
Riproduzione della musica in vari ambienti (funzione multi-zona) ...	85
Esempi di configurazione multi-zona	85
Preparazione di Zone2	86
Controllo Zone2	90
Registrazione delle voci preferite (scorciatoia)	92
Registrazione di una voce	92
Richiamo odi una voce registrata	92
Controllo dell'unità da un browser web (controllo web)	93
Visualizzazione dello stato corrente	96
Scelta delle informazioni visualizzate sul display anteriore	96
Visualizzazione delle informazioni di stato sulla TV	96
Configurazione delle impostazioni di riproduzione per sorgenti di riproduzione diverse (menu Opzione)	97
Voci del menu Opzione	97

Aggiornamento del firmware (FIRM UPDATE)	134
Controllo della versione del firmware (VERSION)	134
Aggiornamento del firmware dell'unità attraverso la rete	135

APPENDICE 136

Domande frequenti	136
--------------------------------	------------

Risoluzione dei problemi	137
---------------------------------------	------------

Alimentazione, sistema e telecomando	137
Audio	138
Video	140
Radio FM/AM	141
<i>Bluetooth</i>	142
USB e rete	143

Indicazioni di errore sul display anteriore	145
--	------------

Glossario	146
------------------------	------------

Informazioni audio	146
HDMI e informazioni video	148
Informazioni sulla rete	148
Tecnologie Yamaha	149

Dispositivi e formati di file supportati	150
---	------------

Flusso del segnale video	151
Uscita multi-zona	152

Informazioni su HDMI	152
-----------------------------------	------------

Controllo HDMI	152
Audio Return Channel (ARC)	154
Compatibilità del segnale HDMI	154

Schema di riferimento (pannello posteriore)	155
--	------------

Marchi di fabbrica	156
---------------------------------	------------

Dati tecnici	157
---------------------------	------------

Indice	160
---------------------	------------

Accessori

Controllare che i seguenti accessori siano forniti con il prodotto.

Telecomando

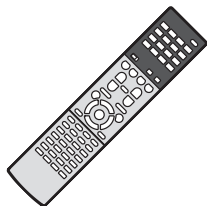

Batterie (AAA, R03, UM-4) (x2)

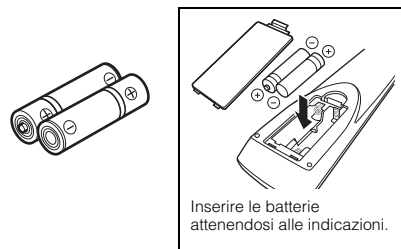

Antenna AM



Antenna FM



* A seconda della regione di acquisto viene fornito uno degli accessori suindicati.

Microfono YPAO

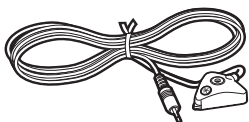

Cavo di alimentazione



* Il cavo di alimentazione in dotazione varia a seconda della regione di acquisto.



- CD-ROM (Manuale di istruzioni)
- Guida di configurazione rapida
- Volantino sulla sicurezza

Distanza operativa del telecomando

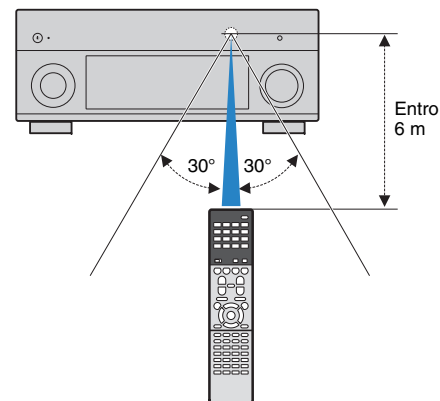
- Puntare sempre il telecomando in direzione del sensore di comando a distanza dell'unità e rispettare la distanza operativa mostrata di seguito.



- Le figure dell'unità principale e del telecomando utilizzate nel presente manuale illustrano il modello disponibile negli Stati Uniti d'America, salvo diversa indicazione.
- Il presente manuale utilizza come esempi le illustrazioni delle schermate del menu in lingua inglese.
- (Solo modelli per Cina, Corea, GB ed Europa)
Per informazioni su come comandare dispositivi esterni mediante il telecomando, vedere la sezione "Supplemento al telecomando" sul CD-ROM fornito.

- Alcune caratteristiche non sono disponibili in determinate zone.
- A causa dei miglioramenti apportati al prodotto, i dati tecnici e l'aspetto sono soggetti a modifiche senza preavviso.
- Questo manuale spiega le operazioni che è possibile effettuare mediante il telecomando in dotazione.
- In questo manuale il termine "iPod" fa riferimento sia all'iPod che all'iPhone. Salvo diversa indicazione, con il termine "iPod" si fa riferimento sia all'iPod che all'iPhone.
-  indica le precauzioni per l'uso dell'unità e le limitazioni delle relative funzioni.
-  indica spiegazioni aggiuntive per un migliore uso del prodotto.

CARATTERISTICHE

Applicazioni dell'unità

Ampia scelta di contenuti supportati

- **Bluetooth** ➔ pag. 69
- **iPod/iPhone** ➔ pag. 70
- **USB** ➔ pag. 73
- **Server multimediali (PC/NAS)** ➔ pag. 76
- **Radio Internet** ➔ pag. 80
- **AirPlay** ➔ pag. 83

Supporta sistemi di diffusori da 2 a 7 canali (più diffusori di presenza anteriori) e fino a 2 collegamenti per subwoofer. Consente di creare ambienti di ascolto personali di vario tipo.

- **Ottimizzazione automatica delle impostazioni dei diffusori più adatte all'ambiente (YPAO)** ➔ pag. 39
- **Riproduzione del suono stereo o multicanale con campi sonori identici a quelli dei cinema e delle sale da concerto (CINEMA DSP)** ➔ pag. 60
- **Ascolto di musica compressa con suono migliorato (Compressed Music Enhancer)** ➔ pag. 64
- **Sono disponibili, inoltre, collegamenti a doppia amplificazione, espansione dei canali (con un amplificatore esterno) e configurazioni multi-zona per migliorare il sistema** ➔ pag. 22

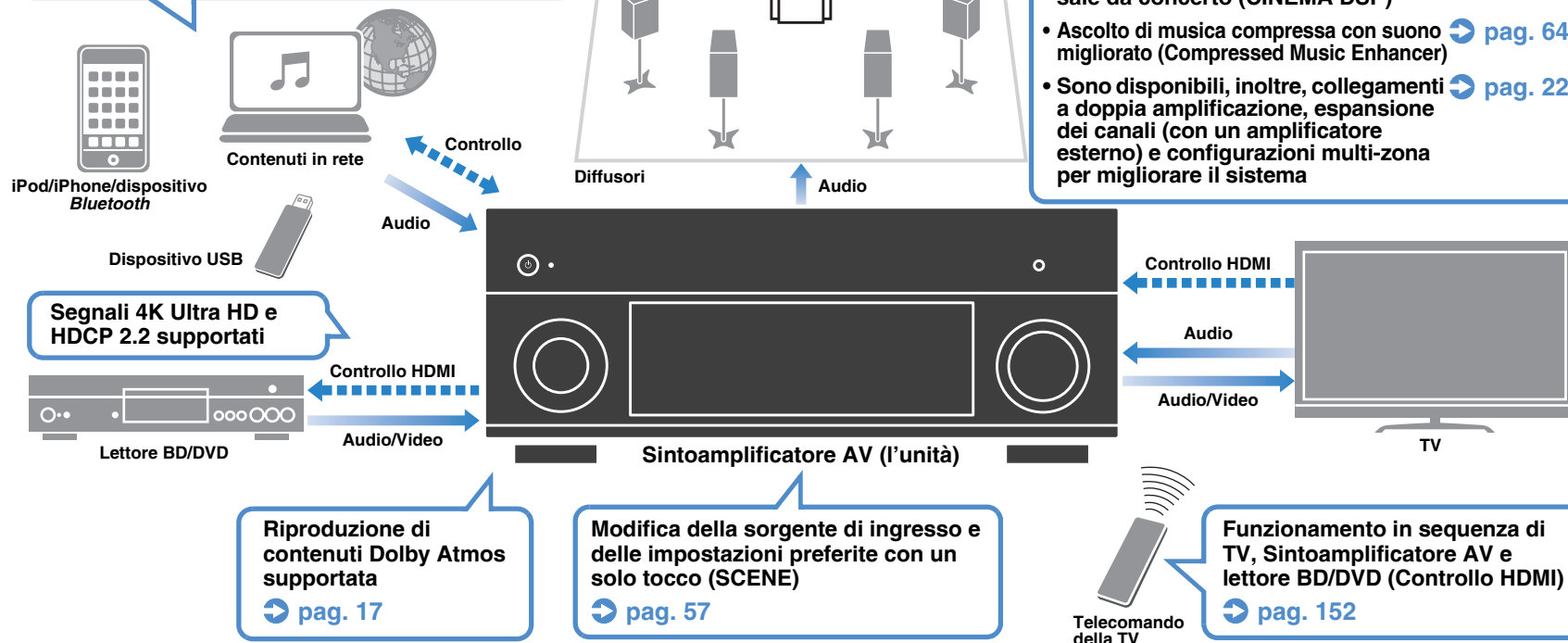

Riproduzione di contenuti Dolby Atmos supportata ➔ pag. 17

Modifica della sorgente di ingresso e delle impostazioni preferite con un solo tocco (SCENE) ➔ pag. 57

Funzionamento in sequenza di TV, Sintoamplificatore AV e lettore BD/DVD (Controllo HDMI) ➔ pag. 152

Funzioni utilissime

❑ Collegamento di vari dispositivi (pag. 30)

L'unità è dotata di varie prese HDMI e di ingresso/uscita che consentono di collegare dispositivi video quali i lettori BD/DVD), dispositivi audio quali i lettori CD, console per videogiochi, videocamere e altri dispositivi.

❑ Riproduzione dell'audio della TV con audio surround mediante un solo cavo HDMI (Audio Return Channel: ARC) (pag. 28)

Quando si utilizza una TV compatibile con ARC, è sufficiente un solo cavo HDMI per la trasmissione del segnale video alla TV, la ricezione dell'audio dalla TV e la trasmissione dei segnali di controllo HDMI.



❑ Vari metodi di collegamento wireless (pag. 47)

L'unità supporta la funzione Wi-Fi, che le consente di collegarsi al router wireless (punto di accesso) senza bisogno di cavi. Inoltre, Wireless Direct consente il collegamento diretto all'unità di dispositivi mobili senza bisogno di un router.

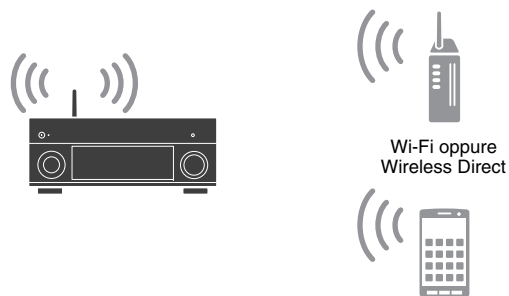

❑ Creazione di campi sonori tridimensionali (pag. 60)

La connessione di diffusori di presenza anteriori consente di creare un campo sonoro tridimensionale naturale nella stanza (CINEMA DSP 3D). Anche se non si collegano diffusori di presenza anteriori, la funzione Virtual Presence Speaker (VPS) genera un effetto surround 3D. Inoltre, l'unità genera il Virtual Surround Back Speaker (VSBS) utilizzando i diffusori surround per dare un senso di profondità al campo sonoro posteriore quando non sono collegati diffusori surround posteriori.

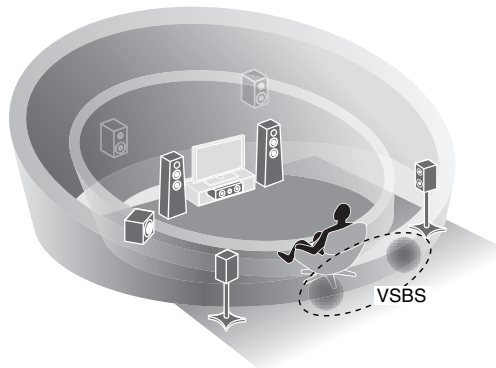

❑ Riproduzione surround con 5 diffusori anteriori (pag. 62)

Se si dispone di diffusori surround ma non c'è spazio sufficiente nel retro della stanza, è possibile collocarli nella parte anteriore e godersi il suono surround multicanale con i 5 diffusori anteriori (Virtual CINEMA FRONT).

❑ Basso consumo (pag. 128)

La modalità ECO (funzione di risparmio energetico) riduce il consumo dell'unità.

Suggerimenti utili

Se si desidera collegare un dispositivo di riproduzione mediante una presa HDMI per il segnale video e una presa non HDMI per il segnale audio...

Utilizzare "Selezione audio" nel menu "Opzione" per specificare il tipo di presa di ingresso audio da utilizzare per l'origine di ingresso corrispondente (pag. 100).

Video e audio non sono sincronizzati...

Utilizzare "Sinc. labiale" nel menu "Configurazione" per regolare il ritardo tra segnale video e audio (pag. 117).

Se si desidera ascoltare l'audio dai diffusori della TV...

Utilizzare "Uscita audio" nel menu "Configurazione" per selezionare la destinazione di uscita dei segnali nell'unità (pag. 120). Come destinazione di uscita è possibile selezionare i diffusori della TV.

Voglio più bassi...

Impostare "Bassi extra" nel menu "Opzione" su "On" per ottenere bassi più potenti (pag. 99).

Se si desidera modificare la lingua dei menu sullo schermo...

Utilizzare "Lingua" nel menu "Configurazione" per selezionare una lingua tra inglese, giapponese, francese, tedesco, spagnolo, russo e cinese (pag. 37).

Se si desidera aggiornare il firmware...

Utilizzare "FIRM UPDATE" nel menu "ADVANCED SETUP" per aggiornare il firmware dell'unità (pag. 134). Se l'unità è collegata a Internet, sulla TV comparirà un messaggio qualora sia disponibile un aggiornamento del firmware (pag. 135).

Sono disponibili molte altre impostazioni per personalizzare l'unità. Per ulteriori informazioni, vedere le pagine seguenti.

- Impostazioni degli ingressi (pag. 101)
- Impostazioni SCENE (pag. 103)
- Impostazioni per programmi sonori e decodificatori surround (pag. 106)
- Impostazioni delle varie funzioni (pag. 110)
- Vista delle informazioni (ad esempio segnale audio e video) (pag. 129)
- Impostazioni di sistema (pag. 131)

Applicazioni utili

■ AV CONTROLLER



“AV CONTROLLER” trasforma lo smartphone o il tablet in un telecomando Wi-Fi per controllare i prodotti Yamaha connessi in rete. Questa applicazione offre la giusta flessibilità per controllare gli ingressi disponibili, il volume, il silenziamento, i comandi di alimentazione e la sorgente di riproduzione.

Funzioni

- Accensione/spengimento e regolazione del volume
- Selezione di ingresso, scena e modalità sonora
- Regolazione parametro DSP
- Controllo della riproduzione (compresa la selezione di alcune sorgenti)



- Per ulteriori dettagli, cercare “AV CONTROLLER” su App Store o Google Play.

■ AV SETUP GUIDE (per tablet)



“AV SETUP GUIDE” è un'applicazione che assiste l'utente nell'effettuare i collegamenti tra il ricevitore AV e i dispositivi sorgente, oltre che nella configurazione del ricevitore AV. Questa applicazione guida l'utente nelle varie impostazioni quali i collegamenti dei diffusori, quelli della TV e dei dispositivi audio/video e nella selezione del sistema di diffusori.

Funzioni

- Guida ai collegamenti (diffusori, TV e dispositivi audio/video)
- Guida alla configurazione (impostazioni YPAO e vari passaggi con illustrazioni)
- Visualizzare il manuale di istruzioni



- Per ulteriori dettagli, cercare “AV SETUP GUIDE” su App Store o Google Play.

Nomi e funzioni delle parti

Pannello anteriore

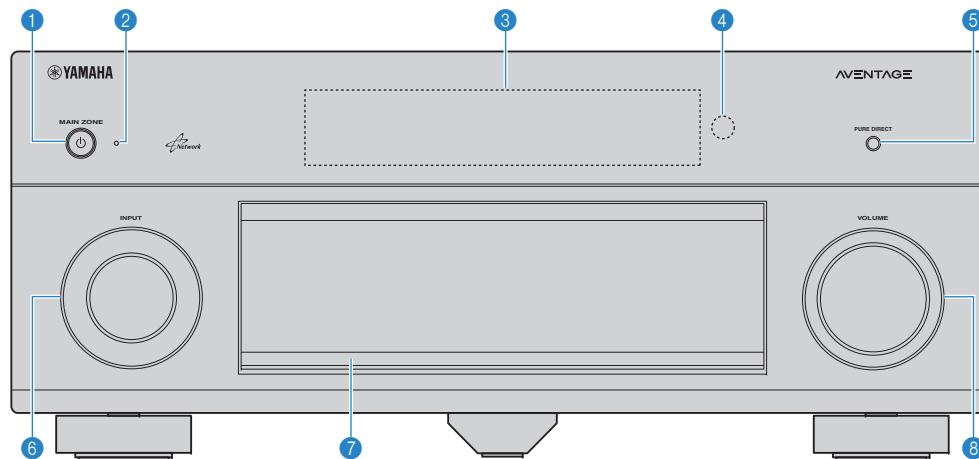

1 Tasto MAIN ZONE

Accende o spegne (mette in standby) l'unità.

2 Indicatore standby

Quando l'unità si trova in standby, si accende in uno dei seguenti casi.

- Controllo HDMI è attivato (pag. 120)
- Standby via è attivato (pag. 121)
- Standby rete è attivato (pag. 122)
- Bluetooth Standby è attivato (pag. 123)
- Un iPod è in carica (pag. 70)

3 Display anteriore

Visualizza le informazioni (pag. 11).

4 Sensore del telecomando

Riceve i segnali del telecomando (pag. 5).

5 Tasto PURE DIRECT

Attiva/disattiva la modalità Pure Direct (pag. 64).

6 Manopola INPUT

Seleziona una sorgente d'ingresso.

7 Sportello del pannello anteriore

Per proteggere controlli e prese (pag. 10).

8 Manopola VOLUME

Regola il volume.

Apertura dello sportello del pannello anteriore

- Per utilizzare i comandi o le prese dietro lo sportello del pannello anteriore, premere delicatamente la parte inferiore dello sportello per aprirlo. Tenere lo sportello chiuso quando non si utilizzano comandi o prese dietro lo sportello del pannello anteriore. (Prestare attenzione a non incastrare le dita).

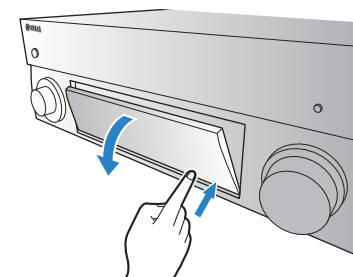

■ Interno dello sportello del pannello anteriore

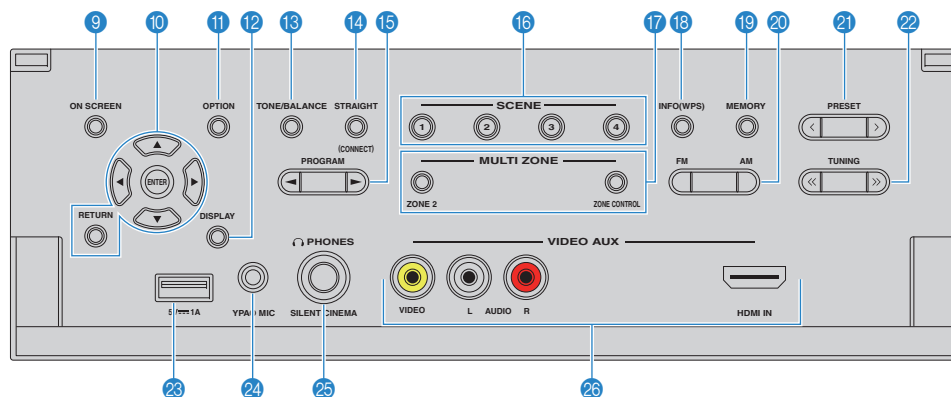

9 Tasto ON SCREEN

Visualizza il menu sullo schermo della TV.

10 Tasti operativi per i menu

Tasti cursore Selezionano un menu o un parametro.

ENTER Conferma l'opzione selezionata.

RETURN Ritorna alla schermata precedente.

11 Tasto OPTION

Visualizza il menu delle opzioni (pag. 97).

12 Tasto DISPLAY

Visualizza le informazioni di stato sulla TV (pag. 96).

13 Tasto TONE/BALANCE

Regola la gamma in alta e bassa frequenza dell'audio di uscita (pag. 98).

Regola il bilanciamento del volume del canale destro e sinistro per Zone2 (pag. 91).

14 Tasto STRAIGHT

Attiva/disattiva la modalità di decodifica diretta (pag. 63).

15 Tasti PROGRAM

Selezionano un programma sonoro o un decodificatore surround (pag. 59).

16 Tasti SCENE

Selezionano la sorgente di ingresso, il programma sonoro e varie impostazioni registrati con un solo tocco. Accendono inoltre l'unità quando si trova in modalità standby (pag. 57).

17 Tasti MULTI ZONE

ZONE 2 Attiva/disattiva la trasmissione dell'audio a Zone2 (pag. 90).

ZONE CONTROL Modifica la zona (zona principale o Zone2) controllata da tasti e manopole del pannello anteriore (pag. 90).

18 Tasto INFO (WPS)

Seleziona le informazioni visualizzate sul display anteriore (pag. 96).

Tenere premuto per 3 secondi per accedere alla configurazione della connessione rete wireless (configurazione tramite pulsante WPS)(pag. 50).

19 Tasto MEMORY

Registra le stazioni radio FM/AM come stazioni preimpostate (pag. 66).

Registra i contenuti USB/di rete come scorciatoie (pag. 92).

20 Tasti FM e AM

Passano da FM a AM e viceversa (pag. 65).

21 Tasti PRESET

Selezionano una stazione radio FM/AM preselezionata (pag. 66).

Seleziona contenuti USB/di rete dalle scorciatoie (pag. 92).

22 Tasti TUNING

Selezionano la frequenza radio (pag. 65).

23 Presa USB

Per collegare un dispositivo di memorizzazione USB (pag. 73) o un iPod (pag. 70).

24 Presa YPAO MIC

Per il collegamento del microfono YPAO (pag. 39).

25 Presa PHONES

Per collegare le cuffie.

26 Prese VIDEO AUX

Per il collegamento a un dispositivo, ad esempio una videocamera e una console di gioco (pag. 33).

Display anteriore (indicatori)

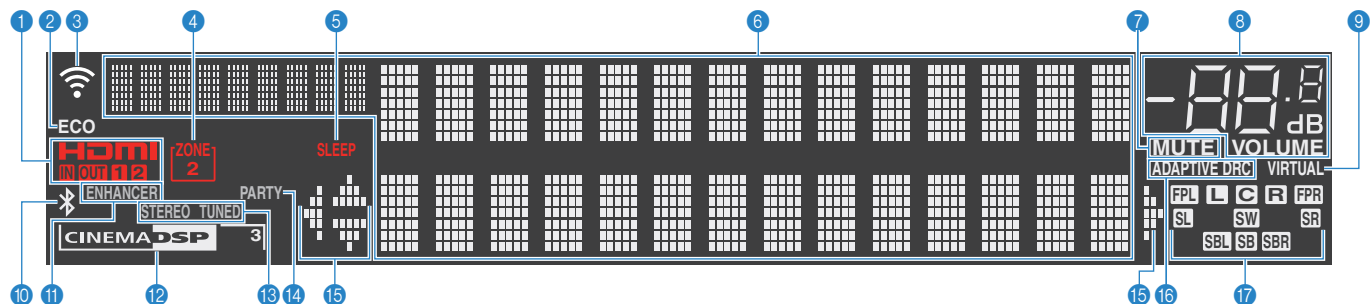

1 HDMI

Si accende durante la ricezione o la trasmissione dei segnali HDMI.

IN

Si accende se vengono ricevuti segnali HDMI.

OUT1/OUT2

Indica le prese HDMI OUT che stanno trasmettendo il segnale HDMI

2 ECO

Si accende se l'unità è in modalità ECO (pag. 128).

3 Indicatore di forza del segnale

Indica la forza del segnale di rete wireless (pag. 47).

4 ZONE2

Si accende quando Zone2 è attivato (pag. 90).

5 SLEEP

Si accende se è attiva la funzione di spegnimento via timer.

6 Display informativo

Visualizza lo stato corrente (nome dell'ingresso e nome della modalità sonora). Per cambiare le informazioni, premere INFO (pag. 96).

7 MUTE

Lampeggia quando l'audio è disattivato.

8 Indicatore del volume

Indica il volume corrente.

9 VIRTUAL

Si accende quando è in funzione Virtual Presence Speaker (VPS), Virtual Surround Back Speaker (VSBS) (pag. 60) o l'elaborazione surround virtuale (pag. 62).

10 Indicatore Bluetooth

Si accende quando l'unità è collegata a un dispositivo Bluetooth (pag. 69).

11 ENHANCER

Si accende quando Compressed Music Enhancer (pag. 64) è in funzione.

12 CINEMA DSP

Si accende quando CINEMA DSP (pag. 60) è in funzione. "CINEMA DSP 3" si accende quando CINEMA DSP 3D (pag. 60) è attivato.

13 STEREO

Si accende quando l'unità riceve un segnale radio FM stereo.

TUNED

Si accende quando l'unità riceve il segnale di una stazione radio FM/AM.

14 PARTY

Si accende se l'unità è in modalità party (pag. 91).

15 Indicatori dei cursori

Indica quali tasti cursore del telecomando sono operativi.

16 ADAPTIVE DRC

Si accende quando Adaptive DRC (pag. 98) è in funzione.

17 Indicatori dei diffusori

Indica i terminali dei diffusori da cui vengono generati i segnali.

- L** Diffusore anteriore (S)
- R** Diffusore anteriore (D)
- C** Diffusore centrale
- SL** Diffusore surround (S)
- SR** Diffusore surround (D)
- SBL** Diffusore posteriore surround (S)
- SBR** Diffusore posteriore surround (D)
- SB** Diffusore posteriore surround
- FPL** Diffusore di presenza anteriore (S)
- FPR** Diffusore di presenza anteriore (D)
- SW** Subwoofer

Pannello posteriore

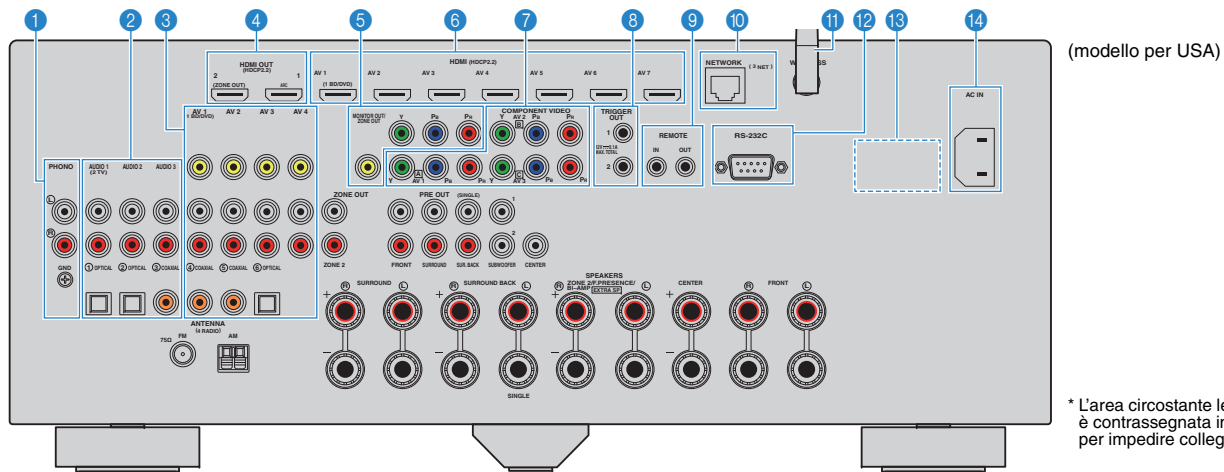

(modello per USA)

* L'area circostante le prese di uscita audio/video è contrassegnata in bianco sul prodotto reale per impedire collegamenti errati.

1 Prese PHONO

Per il collegamento a un giradischi (pag. 32).

2 Prese AUDIO 1-3

Per il collegamento ai dispositivi di riproduzione audio e la ricezione dei segnali audio (pag. 32).

3 Prese AV 1-4

Per il collegamento ai dispositivi di riproduzione video/audio e la ricezione dei segnali video/audio (pag. 30).

4 Presa HDMI OUT 1

Per il collegamento a una TV compatibile con HDMI e la trasmissione dei segnali video e audio (pag. 28). Quando si utilizza la funzione ARC, il segnale audio della TV può essere trasmesso anche tramite la presa HDMI OUT 1.

Presse HDMI OUT 2 (ZONE OUT)

Per il collegamento a una TV compatibile con HDMI e la trasmissione dei segnali video e audio (pag. 30) o per il collegamento di un dispositivo compatibile con HDMI utilizzato in Zone2 (pag. 88).

5 MONITOR OUT/ZONE OUT

prese per video a componenti/composito

Per il collegamento a una TV che supporta video a componenti o composito e trasmissione dei segnali video (pag. 29) o per il collegamento a un monitor video Zone2 (pag. 87).

6 Prese HDMI (AV 1-7)

Per il collegamento dei dispositivi di riproduzione compatibili con HDMI e la ricezione dei segnali video e audio (pag. 30).

7 Prese COMPONENT VIDEO (AV 1-3)

Per il collegamento ai dispositivi di riproduzione video che supportano video a componenti e ricezione di segnali video (pag. 31).

8 Prese TRIGGER OUT 1-2

Per il collegamento a dispositivi che supportano la funzione trigger (pag. 36).

9 Prese REMOTE IN/OUT

Per il collegamento a un ricevitore/trasmittitore a infrarossi che consenta di comandare l'unità e altri dispositivi da un'altra stanza (pag. 89).

10 Presa NETWORK

Per il collegamento a una rete tramite apposito cavo (pag. 35).

11 Antenna wireless

Collegamento a un dispositivo di rete wireless (pag. 47).

12 Terminale RS-232C

Si tratta di un connettore di espansione di controllo per l'installazione personalizzata. Contattare il rivenditore per maggiori dettagli.

13 VOLTAGE SELECTOR

(Solo per il modello generale)
Seleziona la posizione dell'interruttore secondo la tensione locale (pag. 36).

14 Presa AC IN

Per il collegamento del cavo di alimentazione in dotazione (pag. 36).

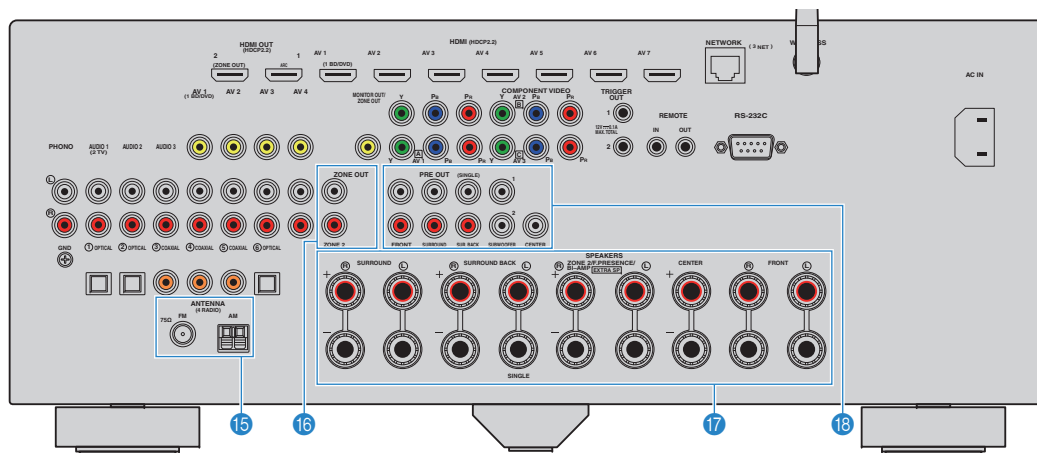

(modello per USA)

* L'area circostante le prese di uscita audio/video è contrassegnata in bianco sul prodotto reale per impedire collegamenti errati.

15 Prese ANTENNA

Per il collegamento alle antenne FM e AM (pag. 34).

16 Prese ZONE OUT

Per il collegamento a un amplificatore esterno utilizzato in Zone2 e per la trasmissione dei segnali audio (pag. 87).

17 Terminali SPEAKERS

Per il collegamento ai diffusori (pag. 16).

18 Prese PRE OUT

Per il collegamento a un subwoofer con amplificatore incorporato (pag. 20) o a un amplificatore esterno (pag. 26).

Telecomando

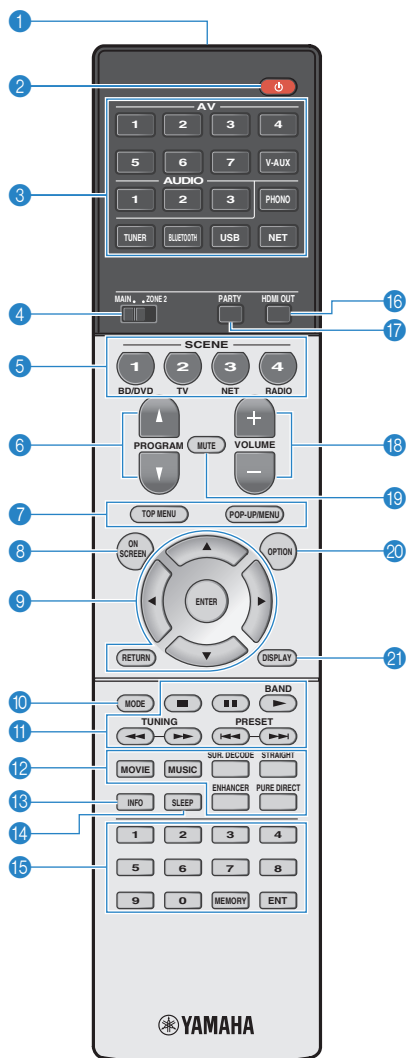

(modello per USA)

1 Trasmettitore di segnali del telecomando

Trasmette i segnali infrarossi.

2 Tasto (alimentazione ricevitore)

Accende o spegne (mette in standby) l'unità.

3 Tasti di selezione ingresso

Seleziona una sorgente di ingresso per eseguirne la riproduzione.

AV 1-7 Prese AV 1-7

V-AUX Prese VIDEO AUX (sul pannello anteriore)

AUDIO 1-3 Prese AUDIO 1-3

PHONO Prese PHONO

TUNER Radio FM/AM

BLUETOOTH Collegamento *Bluetooth*

(l'unità come ricevitore *Bluetooth*)

USB Presa USB (sul pannello anteriore)

NET Sorgenti NETWORK (premere ripetutamente per selezionare la sorgente di rete desiderata)

4 Interruttore MAIN/ZONE2

Modifica la zona (zona principale o Zone2) controllata dal telecomando (pag. 90).

5 Tasti SCENE

Selezionano la sorgente di ingresso, il programma sonoro e varie impostazioni registrati con un solo tocco. Accendono inoltre l'unità quando si trova in modalità standby (pag. 57).

6 Tasti PROGRAM

Selezionano un programma sonoro (pag. 59).

7 Tasti operativi per i dispositivi esterni

Visualizza i menu per il dispositivo di riproduzione compatibile con il controllo HDMI (pag. 152).

8 Tasto ON SCREEN

Visualizza il menu sullo schermo della TV.

9 Tasti operativi per i menu

Tasti cursore Selezionano un menu o un parametro.

ENTER Conferma l'opzione selezionata.

RETURN Ritorna alla schermata precedente.

10 Tasto MODE

Attiva le modalità di utilizzo dell'iPod (pag. 72).

11 Tasti per radio

Consentono di utilizzare la radio FM/AM quando "TUNER" è selezionato come sorgente d'ingresso (pag. 65).

BAND Passa da FM ad AM e viceversa.

PRESET Selezionano una stazione preselezionata.

TUNING Selezionano la frequenza radio.

Tasti operativi per i dispositivi esterni

Consente di eseguire le operazioni di riproduzione quando "USB" o "NET" è selezionato come sorgente d'ingresso o di controllare la riproduzione del dispositivo di riproduzione compatibile con il controllo HDMI (pag. 152).

12 Tasti della modalità sonora

Selezionano una modalità sonora (pag. 59).

13 Tasto INFO

Seleziona le informazioni visualizzate sul display anteriore (pag. 96).

14 Tasto SLEEP

Serve per impostare automaticamente l'unità in modalità standby dopo un periodo di tempo specificato (spegnimento automatico tramite timer). Premere ripetutamente per impostare il tempo (120 min, 90 min, 60 min, 30 min, off).

15 Tasti numerici

Consentono di immettere valori numerici, ad esempio le frequenze radio.

Tasto MEMORY

Registra le stazioni radio FM/AM come stazioni preselezionate (pag. 66).

16 Tasto HDMI OUT

Seleziona le prese HDMI OUT da utilizzare per l'uscita video/audio (pag. 56).

17 Tasto PARTY

Attiva e disattiva la modalità party (pag. 91).

18 Tasti VOLUME

Regolano il volume.

19 Tasto MUTE

Disattiva l'uscita audio.

20 Tasto OPTION

Visualizza il menu delle opzioni (pag. 97).

21 Tasto DISPLAY

Visualizza le informazioni di stato sulla TV (pag. 96).



- (Solo per i modelli per Cina, Corea, GB ed Europa)
Per informazioni sui tasti diversi da quelli indicati sopra, vedere la sezione "Supplemento al telecomando" sul CD-ROM fornito.

PREPARAZIONI

Procedura di configurazione generale

1 Collegamento dei diffusori (pag.16)

Configurazione di base dei diffusori (pag. 17)

Selezionare il layout dei diffusori e collegarli all'unità.

Configurazione avanzata dei diffusori (pag. 22)

Applicare collegamenti a doppia amplificazione, espansione dei canali (con un amplificatore esterno) o configurazioni multi-zona per migliorare il sistema.

2 Collegamento di una TV (pag.28)

Collegare la TV all'unità.

3 Collegamento dei dispositivi di riproduzione (pag.30)

Collegare i dispositivi video, quali i lettori BD/DVD, e i dispositivi audio, quali i lettori CD, all'unità.

4 Collegamento delle antenne FM/AM (pag.34)

Collegare le antenne FM/AM in dotazione all'unità.

5 Collegamento di un cavo di rete o preparazione dell'antenna wireless (pag.35)

Collegare l'unità a un router (punto di accesso) mediante un cavo di rete oppure collegare l'antenna wireless fornita, per stabilire una connessione di rete senza fili.

6 Collegamento di altri dispositivi (pag.36)

Collegare dispositivi esterni compatibili con la funzione trigger

7 Collegamento del cavo di alimentazione (pag.36)

Una volta completati i collegamenti, inserire il cavo di alimentazione.

8 Selezione della lingua per il menu sullo schermo (pag.37)

Selezionare la lingua desiderata per il menu sullo schermo (lingua predefinita: Inglese).

9 Configurazione delle necessarie impostazioni dei diffusori (pag.38)

A seconda della configurazione dei diffusori, sarà necessario configurare alcune impostazioni manualmente prima di utilizzare YPAO.

10 Ottimizzazione automatica delle impostazioni dei diffusori (YPAO) (pag.39)

Ottimizzare le impostazioni dei diffusori, ad esempio bilanciamento del volume e parametri acustici, in modo che si adattino all'ambiente di ascolto (YPAO).

11 Collegamento a un dispositivo di rete wireless (pag.47)

Collegare l'unità a un router wireless (punto di accesso) o a un dispositivo mobile stabilendo una connessione wireless.

Questa operazione completa la fase dei preparativi. Ora è possibile iniziare a guardare i film e ascoltare la musica, la radio e altri contenuti con l'unità!

1 Collegamento dei diffusori

L'unità dispone di 7 amplificatori incorporati. È possibile collegare da 2 a 9 diffusori e fino a 2 subwoofer per creare lo spazio acustico preferito nella stanza.

È possibile anche applicare collegamenti a doppia amplificazione, espansione dei canali (con un amplificatore esterno) o configurazioni multi-zona per migliorare il sistema (pag. 22).

Attenzione

- Secondo le impostazioni predefinite in fabbrica, l'unità è configurata per diffusori da 8 ohm. Se si collegano diffusori da 6 ohm, impostare l'impedenza dei diffusori dell'unità su "6 Ω MIN". In questo caso è possibile utilizzare anche diffusori da 4 ohm come diffusori anteriori. Per maggiori dettagli, vedere "Impostazione dell'impedenza dei diffusori" (pag. 20).

Funzioni di ciascun diffusore

Tipo di diffusore	Abbr.	Funzione
Anteriore (S)	FL	Riproducono l'audio del canale anteriore destro/sinistro (audio stereo).
Anteriore (D)	FR	Riproducono l'audio del canale anteriore destro/sinistro (audio stereo).
Centro	C	Riproduce l'audio del canale centrale (dialoghi e parti vocali dei film).
Surround (S)	SL	Riproducono l'audio del canale surround sinistro/destro. I diffusori surround riproducono anche l'audio surround del canale posteriore se non sono collegati diffusori posteriori surround.
Surround (D)	SR	Riproducono l'audio del canale surround sinistro/destro. I diffusori surround riproducono anche l'audio surround del canale posteriore se non sono collegati diffusori posteriori surround.
Posteriore surround (S)	SBL	Riproducono l'audio del canale surround sinistro/destro posteriore.
Surround posteriore (D)	SBR	Riproducono l'audio del canale surround sinistro/destro posteriore.
Presenza anteriore (S)	FPL	Riproducono gli effetti sonori CINEMA DSP. Se abbinati a CINEMA DSP 3D (pag. 60), i diffusori di presenza anteriori creano un campo sonoro tridimensionale naturale nella stanza.
Presenza anteriore (D)	FPR	Riproducono gli effetti sonori CINEMA DSP. Se abbinati a CINEMA DSP 3D (pag. 60), i diffusori di presenza anteriori creano un campo sonoro tridimensionale naturale nella stanza.
Subwoofer	SW	Riproduce l'audio dal canale LFE (effetto a bassa frequenza) e potenzia le parti dei bassi degli altri canali. Questo canale è contato come "0.1". È possibile collegare all'unità 2 subwoofer e posizionarli a destra o a sinistra (oppure in posizione anteriore/posteriore) nella stanza.

Layout ideale dei diffusori

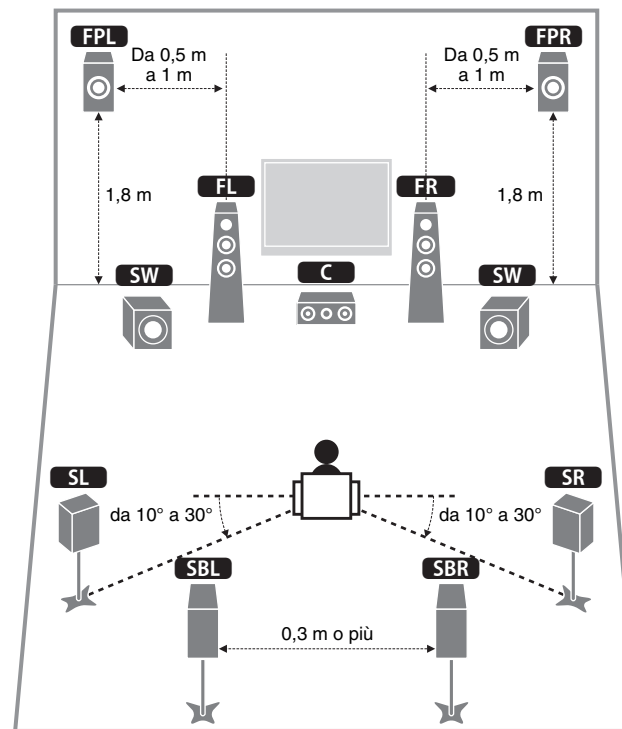

- Si consiglia di utilizzare diffusori di presenza anteriori per ottenere una resa completa dei campi sonori tridimensionali. In ogni caso l'unità crea un effetto Virtual Presence Speaker (VPS) utilizzando i diffusori anteriori, centrali e surround per generare campi sonori tridimensionali, anche se non si collegano diffusori di presenza anteriori (pag. 60).
- Utilizzare come riferimento "Layout ideale dei diffusori" (diagramma sulla destra). Non è necessario eseguire una regolazione precisa del layout dei diffusori in questo diagramma, poiché la funzione YPAO dell'unità ottimizzerà automaticamente le impostazioni dei diffusori (come distanza, ecc.) per adattarle al layout.
- Quando si utilizza soltanto un diffusore posteriore surround, posizionarlo direttamente dietro la posizione di ascolto (al centro di "SBL" e "SBR" nel diagramma).

Configurazione di base dei diffusori

■ Posizionamento dei diffusori nella stanza

Disporre i diffusori nella stanza insieme al subwoofer tenendo conto del loro numero. Questa sezione descrive alcuni esempi indicativi di layout dei diffusori.



- Per riprodurre contenuti Dolby Atmos, adottare un sistema di diffusori con il simbolo ★.
- (Il numero dei canali) per esempio "5.1.2" indica "5.1 canali standard più 2 canali per i diffusori superiori". Per dettagli su come collocare i diffusori superiori (diffusori di presenza), vedere "Layout dei diffusori di presenza" (p.19).

□ Sistema a 7.1+2 canali [★5.1.2] (con diffusori posteriori surround e diffusori di presenza anteriori)

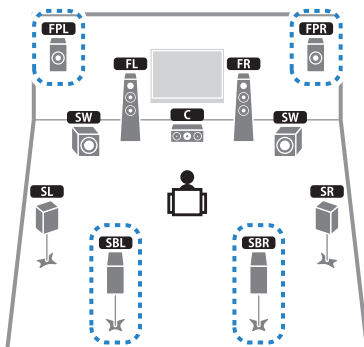

Questo sistema di diffusori consente di sfruttare al massimo le potenzialità dell'unità e di ascoltare un campo sonoro tridimensionale naturale con qualsiasi tipo di contenuto.



- I diffusori surround posteriori e i diffusori di presenza anteriori non riproducono l'audio contemporaneamente. L'unità cambia automaticamente i diffusori da utilizzare a seconda della funzione CINEMA DSP selezionata (pag. 60).

□ Sistema a 7.1 canali [★5.1.2] (con diffusori di presenza anteriori)

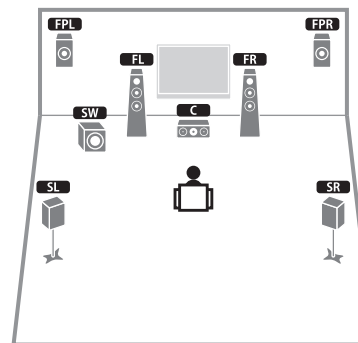

Questo sistema usa diffusori di presenza anteriori per generare un campo sonoro tridimensionale naturale e crea un effetto Virtual Surround Back Speaker (VSBS) usando diffusori surround per dare un senso di profondità al campo sonoro posteriore. Il sistema è adatto non solo per l'ascolto a 5.1 canali ma anche per i contenuti 7.1.

□ Sistema a 7.1 canali [★7.1.0] (con diffusori di presenza posteriori)

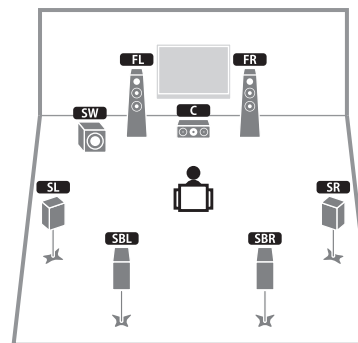

Questo sistema di diffusori crea un effetto Virtual Presence Speaker (VPS) usando diffusori anteriori, centrali e surround per generare un campo sonoro tridimensionale. Consente inoltre di ascoltare audio extended surround mediante diffusori posteriori surround.

❑ **Sistema a 5.1 canali**

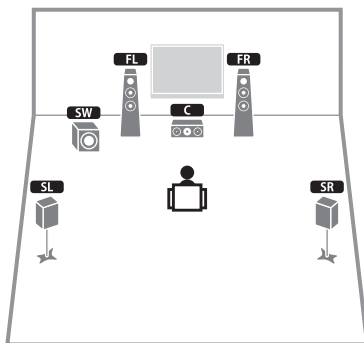

Questo sistema di diffusori crea un effetto Virtual Presence Speaker (VPS) utilizzando diffusori anteriori, centrali e surround per generare un campo sonoro tridimensionale naturale e crea un effetto Virtual Surround Back Speaker (VSBS) usando diffusori surround per dare un senso di profondità al campo sonoro posteriore. Il sistema è adatto non solo per l'ascolto a 5.1 canali ma anche per i contenuti 7.1.

❑ **Sistema a 5.1 canali anteriori (con diffusori surround)**

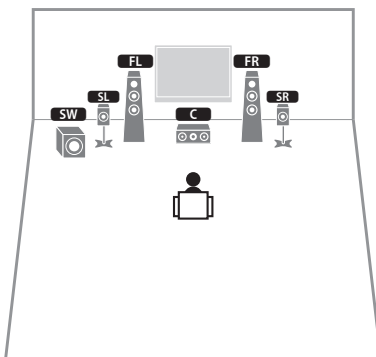

Anche quando i diffusori surround sono collocati sul davanti, l'unità crea i diffusori posteriori surround virtuali sul retro per consentire di ascoltare l'audio surround multicanale (Virtual CINEMA FRONT) quando "Layout (Surround)" (pag. 115) nel menu "Configurazione" è impostato su "Fronte".



- È possibile godersi l'audio surround anche senza il diffusore centrale (sistema a 4.1 canali anteriori).

❑ **Sistema a 5.1 canali (con diffusori anteriori di presenza)**

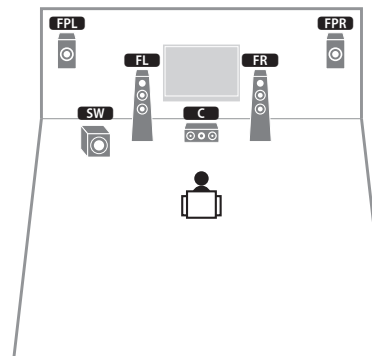

Questo sistema usa diffusori di presenza anteriori per generare un campo sonoro tridimensionale naturale e crea un effetto speaker surround virtuale usando diffusori anteriori per poter ascoltare l'audio surround multicanale (Virtual CINEMA DSP).

❑ **Sistema a 2.1 canali**

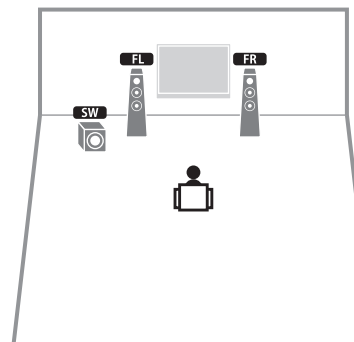

Anche se non si collegano diffusori surround, l'unità crea un effetto speaker surround virtuale usando i diffusori anteriori per poter ascoltare l'audio surround multicanale (Virtual CINEMA DSP).



- Aggiungere il diffusore centrale per configurare un sistema a 3.1 canali.

Layout dei diffusori di presenza

L'unità fornisce tre configurazioni di posizionamento dei diffusori di presenza (Altezza anteriore, Spazio superiore e Dolby Enabled SP). Scegliere una configurazione adatta al proprio ambiente d'ascolto.



- Dolby Atmos o Cinema DSP 3D sono utilizzabili con qualsiasi configurazione.

Altezza anteriore

Installare i diffusori di presenza sulla parete anteriore.

Fornisce un campo sonoro naturale con un eccellente collegamento tra gli spazi sinistro, destro, superiore e inferiore, oltre a un'efficace estensione sonora.



Spazio superiore

Installare i diffusori di presenza sul soffitto sopra la posizione di ascolto.

Offre realistici effetti sonori sopra l'ascoltatore e un campo sonoro con un eccellente collegamento degli spazi sonori anteriore e posteriore.



- Per dettagli sulla posizione dove installare i diffusori sul soffitto, vedere "Note sull'installazione dei diffusori sul soffitto" (p.19).

Dolby Enabled SP

Utilizzare i diffusori Dolby come diffusori di presenza.

Utilizza suoni riflessi dal soffitto e consente di godere i suoni dall'alto solo dai diffusori collocati allo stesso livello di quelli tradizionali.



- Collocare i Dolby Enabled speakers in cima o vicino a quelli tradizionali anteriori. Nei diffusori tradizionali è possibile integrare un'unità Dolby Enabled speaker. Per ulteriori informazioni, fare riferimento al manuale dei diffusori Dolby.

Note sull'installazione dei diffusori sul soffitto

Quando si installano i diffusori di presenza sul soffitto, posizionarli proprio sopra la posizione d'ascolto o nello spazio tra l'estensione dei diffusori anteriori e la posizione d'ascolto.

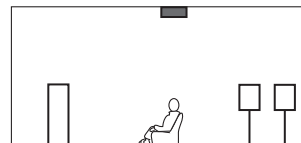
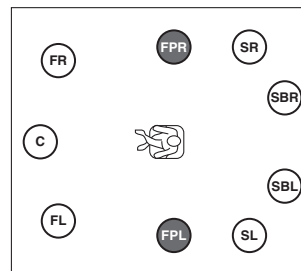

Attenzione

- Assicurarsi di utilizzare diffusori appositi per il soffitto e di adottare le dovute precauzioni affinché non cadano. Per i lavori d'installazione, rivolgersi al proprio rivenditore o a personale qualificato.

■ Impostazione dell'impedenza dei diffusori

Secondo le impostazioni predefinite in fabbrica, l'unità è configurata per diffusori da 8 ohm. Se si collegano diffusori da 6 ohm, impostare l'impedenza dei diffusori su "6 Ω MIN". In questo caso è possibile utilizzare anche diffusori da 4 ohm come diffusori anteriori.

1 Prima di collegare i diffusori, inserire il cavo di alimentazione in una presa di corrente.

2 Tenere premuto **STRAIGHT** sul pannello anteriore e premere **MAIN ZONE** .

MAIN ZONE  STRAIGHT

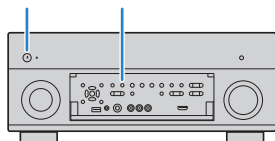

3 Controllare che "SPEAKER IMP." sia visualizzato sul display anteriore.



4 Premere **STRAIGHT** per selezionare "6 Ω MIN".

5 Premere **MAIN ZONE**  per impostare la modalità standby dell'unità, quindi staccare il cavo di alimentazione dalla presa di corrente.

Ora è possibile collegare i diffusori.

■ Collegamento dei diffusori

Collegare all'unità i diffusori posizionati nella stanza.

Attenzione

- Prima di collegare i diffusori, rimuovere il cavo di alimentazione dell'unità dalla presa di corrente e spegnere il subwoofer.
- Assicurarsi che i file interni dei cavi dei diffusori non si tocchino o vengano in contatto con le parti metalliche dell'unità. Ciò potrebbe danneggiare l'unità o i diffusori. In caso di corto circuito dei cavi dei diffusori, all'accensione dell'unità verrà visualizzato il messaggio "Check SP Wires" sul display anteriore.

Diffusori da collegare

Stanza	Tipo di diffusore	Abbr.	Sistema di diffusori (numero di canali)				Assegnazione amp (pag. 113)
			7+2	7	5	2	
Zona principale	Anteriore (S)	FL	●	●	●	●	Basic (impostazione predefinita)
	Anteriore (D)	FR	●	●	●	●	
	Centro	C	●	●	●		
	Surround (S)	SL	●	●	○*3		
	Surround (D)	SR	●	●	○*3		
	Posteriore surround (S)	SBL	●	○*1			
	Surround posteriore (D)	SBR	●	○*1			
	Presenza anteriore (S)	FPL	●	○*2	○*4		
Presenza anteriore (D)	FPR	●	○*2	○*4			

Se si dispone di sette diffusori, utilizzarne due come diffusori posteriori surround (*1) o diffusori di presenza anteriori (*2).

Se si dispone di cinque diffusori, utilizzarne due come diffusori surround (*3) o diffusori di presenza anteriori (*4).



- A questa unità è possibile anche collegare fino a 2 subwoofer (con amplificatore incorporato).
- Per utilizzare un amplificatore esterno (per Hi-Fi ecc.) al fine di migliorare l'uscita dei diffusori, vedere "Connessione di un amplificatore esterno" (pag. 26).

Cavi necessari per i collegamenti (disponibili in commercio)

Cavi dei diffusori x il numero di diffusori



Cavo audio con spina RCA (2 per collegare 2 subwoofer)



Diagramma di collegamento

Fare riferimento al seguente diagramma per collegare i diffusori all'unità.

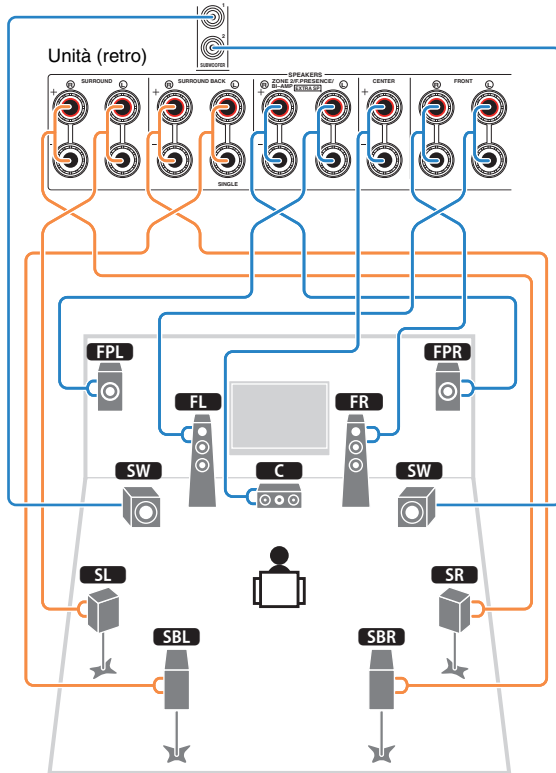

• Se si utilizza un solo diffusore posteriore surround, collegarlo alla presa SINGLE (lato S).

Collegamento dei cavi dei diffusori

I cavi dei diffusori hanno due fili. Uno serve per collegare il terminale negativo (-) dell'unità e il diffusore, l'altro per collegare il terminale positivo (+). Se i fili sono di colore diverso per evitare confusione, collegare il filo nero al terminale negativo e l'altro filo al terminale positivo.

- ① Rimuovere circa 10 mm d'isolamento dalle estremità del cavo del diffusore e attorcigliare saldamente i fili scoperti del cavo.
- ② Allentare il terminale del diffusore.
- ③ Inserire i fili scoperti del cavo nello spazio sul lato del terminale (in alto a destra o in basso a sinistra).
- ④ Stringere il terminale.

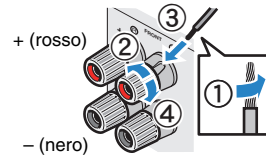

Uso di uno spinotto a banana

(Solo modelli per USA, Canada, Cina, Australia e generali)

- ① Stringere il terminale del diffusore.
- ② Inserire uno spinotto a banana nell'estremità del terminale.

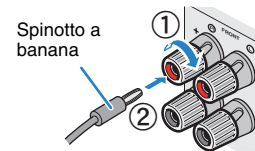

Collegamento del subwoofer (con amplificatore incorporato)

Utilizzare un cavo con spina RCA per collegare il subwoofer.

Cavo audio con spina RCA

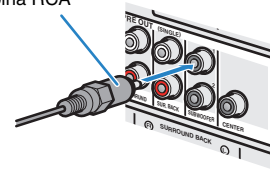

Configurazione diffusore avanzata

Oltre alle configurazioni di base dei diffusori (pag. 17), l'unità consente anche di applicare le seguenti configurazioni per migliorare il sistema.

Uso dei quattro amplificatori interni per i diffusori anteriori per ottenere un audio di migliore qualità

Collegamento a doppia amplificazione

(Esempio)

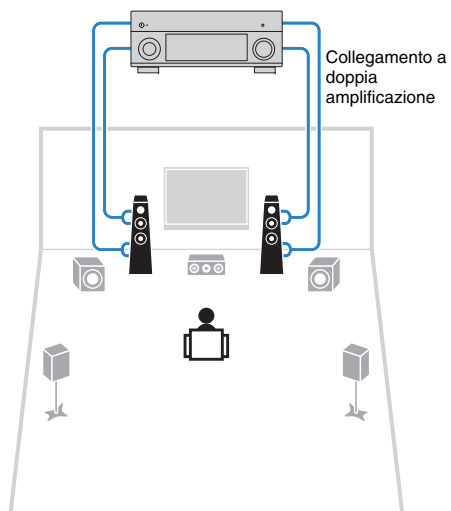

Abbinamento con un amplificatore esterno (per Hi-Fi ecc.) per ampliare il sistema

Espansione dei canali di amplificazione

(Esempio)

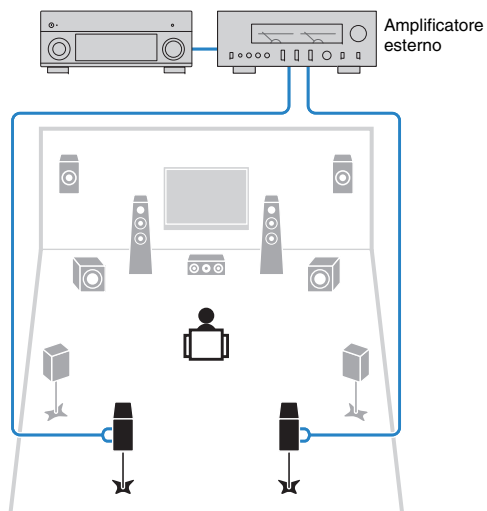

Uso degli amplificatori interni rimasti per i diffusori stereo in un altro ambiente

Configurazione multi-zona

(Esempio)

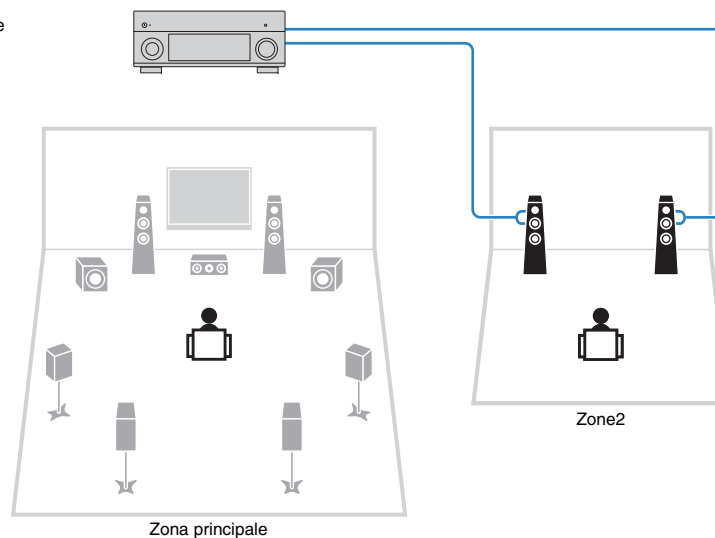

■ Configurazioni dei diffusori disponibili

Zona principale			Multi-zona	Assegnazione amp (pag. 113)	Pagina
Canale di uscita (max)	Doppia amplificazione	Amplificatore esterno (obbligatorio)			
5	<input type="radio"/>			5ch BI-AMP	23
7	<input type="radio"/>	Surround posteriore		5ch BI-AMP +SB	24
7			+1 (Zone2)	7ch +1ZONE	24



- Se si applica una di queste configurazioni, occorre configurare l'impostazione "Assegnazione amp" nel menu "Configurazione" (pag. 38).

□ 5ch BI-AMP

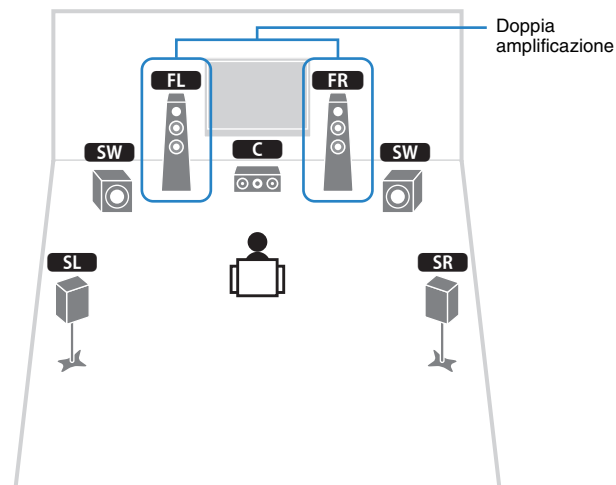

Altoparlante	Collegare a
FL FR	FRONT e EXTRA SP (collegamento a doppia amplificazione)
C	CENTER
SL SR	SURROUND
SBL SBR	(non utilizzato)
FPL FPR	(non utilizzato)
SW	SUBWOOFER 1-2

□ 5ch BI-AMP +SB

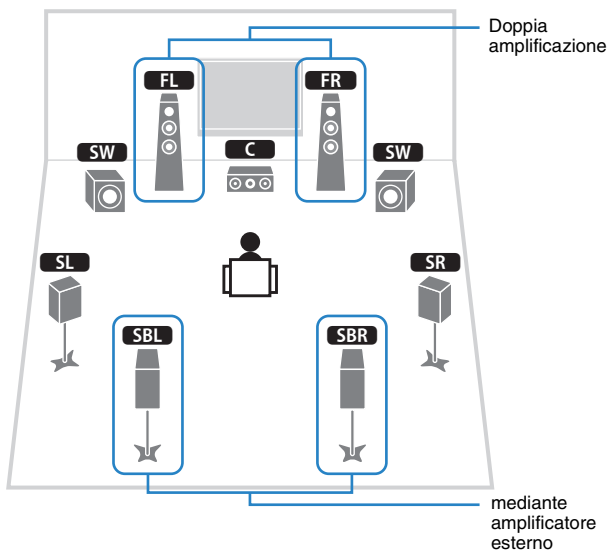

□ 7ch +1ZONE

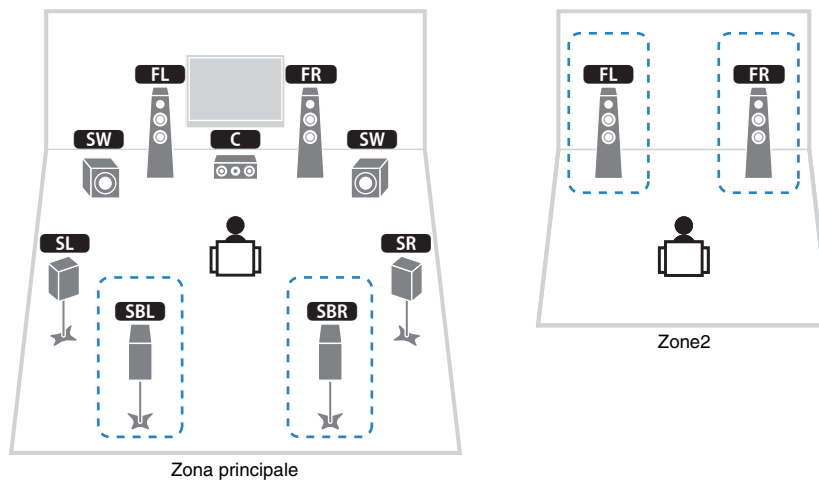

Altoparlante	Collegare a
FL FR	FRONT e EXTRA SP (collegamento a doppia amplificazione)
C	CENTER
SL SR	SURROUND
SBL SBR	SUR.BACK (PRE OUT) mediante amplificatore esterno
FPL FPR	(non utilizzato)
SW	SUBWOOFER 1-2

Altoparlante	Collegare a
FL FR	FRONT
C	CENTER
SL SR	SURROUND
SBL SBR	SURROUND BACK
FPL FPR	(non utilizzato)
SW	SUBWOOFER 1-2
Zone2 diffusori	EXTRA SP



- Se è attivata l'uscita Zone2 (pag. 90), i diffusori posteriori surround della zona principale non trasmettono alcun suono.

■ Collegamento di diffusori anteriori che supportano collegamenti a doppia amplificazione

Se si utilizzano diffusori anteriori che supportano collegamenti a doppia amplificazione, collegarli ai terminali FRONT e EXTRA SP.

Per attivare la funzione a doppia amplificazione, configurare l'impostazione "Assegnazione amp" nel menu "Configurazione" dopo aver inserito il cavo di alimentazione a una presa di corrente (pag. 38).

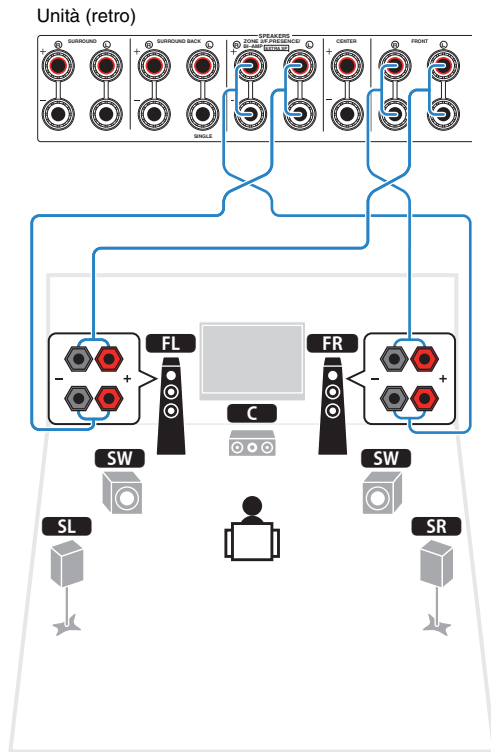

• Le prese FRONT e EXTRA SP trasmettono gli stessi segnali.

Attenzione

- Prima di effettuare i collegamenti a doppia amplificazione, rimuovere le staffe o i cavi che collegano il woofer con il tweeter. Per maggiori dettagli, consultare il manuale di istruzioni dei diffusori. Se non si effettuano i collegamenti di doppia amplificazione, controllare che le staffe o i cavi siano collegati prima di collegare i cavi del diffusore.

■ Collegamento dei diffusori Zone2

Se si utilizzano diffusori Zone2, collegarli ai terminali EXTRA SP.

Per utilizzare i terminali EXTRA SP per i diffusori Zone2, configurare l'impostazione "Assegnazione amp" nel menu "Configurazione" dopo aver collegato il cavo di alimentazione a una presa di corrente (pag. 38).

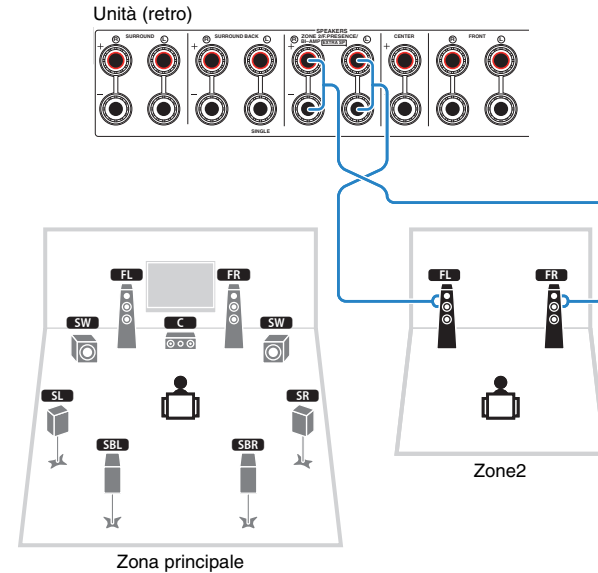

• È possibile inoltre collegare i diffusori Zone2 utilizzando un amplificatore esterno (pag. 87).

■ Collegamento di un amplificatore esterno

Se si collega un amplificatore esterno per migliorare l'uscita dei diffusori, collegare le prese di ingresso dell'amplificatore alle prese PRE OUT dell'unità. Gli stessi segnali di canale sono trasmessi dalle prese PRE OUT e dai terminali SPEAKERS corrispondenti.

Attenzione

- Per evitare rumori forti o anomali, effettuare le seguenti operazioni prima di stabilire i collegamenti.
 - Rimuovere il cavo di alimentazione dell'unità e spegnere l'amplificatore esterno prima di collegarli.
 - Se si utilizzano le prese PRE OUT, non collegare i diffusori ai terminali SPEAKERS corrispondenti.
 - Se si utilizza un amplificatore pre-principale che non dispone di funzione di bypass del controllo del volume, aumentare a sufficienza il volume dell'amplificatore pre-principale e tenerlo fisso su questo livello. In tal caso, non collegare altri dispositivi (ad eccezione dell'unità) all'amplificatore pre-principale.

Unità (retro)

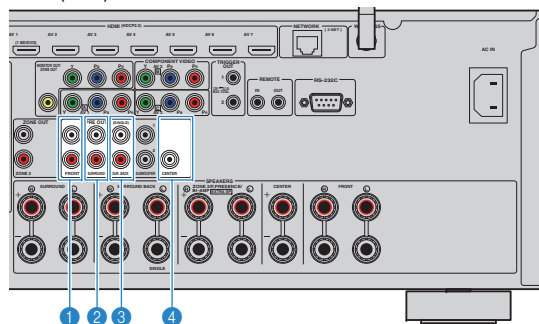

1 Prese FRONT

Audio del canale d'uscita anteriore.

2 Prese SURROUND

Trasmettono l'audio del canale surround.

3 Prese SUR. BACK

Trasmettono l'audio del canale surround posteriore. Se si utilizza un solo diffusore surround posteriore, è necessario collegare l'amplificatore esterno alla presa SINGLE (lato S).

4 Presa CENTER

Trasmette l'audio del canale centrale.

(Esempio)

Collegamento dei diffusori anteriori mediante un amplificatore esterno

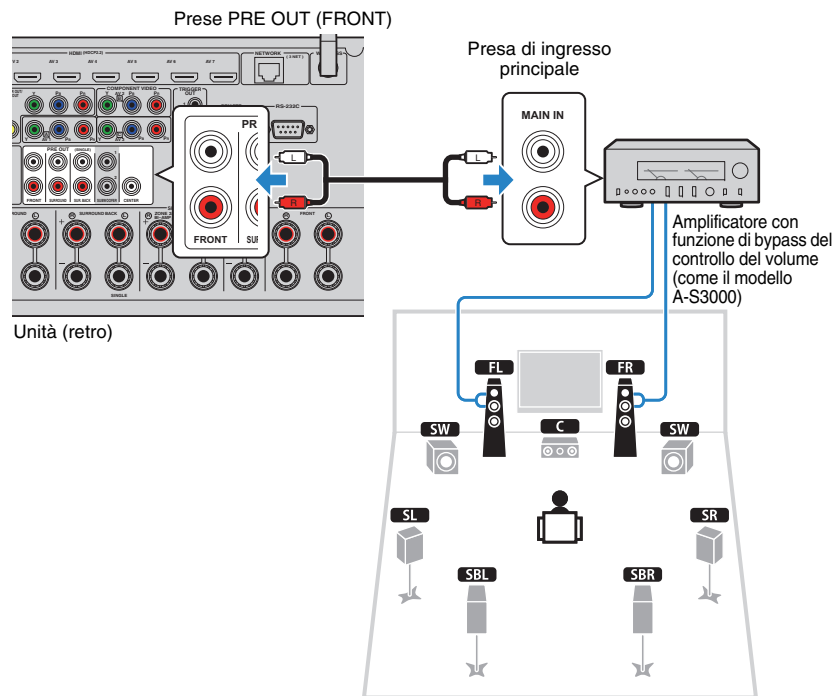

Informazioni sugli amplificatori esterni

Si consiglia di utilizzare amplificatori che rispettino le seguenti condizioni.

- Con ingressi non bilanciati
- Con funzione di bypass del controllo del volume (o senza circuito di controllo del volume)
- Potenza di uscita: 100 W o più (da 6 a 8 Ω)

Prese di ingresso/uscita e cavi

Prese video/audio

Prese HDMI

Trasmettono i segnali video e audio digitali attraverso una presa singola. Utilizzare un cavo HDMI.



- Utilizzare un cavo HDMI a 19 pin con il logo HDMI. Si consiglia l'uso di un cavo non superiore ai 5,0 m di lunghezza per evitare la degenerazione della qualità del segnale.



- Le prese HDMI dell'unità supportano il controllo HDMI, la funzione Audio Return Channel (ARC) e la trasmissione video 3D e 4K Ultra HD.
- Utilizzare cavi HDMI ad alta velocità per la riproduzione ottimale dei video 3D o 4K Ultra HD.

Prese video

Prese COMPONENT VIDEO

Trasmettono segnali video separati in tre componenti: luminanza (Y), cromaticanza blu (Pb) e cromaticanza rossa (Pr). Utilizzare un cavo video a componenti con tre prese.



Prese VIDEO

Trasmettono i segnali video analogici. Utilizzare un cavo video con spina RCA.



Prese audio

Prese OPTICAL

Trasmettono i segnali audio digitali. Utilizzare un cavo ottico digitale. Rimuovere la punta di protezione (se presente) prima di utilizzare il cavo.



Prese COAXIAL

Trasmettono i segnali audio digitali. Utilizzare un cavo coassiale digitale.



Prese AUDIO

Trasmettono i segnali audio stereo. Usare un cavo stereo con spina RCA.

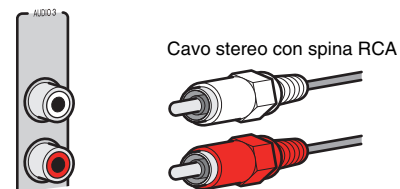

2 Collegamento di una TV

Collegare la TV all'unità in modo che i segnali video ricevuti dall'unità possano essere trasmessi sulla TV.

Sull'unità è anche possibile riprodurre l'audio della TV.

Per massimizzare le prestazioni dell'unità, consigliamo di usare un cavo HDMI per il collegamento alla TV.

Collegamento HDMI

Collegare la TV all'unità con un cavo HDMI e un cavo audio (ottico digitale o stereo con presa RCA).



- È possibile collegare un'altra TV o un proiettore utilizzando la presa HDMI OUT 2 (pag. 30).

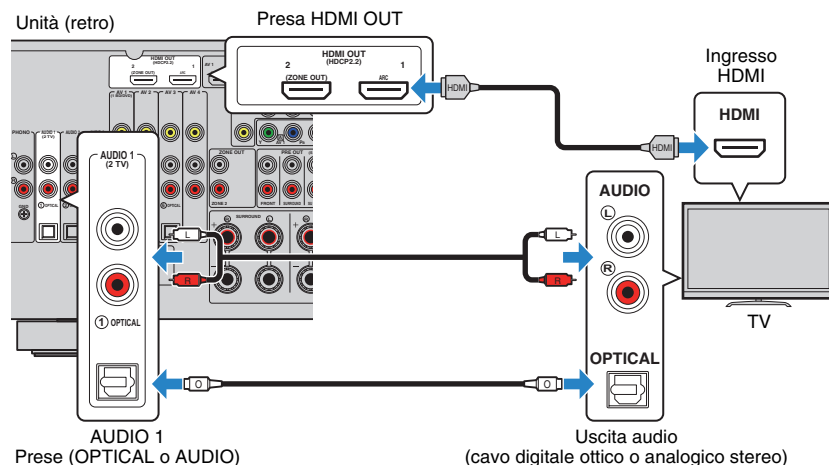

- Non effettuare un collegamento tramite cavo audio tra la TV e l'unità nei seguenti casi:
 - se la TV supporta Audio Return Channel (ARC)
 - se si ricevono programmi TV solo dal set top box
- Se si collega all'unità una TV che supporta il controllo HDMI mediante un cavo HDMI, sarà possibile controllare l'accensione e il volume dell'unità utilizzando il telecomando della TV.

Per utilizzare il controllo HDMI e la funzione ARC, configurare le impostazioni HDMI sull'unità. Per dettagli sulle impostazioni, vedere "Informazioni su HDMI" (p.152).

Informazioni su Audio Return Channel (ARC)

- La funzione ARC consente la trasmissione bidirezionale dei segnali audio. Se si collega all'unità una TV che supporta ARC con un solo cavo HDMI, sarà possibile trasmettere i segnali video/audio alla TV o trasmettere l'audio della TV all'unità.
- Per utilizzare ARC, collegare una TV con un cavo HDMI che supporti ARC.

Collegamento per video a componenti/composito

Quando si collega un dispositivo video qualsiasi con un cavo video component, collegare la TV alle prese MONITOR OUT (COMPONENT VIDEO).

Quando si collega un dispositivo video qualsiasi con un cavo video con spina RCA, collegare la TV alle prese MONITOR OUT (VIDEO).



- Se si collega una TV all'unità con un cavo diverso da HDMI, il segnale video ricevuto dall'unità tramite HDMI non può essere trasmesso alla TV.
- Le operazioni sullo schermo della TV sono possibili solo quando la TV è collegata all'unità tramite HDMI.



- Se si ricevono programmi TV soltanto dal set top box, non è necessario effettuare il collegamento con il cavo audio tra la TV e l'unità.

❑ **Collegamento COMPONENT VIDEO**
(con un cavo video a componenti)

Unità (retro)

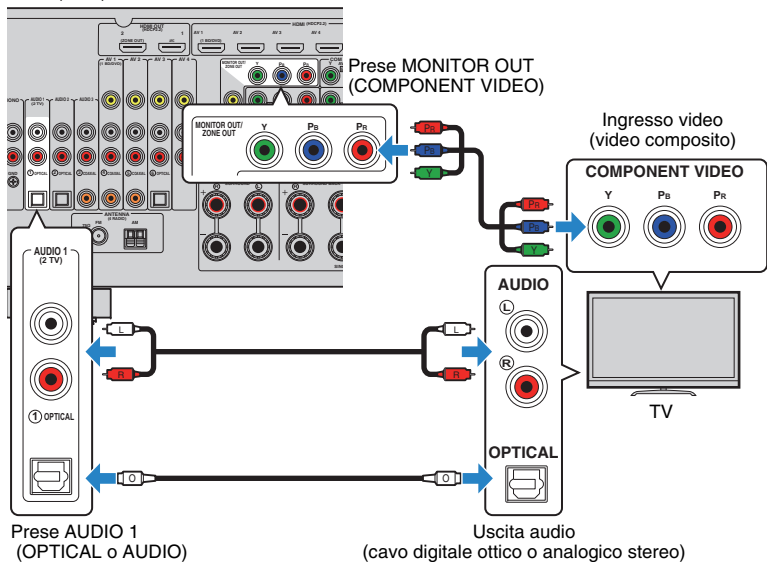

❑ **Collegamento VIDEO (video composto)**
(con un cavo video con spina RCA)

Unità (retro)

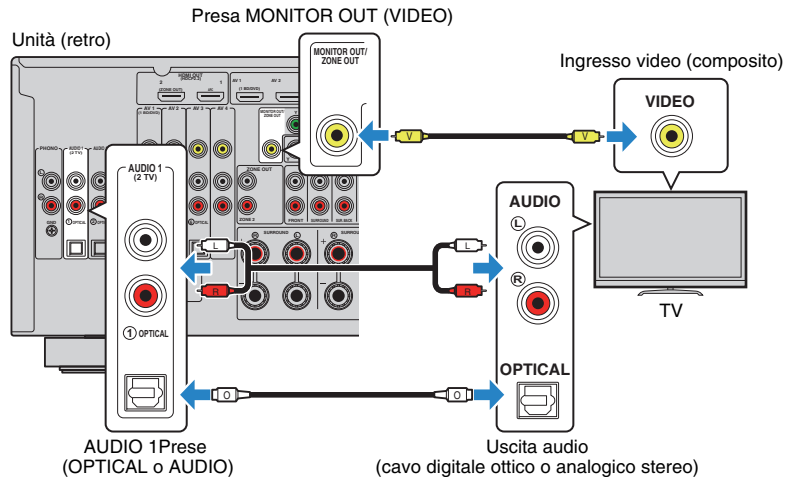

■ Collegamento di un'altra TV o di un proiettore

L'unità dispone di due prese di uscita HDMI. Collegando all'unità un'altra TV o un proiettore mediante un cavo HDMI, è possibile attivare la TV o il proiettore per guardare i video con il telecomando (pag. 56).

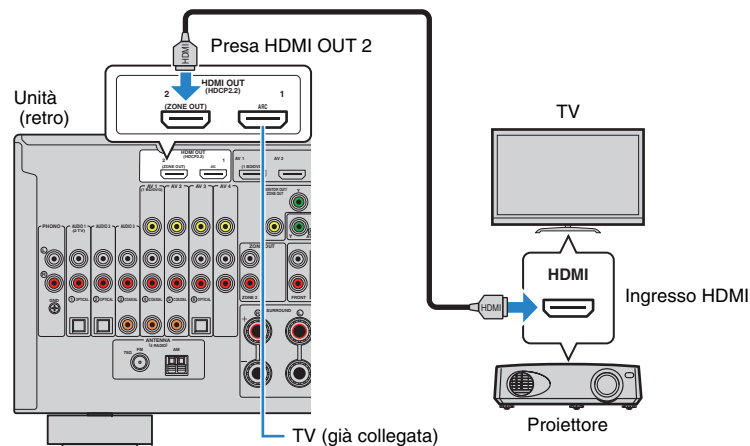

- Il controllo HDMI non è disponibile sulla presa HDMI OUT 2.
- Se si imposta "Assegn. HDMI OUT2" (pag. 125) nel menu "Configurazione" su "Zone2", è possibile collegare un monitor video per Zone2 alla presa HDMI OUT 2 per guardare i video e ascoltare l'audio utilizzando il monitor video (pag. 88).

3 Collegamento dei dispositivi di riproduzione

L'unità è dotata di varie prese di ingresso, tra cui quelle HDMI, che consentono di collegare diversi tipi di dispositivi di riproduzione. Per informazioni su come collegare un iPod o un dispositivo di memorizzazione USB, fare riferimento alle pagine seguenti.

- Collegamento di un iPod (pag. 70)
- Collegamento di un dispositivo di memorizzazione USB (pag. 73)

Collegamento di dispositivi video (ad esempio lettori BD/DVD)

Collegare all'unità dispositivi video quali i lettori BD/DVD, le set-top box (STB) e le console di gioco. Scegliere uno dei seguenti collegamenti, a seconda delle prese di uscita video/audio del dispositivo video. Si consiglia di utilizzare un collegamento HDMI se il dispositivo video ha una presa di uscita HDMI.



- Il segnale video ricevuto dall'unità tramite HDMI non può essere trasmesso alla TV collegata con un cavo diverso da HDMI. Per ulteriori informazioni, vedere "Flusso del segnale video" (pag. 151).
- Le spiegazioni riportate di seguito si basano sul presupposto che le impostazioni "Assegnazione ingresso" (pag. 126) nel menu "Configurazione" non siano state modificate. A seconda delle esigenze, è possibile assegnare le prese COMPONENT VIDEO (A, B, C) e COAXIAL (3, 4, 5) e OPTICAL (1, 2, 6) ad un'altra sorgente d'ingresso.



- Se si stabilisce più di un collegamento audio per una sorgente di ingresso, il segnale audio riprodotto sull'unità verrà determinato secondo l'impostazione "Selezione audio" (pag. 100) nel menu "Opzione".

■ Collegamento HDMI

Collegare un dispositivo video all'unità con un cavo HDMI.

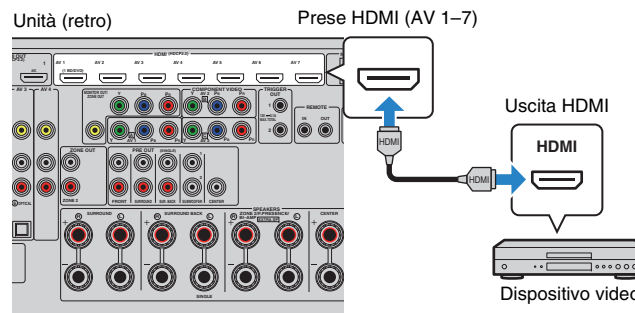

Se si seleziona la sorgente di ingresso premendo AV 1-7 sul telecomando, il segnale video/audio riprodotto sul dispositivo video verrà trasmesso dall'unità.

■ Collegamento per video a componenti

Collegare un dispositivo video all'unità con un cavo video a componenti e un cavo audio (coassiale digitale, ottico digitale o stereo con presa RCA). Scegliere una serie di prese di ingresso sull'unità, a seconda delle prese di uscita audio del dispositivo video.

Prese di uscita sul dispositivo video		Prese di ingresso sull'unità
Video	Audio	
Video a componenti	Coassiale digitale	AV 1-2 (COMPONENT VIDEO + COAXIAL)
	Ottico digitale	AV 3 (COMPONENT VIDEO + OPTICAL)
	Stereo analogico	AV 1-3 (COMPONENT VIDEO + AUDIO)

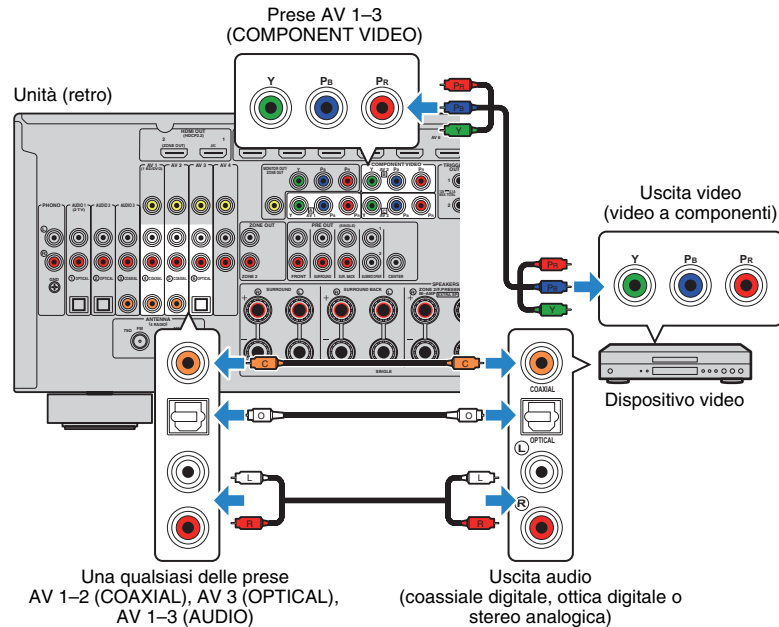

Se si seleziona la sorgente di ingresso premendo AV 1-3 sul telecomando, il segnale video/audio riprodotto sul dispositivo video verrà trasmesso dall'unità.

■ Collegamento per video composito

Collegare un dispositivo video all'unità con un cavo video con spina RCA e un cavo audio (coassiale digitale, ottico digitale o stereo con presa RCA). Scegliere una serie di prese di ingresso sull'unità, a seconda delle prese di uscita audio del dispositivo video.

Prese di uscita sul dispositivo video		Prese di ingresso sull'unità
Video	Audio	
Video composito	Coassiale digitale	AV 1-2 (VIDEO + COAXIAL)
	Ottico digitale	AV 3 (VIDEO + OPTICAL)
	Stereo analogico	AV 1-4 (VIDEO + AUDIO)

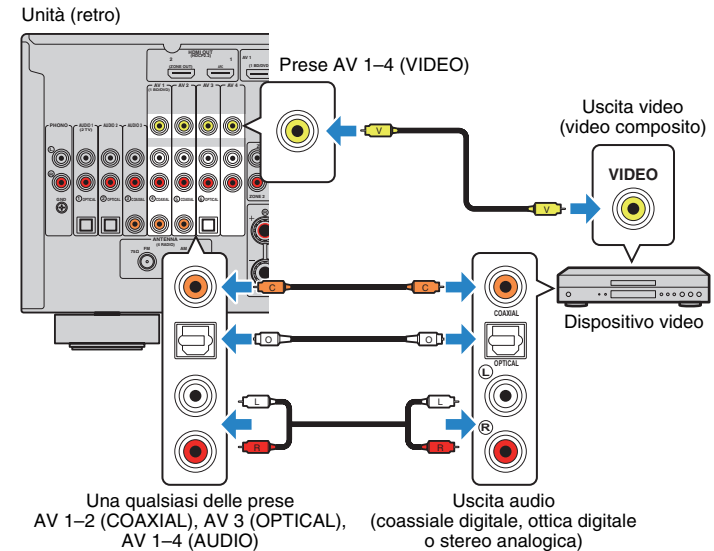

Se si seleziona la sorgente di ingresso premendo AV 1-4 sul telecomando, il segnale video/audio riprodotto sul dispositivo video verrà trasmesso dall'unità.

Collegamento di dispositivi audio (ad esempio lettori CD)

Collegare dispositivi audio come lettori CD, lettori MD e giradischi all'unità. Scegliere uno dei seguenti collegamenti, a seconda delle prese di uscita audio del dispositivo audio.



- Le spiegazioni riportate di seguito si basano sul presupposto che le impostazioni "Assegnazione ingresso" (pag. 126) nel menu "Configurazione" non siano state modificate. A seconda delle esigenze, è possibile assegnare le prese COAXIAL (③, ④, ⑤) e OPTICAL (①, ②, ⑥) ad un'altra sorgente d'ingresso.



- Se si stabilisce più di un collegamento audio per una sorgente di ingresso, il segnale audio riprodotto sull'unità verrà determinato secondo l'impostazione "Selezione audio" (pag. 100) nel menu "Opzione".

Prese di uscita audio su un dispositivo audio	Prese di uscita audio sull'unità
Coassiale digitale	AV 1-2 (COAXIAL) AUDIO 3 (COAXIAL)
Ottico digitale	AV 3 (OPTICAL) AUDIO 1-2 (OPTICAL)
Stereo analogico	AV 1-4 (AUDIO) AUDIO 1-3 (AUDIO)
Giradischi (PHONO)	PHONO

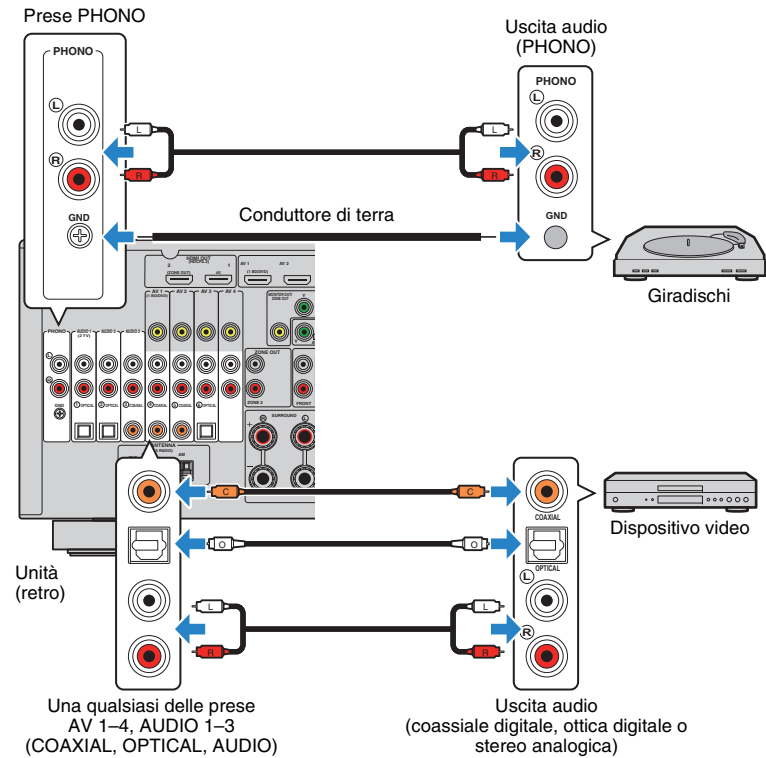

Se si seleziona la sorgente di ingresso premendo AV 1-4, AUDIO 1-3 o PHONO sul telecomando, il segnale audio riprodotto sul dispositivo audio verrà trasmesso dall'unità.

Quando si collega un giradischi

- La presa PHONO dell'unità è compatibile con una testina a magnete mobile. Per collegare un giradischi con testina a bobina mobile a bassa uscita, utilizzare un convertitore step-up.
- Il collegamento del giradischi a un terminale GND dell'unità può ridurre i disturbi nel segnale.

Collegamento alle prese sul pannello anteriore

Utilizzare la presa VIDEO AUX per collegare temporaneamente un dispositivo di riproduzione all'unità.

Utilizzare la presa USB per collegare un iPod o un dispositivo di memorizzazione USB. Per maggiori informazioni, vedere "Collegamento di un iPod" (pag. 70) oppure "Collegamento di un dispositivo di memorizzazione USB" (pag. 73).

Prima di effettuare il collegamento, interrompere la riproduzione sul dispositivo e abbassare il volume dell'unità.

Collegamento HDMI

Collegare un dispositivo compatibile con HDMI (come una console di gioco o una videocamera) all'unità mediante un cavo HDMI.

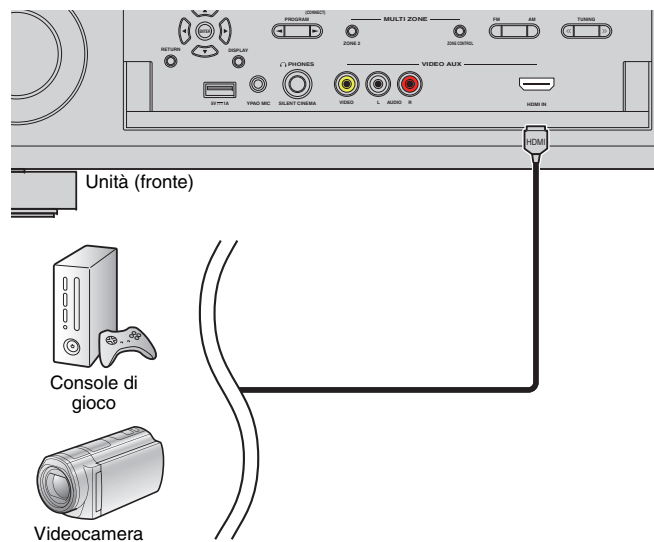

Se si seleziona "V-AUX" come sorgente d'ingresso premendo V-AUX sul telecomando, il segnale video/audio riprodotto sul dispositivo video verrà trasmesso dall'unità.



- Per vedere i segnali video sulla presa VIDEO AUX (HDMI IN), è necessario collegare la TV alla presa HDMI OUT dell'unità (pag. 28).
- È necessario preparare un cavo HDMI che corrisponda alle prese di uscita del dispositivo.
- La presa VIDEO AUX (HDMI IN) non supporta HDCP 2.2.

Collegamento per video composito/stereo analogico

Collegare un dispositivo di riproduzione (ad esempio console di gioco e videocamera) all'unità con un cavo video e un cavo stereo con spina RCA.

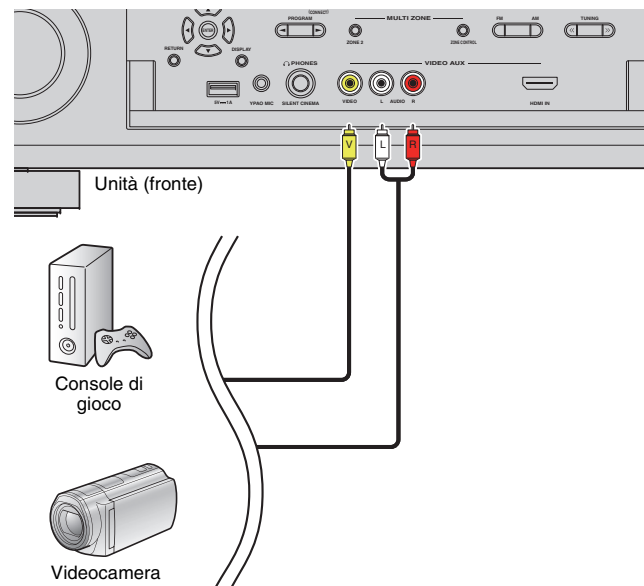

Se si seleziona "V-AUX" come sorgente di ingresso premendo V-AUX, il segnale video/audio riprodotto sul dispositivo video verrà trasmesso dall'unità.



- Se sono collegati dispositivi esterni alla presa VIDEO AUX (HDMI IN) e alle prese VIDEO AUX (VIDEO/AUDIO), l'unità trasmette il segnale video/audio attraverso la presa VIDEO AUX (HDMI IN).

4 Collegamento delle antenne FM/AM

Collegare le antenne FM/AM in dotazione all'unità.

Fissare l'estremità dell'antenna FM a una parete e posizionare l'antenna AM su una superficie piana.

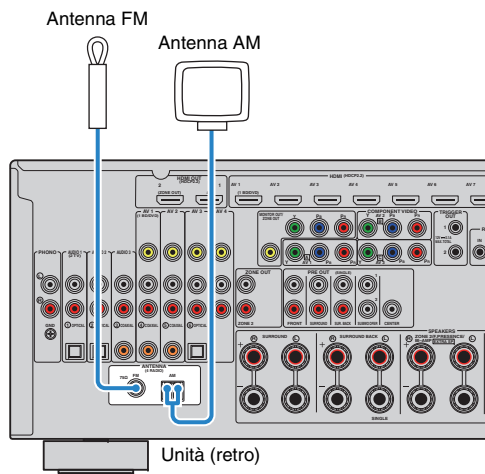

Assemblaggio dell'antenna AM

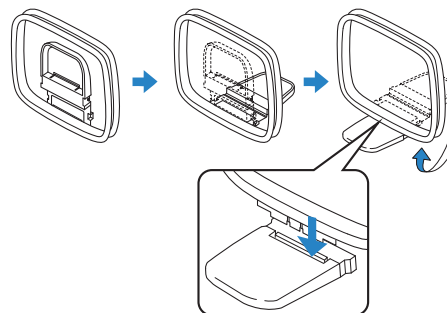

Collegamento dell'antenna AM

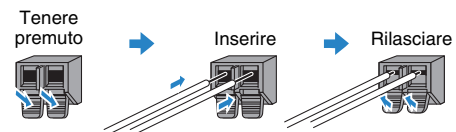

- Svolgere il cavo dall'unità per l'antenna AM solo per la lunghezza necessaria.
- I fili dell'antenna AM non hanno polarità.

5 Collegamento di un cavo di rete o preparazione dell'antenna wireless

Collegare l'unità a un router (punto di accesso) mediante un cavo di rete oppure collegare l'antenna wireless fornita, per stabilire una connessione di rete senza fili. Sull'unità è possibile ascoltare la radio da Internet o file musicali salvati su server multi-mediali, come PC e Network Attached Storage (NAS).

Collegamento del cavo di rete

Collegare l'unità al router con un cavo schermato di rete STP disponibile in commercio (CAT5 o cavo diritto superiore).

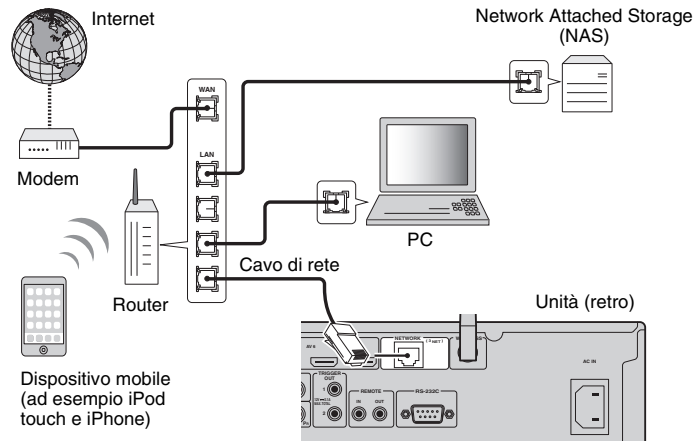

- Per utilizzare una connessione cablata (con cavo di rete) una volta effettuata una connessione senza fili, impostare "Connessione rete" (p.121) nel menu "Configurazione" su "Cablata".
- Se si utilizza un router che supporta la funzione DHCP, non c'è bisogno di configurare le impostazioni di rete dell'unità, poiché i parametri di rete (per es. indirizzo IP) verranno assegnati automaticamente a quest'ultima. Se il router non supporta la funzione DHCP o se si desidera configurare manualmente i parametri di rete, basta configurare le impostazioni di rete (pag. 121).
- Per controllare se i parametri di rete (per es. indirizzo IP) sono assegnati correttamente all'unità, vedere "Rete" (pag. 130) nel menu "Informazioni".



- Alcuni software di protezione installati sul PC o le impostazioni del firewall dei dispositivi di rete (ad esempio un router) potrebbero bloccare l'accesso dell'unità ai dispositivi di rete o a Internet. In tal caso, configurare le impostazioni di protezione del software o del firewall in modo appropriato.
- Ogni server deve essere collegato alla stessa sottorete dell'unità.
- Per utilizzare il servizio via Internet, si consiglia di avere una connessione a banda larga.

Preparazione dell'antenna wireless

Per stabilire un collegamento wireless, mettere l'antenna in posizione verticale. Per informazioni su come collegare l'unità a un dispositivo di rete wireless, vedere "Collegamento a un dispositivo di rete wireless" (p.47).

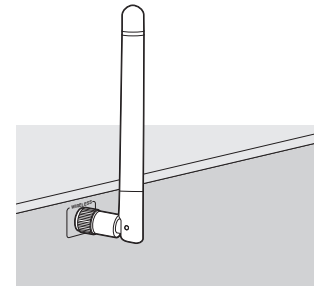

- Non esercitare forza eccessiva sull'antenna per non danneggiarla.

6 Collegamento di altri dispositivi

Collegamento di un dispositivo compatibile con la funzione trigger

La funzione trigger consente di controllare un dispositivo esterno insieme al funzionamento dell'unità (ad esempio accensione/spengimento e selezione dell'ingresso). Se si dispone di un subwoofer Yamaha che supporta un collegamento di sistema o un dispositivo con presa di ingresso per trigger, è possibile utilizzare la funzione trigger collegando il dispositivo esterno a una delle prese TRIGGER OUT con un cavo mini-jack mono.

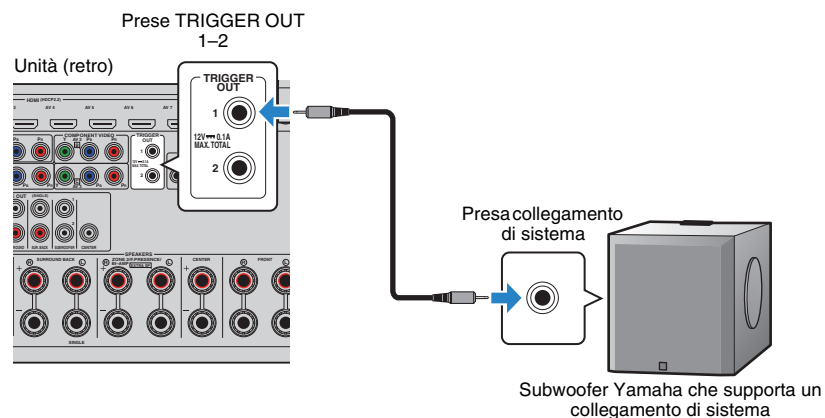

- Le impostazioni della funzione trigger possono essere configurate in "Uscita trigger 1" e "Uscita trigger 2" (pag. 127) nel menu "Configurazione".

7 Collegamento del cavo di alimentazione

Prima di collegare il cavo di alimentazione (solo modello generico)

Selezionare la posizione dell'interruttore VOLTAGE SELECTOR secondo la tensione locale. Le tensioni sono CA 110–120/220–240 V, 50/60 Hz.



- Impostare l'interruttore VOLTAGE SELECTOR dell'unità PRIMA di inserire il cavo di alimentazione in una presa di corrente. L'impostazione errata dell'interruttore VOLTAGE SELECTOR può provocare danni all'unità e costituisce un pericolo potenziale d'incendio.

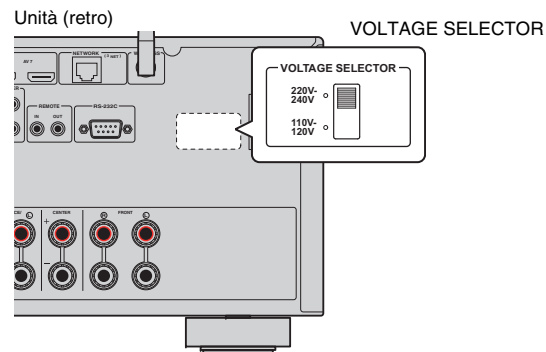

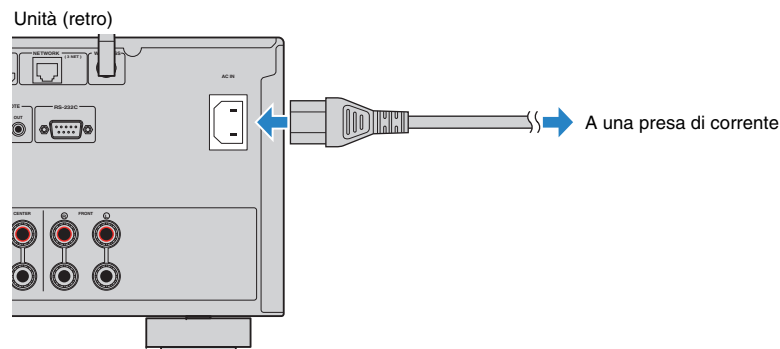

Una volta completati tutti i collegamenti, collegare il cavo di alimentazione in dotazione all'unità, quindi alla presa di corrente.

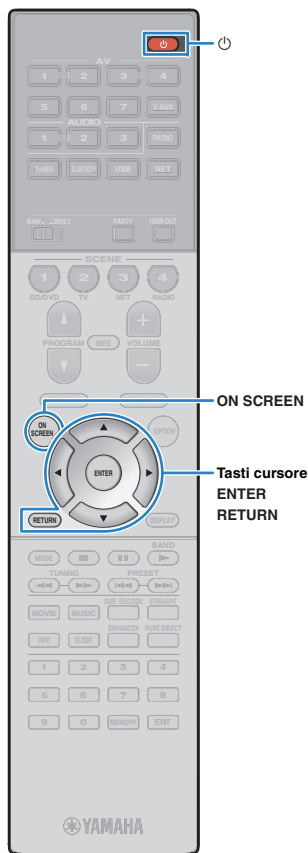



8 Selezione della lingua per il menu sullo schermo

Selezionare la lingua desiderata per il menu sullo schermo scegliendo tra inglese (lingua predefinita), giapponese, francese, tedesco, spagnolo, russo, italiano e cinese.

- 1 Premere  (alimentazione del ricevitore) per accendere l'unità.
 - 2 Accendere la TV e cambiare l'ingresso della TV in modo da visualizzare il segnale video proveniente dall'unità (presa HDMI OUT).
-  • Alla prima accensione del sistema, appare il messaggio di configurazione della rete. Premere RETURN per selezionare, quindi passare al punto 3.
- 3 Premere ON SCREEN.
 - 4 Utilizzare i tasti cursore per selezionare "Setup" e premere ENTER.

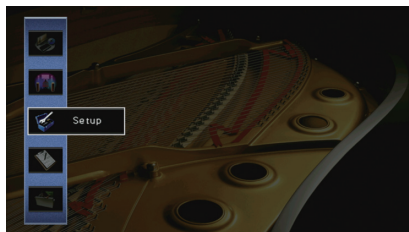

- 5 Utilizzare i tasti cursore (\triangle/∇) per selezionare "Language" e i tasti cursore (\triangle/∇) per selezionare la lingua desiderata.

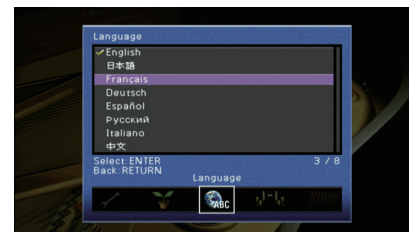

- 6 Per confermare l'impostazione, premere ENTER.
- 7 Per uscire dal menu, premere ON SCREEN.



- Le informazioni sul display anteriore sono solo in inglese.

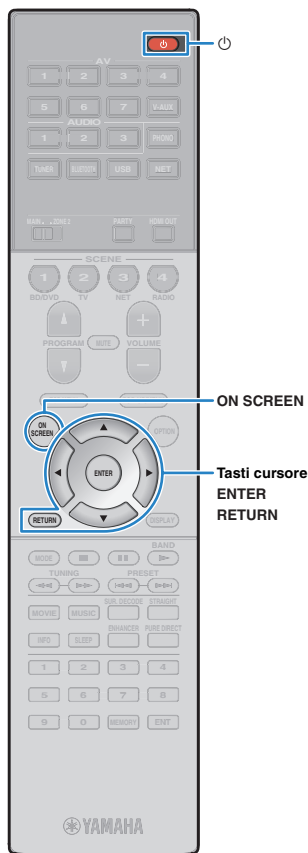

9 Configurazione delle necessarie impostazioni dei diffusori

Se si utilizza una qualsiasi delle seguenti configurazioni di diffusori, seguire la procedura indicata di seguito per configurare manualmente le relative impostazioni dei diffusori prima di utilizzare YPAO.

- Configurazione diffusore avanzata (pag.22)
- Utilizzare i diffusori surround per il sistema a 5.1 canali anteriori (Virtual CINEMA FRONT) (pag. 18)
- Utilizzare i diffusori di presenza per la riproduzione Dolby Atmos (pag. 19)

1 Premere  (alimentazione del ricevitore) per accendere l'unità.

2 Accendere la TV e cambiare l'ingresso della TV in modo da visualizzare il segnale video proveniente dall'unità (presa HDMI OUT).



- Alla prima accensione del sistema, appare il messaggio di configurazione della rete. Premere RETURN per selezionare, quindi passare al punto 3.

3 Premere ON SCREEN.

4 Utilizzare i tasti cursore per selezionare “Setup” e premere ENTER.

5 Utilizzare i tasti cursore e ENTER per selezionare “Altoparlante”, quindi “Config. manuale”.

6 Configurazione delle relative impostazioni dei diffusori.

Quando si utilizza una qualsiasi delle configurazioni avanzate dei diffusori

- ① Utilizzare i tasti cursore per selezionare “Assegnazione amp” (p.113) e premere ENTER.
- ② Utilizzare i tasti cursore (Δ/∇) per selezionare un tipo di parametro, quindi premere ENTER.

Quando di utilizzano i diffusori surround per il sistema a 5.1 canali anteriori (Virtual CINEMA FRONT)

- ① Utilizzare i tasti cursore e ENTER per selezionare “Configurazione” → “Layout” → “Surround” (p.114).
- ② Utilizzare i tasti cursore (Δ/∇) per selezionare “Fronte” e premere ENTER.

Quando si utilizzano i diffusori di presenza per la riproduzione Dolby Atmos

- ① Utilizzare i tasti cursore e ENTER per selezionare “Configurazione” → “Layout” → “Presenza frontale” (p.114).
- ② Utilizzare i tasti cursore (Δ/∇) per selezionare il layout dei diffusori di presenza anteriori, quindi premere ENTER.

7 Per uscire dal menu, premere ON SCREEN.

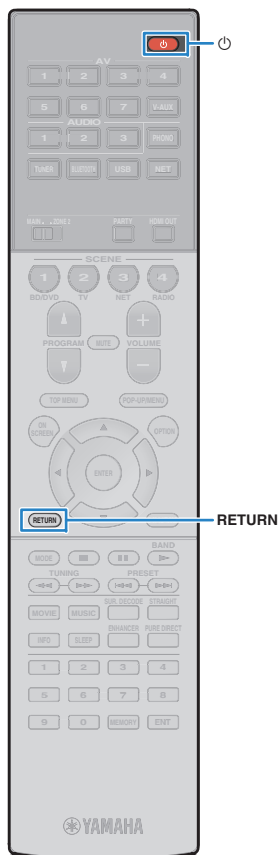

10 Ottimizzazione automatica delle impostazioni dei diffusori (YPAO)

La funzione Yamaha Parametric room Acoustic Optimizer (YPAO) rileva i collegamenti dei diffusori e misura la distanza tra i diffusori e la posizione di ascolto, quindi ottimizza automaticamente le impostazioni dei diffusori, ad esempio il bilanciamento del volume e i parametri acustici, per l'ambiente di ascolto.



- La funzione YPAO dell'unità adotta YPAO-R.S.C. (Reflected Sound Control) tecnologia che consente di creare campi sonori naturali come stanze appositamente progettate per un'acustica perfetta.



- Si noti quanto segue in merito alla misura YPAO.
 - I toni di prova vengono emessi ad alto volume e potrebbero sorprendere o spaventare i bambini piccoli.
 - Non è possibile regolare il volume dei toni di prova.
 - Mantenere l'ambiente in condizioni il più possibile silenziose.
 - Rimanere in un angolo della stanza dietro alla posizione di ascolto in modo da non costituire un ostacolo tra i diffusori e il microfono YPAO.
 - Non collegare le cuffie.

1 Premere  (alimentazione del ricevitore) per accendere l'unità.

2 Accendere la TV e cambiare l'ingresso della TV in modo da visualizzare il segnale video proveniente dall'unità (presa HDMI OUT).



- Alla prima accensione del sistema, appare il messaggio di configurazione della rete. Premere RETURN per selezionare, quindi passare al punto 3.

3 Accendere il subwoofer e impostarne il volume a metà. Se è possibile regolare la frequenza di crossover, impostarla al massimo.

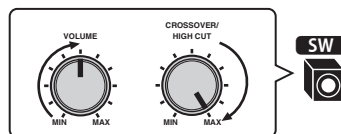

4 Posizionare il microfono YPAO nella posizione prescelta per l'ascolto e collegarlo alla presa YPAO MIC sul pannello anteriore.



- Posizionare il microfono YPAO nella posizione prescelta per l'ascolto (all'altezza delle orecchie). Si consiglia di utilizzare un treppiede come supporto per il microfono. Per garantire la stabilità del microfono, è possibile utilizzare le viti del treppiede.

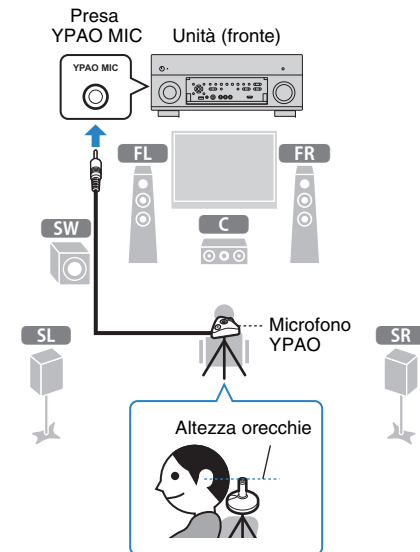



Tasti cursore
ENTER

Sulla TV compare la seguente schermata.



- Per annullare l'operazione, scollegare il microfono YPAO prima che abbia inizio la misurazione.

5 Se lo si desidera, cambiare il metodo di misurazione (multipla/singola).

- 1 Utilizzare i tasti cursore per selezionare "Multi posizione" e premere ENTER.
- 2 Utilizzare i tasti cursore per selezionare un'impostazione, quindi premere ENTER.

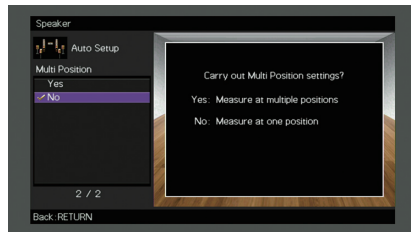

Impostazioni

Si
Selezionare questa opzione in caso di più posizioni di ascolto o se si desidera che l'audio surround venga ascoltato da altre persone. È possibile effettuare le misurazioni per un massimo di 8 posizioni diverse nella stanza. Le impostazioni dei diffusori verranno ottimizzate per adattarsi all'area definita da queste posizioni (misurazione multipla).

No
(impostazione predefinita)
Selezionare questa opzione se la posizione di ascolto rimarrà fissa. Effettuare le misurazioni da una sola posizione. Le impostazioni dei diffusori verranno ottimizzate per adattarsi a tale posizione (misurazione singola).



- Se si esegue la misurazione multipla, le impostazioni dei diffusori saranno ottimizzate in modo da ascoltare l'audio surround in uno spazio più ampio.
- Se si esegue la misurazione multipla, collocare innanzitutto il microfono YPAO nella posizione di ascolto in cui ci si troverà più di frequente.

Misurazione singola

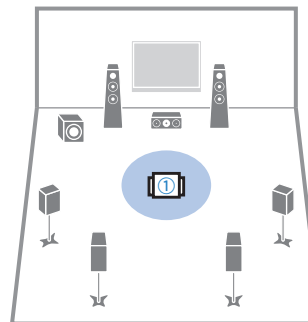

Misurazione multipla
(5 posizioni di ascolto)

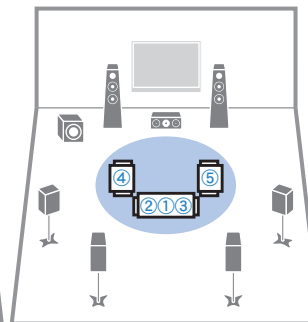

Misurazione multipla (1 posizione di ascolto + anteriore/posteriore/sinistra/destra)

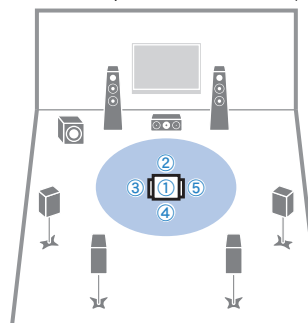

Misurazione multipla
(2 posizioni di ascolto + anteriore/posteriore)

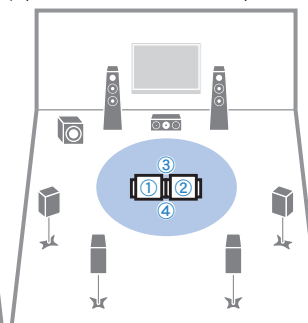

Questa operazione completa la fase dei preparativi. Vedere la pagina seguente per avviare la misurazione.

Quando "Multi posizione" è impostato su "Si":

"Misurazione per più posizioni di ascolto (misurazione multipla)" (pag. 42)

Quando "Multi posizione" è impostato su "No":

"Misurazione per una sola posizione di ascolto (misurazione singola)" (pag. 41)

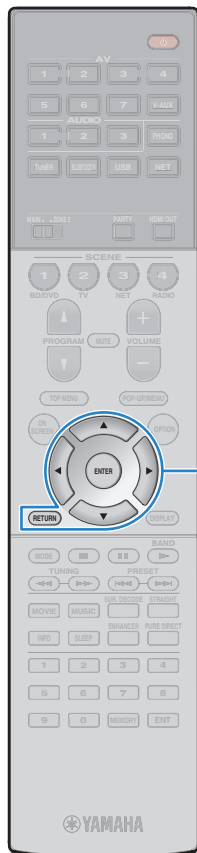

Tasti cursore
ENTER
RETURN

Misurazione per una sola posizione di ascolto (misurazione singola)

Se "Multi posizione" è impostato su "No", attenersi alla seguente procedura per la misurazione. La misurazione richiede circa 3 minuti.

1 Per avviare la misurazione, utilizzare i tasti cursore per selezionare "Misura" e premere ENTER.

La misurazione inizia entro 10 secondi. Premere di nuovo ENTER per avviare la misurazione immediatamente.



- Per annullare la misurazione temporaneamente, premere RETURN.

Al termine della misurazione, sulla TV compare la seguente schermata.



- Se compare un messaggio di errore (ad esempio E-1) o di avviso (ad esempio W-1), vedere "Messaggi di errore" (pag. 45) o "Messaggi di avviso" (pag. 46).



- Per controllare i risultati della misurazione, selezionare "Risultato". Per ulteriori informazioni, vedere "Controllo dei risultati della misurazione" (pag. 44).

2 Utilizzare i tasti cursore per selezionare "Salva/Annulla" e premere ENTER.

3 Per salvare i risultati della misurazione, utilizzare i tasti cursore (</>) per selezionare "SALVA" e premere ENTER.

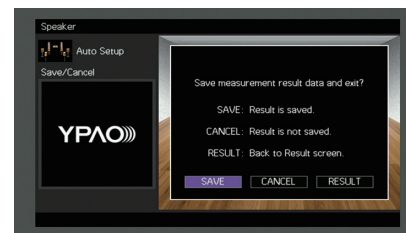

Vengono applicate le impostazioni regolate dei diffusori.



- Per concludere la misurazione senza salvare il risultato, selezionare "ANNULLA".

4 Utilizzare i tasti cursore (</>) per selezionare "Sì" o "NO" per abilitare/disabilitare Volume YPAO, quindi premere ENTER.

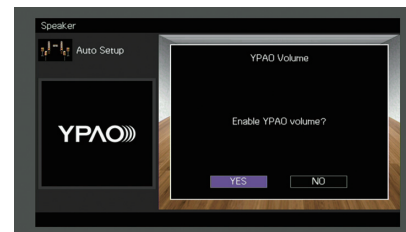

- Se Volume YPAO è abilitato, i livelli delle alte e basse frequenze vengono automaticamente regolati in base al volume per permettere un ascolto dei suoni naturali anche a basso volume.
- È anche possibile abilitare/disabilitare Volume YPAO in "Volume YPAO" (pag. 98) nel menu "Opzione".

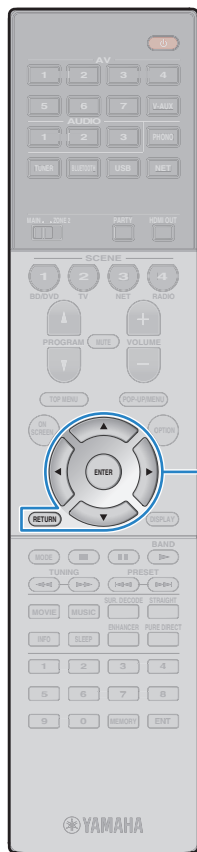

Tasti cursore
ENTER
RETURN

5 Scollegare il microfono YPAO dall'unità.

Con questa operazione l'ottimizzazione delle impostazioni dei diffusori può considerarsi conclusa.

Attenzione

- Poiché è sensibile al calore, non posizionare il microfono YPAO in luoghi in cui potrebbe essere esposto alla luce diretta del sole o a temperature elevate (ad esempio su un'apparecchiatura AV).

Misurazione per più posizioni di ascolto (misurazione multipla)

Se "Multi posizione" è impostato su "SI", attenersi alla seguente procedura per la misurazione. La misurazione per le 8 posizioni di ascolto richiede circa 10 minuti.



- Se compare un messaggio di errore (ad esempio E-1) o di avviso (ad esempio W-1), vedere "Messaggi di errore" (pag. 45) o "Messaggi di avviso" (pag. 46).

1 Per avviare la misurazione, utilizzare i tasti cursore per selezionare "Misura" e premere ENTER.

La misurazione inizia entro 10 secondi. Premere di nuovo ENTER per avviare la misurazione immediatamente.



- Per annullare la misurazione temporaneamente, premere RETURN.

Al termine della misurazione per la prima posizione, sulla TV compare la seguente schermata.



2 Spostare il microfono YPAO nella posizione di ascolto successiva, quindi premere ENTER.

Ripetere il punto 2 fino a quando non sono state effettuate le misurazioni in tutte le posizioni di ascolto (fino a 8).



Tasti cursore
ENTER

3 Dopo aver completato le misurazioni nelle posizioni desiderate, utilizzare i tasti cursore per selezionare “ANNULLA” e premere ENTER.

Una volta effettuate le misurazioni per 8 posizioni di ascolto, compare automaticamente la seguente schermata.



• Per controllare i risultati della misurazione, selezionare “Risultato”. Per ulteriori informazioni, vedere “Controllo dei risultati della misurazione” (pag. 44).

4 Utilizzare i tasti cursore per selezionare “Salva/Annulla” e premere ENTER.

5 Per salvare i risultati della misurazione, utilizzare i tasti cursore per selezionare “SALVA” e premere ENTER.

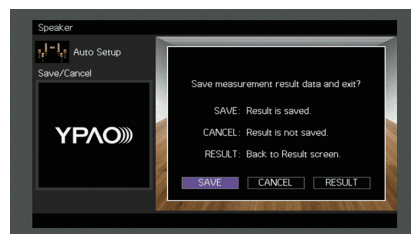

Vengono applicate le impostazioni regolate dei diffusori.



• Per concludere la misurazione senza salvare il risultato, selezionare “ANNULLA”.

6 Utilizzare i tasti cursore (</>) per selezionare “Sì” o “NO” per abilitare/disabilitare Volume YPAO, quindi premere ENTER.

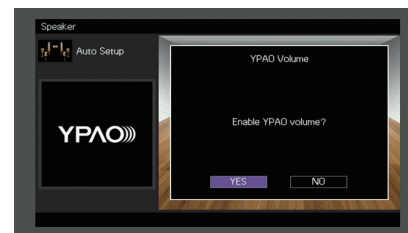

- Se Volume YPAO è abilitato, i livelli delle alte e basse frequenze vengono automaticamente regolati in base al volume per permettere un ascolto dei suoni naturali anche a basso volume.
- È anche possibile abilitare/disabilitare Volume YPAO in “Volume YPAO” (pag. 98) nel menu “Opzione”.

7 Scollegare il microfono YPAO dall’unità.

Con questa operazione l’ottimizzazione delle impostazioni dei diffusori può considerarsi conclusa.

Attenzione

- Poiché è sensibile al calore, non posizionare il microfono YPAO in luoghi in cui potrebbe essere esposto alla luce diretta del sole o a temperature elevate (ad esempio su un’apparecchiatura AV).

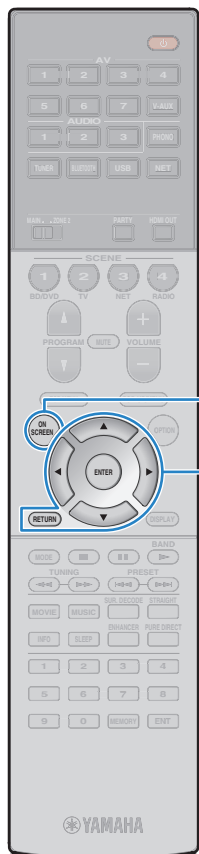

ON SCREEN

Tasti cursore
ENTER
RETURN

Controllo dei risultati della misurazione

È possibile controllare i risultati della misurazione YPAO.

- 1 Dopo la misurazione, utilizzare i tasti cursore per selezionare “Risultato” e premere ENTER.



• È possibile anche selezionare “Risultato” da “Config. auto” (pag. 110) nel menu “Configurazione”, per visualizzare i risultati della misurazione precedente.

Verrà visualizzata la seguente schermata.



- 1 Voci dei risultati della misurazione
- 2 Dettagli dei risultati della misurazione
- 3 Numero di posizioni misurate (se si esegue la misurazione multipla)

- 2 Utilizzare i tasti cursore per selezionare una voce.

Cablaggio	Polarità di ciascun diffusore Invertita: il cavo del diffusore può essere collegato con una polarità inversa (+/-).
Dimensione	Dimensione di ogni diffusore (frequenza di crossover del subwoofer) Grande: il diffusore è in grado di riprodurre i segnali a bassa frequenza in modo efficace. Piccolo: il diffusore non è in grado di riprodurre i segnali a bassa frequenza in modo efficace.
Distanza	Distanza dalla posizione di ascolto a ogni diffusore
Livello	Regolazione del livello di uscita per ciascun diffusore

- 3 Per completare il controllo dei risultati e tornare alla schermata precedente, premere RETURN.

Ricaricamento delle regolazioni YPAO precedenti

Se le impostazioni dei diffusori configurate manualmente non sono adeguate, attenersi alla procedura descritta di seguito per annullare le impostazioni manuali e ricaricare le regolazioni YPAO precedenti.

- 1 Nel menu “Configurazione” selezionare “Altoparlante”, “Config. auto”, quindi “Risultato” (pag. 109).
- 2 Utilizzare i tasti cursore per selezionare “Ricarica config.” e premere ENTER.



- 3 Per uscire dal menu, premere ON SCREEN.

Messaggi di errore

Se compare un messaggio di errore durante la misurazione, risolvere il problema ed eseguire di nuovo la misurazione YPAO.

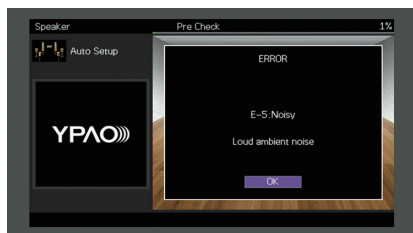

Messaggio di errore	Causa	Rimedio
E-1: no SP fronte	Non sono stati rilevati diffusori anteriori.	
E-2: no SP surr.	Impossibile rilevare uno dei diffusori surround.	Attenersi alle istruzioni visualizzate sullo schermo per chiudere la misurazione YPAO, spegnere l'unità e controllare i collegamenti dei diffusori.
E-3: no SP F.PRNS	Impossibile rilevare uno dei diffusori di presenza anteriori.	
E-4: SBR → SBL	Un diffusore posteriore surround è collegato solo al lato R.	Se si utilizza un solo diffusore posteriore surround, è necessario collegarlo alla presa SINGLE (lato S). Attenersi alle istruzioni visualizzate sullo schermo per chiudere la misurazione YPAO, spegnere l'unità e ricollegare il diffusore.
E-5: rumore ecces.	I disturbi sono troppo forti.	Mantenere la stanza in condizioni di silenzio e attenersi alle istruzioni visualizzate sullo schermo per riavviare la misurazione. Se si seleziona "CONTINUA", la misurazione YPAO viene ripetuta ignorando i disturbi rilevati.
E-6: verifica surr.	I diffusori posteriori surround sono collegati, ma nessun diffusore surround è connesso.	Occorre collegare i diffusori surround per utilizzare diffusori posteriori surround. Attenersi alle istruzioni visualizzate sullo schermo per chiudere la misurazione YPAO, spegnere l'unità e ricollegare i diffusori.
E-7: mic assente	Il microfono YPAO è stato rimosso.	Collegare saldamente il microfono YPAO alla presa YPAO MIC e attenersi alle istruzioni visualizzate sullo schermo per riavviare la misurazione.
E-8: segnale assente	Il microfono YPAO non è in grado di rilevare i toni di test.	Collegare saldamente il microfono YPAO alla presa YPAO MIC e attenersi alle istruzioni visualizzate sullo schermo per riavviare la misurazione. Se questo errore si verifica ripetutamente, contattare il rivenditore Yamaha o il centro di assistenza autorizzato più vicino.
E-9: annul. utente	La misurazione è stata annullata.	Attenersi alle istruzioni visualizzate sullo schermo per riavviare la misurazione. Per annullare la misurazione, selezionare "ESCI".
E-10: errore interno	Si è verificato un errore interno.	Attenersi alle istruzioni visualizzate sullo schermo per chiudere la misurazione YPAO, quindi spegnere e riaccendere l'unità. Se questo errore si verifica ripetutamente, contattare il rivenditore Yamaha o il centro di assistenza autorizzato più vicino.

Messaggi di avviso

Se viene visualizzato un messaggio di avviso dopo la misurazione, è comunque possibile salvare i risultati della misurazione attenendosi alle istruzioni visualizzate sullo schermo. Si consiglia tuttavia di eseguire di nuovo la misurazione YPAO per utilizzare l'unità con le impostazioni ottimali per i diffusori.

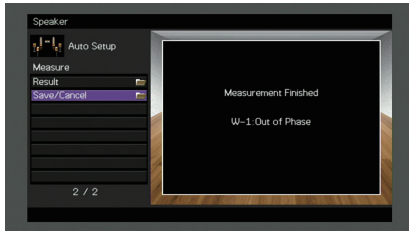

Messaggio di avviso	Causa	Rimedio
W-1:fuori fase	È possibile che il cavo del diffusore sia collegato con una polarità inversa (+/-).	<p>Selezionare "Cablaggio" in "Risultato" (pag. 44) e controllare i collegamenti dei cavi (+/-) del diffusore indicato con "Invertita".</p> <p>Se il diffusore non è collegato correttamente: Spegnerne l'unità e ricollegare il cavo del diffusore.</p> <p>Se il diffusore è collegato correttamente: A seconda del tipo di diffusori e dell'ambiente, questo messaggio potrebbe comparire anche se i diffusori sono collegati correttamente. In questo caso è possibile ignorare il messaggio.</p>
W-2:distanza ecces.	Uno dei diffusori è posizionato a più di 24 m dalla posizione di ascolto.	Selezionare "Distanza" in "Risultato" (pag. 44) e spostare il diffusore indicato con "24,00m (80,0ft)" a non più di 24 m di distanza dalla posizione di ascolto.
W-3:errore livello	Esistono differenze di volume notevoli tra i diffusori.	Selezionare "Livello" in "Risultato" (pag. 44), quindi verificare il diffusore indicato con "Oltre ±10,0dB", l'ambiente di utilizzo, i collegamenti dei cavi (+/-) di ciascun diffusore e il volume del subwoofer. Si consiglia di utilizzare gli stessi diffusori o tipi di diffusori con specifiche tecniche molto simili.

11 Collegamento a un dispositivo di rete wireless

Collegare l'unità a un router wireless (punto di accesso) o a un dispositivo mobile stabilendo una connessione wireless.

Selezione del metodo di collegamento

Selezionare un metodo di collegamento secondo il proprio ambiente di rete.

■ Collegamento con un router wireless (punto di accesso)

Collegare l'unità a un router wireless (punto di accesso).

Sull'unità è possibile ascoltare la radio da Internet, AirPlay o file musicali salvati su server multi-mediali, come (PC/NAS).

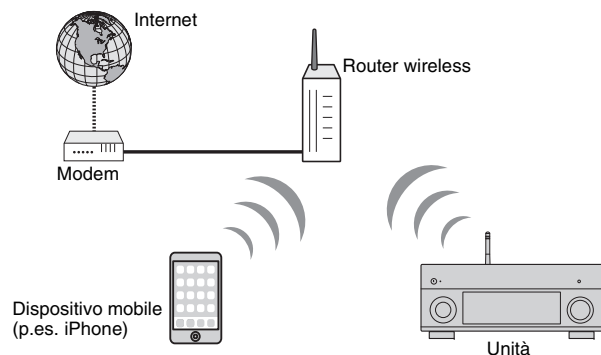

Per dettagli sul collegamento, vedere "Collegamento dell'unità a una rete wireless." (p.48).



- Non è possibile utilizzare contemporaneamente la connessione di rete con cavo di rete e quella senza (wireless) (pag. 35) o Wireless Direct (pag. 54).
- Se l'unità e il router wireless (punto di accesso) sono troppo distanti, l'unità potrebbe non essere in grado di connettersi al router. In questo caso, avvicinarle tra loro.

■ Collegamento senza un router wireless (punto di accesso)

Collegare direttamente un dispositivo mobile all'unità.

È possibile utilizzare l'applicazione per smartphone/tablet "AV CONTROLLER" per controllare l'unità da dispositivi mobili o ascoltare sull'unità i file musicali memorizzati sui dispositivi.

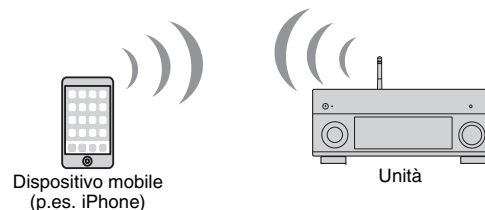

Per dettagli sul collegamento, vedere "Collegamento diretto di un dispositivo mobile all'unità (Wireless Direct)" (p.54).



- Non è possibile utilizzare contemporaneamente Wireless Direct con una connessione con cavo di rete (pag. 35) o una connessione wireless (pag. 48).
- Se è attivato Wireless Direct, le funzioni descritte di seguito non sono disponibili.
 - Radio Internet
 - Servizi di rete
 - Riproduzione di brani musicali memorizzati sui server multi-mediali (PC/NAS)



- Per dettagli su "AV CONTROLLER", visitare il sito web Yamaha.

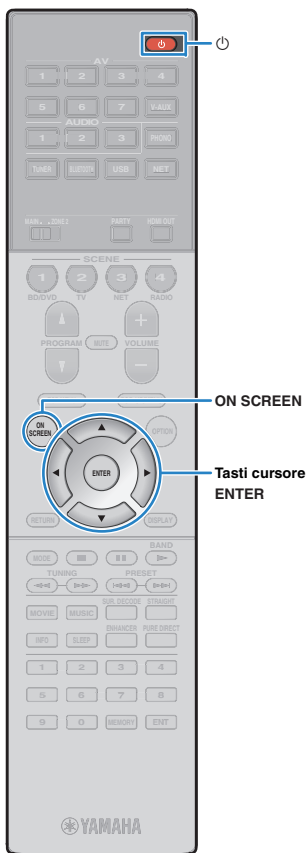

Collegamento dell'unità a una rete wireless.

Esistono diversi metodi per collegare l'unità a una rete wireless. Selezionare un metodo di collegamento secondo il proprio ambiente.

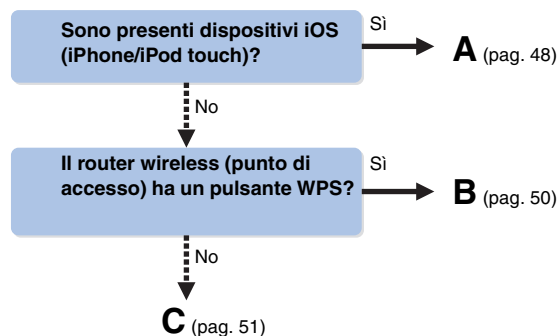

■ A: Condivisione delle impostazioni di un dispositivo iOS

È possibile condividere facilmente la connessione wireless applicando le impostazioni di connessione su un dispositivo iOS (iPhone/iPod touch).

Prima di procedere, confermare che il dispositivo iOS sia connesso a un router wireless.

1 Premere (alimentazione del ricevitore) per accendere l'unità.

2 Accendere la TV e cambiare l'ingresso della TV in modo da visualizzare il segnale video proveniente dall'unità (presa HDMI OUT).



• Le operazioni sullo schermo della TV sono possibili solo quando la TV è collegata all'unità tramite HDMI.

3 Premere ON SCREEN.

4 Utilizzare i tasti cursore per selezionare “Configurazione” e premere ENTER.

5 Utilizzare i tasti cursore (◀/▶) per selezionare “Rete”.

6 Utilizzare i tasti cursore (Δ/▽) per selezionare “Connessione rete” e premere ENTER.

7 Utilizzare i tasti cursore (Δ/▽) e ENTER per attivare “Wireless (Wi-Fi)” e selezionare “OK”.

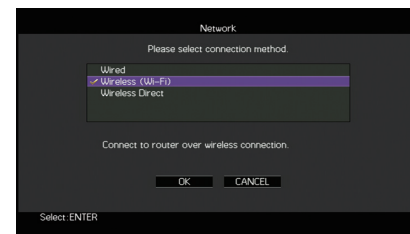

• Il segno di spunta indica l'impostazione corrente.

8 Utilizzare i tasti cursore (Δ/▽) e ENTER per attivare “Condividi impost. Wi-Fi (iOS)” e selezionare “AVANTI”.

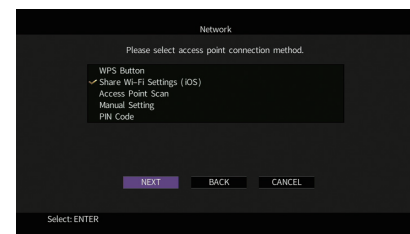



Tasti cursore
ENTER

9 Utilizzare i tasti cursore (Δ/▽) e ENTER per selezionare il metodo di connessione desiderato, quindi selezionare “AVANTI”.

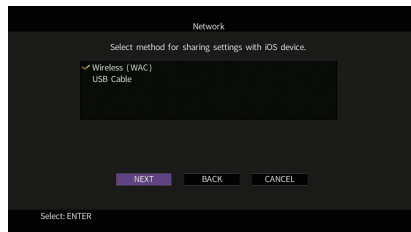

Sono disponibili i seguenti metodi di connessione.

Wireless (WAC)

È possibile applicare all'unità le impostazioni della connessione del dispositivo iOS utilizzando un collegamento wireless. Per maggiori dettagli, vedere “Condivisione wireless delle impostazioni di un dispositivo iOS”.
(È necessario un dispositivo con iOS 7 o versione successiva.)

Cavo USB

È possibile applicare all'unità le impostazioni della connessione del dispositivo iOS utilizzando un cavo USB. Per maggiori dettagli, vedere “Condivisione delle impostazioni del dispositivo iOS con un cavo USB”.
(È necessario un dispositivo con iOS 5 o versione successiva.)

Condivisione wireless delle impostazioni di un dispositivo iOS

Selezionando “Wireless (WAC)” come metodo di connessione, eseguire l'impostazione della condivisione di rete sul dispositivo iOS. (La procedura seguente si riferisce a iOS 8.)

1 Sul dispositivo iOS, selezionare l'unità come diffusore AirPlay nella schermata Wi-Fi.

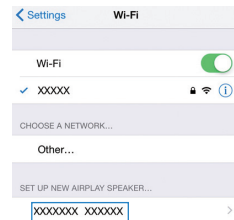

Il nome dell'unità

2 Verificare la rete attualmente selezionata, quindi toccare “Avanti”.

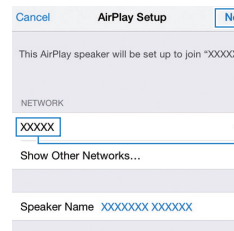

Toccare qui per avviare la configurazione

La rete attualmente selezionata

Terminata la procedura di condivisione, l'unità si collega automaticamente alla rete selezionata (punto di accesso).

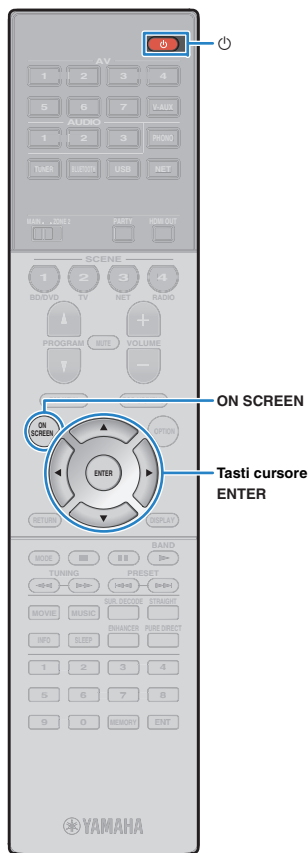

Condivisione delle impostazioni del dispositivo iOS con un cavo USB

Se si seleziona “Cavo USB” come metodo di connessione, seguire la procedura successiva per condividere le impostazioni del dispositivo iOS con l’unità.

- 1 Collegare il dispositivo iOS alla presa USB, quindi disabilitare il blocco dello schermo del dispositivo.**

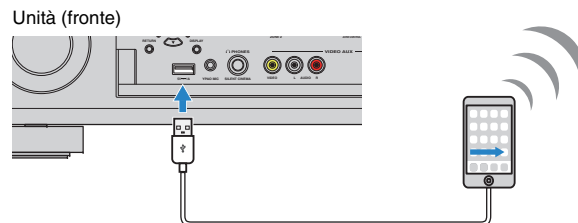

- 2 Utilizzare i tasti cursore (</>) per selezionare “AVANTI”, quindi premere ENTER.**

- 3 Toccare “Consenti” sul messaggio apparso sul dispositivo iOS.**

Una volta terminata la procedura di connessione, sullo schermo della TV apparirà il messaggio “Completato”.

- 4 Per uscire dal menu, premere ON SCREEN.**

B: Utilizzo della configurazione con pulsante WPS

È possibile configurare una connessione wireless con la semplice pressione del pulsante WPS.



• Questa configurazione non funziona se la modalità di sicurezza del router wireless (punto di accesso) è WEP. In questo caso, utilizzare un altro metodo di connessione.

- 1 Premere  (alimentazione del ricevitore) per accendere l’unità.**

- 2 Tenere premuto per 3 secondi INFO (WPS) sul pannello anteriore.**

Il messaggio “Press WPS button on Access Point” appare sul display anteriore.

- 3 Premere il pulsante WPS sul router wireless (punto di accesso).**

Una volta terminata la procedura di connessione, sul display anteriore apparirà il messaggio “Completed”.

Se appare “Not connected”, ripetere il passaggio 1 o tentare con un altro metodo di connessione.



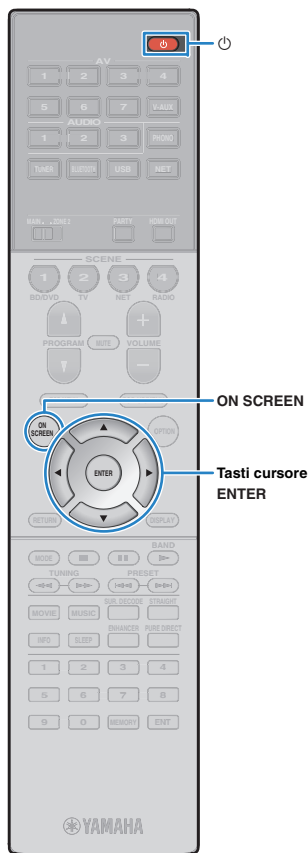

Informazioni su WPS

Il WPS (Wi-Fi Protected Setup) è uno standard della Wi-Fi Alliance che consente di creare facilmente una rete wireless casalinga.



C: Utilizzo di altri metodi di connessione

Se il router wireless (punto di accesso) non supporta il metodo di configurazione con il pulsante WPS, procedere come segue per configurare le impostazioni di rete wireless.

- 1 Premere  (alimentazione del ricevitore) per accendere l'unità.
- 2 Accendere la TV e cambiare l'ingresso della TV in modo da visualizzare il segnale video proveniente dall'unità (presa HDMI OUT).
-  Le operazioni sullo schermo della TV sono possibili solo quando la TV è collegata all'unità tramite HDMI.
- 3 Premere ON SCREEN.
- 4 Utilizzare i tasti cursore per selezionare "Configurazione" e premere ENTER.
- 5 Utilizzare i tasti cursore () per selezionare "Rete".
- 6 Utilizzare i tasti cursore () per selezionare "Connessione rete" e premere ENTER.
- 7 Utilizzare i tasti cursore () e ENTER per attivare "Wireless (Wi-Fi)" e selezionare "OK".

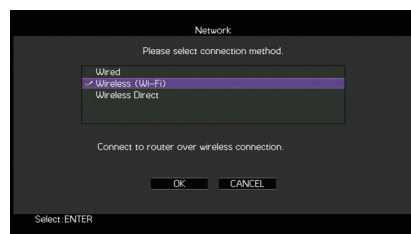

- Il segno di spunta indica l'impostazione corrente.

- 8 Utilizzare i tasti cursore () e ENTER per selezionare il metodo di connessione desiderato, quindi selezionare "AVANTI".

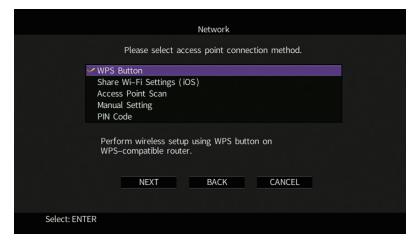

Sono disponibili i seguenti metodi di connessione.

Pulsante WPS	È possibile configurare una connessione wireless con la semplice pressione del pulsante WPS mentre si guarda lo schermo TV. Seguire le istruzioni visualizzate sullo schermo della TV.
Condividi impost. Wi-Fi (iOS)	Verdere "Condivisione delle impostazioni di un dispositivo iOS" (pag. 48).
Scansione punto di accesso	È possibile configurare una connessione wireless cercando un punto di accesso. Per dettagli sulle impostazioni, vedere "Ricerca di un punto di accesso" (p.52).
Impostazione manuale	È possibile configurare una connessione wireless immettendo le informazioni necessarie (come l'SSID) manualmente. Per dettagli sulle impostazioni, vedere "Impostazione manuale della connessione wireless" (p.52).
Codice PIN	È possibile configurare una connessione wireless immettendo il codice PIN dell'unità nel router wireless (punto di accesso). Questo metodo è disponibile se il router wireless (punto di accesso) supporta il metodo con Codice PIN WPS. Per dettagli sulle impostazioni, vedere "Utilizzo del codice PIN" (p.53).

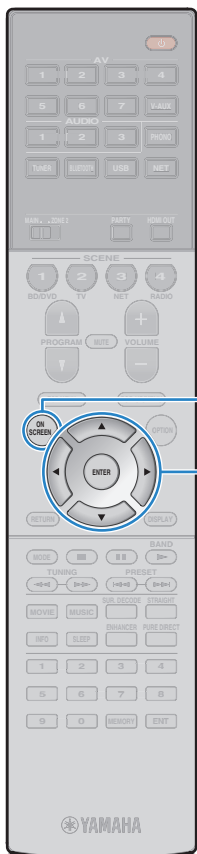

❑ Ricerca di un punto di accesso

Se si seleziona “Scansione punto di accesso” come metodo di connessione, l’unità inizia a cercare punti di accesso. Dopo qualche istante, appare sullo schermo della TV un elenco dei punti di accesso disponibili.

1 Utilizzare i tasti cursore e ENTER per selezionare il punto di accesso desiderato, quindi selezionare “AVANTI”.

Sulla TV compare l’impostazione della connessione wireless.

2 Utilizzare i tasti cursore e ENTER per inserire la chiave di sicurezza, quindi selezionare “AVANTI”.



3 Utilizzare i tasti cursore (</>) per selezionare “CONNETTI”, quindi premere ENTER per avviare la procedura di connessione.

Una volta terminata la procedura di connessione, sullo schermo della TV apparirà il messaggio “Completato”.

Se appare “Non collegato”, ripetere il passaggio 1 o tentare con un altro metodo di connessione.

4 Per uscire dal menu, premere ON SCREEN.

❑ Impostazione manuale della connessione wireless

Se si seleziona “Impostazione manuale” come metodo di connessione, sulla TV appare la schermata di impostazione della connessione wireless.

Impostare l’SSID (nome della rete), il metodo di crittografia e la chiave di sicurezza della rete.

1 Utilizzare i tasti cursore e ENTER per selezionare l’SSID del punto di accesso, quindi selezionare “AVANTI”.



2 Utilizzare i tasti cursore (Δ/▽) e ENTER per selezionare il metodo di sicurezza del punto di accesso, quindi selezionare “AVANTI”.

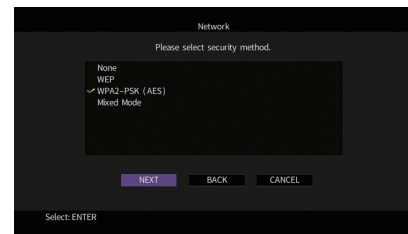

Impostazioni

Nessuno, WEP, WPA2-PSK (AES), Modalità mista

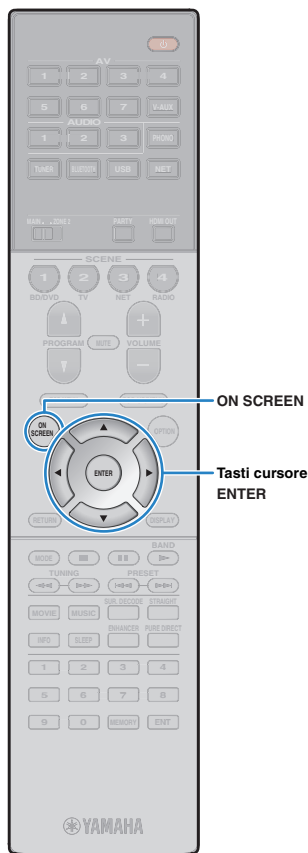

3 Utilizzare i tasti cursore e ENTER per inserire la chiave di sicurezza, quindi selezionare “AVANTI”.

Se si seleziona “Nessuna” al punto 2, questa impostazione non è disponibile. Andare al Punto 4.

Se si seleziona “WEP”, immettere la serie di 5 o 13 caratteri oppure 10 o 26 cifre esadecimali.

Se si seleziona un altro metodo, immettere la serie di 8 o 63 caratteri oppure 64 cifre esadecimali.



4 Utilizzare i tasti cursore (</>) per selezionare “CONNETTI”, quindi premere ENTER per avviare la procedura di connessione.

Una volta terminata la procedura di connessione, sullo schermo della TV apparirà il messaggio “Completato”.

Se appare “Non collegato”, verificare che siano state inserite correttamente tutte le informazioni, quindi ripetere dal Punto 1.

5 Per uscire dal menu, premere ON SCREEN.

Utilizzo del codice PIN

Se si seleziona “Codice PIN” come metodo di connessione, sulla TV appare l’elenco dei punti di accesso disponibili.

1 Utilizzare i tasti cursore e ENTER per selezionare il punto di accesso desiderato, quindi selezionare “AVANTI”.

Il codice PIN appare sullo schermo della TV.

2 Immettere il codice PIN per il router wireless (punto di accesso).

Per ulteriori informazioni, fare riferimento al manuale del router wireless (punto di accesso).

3 Utilizzare i tasti cursore (</>) per selezionare “CONNETTI”, quindi premere ENTER per avviare la procedura di connessione.

Una volta terminata la procedura di connessione, sullo schermo della TV apparirà il messaggio “Completato”.

Se appare “Non collegato”, ripetere il passaggio 1 o tentare con un altro metodo di connessione.

4 Per uscire dal menu, premere ON SCREEN.

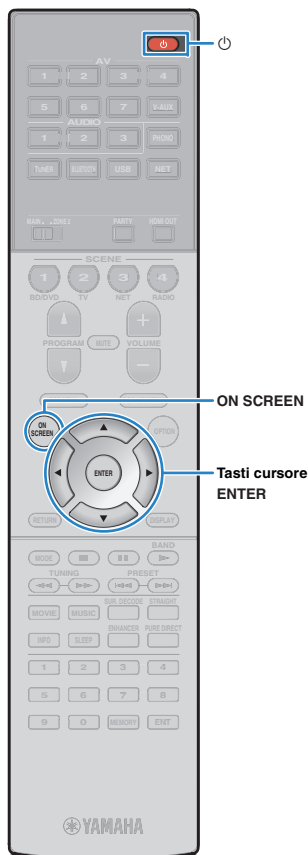

Collegamento diretto di un dispositivo mobile all'unità (Wireless Direct)

Per collegare direttamente un dispositivo mobile all'unità, procedere come segue.



- La connessione Wireless Direct può non essere sicura poiché la comunicazione non ha un sufficiente livello di crittografia. È possibile che l'unità entri in riproduzione sui dispositivi mobili a essa connessi senza permesso.

- 1** Premere (alimentazione del ricevitore) per accendere l'unità.
 - 2** Accendere la TV e cambiare l'ingresso della TV in modo da visualizzare il segnale video proveniente dall'unità (presa HDMI OUT).
-
- Le operazioni sullo schermo della TV sono possibili solo quando la TV è collegata all'unità tramite HDMI.
- 3** Premere ON SCREEN.
 - 4** Utilizzare i tasti cursore per selezionare "Configurazione" e premere ENTER.
 - 5** Utilizzare i tasti cursore (/) per selezionare "Rete".
 - 6** Utilizzare i tasti cursore (/) per selezionare "Connessione rete" e premere ENTER.

- 7** Utilizzare i tasti cursore (/) e ENTER per attivare "Wireless Direct" e selezionare "OK".

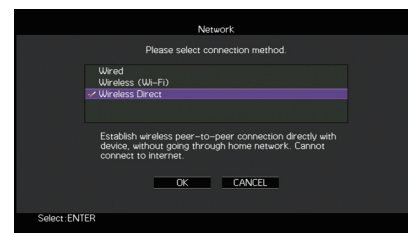

- Il segno di spunta indica l'impostazione corrente.

- 8** Utilizzare i tasti cursore (/) e ENTER per selezionare il metodo di sicurezza desiderato, quindi selezionare "AVANTI".

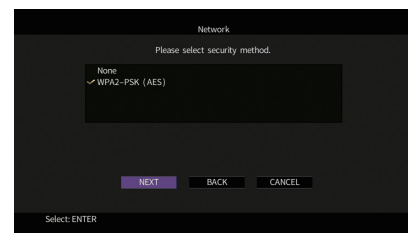

Impostazioni

Nessuno, WPA2-PSK (AES)



- Se si seleziona "Nessuno", la connessione può non essere sicura poiché la comunicazione non è cifrata.

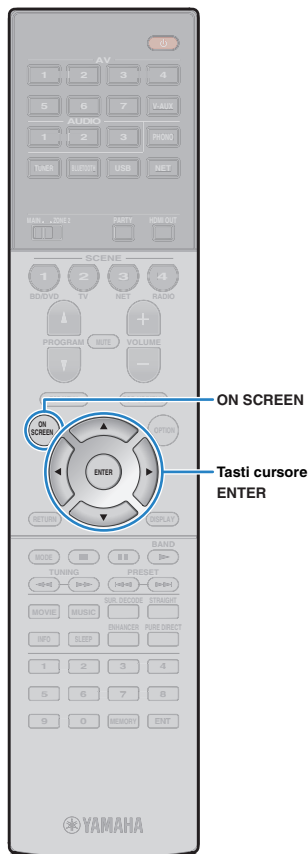

9 Utilizzare i tasti cursore e ENTER per inserire la chiave di sicurezza, quindi selezionare “AVANTI”.

Se si seleziona “Nessuno” al punto 8, questa impostazione non è disponibile. Andare al Punto 10.

Altrimenti, immettere la serie di 8 o 63 caratteri oppure 64 cifre esadecimali.



10 Utilizzare i tasti cursore (</>) per selezionare “OK”, quindi premere ENTER per salvare l'impostazione.

Sulla TV compaiono le impostazioni effettuate.

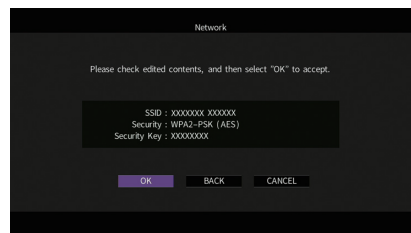

Le informazioni su SSID e chiave di sicurezza sono necessarie per la configurazione di un dispositivo mobile.

11 Configurare le impostazioni Wi-Fi di un dispositivo mobile.

Per maggiori dettagli sulle impostazioni del dispositivo mobile, fare riferimento al relativo manuale di istruzioni.

- ① Abilitare la funzione Wi-Fi sul dispositivo mobile.
- ② Selezionare l'SSID visualizzato al Punto 10 dall'elenco dei punti di accesso disponibili.
- ③ Quando viene richiesta la password, immettere la chiave di sicurezza di cui al Punto 10.

12 Per uscire dal menu, premere ON SCREEN.

RIPRODUZIONE

Procedura di base per la riproduzione

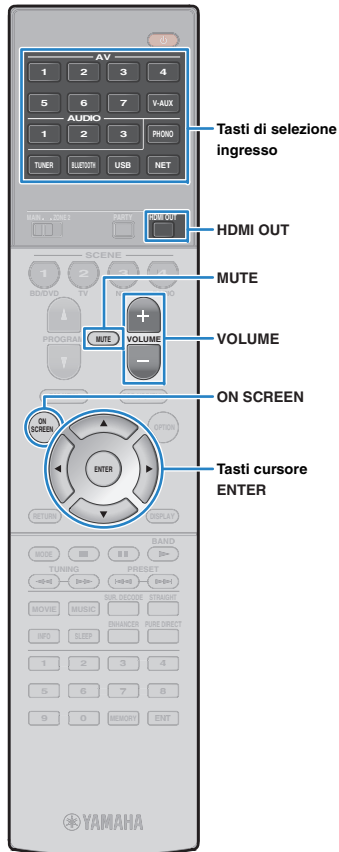

1 Accendere i dispositivi esterni (ad esempio la TV o il lettore BD/DVD) collegati all'unità.

2 Utilizzare i tasti di selezione ingresso per selezionare una sorgente di ingresso.

3 Avviare la riproduzione sul dispositivo esterno oppure selezionare una stazione radio.

Fare riferimento al manuale di istruzioni fornito con il dispositivo esterno.

Per maggiori dettagli sulle seguenti operazioni, fare riferimento alle pagine corrispondenti:

- Ascolto delle trasmissioni FM/AM (p.65)
- Riproduzione di musica via *Bluetooth* (pag. 69)
- Riproduzione di brani musicali con l'iPod (p.70)
- Riproduzione dei brani musicali su un dispositivo di memorizzazione USB (p.73)
- Riproduzione di brani musicali memorizzati sui server multi-mediali (PC/NAS) (p.76)
- Ascolto della radio su Internet (p.80)
- Riproduzione di brani musicali con AirPlay (p.83)

4 Premere VOLUME per regolare il volume.



- Per disattivare l'uscita audio, premere MUTE. Premere di nuovo MUTE per attivarla.
- Per regolare le impostazioni degli alti e dei bassi, utilizzare il menu "Opzione" oppure TONE/BALANCE sul pannello anteriore (pag. 98).



Selezione dell'ingresso sullo schermo

- ① Premere ON SCREEN.
- ② Utilizzare i tasti cursore per selezionare "Ingresso" e premere ENTER.
- ③ Utilizzare i tasti cursore per selezionare la sorgente di ingresso desiderata, quindi premere ENTER.

Selezione di una presa di uscita HDMI

1 Premere HDMI OUT per selezionare una presa HDMI OUT.

La presa HDMI OUT da utilizzare per l'uscita del segnale cambia ogni volta che si preme il tasto.



OUT 1+2	Trasmette lo stesso segnale su entrambe le prese HDMI OUT 1 e HDMI OUT 2.
OUT 1	Trasmettono i segnali sulla presa HDMI OUT selezionata.
OUT 2	
Off	Non trasmette i segnali sulle prese HDMI OUT.



- Per selezionare una presa di uscita HDMI, è possibile anche selezionare una scena (pag. 57).
- Se si seleziona "OUT 1+2", l'unità trasmette i segnali video alla risoluzione massima supportata da entrambe le TV (o proiettori) collegate all'unità. Ad esempio, se è stata collegata una TV a 1080p alla presa HDMI OUT 1 e una TV a 720p alla presa HDMI OUT 2, l'unità trasmette segnali video a 720p.
- Se la presa HDMI OUT 2 è assegnata a Zone2 ("Assegn. HDMI OUT2" (p.125)), è possibile attivare o disattivare ciascuna zona premendo ripetutamente HDMI OUT.

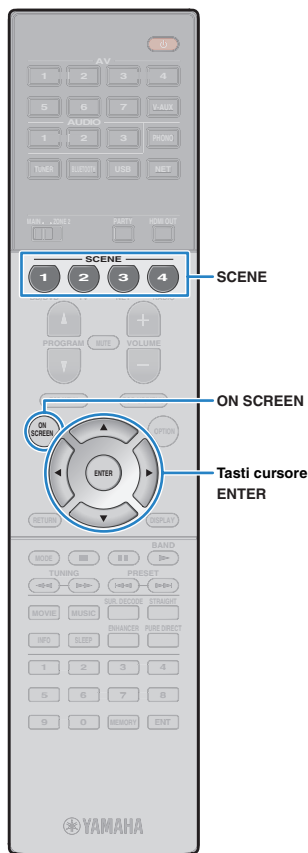

Selezione della sorgente di ingresso e delle impostazioni preferite con un solo tocco (SCENE)

La funzione SCENE consente di selezionare la sorgente di ingresso assegnata, il programma sonoro, l'uscita HDMI e varie impostazioni con un solo tocco.

È possibile utilizzare fino a 12 scene per registrare le impostazioni preferite e attivarle alternativamente in base alla sorgente di riproduzione.

1 Premere SCENE.

Vengono selezionate la sorgente di ingresso e impostazioni registrate per la scena corrispondente. L'unità si accende automaticamente se si trova in modalità standby.

Per impostazione predefinita, per ciascuna scena sono registrate le seguenti impostazioni.

SCENE (Tasto SCENE)		1 BD/DVD	2 TV	3 NET	4 RADIO
Ingresso	Ingresso (p.56)	AV 1	AUDIO 1	NET RADIO	TUNER
	Selezione audio (pag. 100)	Auto	Auto	—	—
Uscita HDMI	Uscita HDMI (pag. 56)	OUT 1+2	OUT 1+2	OUT 1+2	OUT 1+2
	Programma DSP (pag. 59)	Sci-Fi	STRAIGHT	7ch Stereo	7ch Stereo
Modalità	Mod. Pure Direct (pag. 118)	Auto	Auto	Auto	Auto
	Enhancer (pag. 64)	Off	On	On	On
	Enhancer Mod. Hi-Res (pag. 100)	On	On	On	On



- Per selezionare SCENE 1–4 premere SCENE sul telecomando. Inoltre, è possibile creare 8 scene (SCENE 5–12) e selezionarle dal menu “Scena” (pag. 103).



Selezione della scena sullo schermo

- 1 Premere ON SCREEN.
- 2 Utilizzare i tasti cursore per selezionare “Scena” e premere ENTER.
- 3 Utilizzare i tasti cursore per selezionare la scena desiderata, quindi premere ENTER.

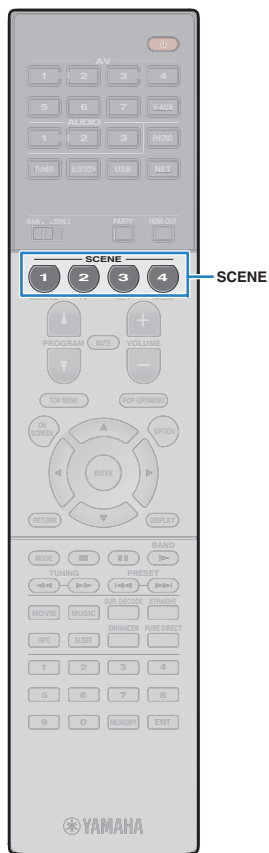

Configurazione dell'assegnazione delle scene

- 1 Impostare l'unità nella condizione (sorgente di ingresso e programma sonoro) che si desidera assegnare a una scena.
- 2 Tenere premuto il tasto SCENE desiderato finché non compare "SET Complete" sul display anteriore.



- La funzione di riproduzione di collegamento SCENE consente di avviare la riproduzione su un dispositivo esterno collegato all'unità tramite HDMI. Per abilitare la riproduzione di collegamento SCENE, specificare il tipo di dispositivo in "Cont. disp." (pag. 104) nel menu "Scena".
- (Solo per i modelli per Cina, Corea, GB ed Europa)
Per controllare il dispositivo di riproduzione dopo aver selezionato la scena con il telecomando dell'unità, modificare il dispositivo esterno assegnato ai tasti SCENE. Per maggiori informazioni, vedere "Supplemento al telecomando" nel CD-ROM fornito.

Selezione delle voci da includere come assegnazioni della scena.

Oltre alle assegnazioni predefinite per la scena (ingresso, uscita HDMI e modalità), è possibile includere anche le seguenti voci in "Dettaglio" (pag. 104) nel menu "Scena".

Suono	Controllo tono, Volume YPAO, Adaptive DRC, Bassi extra
Surround	Mod. CINEMA DSP 3D, Lift dialogo, Livello dialogo, Regola SWFR
Video	Mod. video
Volume	Volume principale
Sinc. labiale	Sinc. labiale, Ritardo
Conf. altop.	Schema impostazione, Selezione PEQ

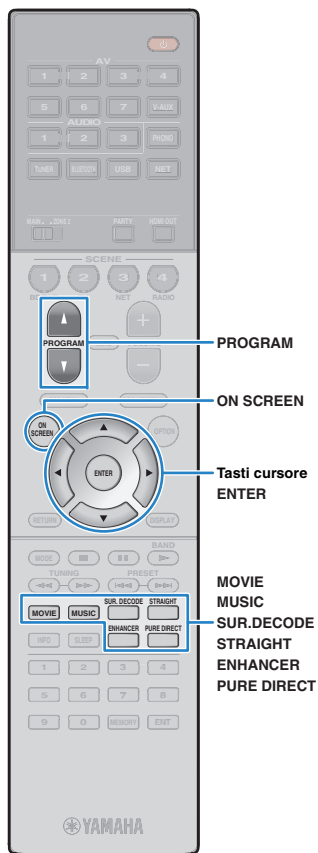

Selezione della modalità sonora

L'unità è dotata di vari programmi sonori e decoder surround che consentono di riprodurre varie sorgenti con la modalità sonora preferita (ad esempio l'effetto di campo sonoro o la riproduzione stereo).

☐ Selezione di un programma sonoro adatto per i film

- Premere ripetutamente MOVIE.

Questa modalità consente di ascoltare gli effetti di campo sonoro ottimizzati per le sorgenti video quali film, programmi TV e giochi (pag. 60).

☐ Selezione di un programma sonoro adatto per la riproduzione di musica o in stereo

- Premere ripetutamente MUSIC.

Questa modalità consente di ascoltare gli effetti di campo sonoro ottimizzati per l'ascolto di sorgenti musicali o la riproduzione stereo (pag. 61).

☐ Selezione di un decodificatore surround

- Premere ripetutamente SUR.DECODE.

Questa modalità consente di ascoltare l'audio multicanale non elaborato da sorgenti a 2 canali (pag. 63).

☐ Attivazione/disattivazione della modalità di decodifica diretta

- Premere STRAIGHT.

Questa modalità consente di ascoltare l'audio non elaborato nei canali originali (pag. 63).

☐ Attivazione/disattivazione della modalità Pure Direct

- Premere PURE DIRECT.

Questa modalità consente di riprodurre suono ad alta fedeltà riducendo i disturbi elettrici da altri circuiti (pag. 64).

☐ Attivazione di Compressed Music Enhancer

- Premere ENHANCER.

Questa modalità consente di ascoltare musica compressa con profondità e ampiezza aggiuntiva (pag. 64).

Selezione di un programma sonoro e un decodificatore surround sullo schermo

- ① Premere ON SCREEN.
- ② Utilizzare i tasti cursore per selezionare "Programma DSP" e premere ENTER.
- ③ Utilizzare i tasti cursore per selezionare un programma sonoro o un decodificatore surround, quindi premere ENTER.



- Per selezionare un altro programma sonoro e il decodificatore surround, è inoltre possibile premere PROGRAM.
- Le impostazioni per programmi sonori e decodificatori surround possono essere modificate nel menu "Programma DSP" (pag. 105).
- La modalità sonora può essere applicata indipendentemente a ogni sorgente di ingresso.
- È possibile controllare quali diffusori emettono l'audio al momento, osservando gli indicatori dei diffusori sul pannello anteriore dell'unità (pag. 11) o la schermata "Segnale audio" nel menu "Informazioni" (pag. 129).

Informazioni su Dolby Atmos®

- I contenuti Dolby Atmos sono decodificati in Dolby TrueHD, Dolby Digital Plus o in formato PCM multicanale nei seguenti casi.
 - Viene selezionato un qualsiasi programma CINEMA DSP.
 - Non sono utilizzati né diffusori surround posteriori né diffusori di presenza.
 - Si usano le cuffie (riproduzione a 2 canali).
- Quando è in funzione il decoder Dolby Atmos, l'elaborazione virtual surround (per esempio CINEMA FRONT) (pag. 62), Volume YPAO (pag. 98) o Compressed Music Enhancer (pag. 64) non funziona.

Creazione di campi sonori stereo (CINEMA DSP 3D)



L'unità è dotata di una serie di programmi sonori che utilizzano la tecnologia DSP originale Yamaha (CINEMA DSP 3D). Consente di creare facilmente campi sonori identici a quelli dei cinema e delle sale da concerto e di riprodurre campi sonori stereo naturali.

Categoria di programma sonoro



"CINEMA DSP 3D" si accende

Programma sonoro



- Per utilizzare la funzione convenzionale CINEMA DSP, impostare "Mod. CINEMA DSP 3D" (p.118) nel menu "Configurazione" su "Off".
- Si consiglia di utilizzare diffusori di presenza anteriori per sperimentare una resa completa dei campi sonori stereo. Tuttavia, anche se non si collegano diffusori di presenza anteriori, l'unità crea un effetto Virtual Presence Speaker (VPS) utilizzando i diffusori anteriori, centrali e surround per generare campi sonori stereo.
- Se si collega in ingresso una sorgente multicanale (6.1 canali o più) quando non sono collegati dei diffusori surround posteriori, l'unità crea l'effetto Virtual Surround Back Speaker (VSBS) utilizzando i diffusori surround per dare un senso di profondità al campo sonoro posteriore.
- Quando VPS o VSBS è in funzione, "VIRTUAL" si accende sul display anteriore.

Programmi sonori adatti per i film (MOVIE)

I programmi sonori riportati di seguito sono ottimizzati per la visualizzazione di sorgenti video quali film, programmi TV e giochi.

MOVIE THEATER

Standard	Questo programma crea un campo sonoro che enfatizza la sensazione surround senza disturbare la collocazione spaziale originale dell'audio multicanale, ad esempio Dolby Digital e DTS. È stato progettato sul concetto di cinema ideale, in cui il pubblico è circondato da bellissimi riverberi da destra, sinistra e dal retro.
Spectacle	Questo programma riproduce le dimensioni e la spettacolarità delle produzioni cinematografiche più prestigiose. Offre uno spazio sonoro di grandi dimensioni che compete con gli schermi da Cinemascope ed è dotato di un'eccellente gamma dinamica, che consente di garantire tutti i tipi di suoni, dai più delicati ai più ampi e potenti.
Sci-Fi	Questo programma riproduce nei dettagli le complesse trame sonore dei moderni film di fantascienza e dei film in cui viene fatto uso di effetti speciali. È possibile apprezzare una vasta gamma di spazi virtuali cinematografici riprodotti con una separazione netta fra dialoghi, effetti sonori e musica di sottofondo.
Adventure	Questo programma è ideale per riprodurre con precisione il sonoro dei film di azione e di avventura. Il campo sonoro limita il riverbero, ma enfatizza la riproduzione della sensazione di espansività su entrambi i lati, ovvero di uno spazio che si espande vigorosamente a sinistra e a destra. La profondità limitata crea uno spazio chiaro e potente, garantendo al contempo l'articolazione dei suoni e la separazione fra i canali.
Drama	Questo programma dispone di un riverbero costante adatto ad una vasta gamma di generi di film, dai drammi ai musical e le commedie. Il riverbero è modesto, ma sufficientemente stereofonico. Gli effetti sonori e la musica di sottofondo vengono riprodotti con un eco moderato che non ha effetti negativi sull'articolazione dei dialoghi. L'ascolto per lunghi periodi di tempo non procura alcuna stanchezza.
Mono Movie	Questo programma riproduce le sorgenti video mono, come i film classici, con tutta l'atmosfera di un buon cinema dei bei tempi. Il programma crea uno spazio confortevole con una certa profondità mediante l'aggiunta dell'ampiezza e del riverbero appropriato all'audio originale.

ENTERTAINMENT

Sports	Questo programma consente agli ascoltatori di usufruire della vivacità dei programmi sportivi e di varietà. Nelle trasmissioni sportive, le voci dei commentatori si sentono con chiarezza al centro, mentre l'atmosfera dello stadio viene restituita realisticamente mediante l'emissione periferica dell'audio dei tifosi in uno spazio adeguato.
Action Game	Questo programma è stato ottimizzato per i giochi di azione, ad esempio le corse automobilistiche e gli scontri. Grazie alla realtà e all'enfasi dei vari effetti al giocatore sembrerà di trovarsi al centro dell'azione, consentendo una maggiore concentrazione. Utilizzare questo programma insieme alla modalità Compressed Music Enhancer per ottenere un campo sonoro più potente e dinamico.
Roleplaying Game	Questo programma è stato ottimizzato per giochi di ruolo e di avventura. Questo programma aggiunge profondità al campo sonoro per una riproduzione naturale e realistica della musica di sottofondo, per effetti speciali e dialogo da un'ampia varietà di scene. Utilizzare questo programma insieme alla modalità Compressed Music Enhancer per ottenere un campo sonoro più chiaro e spaziale.
Music Video	Questo programma consente di riprodurre i filmati dei concerti pop, rock e jazz come se si fosse presenti all'evento. L'ascoltatore può immergersi nella calda atmosfera del concerto grazie alla vivacità degli interpreti e degli assoli sulla scena, a un campo sonoro di presenza che accentua il ritmo degli strumenti ritmici e a un campo sonoro surround che riproduce la spazialità di una grande sala concerti.
Recital/Opera	Questo programma controlla la quantità di riverberazioni a un livello ottimale ed enfatizza la profondità e la chiarezza della voce umana per offrire le riverberazioni di una fossa orchestrale di fronte all'ascoltatore e contemporaneamente fornire la posizione acustica e la sensazione di essere presenti sul palcoscenico. Il campo sonoro surround è relativamente modesto ma i dati per gli effetti da sala concerto vengono usati per rappresentare la bellezza innata della musica. L'ascoltatore non si sentirà affaticato anche dopo molte ore di intrattenimento operistico.

Programmi sonori adatti per la riproduzione di musica o in stereo (MUSIC)

I programmi sonori riportati di seguito sono stati ottimizzati per ascoltare le sorgenti musicali.

È possibile anche selezionare la riproduzione stereo.

CLASSICAL

Hall in Munich	Questo programma simula una sala da concerto di Monaco con circa 2.500 posti dotata di eleganti pannelli in legno per gli arredi interni. Diffonde un riverbero delicato e ricco, che crea un'atmosfera rilassante. La posizione virtuale dell'ascoltatore è vicino al centro, sulla sinistra della sala.
Hall in Vienna	Questo programma simula una sala da concerto di medie dimensioni a forma di scatola da scarpe, conformemente alla tradizione viennese, con 1.700 posti. I pilastri e le decorazioni producono un riverbero estremamente complesso che circonda il pubblico creando un suono pieno e ricco.
Hall in Amsterdam	La grande sala a forma di scatola di scarpe ospita circa 2.200 posti intorno al palcoscenico circolare. I riflessi sono ricchi e piacevoli e il suono viaggia liberamente.
Church in Freiburg	Situata nel sud della Germania, questa grande chiesa in pietra ha un campanile a punta di 120 metri d'altezza. La forma lunga e stretta e l'alto soffitto consentono un tempo di riverberazione allungato e un tempo di riflesso iniziale limitato. Pertanto, è la ricca riverberazione a riprodurre l'atmosfera della chiesa piuttosto che il suono stesso.
Church in Royaumont	Questo programma prevede il campo sonoro creato dal refettorio (sala da pranzo) di uno stupendo monastero gotico situato a Royaumont, alla periferia di Parigi.
Chamber	Questo programma crea uno spazio relativamente ampio con un soffitto alto, come quello di una sala da ricevimento di un palazzo. Offre un piacevole riverbero adatto a musica cortese o da camera.

□ LIVE/CLUB

Village Vanguard	Il jazz club si trova sulla 7a strada a New York e ha un soffitto basso che potenzia i riflessi che convergono verso il palcoscenico situato al centro.
Warehouse Loft	Il magazzino richiama alcuni loft di Soho. Il suono rimbalza sulle pareti indubbiamente con molta energia.
Cellar Club	Questo programma simula una sala da concerto più intima, con soffitto basso e un'atmosfera domestica. Un campo sonoro realistico e vivo offre un suono potente, che dà all'ascoltatore la sensazione di essere seduto in prima fila davanti a un piccolo palco.
The Roxy Theatre	Questo programma ricrea l'audio di un locale di musica rock di Los Angeles con 460 posti. La posizione virtuale dell'ascoltatore è vicino al centro, sulla sinistra della sala.
The Bottom Line	Questo programma ricrea l'atmosfera di un posto in prima fila al The Bottom Line, che è stato un famoso jazz club di New York. Ci sono circa 300 posti a sinistra e destra in un campo sonoro che offre un suono vivido e realistico.

□ STEREO

2ch Stereo	Utilizzare questo programma per convogliare sorgenti multicanale su 2 canali. I segnali multicanale di ingresso vengono convogliati su 2 canali e riprodotti dai diffusori anteriori (questo programma non utilizza CINEMA DSP).
7ch Stereo	Usare questo programma per irradiare il suono da tutti i diffusori. Quando si riproducono sorgenti multicanale, l'unità convoglia la sorgente su 2 canali e irradia il suono risultante da tutti i diffusori. Questo programma permette di ottenere un campo sonoro più ampio, ideale per la musica di sottofondo alle feste.



- CINEMA DSP 3D (pag. 60) eVirtual CINEMA DSP (pag. 62) non funzionano quando "2ch Stereo" o "7ch Stereo" sono selezionati.

■ Utilizzo degli effetti di campo sonoro senza i diffusori surround (Virtual CINEMA DSP)

Se si seleziona uno dei programmi sonori (ad eccezione di 2ch Stereo e 7ch Stereo) quando non sono collegati diffusori surround, l'unità usa la tecnologia surround virtuale originale di Yamaha per riprodurre l'audio surround per un massimo di 7 canali creando un campo sonoro ben orientato usando solo i diffusori anteriori. Si consiglia di utilizzare diffusori di presenza per ottenere una resa efficace dei campi sonori stereo.



- Quando Virtual CINEMA DSP è in funzione, "VIRTUAL" si accende sul display anteriore.

■ Riproduzione surround con 5 diffusori anteriori (Virtual CINEMA FRONT)

Se si dispone di diffusori surround ma non c'è spazio sufficiente nel retro della stanza, è possibile collocarli nella parte anteriore (pag. 18) e godersi il suono surround multicanale utilizzando Virtual CINEMA FRONT.

Quando "Layout (Surround)" (pag. 115) nel menu "Configurazione" è impostato su "Fronte", l'unità crea i diffusori surround virtuali nella parte posteriore, potendo così ascoltare l'audio surround multicanale con i 5 diffusori collocati sulla parte anteriore.



- Quando Virtual CINEMA FRONT è in funzione, "VIRTUAL" si accende sul display anteriore.

■ Ascolto dell'audio surround con le cuffie (SILENT CINEMA)

SILENT™
CINEMA

È possibile ascoltare con le cuffie stereo l'effetto surround o di campo sonoro, quale un sistema di diffusori multicanale, collegando le cuffie alla presa PHONES e selezionando un programma sonoro o un decodificatore surround.



Ascolto della riproduzione non elaborata

È possibile riprodurre le sorgenti d'ingresso senza che vengano applicati effetti di campo sonoro.

Riproduzione nei canali originali (decodifica diretta)

Quando è attivata la modalità di decodifica diretta, l'unità genera l'audio stereo dai diffusori anteriori per sorgenti a 2 canali come i CD, oltre a generare suoni multicanale non processati da sorgenti multicanale.

1 Premere STRAIGHT.

Ogni volta che si preme il tasto, la modalità di decodifica diretta viene attivata o disattivata.



- Se "Layout (Surround)" (pag. 115) nel menu "Configurazione" è impostato su "Fronte", Virtual CINEMA FRONT (pag. 62) funziona durante la riproduzione della sorgente multicanale.

Riproduzione di sorgenti a 2 canali in multicanale (decodificatore surround)

Il decodificatore surround consente di ascoltare l'audio multicanale non elaborato da sorgenti a 2 canali.



- I diffusori che generano suoni, cambieranno a seconda del sistema di diffusori e del tipo di decodificatore scelto (pag. 106).
- Per ulteriori informazioni su ogni decodificatore, vedere "Glossario" (p.146).

1 Premere SUR.DECODE per selezionare un decodificatore surround.

Ogni volta che si preme il tasto, il decodificatore surround cambia.



 Surround	Utilizza il decodificatore Dolby Surround, adatto per tutte le sorgenti. Verrà creato un vero spazio sonoro (incluso sopra la testa) specialmente per la riproduzione di audio basato su oggetti (come ad esempio i contenuti Dolby Atmos).
 PLIIx Movie	Utilizza il decodificatore Dolby Pro Logic IIx (o il decodificatore Dolby Pro Logic II) adatto per i film. I suoni saranno generati dai diffusori surround/surround posteriori anche con sorgenti d'ingresso a 2 canali.
 PLII Movie	
 PLIIx Music	Utilizza il decodificatore Dolby Pro Logic IIx (o il decodificatore Dolby Pro Logic II) adatto per la musica. I suoni saranno generati dai diffusori surround/surround posteriori anche con sorgenti d'ingresso a 2 canali.
 PLII Music	
 PLIIx Game	Utilizza il decodificatore Dolby Pro Logic IIx (o il decodificatore Dolby Pro Logic II), adatto per i giochi. I suoni saranno generati dai diffusori surround/surround posteriori anche con sorgenti d'ingresso a 2 canali.
 PLII Game	
Neo:6 Cinema	Utilizza il decodificatore DTS Neo:6 (o il decodificatore DTS-ES Matrix) adatto per i film. I suoni saranno generati dai diffusori surround/surround posteriori.
Neo:6 Music	Utilizza il decodificatore DTS Neo:6 (o il decodificatore DTS-ES Matrix) adatto per la musica. I suoni saranno generati dai diffusori surround/surround posteriori.



- Non è possibile selezionare i decodificatori Dolby Pro Logic IIx se sono collegate le cuffie o se "Surround dietro" (pag. 114) nel menu "Configurazione" è impostato su "Nessuno".
- Quando è selezionato il decoder Dolby Surround, l'elaborazione virtual surround (per esempio CINEMA FRONT) (pag. 62), Volume YPAO (pag. 98) o Compressed Music Enhancer (pag. 64) non funziona.
- Se il decodificatore Dolby Surround è selezionato quando si utilizza un solo diffusore surround, non viene trasmesso alcun suono dal diffusore surround posteriore (tranne durante la riproduzione di contenuti Dolby Atmos).

Riproduzione del suono ad alta fedeltà (Pure Direct)

Quando è abilitata la modalità Pure Direct, l'unità riproduce la sorgente selezionata usando solo i circuiti strettamente necessari per ridurre i disturbi elettrici di altri circuiti (ad esempio il display anteriore). In questo modo è possibile ascoltare un audio Hi-Fi di alta qualità.

1 Premere PURE DIRECT.

Ogni volta che si preme il tasto, la modalità Pure Direct viene attivata o disattivata.



- Se è attivata la modalità Pure Direct, le funzioni descritte di seguito non sono disponibili.
 - Alcune impostazioni per i diffusori o i programmi sonori
 - Funzionamento del menu su schermo e di alcune voci del menu "Opzione"
 - Utilizzo della funzione multi-zona
 - Visualizzazione delle informazioni sul display anteriore (se non utilizzato)

Ascolto di musica compressa con suono migliorato (Compressed Music Enhancer)

compressed music ENHANCER

Compressed Music Enhancer aggiunge profondità e ampiezza al suono, garantendo l'ascolto di un suono dinamico simile all'originale prima della compressione. Questa funzione può essere utilizzata insieme a qualsiasi altra modalità sonora.

Inoltre, Compressed Music Enhancer migliora la qualità dell'audio digitale non compresso (come PCM a 2 canali e FLAC) quando "Mod. Hi-Res" (pag. 100) nel menu "Opzione" è impostato su "On" (valore predefinito).

1 Premere ENHANCER.

Ogni volta che si preme il tasto, la modalità Compressed Music Enhancer viene attivata o disattivata.



"ENHANCER" si accende



- Compressed Music Enhancer non funziona sui segnali la cui frequenza di campionamento è superiore ai 48 kHz.



- È possibile anche utilizzare "Enhancer" (pag. 99) nel menu "Opzione" per attivare o disattivare la funzione Compressed Music Enhancer.

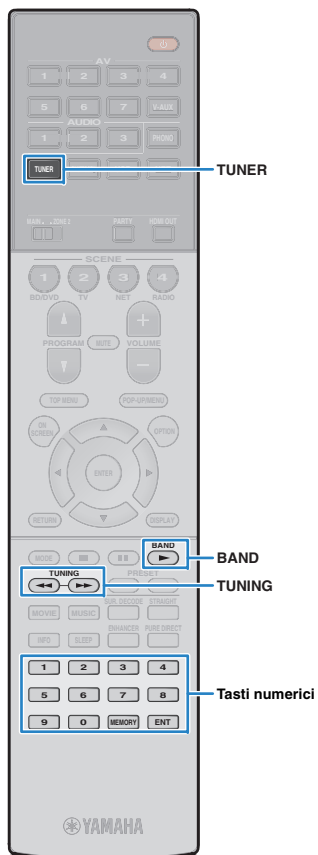

Ascolto delle trasmissioni FM/AM

È possibile sintonizzarsi a una stazione radio specificandone la frequenza o selezionandola tra quelle registrate.



- Le frequenze radio variano a seconda del paese o della regione in cui l'unità è in uso. Nelle spiegazioni di questa sezione viene utilizzata una schermata con frequenze utilizzate nei modelli per GB ed Europa.
- Se la ricezione della radio non è ottimale, regolare la direzione delle antenne FM/AM.

Impostazione dei passi per la frequenza

(Solo modelli per Asia e generici)

L'impostazione di fabbrica dei passi di frequenza è 50 kHz per FM e 9 kHz per AM. A seconda del Paese o della regione, impostare i passi di frequenza su 100 kHz per FM e su 10 kHz per AM.

- 1 Impostare l'unità in modalità standby.
- 2 Tenere premuto **STRAIGHT** sul pannello anteriore, quindi premere **MAIN ZONE** .

MAIN ZONE  STRAIGHT

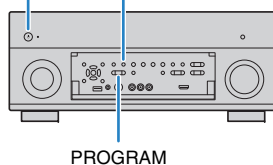

- 3 Premere ripetutamente **PROGRAM** per selezionare "TUNER FRQ STEP".



- 4 Premere **STRAIGHT** per selezionare "FM100/AM10".

- 5 Premere **MAIN ZONE**  per impostare l'unità in modalità standby e riaccenderla.

Selezione di una frequenza di ricezione

- 1 Premere **TUNER** per selezionare "TUNER" come sorgente d'ingresso.
- 2 Premere **BAND** per selezionare una banda (FM o AM).



- 3 Selezionare la frequenza con i seguenti tasti.

TUNING: Aumentare/diminuire la frequenza. Tenere premuto il tasto per circa un secondo per avviare la ricerca automatica della stazione.

Tasti numerici: Immettere direttamente una frequenza. Ad esempio, per selezionare 98,50MHz, premere "9", "8", "5" e "0" (o ENT).



"TUNED" si accende quando si riceve il segnale di una stazione radio.

"STEREO", inoltre, si accende quando si riceve un segnale stereo.



- Se una frequenza non rientra nel raggio di ricezione, compare "Wrong Station".



- È possibile attivare alternativamente "Stereo" (stereo) e "Mono" (mono) per la ricezione della radio FM in "Mod. FM" (pag. 100) nel menu "Opzione". Se la ricezione del segnale della stazione radio FM non è stabile, conviene attivare la modalità mono per migliorarla.

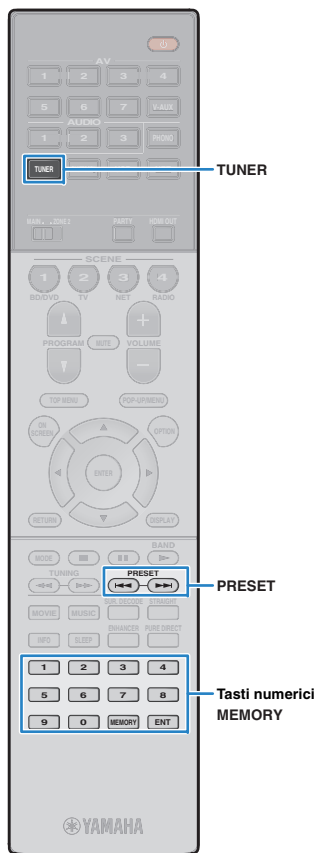

Registrazione delle stazioni radio preferite (preselezionate)

È possibile registrare fino a 40 stazioni radio preselezionate. Una volta registrate le stazioni, è possibile sintonizzarsi con facilità selezionandone i numeri di preselezione.



- È possibile registrare automaticamente le stazioni radio FM che emettono segnali forti utilizzando "Preselezione auto" (pag. 68).

■ Registrazione di una stazione radio

Selezionare una stazione radio manualmente e registrarla in un numero di preselezione.

1 Vedere "Selezione di una frequenza di ricezione" (pag. 65) per sintonizzare la stazione radio desiderata.

2 Tenere premuto MEMORY per più di 2 secondi.

Quando si registra una stazione per la prima volta, la stazione radio selezionata viene registrata con il numero di preselezione "01". In seguito ogni stazione radio selezionata verrà registrata con un numero di preselezione vuoto (inutilizzato), successivo a quello registrato più di recente.

Numero di preselezione



- Per selezionare un numero di preselezione per la registrazione, premere una volta MEMORY dopo aver sintonizzato la stazione radio desiderata, utilizzare PRESET o i tasti numerici per selezionare un numero di preselezione, quindi premere nuovamente MEMORY.

"Empty" (non in uso) oppure la frequenza registrata al momento



■ Selezione di una stazione preselezionata

Sintonizzare una stazione radio registrata selezionandone il numero di preselezione.

1 Premere TUNER per selezionare "TUNER" come sorgente d'ingresso.

2 Premere ripetutamente PRESET per selezionare la stazione radio desiderata.

È possibile anche immettere direttamente un numero di preselezione (da 01 a 40) utilizzando i tasti numerici dopo aver premuto PRESET una volta.



- Se non è stata registrata alcuna stazione radio, compare "No Presets".
- Se si digita un numero non valido, compare "Wrong Num".
- Se si immette un numero di preselezione non in uso, compare "Empty".



- Per cancellare le stazioni preselezionate, utilizzare "Canc. preselezione" o "Canc. tutte preselezione" (pag. 68).

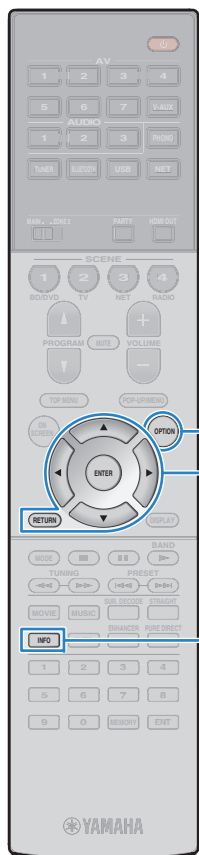

Sintonizzazione Radio Data System

(Solo modelli per GB ed Europa)

Radio Data System è un sistema di trasmissione dati usato dalle stazioni in FM di molti paesi. L'unità è in grado di ricevere vari tipi di dati Radio Data System, ad esempio "Program Service", "Type,,", "Radio Text" e "Clock Time", quando è sintonizzata su un'emittente Radio Data System.

■ Visualizzazione delle informazioni Radio Data System

1 Sintonizzare la stazione Radio Data System desiderata.



- Si consiglia di utilizzare "Preselezione auto" per sintonizzare le stazioni Radio Data System (pag. 68).

2 Premere INFO.

Ogni volta che si preme il tasto, la voce visualizzata cambia.



Nome voce

Le informazioni corrispondenti alla voce visualizzata compaiono dopo circa 3 secondi.

Frequenza (sempre visualizzata)



Informazioni

Program Service	Nome del Program Service
Program Type	Tipo di programma corrente
Radio Text	Informazioni sul programma corrente
Clock Time	Ora corrente
DSP Program	Nome della modalità sonora
Audio Decoder	Nome del decoder



- "Program Service", "Program Type", "Radio Text" e "Clock Time" non vengono visualizzati se la stazione radio non fornisce il servizio Radio Data System.

■ Ricezione automatica delle informazioni sul traffico

Quando "TUNER" è selezionato come sorgente di ingresso, l'unità riceve automaticamente le informazioni sul traffico. Per attivare questa funzione, attenersi alla procedura descritta di seguito per impostare la stazione che trasmette informazioni sul traffico.

1 Dopo aver selezionato "TUNER" come sorgente di ingresso, premere OPTION.

2 Utilizzare i tasti cursore per selezionare "Progr. traffico" (TrafficProgram) e premere ENTER.

La ricerca della stazione che trasmette informazioni sul traffico inizia entro 5 secondi. Premere di nuovo ENTER per avviare la ricerca immediatamente.



- Per cercare verso l'alto o il basso rispetto alla frequenza corrente, premere i tasti cursore (Δ/∇) mentre è visualizzato "READY".
- Per annullare la ricerca, premere RETURN.
- Il testo tra parentesi si riferisce agli indicatori sul display anteriore.

Al termine della ricerca, compare la seguente schermata per circa 3 secondi.



Stazione che trasmette informazioni sul traffico (frequenza)



- Se non vengono trovate stazioni che trasmettono informazioni sul traffico, compare "TP Not Found" per circa 3 secondi.



TUNER

Tasti operativi per i menu
Tasti cursore
ENTER
RETURN

Utilizzo della radio sulla TV

È possibile visualizzare le informazioni sulla radio o selezionare una stazione radio sulla TV.

1 Premere TUNER per selezionare “TUNER” come sorgente d’ingresso.

Sulla TV compare la schermata di riproduzione.

Schermata di riproduzione

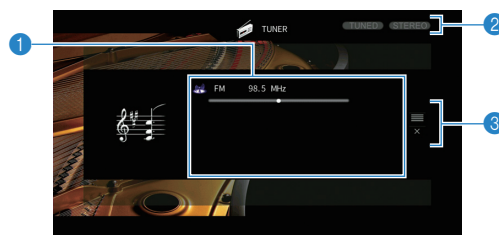

1 Informazioni sulla stazione radio

Visualizza le informazioni della stazione radio selezionata, ad esempio la banda selezionata (FM/AM) e la frequenza.

(Solo modelli per GB ed Europa)

Se si sintonizza una stazione Radio Data System (pag. 67), vengono visualizzate anche le informazioni Radio Data System (“Program Service”, “Program Type”, “Radio Text” e “Clock Time”).

2 Indicatori TUNED/STEREO

“TUNED” si accende quando si riceve il segnale di una stazione radio.

“STEREO” si accende quando si riceve un segnale stereo.

3 Menu operativo

Premere il tasto cursore (▷) e usare i tasti cursore (△/▽) per selezionare una voce. Premere ENTER per confermare la selezione.

Menu	Funzione
Sfoggia	Passa alla schermata di ricerca (elenco di stazioni preselezionate).
Schermata no	Chiude la schermata e mostra lo sfondo. Premere uno dei tasti del menu operativo per visualizzarlo di nuovo.

Schermata di ricerca

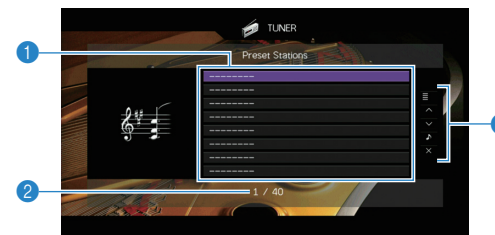

1 Elenco stazioni preselezionate

Visualizza l’elenco di stazioni preselezionate. Utilizzare i tasti cursore (△/▽) per selezionare una stazione preimpostata, quindi premere ENTER per sintonizzarla.

2 Numero di preselezione

3 Menu operativo

Premere il tasto cursore (▷) e usare i tasti cursore (△/▽) per selezionare una voce. Premere ENTER per confermare la selezione.

Per chiudere il sottomenu, premere RETURN.

Menu	Sottomenu	Funzione
	Memoria	Registra la stazione corrente nel numero di preselezione indicato nell’elenco.
	Preselezione auto	Registra automaticamente le stazioni FM (fino a 40) che emettono segnali forti.
Utility	Canc. preselezione	Cancella la stazione preselezionata indicata nell’elenco.
	Canc. tutte preselezione	Cancella tutte le stazioni preselezionate.
1 Pagina su		Passa alla pagina successiva o precedente dell’elenco.
1 Pagina giù		
Riprod. in corso		Passa alla schermata di riproduzione.
Schermata no		Chiude la schermata e mostra lo sfondo. Premere uno dei tasti del menu operativo per visualizzarlo di nuovo.



- (Solo modelli per GB ed Europa)
Solo le stazioni Radio Data System sono memorizzate automaticamente con “Preselezione auto”.

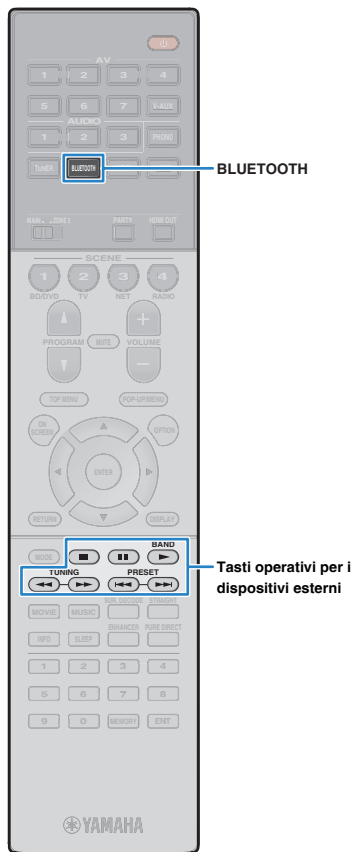

Riproduzione di musica via *Bluetooth*

Sull'unità è possibile riprodurre i brani musicali presenti su un dispositivo *Bluetooth* (come uno smartphone).

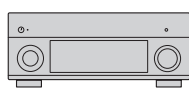

Unità



Dispositivo *Bluetooth*
(come uno smartphone)



- Per utilizzare la funzione *Bluetooth*, impostare “Bluetooth” (p.123) nel menu “Configurazione” su “On”.



- Per dettagli sui dispositivi *Bluetooth* supportati, vedere “Dispositivi e formati di file supportati” (p.150).

Riproduzione di musica da dispositivi *Bluetooth* sull'unità

Procedere come segue per stabilire una connessione *Bluetooth* tra un dispositivo *Bluetooth* (come uno smartphone) e l'unità, e riprodurre sull'unità la musica memorizzata sul dispositivo *Bluetooth*.



- L'unità non supporta la riproduzione video via *Bluetooth*.

1 Premere **BLUETOOTH** per selezionare “Bluetooth” come sorgente d'ingresso.

2 Sul dispositivo *Bluetooth*, selezionare l'unità (nome dell'unità nella rete) dall'elenco dei dispositivi disponibili.

Viene stabilita una connessione tra l'unità e il dispositivo *Bluetooth*.

Se necessario, immettere la password “0000”.

3 Selezionare un brano sul dispositivo *Bluetooth* e avviare la riproduzione.

La schermata di riproduzione (nome dell'artista, nome dell'album e titolo del brano) appare sulla TV.



- Nel caso non siano stati rilevati dispositivi *Bluetooth*, appare il messaggio “Not found”.



- Se l'unità rileva il dispositivo *Bluetooth* precedentemente collegato, questa si collegherà automaticamente al dispositivo dopo il punto 1. Per stabilire un'altra connessione *Bluetooth*, terminare prima quella corrente.
- Per terminare la connessione *Bluetooth*, eseguire una delle seguenti operazioni.
 - Eseguire l'operazione di disconnessione sul dispositivo *Bluetooth*.
 - Selezionare una sorgente d'ingresso diversa da “Bluetooth” sull'unità.
 - Selezionare “Scollega” in “Ricezione audio” (p.112) nel menu “Configurazione”.
- È possibile utilizzare i tasti per l'uso dei dispositivi esterni (▶, ■, ■■, ◀, ▶▶) sul telecomando per controllare la riproduzione.

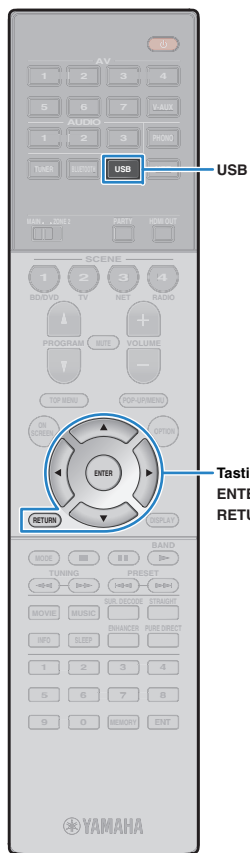

Riproduzione di brani musicali con l'iPod

Utilizzando il cavo USB fornito con l'iPod, è possibile riprodurre la musica dell'iPod sull'unità.



- Per dettagli sui modelli di iPod supportati, vedere "Dispositivi e formati di file supportati" (p.150).



- L'unità non supporta una connessione USB per iPad. Per riprodurre la musica dell'iPad sull'unità, utilizzare AirPlay (pag. 83).

Collegamento di un iPod

Collegare l'iPod all'unità con il cavo USB fornito con l'iPod.

- 1 Collegare il cavo USB all'iPod.
- 2 Collegare il cavo USB alla presa USB.

Unità (fronte)

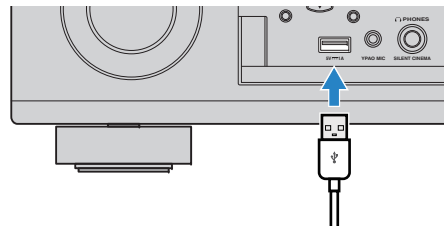

- L'iPod si ricarica quando è collegato all'unità. Se si imposta l'unità in modalità standby quando è in ricarica, l'iPod continua a ricaricarsi (fino a 4 ore). Se "Standby rete" (pag. 122) nel menu "Configurazione" è impostato su "On", continua a ricaricarsi finché carico.



- Scollegare l'iPod dalla presa USB quando non è in uso.

Riproduzione dei contenuti dell'iPod

Attenersi alla procedura descritta di seguito per utilizzare e riprodurre i contenuti dell'iPod.

È possibile controllare l'iPod mediante il menu visualizzato sullo schermo della TV.

- 1 Premere USB per selezionare "USB" come sorgente d'ingresso.

Sulla TV compare la schermata di ricerca.

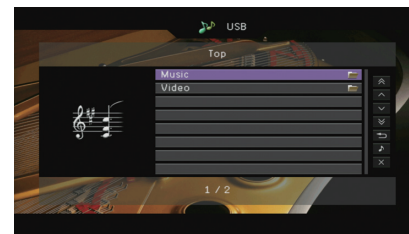

- Se sull'iPod è in corso la riproduzione, compare la schermata di riproduzione.

- 2 Utilizzare i tasti cursore per selezionare una voce e premere ENTER.

Se è selezionato un brano musicale, ha inizio la riproduzione e compare la schermata di riproduzione.

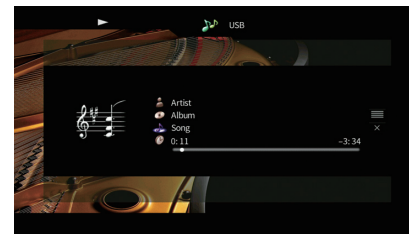

- Per tornare alla schermata precedente, premere RETURN.
- Per utilizzare l'iPod manualmente per selezionare i contenuti o controllare la riproduzione, passare alla modalità di riproduzione semplice (pag. 72).

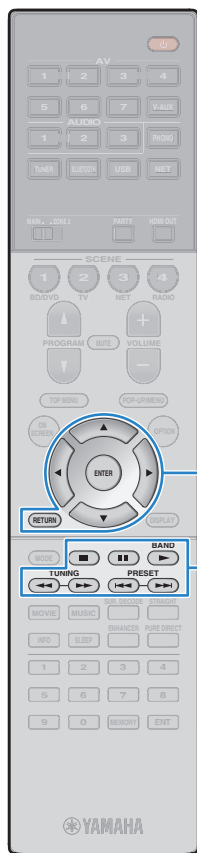

Tasti operativi per i menu
Tasti cursore
ENTER

Tasti operativi per i dispositivi esterni

Schermata di ricerca

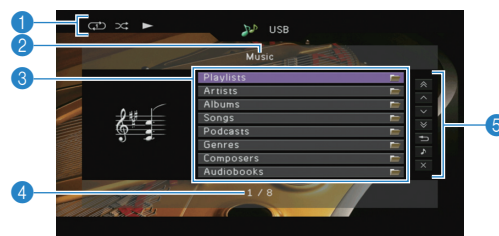

- Indicatori di stato**
Visualizzano le impostazioni correnti per la riproduzione ripetuta o casuale (pag. 72) e lo stato della riproduzione (ad esempio in esecuzione, in pausa).
- Nome elenco**
- Elenco contenuti**
Visualizza l'elenco di contenuti dell'iPod. Utilizzare i tasti cursore (Δ/∇) per selezionare una voce e premere ENTER per confermare la selezione.
- Numero di voci/voci totali**
- Menu operativo**
Premere il tasto cursore (\triangleright) e usare i tasti cursore (Δ/∇) per selezionare una voce. Premere ENTER per confermare la selezione.

Menu	Funzione
1 Pagina su	Passa alla pagina successiva o precedente dell'elenco.
1 Pagina giù	
10 Pagine su	Avanza o indietreggia di 10 pagine.
10 Pagine giù	
Indietro	Torna all'elenco di livello superiore.
Riprod. in corso	Passa alla schermata di riproduzione.
Schermata no	Chiude la schermata e mostra lo sfondo. Premere uno dei tasti del menu operativo per visualizzarlo di nuovo.

Schermata di riproduzione

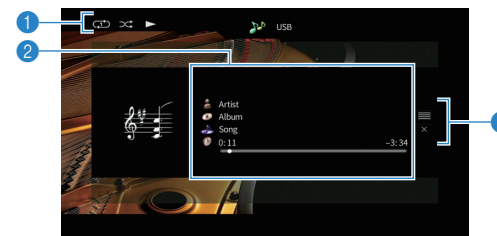

- Indicatori di stato**
Visualizzano le impostazioni correnti per la riproduzione ripetuta o casuale (pag. 72) e lo stato della riproduzione (ad esempio in esecuzione, in pausa).
- Informazioni sulla riproduzione**
Visualizza nome dell'artista, nome dell'album, titolo del brano musicale e tempo trascorso e rimanente.
Usare i tasti cursore (Δ/∇) per selezionare informazioni scorrevoli.
- Menu operativo**
Premere il tasto cursore (\triangleright) e usare i tasti cursore (Δ/∇) per selezionare una voce. Premere ENTER per confermare la selezione.

Menu	Funzione
Sfoglia	Passa alla schermata di ricerca.
Schermata no	Chiude la schermata e mostra lo sfondo. Premere uno dei tasti del menu operativo per visualizzarlo di nuovo.



- È possibile utilizzare i tasti per l'uso dei dispositivi esterni sul telecomando per controllare la riproduzione.

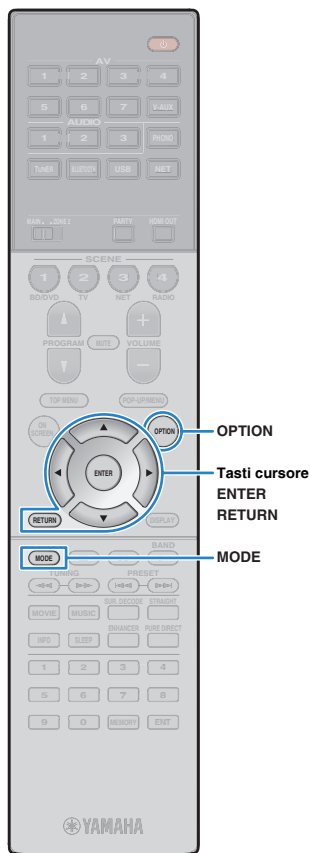

■ Uso dell'iPod stesso (riproduzione semplice)

1 Premere MODE per passare alla modalità di riproduzione semplice.

La schermata del menu della TV si spegne e vengono attivate le operazioni con l'iPod.

Per visualizzare la schermata del menu della TV, premere di nuovo MODE.

2 Utilizzare l'iPod stesso per avviare la riproduzione.

■ Impostazioni casuale/ripeti

È possibile configurare le impostazioni della riproduzione ripetuta/casuale dell'iPod.



- Durante la riproduzione semplice, configurare le impostazioni della riproduzione ripetuta/casuale direttamente sull'iPod o premere MODE per visualizzare la schermata del menu della TV, quindi attenersi alla procedura descritta di seguito.

1 Dopo aver selezionato "USB" come sorgente di ingresso, premere OPTION.

2 Utilizzare i tasti cursore per selezionare "Casuale" (Shuffle) o "Ripeti" (Repeat) e premere ENTER.



- Per tornare alla schermata precedente durante le operazioni nel menu, premere RETURN.
- Il testo tra parentesi si riferisce agli indicatori sul display anteriore.

3 Utilizzare i tasti cursore (</>) per selezionare un'impostazione.

Voce	Impostazione	Funzione
	No (Off)	Disattiva la funzione shuffle.
Casuale (Shuffle)	Brani (Songs)	Riproduce i brani in ordine casuale. Sullo schermo della TV compare "∞".
	Album (Albums)	Riproduce gli album in ordine casuale. Sullo schermo della TV compare "∞".
	No (Off)	Disattiva la funzione di ripetizione.
Ripeti (Repeat)	Uno (One)	Riproduce il brano corrente ripetutamente. Sullo schermo della TV compare "↺".
	Tutto (All)	Riproduce tutti i brani ripetutamente. Sullo schermo della TV compare "↻".

4 Per uscire dal menu, premere OPTION.

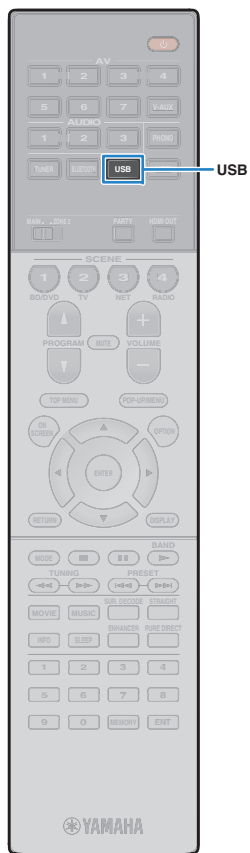

Riproduzione dei brani musicali su un dispositivo di memorizzazione USB

Sull'unità è possibile riprodurre i brani musicali presenti su un dispositivo di memorizzazione USB.

L'unità supporta i dispositivi di memorizzazione di massa USB (formato FAT16 o FAT32).



- Per dettagli sui formati di file riproducibili, vedere “Dispositivi e formati di file supportati” (p.150).

Collegamento di un dispositivo di memorizzazione USB

1 Collegare il dispositivo di memorizzazione USB alla presa USB.

Unità (fronte)

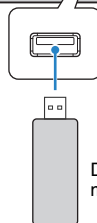
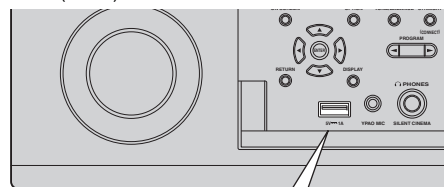

Dispositivo di memorizzazione USB



- Se il dispositivo di memorizzazione USB contiene molti file, i tempi di caricamento potrebbero essere lunghi. In questo caso, sul display anteriore compare il messaggio “Loading...”.



- Interrompere la riproduzione dal dispositivo di memorizzazione USB prima di scollegarlo dalla presa USB.
- Collegare il dispositivo di memorizzazione USB direttamente alla presa USB dell'unità. Non utilizzare prolunghie.

Riproduzione dei contenuti di un dispositivo di memorizzazione USB

Attenersi alla procedura descritta di seguito per utilizzare e riprodurre i contenuti del dispositivo di memorizzazione USB.

È possibile controllare il dispositivo di memorizzazione USB mediante il menu visualizzato sullo schermo della TV.

1 Premere USB per selezionare “USB” come sorgente d'ingresso.

Sulla TV compare la schermata di ricerca.



- Se sul dispositivo di memorizzazione USB è in corso la riproduzione, compare la schermata di riproduzione.

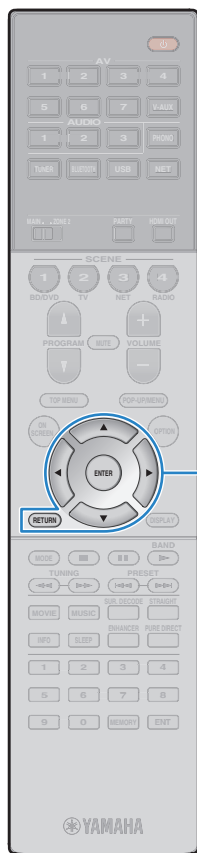

Tasti operativi per i menu

Tasti cursore
ENTER
RETURN

2 Utilizzare i tasti cursore per selezionare una voce e premere ENTER.

Se è selezionato un brano musicale, ha inizio la riproduzione e compare la schermata di riproduzione.

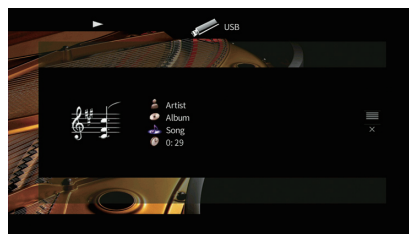

- Per tornare alla schermata precedente, premere RETURN.
- I file non supportati dall'unità non possono essere selezionati.
- Se durante la riproduzione, l'unità rileva una serie di file non supportati (ad esempio immagini e file nascosti), la riproduzione si interrompe automaticamente.
- È possibile registrare come scorciatoie le voci preferite e accedervi direttamente selezionando i relativi numeri (pag. 92).

■ Schermata di ricerca



1 Indicatori di stato

Visualizzano le impostazioni correnti per la riproduzione ripetuta o casuale (pag. 75) e lo stato della riproduzione (ad esempio in esecuzione, in pausa).

2 Nome elenco

3 Elenco contenuti

Visualizza l'elenco di contenuti del dispositivo di memorizzazione USB. Utilizzare i tasti cursore (Δ/∇) per selezionare una voce e premere ENTER per confermare la selezione.

4 Numero di voci/voci totali

5 Menu operativo

Premere il tasto cursore (\triangleright) e usare i tasti cursore (Δ/∇) per selezionare una voce. Premere ENTER per confermare la selezione.

Menu	Funzione
1 Pagina su	Passa alla pagina successiva o precedente dell'elenco.
1 Pagina giù	
10 Pagine su	Avanza o indietreggia di 10 pagine.
10 Pagine giù	
Indietro	Torna all'elenco di livello superiore.
Riprod. in corso	Passa alla schermata di riproduzione.
Schermata no	Chiude la schermata e mostra lo sfondo. Premere uno dei tasti del menu operativo per visualizzarlo di nuovo.

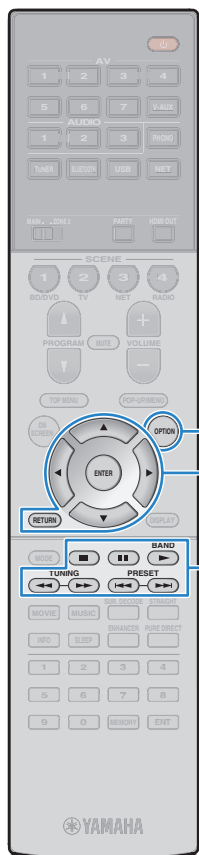

OPTION
Tasti operativi per i menu
Tasti cursore
ENTER
RETURN

Tasti operativi per i dispositivi esterni

Schermata di riproduzione

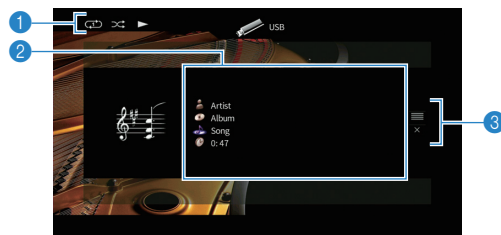

1 Indicatori di stato

Visualizzano le impostazioni correnti per la riproduzione ripetuta o casuale (pag. 75) e lo stato della riproduzione (ad esempio in esecuzione, in pausa).

2 Informazioni sulla riproduzione

Visualizzano il nome dell'artista, il nome dell'album, il titolo del brano musicale e il tempo trascorso.

Usare i tasti cursore (Δ/∇) per selezionare informazioni scorrevoli.

3 Menu operativo

Premere il tasto cursore (\triangleright) e usare i tasti cursore (Δ/∇) per selezionare una voce. Premere ENTER per confermare la selezione.

Menu	Funzione
Sfoggia	Passa alla schermata di ricerca.
Schermata no	Chiude la schermata e mostra lo sfondo. Premere uno dei tasti del menu operativo per visualizzarlo di nuovo.



- È possibile utilizzare i tasti per l'uso dei dispositivi esterni (\blacktriangleright , \blacksquare , \blacksquare , \blacktriangleleft , \blacktriangleright) sul telecomando per controllare la riproduzione.

Impostazioni casuale/ripeti

È possibile configurare le impostazioni della riproduzione ripetuta/casuale dei contenuti del dispositivo di memorizzazione USB.

1 Dopo aver selezionato "USB" come sorgente di ingresso, premere **OPTION**.

2 Utilizzare i tasti cursore per selezionare "Casuale" (Shuffle) o "Ripeti" (Repeat) e premere **ENTER**.



- Per tornare alla schermata precedente durante le operazioni nel menu, premere **RETURN**.
- Il testo tra parentesi si riferisce agli indicatori sul display anteriore.

3 Utilizzare i tasti cursore ($\triangleleft/\triangleright$) per selezionare un'impostazione.

Voce	Impostazione	Funzione
Casuale (Shuffle)	No (Off)	Disattiva la funzione shuffle.
	On (On)	Riproduce i brani dell'album (cartella) corrente in ordine casuale. Sullo schermo della TV compare "⌘".
Ripeti (Repeat)	No (Off)	Disattiva la funzione di ripetizione.
	Uno (One)	Riproduce il brano corrente ripetutamente. Sullo schermo della TV compare "⌚".
	Tutto (All)	Riproduce tutti i brani dell'album (cartella) ripetutamente. Sullo schermo della TV compare "⌚".

4 Per uscire dal menu, premere **OPTION**.

Riproduzione di brani musicali memorizzati sui server multi-mediali (PC/NAS)

Sull'unità è possibile riprodurre i brani musicali presenti su un PC o su un server NAS compatibile con DLNA.



- Per utilizzare questa funzione, l'unità e il PC devono essere opportunamente collegati allo stesso router (pag. 35). È possibile controllare se i parametri di rete (p.es. l'indirizzo IP) sono assegnati correttamente all'unità alla voce "Rete" (p.130) nel menu "Informazioni".
- Durante l'utilizzo della rete wireless, l'audio potrebbe interrompersi. In questo caso, utilizzare la connessione con cavo di rete.



- Per dettagli sui formati di file riproducibili, vedere "Dispositivi e formati di file supportati" (p.150).

Impostazione della condivisione multimediale

Per riprodurre i file musicali memorizzati sul PC o su un server NAS compatibile con DLNA; occorre anzitutto configurare l'impostazione di condivisione multimediale in ogni server di musica.

■ Per un PC su cui è installato Windows Media Player

□ Per Windows Media Player 12

- 1** Avviare Windows Media Player 12 sul PC.
- 2** Selezionare "Stream", quindi "Turn on media streaming".
- 3** Fare clic su "Turn on media streaming".
- 4** Selezionare "Allowed" dal menu a discesa accanto al nome del modello dell'unità.
- 5** Fare clic su "OK" per uscire.

□ Per Windows Media Player 11

- 1** Avviare Windows Media Player 11 sul PC.
- 2** Selezionare "Library", quindi "Media Sharing".
- 3** Selezionare la casella "Share my media to", quindi l'icona dell'unità e fare clic su "Allow".
- 4** Fare clic su "OK" per uscire.



- Per i dettagli sulle impostazioni della condivisione multimediale, consultare la guida di Windows Media Player.

■ Per un PC o un server NAS in cui è installato un software server diverso da DLNA

Fare riferimento al manuale di istruzioni del dispositivo o del software e configurare le impostazioni per la condivisione multi-mediale.

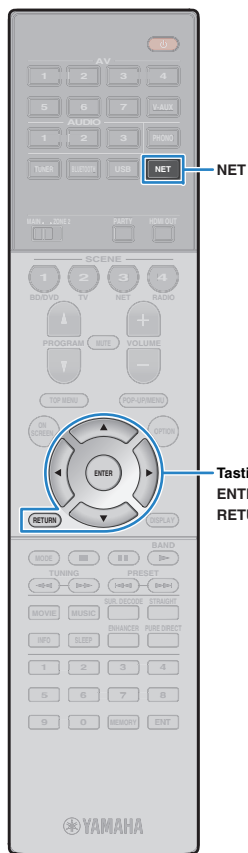

Riproduzione di contenuti musicali da PC

Attenersi alla procedura descritta di seguito per utilizzare e riprodurre i contenuti musicali del PC.

È possibile controllare il PC/NAS mediante il menu visualizzato sullo schermo della TV.

1 Premere ripetutamente NET per selezionare “SERVER” come sorgente di ingresso.

Sulla TV compare la schermata di ricerca.



- Se sul PC è in corso la riproduzione di un file musicale dall'unità, compare la schermata di riproduzione.

2 Utilizzare i tasti cursore per selezionare un server di musica, quindi premere ENTER.

3 Utilizzare i tasti cursore per selezionare una voce e premere ENTER.

Se è selezionato un brano musicale, ha inizio la riproduzione e compare la schermata di riproduzione.

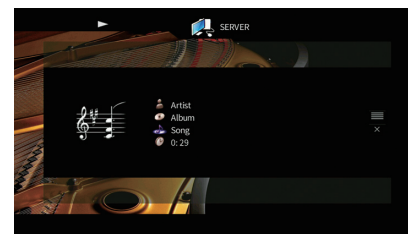

- Per tornare alla schermata precedente, premere RETURN.
- I file non supportati dall'unità non possono essere selezionati.
- Se durante la riproduzione, l'unità rileva una serie di file non supportati (ad esempio immagini e file nascosti), la riproduzione si interrompe automaticamente.
- È possibile registrare come scorciatoie le voci preferite e accedervi direttamente selezionando i relativi numeri (pag. 92).

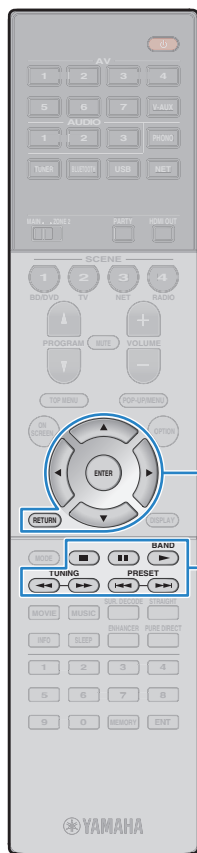

Tasti operativi per i menu
Tasti cursore
ENTER

Tasti operativi per i dispositivi esterni

Schermata di ricerca



- Indicatori di stato**
Visualizzano le impostazioni correnti per la riproduzione ripetuta o casuale (pag. 79) e lo stato della riproduzione (ad esempio in esecuzione, in pausa).
- Nome elenco**
- Elenco contenuti**
Visualizza l'elenco di contenuti del PC. Utilizzare i tasti cursore (Δ/∇) per selezionare una voce e premere ENTER per confermare la selezione.
- Numero di voci/voci totali**
- Menu operativo**
Premere il tasto cursore (\triangleright) e usare i tasti cursore (Δ/∇) per selezionare una voce. Premere ENTER per confermare la selezione.

Menu	Funzione
1 Pagina su	Passa alla pagina successiva o precedente dell'elenco.
1 Pagina giù	
10 Pagine su	Avanza o indietreggia di 10 pagine.
10 Pagine giù	
Indietro	Torna all'elenco di livello superiore.
Riprod. in corso	Passa alla schermata di riproduzione.
Schermata no	Chiude la schermata e mostra lo sfondo. Premere uno dei tasti del menu operativo per visualizzarlo di nuovo.

Schermata di riproduzione

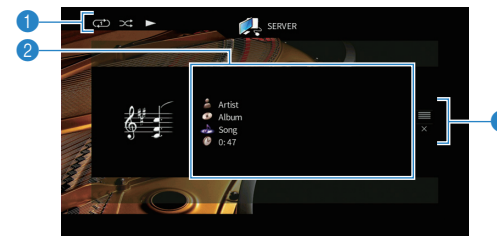

- Indicatori di stato**
Visualizzano le impostazioni correnti per la riproduzione ripetuta o casuale (pag. 79) e lo stato della riproduzione (ad esempio in esecuzione, in pausa).
- Informazioni sulla riproduzione**
Visualizzano il nome dell'artista, il nome dell'album, il titolo del brano musicale e il tempo trascorso.
Usare i tasti cursore (Δ/∇) per selezionare informazioni scorrevoli.
- Menu operativo**
Premere il tasto cursore (\triangleright) e usare i tasti cursore (Δ/∇) per selezionare una voce. Premere ENTER per confermare la selezione.

Menu	Funzione
Sfoglia	Passa alla schermata di ricerca.
Schermata no	Chiude la schermata e mostra lo sfondo. Premere uno dei tasti del menu operativo per visualizzarlo di nuovo.



- È possibile utilizzare i tasti per l'uso dei dispositivi esterni sul telecomando per controllare la riproduzione (alcune funzioni potrebbero non essere disponibili a seconda del PC/NAS).
- Si può anche utilizzare un Digital Media Controller (DMC) compatibile con DLNA per controllare la riproduzione. Per maggiori dettagli, vedere "Controllo DMC" (pag. 102).

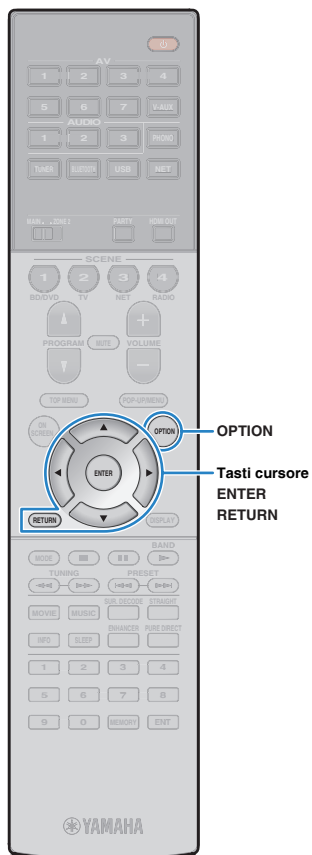

■ Impostazionicasuale/ripeti

È possibile configurare le impostazioni della riproduzione ripetuta/casuale dei contenuti del PC.

1 Dopo aver selezionato “SERVER” come sorgente di ingresso, premere **OPTION**.

2 Utilizzare i tasti cursore per selezionare “Casuale” (Shuffle) o “Ripeti” (Repeat) e premere **ENTER**.



- Per tornare alla schermata precedente durante le operazioni nel menu, premere **RETURN**.
- Il testo tra parentesi si riferisce agli indicatori sul display anteriore.

3 Utilizzare i tasti cursore (</>) per selezionare un'impostazione.

Voce	Impostazione	Funzione
Casuale (Shuffle)	No (Off)	Disattiva la funzione shuffle.
	On (On)	Riproduce i brani dell'album (cartella) corrente in ordine casuale. Sullo schermo della TV compare “⌘”.
Ripeti (Repeat)	No (Off)	Disattiva la funzione di ripetizione.
	Uno (One)	Riproduce il brano corrente ripetutamente. Sullo schermo della TV compare “↺”.
	Tutto (All)	Riproduce tutti i brani dell'album (cartella) ripetutamente. Sullo schermo della TV compare “↻”.

4 Per uscire dal menu, premere **OPTION**.

Ascolto della radio su Internet

È possibile anche ascoltare le stazioni radio Internet di tutto il mondo.



- Per utilizzare questa funzione, l'unità deve essere collegata a Internet (pag. 35). È possibile controllare se i parametri di rete (p.es. l'indirizzo IP) sono assegnati correttamente all'unità alla voce "Rete" (pag. 130) nel menu "Informazioni".
- Non è possibile riprodurre alcune stazioni radio Internet.
- L'unità utilizza il vTuner servizio per database di stazioni radio Internet.
- Questo servizio può essere sospeso senza preavviso.

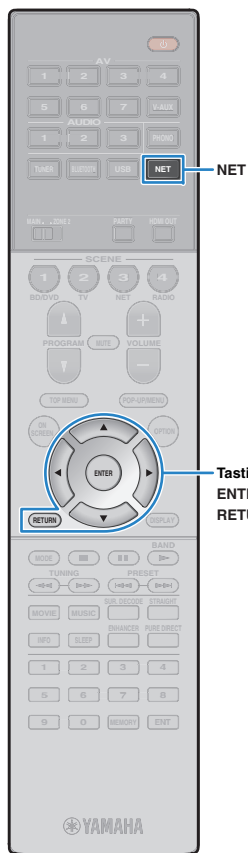

Riproduzione della radio su Internet

1 Premere ripetutamente NET per selezionare "NET RADIO" come sorgente di ingresso.

Sulla TV compare la schermata di ricerca.

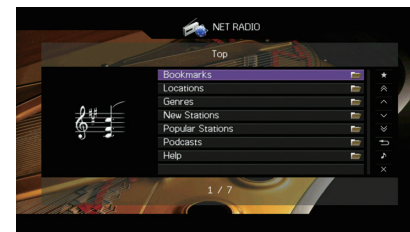

2 Utilizzare i tasti cursore per selezionare una voce e premere ENTER.

Se è selezionata una stazione radio Internet, ha inizio la riproduzione e compare la schermata di riproduzione.

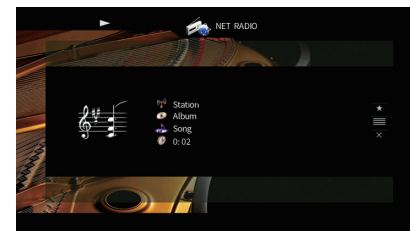

- Per tornare alla schermata precedente, premere RETURN.
- È possibile registrare come scorciatoie le voci preferite e accedervi direttamente selezionando i relativi numeri (pag. 92).

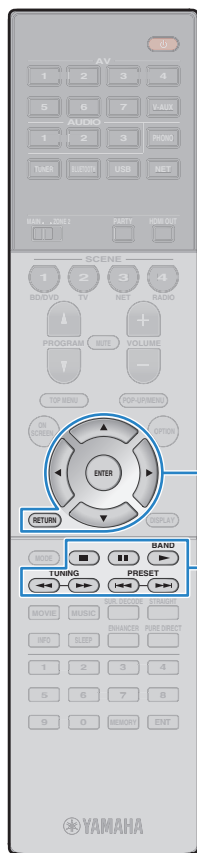

Tasti operativi per i menu
Tasti cursore
ENTER

Tasti operativi per i dispositivi esterni

Schermata di ricerca

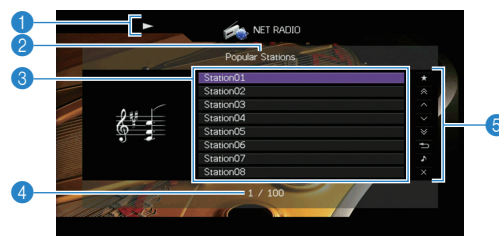

- 1 **Indicatore della riproduzione**
- 2 **Nome elenco**
- 3 **Elenco contenuti**
Visualizza l'elenco di contenuti della radio Internet. Utilizzare i tasti cursore (Δ/∇) per selezionare una voce e premere ENTER per confermare la selezione.
- 4 **Numero di voci/voci totali**
- 5 **Menu operativo**
Premere il tasto cursore (\triangleright) e usare i tasti cursore (Δ/∇) per selezionare una voce. Premere ENTER per confermare la selezione.

Menu	Funzione
Segnalibro si (Segnalibro no)	Aggiunge/rimuove la stazione selezionata in elenco alla/dalle cartella "Segnalibri" (pag. 82).
1 Pagina su	Passa alla pagina successiva o precedente dell'elenco.
1 Pagina giù	
10 Pagine su	Avanza o indietreggia di 10 pagine.
10 Pagine giù	
Indietro	Torna all'elenco di livello superiore.
Riprod. in corso	Passa alla schermata di riproduzione.
Schermata no	Chiude la schermata e mostra lo sfondo. Premere uno dei tasti del menu operativo per visualizzarlo di nuovo.

Schermata di riproduzione

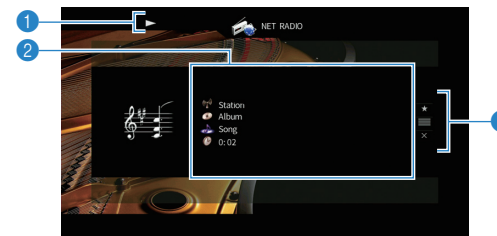

- 1 **Indicatore della riproduzione**
- 2 **Informazioni sulla riproduzione**
Visualizza il nome della stazione, il nome dell'album, il titolo del brano musicale e il tempo trascorso.
Usare i tasti cursore (Δ/∇) per selezionare informazioni scorrevoli.
- 3 **Menu operativo**
Premere il tasto cursore (\triangleright) e usare i tasti cursore (Δ/∇) per selezionare una voce. Premere ENTER per confermare la selezione.

Menu	Funzione
Segnalibro si	Aggiunge la stazione corrente alla cartella "Segnalibri" (pag. 82).
Sfogliala	Passa alla schermata di ricerca.
Schermata no	Chiude la schermata e mostra lo sfondo. Premere uno dei tasti del menu operativo per visualizzarlo di nuovo.



- È possibile anche utilizzare il tasto per l'uso dei dispositivi esterni (■) sul telecomando per arrestare la riproduzione.
- A seconda della stazione alcune informazioni potrebbero non essere disponibili.



Tasti cursore
ENTER

Registrazione delle stazioni radio Internet preferite (segnalibri)

Registrandolo le proprie stazioni radio Internet preferite nei “Segnalibri”, è possibile accedervi rapidamente dalla cartella “Segnalibri” nella schermata di ricerca.

■ Registrazione della stazione nella schermata di ricerca/riproduzione

1 Selezionare la stazione radio Internet nella schermata di ricerca o avviarne la riproduzione dalla schermata di riproduzione.

2 Premere il tasto cursore (▷) per selezionare “Segnalibro sì”, quindi premere ENTER.

La stazione selezionata viene aggiunta alla cartella “Segnalibri”.



- Per rimuovere le stazioni dalla cartella “Segnalibri”, selezionare la stazione e quindi “Segnalibro no”.

■ Registrazione della stazione sul sito web vTuner

1 Selezionare una stazione radio Internet qualsiasi sull’unità.

Questa operazione è necessaria per registrare la stazione per la prima volta.

2 Verificare il vTuner ID dell’unità.

È possibile trovare vTuner ID in “Rete” (p.130) nel menu “Informazioni”.

3 Accedere al sito web vTuner (<http://radio.vtuner.com/>) con il browser del PC e inserire vTuner ID.

È possibile cambiare lingua.

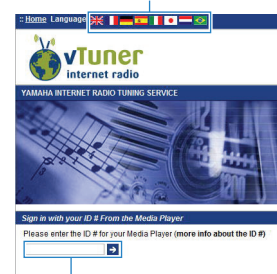

Inserire qui il vTuner ID.



- Per utilizzare questa funzione è necessario creare un account personale. Creare l’account utilizzando il proprio indirizzo e-mail.

4 Registrare le stazioni radio preferite.

Fare clic sull’icona “Aggiungi” (♥+) accanto al nome della stazione.



- Per rimuovere la stazione dalla cartella “Segnalibri”, selezionare “Segnalibri” nella schermata iniziale, quindi fare clic sull’icona “Rimuovi” (♥-) accanto al nome della stazione.

Riproduzione di brani musicali con AirPlay

La funzione AirPlay permette di riprodurre la musica di iTunes o dell'iPod sull'unità per mezzo della rete.

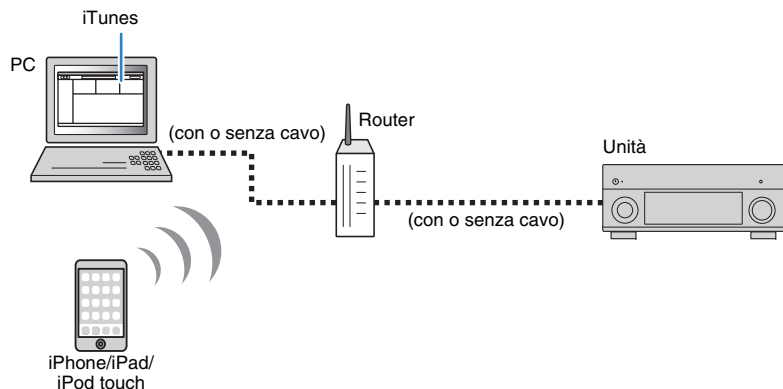

- Per utilizzare questa funzione, l'unità e il PC o l'iPod devono essere opportunamente collegati allo stesso router. È possibile controllare se i parametri di rete (p.es. l'indirizzo IP) sono assegnati correttamente all'unità alla voce "Rete" (pag. 130) nel menu "Informazioni".
- Se si utilizza un router con più SSID, l'accesso all'unità potrebbe essere limitato a seconda dell'SSID a cui ci si connette. Collegare l'iPod all'SSID in grado di accedere all'unità.



- Per dettagli sui modelli di iPod supportati, vedere "Dispositivi e formati di file supportati" (p.150).
- È possibile limitare l'accesso all'unità mediante la AirPlay Password (p.95).

Riproduzione di contenuti musicali da iTunes/iPod

Attenersi alla procedura descritta di seguito per riprodurre i contenuti musicali di iTunes o dell'iPod sull'unità.

1 Accendere l'unità e avviare iTunes sul PC, oppure visualizzare la schermata di riproduzione sull'iPod.

Se iTunes o l'iPod riconoscono l'unità, compare l'icona AirPlay ().

iTunes (esempio)

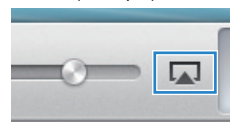

iPod iOS7/iOS8 (esempio)



iPod iOS6 (esempio)

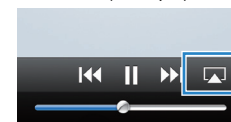

- In caso l'icona non compaia, controllare se l'unità ed il PC o l'iPod sono opportunamente collegati al router.

2 Su iTunes/iPod, fare clic (toccare) sull'icona AirPlay e selezionare l'unità (nome dell'unità nella rete) come dispositivo di uscita audio.

iTunes (esempio)

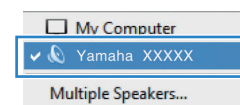

iPod (esempio)



Nome dell'unità nella rete.

3 Seleziona un brano e avvia la riproduzione.

L'unità seleziona automaticamente "AirPlay" come sorgente di ingresso e avvia la riproduzione.

Sulla TV compare la schermata di riproduzione.

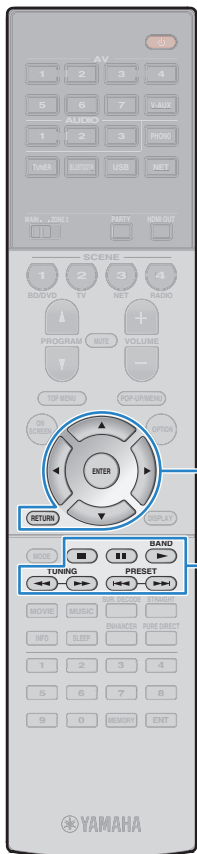

Tasti operativi per i menu
Tasti cursore
ENTER

Tasti operativi per i dispositivi esterni



- È possibile accendere automaticamente l'unità quando si avvia la riproduzione su iTunes o su iPod impostando "Standby rete" (pag. 122) nel menu "Configurazione" su "On".
- È possibile modificare il nome della rete (il nome dell'unità sulla rete) visualizzato su iTunes/iPod in "Nome rete" (pag. 123) nel menu "Configurazione".
- Se si seleziona l'altra sorgente di ingresso sull'unità durante la riproduzione, quest'ultima si arresterà automaticamente su iTunes/iPod.
- È possibile regolare il volume dell'unità da iTunes/iPod durante la riproduzione. Per disattivare il controllo del volume da iTunes/iPod, impostare "Interlock vol." (pag. 102) nel menu "Ingresso" su "Off".

Attenzione

- Se si utilizzano i comandi di iTunes/iPod per regolare il volume, questo potrebbe essere inaspettatamente alto. Ciò potrebbe danneggiare sia l'unità che i diffusori. Se il volume aumenta improvvisamente durante la riproduzione, interromperla immediatamente su iTunes/iPod.

Schermata di riproduzione

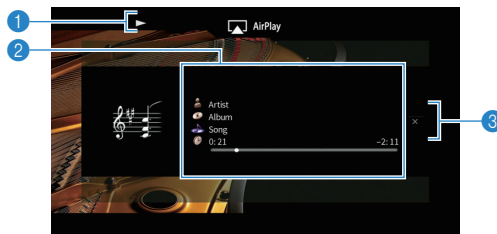

1 Indicatore della riproduzione

2 Informazioni sulla riproduzione

Visualizza nome dell'artista, nome dell'album, titolo del brano musicale e tempo trascorso e rimanente.

Usare i tasti cursore (Δ/∇) per selezionare informazioni scorrevoli.

3 Menu operativo

Utilizzare i tasti cursore (\triangleright) per selezionare una voce. Premere ENTER per confermare la selezione.

Menu	Funzione
Schermata no	Chiude la schermata e mostra lo sfondo. Premere uno dei tasti del menu operativo per visualizzarlo di nuovo.



- È possibile utilizzare i tasti per l'uso dei dispositivi esterni (\blacktriangleright , \blacksquare , \blacksquare , \blacktriangleleft , \blacktriangleright) sul telecomando per controllare la riproduzione.



- Per controllare la riproduzione su iTunes con il telecomando dell'unità, occorre configurare le preferenze di iTunes per attivare in anticipo il controllo di quest'ultimo dai diffusori remoti.

iTunes (esempio della versione inglese)

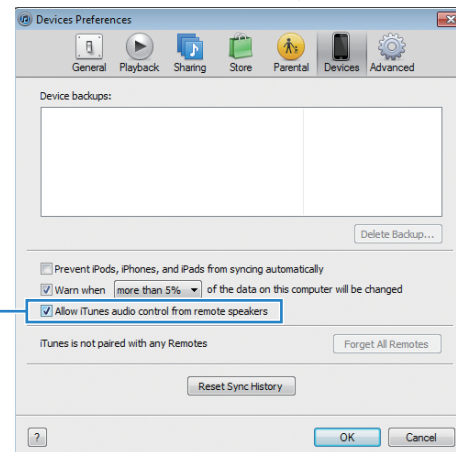

Spuntare la casella

Riproduzione della musica in vari ambienti (funzione multi-zona)

La funzione multi-zona permette di riprodurre sorgenti d'ingresso diverse nella stanza in cui è installata l'unità (zona principale) e in un'altra stanza (Zone2).

Ad esempio, mentre si guarda la TV in salone (zona principale), un'altra persona può ascoltare la radio nello studio (Zone2).

- I segnali video/audio che possono essere trasmessi in Zone2 dipendono da come si collega il dispositivo in Zone2 alle prese di uscita dell'unità. Per maggiori dettagli, vedere "Uscita multi-zona" (pag. 152).
- Dato che ci sono molti modi per utilizzare l'unità in una configurazione multi-zona si consiglia di consultare il rivenditore Yamaha autorizzato più vicino o un centro di assistenza per informazioni per i collegamenti multi-zona che meglio soddisfano le proprie esigenze.

Esempi di configurazione multi-zona

■ Ascolto della musica in un'altra stanza

È possibile ascoltare la musica dai diffusori situati in un'altra stanza.

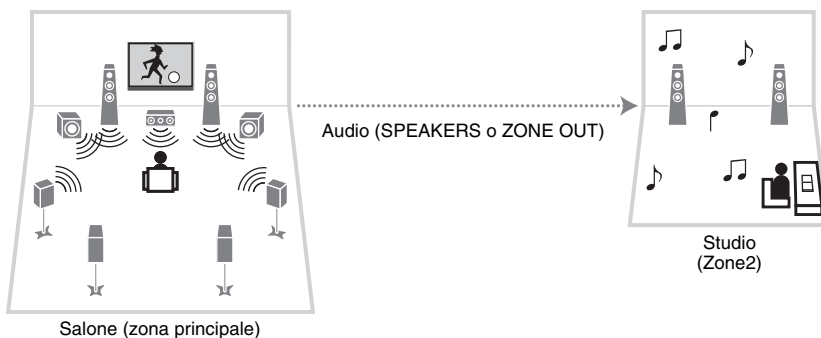

Collegamenti

Diffusori (collegati direttamente all'unità): pag. 25

Diffusori (utilizzando di un amplificatore esterno): pag. 87

■ Riproduzione di video/musica in un'altra stanza

È possibile riprodurre video e musica da una TV situata in un'altra stanza.

□ Riproduzione di video/musica da una TV e dai diffusori

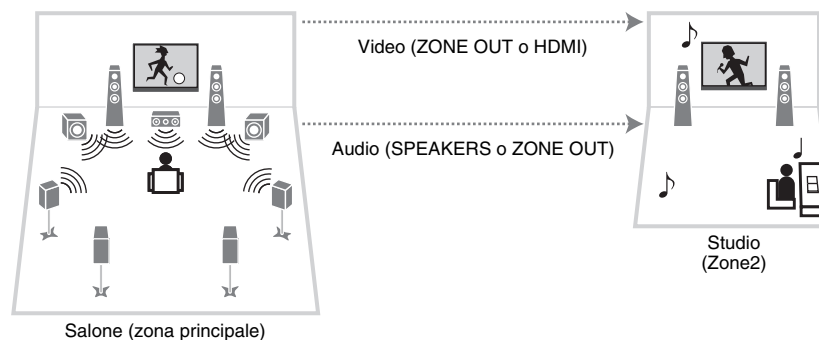

Collegamenti

TV (per la riproduzione di video analogico): pag. 87

TV (per la riproduzione di video digitale): pag. 88

Diffusori (collegati direttamente all'unità): pag. 25

Diffusori (utilizzando di un amplificatore esterno): pag. 87

❑ Riproduzione di video/musica solo da una TV

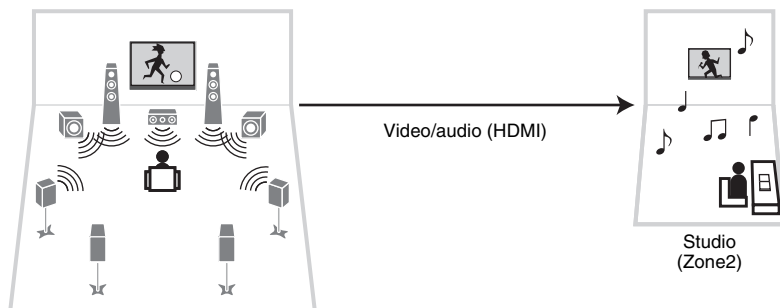

Salone (zona principale)

Collegamento

TV: pag. 88

Preparazione di Zone2

Collegare il dispositivo che verrà utilizzato in Zone2 all'unità.

Attenzione

- Rimuovere il cavo di alimentazione dell'unità dalla presa di corrente prima di collegare i diffusori o un amplificatore esterno.
- Assicurarsi che i file interni dei cavi dei diffusori non si tocchino o vengano in contatto con le parti metalliche dell'unità. Ciò potrebbe danneggiare l'unità o i diffusori. In caso di corto circuito dei cavi dei diffusori, all'accensione dell'unità verrà visualizzato il messaggio "Check SP Wires" sul display anteriore.

■ Collegamento dei diffusori per riprodurre l'audio

Collegamento dei diffusori per riprodurre l'audio in Zone2. Il metodo di collegamento dipende dall'amplificatore che si usa (quello dell'unità o uno esterno).

❑ Uso dell'amplificatore interno dell'unità

Collegare i diffusori situati in Zone2 all'unità con i cavi dei diffusori. Per maggiori dettagli, vedere "Connessione di diffusori Zone2" (pag. 25).

❑ Uso di un amplificatore esterno

Collegare l'amplificatore esterno (con controllo del volume) posizionato in Zone2 all'unità con un cavo stereo con spina RCA e collegare i diffusori all'amplificatore esterno.

Unità (retro)

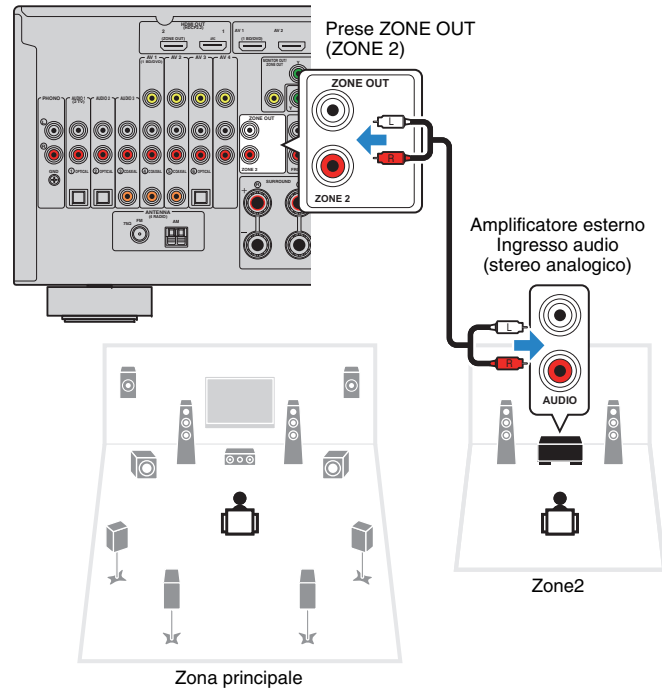

■ Collegamento di un monitor video per riprodurre video analogici

Collegare un monitor video per guardare i video analogici in Zone2. Scegliere uno dei metodi di collegamento video a seconda delle prese di ingresso video del monitor video.



- La conversione video tra le prese video analogiche non funziona per l'uscita video Zone2. Per guardare i filmati riprodotti da un dispositivo video sul monitor video Zone2, è necessario collegare il monitor video all'unità nello stesso modo con cui è stato collegato il dispositivo video. Ad esempio, se si desidera guardare video da un lettore DVD mediante un cavo video a componenti, collegare il monitor video alle prese MONITOR OUT/ZONE OUT (COMPONENT VIDEO) con un cavo video a componenti.

Unità (retro)

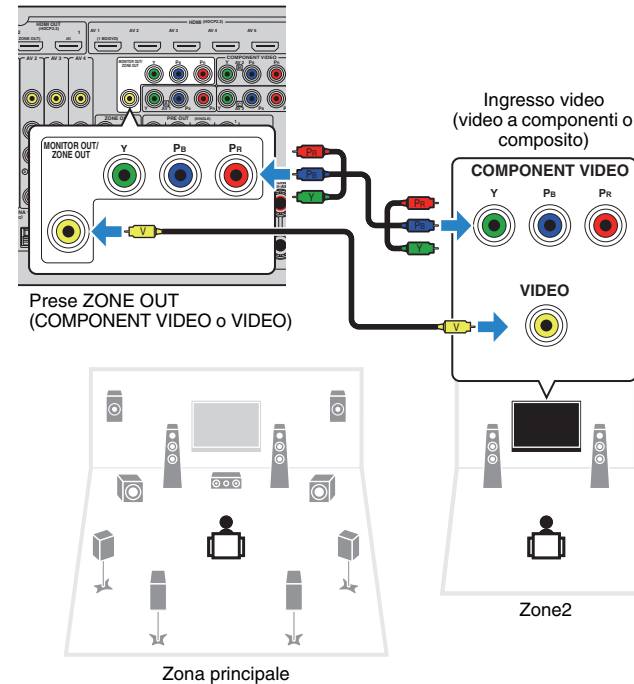

Per assegnare le prese MONITOR OUT/ZONE OUT al monitor video Zone2, impostare "Assegn. uscita monitor" (pag. 125) nel menu "Configurazione" su "Zone2".

■ Collegamento di un dispositivo compatibile con HDMI per riprodurre video/audio

Zone2 Collegamento di un dispositivo compatibile con HDMI (p.es. una TV) per riprodurre video/audio.



- Per guardare i filmati riprodotti da un dispositivo video in Zone2, è necessario collegare il dispositivo video all'unità con un cavo HDMI (pag. 30).
- Si consiglia di disattivare il controllo HDMI sui dispositivi di riproduzione collegati all'unità.
- Per Zone2 non sono disponibili operazioni su schermo.

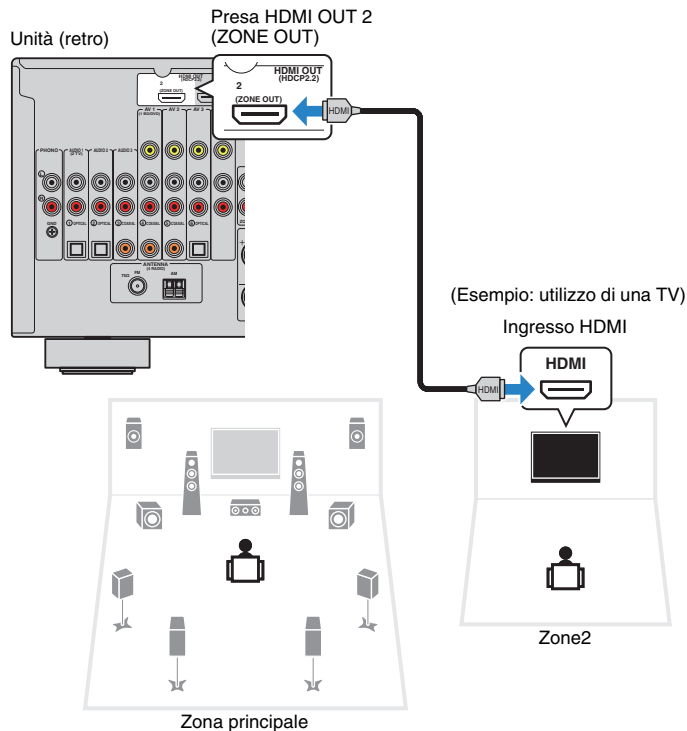

Per assegnare le prese HDMI OUT 2 (ZONE OUT) a Zone2, impostare "Assegn. HDMI OUT2" (pag. 125) nel menu "Configurazione" su "Zone2".



- Quando la presa HDMI OUT 2 (ZONE OUT) è assegnata a Zone2, è possibile attivare/disattivare l'uscita audio dalla presa HDMI OUT 2 impostando "Uscita audio" (p.120) nel menu "Configurazione" su "On" oppure "Off" (valore predefinito).
- È anche possibile utilizzare i diffusori collocati in Zone2 per produrre audio (pag. 25).

- Potrebbero verificarsi interruzioni del segnale video/audio in un'altra zona se si eseguono le seguenti operazioni.
 - Si accende o si spegne la TV collegata all'unità via HDMI o si cambia l'ingresso della TV
 - Si attiva/disattiva l'uscita di una zona o si seleziona la rispettiva origine di ingresso
 - Modifica della modalità sonora o delle impostazioni audio

■ Controllo dell'unità da Zone2 (collegamento remoto)

È possibile controllare l'unità e i dispositivi esterni da Zone2 mediante il telecomando in dotazione, collegando un ricevitore/trasmittitore a infrarossi alle prese REMOTE IN/OUT dell'unità.



- (Solo modelli per Cina, Corea, GB ed Europa)
È possibile controllare con il telecomando fornito i dispositivi esterni registrando un codice telecomando per ciascun dispositivo. Per maggiori informazioni, vedere "Supplemento al telecomando" nel CD-ROM fornito.

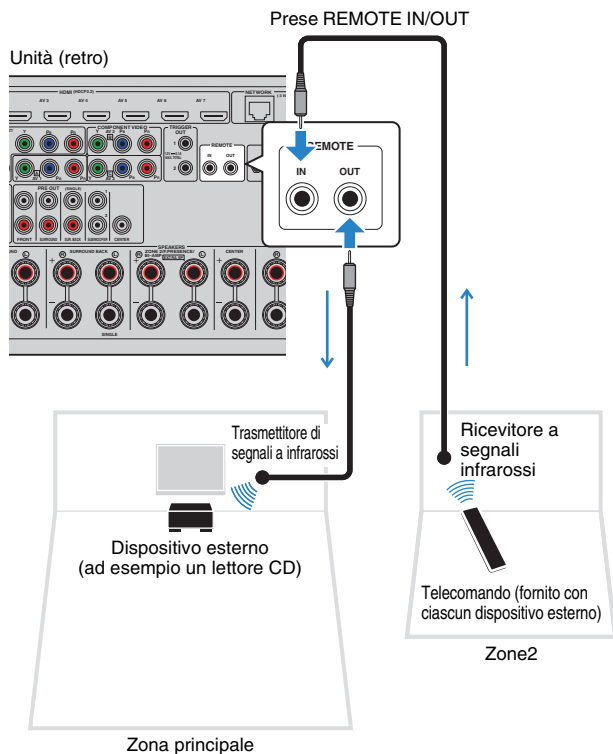

Collegamenti remoti tra prodotti Yamaha

Non è richiesto alcun trasmettitore di segnali a infrarossi se si utilizzano prodotti Yamaha che supportano i collegamenti remoti, come l'unità. È possibile trasmettere i segnali di telecomando collegando le prese REMOTE IN/OUT con un cavo mono con presa mini e un ricevitore di segnali a infrarossi.

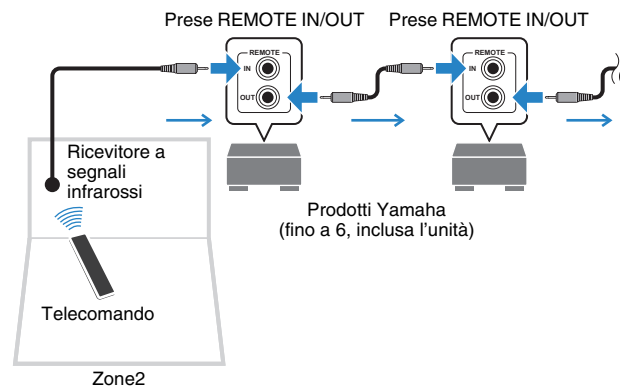

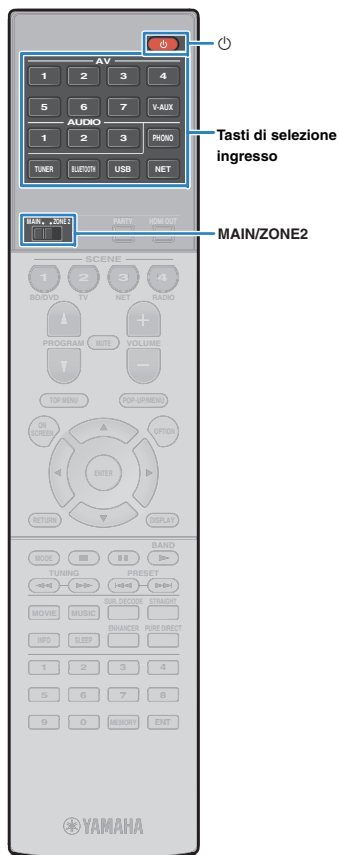

Controllo Zone2

- 1 Impostare MAIN/ZONE2 su “ZONE2”.
- 2 Premere  (alimentazione del ricevitore).

Ogni volta che si preme il tasto, la modalità Zone2 viene attivata o disattivata.

Quando Zone2 è in funzione, “ZONE2” si accende sul display anteriore.

- 3 Utilizzare i tasti di selezione ingresso per selezionare una sorgente di ingresso.



- I segnali video/audio che possono essere trasmessi in Zone2 dipendono da come si collega il dispositivo in Zone2 alle prese di uscita dell'unità. Per maggiori dettagli, vedere “Uscita multi-zona” (pag. 152).
- Non è possibile selezionare sorgenti *Bluetooth*, USB e di rete esclusive per ogni zona. Ad esempio, se si seleziona “SERVER” per Zone2 quando è selezionato “USB” per la zona principale, anche la sorgente di ingresso per la zona principale passa a “SERVER”.

- 4 Avviare la riproduzione sul dispositivo esterno oppure selezionare una stazione radio.

Fare riferimento al manuale di istruzioni fornito con il dispositivo esterno.

Per maggiori dettagli sulle seguenti operazioni, fare riferimento alle pagine corrispondenti:

- Ascolto delle trasmissioni FM/AM (pag. 65)
- Riproduzione di musica via *Bluetooth* (pag. 69)
- Riproduzione di brani musicali con l'iPod (pag. 70)
- Riproduzione di brani musicali su un dispositivo di memorizzazione USB (pag. 73)
- Riproduzione dei brani musicali memorizzati sui server multi-mediali PC/NAS (pag. 76)
- Ascolto della radio su Internet (pag. 80)
- Riproduzione di brani musicali con AirPlay (pag. 83)



- Per Zone2 non sono disponibili operazioni su schermo. Utilizzare il display anteriore o il controllo web (pag. 93) per controllare Zone2.
- AirPlay è disponibile in Zone2 solo quando la riproduzione AirPlay è in corso nella zona principale.



- L'ingresso Zone 2 si attiva automaticamente insieme alla sorgente d'ingresso selezionata nella zona principale quando “Sincr. zona principale” è selezionato come ingresso Zone 2 via web (pag. 93) o AV CONTROLLER (p.8).
- Per riprodurre audio DSD in Zone2, selezionare “Sincr. zona principale” come ingresso Zone2 oppure utilizzare la modalità party (pag. 91).

Attenzione

- Per evitare disturbi imprevisti, non riprodurre mai CD con codifica DTS in Zone2.

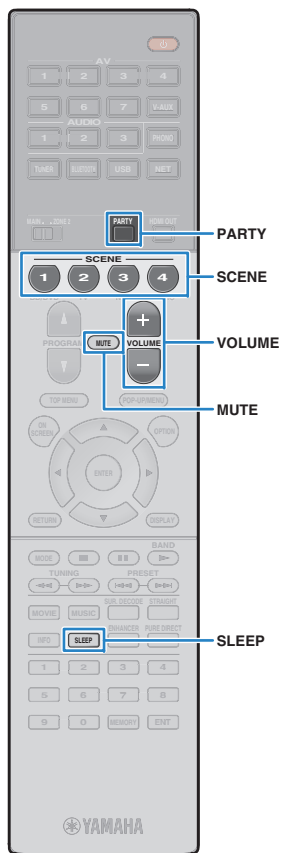

■ Altre operazioni per Zone2

Le seguenti funzioni sono anch'esse disponibili se è attivata la modalità Zone2.

Regolazione del volume

Premere VOLUME o MUTE.

Selezione contemporanea della sorgente e delle impostazioni dell'ingresso (SCENE)

Premere SCENE.



- Per registrare le impostazioni correnti (sorgente di ingresso, controllo di volume e tono) in una scena, tenere premuto il tasto SCENE desiderato finché sul display anteriore non compare "SET Complete".

Impostazione dello spegnimento via timer

Premere ripetutamente SLEEP per impostare il tempo (120 min, 90 min, 60 min, 30 min, off).

Regolazione della gamma in alta e bassa frequenza dell'audio.

- ① Premere ZONE CONTROL sul pannello anteriore.
- ② Premere ripetutamente TONE/BALANCE per selezionare "Treble" o "Bass".
- ③ Premere PROGRAM per effettuare una regolazione.

Intervallo di impostazione

Da -6,0 dB a +6,0 dB (con incrementi di 0,5 dB)

Impostazione predefinita

0,0 dB

Regolazione del bilanciamento dei diffusori anteriori per Zone2

- ① Premere ZONE CONTROL sul pannello anteriore.
- ② Premere ripetutamente TONE/BALANCE per selezionare "Balance".
- ③ Premere PROGRAM per effettuare una regolazione.

■ Ascolto della stessa sorgente in vari ambienti (modalità party)

La modalità party consente di riprodurre in Zone2 la stessa musica riprodotta nella zona principale. In modalità party, per tutte le zone viene selezionata automaticamente la riproduzione stereo. Utilizzare questa funzione se si desidera riprodurre la musica della zona principale come musica di sottofondo per una festa in casa.

1 Premere PARTY.

Ogni volta che si preme il tasto, la modalità party viene attivata o disattivata.

Se la modalità party è attivata, "PARTY" si accende sul display anteriore.



- Se la modalità festa non funziona in Zone2, impostare "Mod. festa impostata" (pag. 125) nel menu "Configurazione" su "Attiva" (impostazione predefinita).

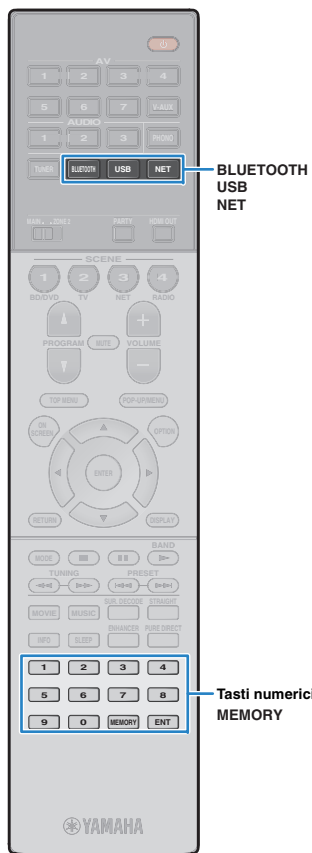

Registrazione delle voci preferite (scorciatoia)

È possibile registrare come scorciatoie fino a 40 contenuti preferiti USB e di rete e accedervi direttamente selezionando i relativi numeri.



- È anche possibile utilizzare la funzione "Segnalibri" per registrare le stazioni radio Internet (pag. 82).
- Per Bluetooth e AirPlay verrà registrata solo la sorgente d'ingresso. I singoli contenuti non saranno registrati.

Registrazione di una voce

Selezionare una stazione radio e registrarla in un numero di scorciatoia.

1 Riprodurre un brano o una stazione radiofonica da registrare.

2 Premere MEMORY.



Numero di scorciatoia (lampeggia)



- Per modificare il numero di scorciatoia su cui sarà registrata la voce, utilizzare i tasti numerici per selezionare il numero di scorciatoia dopo il punto 2.



"Vuoto" (non in uso) oppure la voce registrata al momento

3 Per confermare la registrazione, premere MEMORY.

Richiamo odi una voce registrata

Richiamare una voce registrata selezionando il numero di scorciatoia.

1 Premere BLUETOOTH, USB o NET.

2 Utilizzare i tasti numerici per immettere un numero di scorciatoia (da 01 a 40).

Per selezionare una scorciatoia, è inoltre possibile utilizzare PRESET sul pannello anteriore.



- "Nessuna preselezione" appare qualora non ci siano voci registrate.
- Se si immette un numero di preselezione non in uso, compare "Vuoto".
- La voce registrata non può essere richiamata nei seguenti casi.
 - Il dispositivo di memorizzazione USB che contiene la voce registrata non è connesso all'unità.
 - Il PC/NAS che contiene la voce registrata è spento o non è connesso alla rete.
 - Il contenuto di rete registrato momentaneamente non è disponibile o è fuori servizio.
 - La voce registrata (file) è stata eliminata o spostata in un'altra posizione.
 - Impossibile stabilire una connessione *Bluetooth*.
- Quando si registrano file musicali memorizzati su un dispositivo USB o un PC/NAS, l'unità memorizza la relativa posizione dei file nella cartella. Se si sono aggiunti o eliminati file musicali nella cartella, l'unità potrebbe non richiamare correttamente il file musicale. In questo caso, registrare nuovamente le voci.

Controllo dell'unità da un browser web (controllo web)

È possibile controllare l'unità dalla schermata di controllo web visualizzata in un browser web.

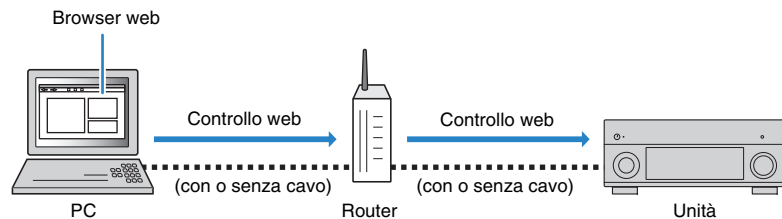

- Per utilizzare questa funzione, l'unità e il PC devono essere opportunamente collegati allo stesso router.
- Alcuni software di protezione installati sul PC potrebbero bloccare l'accesso dell'unità al PC. In tal caso, configurare le impostazioni di protezione del software in modo appropriato.
- Per visualizzare la schermata di controllo web o accendere l'unità dal controllo web quando l'unità è in modalità di standby, impostare "Network Standby" (p.95) su "On".
- Consigliamo di utilizzare uno dei seguenti browser web.
 - Internet Explorer 9.x, 10.x o 11.x
 - Safari 7.x

1 Avviare il browser web.

2 Immettere l'indirizzo IP dell'unità nella barra degli indirizzi del browser web.

(Esempio)

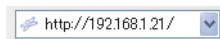

- È possibile trovare l'indirizzo IP dell'unità in "Rete" (p.130) nel menu "Informazioni".
- È possibile aggiungere l'indirizzo IP dell'unità ai segnalibri del browser oppure creare una scorciatoia (pag. 95) per accedere rapidamente alla schermata di controllo web in futuro. Ad ogni modo, se si utilizza un server DHCP, l'indirizzo IP dell'unità può cambiare ogni volta che questa viene acceso.
- Se si abilita il filtro dell'indirizzo MAC (pag. 122), è necessario specificare l'indirizzo MAC del PC per consentire al PC di accedere all'unità. Per informazioni su come scoprire l'indirizzo MAC del PC, consultare il relativo manuale di istruzioni.
- Se si utilizza Windows 8, consigliamo di avviare Internet Explorer nel modo seguente.
 - Selezionare "Desktop" nella schermata Start, quindi fare clic sull'icona Internet Explorer nell'angolo inferiore sinistro dello schermo.
- L'applicazione per smartphone/tablet "AV CONTROLLER" permette di controllare l'unità da un iPhone, iPad, iPod touch o da dispositivi Android (pag. 8).

Schermata del menu principale

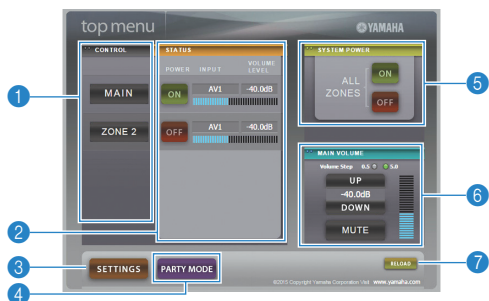

1 CONTROL

Passa alla schermata di controllo per la zona selezionata.

2 STATUS

Attiva/disattiva l'alimentazione per ciascuna zona o visualizza la sorgente d'ingresso e il volume impostato per ciascuna zona.

3 SETTINGS

Passa alla schermata delle impostazioni.

4 PARTY MODE

Attiva e disattiva la modalità party (pag. 91).

5 SYSTEM POWER

Accende e spegne tutte le zone.

6 MAIN VOLUME

Regola il volume o disattiva l'uscita audio per la zona principale. È possibile anche selezionare gli incrementi utilizzati per la regolazione del volume.

7 RELOAD

Ricarica lo stato corrente dell'unità.

Schermata di controllo



1 PLAY INFO

Seleziona una sorgente d'ingresso o controlla la riproduzione per la zona selezionata.

2 TOP MENU

Passa alla schermata del menu principale.

3 SCENE

Seleziona una scena per la zona selezionata.

4 POWER

Accende e spegne la zona selezionata.

5 VOLUME

Regola il volume o disattiva l'uscita audio per la zona selezionata. È possibile anche selezionare gli incrementi utilizzati per la regolazione del volume.

6 RELOAD

Ricarica lo stato corrente dell'unità.



- La regolazione del volume multi-zona non è disponibile quando si usa un amplificatore esterno.

Schermata delle impostazioni

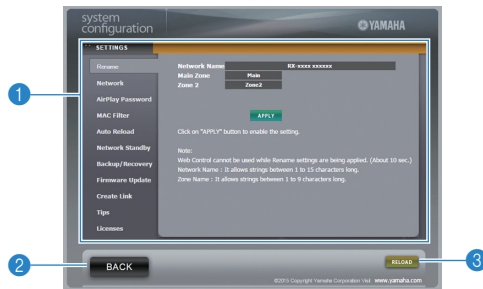

1 Rename

Modifica il nome della rete (il nome dell'unità sulla rete) (pag. 123) o il nome di ciascuna zona (pag. 124). Fare clic su "APPLY" per applicare le modifiche all'unità.

Network

Seleziona il metodo di connessione di rete (pag. 121) o configura i parametri di rete (ad esempio l'indirizzo IP) (pag. 121). Fare clic su "APPLY" per applicare le modifiche all'unità.

AirPlay Password

Imposta la password per limitare l'accesso all'unità via AirPlay (pag. 83). Fare clic su "APPLICA" per applicare le modifiche all'unità.

MAC Filter

Imposta il filtro per gli indirizzi MAC (pag. 122) per limitare l'accesso all'unità da altri dispositivi di rete. Fare clic su "APPLY" per applicare le modifiche all'unità.

Auto Reload

Attiva/disattiva la ricarica automatica. Quando "Auto Reload" è "On" (abilitata), la schermata di controllo web ricarica lo stato dell'unità ogni 5 secondi.

Network Standby

Attiva o disattiva la funzione di standby di rete (pag. 122).

Backup/Recovery

Crea un backup delle impostazioni dell'unità sul PC o le ripristina da un backup.

Firmware Update

Aggiorna il firmware dell'unità utilizzando quello scaricato sul PC. Attenersi alle istruzioni visualizzate sullo schermo per avviare l'aggiornamento del firmware.

Create Link

Crea una scorciatoia alla schermata di controllo desiderata.

Tips

Visualizza i suggerimenti per utilizzare il controllo web.

Licenses

Visualizza le licenze del software utilizzato dall'unità.

2 BACK

Passa alla schermata del menu principale.

3 RELOAD

Ricarica lo stato corrente dell'unità.

Nota

- Se le impostazioni di rete sono state modificate, potrebbe essere necessario riavviare il browser o riaccedere all'unità.
- Quando si utilizza il filtro per l'indirizzo MAC, assicurarsi di specificare gli indirizzi MAC esatti dei dispositivi di rete. Altrimenti, l'unità sarà inaccessibile dai dispositivi di rete come PC e altri dispositivi esterni.
- Non utilizzare l'unità durante il processo di ripristino delle impostazioni in quanto potrebbe comprometterlo. Una volta terminato il ripristino, fare clic su "OK" per impostare l'unità in modalità standby.
- Il backup non contiene le informazioni sull'utente (come nome utente e password) o quelle specifiche dell'unità (come l'indirizzo MAC e l'indirizzo IP).
- Alcuni caratteri immessi via PC potrebbero non apparire correttamente sull'unità.

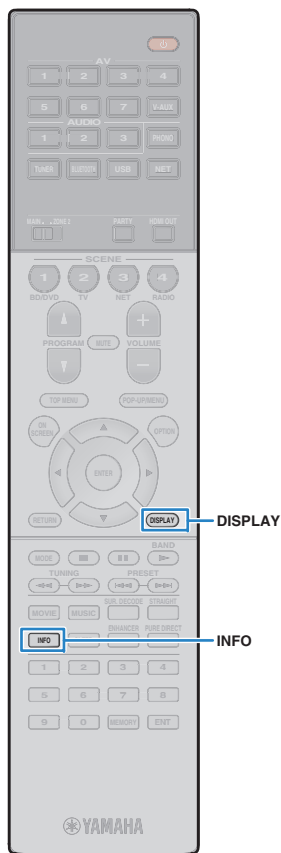

Visualizzazione dello stato corrente

Scelta delle informazioni visualizzate sul display anteriore

1 Premere INFO.

Ogni volta che si preme il tasto, la voce visualizzata cambia.



Nome voce

Le informazioni corrispondenti alla voce visualizzata compaiono dopo circa 3 secondi.



Informazioni



- Le voci disponibili variano a seconda della sorgente di ingresso selezionata. La voce visualizzata può essere anche applicata in modo indipendente a ogni gruppo di sorgenti di ingresso.

Gruppo di sorgenti di ingresso	Voce
AV 1-7 V-AUX AUDIO 1-3 PHONO	DSP Program (nome modalità sonora), Audio Decoder (nome decodificatore)
TUNER	DSP Program (nome modalità sonora), Audio Decoder (nome decodificatore) * (Solo modelli per GB ed Europa) I dati Radio Data System sono disponibili anche quando l'unità è sintonizzata su una emittente Radio Data System (pag. 67).

Gruppo di sorgenti di ingresso	Voce
Bluetooth USB SERVER AirPlay	Song (titolo del brano), Artist (nome dell'artista), Album (nome dell'album), DSP Program (nome della modalità sonora), Audio Decoder (nome del decodificatore*) * Durante la riproduzione semplice dell'iPod: DSP Program (nome modalità sonora), Audio Decoder (nome decodificatore)
NET RADIO	Song (titolo del brano), Album (titolo dell'album), Station (nome della stazione), DSP Program (nome della modalità sonora), Audio Decoder (nome del decodificatore)

* Viene visualizzato il nome del decodificatore audio attualmente attivato. Se non è attivato alcun decodificatore audio, appare "Decoder Off".

Visualizzazione delle informazioni di stato sulla TV

1 Premere DISPLAY.

Le seguenti informazioni sono visualizzate sulla TV.

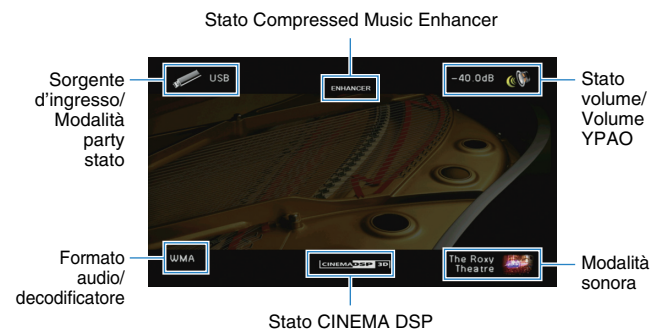

2 Per chiudere la schermata delle informazioni, premere DISPLAY.

Configurazione delle impostazioni di riproduzione per sorgenti di riproduzione diverse (menuOpzione)

È possibile configurare impostazioni di riproduzione distinte per sorgenti di riproduzione diverse. Questo menu è disponibile nel pannello anteriore o sullo schermo della TV in modo da poter configurare con facilità le impostazioni durante la riproduzione.

1 Premere OPTION.



Display anteriore



Schermo TV

2 Utilizzare i tasti cursore per selezionare una voce e premere ENTER.



- Per tornare alla schermata precedente durante le operazioni nel menu, premere RETURN.

3 Utilizzare i tasti cursore (</>) per selezionare un'impostazione.

4 Per uscire dal menu, premere OPTION.

Voci del menu Opzione



- Le voci disponibili variano a seconda della sorgente di ingresso selezionata.
- Il testo tra parentesi si riferisce agli indicatori sul display anteriore.
- Le impostazioni predefinite sono sottolineate.

Voce	Funzione	Pagina	
Controllo tono (Tone Control)	Regola la gamma in alta e bassa frequenza dell'audio.	98	
Volume YPAO (YPAO Volume)	Volume YPAO (YPAO Vol.)	Attiva/disattiva Volume YPAO.	98
	Adaptive DRC (A.DRC)	Determina se la gamma dinamica (da massima a minima) viene regolata automaticamente quando si regola il volume.	98
Dialogo (Dialog)	Livello dialogo (Dialog Lvl)	Regola il volume dei dialoghi.	99
	Lift dialogo (Dialog Lift)	Regola l'altezza percepita dei dialoghi.	99
Subwoofer/Bassi (Subwoofer/Bass)	Regola SWFR (SW.Trim)	Consente di regolare con precisione il volume del subwoofer.	99
	Bassi extra (Extra Bass)	Attiva/disattiva Bassi extra.	99
Enhancer (Enhancer)	Enhancer (Enhancer)	Attiva/disattiva Compressed Music Enhancer.	99
	Mod. Hi-Res (HiRes Mode)	Attiva/disattiva la modalità ad alta risoluzione (per migliorare la qualità dell'audio digitale non compresso).	100
Elaborazione video (Video Process.)	Attiva/disattiva le impostazioni di elaborazione del segnale video configurate nel menu "Configurazione".	100	
Impostazioni ingresso (Input Settings)	Regola ingr. (In.Trim)	Corregge le differenze di volume tra le sorgenti di ingresso.	100
	Selezione audio (A.Sel)	Seleziona la presa d'ingresso audio da utilizzare se si effettuano più collegamenti audio per una singola sorgente d'ingresso.	100
	Uscita video (V.Out)	Seleziona un segnale video da trasmettere con la sorgente di ingresso audio.	100

Voce	Funzione	Pagina
Mod. FM (FM Mode)	Attiva la modalità stereo o mono per la ricezione della radio FM.	100
Progr. traffico (TrafficProgram)	(Solo modelli per GB ed Europa) Ricerca automaticamente le stazioni con informazioni sul traffico.	67
Casuale (Shuffle)	Configura l'impostazione della riproduzione casuale per l'iPod (pag. 72), il dispositivo di memorizzazione USB (pag. 75) o il server multi-mediale (pag. 79).	—
Ripeti (Repeat)	Configura l'impostazione della riproduzione ripetuta per l'iPod (pag. 72), il dispositivo di memorizzazione USB (pag. 75) o il server multi-mediale (pag. 79).	—

■ Controllo tono (Tone Control)

Regola la gamma in alta frequenza (Alti) e in bassa frequenza (Bassi) per l'audio.

Scelte

Alti (Treble), Bassi (Bass)

Intervallo di impostazione

Da -6,0 dB a Bypass (Bypass) a +6,0 dB, *con incrementi di 0,5 dB



- Se si imposta un valore estremo, i suoni potrebbero non corrispondere a quelli provenienti dagli altri canali.



- È anche possibile regolare l'impostazione "Controllo tono" con i comandi del pannello anteriore, premendo ripetutamente TONE/BALANCE per selezionare "Treble" o "Bass", quindi PROGRAM per effettuare una regolazione.

■ Volume YPAO (YPAO Volume)

Attiva/disattiva Volume YPAO, o Adaptive DRC.

Volume YPAO (YPAO Vol.)

Attiva/disattiva Volume YPAO. Se Volume YPAO è abilitato, i livelli delle alte e basse frequenze vengono automaticamente regolati in base al volume per permettere un ascolto dei suoni naturali anche a basso volume.

Impostazioni

Off (Off)	Disattiva Volume YPAO.
On (On)	Attiva Volume YPAO.



- Volume YPAO funziona in maniera efficace dopo che i risultati della misurazione "Config. auto" sono stati già salvati (pag. 39).
- Consigliamo di attivare sia Volume YPAO sia Adaptive DRC durante l'ascolto a basso volume o di notte.

Adaptive DRC (A.DRC)

Determina se la gamma dinamica (da massima a minima) viene regolata automaticamente quando si regola il livello del volume. Quando è impostato su "On", è utile per ascoltare la riproduzione a basso volume di notte.

Impostazioni

Off (Off)	La gamma dinamica non viene regolata automaticamente.
On (On)	Regola automaticamente la gamma dinamica quando Volume YPAO è attivato.

Se si seleziona "On", la gamma dinamica si riduce con un livello di volume basso e si amplia con un livello di volume alto.

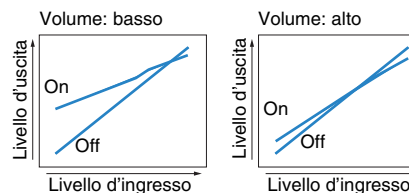

Dialogo (Dialog)

Regola il volume o l'altezza percepita dei dialoghi.

Livello dialogo (Dialog Lvl)

Regola il volume dei dialoghi. Se il volume dei dialoghi non viene percepito chiaramente, è possibile alzare il volume aumentando questa impostazione.

Intervallo di impostazione

Da 0 a 3

Lift dialogo (Dialog Lift)

Regola l'altezza percepita dei dialoghi. Se l'audio dei dialoghi sembra provenire da sotto lo schermo della TV, è possibile aumentarne l'altezza percepita aumentando questa impostazione.



- Questa impostazione è disponibile solo se viene soddisfatta una delle seguenti condizioni.
 - Quando si utilizzano diffusori di presenza anteriori, è selezionato uno dei programmi sonori (tranne 2ch Stereo e 7ch Stereo).
 - Virtual Presence Speaker (VPS) (pag. 60) è in funzione. (È possibile che si ascoltino dialoghi provenienti dai diffusori surround a seconda della posizione di ascolto).

Intervallo di impostazione

Da 0 a 5 (maggiore è il valore, più alta è la posizione)

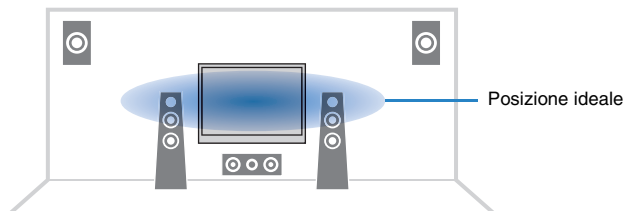

Subwoofer/Bassi (Subwoofer/Bass)

Regola il volume del subwoofer o dei bassi.

Regola SWFR (SW.Trim)

Consente di regolare con precisione il volume del subwoofer.

Intervallo di impostazione

Da -6,0 dB a 0,0 dB a +6,0 dB (con incrementi di 0,5 dB)

Bassi extra (Extra Bass)

Attiva/disattiva Bassi extra. Quando sono attivati gli Bassi extra, è possibile apprezzare i suoni bassi migliorati, indipendentemente dalla dimensione dei diffusori anteriori e dalla presenza o meno del subwoofer.

Impostazioni

Off (Off)	Disattiva Bassi extra.
On (On)	Attiva Bassi extra.

Enhancer (Enhancer)

Attiva/disattiva Compressed Music Enhancer e la modalità ad alta risoluzione.

Enhancer (Enhancer)

Attiva/disattiva Compressed Music Enhancer (pag. 64).



- Questa impostazione è applicata separatamente a tutte le sorgenti di ingresso.
- Compressed Music Enhancer funziona sia nella zona principale che in Zone 2.
- È possibile utilizzare anche ENHANCER sul telecomando per attivare/disattivare Compressed Music Enhancer (pag. 64).

Impostazioni

Off (Off)	Disattiva Compressed Music Enhancer.
On (On)	Attiva Compressed Music Enhancer.

Impostazione predefinita

TUNER, Bluetooth, USB, (sorgenti di rete): On (On)

Altre: Off (Off)



- Compressed Music Enhancer non funziona sui segnali la cui frequenza di campionamento è superiore ai 48 kHz.

Mod. Hi-Res (HiRes Mode)

Attiva/disattiva la modalità ad alta risoluzione quando "Enhancer" è impostato su "On". Se questa funzione è impostata su "On", è possibile migliorare la qualità dell'audio digitale non compresso (come per esempio PCM a 2 canali e FLAC) utilizzando Compressed Music Enhancer.

Impostazioni

<u>On (On)</u>	Attiva la modalità ad alta risoluzione. (La modalità ad alta risoluzione potrebbe non funzionare a seconda delle condizioni di elaborazione del segnale audio.)
Off (Off)	Disattiva la modalità ad alta risoluzione.

Elaborazione video (Video Process.)

Attiva/disattiva le impostazioni (risoluzione e formato) di elaborazione del segnale video configurate in "Elaborazione" (pag. 119) nel menu "Configurazione".

Impostazioni

<u>Diretto (Direct)</u>	Disattiva l'elaborazione del segnale video.
Elaborazione (Processing)	Attiva l'elaborazione del segnale video.

Impostazioni ingresso (Input Settings)

Configura le impostazioni di ingresso.



- Questa impostazione è applicata separatamente a tutte le sorgenti di ingresso.

Regola ingr. (In.Trim)

Corregge le differenze di volume tra le sorgenti di ingresso. Se le differenze di volume sono fastidiose quando si passa a una nuova sorgente di ingresso, utilizzare questa funzione per correggerle.

Intervallo di impostazione

Da -6,0 dB a 0,0 dB a +6,0 dB (con incrementi di 0,5 dB)

Selezione audio (A.Sel)

Seleziona la presa d'ingresso audio da utilizzare se si effettuano più collegamenti audio per una singola sorgente d'ingresso.

Impostazioni

<u>Auto (Auto)</u>	Seleziona automaticamente la presa d'ingresso audio nel seguente ordine di priorità: 1. Ingresso HDMI 2. Ingresso digitale (COAXIAL o OPTICAL) 3. Ingresso analogico (AUDIO)
HDMI (HDMI)	Seleziona sempre l'ingresso HDMI. Non viene prodotto alcun suono se non viene immesso alcun segnale dalla presa HDMI.
Coass./Ott. (Coax/Opt)	Seleziona sempre l'ingresso digitale (COAXIAL o OPTICAL). Non viene prodotto alcun suono se non viene immesso alcun segnale dalla presa COAXIAL o OPTICAL.
Analogico (Analog)	Seleziona sempre l'ingresso analogico (AUDIO). Non viene prodotto alcun suono se non viene immesso alcun segnale dalle prese AUDIO.

Uscita video (V.Out)

Seleziona un segnale video da trasmettere con la sorgente di ingresso audio.

Impostazioni

<u>Off (Off)</u>	Non trasmette segnali video.
AV 1-7 (AV1-7), V-AUX (V-AUX)	Trasmette i segnali video ricevuti attraverso le prese di ingresso video corrispondenti.

Mod. FM (FM Mode)

Attiva la modalità stereo o mono per la ricezione della radio FM.

Impostazioni

<u>Stereo (Stereo)</u>	Riceve la radio FM in audio stereo.
Mono (Mono)	Riceve la radio FM in audio mono.

CONFIGURAZIONI

Configurazione delle sorgenti d'ingresso (menu Ingresso)

È possibile modificare le impostazioni della sorgente di ingresso dallo schermo della TV.

- 1 Premere ON SCREEN.
- 2 Utilizzare i tasti cursore per selezionare “Ingresso” e premere ENTER.

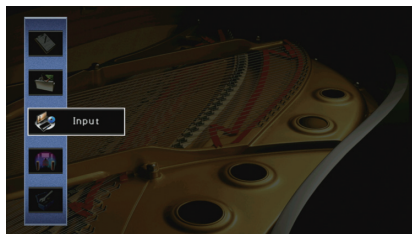

- 3 Utilizzare i tasti cursore (</>) per selezionare la sorgente di ingresso da configurare, quindi premere il tasto cursore (Δ).

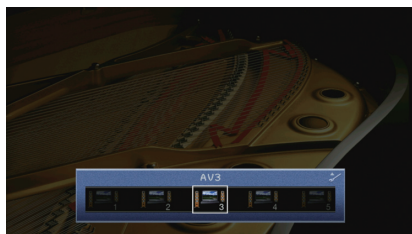

Cambia anche la sorgente di ingresso dell'unità.



- È possibile sempre cambiare la sorgente di ingresso mediante i tasti cursore (</>) dopo il Punto 3.

- 4 Utilizzare i tasti cursore (Δ/▽) per selezionare una voce e premere ENTER.

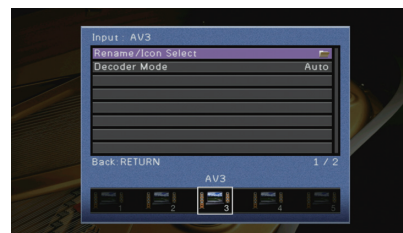

- Per tornare alla schermata precedente durante le operazioni nel menu, premere RETURN.

- 5 Utilizzare i tasti cursore per selezionare un'impostazione e premere ENTER.

- 6 Per uscire dal menu, premere ON SCREEN.

Voci del menu Ingresso



- Le voci disponibili variano a seconda della sorgente di ingresso selezionata.
- Le impostazioni predefinite sono sottolineate.

Voce	Funzione	Pagina
Rinomina/Selezione icona	Modifica il nome e l'icona della sorgente d'ingresso.	102
Mod. decoder	Imposta il formato dell'audio digitale per riprodurre su DTS.	102
Interlock vol.	Attiva/disattiva i controlli del volume da iTunes/iPod tramite AirPlay.	102
Controllo DMC	Determina se consentire l'uso di un Digital Media Controller (DMC) compatibile con DLNA per controllare la riproduzione.	102

Rinomina/Selezione icona

Modifica il nome e l'icona della sorgente di ingresso visualizzata sul display anteriore o sullo schermo della TV.

Sorgenti di ingresso

AV 1-7, V-AUX, AUDIO 1-3, PHONO, USB

Procedura di configurazione

- 1 Utilizzare i tasti cursore (</>) per selezionare un modello, quindi premere il tasto cursore (∇).

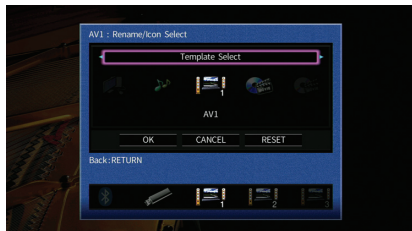

- Non è possibile modificare il modello o l'icona di "USB" quando è collegato un iPod.

- 2 Utilizzare i tasti cursore (</>) per selezionare un'icona, quindi premere il tasto cursore (∇).
- 3 Premere ENTER per immettere la schermata di modifica del nome.
- 4 Utilizzare i tasti cursore e ENTER per rinominare e selezionare "INVIO" per confermare l'immissione.

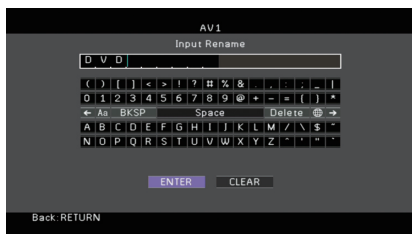

- Per cancellare l'immissione, selezionare "CANCELLA".

- 5 Utilizzare i tasti cursore per selezionare "OK" e premere ENTER.



- Per ripristinare l'impostazione predefinita, selezionare "REIMP."

- 6 Per uscire dal menu, premere ON SCREEN.

Mod. decoder

Imposta il formato dell'audio digitale per riprodurre su "DTS".

Ad esempio, se l'unità non rileva l'audio DTS ed emette disturbi, impostare "Mod. decoder" su "DTS".

Sorgenti di ingresso

AV 1-7, V-AUX, AUDIO 1-3 (disponibile unicamente se almeno una presa di ingresso audio digitale è assegnata)

Impostazioni

Auto	Seleziona automaticamente il formato audio per soddisfare il segnale audio in ingresso.
DTS	Seleziona solo DTS. Gli altri segnali audio non vengono riprodotti.

Interlock vol.

Attiva/disattiva i controlli del volume da iTunes/iPod tramite AirPlay.

Sorgenti di ingresso

AirPlay

Impostazioni

Off	Disattiva i controlli del volume da iTunes/iPod.
Limita	Attiva i controlli del volume da iTunes/iPod entro la gamma limitata (da -80 dB a -20 dB e mute)
Tutto	Attiva i controlli del volume da iTunes/iPod a tutta gamma (da -80 dB a +16,5 dB e mute).

Controllo DMC

Determina se consentire l'uso di un Digital Media Controller (DMC) compatibile con DLNA per controllare la riproduzione.

Sorgente d'ingresso

SERVER

Impostazioni

Disattiva	Non consente l'uso di controller DMC per controllare la riproduzione.
Attiva	Consente l'uso di controller DMC per controllare la riproduzione.



- Un Digital Media Controller (DMC) è un dispositivo in grado di controllare altri dispositivi di rete. Se si attiva questa funzione, è possibile controllare la riproduzione dell'unità da controller DMC (per es. Windows Media Player 12) sulla stessa rete.

Configurazione della funzione SCENE (menu Scena)

È possibile modificare le impostazioni della funzione SCENE (pag. 57) dallo schermo della TV.

- 1 Premere ON SCREEN.
- 2 Utilizzare i tasti cursore per selezionare “Scena” e premere ENTER.

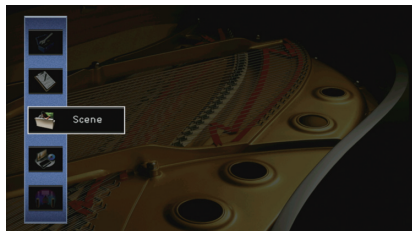

- 3 Utilizzare i tasti cursore (</>) per selezionare la scena da configurare, quindi premere il tasto cursore (Δ).

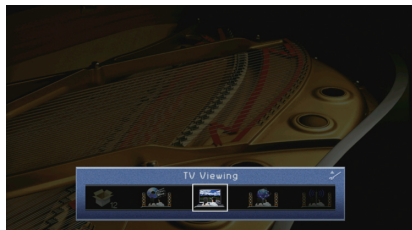

- È sempre possibile cambiare la scena mediante i tasti cursore (</>) dopo il Punto 3.

- 4 Utilizzare i tasti cursore (Δ/▽) per selezionare una voce e premere ENTER.



- 5 Utilizzare i tasti cursore e ENTER per modificare l'impostazione.
- 6 Per uscire dal menu, premere ON SCREEN.

Voci del menu Scena

Voce	Funzione	Pagina
Salva	Registra le impostazioni correnti nella scena selezionata.	103
Carica	Carica le impostazioni registrate per la scena selezionata. È possibile anche configurare l'impostazione di riproduzione di collegamento SCENE, selezionare le voci da includere come assegnazioni di scena o visualizzare le impostazioni attualmente assegnate alla scena selezionata.	104
Rinomina/Selezione icona	Modifica il nome e l'icona della scena.	105
Reimposta	Ripristina le impostazioni predefinite per la scena selezionata.	105

■ Salva

Registra le impostazioni correnti dell'unità (come sorgente di ingresso e programma sonoro) nella scena selezionata.



- Se l'assegnazione dell'ingresso per una scena è stato cambiato, è necessario cambiare anche il dispositivo esterno assegnato al tasto SCENE corrispondente (pag. 58).

Carica

Carica le impostazioni registrate per la scena selezionata.

Selezionare "DETTAG." per configurare l'impostazione di riproduzione di collegamento SCENE o visualizzare l'assegnazione delle scene.

Cont. disp.

Richiama la scena selezionata e ne avvia la riproduzione su un dispositivo esterno collegato all'unità tramite HDMI. (Riproduzione di collegamento SCENE)

Impostazioni

Off	Disattiva la funzione di riproduzione di collegamento SCENE.
Controllo HDMI	Attiva la riproduzione di collegamento SCENE mediante i segnali di controllo HDMI. Selezionare questa opzione se all'unità è collegato un dispositivo compatibile con il controllo HDMI (ad esempio un lettore BD/DVD) via HDMI. Accende anche la TV se supporta il controllo HDMI.

Impostazione predefinita

SCENE1 (BD/DVD), SCENE2 (TV): Controllo HDMI
SCENE3 (NET), SCENE4 (RADIO), SCENE5-12: Off



- Per controllare la riproduzione di un dispositivo compatibile con il controllo HDMI mediante la riproduzione di collegamento SCENE, occorre impostare "Controllo HDMI" nel menu "Configurazione" su "On" e configurare il collegamento del controllo HDMI (pag. 152).

Dettaglio

Seleziona le voci da includere come assegnazioni della scena. È possibile anche visualizzare le impostazioni attualmente assegnate alla scena selezionata.

Per includere le voci come assegnazioni della scena, utilizzare i tasti cursore per selezionare una voce, quindi premere ENTER per selezionare la casella o per deselezionarla per escludere la voce.

Ad esempio, se si regola spesso il volume della TV ma si ascolta la radio a basso volume di notte, escludere "Volume" dalle assegnazioni per SCENE2 (TV) e includere "Volume" nelle assegnazioni per SCENE4 (RADIO).

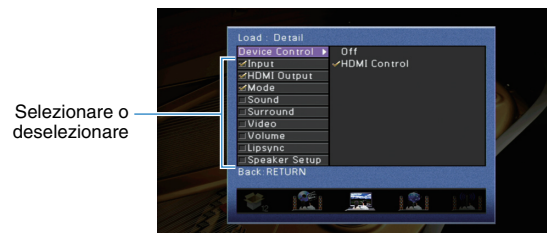

Scelte

Ingresso	Ingresso (pag. 56), Selezione audio (pag. 100)
Uscita HDMI	Uscita HDMI (pag. 56)
Modalità	Programma DSP (pag. 59), Mod. Pure Direct (pag. 118), Enhancer (pag. 64), Enhancer Hi-Res Mode (pag. 100)
Suono	Controllo tono (pag. 98), Volume YPAO (pag. 98), Adaptive DRC (pag. 98), Bassi extra (pag. 99)
Surround	Mod. CINEMA DSP 3D (pag. 118), Lift dialogo (pag. 99), Livello dialogo (pag. 99), Regola SWFR (pag. 99)
Video	Mod. video (pag. 119)
Volume	Volume principale (pag. 56)
Sinc. labiale	Sinc. labiale (pag. 117), Ritardo (pag. 117)
Conf. altop.	Schema impostazione (pag. 113), Selezione PEQ (pag. 116)

Impostazione predefinita

Ingresso, Uscita HDMI, Modalità: selezionata

Suono, Surround, Video, Volume, Sinc. labiale, Conf. altop.: non selezionata

Rinomina/Selezione icona

Modifica il nome e l'icona di una scena visualizzati sul display anteriore o sullo schermo della TV.

Procedura di configurazione

- 1 Utilizzare i tasti cursore (</>) per selezionare un'icona, quindi premere il tasto cursore (▽).

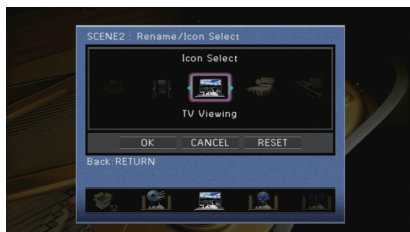

- 2 Premere ENTER per immettere la schermata di modifica del nome.
- 3 Utilizzare i tasti cursore e ENTER per rinominare e selezionare "INVIO" per confermare l'immissione.

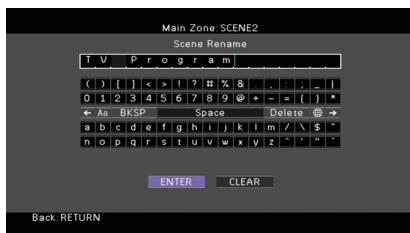

- Per cancellare l'immissione, selezionare "CANCELLA".

- 4 Utilizzare i tasti cursore per selezionare "OK" e premere ENTER.



- Per ripristinare l'impostazione predefinita, selezionare "REIMP".

- 5 Per uscire dal menu, premere ON SCREEN.

Reimposta

Ripristina le impostazioni predefinite (pag. 57) per la scena selezionata.

Configurazione dei programmi sonori e dei decodificatori surround (menu Programma DSP)

Le impostazioni per programmi sonori e decodificatori surround possono essere modificate dallo schermo della TV.

- 1 Premere ON SCREEN.
- 2 Utilizzare i tasti cursore per selezionare "Programma DSP" e premere ENTER.

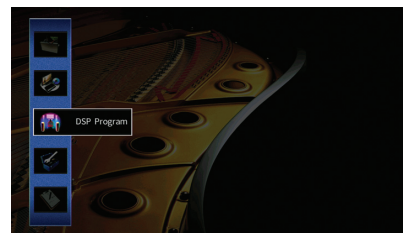

- 3 Utilizzare i tasti cursore (</>) per selezionare il programma sonoro da configurare, quindi premere il tasto cursore (△).

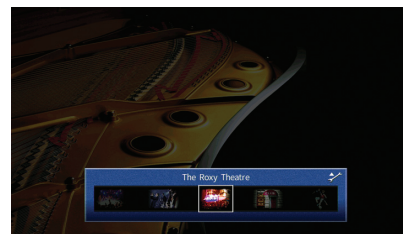

- È sempre possibile cambiare il programma sonoro mediante i tasti cursore (</>) dopo il Punto 3.

4 Utilizzare i tasti cursore (Δ/∇) per selezionare una voce e premere ENTER.

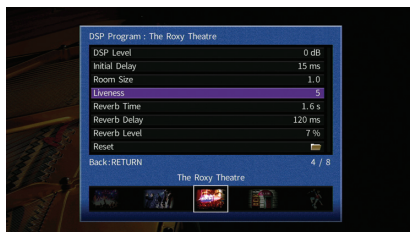

- Per tornare alla schermata precedente durante le operazioni nel menu, premere RETURN.
- Per ripristinare le impostazioni predefinite per il programma sonoro selezionato, scegliere "Reimposta".

5 Utilizzare i tasti cursore per selezionare un'impostazione e premere ENTER.

6 Per uscire dal menu, premere ON SCREEN.

Voci del menu Programma DSP



- Le voci disponibili variano a seconda del programma sonoro o del decodificatore surround selezionato.
- Le impostazioni predefinite sono sottolineate.

Impostazioni per i programmi sonori

Voce	Funzione	Impostazioni
Tipo decodifica	Seleziona un decodificatore surround da utilizzare insieme al programma sonoro selezionato.	<input type="checkbox"/> Surround*, <input type="checkbox"/> PLIIx Movie (<input type="checkbox"/> PLII Movie), <input type="checkbox"/> PLIIx Music* (<input type="checkbox"/> PLII Music*), <input type="checkbox"/> PLIIx Game* (<input type="checkbox"/> PLII Game*), Neo:6 Cinema, Neo:6 Music* (* Disponibile solo quando "SURROUND DECODER" è selezionato)
Livello DSP	Regola il livello dell'effetto di campo sonoro.	da -6 dB a <u>0 dB</u> a +3 dB Più è alto il valore, maggiore sarà l'effetto di campo sonoro e viceversa.
Ritardo iniziale	Regola il ritardo tra il suono diretto e la generazione del campo sonoro di presenza.	da 1 ms a 99 ms Più è alto il valore, maggiore sarà l'effetto di ritardo e viceversa.
Ritardo iniziale surround	Regola il ritardo tra il suono diretto e la generazione del campo sonoro surround.	da 1 ms a 49 ms Più è alto il valore, maggiore sarà l'effetto di ritardo e viceversa.
Rit. ini. sur. dietro	Regola il ritardo tra il suono diretto e la generazione del campo sonoro posteriore surround.	
Dimen. stanza	Regola l'effetto di ampliamento del campo sonoro di presenza.	Da 0,1 a 2,0
Dimen. stanza surround	Regola l'effetto di ampliamento del campo sonoro surround.	Più è alto il valore, maggiore sarà l'effetto di ampliamento e viceversa.
Dim. st. surr. dietro	Regola l'effetto di ampliamento del campo sonoro posteriore surround.	

Voce	Funzione	Impostazioni
Liveness	Regola la perdita di campo sonoro di presenza.	Da 0 a 10
Liveness surround	Regola la perdita di campo sonoro surround.	Più è alto il valore, maggiore sarà la riflessione e viceversa.
Liveness surround dietro	Regola la perdita di campo sonoro posteriore surround.	
Tempo riverbero	Regola il tempo di decadimento dell'audio posteriore con riverbero.	da 1,0 s a 5,0 s Più è alto il valore, maggiore sarà il riverbero dell'audio e viceversa.
Ritardo riverbero	Regola il ritardo tra il suono diretto e la generazione dell'audio con riverbero.	da 0 ms a 250 ms Più è alto il valore, maggiore sarà l'effetto di ritardo e viceversa.
Livello riverbero	Regola il volume dell'audio con riverbero.	da 0 % a 100 % Più è alto il valore, maggiore sarà il riverbero dell'audio e viceversa.

Le voci riportate di seguito sono disponibili se si seleziona "2ch Stereo" o "7ch Stereo".

Programma sonoro	Voce	Funzione	Impostazioni
2ch Stereo	Diretto	Determina se bypassare automaticamente i circuiti DSP se viene riprodotta una sorgente di audio analogico.	<u>Auto</u> , Off
	Livello	Regola l'intero volume.	Da -5 a <u>0</u> a +5
	Bilanciamento fronte/retro	Regola il bilanciamento del volume anteriore e posteriore.	Da -5 a <u>0</u> a +5 Più è alto il valore, maggiore sarà il volume anteriore; più basso è il valore maggiore sarà il volume posteriore.
7ch Stereo	Bilanciamento destra/sinistra	Regola il bilanciamento del volume di destra e sinistra.	Da -5 a <u>0</u> a +5 Più è alto il valore, maggiore sarà il volume di destra; più basso è il valore maggiore sarà il volume di sinistra.
	Bilanciamento altezza	Regola il bilanciamento del volume in altezza utilizzando i diffusori di presenza anteriori.	Da 0 a <u>5</u> a 10 Più è alto il valore, maggiore sarà il volume della parte alta; più basso è il valore maggiore sarà il volume della parte bassa. I diffusori di presenza anteriori non riproducono l'audio quando "Bilanciamento altezza" è impostato su "0".
	Mix monoaurale	Attiva/disattiva l'uscita di audio monofonico.	<u>Off</u> , On



- Le voci disponibili in "7ch Stereo" variano a seconda del sistema di diffusori in uso.

■ Impostazioni dei decodificatori

Le voci riportate di seguito sono disponibili se si imposta "Tipo decodifica" di "SURROUND DECODER" su "Surround", "PLIIx Music" (PLII Music) o "Neo:6 Music".

Tipo decodifica	Voce	Funzione	Impostazioni
Surround	Bilanciamento diffusione	Determina se estendere i segnali del canale centrale a sinistra e destra nella riproduzione di una sorgente a 2 canali.	Off, On Selezionare "On" per estendere i segnali del canale centrale a sinistra e destra se si ritiene che il suono centrale sia troppo forte durante la riproduzione di sorgenti a 2 canali.
	Panorama	Regola l'effetto di ampliamento del campo sonoro anteriore.	Off, On Selezionare "On" per fare in modo che l'audio dei canali anteriori destro/sinistro avvolga il campo per generare un campo sonoro spazioso, abbinato a quello surround.
PLIIx Music (PLII Music)	Centra larghezza	Regola l'effetto di ampliamento del campo sonoro centrale.	Da 0 a <u>3</u> a 7 Più è alto il valore, maggiore sarà l'effetto di ampliamento e viceversa (più vicino al centro).
	Dimensione	Regola la differenza tra il livello dei campi sonori anteriore e surround.	Da -3 a <u>0</u> a +3 Più è alto il valore, maggiore sarà il campo sonoro anteriore. Più è basso il valore, maggiore sarà il campo sonoro surround.
Neo:6 Music	Centra immagine	Regola il livello di orientamento centrale (effetto di ampliamento) del campo sonoro anteriore.	Da 0,0 a <u>0,3</u> a 1,0 Più è alto il valore, maggiore sarà il livello di orientamento centrale (effetto di ampliamento minore) e viceversa.

Configurazione di varie funzioni (menu Configurazione)

È possibile configurare le varie funzioni dell'unità utilizzando il menu visualizzato sullo schermo della TV.

- 1 Premere ON SCREEN.**
- 2 Utilizzare i tasti cursore per selezionare “Configurazione” e premere ENTER.**

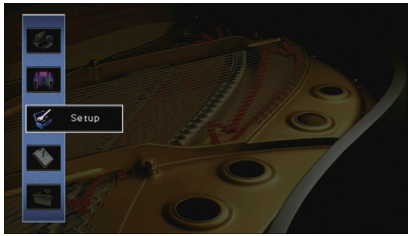

- 3 Utilizzare i tasti cursore (◀/▶) per selezionare un menu.**



- 4 Utilizzare i tasti cursore (Δ/▽) per selezionare una voce e premere ENTER.**



- Per tornare alla schermata precedente durante le operazioni nel menu, premere RETURN.

- 5 Utilizzare i tasti cursore per selezionare un'impostazione e premere ENTER.**
- 6 Per uscire dal menu, premere ON SCREEN.**

Voci del menu Configurazione

Menu	Voce	Funzione	Pagina
	Config. auto	Ottimizza automaticamente le impostazioni dei diffusori (YPAO).	39
	Schema imp.	Registra due percorsi di impostazione dei diffusori e li alterna.	113
	Copia dati imp.	Copia i parametri di "Schema imp." nella direzione specificata.	113
	Assegnazione amp	Seleziona un sistema di diffusori.	113
	Fronte	Imposta la dimensione dei diffusori anteriori.	114
	Centro	Determina se è collegato un diffusore centrale e le relative dimensioni.	114
	Surround	Determina se sono collegati diffusori surround e le relative dimensioni.	114
	Surround dietro	Determina se sono collegati diffusori posteriori surround e le relative dimensioni.	114
Altoparlante	Config. manuale		
	Configurazione		
	Presenza frontale	Determina se sono collegati diffusori di presenza anteriori e le relative dimensioni.	114
	Subwoofer	Determina se è collegato un subwoofer e la relativa fase.	115
	Layout	Seleziona la disposizione dei diffusori surround e dei diffusori di presenza anteriori.	115
	Distanza	Imposta a parte la distanza tra ciascun diffusore e la posizione di ascolto.	115
	Livello	Regola il volume di ciascun diffusore.	115
	EQ parametrico	Regola il tono mediante un equalizzatore.	116
	Tono di prova	Attiva/disattiva l'uscita del tono di prova.	116

Menu	Voce	Funzione	Pagina	
Suono	Sinc. labiale	Attiv. ritardo	Attiva/disattiva la regolazione Lipsync per ogni sorgente d'ingresso.	117
		Selezione auto/manuale	Seleziona il metodo per regolare il ritardo tra l'uscita video e l'uscita audio.	117
		Regolazione	Regola manualmente il ritardo tra l'uscita video e audio.	117
	Gamma dinamica	Seleziona il metodo di regolazione della gamma dinamica per la riproduzione dell'audio bitstream (segnali Dolby Digital e DTS).	117	
	Volume massimo	Imposta il volume massimo in modo da evitare livelli sonori eccessivi.	117	
	Volume iniziale	Imposta il volume iniziale all'accensione del ricevitore.	118	
	Mod. Pure Direct	Seleziona se trasmettere segnali video se è attiva la modalità Pure Direct.	118	
	Adaptive DSP Level	Determina se regolare automaticamente il livello dell'effetto CINEMA DSP.	118	
	Mod. CINEMA DSP 3D	Attiva/disattiva CINEMA DSP 3D.	118	
	Virtual Surround Back Speaker	Determina se creare o meno l'effetto Virtual Surround Back Speaker (VSBS) utilizzando i diffusori surround.	118	
	Modalità decodifica oggetto	Attiva/disattiva la riproduzione di segnali audio basati su oggetti come per esempio i contenuti Dolby Atmos.	118	
Video	Mod. video	Attiva/disattiva l'elaborazione del segnale video (risoluzione e formato).	119	
HDMI	Controllo HDMI	Attiva/disattiva il controllo HDMI. È possibile anche configurare le impostazioni correlate (ad esempio ARC e ingresso audio della TV).	120	
	Uscita audio	Seleziona un dispositivo per trasmettere l'audio.	120	
	Standby via	Determina se trasmettere i segnali video/audio (ricevuti mediante le prese HDMI) alla TV quando l'unità è in modalità standby.	121	
Rete	Connessione rete	Seleziona il metodo di connessione di rete.	121	
	Indirizzo IP	Configura i parametri di rete (per es. l'indirizzo IP).	121	
	Standby rete	Determina se attivare/disattivare la funzione che accende l'unità da altri dispositivi di rete.	122	
	Filtro indir. MAC	Imposta il filtro per gli indirizzi MAC per limitare l'accesso all'unità da altri dispositivi di rete.	122	
	Nome rete	Modifica il nome della rete (il nome dell'unità sulla rete) visualizzato su altri dispositivi di rete.	123	

Menu	Voce	Funzione	Pagina	
Bluetooth	Bluetooth	Attiva/disattiva le funzioni <i>Bluetooth</i> .	123	
	Ricezione audio	Scollega	Termina la connessione <i>Bluetooth</i> tra l'unità e il dispositivo <i>Bluetooth</i> (come uno smartphone).	69
	Bluetooth Standby		Determina se attivare/disattivare la funzione che accende l'unità da altri dispositivi <i>Bluetooth</i> (standby <i>Bluetooth</i>).	123
Multi Zone	Zone principale impostata	Rinomina Zone	Modifica il nome della zona (per la zona principale) visualizzato sul display anteriore o sullo schermo della TV.	124
		Volume	Attiva/disattiva le regolazioni del volume per l'uscita Zone2.	124
	Zone2 impostata	Volume massimo	Imposta il volume massimo per Zone2 in modo da evitare livelli sonori eccessivi nella seconda zona.	124
		Volume iniziale	Imposta il volume iniziale di Zone2 per l'accensione dell'unità.	125
		Ritardo audio	Regola i tempi d'uscita dell'audio Zone2.	125
		Mono	Attiva la modalità stereo o mono per l'uscita Zone2.	125
		Rinomina Zone	Modifica il nome della zona (per Zone2) visualizzato sul display anteriore o sullo schermo della TV.	125
		Assegn. uscita monitor	Seleziona la zona per la quale vengono utilizzate le prese MONITOR OUT/ZONE OUT.	125
	Assegn. HDMI OUT2	Seleziona la zona per la quale vengono utilizzate le prese HDMI OUT 2 (ZONE OUT).	125	
	Mod. festa impostata	Attiva/disattiva il passaggio alla modalità party.	125	
Funzione	Assegnazione ingresso	Assegna le prese COMPONENT VIDEO, COAXIAL e OPTICAL a un'altra sorgente d'ingresso.	126	
	Display imp.	Luminosità (display front.)	Regola la luminosità del display anteriore.	126
		Breve messaggio	Determina se visualizzare brevi messaggi sullo schermo della TV quando si utilizza l'unità.	126
		Sfondo	Seleziona l'immagine da utilizzare come sfondo sulla TV.	126
	Uscita trigger 1 Uscita trigger 2	Mod. trigger	Specifica la condizione in base alla quale deve funzionare la presa TRIGGER OUT.	127
		Zone di destinazione	Specifica la zona con cui la presa TRIGGER OUT funziona in sincronia.	127
	Controllo memoria	Impedisce che le impostazioni vengano modificate per errore.	127	
ECO	Standby automatico	Imposta il periodo di tempo per la funzione di standby automatico.	128	
	Modalità ECO	Attiva/disattiva la modalità ECO (modalità di risparmio energetico).	128	
Lingua		Seleziona una lingua per il menu sullo schermo.	128	

Altoparlante (Config. manuale)

Configura manualmente le impostazioni dei diffusori.



- A seconda dell'impostazione "Assegnazione amp" selezionata, alcune impostazioni dei diffusori non sono disponibili.
- Le impostazioni predefinite sono sottolineate.



Schema imp.

Registra due percorsi di impostazione dei diffusori e li alterna.

Quando si configurano le seguenti impostazioni dei diffusori, queste verranno memorizzate nel pattern selezionato.

- Risultati della misurazione (Config. auto)
- Assegnazione amp
- Configurazione
- Distanza
- Livello
- EQ parametrico

Impostazioni

Schema 1, Schema 2



- Il pattern di impostazione attualmente selezionato viene visualizzato nella parte superiore della schermata "Config. manuale".
- Questa funzione è utile quando si desidera salvare determinate impostazioni a seconda delle diverse condizioni dell'ambiente di ascolto. Ad esempio, se si desidera cambiare le impostazioni a seconda che le tende siano aperte o chiuse, è possibile salvare le impostazioni più adatte alle due situazioni e passare dalle une alle altre.

Copia dati imp.

Copia i parametri di "Schema imp." nella direzione specificata.

Scelte

Schema 1 > 2	Copia i parametri di "Schema 1" in "Schema 2".
Schema 2 > 1	Copia i parametri di "Schema 2" in "Schema 1".

Assegnazione amp

Seleziona un sistema di diffusori.

L'unità dispone di 7 amplificatori incorporati. È possibile collegare da 2 a 9 diffusori e fino a 2 subwoofer (con amplificatore incorporato) per creare lo spazio acustico preferito nella stanza. È possibile anche applicare collegamenti a doppia amplificazione, espansione dei canali (con un amplificatore esterno) o configurazioni multi-zona per migliorare il sistema.

Impostazioni

<u>Basic</u>	Selezionare questa opzione se si utilizza una configurazione di base dei diffusori (fino a 7 canali più diffusori di presenza anteriori) (pag. 17).
7ch + 1ZONE	Selezionare questa opzione se si utilizzano diffusori per sistemi a 7 canali nella zona principale e diffusori per Zone2 (pag. 24).
5ch BI-AMP	Selezionare questa opzione se si utilizzano diffusori per sistemi a 5 canali (inclusi diffusori anteriori a doppia amplificazione) (pag. 23).
5ch BI-AMP +SB	Selezionare questa opzione se si utilizzano diffusori per sistemi a 5 canali (inclusi diffusori anteriori a doppia amplificazione) e si espande il canale surround posteriore mediante un amplificatore esterno (pag. 24).

Configurazione

Configura le caratteristiche di uscita dei diffusori.



- Durante la configurazione della dimensione dei diffusori, selezionare "Grande" se il diametro del woofer del diffusore è di 16 cm o superiore oppure "Piccolo" se è inferiore a 16 cm.

Fronte

Imposta la dimensione dei diffusori anteriori.

Impostazioni

Grande	Selezionare questa opzione per i diffusori di grandi dimensioni. I diffusori anteriori riproducono tutti i componenti di frequenza del canale anteriore.
Piccolo	Selezionare questa opzione per i diffusori di piccole dimensioni. Il subwoofer produrranno componenti a bassa frequenza del canale anteriore più bassi della frequenza crossover specificata (valore predefinito: 80 Hz).



- "Fronte" viene impostato automaticamente su "Grande" quando "Subwoofer" è impostato su "Nessuno".

Centro

Determina se è collegato un diffusore centrale e le relative dimensioni.

Impostazioni

Grande	Selezionare questa opzione per i diffusori di grandi dimensioni. Il diffusore centrale riproduce tutti i componenti di frequenza del canale centrale.
Piccolo	Selezionare questa opzione per i diffusori di piccole dimensioni. Il subwoofer o i diffusori anteriori produrranno componenti a bassa frequenza del canale centrale più bassi della frequenza crossover specificata (valore predefinito: 80 Hz).
Nessuno	Selezionare questa opzione se non è collegato alcun diffusore centrale. I diffusori anteriori producono un audio di canale centrale.

Surround

Determina se sono collegati diffusori surround e le relative dimensioni.

Impostazioni

Grande	Selezionare questa opzione per i diffusori di grandi dimensioni. I diffusori surround riproducono tutti i componenti di frequenza del canale surround.
Piccolo	Selezionare questa opzione per i diffusori di piccole dimensioni. Il subwoofer o i diffusori anteriori produrranno componenti a bassa frequenza del canale surround più bassi della frequenza crossover specificata (valore predefinito: 80 Hz).
Nessuno	Selezionare questa opzione se non sono collegati diffusori surround. I diffusori anteriori riproducono l'audio del canale surround. Virtual CINEMA DSP funziona se si seleziona un programma sonoro.

Surround dietro

Determina se sono collegati diffusori posteriori surround e le relative dimensioni.

Impostazioni

Grande x1	Selezionare questa opzione se è collegato un diffusore di grandi dimensioni. I diffusori posteriori surround riproducono tutti i componenti di frequenza del canale posteriore surround.
Grande x2	Selezionare questa opzione se sono collegati due diffusori di grandi dimensioni. I diffusori posteriori surround riproducono tutti i componenti di frequenza del canale posteriore surround.
Piccolo x1	Selezionare questa opzione se è collegato un diffusore di piccole dimensioni. Il subwoofer o i diffusori anteriori produrranno componenti a bassa frequenza del canale surround posteriore più bassi della frequenza crossover specificata (valore predefinito: 80 Hz).
Piccolo x2	Selezionare questa opzione se sono collegati due diffusori di piccole dimensioni. Il subwoofer o i diffusori anteriori produrranno componenti a bassa frequenza del canale surround posteriore più bassi della frequenza crossover specificata (valore predefinito: 80 Hz).
Nessuno	Selezionare questa opzione se non sono collegati diffusori surround posteriori. I diffusori surround riproducono l'audio del canale surround posteriore.



- Questa impostazione non è disponibile se "Surround" è impostato su "Nessuno", o se "Layout (Surround)" è impostato su "Fronte".

Presenza frontale

Determina se sono collegati diffusori di presenza anteriori e le relative dimensioni.

Impostazioni

Grande	Selezionare questa opzione per i diffusori di grandi dimensioni.
Piccolo	Selezionare questa opzione per i diffusori di piccole dimensioni.
Nessuno	Selezionare questa opzione se non sono collegati diffusori di presenza anteriori.

Subwoofer

Determina se è collegato un subwoofer e la relativa fase.

Impostazioni

Usa	<u>Normale</u>	Selezionare questa opzione quando il subwoofer non è collegato (fase non invertita). Il subwoofer riproduce l'audio del canale LFE (effetto a bassa frequenza) e i componenti a bassa frequenza degli altri canali.
	Invertita	Selezionare questa opzione quando il subwoofer non è collegato (fase invertita). Il subwoofer riproduce l'audio del canale LFE (effetto a bassa frequenza) e i componenti a bassa frequenza degli altri canali.
Nessuno		Selezionare questa opzione quando il subwoofer non è collegato. I diffusori anteriori riproducono l'audio dal canale LFE (effetto a bassa frequenza) e i componenti a bassa frequenza degli altri canali.



- Imposta la fase del subwoofer se i bassi sono deboli o poco chiari.

Layout

Seleziona la disposizione dei diffusori surround e dei diffusori di presenza anteriori.

Surround

Seleziona un layout dei diffusori surround quando questi sono utilizzati.

Impostazioni

<u>Retro</u>	Selezionare questa opzione quando i diffusori surround sono collocati sul retro della stanza,
Fronte	Selezionare questa opzione quando i diffusori surround sono collocati sul fronte della stanza, Virtual CINEMA FRONT (pag. 62) funziona in questo caso.



- Questa impostazione non è disponibile se "Configurazione (Surround)" è impostata su "Nessuno".

Presenza frontale

Seleziona un layout dei diffusori di presenza anteriori quando questi sono utilizzati. Questa impostazione favorisce l'ottimizzazione dell'effetto del campo sonoro.

Impostazioni

<u>Altezza anteriore</u>	Selezionare questa opzione quando i diffusori di presenza anteriori sono collocati sulla parete anteriore.
Spazio superiore	Selezionare questa opzione quando i diffusori di presenza anteriori sono collocati sul soffitto.
Dolby Enabled SP	Selezionare questa opzione quando si utilizzano i diffusori Dolby come diffusori di presenza anteriori.



- Questa impostazione non è disponibile se "Configurazione (presenza frontale)" è impostata su "Nessuno".
- Per riprodurre contenuti Dolby Atmos tramite i diffusori di presenza anteriori, consultare "Layout dei diffusori di presenza" (p.19).

Distanza

Imposta a parte la distanza tra ciascun diffusore e la posizione di ascolto, in modo che il suono dai diffusori raggiunga la posizione di ascolto contemporaneamente.

Selezionare in primo luogo l'unità di misura della distanza: "Metri" o "Piedi".

Scelte

Fronte S, Fronte D, Centro, Surround S, Surround D, Surround dietro S, Surround dietro D, Pres. frontale S, Pres. frontale D, Subwoofer

Intervallo di impostazione

Da 0,30 m a 3,00 m a 24,00 m (da 1,0 ft a 10,0 ft a 80,0 ft), *incrementi da 0,05 m (0,2 ft)

Livello

Regola il volume di ciascun diffusore.

Scelte

Fronte S, Fronte D, Centro, Surround S, Surround D, Surround dietro S, Surround dietro D, Pres. frontale S, Pres. frontale D, Subwoofer

Intervallo di impostazione

da -10,0 dB a 0,0 dB a +10,0 dB, (con incrementi di 0,5 dB)

EQ parametrico

Regola il tono mediante un equalizzatore.

Impostazioni

Manuale	Selezionare questa opzione se si desidera regolare l'equalizzatore manualmente. Per ulteriori informazioni, vedere "Regolazione manuale dell'equalizzatore".
YPAO: Fisso	Regola singolarmente i diffusori per ottenere le stesse caratteristiche.
YPAO: Frontale	Regola i singoli diffusori per ottenere le stesse caratteristiche dei diffusori anteriori.
YPAO: Naturale	Regola tutti i diffusori per ottenere un suono naturale.
Through	Non attiva l'equalizzatore.



- "YPAO: Fisso", "YPAO: Frontale" e "YPAO: Naturale" sono disponibili solo se i risultati della misurazione di "Config. auto" sono già stati salvati (pag. 39). Premere nuovamente ENTER per visualizzare i risultati della misurazione.

Regolazione manuale dell'equalizzatore

- 1 Impostare "EQ parametrico" su "Manuale" e premere ENTER.
- 2 Premere di nuovo ENTER per accedere alla schermata di modifica.
- 3 Utilizzare i tasti cursore per selezionare un diffusore e premere ENTER.



- Per ripristinare le impostazioni predefinite di tutti i diffusori, selezionare "Cancel. dati PEQ", quindi "OK".
- Per copiare i valori dell'equalizzatore parametrico acquisiti con "Config. auto" (pag. 39) nei campi "Manuale" per apportare modifiche più dettagliate, selezionare "Copia dati PEQ", quindi un tipo di equalizzatore.

- 4 Usare i tasti cursore (</>) per selezionare una frequenza centrale tra le 7 bande preimpostate (4 per subwoofer) e i tasti cursore (Δ/▽) per regolare il guadagno.

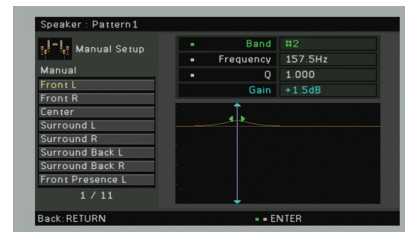

Intervallo di impostazione

Guadagno: da -20,0 dB a +6,0 dB

- 5 Per regolare con precisione la frequenza centrale o il fattore Q (ampiezza di banda), premere ripetutamente ENTER per selezionare la voce desiderata.

Frequenza: utilizzare i tasti cursore (</>) per selezionare la frequenza centrale della banda selezionata e i tasti cursore (Δ/▽) per regolare il guadagno.

Q: Utilizzare i tasti cursore (</>) per regolare con precisione il fattore Q (ampiezza di banda) della banda selezionata e i tasti cursore (Δ/▽) per regolare il guadagno.

Intervallo di impostazione

Frequenza centrale: Da 31,3 Hz a 16,0 kHz (da 31,3 Hz a 250,0 Hz per subwoofer)

Fattore Q: Da 0,500 a 10,080

- 6 Per uscire dal menu, premere ON SCREEN.

Tono di prova

Attiva/disattiva l'uscita del tono di prova. L'emissione del tono di prova consente di regolare il bilanciamento dei diffusori o l'equalizzatore mentre se ne controlla l'effetto.

Impostazioni

Off	Non emette toni di prova.
On	Emette automaticamente i toni di prova quando si regola il bilanciamento dei diffusori o l'equalizzatore.

Suono

Configura le impostazioni di uscita audio.



■ Sinc. labiale

Regola il ritardo tra il segnale audio e video tenendo sollevata l'uscita audio.

Attiv. ritardo

Attiva/disattiva la regolazione Lipsync per ogni sorgente d'ingresso.

Scelte

AV 1-7, V-AUX, AUDIO 1-3

Impostazioni

Disattiva	Disattiva la regolazione Lipsync per la sorgente d'ingresso selezionata.
Attiva	Attiva la regolazione Lipsync per la sorgente d'ingresso selezionata.

Selezione auto/manuale

Seleziona il metodo per regolare il ritardo tra l'uscita video e l'uscita audio.

Intervallo di impostazione

Auto	Regola automaticamente il ritardo tra l'uscita video e l'uscita audio se all'unità è collegata tramite HDMI una TV che supporta una funzione automatica Lipsync. Se necessario, è possibile regolare con precisione il tempo di uscita dell'audio "Regolazione".
Manuale	Selezionare questa opzione se si desidera regolare manualmente il ritardo tra l'uscita video e l'uscita audio. Regolare il tempo di uscita dell'audio in "Regolazione".



- Anche se "Selezione auto/manuale" è impostato su "Auto", la regolazione automatica non funziona a seconda della TV collegata all'unità. In questo caso, regolare il ritardo manualmente in "Regolazione".

Regolazione

Regola manualmente il ritardo tra l'uscita video e audio se "Selezione auto/manuale" è impostato su "Manuale". È possibile regolare con precisione il tempo di uscita dell'audio se "Selezione auto/manuale" è impostato su "Auto".

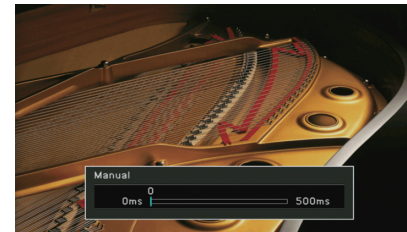

Intervallo di impostazione

da 0 ms a 500 ms (con incrementi di 1 ms)



- "Offset" mostra la differenza tra la regolazione automatica e quella più dettagliata.

■ Gamma dinamica

Seleziona il metodo di regolazione della gamma dinamica per la riproduzione dell'audio bitstream (segnali Dolby Digital e DTS).

Impostazioni

Massima	Produce l'audio senza regolare la gamma dinamica.
Standard	Ottimizza la gamma dinamica per l'uso normale in casa.
Minimo/Auto	Imposta la gamma dinamica in modo da ottenere un suono pulito anche di notte o a volume basso. Se si riproducono segnali Dolby TrueHD, la gamma dinamica viene regolata automaticamente in base alle informazioni del segnale di ingresso.

■ Volume massimo

Imposta il volume massimo in modo da evitare livelli sonori eccessivi.

Intervallo di impostazione

da -30,0 dB a +15,0 dB (con incrementi di 5,0 dB), +16,5 dB

■ Volume iniziale

Imposta il volume iniziale all'accensione del ricevitore.

Impostazioni

<u>Off</u>	Imposta il livello di volume proprio dell'unità al momento dell'ultima attivazione della modalità standby.
<u>On</u>	Imposta No audio o il livello di volume specificato (da -80 dB a +16,5 dB, con incrementi di 0,5 dB). Questa impostazione è disponibile solo se il volume iniziale è impostato su un valore più basso di "Volume massimo".

■ Mod. Pure Direct

Seleziona se trasmettere segnali video se è attiva la modalità Pure Direct (pag. 64).

Impostazioni

<u>Auto</u>	Trasmette automaticamente i segnali video se vengono ricevuti dalla sorgente di ingresso selezionata o se si seleziona una sorgente di ingresso che può essere controllata dallo schermo. Se non viene ricevuto alcun segnale video, appare soltanto lo sfondo.
<u>Video no</u>	Non emette segnali video sfondo compreso.

■ Adaptive DSP Level

Determina se regolare automaticamente il livello dell'effetto CINEMA DSP.

Impostazioni

<u>Off</u>	Non regola automaticamente il livello dell'effetto.
<u>On</u>	Regola automaticamente il livello dell'effetto a seconda del risultato della misurazione YPAO e del livello di volume.

■ Mod. CINEMA DSP 3D

Attiva/disattiva CINEMA DSP 3D (pag. 60). Se questa funzione è impostata su "On", CINEMA DSP 3D funziona con i programmi sonori selezionati (tranne 2ch Stereo e 7ch Stereo).

Impostazioni

<u>Off</u>	Disattiva CINEMA DSP 3D.
<u>On</u>	Attiva CINEMA DSP 3D.

■ Virtual Surround Back Speaker

Determina se creare o meno l'effetto Virtual Surround Back Speaker (VSBS) utilizzando i diffusori surround. Quando VSBS è abilitato, l'unità crea un effetto VSBS quando non sono collegati i diffusori surround posteriori.

Impostazioni

<u>Off</u>	Disattiva Virtual Surround Back Speaker (VSBS).
<u>On</u>	Attiva Virtual Surround Back Speaker (VSBS).



- VSBS è efficace solo per la riproduzione di contenuti a 6.1 o 7.1 canali.

■ Modalità decodifica oggetto

Attiva/disattiva la riproduzione di segnali audio basati su oggetti come per esempio i contenuti Dolby Atmos.

Impostazioni

<u>Disattiva</u>	Disattiva la riproduzione di segnali audio basati su oggetti. Questi segnali saranno riprodotti come normale audio a 5.1/7.1 canali.
<u>Attiva</u>	Attiva la riproduzione di segnali audio basati su oggetti.



- Indipendentemente da questa impostazione, i segnali audio basati su oggetti sono riprodotti come normale audio a 5.1/7.1 canali se viene selezionato un programma CINEMA DSP.

Video

Configura le impostazioni di uscita video.

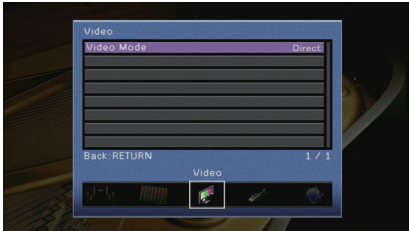

■ Mod. video

Attiva/disattiva l'elaborazione del segnale video (risoluzione e formato).

Impostazioni

<u>Diretto</u>	Disattiva l'elaborazione del segnale video.
Elaborazione	Attiva l'elaborazione del segnale video. Selezionare una risoluzione e un formato in "Risoluzione" e "Aspetto".



- Se "Mod. video" è impostato su "Diretto", l'unità trasmette segnali video usando solo i circuiti strettamente necessari per ridurre il ritardo dell'uscita video.
- Quando l'opzione "Mod. video" è impostata su "Elaborazione" e si sta eseguendo la conversione della risoluzione, i messaggi brevi non vengono visualizzati sullo schermo della TV.

Risoluzione

Seleziona la risoluzione per trasmettere segnali video HDMI se "Mod. video" è impostato su "Elaborazione".

Impostazioni

<u>Through</u>	Non converte la risoluzione.
<u>Auto</u>	Seleziona automaticamente una risoluzione in base a quella della TV.
480p/576p, 720p, 1080i, 1080p, 4K	Trasmette i segnali video con la risoluzione selezionata. Si possono selezionare solo le risoluzioni supportate dalla TV.



- Se occorre selezionare una risoluzione non supportata dalla TV, impostare "MONITOR CHECK" (pag. 133) nel menu "ADVANCED SETUP" su "SKIP" e riprovare. È possibile che i segnali video trasmessi non vengano visualizzati correttamente sulla TV.

Aspetto

Seleziona il formato per trasmettere segnali video HDMI se "Mod. video" è impostato su "Elaborazione".

Impostazioni

<u>Through</u>	Non converte il formato.
16:9 normale	Trasmette segnali video con formato 4:3 in formato TV 16:9 con bande nere sui due lati dello schermo.



- Questa impostazione funziona solo se i segnali a 480i/576i o 480p/576p sono convertiti in segnali a 720p, 1080i, 1080p o 2160p (4K).

HDMI

Configura le impostazioni HDMI.



Controllo HDMI

Attiva/disattiva il Controllo HDMI (pag. 152).

Impostazioni

<u>Off</u>	Disattiva il Controllo HDMI.
On	Attiva il Controllo HDMI. Configurare le impostazioni in "Ingresso audio TV", "ARC" e "Sinc. standby".



- Per utilizzare il controllo HDMI, occorre configurare il collegamento Controllo HDMI (pag. 152) dopo aver collegato dispositivi compatibili con il controllo HDMI.

Ingresso audio TV

Seleziona la presa di ingresso audio dell'unità da utilizzare per l'ingresso audio della TV se "Controllo HDMI" è impostato su "On". La sorgente di ingresso dell'unità passa automaticamente all'audio della TV quando l'ingresso della TV passa al sintonizzatore incorporato.

Impostazioni

AUDIO 1-3

Impostazione predefinita

AUDIO 1



- Se si utilizza la funzione ARC per inviare l'audio della TV all'unità, non è possibile utilizzare le prese di ingresso selezionate qui per collegare un dispositivo esterno, poiché l'ingresso verrà utilizzato per l'audio della TV.

ARC

Attiva/disattiva ARC (pag. 154) se "Controllo HDMI" è impostato su "On".

Impostazioni

Off	Disattiva ARC.
<u>On</u>	Attiva ARC.



- Normalmente, non è necessario modificare questa impostazione. In caso di disturbi provenienti dai diffusori collegati all'unità e dovuti al fatto che i segnali audio della TV inviati all'unità via ARC non sono supportati dall'unità, impostare "ARC" su "Off" e utilizzare i diffusori della TV.

Sinc. standby

Determinare se utilizzare il controllo HDMI per sincronizzare la funzione standby della TV e dell'unità se "Controllo HDMI" è impostato su "On".

Impostazioni

Off	Non imposta l'unità in modalità standby allo spegnimento della TV.
On	Imposta l'unità in modalità standby allo spegnimento della TV.
<u>Auto</u>	Imposta l'unità in modalità standby allo spegnimento della TV solo quando l'unità riceve segnali audio della TV o segnali HDMI.

Uscita audio

Seleziona un dispositivo per trasmettere l'audio.



- Le impostazioni "Amp" e "HDMI OUT1" sono disponibili solo se "Controllo HDMI" è impostato su "Off".
- L'impostazione "HDMI OUT2" è disponibile solo se "Assegn. HDMI OUT2" (pag. 125) è impostato su "Pri".

Amp

Attiva/disattiva la trasmissione dell'audio dai diffusori e dalle cuffie collegati all'unità.

Impostazioni

Off	Disattiva la trasmissione dell'audio dai diffusori e dalle cuffie.
<u>On</u>	Attiva la trasmissione dell'audio dai diffusori e dalle cuffie.

HDMI OUT1, HDMI OUT2

Attiva/disattiva la trasmissione dell'audio da una TV collegata tramite la presa HDMI OUT 1 o HDMI OUT 2.

Impostazioni

<u>Off</u>	Disattiva la trasmissione dell'audio dalla TV.
On	Attiva la trasmissione dell'audio dalla TV.



- Le prese HDMI OUT 1-2 trasmettono segnali audio su 2 canali quando l'unità è accesa.

Standby via

Determina se trasmettere i segnali video/audio (ricevuti mediante le prese HDMI) alla TV quando l'unità è in modalità standby. Se la funzione è impostata su "On" o "Auto", è possibile utilizzare i tasti di selezione ingresso (AV 1-7, V-AUX) per selezionare un ingresso HDMI anche se l'unità è in modalità standby (l'indicatore standby dell'unità lampeggia).

Impostazioni

<u>Off</u>	(Questa impostazione è disponibile solo se "Controllo HDMI" è impostato su "Off".) Non trasmette segnali video/audio alla TV.
On	Trasmette segnali video/audio alla TV. (L'unità consuma più potenza rispetto a quando è selezionato "Off".)
Auto	Trasmette segnali video/audio alla TV. Se non vengono rilevati segnali, l'unità viene posta in modalità di risparmio energetico.

Rete

Configura le impostazioni di rete.

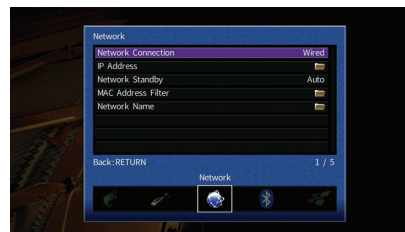

Connessione rete

Seleziona il metodo di connessione di rete.

Impostazioni

Cablata	Selezionare questa opzione quando si desidera collegare l'unità a una rete con un cavo di rete disponibile in commercio (pag. 35).
Wireless (Wi-Fi)	Selezionare questa opzione quando si desidera collegare l'unità a una rete via router wireless (punto di accesso). Per dettagli sulle impostazioni, vedere "Collegamento dell'unità a una rete wireless." (p.48).
Wireless Direct	Selezionare questa opzione quando si desidera collegare direttamente un dispositivo mobile all'unità. Per dettagli sulle impostazioni, vedere "Collegamento diretto di un dispositivo mobile all'unità (Wireless Direct)" (p.54).

Indirizzo IP

Configura i parametri di rete (per es. l'indirizzo IP).

DHCP

Determina se utilizzare un server DHCP.

Impostazioni

Off	Non utilizza un server DHCP. Configurare i parametri di rete manualmente. Per ulteriori informazioni, vedere "Impostazioni manuali di rete".
<u>On</u>	Utilizza un server DHCP per ottenere automaticamente i parametri di rete (per es. l'indirizzo IP) dell'unità.

■ Impostazioni manuali di rete

- 1 Impostare “DHCP” su “Off”.**
- 2 Utilizzare i tasti cursore (Δ/▽) per selezionare un tipo di parametro, quindi premere ENTER.**

Indirizzo IP	Specifica un indirizzo IP.
Maschera sottorete	Specifica una maschera di sottorete.
Gateway predef.	Specifica l'indirizzo IP del gateway predefinito.
Server DNS (P)	Specifica l'indirizzo IP del server DNS principale.
Server DNS (S)	Specifica l'indirizzo IP del server DNS secondario.

- 3 Utilizzare i tasti cursore (</>) per spostare la posizione di modifica e i tasti cursore (Δ/▽) per selezionare un valore.**
- 4 Per confermare l'impostazione, premere ENTER.**
- 5 Per configurare un altro parametro di rete, ripetere i punti da 2 a 4.**
- 6 Per salvare le modifiche, utilizzare i tasti cursore per selezionare “OK”, quindi premere ENTER.**
- 7 Per uscire dal menu, premere ON SCREEN.**

■ Standby rete

Determina se l'unità può essere accesa con i comandi di altri dispositivi di rete (standby di rete).

Impostazioni

Off	Disattiva la funzione di standby di rete.
On	Attiva la funzione di standby di rete. (L'unità consuma più potenza rispetto a quando è selezionato “Off”.)
Auto	Attiva la funzione di standby di rete. (Se “Connessione rete” è impostata su “Cablatà”, l'unità viene posta in modalità di risparmio energetico quando si scollega il cavo di rete.)

■ Filtro indir. MAC

Imposta il filtro per gli indirizzi MAC per limitare l'accesso all'unità da altri dispositivi di rete.

Filtro

Attiva/disattiva il filtro dell'indirizzo MAC.

Impostazioni

Off	Disattiva il filtro dell'indirizzo MAC.
On	Attiva il filtro dell'indirizzo MAC. In “Indirizzo MAC 1-10” specificare gli indirizzi MAC dei dispositivi di rete che potranno accedere all'unità.



- Le operazioni AirPlay (pag. 83) e DMC (pag. 102) non sono soggette al filtro dell'indirizzo MAC.

Indirizzo MAC 1-10

Specifica gli indirizzi MAC (fino a 10) dei dispositivi di rete che potranno accedere all'unità quando “Filtro” è impostato su “On”.

■ Procedura

- 1 Utilizzare i tasti cursore (Δ/▽) per selezionare “Indirizzo MAC 1-5” o “Indirizzo MAC 6-10”, quindi premere ENTER.**
- 2 Utilizzare i tasti cursore (Δ/▽) per selezionare un numero di indirizzo MAC, quindi premere ENTER.**
- 3 Utilizzare i tasti cursore (</>) per spostare la posizione di modifica e i tasti cursore (Δ/▽) per selezionare un valore.**
- 4 Per confermare l'impostazione, premere ENTER.**
- 5 Per salvare le modifiche, utilizzare i tasti cursore per selezionare “OK”, quindi premere ENTER.**
- 6 Per uscire dal menu, premere ON SCREEN.**

Nome rete

Modifica il nome della rete (il nome dell'unità sulla rete) visualizzato su altri dispositivi di rete.

Procedura

- 1 Premere ENTER per immettere la schermata di modifica del nome.
- 2 Utilizzare i tasti cursore e ENTER per rinominare e selezionare "INVIO" per confermare l'immissione.

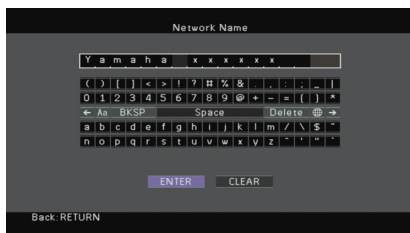

- Per cancellare l'immissione, selezionare "CANCELLA".

- 3 Utilizzare i tasti cursore per selezionare "OK" e premere ENTER.



- Per ripristinare l'impostazione predefinita, selezionare "REIMP".

- 4 Per uscire dal menu, premere ON SCREEN.

Bluetooth

Configura le impostazioni *Bluetooth*.

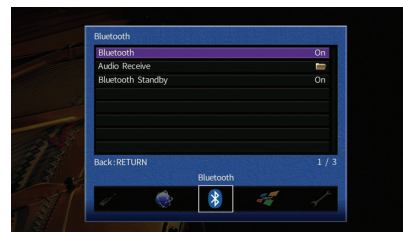

Bluetooth

Attiva/disattiva la funzione *Bluetooth* (pag. 69).

Impostazioni

Off	Disattiva la funzione <i>Bluetooth</i> .
<u>On</u>	Attiva la funzione <i>Bluetooth</i> .

Bluetooth Standby

Determina se attivare/disattivare la funzione che accende l'unità da altri dispositivi *Bluetooth* (standby *Bluetooth*). Se questa funzione è impostata su "On", l'unità si accende automaticamente quando viene eseguita un'operazione di connessione sul dispositivo .

Impostazioni

Off	Disattiva la funzione di standby <i>Bluetooth</i> .
<u>On</u>	Attiva la funzione di standby <i>Bluetooth</i> . (L'unità consuma più potenza rispetto a quando è selezionato "Off".)



- Questa impostazione non è disponibile se "Standby rete" (p.122) è impostato su "Off".

Multi Zone

Configura le impostazioni multizona.

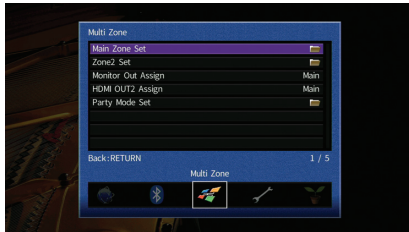

Zone principale impostata

Configura l'impostazione della zona principale.

Rinomina Zone

Modifica il nome della zona (per la zona principale) visualizzato sul display anteriore o sullo schermo della TV.

Procedura

- 1 Premere ENTER per immettere la schermata di modifica del nome.
- 2 Utilizzare i tasti cursore e ENTER per rinominare e selezionare "INVIO" per confermare l'immissione.

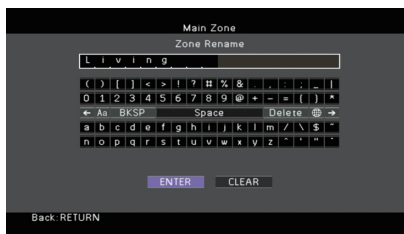

- Per cancellare l'immissione, selezionare "CANCELLA".

- 3 Utilizzare i tasti cursore per selezionare "OK" e premere ENTER.



- Per ripristinare l'impostazione predefinita, selezionare "REIMP."

- 4 Per uscire dal menu, premere ON SCREEN.

Zone2 impostata

Configura le impostazioni Zone2.

Volume

Attiva/disattiva le regolazioni del volume per l'uscita Zone2.

Se si è collegato un amplificatore esterno con controllo del volume all'unità, disattivare le regolazioni del volume per Zone2.

Impostazioni

Fisso Disattiva le regolazioni del volume per l'uscita Zone2.

Variabile Attiva le regolazioni del volume per l'uscita Zone2.



- Questa impostazione non è disponibile se "Assegnazione amp" (pag. 113) è impostato su "7ch +1ZONE".

Volume massimo

Imposta il volume massimo per Zone2 in modo da evitare livelli sonori eccessivi.

Intervallo di impostazione

da -30,0 dB a +15,0 dB (con incrementi di 5,0 dB), +16,5 dB



- Questa impostazione è disponibile solo se "Volume" è impostato su "Variabile".

Volume iniziale

Imposta il volume iniziale di Zone2 per l'accensione dell'unità.

Impostazioni

<u>Off</u>	Imposta il livello sul livello del volume proprio dell'unità al momento dell'ultima attivazione della modalità standby.
On	Imposta su No audio oppure il livello di volume specificato (da -80 dB a +16,5 dB, con incrementi di 0,5 dB). (Questa impostazione funziona solo se il volume iniziale è impostato su un valore inferiore al "Volume massimo".)



- Questa impostazione è disponibile solo se "Volume" è impostato su "Variabile".

Ritardo audio

Regola i tempi d'uscita audio Zone2 in modo da sincronizzare l'audio con il video.

Intervallo di impostazione

da 0 ms a 100 ms (con incrementi di 1 ms)

Mono

Attiva la modalità stereo o mono per l'uscita Zone2.

Impostazioni

<u>Off</u>	Produce un audio stereo in Zone2.
On	Produce un audio mono in Zone2.

Rinomina Zone

Modifica il nome della zona (per Zone2) visualizzato sul display anteriore o sullo schermo della TV.

È possibile modificare il nome della zona allo stesso modo di "Rinomina Zone" in "Zone principale impostata" (pag. 124).

Assegn. uscita monitor

Seleziona la zona per la quale vengono utilizzate le prese MONITOR OUT/ZONE OUT (COMPONENT VIDEO e VIDEO).

Impostazioni

Pri., Zone2



- Per guardare i filmati riprodotti da un dispositivo video sul monitor video Zone2, è necessario collegare il monitor video all'unità nello stesso modo con cui è stato collegato il dispositivo video. Ad esempio, se si desidera guardare video da un lettore DVD mediante un cavo video a componenti, collegare il monitor video alle prese COMPONENT VIDEO con un cavo video a componenti.

Assegn. HDMI OUT2

Seleziona la zona per la quale vengono utilizzate le prese HDMI OUT 2 (ZONE OUT).

Impostazioni

Pri., Zone2



- Per ulteriori informazioni sui segnali video/audio che possono essere trasmessi in Zone2, vedere "Uscita multi-zona" (pag. 152).

Uscita audio

Attiva/disattiva l'uscita audio della presa HDMI OUT 2 quando "Assegn. HDMI OUT2" è impostato su "Zone2".

On	Attiva l'uscita audio.
<u>Off</u>	Disattiva l'uscita audio (solo uscita video).

Mod. festa impostata

Attiva/disattiva il passaggio alla modalità festa (pag. 91).

Scelta

Target: Zone2

Impostazioni

Disattiva	Disabilita l'attivazione della modalità party.
<u>Attiva</u>	Abilita l'attivazione della modalità party. Per attivare o disattivare la modalità party, premere PARTY sul telecomando.

Funzione

Configura le funzioni che semplificano l'uso dell'unità.

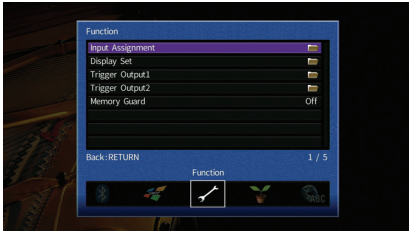

Assegnazione ingresso

Assegna le prese COMPONENT VIDEO, COAXIAL e OPTICAL a un'altra sorgente d'ingresso.

Procedura

Esempio: assegnazione della presa OPTICAL (②) alla sorgente d'ingresso "AV 2"

- 1 Utilizzare i tasti cursore per selezionare la cella nel punto di intersezione tra "AV 2" e "Ottico", quindi premere ENTER.

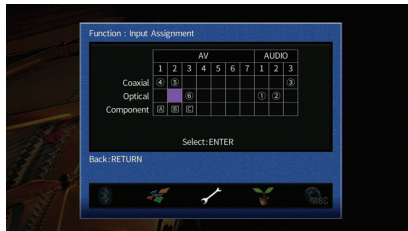

- 2 Utilizzare i tasti cursore per selezionare "②" e premere ENTER.

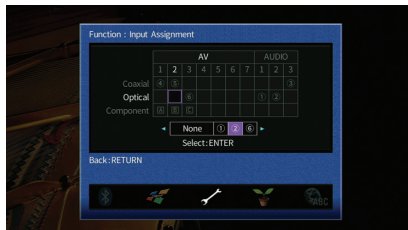

- 3 Per uscire dal menu, premere ON SCREEN.



- Non è possibile assegnare entrambe le prese COAXIAL e OPTICAL alla stessa sorgente d'ingresso.

Display imp.

Configura le impostazioni relative al display anteriore e allo schermo della TV.

Luminosità (display front.)

Regola la luminosità del display anteriore.

Intervallo di impostazione

Da -4 a 0 (più è alto il valore, maggiore sarà la luminosità)



- È possibile che il display anteriore diventi scuro se "Modalità ECO" (pag. 128) è impostato su "On".

Breve messaggio

Determina se visualizzare brevi messaggi sullo schermo della TV quando si utilizza l'unità (ad esempio selezione dell'ingresso e regolazione del volume).

Impostazioni

On	Mostra messaggi brevi sullo schermo della TV.
Off	Non mostra messaggi brevi sullo schermo della TV.

Sfondo

Seleziona l'immagine da utilizzare come sfondo sulla TV.

Impostazioni

Piano	Mostra l'immagine del piano sullo schermo della TV in assenza di segnale video.
Grigio	Mostra uno sfondo grigio sullo schermo della TV in assenza di segnale video.

■ Uscita trigger 1, Uscita trigger 2

Imposta le prese TRIGGER OUT 1–2 in modo che siano sincronizzate con le condizioni di accensione di ciascuna zona o di commutazione dell'ingresso.

Mod. trigger

Specifica la condizione in base alla quale deve funzionare la presa TRIGGER OUT.

Impostazioni

<u>Alimentazione</u>	La presa TRIGGER OUT è sincronizzata con la condizione di accensione della zona specificata con "Zone di destinazione".
Sorgente	La presa TRIGGER OUT è sincronizzata con la commutazione dell'ingresso della zona specificata con "Zone di destinazione". Un segnale elettronico viene trasmesso secondo l'impostazione effettuata in "Sorgente".
Manuale	Selezionare questa opzione per commutare manualmente il livello di uscita per la trasmissione del segnale elettronico con "Manuale".

Sorgente

Specifica il livello di uscita del segnale elettronico trasmesso con ciascuna commutazione dell'ingresso quando "Mod. trigger" è impostato su "Sorgente".

Scelte

AV 1–7, V-AUX, AUDIO 1–3, PHONO, TUNER, (sorgenti di rete), Bluetooth, USB

Impostazioni

Basso	Arresta la trasmissione del segnale elettronico quando si passa alla sorgente d'ingresso specificata in questa opzione.
<u>Alto</u>	Trasmette il segnale elettronico quando si passa alla sorgente d'ingresso specificata in questa opzione.

Manuale

Cambia manualmente il livello di uscita per la trasmissione del segnale elettronico quando "Mod. trigger" è impostato su "Manuale". Questa impostazione può essere utilizzata anche per confermare il corretto funzionamento del dispositivo esterno collegato tramite la presa TRIGGER OUT.

Scelte

Basso	Arresta la trasmissione del segnale elettronico.
<u>Alto</u>	Trasmette il segnale elettronico.

Zone di destinazione

Specifica la zona con cui la presa TRIGGER OUT funziona in sincronia.

Impostazioni

Pri.	Quando "Mod. trigger" è impostato su "Alimentazione", la trasmissione del segnale elettronico è sincronizzata con la condizione di accensione della zona principale. Quando "Mod. trigger" è impostato su "Sorgente", la trasmissione del segnale elettronico è sincronizzata con la commutazione d'ingresso nella zona principale.
Zone2	Quando "Mod. trigger" è impostato su "Alimentazione", la trasmissione del segnale elettronico è sincronizzata con la condizione di accensione di Zone2. Quando "Mod. trigger" è impostato su "Sorgente", la trasmissione del segnale elettronico è sincronizzata con la commutazione d'ingresso in Zone2.
<u>Tutto</u>	Quando "Mod. trigger" è impostato su "Alimentazione", la trasmissione del segnale elettronico è sincronizzata con la condizione di accensione della zona principale o della Zone2. Quando "Mod. trigger" è impostato su "Sorgente", la trasmissione del segnale elettronico è sincronizzata con la commutazione d'ingresso nella zona principale o della Zone2.

■ Controllo memoria

Impedisce che le impostazioni vengano modificate per errore.

Impostazioni

<u>Off</u>	Non protegge le impostazioni.
On	Protegge le impostazioni finché non si seleziona "Off".



- Quando "Controllo memoria" è impostato su "On", nella schermata del menu viene visualizzata l'icona di un lucchetto (🔒).



ECO

Configura le impostazioni di alimentazione.



Standby automatico

Imposta il periodo di tempo per la funzione di standby automatico. Se non si utilizza l'unità o non vengono rilevati segnali in ingresso per il periodo di tempo specificato, l'unità entra automaticamente in modalità standby.

Impostazioni

Off	Non imposta automaticamente l'unità in modalità standby.
20 minuti	Imposta l'unità in modalità standby se non la si utilizza e non vengono rilevati segnali in ingresso per 20 minuti.
2 ore, 4 ore, 8 ore, 12 ore	Imposta l'unità in modalità standby se non la si utilizza per il tempo specificato. Ad esempio, quando è selezionata la voce "2 ore", l'unità entra in modalità standby se non viene utilizzata per 2 ore.

Impostazione predefinita

Modelli per Regno Unito ed Europa: 20 minuti
Altri modelli: Off



- Immediatamente prima dell'attivazione della modalità standby per l'unità, sul display anteriore viene visualizzato "AutoPowerStdby" e viene avviato il conto alla rovescia.

Modalità ECO

Attiva/disattiva la modalità ECO (risparmio energetico).

Quando la modalità ECO è attiva, è possibile ridurre il consumo di energia dell'unità.

Impostazioni

<u>Off</u>	Disattiva la modalità ECO.
On	Attiva la modalità ECO.



- La nuova impostazione diventerà effettiva dopo il riavvio dell'unità.
- Quando "Modalità ECO" è impostato su "On", è possibile che il display anteriore diventi scuro.
- Se si vuole riprodurre l'audio ad alto volume, impostare "Modalità ECO" su "Off".

Lingua

Seleziona una lingua per il menu sullo schermo.



Impostazioni

<u>English</u>	Inglese
日本語	Giapponese
Français	Francese
Deutsch	Tedesco
Español	Spagnolo
Русский	Russo
Italiano	Italiano
中文	Cinese



- Le informazioni sul display anteriore sono solo in inglese.

Visualizzazione delle informazioni sull'unità (menu Informazioni)

È possibile visualizzare le informazioni sull'unità utilizzando lo schermo della TV.

- 1 Premere ON SCREEN.
- 2 Utilizzare i tasti cursore per selezionare “Informazioni” e premere ENTER.

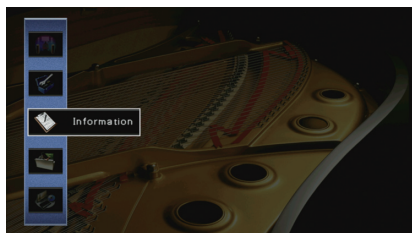

- 3 Utilizzare i tasti cursore (</>) per selezionare un tipo di informazioni.

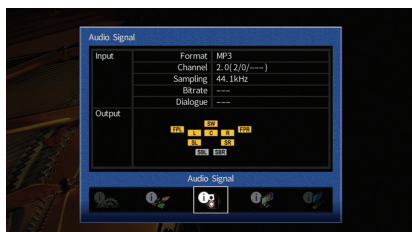

- 4 Per uscire dal menu, premere ON SCREEN.

Tipi di informazioni

■ Segnale audio

Mostra le informazioni sul segnale audio corrente.

	Formato	Formato audio del segnale di ingresso.
	Canale	Il numero dei canali sorgente nel segnale d'ingresso (anteriore/surround/LFE). Ad esempio, "5.1 (3/2/0.1)" indica 5.1 canali in totale (3 canali anteriori, 2 canali surround e LFE).
Ingr.	Campion.	Il numero di campioni al secondo del segnale digitale di ingresso.
	Bit rate	La quantità di dati al secondo del segnale di bitstream di ingresso.
	Dialogo	Il livello di normalizzazione del dialogo del segnale di bitstream d'ingresso.
Uscita		I terminali dei diffusori da cui vengono generati i segnali.



- Anche se l'unità è impostata in modo da trasmettere direttamente i segnali di bitstream di uscita, il segnale può essere convertito a seconda dei dati tecnici e delle impostazioni del dispositivo di riproduzione.

■ Segnale video

Mostra le informazioni sul segnale video corrente.

Segnale HDMI	Presenza o assenza dell'ingresso o dell'uscita del segnale HDMI.
Risoluzione HDMI	Risoluzione del segnale di ingresso (analogico o HDMI) e del segnale di uscita (HDMI).
Risoluzione analogica	Risoluzione del segnale di ingresso (analogico) e dell'uscita del segnale sulle prese MONITOR OUT (analogiche).

■ Monitor HDMI

Mostra le informazioni sulle TV collegate alle prese HDMI OUT. Utilizzare i tasti cursore (Δ/▽) per scegliere "OUT1" o "OUT2".

Interfaccia	Interfaccia TV.
Risoluzione video	Risoluzioni supportate dalla TV.

■ Rete

Mostra le informazioni di rete per l'unità.

(Quando si utilizza la connessione di rete cablata o wireless [Wi-Fi])

Indirizzo IP	Indirizzo IP.
Maschera sottorete	Maschera di sottorete.
Gateway predef.	L'indirizzo IP del gateway predefinito.
Server DNS (P)	L'indirizzo IP del server DNS principale.
Server DNS (S)	L'indirizzo IP del server DNS secondario.
Indirizzo MAC (Ethernet)	Indirizzo MAC.
Indirizzo MAC (Wi-Fi)	
vTuner ID	vTuner ID.
Nome rete	Nome di rete (il nome dell'unità sulla rete) (pag. 123).
Cablata/Wireless	Lo stato della connessione cablata o wireless.
SSID	(Quando si utilizza la connessione di rete wireless [Wi-Fi]) L'SSID della rete wireless.

(Quando si utilizza Wireless Direct)

SSID	L'SSID della rete wireless.
Sicurezza	Metodo di sicurezza.
Chiave secur.	Chiave secur.
Indirizzo IP	Indirizzo IP.
Maschera sottorete	Maschera di sottorete.
Indirizzo MAC (Wi-Fi)	Indirizzo MAC.
Connessione rete	Indicazione "Wireless Direct".

■ Sistema

Mostra le informazioni di sistema sull'unità.

ID remoto	L'impostazione dell'ID del telecomando dell'unità (pag. 132).
Formato TV	Il tipo di segnale video dell'unità (pag. 132).
Imped. altop.	L'impostazione dell'impedenza dei diffusori sull'unità (pag. 131).
Incr. freq. sint.	(Solo modelli per Asia e generici) L'impostazione della frequenza di sintonizzazione FM/AM dell'unità (pag. 132).
ID sistema	Numero di ID di sistema.
Versione firmware	La versione del firmware installato sull'unità.



- Se l'unità rileva un firmware più recente via rete, il simbolo "!" (punto esclamativo) compare in alto a destra rispetto alle icone "Informazioni" e "Sistema" e un messaggio verrà visualizzato nella schermata. È possibile aggiornare il firmware dell'unità premendo ENTER sulla schermata e seguendo la procedura descritta in "Aggiornamento del firmware dell'unità via rete" (pag. 135).

■ Multi Zone

Visualizza informazioni su Zone2.

Ingresso	La sorgente d'ingresso selezionata per Zone2.
Volume	L'impostazione del volume per Zone2.

Configurazione delle impostazioni di sistema (menu ADVANCED SETUP)

Configurare le impostazioni di sistema dell'unità mediante il display anteriore.

- 1 **Impostare l'unità in modalità standby.**
- 2 **Tenere premuto STRAIGHT sul pannello anteriore e premere MAIN ZONE .**

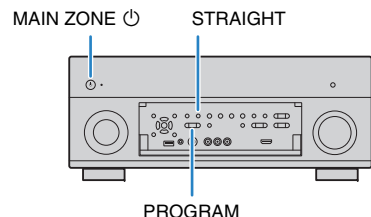

- 3 **Premere PROGRAM per selezionare una voce.**
- 4 **Premere STRAIGHT per selezionare un'impostazione.**
- 5 **Premere MAIN ZONE  per impostare l'unità in modalità standby e riaccenderla.**

Le nuove impostazioni diventano effettive.

Voci del menu ADVANCED SETUP



- Le impostazioni predefinite sono sottolineate.

Voce	Funzione	Pagina
SPEAKER IMP.	Modifica l'impostazione dell'impedenza dei diffusori.	131
REMOTE SENSOR	Attiva/disattiva il sensore del telecomando sull'unità principale.	132
REMOTE CON AMP	Seleziona l'ID del telecomando dell'unità.	132
TUNER FRQ STEP	(Solo modelli per Asia e generici) Modifica l'impostazione della frequenza di sintonizzazione FM/AM.	132
TV FORMAT	Cambia il tipo di segnale video.	132
MONITOR CHECK	Rimuove il limite sull'uscita video HDMI.	133
4K MODE	Seleziona il formato di segnale HDMI 4K (60 Hz/50 Hz).	133
RECOV./BACKUP	Crea un backup delle impostazioni dell'unità o ripristina le impostazioni dal backup.	133
INITIALIZE	Ripristina le impostazioni predefinite.	133
FIRM UPDATE	Aggiorna il firmware.	134
VERSION	Controlla la versione del firmware installato sull'unità.	134

Modifica dell'impostazione dell'impedenza dei diffusori (SPEAKER IMP.)



Modificare le impostazioni dell'impedenza dei diffusori dell'unità a seconda dell'impedenza dei diffusori collegati.

Impostazioni

<u>6 Ω MIN</u>	Selezionare questa opzione se all'unità si collegano diffusori a 6 ohm. È possibile utilizzare anche diffusori da 4 ohm come diffusori anteriori.
<u>8 Ω MIN</u>	Selezionare questa opzione se all'unità si collegano diffusori a 8 ohm o più.

Attivazione/disattivazione del sensore del telecomando (REMOTE SENSOR)



Attivare/disattivare il sensore del telecomando sull'unità principale. Se il sensore del telecomando è disattivato, non è possibile controllare l'unità con il telecomando.

Impostazioni

<u>ON</u>	Attiva il sensore del telecomando.
OFF	Disattiva il sensore del telecomando.

Selezione dell'ID del telecomando (REMOTE CON AMP)



Modificare l'ID del telecomando dell'unità in modo che corrisponda a quello del telecomando (impostazione predefinita: ID1). Se si utilizzano vari Sintoamplificatori AV Yamaha si può impostare ciascun telecomando con un ID di telecomando unico per il ricevitore corrispondente.

Impostazioni

ID1, ID2

■ Modifica dell'ID del telecomando

- 1** Per selezionare ID1, tenere premuto il tasto cursore (<) e SCENE1 (BD/DVD) contemporaneamente per 3 secondi.
Per selezionare ID2, tenere premuto il tasto cursore (<) e SCENE2 (TV) contemporaneamente per 3 secondi.

Modificare l'impostazione della frequenza di sintonizzazione FM/AM (TUNER FRQ STEP)

(Solo modelli per Asia e generici)



Modificare l'impostazione della frequenza di sintonizzazione FM/AM dell'unità a seconda del Paese o della regione.

Impostazioni

<u>FM100/AM10</u>	Selezionare questa opzione se si desidera regolare la frequenza FM con passi di 100-kHz e quella AM con passi di 10-kHz.
<u>FM50/AM9</u>	Selezionare questa opzione se si desidera regolare la frequenza FM con passi di 50-kHz e quella AM con passi di 9-kHz.

Cambio del tipo di segnale video (TV FORMAT)



Cambiare il tipo di segnale video dell'unità in modo che corrisponda al formato della TV.

Impostazioni

NTSC, PAL

Impostazione predefinita

Modelli per USA, Canada, Corea e generali: NTSC

Altri modelli: PAL

Rimozione del limite sull'uscita video HDMI (MONITOR CHECK)



MONITOR CHECK
YES

L'unità rileva automaticamente le risoluzioni supportate da una TV collegata alla presa HDMI OUT.

Disattivare la funzione monitor check se si desidera specificare una risoluzione in "Risoluzione" (pag. 119) quando l'unità non è in grado di rilevare la risoluzione della TV o quando si desidera specificare una risoluzione diversa da quella rilevata.

Impostazioni

<u>YES</u>	Abilita la funzione Monitor Check. Trasmette solo i segnali video con una risoluzione supportata dalla TV.
SKIP	Disabilita la funzione Monitor Check. Trasmette i segnali video con una risoluzione specifica, a prescindere dalla compatibilità con la TV.



- Reimpostare "YES" se l'unità diventa inutilizzabile poiché non è possibile visualizzare video dall'unità sulla TV dopo che "MONITOR CHECK" è stato impostato su "SKIP".

Selezione del formato di segnale HDMI 4K (4K MODE)



4K MODE
MODE 2

Seleziona il formato dei segnali in ingresso e in uscita nell'unità quando ad essa vengono collegati una TV e un dispositivo di riproduzione compatibili HDMI 4K (60 Hz/50 Hz).

Impostazioni

<u>MODE 1</u>	Segnali in ingresso/uscita 4K (60 Hz/50 Hz) in formato 4:4:4, 4:2:2 o 4:2:0. (Formato 4:2:0 solo per la presa VIDEO AUX [HDMI IN]) A seconda del dispositivo connesso o dei cavi HDMI, il video potrebbe non essere visualizzato correttamente. In questo caso, selezionare "MODE 2".
<u>MODE 2</u>	Segnali in ingresso/uscita 4K (60 Hz/50 Hz) in formato 4:2:0.



- Quando è selezionata "MODE 1", utilizzare un cavo HDMI ad alta velocità che supporti 18 Gbps.

Ripristino e backup delle impostazioni (RECOV./BACKUP)



RECOV./BACKUP
BACKUP

Crea un backup delle impostazioni dell'unità o ripristina le impostazioni dal backup.

■ Procedura di backup/ripristino

- 1 Premere ripetutamente STRAIGHT per selezionare "BACKUP" o "RECOVERY" e premere INFO per avviare la procedura.**

Scelte

BACKUP	Crea un backup delle impostazioni dell'unità nella memoria interna.
RECOVERY	Ripristina le impostazioni dell'unità dal backup (disponibile solo se è stato creato un backup).

Nota

- Non spegnere l'unità durante il processo di recupero. In caso contrario, è possibile che le impostazioni non vengano ripristinate correttamente.
- Il backup non contiene informazioni sull'utente (come account e password).

Ripristino delle impostazioni predefinite (INITIALIZE)



INITIALIZE
CANCEL

Ripristina le impostazioni predefinite per l'unità.

Scelte

VIDEO	Ripristina le impostazioni predefinite per le configurazioni video.
ALL	Ripristina le impostazioni predefinite per l'unità.
CANCEL	Non effettua l'inizializzazione.

Aggiornamento del firmware (FIRM UPDATE)



A seconda delle esigenze, verranno pubblicati nuovi firmware con funzioni aggiuntive o miglioramenti del prodotto. Gli aggiornamenti possono essere scaricati dal sito Web Yamaha. Se l'unità è collegata a Internet, è possibile scaricare il firmware dalla rete. Per ulteriori informazioni, fare riferimento alle informazioni contenute negli aggiornamenti.

■ Procedura di aggiornamento del firmware

Non eseguire questa procedura se non occorre aggiornare il firmware. Inoltre, leggere le informazioni fornite con gli aggiornamenti prima di aggiornare il firmware.

- 1 **Premere ripetutamente STRAIGHT per selezionare "USB" o "NETWORK" e premere INFO per avviare l'aggiornamento del firmware.**

Scelte

USB	Aggiorna il firmware mediante un dispositivo di memorizzazione USB.
NETWORK	Aggiorna il firmware attraverso la rete.



- Se l'unità rileva un firmware più aggiornato nella rete, dopo aver premuto ON SCREEN comparirà il messaggio corrispondente. In questo caso, è anche possibile aggiornare il firmware dell'unità seguendo la procedura descritta in "Aggiornamento del firmware dell'unità" (pag. 135).

Controllo della versione del firmware (VERSION)



Controllare la versione del firmware installato sull'unità.



- È possibile anche controllare la versione del firmware "Sistema" (pag. 130) nel menu "Informazioni".
- Sono necessari alcuni istanti prima che la versione del firmware appaia.



Tasti cursore
ENTER

Aggiornamento del firmware dell'unità attraverso la rete

A seconda delle esigenze, verranno pubblicati nuovi firmware con funzioni aggiuntive o miglioramenti del prodotto. Se l'unità è collegata a Internet, è possibile scaricare il firmware dalla rete e aggiornarlo.

Nota

- Non utilizzare l'unità o scollegare il cavo di alimentazione o di rete durante l'aggiornamento del firmware. L'aggiornamento del firmware richiede circa 20 minuti o più, a seconda della velocità della connessione Internet.
- Se l'unità è collegata alla rete wireless, potrebbe non essere possibile aggiornare la rete a seconda dello stato della connessione wireless. In questo caso, aggiornare il firmware mediante un dispositivo di memorizzazione USB (pag. 134).
- Per dettagli sull'aggiornamento, visitare il sito web Yamaha.



- È possibile anche aggiornare il firmware utilizzando il dispositivo di memorizzazione USB dal menu "ADVANCED SETUP" (pag. 134).

Un aggiornamento del firmware è disponibile se, dopo aver premuto ON SCREEN, compare il messaggio riportato di seguito.



1 Leggere la descrizione visualizzata sullo schermo.

2 Per avviare l'aggiornamento del firmware, utilizzare i tasti cursore per selezionare "AVVIO" e premere ENTER.

Il display sullo schermo viene disattivato.

3 Se sul display anteriore compare "UPDATE SUCCESS PLEASE POWER OFF!", premere MAIN ZONE sul pannello anteriore.

L'aggiornamento del firmware è completato.



- Per aggiornare il firmware in un secondo momento, selezionare "CHIUDI" al Punto 2. Il simbolo "!" (punto esclamativo) compare in alto a destra rispetto alle icone "Informazioni" e "Sistema" e un messaggio verrà visualizzato nella schermata "Sistema" (pag. 130). È possibile aggiornare il firmware dell'unità premendo ENTER nella schermata "Sistema".

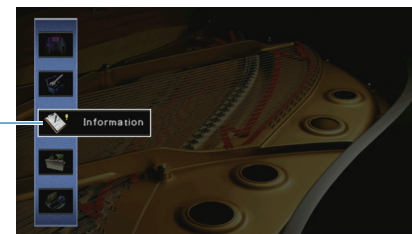

Icona
Informazioni

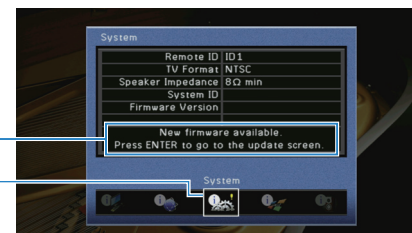

Message

Icona
Sistema

APPENDICE

Domande frequenti

Il nuovo sistema di diffusori non produce un bilanciamento ottimale dell'audio...

Se i diffusori sono stati cambiati oppure si dispone di un nuovo sistema di diffusori, utilizzare "Config. auto" per ottimizzare di nuovo le impostazioni dei diffusori (pag. 39). Se si desidera regolare manualmente le impostazioni dei diffusori, utilizzare "Config. manuale" nel menu "Configurazione" (pag. 113).

Poiché in casa vivono bambini piccoli, si desidera impostare dei limiti al controllo del volume...

Se un bambino utilizza per errore i controlli dell'unità principale o del telecomando, il volume potrebbe aumentare all'improvviso. Ciò potrebbe causare lesioni o danneggiare l'unità o i diffusori. Si consiglia di utilizzare "Volume massimo" nel menu "Configurazione" per impostare in anticipo il volume massimo dell'unità (pag. 117). È possibile anche impostare il volume massimo per Zone2 (pag. 124).

A volte il volume è inaspettatamente molto alto quando si accende l'unità...

Per impostazione predefinita, viene applicato automaticamente il volume al livello in uso l'ultima volta che l'unità è entrata in modalità standby. Se si desidera correggere il volume, utilizzare "Volume iniziale" nel menu "Configurazione" per impostare il volume da applicare quando si accende il ricevitore (pag. 118). È possibile anche impostare il volume iniziale per Zone2 (pag. 125).

Se le differenze di volume sono fastidiose quando si passa a una nuova sorgente di ingresso...

È possibile correggere le differenze di volume tra le diverse sorgenti di ingresso utilizzando "Regola ingr." nel menu "Opzione" (pag. 100).

Sono stati effettuati i collegamenti HDMI, ma il controllo HDMI non funziona...

Per utilizzare il controllo HDMI, occorre configurare il collegamento Controllo HDMI (pag. 152). Dopo aver collegato all'unità dispositivi compatibili con il controllo HDMI (ad esempio lettori BD/DVD), attivare la funzione Controllo HDMI su ogni dispositivo e

configurare il collegamento del controllo HDMI. Questa configurazione è richiesta ogni volta che si aggiunge al sistema un nuovo dispositivo compatibile con il controllo HDMI. Per informazioni sul funzionamento del controllo HDMI tra TV e dispositivi di riproduzione, fare riferimento ai manuali di istruzioni di ogni dispositivo.

Si desidera disattivare i messaggi visualizzati sullo schermo durante le operazioni...

Per impostazione predefinita, brevi messaggi vengono visualizzati sullo schermo della TV quando si utilizza l'unità (ad esempio selezione dell'ingresso e regolazione del volume). Se questi messaggi pregiudicano la visione di film o trasmissioni sportive, configurare "Breve messaggio" (pag. 126) nel menu "Configurazione" in modo da disattivarli.

Si desidera impedire che le impostazioni vengano modificate per errore...

È possibile proteggere le impostazioni configurate nell'unità (ad esempio le impostazioni dei diffusori) utilizzando "Controllo memoria" nel menu "Configurazione" (pag. 127).

Il telecomando dell'unità controlla contemporaneamente un altro prodotto e l'unità...

Se si utilizzano più prodotti Yamaha, è possibile che il telecomando controlli un altro prodotto oppure che un altro telecomando controlli l'unità. Se ciò si verifica, è necessario registrare ID di telecomando diversi per i dispositivi da controllare con ciascun telecomando (pag. 132).

Desidero riprodurre video/audio sul dispositivo video anche quando l'unità è in modalità standby...

Se all'unità è connesso un dispositivo video via HDMI, è possibile riprodurre sulla TV contenuti audio/video presenti sul dispositivo quando l'unità è in modalità standby. Per utilizzare la funzione, impostare "Standby via" (pag. 121) nel menu "Configurazione" su "On" o "Auto". Inoltre, è possibile cambiare sorgente d'ingresso con il telecomando dell'unità quando questa funzione è attivata.

Risoluzione dei problemi

Se l'unità non funzionasse a dovere, consultare la tabella seguente.

Se il problema riscontrato non fosse presente nell'elenco o se i rimedi proposti non fossero di aiuto, spegnere l'unità, scollegare il cavo di alimentazione e mettersi in contatto col rivenditore autorizzato o centro assistenza Yamaha più vicino.

Controllare in primo luogo quanto segue:

- ① **i cavi di alimentazione dell'unità, della TV e dei dispositivi di riproduzione (ad esempio i lettori BD/DVD) sono collegati saldamente alle prese di corrente;**
- ② **l'unità, il subwoofer, la TV e i dispositivi di riproduzione (ad esempio i lettori BD/DVD) sono accesi;**
- ③ **i connettori di ogni cavo sono inseriti saldamente nelle prese di ogni dispositivo.**

Alimentazione, sistema e telecomando

Problema	Causa	Rimedio
L'unità non si accende.	Il circuito di protezione è entrato in funzione 3 volte di seguito. Se l'unità è in questa condizione, l'indicatore di standby dell'unità lampeggia quando si cerca di eseguire l'accensione.	La funzione di accensione dell'unità viene disattivata come misura di sicurezza. Contattare il rivenditore Yamaha o il centro d'assistenza più vicino per riparare l'unità.
L'unità non si spegne.	Il microprocessore interno si è bloccato a causa di una scarica elettrica (ad esempio un fulmine ed elettricità statica eccessiva) o a causa di una caduta di tensione.	Tenere premuto MAIN ZONE \odot sul pannello anteriore per più di 10 secondi per inizializzare e riavviare l'unità. (Se il problema persiste, collegare il cavo di alimentazione dalla presa di corrente e ricollegarlo.)
L'unità si spegne immediatamente (modalità standby).	All'accensione dell'unità, il cavo di un diffusore era in cortocircuito.	Attorcigliare saldamente i fili scoperti del cavo di ogni diffusore e ricollegare l'unità e i diffusori (pag. 21).
L'unità entra automaticamente in modalità standby.	È stato attivato lo spegnimento via timer.	Accendere l'unità e riprendere la riproduzione.
	È stata attivata la funzione standby automatico poiché l'unità non è stata utilizzata per il tempo specificato.	Per disattivare la funzione di standby automatico, impostare "Standby automatico" nel menu "Configurazione" su "Off" (pag. 128).
	L'impostazione dell'impedenza dei diffusori è errata.	Impostare l'impedenza dei diffusori in modo che corrisponda a quella dei diffusori in uso (pag. 131).
	Il circuito di protezione è stato attivato a causa di un corto circuito.	Attorcigliare saldamente i fili scoperti del cavo di ogni diffusore e ricollegare l'unità e i diffusori (pag. 21).
L'unità non reagisce.	Il circuito di protezione è stato attivato in quanto il volume dell'unità è troppo alto.	Abbassa il volume. Se l'opzione "Modalità ECO" nel menu "Configurazione" è impostata su "On", cambiarla in "Off" (pag. 128).
L'unità non reagisce.	Il microprocessore interno si è bloccato a causa di una scarica elettrica (ad esempio un fulmine ed elettricità statica eccessiva) o a causa di una caduta di tensione.	Tenere premuto MAIN ZONE \odot sul pannello anteriore per più di 10 secondi per inizializzare e riavviare l'unità. (Se il problema persiste, collegare il cavo di alimentazione dalla presa di corrente e ricollegarlo.)

Problema	Causa	Rimedio
Non è possibile controllare l'unità con il telecomando.	L'unità è al di fuori della distanza operativa.	Utilizzare il telecomando entro la distanza operativa (pag. 5).
	Le batterie si stanno esaurendo.	Sostituire le batterie con altre nuove.
	Il sensore del telecomando dell'unità è esposto alla luce solare diretta o a un'illuminazione intensa.	Regolare l'angolo di illuminazione o spostare l'unità.
	(Solo per i modelli per Cina, Corea, Regno Unito ed Europa) Il telecomando è impostato per controllare dispositivi esterni.	Premere RECEIVER per impostare il telecomando in modo che controlli l'unità (il tasto diventa di colore arancione).
	Gli ID telecomando dell'unità principale e del telecomando non corrispondono.	Modificare l'ID dell'unità principale o del telecomando (pag. 132).

Audio

Problema	Causa	Rimedio
Non viene emesso alcun suono.	È selezionata un'altra sorgente di ingresso.	Selezionare una sorgente di ingresso appropriata con i tasti di selezione ingresso.
	Vengono emessi segnali che l'unità non è in grado di riprodurre.	Alcuni formati di audio digitale non possono essere riprodotti sull'unità. Per controllare il formato audio del segnale ricevuto, utilizzare "Segnale audio" nel menu "Informazioni" (pag. 129).
	Il cavo che collega l'unità e il dispositivo di riproduzione è difettoso.	Se il collegamento non presenta problemi, utilizzare un altro cavo.
Non è possibile aumentare il volume.	È impostato il volume massimo.	Utilizzare "Volume massimo" nel menu "Configurazione" per regolare il volume massimo (pag. 117).
	Un dispositivo collegato alle prese di uscita dell'unità non è acceso.	Accendere tutti i dispositivi collegati alle prese di uscita dell'unità.
Non viene emesso alcun suono da un diffusore specifico.	La sorgente di riproduzione non contiene un segnale per il canale.	Per effettuare il controllo, utilizzare "Segnale audio" nel menu "Informazioni" (pag. 129).
	Il programma sonoro o il decodificatore selezionato non utilizza il diffusore.	Per effettuare il controllo, utilizzare "Tono di prova" nel menu "Configurazione" (pag. 116).
	L'uscita audio del diffusore è disattivata.	Eseguire "Config. auto" (pag. 39) oppure utilizzare "Configurazione" nel menu "Configurazione" per modificare le impostazioni del diffusore (pag. 113).
	Il volume del diffusore è impostato su un valore troppo basso.	Eseguire "Config. auto" (pag. 39) oppure utilizzare "Livello" nel menu "Configurazione" per regolare il volume del diffusore (pag. 115).
	Il cavo del diffusore che collega l'unità e il diffusore è difettoso.	Se il collegamento non presenta problemi, utilizzare un altro cavo del diffusore.
	Il diffusore non funziona correttamente.	Per effettuare il controllo, utilizzare un altro diffusore. Se il problema persiste, l'unità potrebbe essere guasta.

Problema	Causa	Rimedio
Il subwoofer non produce alcun suono.	La sorgente di riproduzione non contiene LFE o segnali a bassa frequenza.	Per controllare se il subwoofer funziona correttamente, utilizzare "Tono di prova" nel menu "Configurazione" (pag. 116).
	L'uscita del subwoofer è disattivata.	Eseguire "Config. auto" (pag. 39) o impostare "Subwoofer" nel menu "Configurazione" su "Usa" (pag. 115).
	Il volume del subwoofer è troppo basso.	Regolare il volume del subwoofer.
	Il subwoofer è stato spento dalla relativa funzione di standby automatico.	Disattivare la funzione di standby automatico del subwoofer o regolarne il livello di sensibilità.
Il dispositivo di riproduzione collegato all'unità mediante HDMI non emette alcun suono.	La TV non supporta la funzione HDCP (High-bandwidth Digital Content Protection).	Consultare il manuale di istruzioni della TV e controllare i dati tecnici della TV.
	L'unità è impostata in modo da non trasmettere l'ingresso audio attraverso le prese HDMI dai terminali SPEAKERS.	In "Uscita audio" del menu "Configurazione", impostare "Amp" su "On" (pag. 120).
	Il numero di dispositivi collegati alla presa HDMI OUT supera il limite consentito.	Scollegare alcuni dispositivi HDMI.
La TV non produce alcun suono (se si usa il controllo HDMI).	La TV è impostata per la trasmissione dell'audio dai diffusori della TV.	Modificare l'impostazione di uscita audio della TV in modo che l'audio della TV venga trasmesso dai diffusori collegati all'unità.
	Una TV che non supporta la funzione ARC è collegata all'unità solo con un cavo HDMI.	Usare un cavo ottico digitale per stabilire un collegamento audio (pag. 28).
	(Se la TV è collegata all'unità con un cavo audio) L'impostazione dell'ingresso audio della TV non corrisponde al collegamento effettivo.	Utilizzare "Ingresso audio TV" nel menu "Configurazione" per selezionare la presa di ingresso audio corretta (pag. 120).
	(Se si sta tentando di utilizzare la funzione ARC) La funzione ARC è disattivata sull'unità o sulla TV.	Impostare "ARC" nel menu "Configurazione" su "On" (pag. 120). Inoltre, Abilitare ARC sulla TV.
Solo i diffusori anteriori funzionano su un segnale audio multicanale.	Il dispositivo di riproduzione è impostato in modo da emettere solo un audio a 2 canali (ad esempio PCM).	Per effettuare il controllo, utilizzare "Segnale audio" nel menu "Informazioni" (pag. 129). Se necessario, modificare l'impostazione di uscita dell'audio digitale del dispositivo di riproduzione.
Presenza di rumore di fondo o ronzio.	L'unità è troppo vicina a un altro dispositivo digitale o che emette frequenze radio.	Allontanare l'unità dal dispositivo.
	Il cavo che collega l'unità e il dispositivo di riproduzione è difettoso.	Se il collegamento non presenta problemi, utilizzare un altro cavo.
Il suono è distorto.	Il volume dell'unità è troppo alto.	Abbassa il volume. Se l'opzione "Modalità ECO" nel menu "Configurazione" è impostata su "On", cambiarla in "Off" (pag. 128).
	Un dispositivo collegato alle prese di uscita dell'unità non è acceso.	Accendere tutti i dispositivi collegati alle prese di uscita dell'unità.
Il suono è interrotto.	Se la presa HDMI OUT 2 (ZONE OUT) è assegnata a Zone2) La trasmissione dell'audio via HDMI potrebbe interrompersi durante alcune operazioni nelle zone a causa dell'attivazione dei circuiti interni.	Per ulteriori informazioni, vedere "Collegamento di un dispositivo compatibile con HDMI per riprodurre video/audio" (pag. 88).

Video

Problema	Causa	Rimedio
Nessun video.	Sull'unità è selezionata un'altra sorgente di ingresso.	Selezionare una sorgente di ingresso appropriata con i tasti di selezione ingresso.
	Sulla TV è selezionata un'altra sorgente di ingresso.	Cambiare l'ingresso della TV in modo da visualizzare il segnale video proveniente dall'unità.
	L'uscita del segnale video dall'unità non è supportata dalla TV.	Impostare "MONITOR CHECK" nel menu "ADVANCED SETUP" su "YES" (pag. 133).
	Il cavo che collega l'unità e la TV o il dispositivo di riproduzione è difettoso.	Se il collegamento non presenta problemi, utilizzare un altro cavo.
Il dispositivo di riproduzione collegato all'unità mediante HDMI non emette alcun segnale video.	L'ingresso del segnale video (risoluzione) non è supportato dall'unità.	Per controllare le informazioni sul segnale video corrente (risoluzione), utilizzare "Segnale video" nel menu "Informazioni" (pag. 129). Per informazioni sui segnali video supportati dall'unità, vedere "Compatibilità del segnale HDMI" (pag. 154).
	La TV non supporta la funzione HDCP (High-bandwidth Digital Content Protection).	Consultare il manuale di istruzioni della TV e controllare i dati tecnici della TV. Se si desidera riprodurre contenuti che richiedono dispositivi compatibili HDCP 2.2, sia il televisore che il dispositivo di riproduzione devono supportare HDCP 2.2.
	Il dispositivo di riproduzione che supporta HDCP 2,0 è connesso a una presa diversa da AUX (HDMI IN).	Per riprodurre contenuti che richiedono dispositivi compatibili HDCP 2.2, collegare il dispositivo di riproduzione alla presa HDMI (AV 1-7) (pag. 30).
	Il numero di dispositivi collegati alla presa HDMI OUT supera il limite consentito.	Scollegare alcuni dispositivi HDMI.
Il menu dell'unità non viene visualizzato sulla TV.	La TV non è collegata all'unità tramite HDMI.	Il menu dell'unità può essere visualizzato sulla TV solo se il collegamento è stato stabilito con un cavo HDMI. Se necessario, utilizzare un cavo HDMI per il collegamento (pag. 28).
	Sulla TV è selezionata un'altra sorgente di ingresso.	Cambiare l'ingresso della TV in modo da visualizzare il segnale video proveniente dall'unità (presa HDMI OUT).
Si verificano interruzioni del video.	(Se si utilizzano 2 TV nella zona principale) L'altra TV viene spenta quando è selezionato "HDMI OUT 1+2".	Selezionare "HDMI OUT 1" o "HDMI OUT 2" per trasmettere i segnali solo alla TV che si sta utilizzando (pag. 56).
	(Se la presa HDMI OUT 2 è assegnata a Zone2) La trasmissione dell'audio via HDMI potrebbe interrompersi durante alcune operazioni nelle zone a causa dell'attivazione dei circuiti interni.	Per ulteriori informazioni, vedere "Collegamento di un dispositivo compatibile con HDMI per riprodurre video/audio" (pag. 88).

Radio FM/AM

Problema	Causa	Rimedio
La ricezione della radio in FM è debole o disturbata.	Ci sono interferenze dovute a percorsi multipli.	Regolare l'altezza o l'orientamento dell'antenna FM oppure spostarla.
	L'unità è troppo lontana dal ripetitore della stazione FM.	Impostare "Mod. FM" nel menu "Opzione" su "Mono" per selezionare la ricezione radio FM mono (pag. 100). Utilizzare un'antenna FM esterna. Si consiglia di utilizzare un'antenna multielemento sensibile.
La ricezione della radio in AM è debole o disturbata.	I rumori potrebbero essere stati causati da luci a fluorescenza, motori, termostati oppure altri dispositivi elettrici.	È difficile eliminare completamente i disturbi. È tuttavia possibile ridurli utilizzando un'antenna AM.
Le stazioni radio non possono essere selezionate automaticamente.	L'unità è troppo lontana dal ripetitore della stazione FM.	Selezionare manualmente la stazione (pag. 65).
		Utilizzare un'antenna esterna. Si consiglia di utilizzare un'antenna multielemento sensibile.
	Il segnale della radio AM è debole.	Regolare l'orientamento dell'antenna AM.
		Selezionare manualmente la stazione (pag. 65). Utilizzare un'antenna AM esterna. Collegarla alla presa ANTENNA (AM) insieme all'antenna AM in dotazione.
Non è possibile registrare stazioni radio AM come preselezionate.	È stato utilizzato Preselezione auto.	Preselezione auto consente di registrare solo le stazioni radio FM. Registrare manualmente le stazioni radio AM (pag. 66).

Bluetooth

Problema	Causa	Rimedio
Impossibile stabilire una connessione Bluetooth.	La funzione <i>Bluetooth</i> dell'unità è disattivata.	Attivare la funzione <i>Bluetooth</i> (pag. 123).
	Un altro dispositivo <i>Bluetooth</i> è già collegato all'unità.	Terminare la connessione <i>Bluetooth</i> corrente, quindi stabilirne una nuova (pag. 69).
	L'unità e il dispositivo <i>Bluetooth</i> sono troppo distanti.	Avvicinare il dispositivo <i>Bluetooth</i> all'unità.
	Nelle vicinanze è presente un dispositivo (come per esempio un forno a microonde o una LAN wireless) che produce segnali nella banda di frequenza dei 2,4 GHz.	Allontanare l'unità da tale dispositivo.
	Il dispositivo <i>Bluetooth</i> non supporta A2DP.	Utilizzare un dispositivo <i>Bluetooth</i> che supporti A2DP.
	Per qualche ragione, le informazioni di connessione registrate sul dispositivo <i>Bluetooth</i> non funzionano.	Eliminare le informazioni di connessione sul dispositivo <i>Bluetooth</i> , quindi ristabilire una connessione tra il dispositivo e l'unità (pag. 69).
Non viene generato alcun suono o il suono si interrompe durante la riproduzione.	Il volume del dispositivo <i>Bluetooth</i> è impostato su un valore troppo basso.	Aumentare il volume del dispositivo <i>Bluetooth</i> .
	Il dispositivo <i>Bluetooth</i> non è impostato per inviare segnali audio all'unità.	Impostare l'uscita audio del dispositivo <i>Bluetooth</i> sull'unità.
	La connessione <i>Bluetooth</i> è stata terminata.	Stabilire nuovamente una connessione tra il dispositivo <i>Bluetooth</i> e l'unità (pag. 69).
	L'unità e il dispositivo <i>Bluetooth</i> sono troppo distanti.	Avvicinare il dispositivo <i>Bluetooth</i> all'unità.
	Nelle vicinanze è presente un dispositivo (come per esempio un forno a microonde o una LAN wireless) che produce segnali nella banda di frequenza dei 2,4 GHz.	Allontanare l'unità da tale dispositivo.

USB e rete

Problema	Causa	Rimedio
L'unità non rileva il dispositivo USB.	Il dispositivo USB non è collegato saldamente alla presa USB.	Spegnere l'unità, ricollegare il dispositivo USB e riaccendere l'unità.
	Il file system del dispositivo USB non è FAT 16 o FAT 32.	Utilizzare un dispositivo USB con formato FAT 16 o FAT 32.
Non è possibile visualizzare le cartelle e i file nel dispositivo USB.	I dati nel dispositivo USB sono protetti da crittografia.	Utilizzare un dispositivo USB senza funzione di crittografia.
I file nel dispositivo USB non possono essere riprodotti in maniera continua.	La cartella selezionata contiene file non supportati dall'unità.	Se durante la riproduzione, l'unità rileva una serie di file non supportati (ad esempio immagini e file nascosti), la riproduzione si interrompe automaticamente. Non memorizzare file non supportati nella cartella di riproduzione.
La funzione di rete non è attiva.	I parametri di rete (indirizzo IP) non sono stati ottenuti correttamente.	Attivare la funzione del server DHCP sul router e impostare "DHCP" nel menu "Configurazione" su "On" sull'unità (pag. 121). Se si desidera configurare manualmente i parametri di rete, assicurarsi di utilizzare un indirizzo IP non utilizzato da altri dispositivi nella rete (pag. 121).
L'unità non riesce a connettersi a Internet via un router wireless (punto di accesso).	Il router wireless (punto di accesso) è spento.	Accendere il router.
	L'unità e il router wireless (punto di accesso) sono troppo distanti.	Avvicinarli.
	C'è un ostacolo tra l'unità e il router wireless (punto di accesso).	Spostare l'unità e il router in un luogo primo di ostacoli tra loro.
La rete wireless non funziona.	Potrebbero esserci delle interferenze da parte di forni a microonde o altri dispositivi wireless nelle vicinanze.	Spegnere questi dispositivi.
	L'accesso alla rete è limitato dalle impostazioni del firewall del router wireless (punto di accesso).	Verificare le impostazioni del firewall sul router.
L'unità non rileva il PC.	L'impostazione di condivisione multimediale è errata.	Configurare l'impostazione di condivisione e selezionare l'unità come dispositivo con cui vengono condivisi i contenuti musicali (pag. 76).
	Alcuni software di protezione installati sul PC potrebbero bloccare l'accesso dell'unità al PC.	Controllare le impostazioni del software di protezione installato sul PC.
	L'unità e il PC non si trovano sulla stessa rete.	Controllare i collegamenti di rete e le impostazioni del router per connettere unità e PC sulla stessa rete.
	Il filtro dell'indirizzo MAC è attivo sull'unità.	In "Filtro indir. MAC" nel menu "Configurazione", disattivare il filtro dell'indirizzo MAC o specificare l'indirizzo MAC del PC affinché il PC possa accedere all'unità (pag. 122).
I file nel PC non possono essere visualizzati o riprodotti.	I file non sono supportati dall'unità o dal server multi-mediale.	Utilizzare file con un formato supportato sia dall'unità che dal server multi-mediale. Per informazioni sui formati file supportati dall'unità, vedere "Riproduzione di brani musicali memorizzati sui server multi-mediali (PC/NAS)" (pag. 76).
I file nel PC non possono essere visualizzati o riprodotti in maniera continua.	La cartella selezionata contiene file non supportati dall'unità.	Se durante la riproduzione, l'unità rileva una serie di file non supportati (ad esempio immagini e file nascosti), la riproduzione si interrompe automaticamente. Non memorizzare file non supportati nella cartella di riproduzione.

Problema	Causa	Rimedio
Non è possibile riprodurre la radio su Internet.	La stazione radio Internet selezionata non è momentaneamente disponibile.	È possibile che si sia presentato un problema di rete per la stazione radio, o che il servizio sia stato interrotto. Provare a sintonizzarsi più tardi o scegliere un'altra stazione.
	La stazione radio Internet selezionata trasmette solo silenzio.	Alcune stazioni radio su Internet trasmettono solo silenzio in determinati orari del giorno. Provare a sintonizzarsi più tardi o scegliere un'altra stazione.
	L'accesso alla rete è limitato dalle impostazioni del firewall nei dispositivi di rete (per es. il router).	Controllare le impostazioni del firewall nei dispositivi di rete. La radio su Internet può essere riprodotta solo se passa attraverso la porta indicata da ciascuna stazione radio. Il numero della porta varia a seconda della stazione radio.
L'iPod non riconosce l'unità utilizzando AirPlay.	L'unità è connessa a un router con più SSID.	L'accesso all'unità potrebbe essere limitato dalla funzione di separazione della rete del router. Collegare l'iPod all'SSID in grado di accedere all'unità.
L'applicazione per smartphone/tablet "AV CONTROLLER" non rileva l'unità.	L'unità e lo smartphone/tablet non si trovano sulla stessa rete.	Controllare i collegamenti di rete e le impostazioni del router per connettere unità e smartphone/tablet sulla stessa rete.
	Il filtro dell'indirizzo MAC è attivo sull'unità.	In "Filtro indir. MAC" nel menu "Configurazione", disattivare il filtro dell'indirizzo MAC o specificare l'indirizzo MAC dello smartphone/tablet affinché possa accedere all'unità (pag. 122).
L'aggiornamento del firmware attraverso la rete non è riuscito.	A seconda delle condizioni della rete, è possibile che questa funzione non sia supportata.	Aggiornare di nuovo il firmware attraverso la rete oppure usare un dispositivo di memorizzazione USB (pag. 134).

Indicazioni di errore sul display anteriore

Message	Causa	Rimedio
Access denied	Accesso negato al PC.	Configurare le impostazioni di condivisione e selezionare l'unità come dispositivo con cui vengono condivisi i contenuti musicali (pag. 76).
Access error	L'unità non è in grado di accedere al dispositivo USB.	Spegnere l'unità e ricollegare il dispositivo USB. Se il problema persiste, provare a utilizzare un altro dispositivo USB.
	L'unità non è in grado di accedere all'iPod.	Spegnere e riaccendere l'iPod.
	L'iPod collegato non è supportato dall'unità.	Utilizzare un iPod supportato dall'unità (pag. 70).
	Si è verificato un problema con il percorso di segnale nel collegamento dalla rete all'unità.	Verificare che il router e il modem siano accesi. Controllare il collegamento tra l'unità e il router o l'hub (pag. 35).
Check SP Wires	Corto circuito dei cavi dei diffusori.	Attorcigliare saldamente i fili scoperti dei cavi e collegare in modo adeguato l'unità e diffusori.
Internal Error	Si è verificato un errore interno.	Contattare il rivenditore Yamaha o il centro di assistenza autorizzato più vicino.
No content	La cartella selezionata non contiene file riproducibili.	Selezionare una cartella che contiene file supportati dall'unità.
No device	L'unità non è in grado di rilevare il dispositivo USB.	Spegnere l'unità e ricollegare il dispositivo USB. Se il problema persiste, provare a utilizzare un altro dispositivo USB.
	L'unità non è in grado di rilevare l'iPod.	Spegnere e riaccendere l'iPod.
Please wait	L'unità si sta preparando per il collegamento alla rete.	Aspettare fino alla scomparsa del messaggio. Se il messaggio persiste oltre 3 minuti, spegnere e riaccendere l'unità.
RemID Mismatch	Gli ID telecomando dell'unità principale e del telecomando non corrispondono.	Modificare l'ID dell'unità principale o del telecomando (pag. 132).
Remote Off	L'unità non può essere utilizzata tramite telecomando in quanto il sensore del telecomando sull'unità principale è disattivato.	Utilizzare i controlli sul pannello anteriore. Per utilizzare il telecomando impostare "REMOTE SENSOR" nel menu "ADVANCED SETUP" su "ON" (pag. 132).
Unable to play	L'unità non è in grado di riprodurre i brani memorizzati sul dispositivo USB.	Controllare i dati dei brani musicali. Se non possono essere riprodotti su un altro dispositivo, è possibile che i dati o l'area di memorizzazione siano danneggiati.
	L'unità non è in grado di riprodurre i brani memorizzati nell'iPod.	Controllare i dati dei brani musicali. Se non possono essere riprodotti sull'iPod stesso, è possibile che i dati o l'area di memorizzazione siano danneggiati.
	L'unità non è in grado di riprodurre i brani musicali memorizzati sul PC.	Controllare se il formato dei file che si tenta di riprodurre è supportato dall'unità. Per informazioni sui formati dei file supportati dall'unità, vedere "Riproduzione di brani musicali memorizzati sui server multi-mediali (PC/NAS)" (pag. 76). Se il formato dei file è supportato dall'unità eppure non è possibile riprodurre alcun file, la rete potrebbe essere sovraccarica a causa di un traffico eccessivo.
USB Overloaded	Nel dispositivo USB si è verificata una sovraccorrente.	Spegnere l'unità e ricollegare il dispositivo USB. Se il problema persiste, provare a utilizzare un altro dispositivo USB.
Version error	L'aggiornamento del firmware non è riuscito.	Aggiornare di nuovo il firmware.

Informazioni audio

■ Formato di decodifica audio

Dolby Atmos

Introdotta prima nel cinema, Dolby Atmos rivoluziona la percezione della dimensione e dell'immersione dell'home theater. Dolby Atmos è un formato adattabile e scalabile basato su oggetti che riproduce l'audio come suoni indipendenti (oggetti appunto) che possono essere accuratamente posizionati e spostati dinamicamente nello spazio tridimensionale d'ascolto durante la riproduzione. Un ingrediente fondamentale di Dolby Atmos è l'introduzione del piano di altezza sonora sopra l'ascoltatore.

Dolby AtmosStream

Il contenuto Dolby Atmos verrà trasmesso al ricevitore AV con funzione Dolby Atmos tramite Dolby Digital Plus o Dolby TrueHD su disco Blu-ray, file scaricabili e media in streaming. Il flusso Dolby Atmos contiene speciali metadati che descrivono la posizione dei suoni all'interno della stanza. I dati audio oggetto vengono decodificati dal ricevitore AV Dolby Atmos e ridimensionati per una riproduzione ottimale tramite il sistema di diffusori home theater di qualsiasi dimensione e configurazione.

Dolby Digital

Dolby Digital è un formato audio digitale compresso sviluppato da Dolby Laboratories, Inc. che supporta audio a 5.1 canali. Questa tecnologia viene utilizzata per l'audio sulla maggior parte dei dischi DVD.

Dolby Digital EX

Dolby Digital EX crea audio a 6.1 canali in totale da sorgenti a 5.1 canali registrate con Dolby Digital Surround EX. Questo decodificatore aggiunge un suono posteriore surround al suono a 5.1 canali originale.

Dolby Digital Plus

Dolby Digital Plus è un formato audio digitale compresso sviluppato da Dolby Laboratories, Inc. che supporta audio a 7.1 canali. Dolby Digital Plus rimane completamente compatibile con i sistemi audio multicanale esistenti che supportano Dolby Digital. Questa tecnologia viene utilizzata per l'audio su BD (dischi Blu-ray).

Dolby Enabled Speaker

Una comoda alternativa ai diffusori integrati nel soffitto, i prodotti che utilizzano la tecnologia dei diffusori Dolby utilizzano il soffitto sopra l'ascoltatore come superficie riflettente per riprodurre audio sul piano dell'altezza sopra l'ascoltatore. I Dolby Enabled SP dispongono di un originale driver rivolto verso l'alto e di una speciale elaborazione del segnale che può essere integrata nei diffusori tradizionali o nei moduli indipendenti con un impatto minimo sulle dimensioni complessive dell'impianto dei diffusori. Il tutto fornisce un'esperienza d'ascolto coinvolgente durante la riproduzione Dolby Atmos e Dolby Surround.

Dolby Pro Logic II

Dolby Pro Logic II consente la riproduzione a 5 canali da sorgenti a 2 canali. Sono disponibili tre modalità: "Music mode" per le sorgenti di musica, "Movie mode" per le sorgenti di film e "Game mode" per le sorgenti di giochi.

Dolby Pro Logic IIx

Dolby Pro Logic IIx consente la riproduzione a 7 canali da sorgenti a 2 canali o multicanale. Sono disponibili tre modalità: "Music mode" per le sorgenti di musica, "Movie mode" per le sorgenti di film e "Game mode" per le sorgenti di giochi (solo per sorgenti a 2 canali).

Dolby Surround

Dolby Surround è la nuova generazione di tecnologia surround che miscela con intelligenza contenuti stereo, e quelli a 5.1 e 7.1 canali per riprodurli tramite l'impianto di diffusione surround. Dolby Surround è compatibile con il posizionamento tradizionale dei diffusori oltre che coi sistemi di riproduzione Dolby Atmos che impiegano diffusori nel soffitto o prodotti con tecnologia dei diffusori Dolby.

Dolby TrueHD

Dolby TrueHD è un formato audio lossless avanzato sviluppato dai Dolby Laboratories, Inc. per offrire un'esperienza home theater ad alta definizione con la qualità del master da studio. Dolby TrueHD supporta fino a otto canali audio da 96kHz/24 bit (fino a 6 canali audio 192kHz/24 bit) simultanei. Questa tecnologia viene utilizzata per l'audio su BD (dischi Blu-ray).

DSD (Direct Stream Digital)

La tecnologia DSD (Direct Stream Digital) memorizza i segnali audio su supporti di memorizzazione digitali, quali i SACD (Super Audio CDs). I segnali vengono memorizzati a una frequenza di campionamento alta (2,8224 MHz e 5,6448 MHz). La risposta di frequenza massima è uguale o superiore a 100 kHz, con una gamma dinamica di 120 dB. Questa tecnologia offre una qualità audio migliore di quella utilizzata per i CD.

DTS 96/24

DTS 96/24 è un formato audio digitale compresso che supporta audio a 5.1 canali e da 96 kHz/24 bit. Questo formato rimane completamente compatibile con i sistemi audio multicanale esistenti che supportano DTS Digital Surround. Questa tecnologia viene utilizzata per i DVD musicali e simili.

DTS Digital Surround

DTS Digital Surround è un formato audio digitale compresso sviluppato da DTS che supporta audio a 5.1 canali. Questa tecnologia viene utilizzata per l'audio sulla maggior parte dei dischi DVD.

DTS-ES

DTS-ES crea audio a 6.1 canali in totale da sorgenti a 5.1 canali registrate con DTS-ES. Questo decodificatore aggiunge un suono posteriore surround al suono a 5.1 canali originale. Con il formato DTS-ES Matrix 6.1 viene registrato un suono posteriore surround nei canali surround, mentre con il formato DTS-ES Discrete 6.1 viene registrato un canale posteriore surround discreto.

DTS Express

DTS Express è un formato audio digitale compresso che supporta l'audio a 5.1 canali e consente una velocità di compressione più elevata del formato DTS Digital Surround sviluppato da DTS, Inc. Questa tecnologia è stata sviluppata per i servizi di streaming audio su Internet e l'audio secondario su BD (dischi Blu-ray).

DTS-HD High Resolution Audio

DTS-HD High Resolution Audio è un formato audio digitale compresso sviluppato da DTS, Inc. che supporta audio a 7.1 canali e 96kHz/24 bit. DTS-HD High Resolution Audio rimane completamente compatibile con i sistemi audio multicanale esistenti che supportano DTS Digital Surround. Questa tecnologia viene utilizzata per l'audio su BD (dischi Blu-ray).

DTS-HD Master Audio

DTS-HD Master Audio è un formato audio senza perdita avanzato sviluppato da DTS, Inc. per offrire un'esperienza home theater ad alta definizione con la qualità dello studio- master. DTS-HD Master Audio è in grado di fornire contemporaneamente fino a 8 canali audio da 96 kHz/24 bit (fino a 6 canali audio da 192 kHz/24 bit). Questa tecnologia viene utilizzata per l'audio su BD (dischi Blu-ray).

DTS Neo:6

DTS Neo:6 consente la riproduzione a 6 canali da sorgenti a 2 canali. Sono disponibili due modalità: "Music mode" per le sorgenti di musica e "Cinema mode" per le sorgenti di film. Questa tecnologia offre canali a matrice discreti con larghezza di banda completa di audio surround.

FLAC

FLAC è un formato di file per compressione di dati audio senza perdite. FLAC è inferiore ai formati di compressione di perdita a velocità di compressione ma fornisce audio di qualità superiore.

Frequenza di campionamento/Bit di quantizzazione

La frequenza di campionamento e i bit di quantizzazione indicano la quantità di informazioni durante la digitalizzazione di un segnale audio analogico. I valori vengono rappresentati in questo modo: "48 kHz/24-bit".

- **Frequenza di campionamento**

La frequenza di campionamento rappresenta il numero di volte in cui il segnale viene campionato al secondo. Più la frequenza di campionamento è alta, più ampia sarà la gamma delle frequenze riproducibili.

- **Bit di quantizzazione**

Il numero di bit di quantizzazione indica il grado di accuratezza nella conversione del livello del suono in valore numerico. Quando il numero dei bit di quantizzazione è elevato, l'espressione del livello del suono è più accurata.

MP3

Uno dei formati audio digitali compressi utilizzato da MPEG. Grazie alla tecnologia di psicoacustica, questo metodo di compressione garantisce un tasso di compressione elevato. Si dice sia in grado di comprimere la quantità di dati di circa 1/10 mantenendo un certo livello di qualità audio.

MPEG-4 AAC

Uno standard audio MPEG-4. Viene utilizzato per i telefoni cellulari, i lettori audio portatili e i servizi di streaming audio su Internet perché consente un tasso di compressione elevato garantendo tuttavia una qualità audio migliore di MP3.

PCM (Pulse Code Modulation)

PCM è un formato di segnale in cui il segnale audio analogico viene digitalizzato, registrato e trasmesso. Questa tecnologia costituisce la base di tutti gli altri formati audio. Viene utilizzata come formato audio senza perdita definito Linear PCM su vari tipi di supporto, compresi i CD e i BD (dischi Blu-ray).

WAV

Il formato standard dei file audio Windows che definisce il metodo di registrazione di dati digitali ottenuti dalla conversione di segnali audio. Per impostazione predefinita, viene utilizzato il metodo PCM (senza compressione), ma è possibile utilizzare anche altri metodi di compressione.

WMA (Windows Media Audio)

Uno dei formati audio digitali compressi sviluppato da Microsoft Corporation. Grazie alla tecnologia di psicoacustica, questo metodo di compressione garantisce un tasso di compressione elevato. Si dice sia in grado di comprimere la quantità di dati di circa 1/20 mantenendo un certo livello di qualità audio.

Altri

Collegamento di biamplificazione (Bi-amp)

Un collegamento di biamplificazione usa due amplificatori per un solo diffusore. Se si utilizza il collegamento di doppia amplificazione, l'unità porta il tweeter e il woofer in un diffusore con gli amplificatori discreti. Di conseguenza, il tweeter e il woofer producono un segnale audio chiaro e senza interferenze.

Canale LFE (Low Frequency Effects) 0.1

Questo canale riproduce segnali a bassa frequenza con una gamma di frequenze compresa tra 20 Hz e 120 Hz. Viene aggiunto ai canali per tutte le bande con Dolby Digital o DTS per migliorare gli effetti audio a bassa frequenza. Viene etichettato come canale 0.1 perché è limitato all'audio a bassa frequenza.

Lip sync

A volte l'uscita video risulta in ritardo rispetto all'uscita audio a causa della complessità dell'elaborazione del segnale provocata dall'aumento della capacità del segnale video. Lip sync è una tecnica che consente di correggere automaticamente il ritardo tra l'uscita audio e l'uscita video.

HDMI e informazioni video

Deep Color

Deep Color è una tecnologia supportata dallo standard HDMI. Deep Color aumenta il numero di colori disponibili entro i limiti stabiliti per gli spazi di colore RGB e YCbCr. I sistemi colore convenzionali elaborano il colore utilizzando 8 bit. Deep Color elabora il colore con 10, 12 o 16 bit. Questa tecnologia consente agli HDTV ed altri tipi di schermo di passare da milioni a miliardi di colori eliminando le fasce di colore e producendo transizioni morbide e sottili gradazioni di colore.

HDCP

HDCP (High-bandwidth Digital Content Protection) è un sistema di protezione da copia digitale che impedisce la copia di contenuti digitali dato che viaggia sui collegamenti (come per esempio HDMI).

HDMI

HDMI (High-Definition Multimedia Interface) è l'interfaccia standard mondiale per la trasmissione dei segnali audio/video digitali. Questa interfaccia è in grado di trasmettere i segnali audio e video digitali mediante un solo cavo e senza perdita di alcun genere. HDMI è conforme alle norme HDCP (High-bandwidth Digital Content Protection) e offre un'interfaccia audio/video sicura. Per ulteriori informazioni su HDMI, visitare il sito HDMI "<http://www.hdmi.org/>".

Segnale video a componenti

In un sistema con segnale video a componenti, il segnale video viene scisso in segnale Y per la luminanza e segnali Pb e Pr per la cromaticità. Il colore viene riprodotto più fedelmente con questo sistema dato che i segnali sono tutti indipendenti.

Segnale video composito

Con il sistema a segnali video composito, i segnali dei dati di colore, luminosità e sincronizzazione vengono riuniti e trasmessi mediante un solo cavo.

x.v.Color

"x.v.Color" è una tecnologia supportata dallo standard HDMI. È uno spazio colore più ampio rispetto all'sRGB e consente un'espressione di colori senza precedenti. Oltre a rimanere compatibile con gli standard di colore dell'sRGB, "x.v.Color" espande lo spazio colore fornendo quindi immagini più vivide e naturali.

Informazioni sulla rete

SSID

SSID (Service Set Identifier) è il nome che identifica un particolare punto di accesso LAN wireless.

Wi-Fi

Il Wi-Fi (Wireless Fidelity) è una tecnologia che consente a un dispositivo elettronico di scambiare dati o di connettersi a Internet senza fili usando le onde radio. Il Wi-Fi offre il vantaggio di eliminare la complessità della realizzazione di collegamenti tramite cavi di rete utilizzando una connessione senza fili. Solo i prodotti che superano i test di interoperabilità Wi-Fi Alliance possono fregiarsi del marchio "Wi-Fi Certified".

WPS

Il WPS (Wi-Fi Protected Setup) è uno standard della Wi-Fi Alliance che consente di creare facilmente una rete wireless casalinga.

Tecnologie Yamaha

CINEMA DSP (processore di campi sonori digitali)

Poiché sono stati originariamente progettati per l'uso nei cinema, i sistemi Dolby Surround e DTS risultano più efficaci in un cinema dotato di numerosi diffusori progettati per la riproduzione di effetti acustici. In casa, invece, le dimensioni dell'ambiente, il materiale delle pareti e il numero dei diffusori possono variare considerevolmente e causare differenze nella resa acustica. Basato su una grande quantità di dati effettivamente misurati, CINEMA DSP, la tecnologia DSP originale Yamaha, è in grado di riprodurre in casa l'esperienza audiovisiva di un cinema.

CINEMA DSP 3D

I dati di campo sonoro misurati effettivamente contengono le informazioni dell'altezza delle immagini sonore. La funzione CINEMA DSP 3D raggiunge la riproduzione dell'altezza precisa dell'immagine sonora di modo da creare campi sonori stereoscopici precisi e intensi in un ambiente di ascolto.

Compressed Music Enhancer

La funzione Compressed Music Enhancer compensa l'armonica mancante nei formati musicali con compressione (ad esempio MP3). Vengono così garantite prestazioni migliori per l'intero sistema audio.

SILENT CINEMA

Yamaha ha sviluppato un algoritmo DSP per cuffie che produce un suono naturale e realistico. I parametri per la cuffia sono stati impostati per ciascun programma sonoro in modo che tutti i programmi sonori siano accuratamente riprodotti anche in cuffia.

Virtual CINEMA DSP

Virtual CINEMA DSP consente al sistema di riprodurre in modo virtuale il campo sonoro dei diffusori surround con i diffusori anteriori sinistro e destro. L'unità crea un campo sonoro realistico nell'ambiente di ascolto anche se i diffusori surround non sono collegati.

Virtual CINEMA FRONT

Virtual CINEMA FRONT consente al sistema di riprodurre in modo virtuale il campo sonoro dei diffusori surround con i diffusori anteriori. L'unità crea un campo sonoro realistico nell'ambiente di ascolto anche se i diffusori surround sono posizionati solo nella parte anteriore.

Virtual Presence Speaker (VPS)

Virtual Presence Speaker consente al sistema di riprodurre in modo virtuale l'altezza del campo sonoro tridimensionale senza diffusori di presenza anteriori. L'unità crea un campo sonoro 3D nell'ambiente di ascolto anche se i diffusori di presenza anteriori non sono collegati.

Virtual Surround Back Speaker(VSBS)

Virtual Surround Back Speaker consente al sistema di riprodurre in modo virtuale il campo sonoro dei diffusori surround. Anche se i diffusori surround posteriori non sono connessi, l'unità dà un senso di profondità al campo sonoro posteriore CINEMA DSP.

Dispositivi e formati di file supportati

Dispositivi supportati

Dispositivo Bluetooth

- L'unità supporta dispositivi *Bluetooth* compatibili A2DP o AVRCP.
- A seconda del modello del dispositivo *Bluetooth*, alcune funzioni potrebbero non essere compatibili o l'unità potrebbe non rilevare il dispositivo.

Dispositivi USB

- L'unità supporta i dispositivi di memorizzazione di massa USB in formato FAT16 o FAT32 (p. es. memorie flash o lettori audio portatili).
- Non collegare dispositivi diversi dai dispositivi di memorizzazione di massa USB (come per esempio caricatori o hub USB, PC, lettori di schede, dischi esterni ecc.)
- I dispositivi USB con crittografia non possono essere utilizzati.
- A seconda del modello o del produttore del dispositivo di memorizzazione USB, alcune funzioni potrebbero non essere compatibili.

iPod

Made for.

iPhone 6 Plus, iPhone 6, iPhone 5s, iPhone 5c, iPhone 5, iPhone 4s, iPhone 4, iPhone 3GS, iPhone 3G
iPod touch (2nd, 3rd, 4th and 5th generation)
iPod nano (2nd, 3rd, 4th, 5th, 6th and 7th generation)
(a maggio 2015)

- A seconda del modello o della versione software dell'iPod, alcune funzioni potrebbero non essere compatibili o l'unità potrebbe non rilevare l'iPod.

AirPlay

AirPlay funziona con iPhone, iPad e iPod touch con iOS 4.3.3 o versione successiva, Mac con OS X Mountain Lion o versione successiva, e Mac e PC con iTunes 10.2.2 o versione successiva.

(a maggio 2015)

Formati di file

USB/PC (NAS)

File	Frequenza di campionamento (kHz)	Bit rate quantizzazione (bit)	Bit rate	Il numero di canali	Riproduzione senza intoppi
WAV *	32/44,1/48/88,2/96/176,4/192	16/24	—	2	✓
MP3	32/44,1/48	—	da 8 a 320	2	—
WMA	32/44,1/48	—	da 8 a 320	2	—
MPEG-4 AAC	32/44,1/48	—	da 8 a 320	2	—
FLAC	32/44,1/48/88,2/96/176,4/192	16/24	—	2	✓
ALAC	32/44,1/48/88,2/96	16/24	—	2	✓
AIFF	32/44,1/48/88,2/96/176,4/192	16/24	—	2	✓
DSD	2,8 MHz/5,6 MHz	1	—	2	—

* Solo formato PCM lineare



- Per riprodurre i file FLAC memorizzati su un PC, occorre installare il software server che supporta la condivisione dei file FLAC via DLNA sul PC o utilizzare un server NAS che supporti i file FLAC.
- Non è possibile riprodurre contenuti DRM (Digital Rights Management).

Flusso del segnale video

Di seguito si riportano i segnali video inviati da un dispositivo video all'unità e trasmessi sulla TV.



Tabella di conversione video



- È possibile selezionare la risoluzione e il formato applicati all'elaborazione dei segnali video trasmessi con HDMI in "Mod. video" (pag. 119) nel menu "Configurazione".
- L'unità non converte i segnali video a 480 e 576 linee in segnali in modo intercambiabile.

	Risoluzione	Uscita HDMI					Uscita COMPONENT VIDEO					Uscita VIDEO	
		480i/576i	480p/576p	720p	1080i	1080p	4K	480i/576i	480p/576p	720p	1080i	1080p	480i/576i
Ingresso HDMI	480i/576i	→	→	→	→	→							
	480p/576p		→	→	→	→							
	720p			→	→	→							
	1080i			→	→	→							
	1080p/50, 60 Hz			→	→	→							
	1080p/24 Hz					→	→						
	4K						→						
Ingresso COMPONENT VIDEO	480i/576i	→	→	→	→	→	→						
	480p/576p		→	→	→	→		→					
	720p			→	→	→			→				
	1080i			→	→	→				→			
	1080p										→		
Ingresso VIDEO	480i/576i	→	→	→	→	→							→

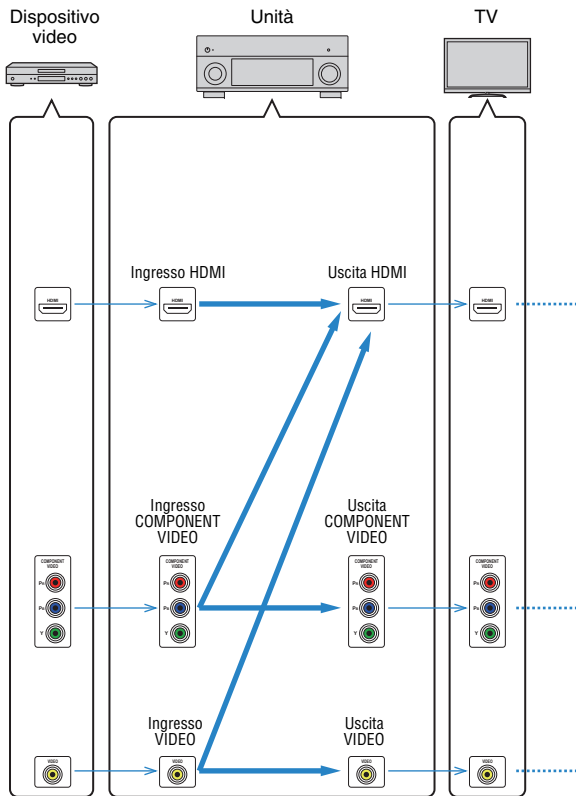
→ : disponibile

Uscita multi-zona

Uscita audio

Uscita Zone2 Ingresso	Uso dell'amplificatore interno dell'unità (pag. 25)	Uso di un amplificatore esterno (pag. 87)	
	Prese EXTRA SP	Prese ZONE OUT	Presse HDMI OUT 2 (ZONE OUT) (*1)
Audio digitale (HDMI)	→ (*2)	→ (*2)	→ (*3)
Audio digitale (Coassiale/Ottico)	→ (*4)	→ (*4)	
Audio analogico (AUDIO)	→	→	
USB (incluso iPod) (*5)	→	→	
Sorgenti di rete (*5)	→	→	
TUNER	→	→	

→ : disponibile

*1 Disponibile quando "Assegn. HDMI OUT2" (p.125) nel menu "Configurazione" è impostata su "Zone2" (Uscita audio: On)

*2 Disponibile quando vengono ricevuti in ingresso segnali PCM a 2 canali (uscita stereo [downmix a 2 canali] quando la sorgente di ingresso è selezionata nella zona principale)
Disponibile quando "Assegn. HDMI OUT2" (p.125) nel menu "Configurazione" è impostata su "Zone2"

*3 Disponibile quando vengono ricevuti in ingresso segnali PCM a 2 canali (uscita stereo [downmix a 2 canali] quando la sorgente di ingresso è selezionata nella zona principale)

*4 Disponibile quando vengono ricevuti in ingresso segnali PCM a 2 canali

*5 Per riprodurre audio DSD in Zone2, selezionare "Sincr. zone principale" come ingresso Zone2 con il controllo web (pag. 93) oppure utilizzare la modalità party (pag. 91).

Uscita video

Uscita Zone2 Ingresso	Prese MONITOR OUT/ZONE OUT (*6)		Prese HDMI OUT 2 (ZONE OUT) (*7)
	COMPONENT VIDEO	VIDEO	
Video HDMI			→
Video a componenti	→		
Video composito		→	

→ : disponibile

*6 Disponibile quando "Assegn. uscita monitor" (pag. 125) nel menu "Configurazione" è impostato su "Zone2".

*7 Disponibile quando "Assegn. HDMI OUT2" (pag. 125) nel menu "Configurazione" è impostato su "Zone2".

Informazioni su HDMI

Controllo HDMI

Il controllo HDMI consente di utilizzare i dispositivi esterni tramite HDMI. Collegando all'unità una TV che supporta il controllo HDMI mediante un cavo HDMI, è possibile controllare l'unità (accensione e volume) tramite operazioni effettuate con il telecomando della TV. È inoltre possibile controllare i dispositivi di riproduzione (ad esempio i lettori BD/DVD compatibili con il controllo HDMI) collegati all'unità mediante un cavo HDMI.

Per ulteriori dettagli sui collegamenti, vedere "Collegamento di una TV" (pag. 28) e "Collegamento di dispositivi video (ad esempio lettori BD/DVD)" (pag. 30).

Operazioni disponibili con il telecomando della TV

- Sincronizzazione standby
- Controllo del volume, disattivazione (mute) compresa
- Attivazione dell'ingresso audio della TV quando l'ingresso della TV passa al sintonizzatore incorporato
- Attivazione dell'ingresso video/audio dal dispositivo di riproduzione selezionato
- Attivazione dei vari dispositivi di uscita audio (l'unità o i diffusori della TV)

(Esempio)

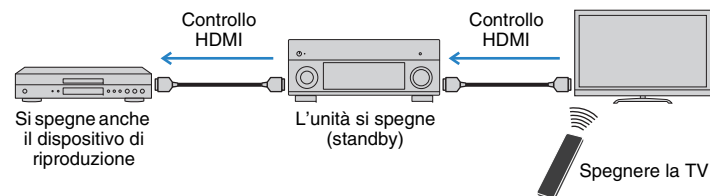

Operazioni disponibili con il telecomando dell'unità

- Avvio della riproduzione sul dispositivo di riproduzione e accensione della TV insieme alla selezione di una scena (pag. 57)
- Attivazione dell'ingresso della TV per visualizzare il menu sullo schermo (quando si preme ON SCREEN)
- Controllo del dispositivo di riproduzione (operazioni di riproduzione e dei menu) utilizzando i tasti operativi dei dispositivi esterni

(Esempio)

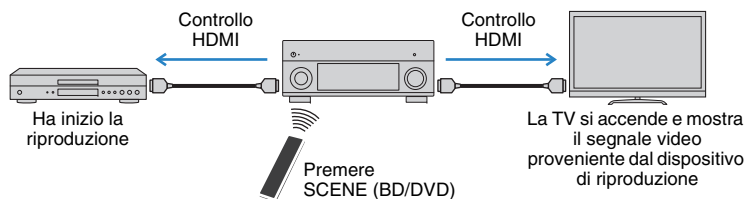

Per utilizzare la funzione di controllo HDMI, occorre configurare il collegamento Controllo HDMI dopo aver collegato la TV e i dispositivi di riproduzione.

Per maggiori dettagli sulle impostazioni e il funzionamento della TV, fare riferimento al manuale di istruzioni della TV.



- Questa configurazione è richiesta ogni volta che si aggiunge al sistema un nuovo dispositivo compatibile con il controllo HDMI.

1 Accendere l'unità, la TV e i dispositivi di riproduzione.

2 Configurare le impostazioni dell'unità.

① Cambiare l'ingresso della TV in modo da visualizzare il segnale video proveniente dall'unità.

② Premere ON SCREEN.

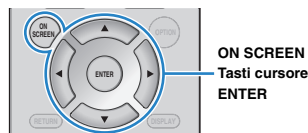

③ Utilizzare i tasti cursore per selezionare "Configurazione" e premere ENTER.

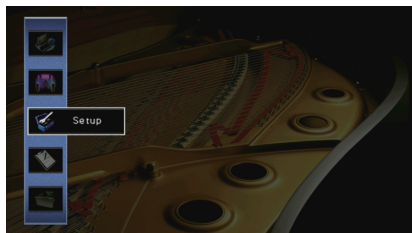

④ Utilizzare i tasti cursore (</>) per selezionare "HDMI".

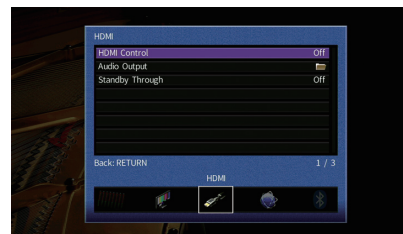

⑤ Utilizzare i tasti cursore (△/▽) per selezionare "Controllo HDMI" e premere ENTER.

⑥ Utilizzare i tasti cursore per selezionare "On".

⑦ Premere ON SCREEN.

3 Attivare il controllo HDMI sulla TV e sui dispositivi di riproduzione (ad esempio il lettore BD/DVD compatibile con il controllo HDMI).

4 Spegner la TV, l'unità e i dispositivi di riproduzione.

5 Accendere l'unità e i dispositivi di riproduzione, quindi accendere la TV.

6 Cambiare l'ingresso della TV in modo da visualizzare il segnale video proveniente dall'unità.

7 Controllare quanto segue.

Sull'unità: se l'ingresso al quale è collegato il dispositivo di riproduzione è selezionato. In caso contrario, selezionare la sorgente d'ingresso manualmente.

Sulla TV: se il segnale video del dispositivo di riproduzione è visualizzato.

8 Controllare che l'unità sia sincronizzata correttamente con la TV spegnendo la TV oppure regolandone il volume con il telecomando della TV.



- Se il controllo HDMI non funziona correttamente, provare a scollegare la TV nel passo 3 e a ricollegarla nel passo 4. Ciò potrebbe risolvere il problema. Inoltre, è possibile che il controllo HDMI non funzioni se il numero di dispositivi HDMI collegati supera il limite consentito. In questo caso, disattivare il controllo HDMI sui dispositivi non in uso.
- Se l'unità non è sincronizzata con le operazioni di accensione e spegnimento della TV, controllare la priorità dell'impostazione di uscita audio sulla TV.
- Si consiglia di utilizzare TV e dispositivi di riproduzione dello stesso produttore affinché il controllo HDMI funzioni correttamente.
- Non è assicurato il funzionamento di tutti i dispositivi compatibili con il controllo HDMI.

Audio Return Channel (ARC)

ARC consente di trasmettere l'audio della TV all'unità via un cavo HDMI che trasmette il segnale video alla TV.

Verificare quanto segue dopo le impostazioni del controllo HDMI.

1 Selezionare un programma TV con il telecomando della TV.

2 Verificare che la sorgente di ingresso dell'unità passi automaticamente a "AUDIO 1" e l'audio della TV venga riprodotto sull'unità.

Se non si riesce a sentire l'audio della TV, verificare quanto segue:

- "ARC" (p.120) nel menu "Configurazione" è impostato su "On".
- Il cavo HDMI è collegato alla presa HDMI compatibile ARC della TV (presa HDMI indicata con "ARC").

Alcune prese HDMI della TV non sono compatibili con ARC. Per ulteriori informazioni, fare riferimento al manuale di istruzioni della TV.



- Se si verificano interruzioni dell'audio durante l'uso della funzione ARC, impostare "ARC" (p.120) nel menu "Configurazione" su "Off" e utilizzare un cavo audio (ottico digitale o RCA) per trasmettere l'audio della TV all'unità (pag. 28).
- Per utilizzare ARC, collegare una TV con un cavo HDMI che supporti ARC.



- Secondo l'impostazione di fabbrica, "AUDIO 1" è l'ingresso audio TV predefinito. Se alle prese AUDIO 1 è stato collegato un dispositivo esterno qualsiasi, utilizzare "Ingresso audio TV" (p.120) nel menu "Configurazione" per modificare l'assegnazione dell'ingresso dell'audio della TV. Per utilizzare la funzione SCENE (pag. 58), è inoltre necessario modificare l'assegnazione dell'ingresso per SCENE (TV).

Compatibilità del segnale HDMI

Segnali audio

Tipo di segnale audio	Formato del segnale audio	Supporti compatibili (esempio)
Lineare 2ch PCM	2ch, da 32 a 192 kHz, 16/20/24 bit	CD, DVD-Video, DVD-Audio
PCM lineare multicanale	8ch, da 32 a 192 kHz, 16/20/24 bit	DVD-Audio, BD (Blu-ray Disc), HD DVD
DSD	Da 2 a 5.1 canali, 2,8224 MHz, 1 bit	SACD
Bitstream	Dolby Digital, DTS	DVD-Video
Bitstream (audio ad alta definizione)	Dolby TrueHD, Dolby Digital Plus, DTS-HD Master Audio, DTS-HD High Resolution Audio, DTS Express	BD (Blu-ray disc), HD DVD

Segnali video

L'unità è compatibile con i segnali video delle seguenti risoluzioni:

- VGA
- 720p/60 Hz, 50 Hz
- 480i/60 Hz
- 1080i/60 Hz, 50 Hz
- 576i/50 Hz
- 1080p/60 Hz, 50 Hz, 30 Hz, 25 Hz, 24 Hz
- 480p/60 Hz
- 4K/60 Hz, 50Hz, 30 Hz, 25 Hz, 24 Hz
- 576p/50 Hz



- Se si riproducono DVD audio con protezione della copia CPPM, alcuni lettori DVD potrebbero non leggere correttamente i segnali video e audio.
- L'unità non è compatibile con dispositivi HDMI o DVI non compatibili con il protocollo HDCP. Per ulteriori informazioni, fare riferimento al manuale di ogni dispositivo.
- Per decodificare i segnali audio in bitstream sull'unità, impostare il dispositivo della sorgente di ingresso correttamente in modo che emetta direttamente segnali audio in bitstream (senza che vengano decodificati sul dispositivo di riproduzione). Per ulteriori informazioni, fare riferimento al manuale del dispositivo di riproduzione.

Schema di riferimento (pannello posteriore)

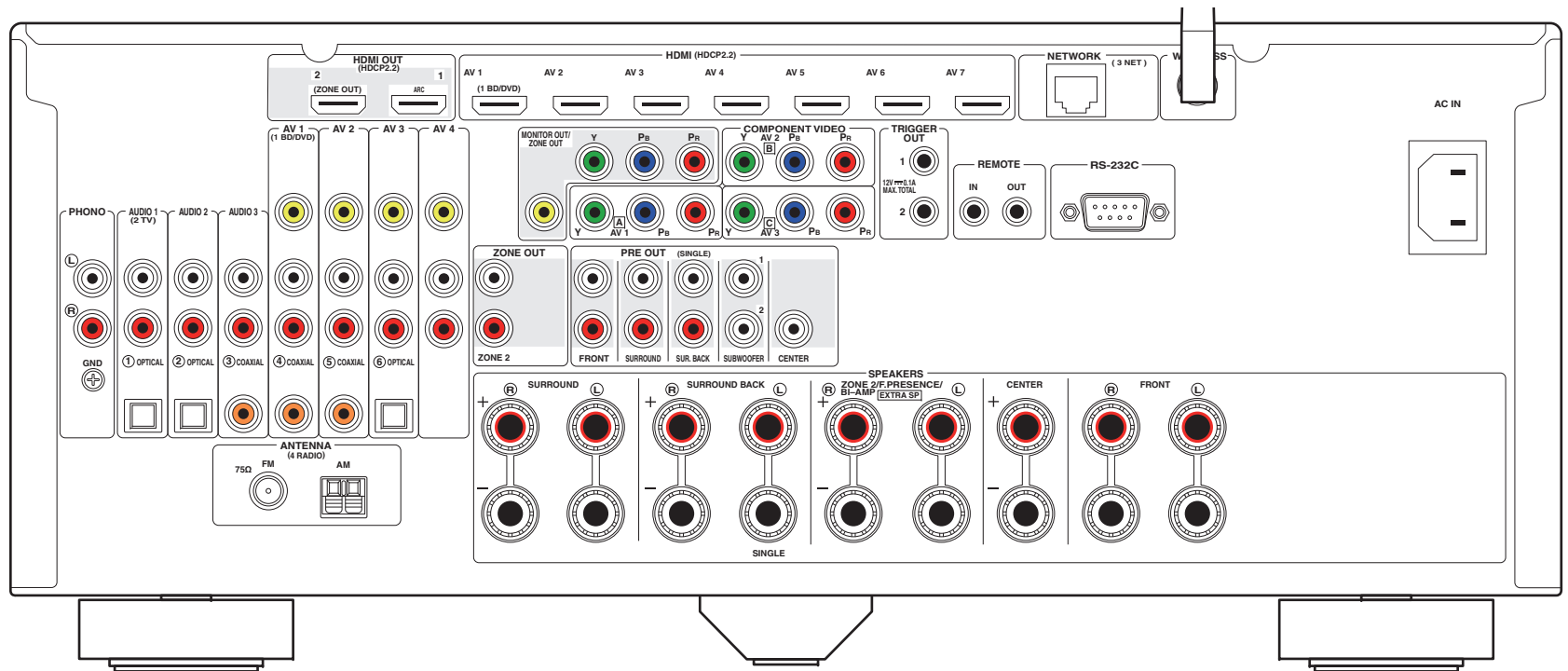

(modello per USA)



- L'area circostante le prese di uscita audio/video è contrassegnata in bianco sul prodotto reale per impedire collegamenti errati.

Marchi di fabbrica

DOLBY ATMOS®

Prodotto su licenza di Dolby Laboratories. Dolby, Dolby Atmos, Dolby Surround, Pro Logic, Surround EX e il simbolo con la doppia D sono marchi di fabbrica di Dolby Laboratories.



Per i brevetti DTS, visitare <http://patents.dts.com>. Prodotto su licenza di DTS Licensing Limited. DTS, DTS-HD, il simbolo e DTS e il simbolo insieme sono marchi registrati e DTS-HD Master Audio è un marchio di DTS, Inc. © DTS, Inc. Tutti i diritti riservati.



"Made for iPod", e "Made for iPhone" indicano che un accessorio elettronico è stato progettato specificatamente per essere collegato all'iPod o all'iPhone e che lo sviluppatore ne certifica la conformità agli standard Apple.

Apple non è responsabile per l'uso di questo dispositivo né per la rispettiva conformità agli standard di sicurezza e normativi.

L'uso di questo accessorio con l'iPod, l'iPhone potrebbe influire negativamente sulle prestazioni wireless.

iTunes, AirPlay, iPhone, iPod, iPod nano, iPod touch e Safari sono marchi di fabbrica di Apple Inc. registrati negli USA e in altri paesi.

App Store è un marchio di servizio di Apple Inc.



Il termine e i loghi Bluetooth® sono marchi registrati di proprietà di Bluetooth SIG, Inc. e il loro utilizzo da parte di Yamaha Corporation avviene su licenza.

Bluetooth protocol stack (Blue SDK)

Copyright 1999-2014 OpenSynergy GmbH
Tutti i diritti riservati. Tutti i diritti non pubblicati riservati.



Il ricevitore supporta collegamenti di rete.



HDMI, il logo HDMI e High-Definition Multimedia Interface sono marchi di fabbrica o marchi di fabbrica depositati di HDMI Licensing LLC negli Stati Uniti e in altri paesi.

x.v.Color™

"x.v.Color" è un marchio di fabbrica di Sony Corporation.



DLNA™ e DLNA CERTIFIED™ sono marchi o marchi registrati di Digital Living Network Alliance. Tutti i diritti riservati. L'uso non autorizzato è severamente proibito.

Windows™

Windows è un marchio di fabbrica di Microsoft Corporation negli USA ed in altri paesi.

Internet Explorer, Windows Media Audio e Windows Media Player è un marchio di fabbrica di Microsoft Corporation negli USA ed in altri paesi.

Android™ Google Play™

Android e Google Play sono marchi di fabbrica di Google Inc.

Blu-ray è un marchio di fabbrica di Blu-ray Disc Association.



Il logo Wi-Fi CERTIFIED è un marchio di certificazione di Wi-Fi Alliance.

Il marchio di identificazione Wi-Fi Protected Setup è un marchio di Wi-Fi Alliance.

SILENT™ CINEMA

"SILENT CINEMA" è un marchio di fabbrica di Yamaha Corporation.

Font Google Noto

Copyright © 2012 Google Inc. Tutti i diritti riservati.

Su licenza Apache versione 2.0 (d'ora in poi, la "Licenza"); il file non può essere utilizzato se non in conformità con la Licenza.

Una copia della licenza è reperibile su

<http://www.apache.org/licenses/LICENSE-2.0>

Se non diversamente richiesto dalla legge applicabile o previo accordo scritto, il software distribuito con la Licenza, è distribuito "COSÌ COM'È" SENZA GARANZIE O CONDIZIONI DI ALCUN TIPO, esplicite o implicite.

Leggere la Licenza per le parti specifiche inerenti i permessi e le limitazioni da essa derivati.

Spiegazioni sulla GPL

Questo prodotto utilizza in alcune sezioni del software open source con licenza GPL/LGPL. L'utente ha il diritto di ottenere, duplicare, modificare e redistribuire soltanto questo codice open source. Per informazioni sul software open source GPL/LGPL e la licenza GPL/LGPL, consultare il sito web Yamaha Corporation (<http://download.yamaha.com/sourcecodes/musiccast/>).

Dati tecnici

Prese di ingresso

- Audio analogico
Audio x 9 (AV 1-4, AUDIO 1-3, PHONO, V-AUX)
- Audio digitale (frequenze supportate: da 32 kHz a 96 kHz)
Ottico x 3 (AV 3, AUDIO 1-2)
Coassiale x 3 (AV 1-2, AUDIO 3)
- Video
Composito x 5 (AV 1-4, V-AUX)
A componenti x 3 (AV 1-3)
- Ingresso HDMI
HDMI x 8 (AV 1-7, V-AUX)
- Altri
USB x 1 (USB2.0)
NETWORK x 1 (100Base-TX/10Base-T)

Prese di uscita

- Audio analogico
 - Uscita diffusori x 9 (7 ch) (FRONT L/R, CENTER, SURROUND L/R, SURROUND BACK L/R, EXTRA SP L/R*)
 - *1 Nota: È possibile l'assegnazione [ZONE2, F.PRESENCE, BI-AMP (FRONT L/R)]
 - Uscita preamplificata x 7 (FRONT L/R, CENTER, SURROUND L/R, SURROUND BACK L/R)
 - Uscita subwoofer x 2 (SUBWOOFER 1-2, mono)
 - ZONE OUT x 1 (ZONE 2)
 - Cuffie x 1
- Video
MONITOR OUT/ZONE OUT
 - Composito x 1
 - Componenti x 1
- Uscita HDMI
HDMI OUT x 2 (HDMI OUT 1-2*)
* scambiare su ZONE OUT (ZONE2)

Altre prese

- YPAO MIC x 1
- REMOTE IN x 1
- REMOTE OUT x 1
- TRIGGER OUT x 2
- RS-232C x 1

HDMI

- Funzioni HDMI Deep Color, "x.v.Color," Auto Lip Sync, ARC (Audio Return Channel), 3D, 4K Ultra HD
- Formato video (modalità ripetitore)
 - VGA
 - 480i/60 Hz
 - 576i/50 Hz
 - 480p/60 Hz
 - 576p/50 Hz
 - 720p/60 Hz, 50 Hz
 - 1080i/60 Hz, 50 Hz
 - 1080p/60 Hz, 50 Hz, 30 Hz, 25 Hz, 24 Hz
 - 4K/60 Hz, 50Hz, 30 Hz, 25 Hz, 24 Hz
- Formato audio
 - Dolby Atmos
 - Dolby TrueHD
 - Dolby Digital Plus
 - Dolby Digital
 - DTS-HD Master Audio
 - DTS-HD High Resolution Audio
 - DTS Express
 - DTS
 - DSD da 2 a 6 canali
 - PCM da 2 a 8 canali (Max. 192 kHz/24 bit)
- Protezione contenuto: compatibile con HDCP (HDMI [AV 1-7]: compatibile HDCP 2.2)
- Funzione collegamento: supportata tramite CEC

TUNER

- Sintonizzatore analogico
[Modelli per GB ed Europa]
FM/AM con Radio Data System x 1 (TUNER)
[Altri modelli]
FM/AM x 1 (TUNER)

USB

- Adatto per iPod, dispositivi di archiviazione di massa USB
- Capacità di alimentazione corrente: 1 A

Bluetooth

- Funzione destinazione:
Da dispositivo sorgente ad AVR (p.es. Smartphone/Tablet)
- in grado di avviare e arrestare la riproduzione dal dispositivo di destinazione
- *Bluetooth* Versione Ver. 2.1+EDR
- Profilo supportato A2DP, AVRCP
- Codec supportato SBC, AAC
- Uscita wireless *Bluetooth* Classe 2
- Distanza massima di comunicazione 10 m

Rete

- Funzione client PC
- Compatibile con DLNA vers. 1,5
- AirPlay supportato
- Radio Internet
- Funzione Wi-Fi
 - WPS con metodo PIN e pulsante
 - In grado di condividere dispositivi iOS via connessione wireless e USB
 - Connessione diretta con dispositivi mobili
 - Metodi di sicurezza disponibili: WEP, WPA2-PSK (AES), Modalità mista
 - Banda di frequenza radio: 2,4GHz
 - Standard per reti wireless: IEEE 802.11 b/g/n

Formati di decodifica compatibile

- Formato di decodifica
 - Dolby Atmos
 - Dolby TrueHD, Dolby Digital Plus
 - Dolby Digital, Dolby Digital EX
 - DTS-HD Master Audio, DTS-HD High Resolution Audio, DTS Express
 - DTS 96/24, DTS-ES Matrix 6.1, DTS-ES Discrete 6.1
 - DTS Digital Surround
- Formato di post decodifica
 - Dolby Pro Logic
 - Dolby Pro Logic II Music, Dolby Pro Logic II Movie, Dolby Pro Logic II Game
 - Dolby Pro Logic IIx Music, Dolby Pro Logic IIx Movie, Dolby Pro Logic IIx Game
 - Dolby Surround
 - DTS Neo:6 Music, DTS Neo:6 Cinema

Sezione audio

- Potenza di uscita nominale (2 canali)
(da 20 Hz a 20 kHz, 0,06% THD, 6 Ω)
 - Anteriore S/D 120 W+120 W
 - Centrale 120 W
 - Surround S/D 120 W+120 W
 - Posteriore surround S/D 120 W+120 W
- (da 20 Hz a 20 kHz, 0,06% THD, 8 Ω)
 - Anteriore S/D 110 W+110 W
 - Centrale 110 W
 - Surround S/D 110 W+110 W
 - Posteriore surround S/D 110 W+110 W
- (1 kHz, 0,9% THD, 8 Ω)
 - Anteriore S/D 120 W+120 W
 - Centrale 120 W
 - Surround S/D 120 W+120 W
 - Posteriore surround S/D 120 W+120 W

- Potenza di uscita nominale (1 canale)
(1 kHz, 0,9% THD, 6 Ω)
 - Anteriore S/D 140 W/can.
 - Centrale 140 W/can.
 - Surround S/D 140 W/can.
 - Posteriore surround S/D 140 W/can.
- (1 kHz, 0,9% THD, 8 Ω)
 - Anteriore S/D 135 W/can.
 - Centrale 135 W/can.
 - Surround S/D 135 W/can.
 - Posteriore surround S/D 135 W/can.
- (1 kHz, 0,9% THD, 4 Ω)
 - Anteriore S/D [modelli per GB ed Europa] 170 W/can.
- Potenza di uscita massiva effettiva (1 canale)
(1 kHz, 10% THD, 6 Ω)
 - Anteriore S/D 170 W/can.
 - Centrale 170 W/can.
 - Surround S/D 170 W/can.
 - Posteriore surround S/D 170 W/can.
- (1 kHz, 10% THD, 8 Ω)
 - Anteriore S/D 165 W/can.
 - Centrale 165 W/can.
 - Surround S/D 165 W/can.
 - Posteriore surround S/D 165 W/can.
- Potenza dinamica (IHF)
 - Anteriori S/D (8/6/4/2 Ω) 135/165/210/280 W
- Fattore di smorzamento
 - Anteriore S/D, 1 kHz, 8 Ω 150 o più
- Sensibilità/impedenza di ingresso
 - PHONO (1 kHz, 100 W/8 Ω) 3,5 mV/47 kΩ
 - AUDIO 2 e così via (1 kHz, 100 W/8 Ω) 200 mV/47 kΩ
- Segnale massimo di ingresso
 - PHONO (1 kHz, 0,5% THD) 60 mV o più
 - AUDIO 2 ecc. (1 kHz, 0,5% THD) 2,4 V o più
- Livello/impedenza di uscita
 - PRE OUT
 - SUBWOOFER (50 Hz) 1,0 V/470 Ω
 - Salvo SUBWOOFER (1 kHz) 1,0 V/470 Ω
 - ZONE OUT 1,0 V/470 Ω

- Impedenza cuffie 16 Ω o più
- Risposta in frequenza
 - AUDIO 2 ecc. (da 10 Hz a 100 kHz) +0/-3 dB
- Deviazione equalizzazione RIAA
 - PHONO (da 20 Hz a 20 kHz) 0±0,5 dB
- Distorsione armonica complessiva (DAC)
 - Da PHONO a preamplificata (1 kHz, 1 V) 0,04% o meno
 - Da AUDIO 2 ecc. a Uscita diffusori (da 20 Hz a 20 kHz, 55 W/8 Ω) 0,04% o meno
- Rapporto segnale/rumore (rete IHF-A)
(Pure Direct, ingresso 1 kΩ in corto, uscita diffusori)
 - PHONO 95 dB o più
 - AUDIO 2 ecc. 110 dB o più
- Rumore residuo (rete IHF-A)
 - Uscita diffusore 150 μV o meno
- Separazione canali
(Ingresso 1 kΩ in corto, 1 kHz/10 kHz)
 - PHONO 75 dB/60 dB o più
 - AUDIO 2 ecc. 75 dB/60 dB o più
- Controllo del volume
 - Zona principale
 - MUTE, da -80 dB a +16,5 dB (passi di 0,5 dB)
 - Zone2 MUTE, da -80 dB a +16,5 dB (passi di 0,5 dB)
- Caratteristiche di comando tono
 - Zona principale
 - Potenziamento/riduzione bassi
 - ±6,0 dB/50 Hz (passi di 0,5 dB)
 - Turnover bassi 350 Hz
 - Potenziamento/riduzione alti
 - ±6,0 dB/20 kHz (passi di 0,5 dB)
 - Turnover alti 3,5 kHz
 - Zone2
 - Potenziamento/riduzione bassi
 - ±6,0 dB/50 Hz (passi di 0,5 dB)
 - Turnover bassi 350 Hz
 - Potenziamento/riduzione alti
 - ±6,0 dB/20 kHz (passi di 0,5 dB)
 - Turnover alti 3,5 kHz

- Caratteristiche di filtro
($f_c=40/60/80/90/100/110/120/160/200$ Hz)
H.P.F. (anteriore, centrale, surround, surround posteriore: Piccolo)
..... 12 dB/oct.
L.P.F. (Subwoofer)..... 24 dB/oct.

Sezione video

- Tipo di segnale video NTSC/PAL/SECAM
- Livello segnale video
Composito 1 Vp-p/75 Ω
Component
Y 1 Vp-p/75 Ω
Pb/Pr 0,7 Vp-p/75 Ω
- Livello di ingresso video massimo..... 1,5 Vp-p o superiore
- Rapporto segnale video/rumore..... 60 dB o piú
- Risposta in frequenza monitor out
A componenti (MONITOR OUT/ZONE OUT)
..... Da 5 Hz a 100 MHz, 3 dB

Sezione FM

- Gamma di sintonia
[Modelli per USA e Canada] Da 87,5 a 107,9 MHz
[Modelli per Asia e generali]
..... Da 87,5/87,50 MHz a 108,0/108,00 MHz
[Altri modelli]..... Da 87,50 MHz a 108,00 MHz
- Sensibilità di silenziamento a 50 dB (IHF, 1 kHz, 100% MOD.)
Mono..... 3 μ V (20,8 dBf)
- Rapporto segnale/rumore (IHF)
Mono/Stereo 65 dB/64 dB
- Distorsione armonica (IHF, 1 kHz)
Mono/Stereo 0,5%/0,6%
- Ingresso antenna..... 75 Ω non bilanciato

Sezione AM

- Gamma di sintonia
[Modelli per USA e Canada] Da 530 kHz a 1710 kHz
[Modelli per Asia e generali]
..... Da 530/531 kHz a 1710/1611 kHz
[Altri modelli]..... Da 531 kHz a 1611 kHz

Generale

- Alimentazione
[Modelli per USA e Canada] C.A. a 120 V, 60 Hz
[Modello generale] C.A. da 110 a 120/220 a 240 V, 50/60 Hz
[Modello per Cina] C.A. a 220 V, 50 Hz
[Modello per Corea] C.A. a 220 V, 60 Hz
[Modello per Australia] C.A. a 240 V, 50 Hz
[Modelli per Regno Unito ed Europa] C.A. a 230 V, 50 Hz
[Modello per Asia] C.A. da 220 a 240 V, 50/60 Hz
- Consumo
[Modello per USA] 450 W
[Modelli per Canada e Corea] 380 W
[Altri modelli] 420 W
- Consumo in modalità standby
Controllo HDMI Off, Standby via Off, Standby rete Off
..... 0,1 W
Controllo HDMI On, Standby via On (nessun segnale),
Standby rete Off
..... 1,4 W
Controllo HDMI Off, Standby via Off, Standby rete On,
Standby Bluetooth Off
Cablata 2,1 W
Wireless (Wi-Fi) 2,1 W
Wireless Direct 2,2 W
Controllo HDMI Off, Standby via Off,
Standby rete On (cablata), Standby Bluetooth On
..... 1,9 W
Controllo HDMI On, Standby via On (nessun segnale),
Standby rete On (Wireless Direct), Standby Bluetooth On
..... 2,9 W
- Consumo massimo
[Modelli per Asia e generali] 1190 W
- Dimensioni (L x H x P)
..... 435 x 182 x 439 mm
* inclusi piedi e sporgenze
- Dimensioni di riferimento (L x H x P)
(con antenna wireless eretta)
..... 435 x 247 x 439 mm

- Peso 14,9 kg

*Dati tecnici soggetti a modifiche senza preavviso.

Indice

Simboli

Punto esclamativo (!) 130, 135
Icona lucchetto (🔒) 127

Voci numeriche

2ch Stereo 62
4K Ultra HD 154
7ch Stereo 62

A

Adaptive DRC 98
ADVANCED SETUP 131
Aggiornamento del firmware 131, 134
AirPlay 83
Amplificatore esterno 26
ARC (Audio Return Channel) 154
Assegn. HDMI OUT2 125
Assegnazione amp 113
Assegnazione della presa d'ingresso 126
Audio Decoder (Informazioni sul display anteriore) 96

B

Backup/ripristino delle impostazioni 133
Bassi extra 99
Bluetooth 69
Breve messaggio 126

C

Casuale 72, 75, 79
CINEMA DSP 60
CINEMA DSP 3D Mode 118
Compatibilità del segnale HDMI 154
Compressed Music Enhancer 64
Configurazione di base dei diffusori 17
Connessione rete 121
Controllo memoria 127
Controllo tono 98
Controllo web 93

D

Decoder Off (Informazioni sul display anteriore) 96
Decodifica diretta 63
Decodificatore surround 63
Dialogo 99, 129
Disattivazione dell'audio 56, 91
DLNA 76
DMC (Digital Media Controller) 102
Dolby Atmos 17, 38, 59, 118
DSP Program (Informazioni sul display anteriore) 96

E

ECO 128
EQ parametrico 116
Errore, indicatore (display anteriore) 145

F

Filtro indir. MAC 122
Funzione SCENE 57

H

HDCP 139, 140
HDMI, selezione uscita 56

I

ID remoto 132
Impedenza dei diffusori 16, 20, 131
Impostazione per la frequenza di crossover (subwoofer) 39
Impostazioni dei passi di frequenza 65, 132
Informazioni di rete 130
Informazioni sul display anteriore 96
Informazioni sul segnale 129

L

Labiale 147
Luminosità (display front.) 126

M

Menu Configurazione 109

N

Nome rete 130

O

Opzione menu 97

P

Party, modalità 91
Preselezione auto (Radio AM) 68
Programma sonoro 60, 61
Pure Direct 64

R

Radio AM 65
Radio FM 65
Radio Internet 80
Regola ingr. 100
Regola SWFR 99
Rinomina 102, 105, 123
Ripeti 72, 75, 79
Ripristino delle impostazioni predefinite 133
Riproduzione dei contenuti dell'iPod 70
Riproduzione dei contenuti dell'iPod (AirPlay) 83
Riproduzione dei contenuti di un dispositivo di memorizzazione USB 73
Riproduzione dei contenuti NAS 77
Riproduzione multi-zona 85

S

Segnalibro 82
Selezione del formato di segnale HDMI 4K 133
Selezione della lingua dei menu 37
Selezione di stazioni preselezionate (radio FM/AM) 66
Sfondo 126
Sintonizzazione Radio Data System 67
Sistema a 2.1 canali 18
Sistema a 5.1 canali 18
Sistema a 7.1 canali 17
Sistema a 7.1+2 canali 17

Spegnimento via timer 14, 91
Spinotto a banana 21
Standby automatico 128
Standby rete 122
Standby via 111

T

Telecomando 14
Tono di prova 116
Trigger, funzione 36, 127

V

Virtual CINEMA FRONT 18, 62
Virtual Presence Speaker (VPS) 17
Virtual Surround Back Speaker (VSBS) 17, 118
Volume iniziale 118, 125
Volume massimo 117, 124
Volume YPAO 98

W

Wireless (Wi-Fi) 48, 121
Wireless Direct 54, 121
WPS 50

Y

YPAO
(Yamaha Parametric room Acoustic Optimizer) 39

Z

Zone2 85, 124

