

# CRX-330

*CD RECEIVER  
AMPLI-TUNER CD*

OWNER'S MANUAL  
MODE D'EMPLOI  
BEDIENUNGSANLEITUNG  
BRUKSANVISNING  
MANUALE DI ISTRUZIONI  
MANUAL DE INSTRUCCIONES  
GEBRUIKSAANWIJZING  
ИНСТРУКЦИЯ ПО ЭКСПЛУАТАЦИИ



**CAUTION**

Use of controls or adjustments or performance of procedures other than those specified herein may result in hazardous radiation exposure.

**AVERTISSEMENT**

L'utilisation de commandes et l'emploi de réglages ou de méthodes autres que ceux décrits ci-dessous, peuvent entraîner une exposition à un rayonnement dangereux.

**VORSICHT**

Die Verwendung von Bedienelementen oder die Einstellung bzw. die Ausführung von anderen als in dieser Anleitung beschriebenen Vorgängen kann zu Gefährdung durch gefährliche Strahlung führen.

**OBSERVERA**

Användning av reglage eller justeringar eller utförande av åtgärder på annat sätt än så som beskrivs häri kan resultera i farlig strålning.

**ATTENZIONE**

L'uso di controlli, regolazioni, operazioni o procedure non specificati in questo manuale possono risultare in esposizione a radiazioni pericolose.

**PRECAUCIÓN**

El uso de los controles, los ajustes o los procedimientos que no se especifican en este manual pueden causar una exposición peligrosa a la radiación.

**LET OP**

Gebruik van bedieningsorganen, instellingen of procedures anders dan beschreven in dit document kan leiden tot blootstelling aan gevaarlijke stralen.

**ПРЕДОСТЕРЕЖЕНИЕ**

Использование органов управления или произведение настроек или выполнение процедур, не указанных в данной инструкции, может отразиться на выделении опасной радиации.

|            |   |
|------------|---|
| CAUTION    | - VISIBLE AND / OR INVISIBLE LASER RADIATION WHEN OPEN. AVOID EXPOSURE TO BEAM.                           |
| VARNING    | - SYNLIIG OCH / ELLER OSYNLIIG LASERSTRÅLNING NÅR DENNA DEL ÄR ÖPPNAD. STRÅLEN ÄR FARLIG.                 |
| VARO !     | AVATTAESSA OLET ALTTIINA NÄKYVÄLLE JA / TAI NÄKYMÄTÖMÄLLE LASERSÄTEILYLLE. ÄLÄ KATSO SÄTEESEEN.           |
| VARNING    | - SYNLIIG OCH / ELLER OSYNLIIG LASERSTRÅLNING NÅR DENNA DEL ÄR ÖPPNAD. BETRAKTA EJ STRÅLEN.               |
| VORSICHT ! | SICHTBARE UND / ODER UNSICHTBARE LASERSTRAHLUNG WENN ABDECKUNG GEÖFFNET. NICHT DEM STRAHL AUSSETZEN.      |
| ATTENTION  | - RADIATION VISIBLE ET / OU INVISIBLE LORSQUE L'APPAREIL EST OUVERT. EVITEZ TOUTE EXPOSITION AU FAISCEAU. |

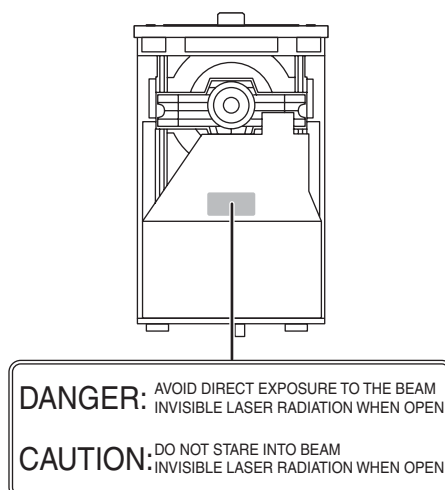
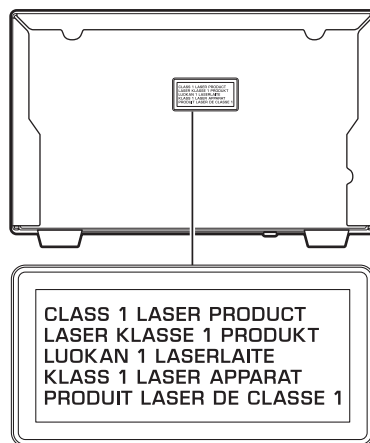

## **VAROITUS**

Muiden kuin tässä esitettyjen toimintojen säädön tai asetusten muutto saattaa altistaa vaaralliselle säteilylle tai muille vaarallisille toiminnoille.

### **DK**

Advarsel: Usynlig laserstråling ved åbning når sikkerhedsafbrydere er ude af funktion. Undgå utsættelse for stråling.

Bemærk: Netafbryderen STANDBY/ON er sekundært indkoblet og afbryder ikke strømmen fra nettet. Den indbyggede netdel er derfor tilsluttet til lysnettet så længe netstikket sidder i stikkontakten.

### **N**

Observer: Nettbryteren STANDBY/ON er sekundært innkoplet. Den innebygdenetdelen er derfor ikke frakoplet nettet så lenge apparatet er tilsluttet nettkontakten.

### **S**

Klass 1 laserpararat

Varning! Om apparaten används på annat sätt än i denna bruksanvisning specificerats, kan användaren utsättas för osynlig laserstrålning, som överskrider gränsen för laserklass 1.

Observera! Strömbrytaren STANDBY/ON är sekundärt kopplad och inte bryter inte strömmen från nätet. Den inbyggda nät delen är därför ansluten till elnätet så länge stickproppen sitter i vägguttaget.

### **SF**

Luokan 1 laserlaite

Varoitus! Laitteen käyttäminen muulla kuin tässä käyttöohjeessa mainitulla tavalla saattaa altistaa käyttäjän turvallisuusluokan 1 ylittävälle näkymättömälle lasersäteilylle.

Oikeus muutoksiin varataan. Laite ei saa olla alltiina tippu- ja roiskevedelle.

Huom. Toiminnanvalitsin STANDBY/ON on kytketty toisiopuolelle, eikä se kytke laitetta irti sähköverkosta.

Sisäänrakennettu verkko-osa on kytkettynä sähköverkkoon aina silloin, kun pistoke on pistorasiassa.

#### **VARO!**

AVATTAESSA JA SUOJALUKITUS OHITETTAESSA  
OLET ALTTIINA NÄKYMÄTTÖMÄLLE  
LASERSÄTEILYLLE.  
ÄLÄ KATSO SÄ TEESEEN.

#### **WARNING!**

OSYNLIG LASERSTRÅLNING NÄR DENNA DEL ÄR  
ÖPPNAD OCH SPÄRREN ÄR URKOPPLAD. BETRAKTA  
EJ STRÅLEN.

# CAUTION: READ THIS BEFORE OPERATING YOUR UNIT.

- 1 To assure the finest performance, please read this manual carefully. Keep it in a safe place for future reference.
- 2 Install this unit in a well ventilated, cool, dry, clean place with at least 10 cm on the top, 10 cm on the left and right, and 10 cm at the back of this unit — away from direct sunlight, heat sources, vibration, dust, moisture, and/or cold.
- 3 Locate this unit away from other electrical appliances, motors, or transformers to avoid humming sounds.
- 4 Do not expose this unit to sudden temperature changes from cold to hot, and do not locate this unit in an environment with high humidity (i.e. a room with a humidifier) to prevent condensation inside this unit, which may cause an electrical shock, fire, damage to this unit, and/or personal injury.
- 5 Avoid installing this unit where foreign object may fall onto this unit and/or this unit may be exposed to liquid dripping or splashing. On the top of this unit, do not place:
  - Other components, as they may cause damage and/or discoloration on the surface of this unit.
  - Burning objects (i.e. candles), as they may cause fire, damage to this unit, and/or personal injury.
  - Containers with liquid in them, as they may fall and liquid may cause electrical shock to the user and/or damage to this unit.
- 6 Do not cover this unit with a newspaper, tablecloth, curtain, etc. in order not to obstruct heat radiation. If the temperature inside this unit rises, it may cause fire, damage to this unit, and/or personal injury.
- 7 Do not plug in this unit to a wall outlet until all connections are complete.
- 8 Do not operate this unit upside-down. It may overheat, possibly causing damage.
- 9 Do not use force on switches, knobs and/or cords.
- 10 When disconnecting the power cable from the wall outlet, grasp the plug; do not pull the cable.
- 11 Do not clean this unit with chemical solvents; this might damage the finish. Use a clean, dry cloth.
- 12 Only voltage specified on this unit must be used. Using this unit with a higher voltage than specified is dangerous and may cause fire, damage to this unit, and/or personal injury. Yamaha will not be held responsible for any damage resulting from use of this unit with a voltage other than specified.
- 13 To prevent damage by lightning, keep the power cord and outdoor antennas disconnected from a wall outlet or this unit during a lightning storm.
- 14 Do not attempt to modify or fix this unit. Contact qualified Yamaha service personnel when any service is needed. The cabinet should never be opened for any reasons.
- 15 When not planning to use this unit for long periods of time (i.e. vacation), disconnect the AC power plug from the wall outlet.
- 16 Be sure to read the “TROUBLESHOOTING” section on common operating errors before concluding that this unit is faulty.
- 17 Before moving this unit, press STANDBY/ON to set this unit to the standby mode, and disconnect the AC power plug from the wall outlet.
- 18 Condensation will form when the surrounding temperature changes suddenly. Disconnect the power cable from the outlet, then leave this unit alone.
- 19 When using this unit for a long time, this unit may become warm. Turn the power off, then leave this unit alone for cooling.
- 20 Install this unit near the AC outlet and where the AC power plug can be reached easily.
- 21 The batteries shall not be exposed to excessive heat such as sunshine, fire or the like.
- 22 Excessive sound pressure from earphones and headphones can cause hearing loss.

This unit is not disconnected from the AC power source as long as it is connected to the wall outlet, even if this unit itself is turned off by STANDBY/ON. This state is called the standby mode. In this state, this unit is designed to consume a very small quantity of power.

## WARNING

TO REDUCE THE RISK OF FIRE OR ELECTRIC SHOCK, DO NOT EXPOSE THIS UNIT TO RAIN OR MOISTURE.

## LASER SAFETY

This unit employs a laser. Due to possible eye injury, only a qualified service person should remove the cover or attempt to service this device.

## DANGER

This unit emits visible laser radiation when open. Avoid direct eye exposure to beam. When this unit is plugged into the wall outlet, do not place your eyes close to the opening of the disc tray and other openings to look into inside.

The laser component in this product is capable of emitting radiation exceeding the limit for Class 1.

## CAUTION

Danger of explosion if battery is incorrectly replaced. Replace only with the same or equivalent type.

# CONTENTS

## INTRODUCTION

|                                     |   |
|-------------------------------------|---|
| <b>FEATURES</b> .....               | 2 |
| <b>SUPPLIED ACCESSORIES</b> .....   | 2 |
| <b>CONTROLS AND FUNCTIONS</b> ..... | 3 |
| Front panel .....                   | 3 |
| Front panel display .....           | 4 |
| Remote control .....                | 5 |

## PREPARATION

|  |    |
|--|----|
| <b>CONNECTING SPEAKERS</b> .....         | 9  |
| Connecting a subwoofer .....             | 10 |
| <b>CONNECTING ANTENNAS</b> .....         | 11 |
| Connecting the FM antenna .....          | 11 |
| <b>CONNECTING THE POWER CABLES</b> ..... | 11 |
| <b>CONNECTING HEADPHONES</b> .....       | 11 |
| <b>CONNECTING EXTERNAL COMPONENTS</b> .. | 12 |
| Connecting a USB device .....            | 12 |
| Connecting an iPod™ .....                | 12 |

## BASIC OPERATIONS

|  |    |
|--|----|
| <b>BASIC RECEIVER OPERATIONS</b> .....           | 13 |
| <b>SETTING THE SLEEP TIMER</b> .....             | 14 |
| <b>BASIC PLAYBACK OPERATIONS FOR</b>             |    |
| <b>DISCS AND USB DEVICES</b> .....               | 15 |
| Switching the playback information display ..... | 16 |
| Repeating playback (Repeat Play) .....           | 17 |
| Playing back randomly (Shuffle Play) .....       | 17 |

## TUNER OPERATIONS

|  |    |
|--|----|
| <b>FM TUNING</b> .....                             | 18 |
| Automatic tuning .....                             | 18 |
| Manual tuning .....                                | 18 |
| Automatic preset tuning .....                      | 19 |
| Manual preset tuning .....                         | 19 |
| Selecting preset stations .....                    | 20 |
| <b>RADIO DATA SYSTEM TUNING (U.K. AND</b>          |    |
| <b>EUROPE MODELS ONLY)</b> .....                   | 21 |
| Selecting the Radio Data System program .....      | 21 |
| Displaying the Radio Data System information ..... | 22 |

## OTHER OPERATIONS

|                                |    |
|--------------------------------|----|
| <b>CONTROLLING iPod™</b> ..... | 23 |
| Using iPod™ .....              | 23 |

## ADDITIONAL INFORMATION

|   |    |
|---|----|
| <b>TROUBLESHOOTING</b> .....                  | 25 |
| General .....                                 | 25 |
| Radio reception .....                         | 25 |
| iPod™ .....                                   | 26 |
| USB .....                                     | 26 |
| Disc Playback .....                           | 27 |
| Remote control .....                          | 27 |
| <b>NOTES ABOUT DISCS/MP3, WMA FILES</b> ..... | 28 |
| <b>GLOSSARY</b> .....                         | 30 |
| Audio information .....                       | 30 |
| Copyright and logo marks .....                | 30 |
| <b>SPECIFICATIONS</b> .....                   | 30 |

INTRODUCTION

PREPARATION

BASIC  
OPERATIONS

TUNER  
OPERATIONS

OTHER  
OPERATIONS

ADDITIONAL  
INFORMATION

English

# FEATURES

- Maximum RMS output power per channel  
20W + 20W (10% THD, 1 kHz, 6Ω)
- 30-station FM preset tuning
- iPod playability
- Plays Audio CDs, MP3/WMA discs
- CD Text data display
- MP3/WMA file playability stored on USB device
- Multi function remote control

## ■ About this manual

- This manual describes how to operate this unit using a remote control except when it is not available. Some of these operations are also available using the front panel buttons.
- The round shaped button on the center of the remote control is called Center in this manual.
- ✨ indicates a tip for your operation.
- Notes contain important information about safety and operating instructions.
- This manual is printed prior to production. Design and specifications are subject to change in part as a result of improvements, etc. In case of differences between the manual and the product, the product has priority.

# SUPPLIED ACCESSORIES

This product includes the following accessories. Before connecting speakers, make sure you received all of the following parts.

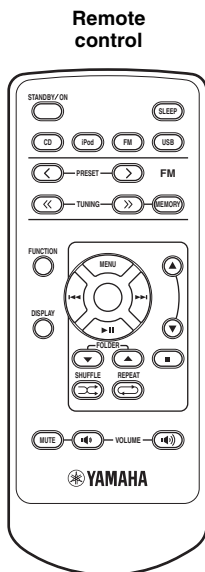

**Indoor FM antenna**

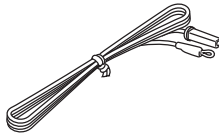

**USB cap\***



**Dock cover\***

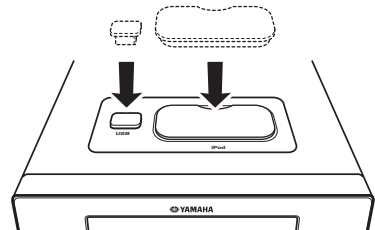

When the USB cap and the Dock cover are covered.

\*The USB cap and the Dock cover are supplied with this unit to cover the USB port and the iPod terminal when not using.

# CONTROLS AND FUNCTIONS

## Front panel

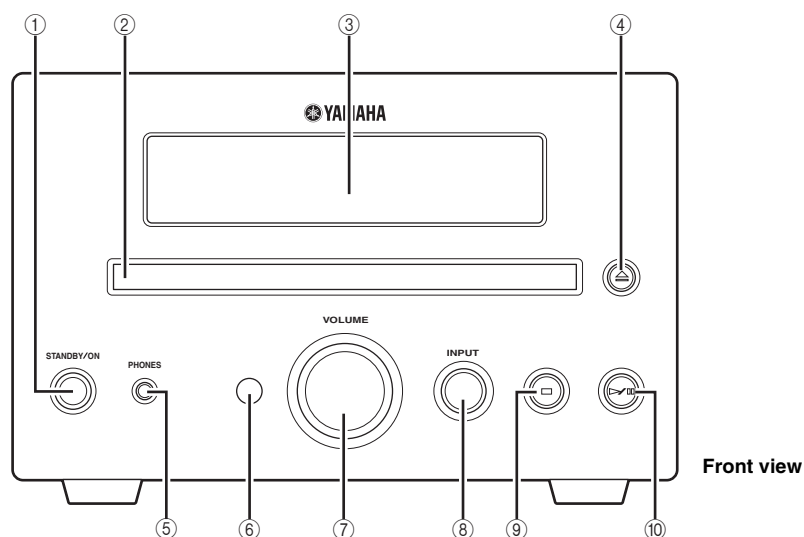
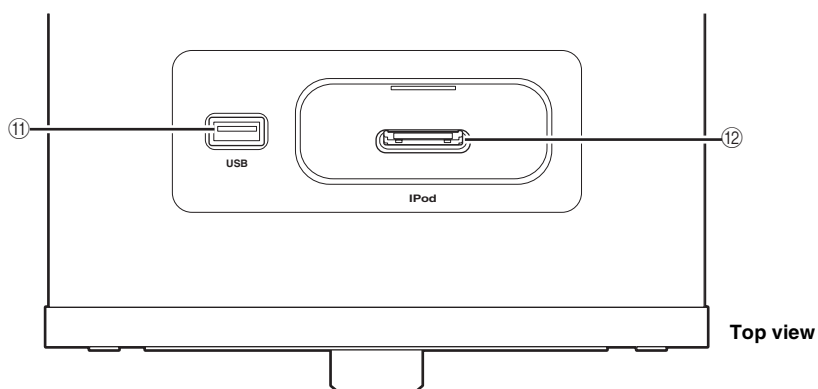

① **STANDBY/ON**

Turns this unit on or sets it to the standby mode.

② **Disc Tray**

Loads a disc to be played back.

③ **Front panel display**

Shows the various information such as the tuning frequency.

④ 

Opens and closes the disc tray.

⑤ **PHONES**

Outputs audio signals for private listening with headphones.

⑥ **Remote control sensor**

Receives signals from the remote control.

⑦ **VOLUME**

Adjusts the volume level.

⑧ **INPUT**

Selects an input source.

⑨ 

Stops playback (see page 15).

⑩ 

Starts or pauses playback (see page 15).

⑪ **USB port**

Connect your USB device (see page 12).

⑫ **iPod terminal**

Connect your iPod (see page 12).

## Front panel display

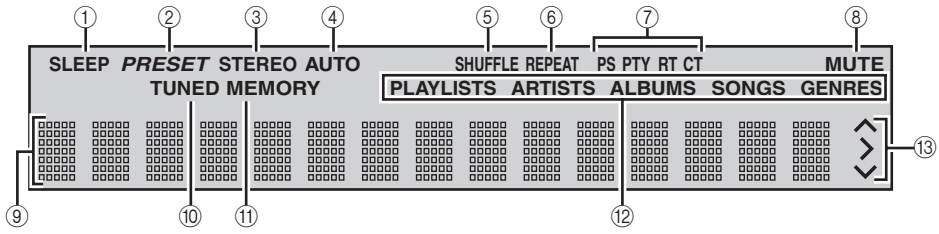

**① SLEEP indicator**

Lights up when the sleep timer is on (see page 14).

**② PRESET indicator**

Lights up when you preset radio stations (see page 19).

**③ STEREO indicator**

Lights up when this unit is receiving a strong signal from an FM stereo broadcast.

**④ AUTO indicator**

Lights up when this unit is in the Automatic Tuning mode (see page 18).

**⑤ SHUFFLE indicator**

Lights up when you set your iPod/CD/USB in shuffle mode.

**⑥ REPEAT indicator**

Lights up when you set your iPod/CD/USB in repeat mode.

**⑦ Radio Data System indicators**

The name of the Radio Data System data offered by the currently received Radio Data System station lights up.

**⑧ MUTE indicator**

Lights up when the sound is muted.

**⑨ Multi information display**

Shows the various information such as the tuning frequency.

**⑩ TUNED indicator**

Lights up when this unit is tuned into a station.

**⑪ MEMORY indicator**

Lights up when you preset radio stations automatically or manually.

**⑫ Multi information indicator**

Light up the menu currently selected (see page 23).

**⑬ Operation indicators**

Show operable cursor keys when operating with the FUNCTION or iPod menu with the menu browse mode (see page 23).



## Remote control

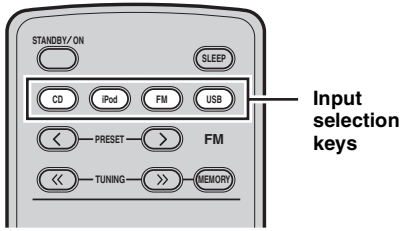

### Common functions

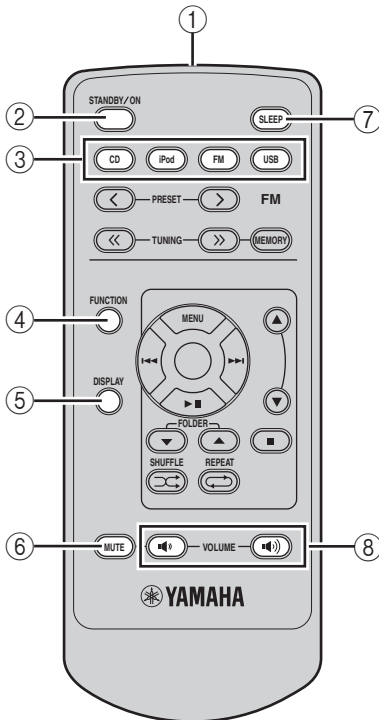

This remote control can operate the system components and an iPod stationed in a terminal on the top panel of this unit.

To operate the CD, USB device, tuner functions, or an iPod using the remote control, you need to set this unit to the corresponding input mode.

#### To switch the input mode of this unit

Press the corresponding input selection key on the remote control (or INPUT on the front panel). The input mode automatically changes to iPod when you connect the iPod during the playback (see page 12).

The name of the corresponding input source appears in the front panel display of this unit.

#### Operations common to all modes

The following operations are available for this unit when it is set to any input mode.

##### ① Infrared signal transmitter

Sends signals to the component you want to control.

##### ② STANDBY/ON

Turns this unit on or sets it to the standby mode.

##### ③ Input selection keys

Select the input source.

##### ④ FUNCTION

By pressing FUNCTION, you can select DIMMER, TREBLE, BASS, BALANCE, or ECO MODE.

##### ⑤ DISPLAY

Switches the information shown in the front panel display (see page 16).

##### ⑥ MUTE

Turn off the sound. To restore the sound, press MUTE again or press VOLUME (down)/ (up).

##### ⑦ SLEEP

Sets the sleep timer (see page 14).

##### ⑧ VOLUME (down) / (up)

Adjusts the overall volume level.

■ **CD/USB mode**

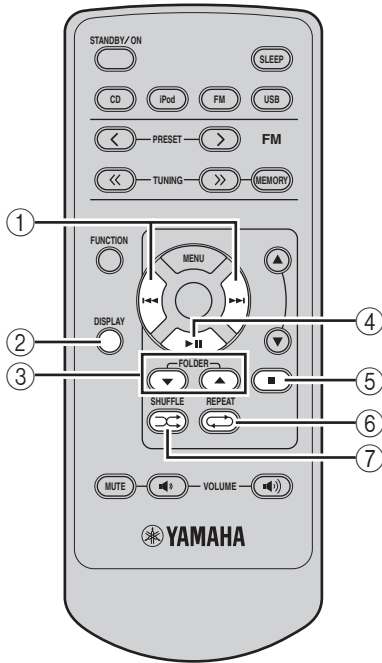

**Operations available in CD/USB mode**

The following operations are available for this unit when the CD or USB mode is selected.

① **⏮, ⏭**

Skips to the beginning of the current track or next track. Press and hold to fast reverse or fast forward (see page 15). Press **⏮** twice to skip to the beginning of the previous track.

② **DISPLAY**

Switches the disc/USB information shown in the front panel display (see page 16).

③ **FOLDER ▼ / ▲**

Press **FOLDER ▼ / ▲** to playback a first file of selected folder for an MP3 or a WMA folder recorded on disc/USB device (see page 15).

\*During Shuffle Play, these buttons cannot be used.

④ **▶ ||**

Starts or pauses playback (see page 15).

⑤ **■**

Stops playback (see page 15).

⑥ **REPEAT ↻**

Selects the Repeat Play mode (see page 17).

⑦ **SHUFFLE 🎲**

Select the Shuffle Play feature (see page 17).

■ **FM mode**

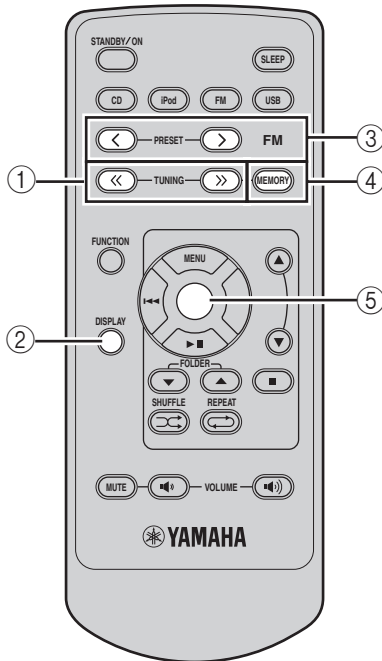

**Operations available in FM mode**

The following operations are available for this unit when the FM mode is selected.

① **TUNING << / >>**

Press **TUNING << / >>** to Manual tuning and press and hold **TUNING << / >>** to Automatic tuning.

② **DISPLAY**

Switches the FM information shown in the front panel display.

③ **PRESET < / >**

Press **PRESET < / >** to select a preset station (see page 19).

④ **MEMORY**

Starts preset memory mode.

⑤ **Center**

Press Center to fix the current setting.

■ iPod mode

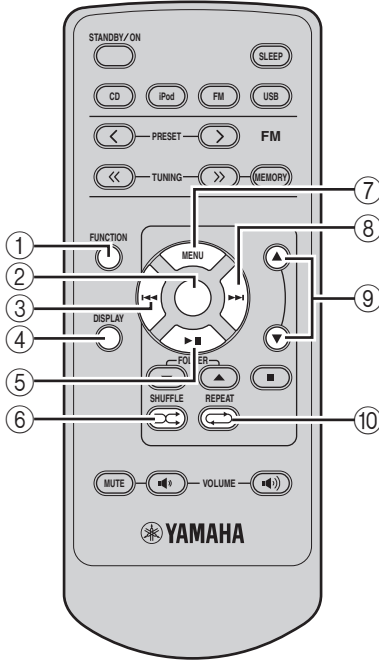

**Operations available in iPod mode**

The following operations are available for the iPod stationed in the terminal. For details on iPod operations, see “Using iPod™” on page 23.

① **FUNCTION**

Switches between the simple remote mode and menu browse mode.

② **Center**

Press Center to enter the selected group. (Pressing Center starts playback when a song is selected.)

③ **⏮**

Skips to the beginning of the current track. Press and hold to fast reverse. Press twice to skip to the previous track.

④ **DISPLAY**

Displays the song information while iPod is in menu browse mode (see page 16).

⑤ **⏸**

Starts or pauses playback.

⑥ **SHUFFLE**

Selects the shuffle playback mode (see page 24).

⑦ **MENU**

Returns to the upper level in the iPod menu.

⑧ **⏭**

Skips to the next track. Press and hold to fast forward.

⑨ **▲ / ▼**

Press ▲ or ▼ to select an item in the selected group.

⑩ **REPEAT**

Selects the repeat playback mode (see page 24).

| iPod | Remote Control |
|------|----------------|
|      |                |
|      |                |
|      |                |

The supplied remote control has the same function keys with your iPod. So, these keys are corresponding with each other.

■ **Preparing the remote control**

The remote control comes with the battery already installed. Before using the remote control for the very first time, pull out the insulation sheet, as shown.

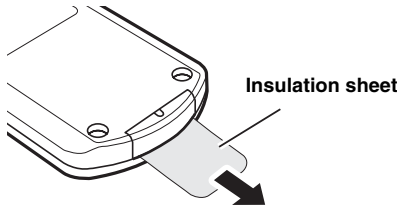

 Remove the transparent sheet before using the remote control.

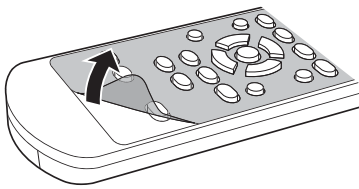

■ **Using the remote control**

Use the remote control within 6 m (20 feet) of the component you want to control and point it toward its remote control sensor (see page 3).

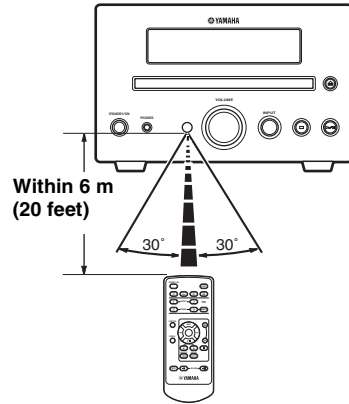

**Notes**

- Be careful not to spill liquid on the remote control.
- Be careful not to drop the remote control.
- Do not leave the remote control in the following places:
  - hot or humid places, such as near a heater or in a bathroom
  - extremely cold places
  - dusty places

■ **Replacing the battery in the remote control**

Change the battery when the operation range of the remote control decreases.

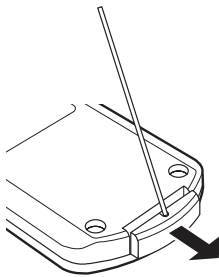

**Use a straight pin to remove the cover.**

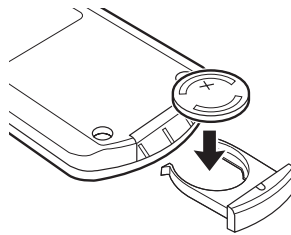

**Replace the battery with a new CR2025 battery.**

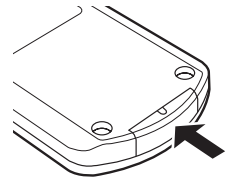

**Close the cover.**

**Notes**

- Insert the battery according to the polarity markings (+ and -).
- If the battery runs out, immediately remove it from the remote control to prevent an explosion or acid leak.
- If the battery starts leaking, dispose of it immediately. Be careful not to let the leaking battery acid touch your skin or clothing.
- Before inserting a new battery, wipe the compartment clean.
- Dispose of batteries according to your regional regulations.

# CONNECTING SPEAKERS

Follow the procedure below to connect speakers to this unit. For information on your speakers, refer to the owner's manual supplied for the speakers.

## CAUTION

Do not connect the power cable of this unit until all cable connections are completed.

## Notes

- Be sure to connect the left channel (L), right channel (R), “+”(red) “-”(black) properly. If the connections are faulty, no sound will be heard from the speakers, and if the polarity of the speaker connections is incorrect, the sound will be unnatural and lacks bass.
- Do not let the bare speaker wires touch each other or do not let them touch any metal part of this unit. This could damage this unit and/or the speakers.
- Use speakers with the specified impedance shown on the rear panel of this unit.

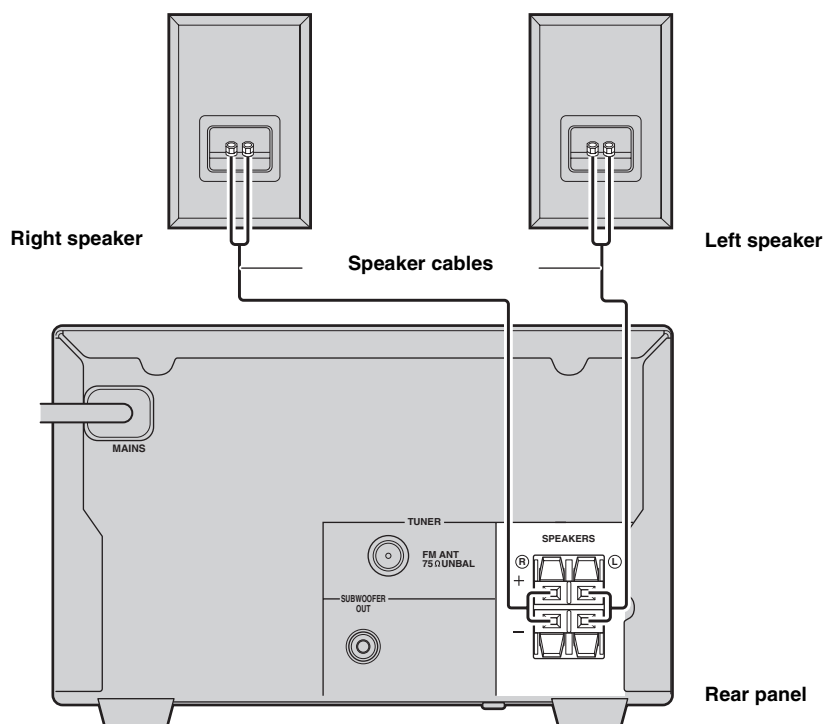

- 1 Remove approximately 10 mm (3/8 in) of insulation from the end of each speaker cable and then twist the exposed wires of the cable together to prevent short circuits.

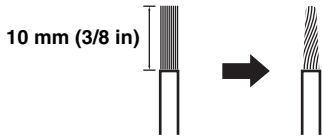

- 2 Press and hold the lever.

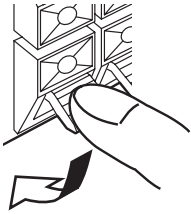

Red: positive (+)  
Black: negative (-)

- 3 Insert one bare wire. By releasing the lever, the lever is replaced.

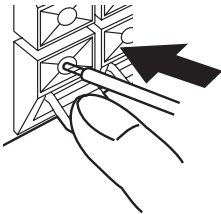

Red: positive (+)  
Black: negative (-)

### ■ Notes on the speaker cord

A speaker cord is actually a pair of insulated cables running side by side. One cable is colored or shaped differently, perhaps with a stripe, groove or ridge. Connect the striped (grooved, etc.) cable to the “+”(red) terminals on this unit and your speaker. Connect the plain cable to the “-”(black) terminals on this unit and your speaker.

## Connecting a subwoofer

The low frequency range of the left channel and the right channel are mixed to output at the SUBWOOFER OUT jack.

Connect the SUBWOOFER OUT jack on this unit to the INPUT jack on the subwoofer using the subwoofer cable (commercially available).

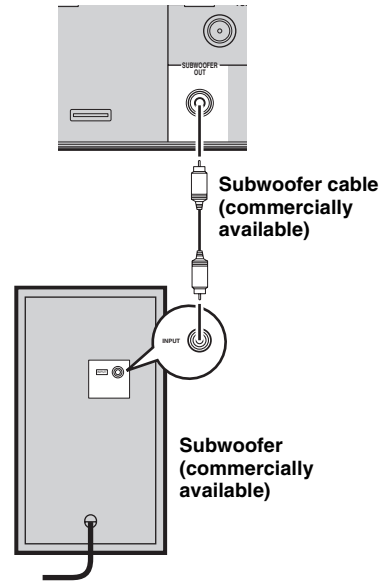

### Note

Do not connect the power cable of this unit and the subwoofer until all cable connections are completed.

## CONNECTING ANTENNAS

To enjoy radio on this unit, connect the supplied FM antenna to the designated terminals. If there is a problem of weak radio wave reception in your area or you want to improve radio reception, we recommend that you use commercially available outdoor antennas. For details, consult the nearest authorized Yamaha dealer or service center.

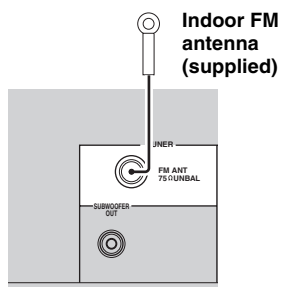

### Connecting the FM antenna

- 1 Connect the supplied indoor FM antenna to the FM jack of this unit.
- 2 Place the antenna away from this unit and speaker cables.

PREPARATION

## CONNECTING THE POWER CABLES

After you made all connections, connect the power cables of this unit and subwoofer (optional).

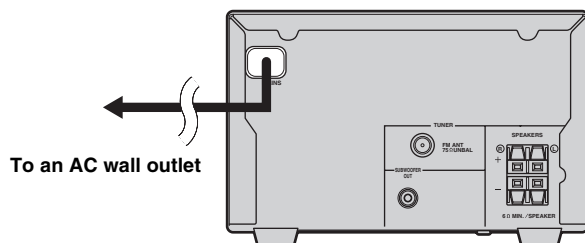

## CONNECTING HEADPHONES

You can connect your headphones to the PHONES jack on the front panel of this unit. The sound from the speakers stops.

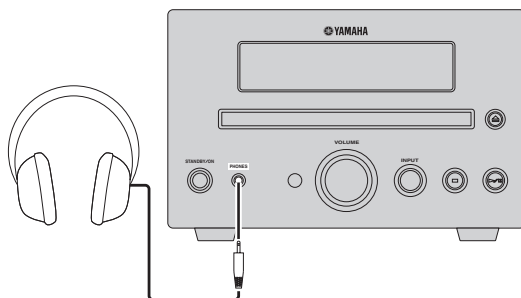

English

# CONNECTING EXTERNAL COMPONENTS

You can connect a USB device or an iPod to this unit. For information on your component, refer to the owner's manual supplied with the component.

## Connecting a USB device

This unit has a USB port and can access MP3 or WMA files saved on your USB device. Connect your USB device to the USB port on the top panel of this unit. For playback information of a USB device, see page 15.

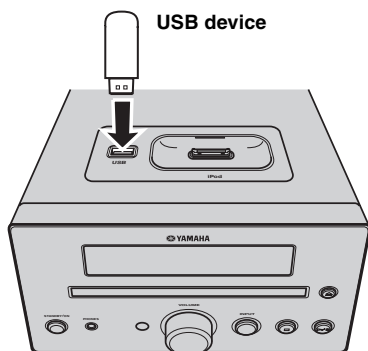

### ■ Supported USB devices

This unit supports USB mass storage class devices (e.g., flash memories) using FAT16 or FAT32 format.

#### Notes

- Some devices may not work properly even if they meet the requirements.
- If your USB device is not played back after you connected it to this unit, follow any of the procedures below.
  - Set this unit to the standby mode, and turn it on again.
  - Disconnect the device while this unit is in the standby mode.
  - Then connect the device again and turn on this unit.
  - Connect an AC adapter if supplied with the device.
- If the USB device is not played back even after you performed the procedure(s) above, the device may not be playable on this unit.
- Do not connect devices other than USB mass storages class devices.
- Yamaha and suppliers accept no liability for the loss of data saved on the USB devices connected to this unit. As a precaution, it is recommended that the files are made backup copies.
- Playability of and power supply to all kind of USB devices are not guaranteed.
- Your USB device is automatically charged when your USB device is connected to the USB port even when this unit is in standby mode and ECO MODE is OFF.
- To remove USB device safely, disconnect after the playback is stopped.

## Connecting an iPod™

This unit equips the iPod terminal on the top panel where you can directly station your iPod and control playback of your iPod using the supplied remote control.

Use this unit with the iPod dock adapter (supplied with your iPod or commercially available) appropriate for your iPod. If you use this unit without using an appropriate iPod dock adapter, loose connection may result.

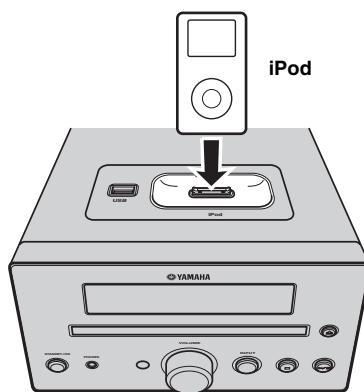

#### Notes

- Only iPod (Click and Wheel), iPod nano, iPod mini, and iPod touch are supported.
- Do not connect any iPod accessories (such as headphones, a wired remote control, or an FM transmitter) to our iPod when it is stationed in the terminal.
- Unless your iPod is firmly stationed in the terminal, audio signals may not be output properly.
- Once the connection between your iPod and this unit is complete, "iPod" appears in the front panel display. If the connection between your iPod and this unit fails, a status message appears in the front panel display. For a complete list of connection status message, see the iPod section in "TROUBLESHOOTING" on page 26.
- Your iPod is automatically charged when your iPod is stationed in the terminal even when this unit is in standby mode and ECO MODE is OFF.
- To remove iPod safely, disconnect after the playback is stopped.



# BASIC RECEIVER OPERATIONS

Follow the procedure below to select an input source and adjust the sound settings on this unit.

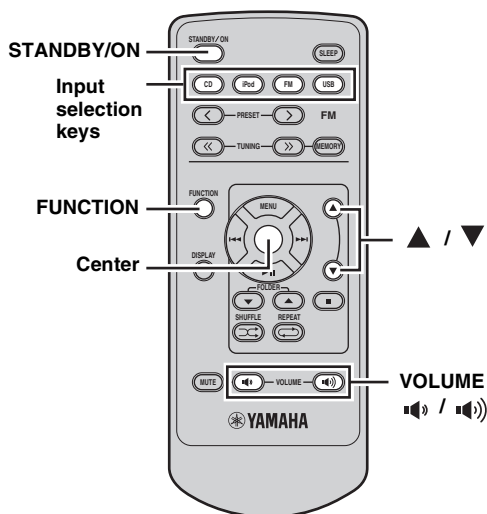
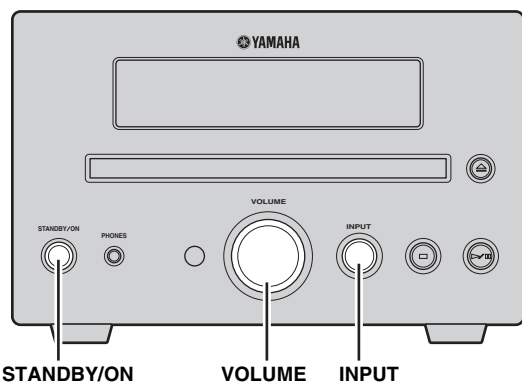

- 1 Press STANDBY/ON to turn on this unit.**  
The front panel display lights up.
- 2 Press one of the input selection keys or press INPUT on the front panel to select the desired input source. Each time you press INPUT, the input source changes in order of CD, iPod, FM and USB.**
- 3 Start playback on the selected source component or select a radio station.**  
For information on the disc playback, see page 15, and for information on tuning, see page 18.

- 4 Press (down) / (up) to adjust the volume to the desired output level.**

## ■ To adjust the audio quality

- 1 Press FUNCTION to display the function menu.**
- 2 Press / repeatedly to select TREBLE, BASS, or BALANCE and press Center.**
- 3 Press / repeatedly to adjust the setting and press Center.**

**TREBLE:** Adjusts the high frequency response.

**BASS:** Adjusts the low frequency response.

**BALANCE:** Adjusts the volume level of each left and right speaker channel.



TREBLE, BASS, and BALANCE are not adjustable when using the headphones.

## ■ To dim the display

You can dim the front panel display of this unit.

- 1 Press FUNCTION to display the function menu.**
- 2 Press / repeatedly to select DIMMER and press Center.**  
Press / to select the brightness and press Center.

## ■ To use the ECO mode

This mode reduces power consumption during the standby mode. Your iPod or USB device cannot be charged during standby mode and ECO MODE is ON.

- 1 Press FUNCTION to display the function menu.**
- 2 Press / repeatedly to select ECO MODE and press Center.**
- 3 Press / to select ON or OFF and press Center.**

# SETTING THE SLEEP TIMER

The sleep timer sets this unit to the standby mode after the specified time elapses.

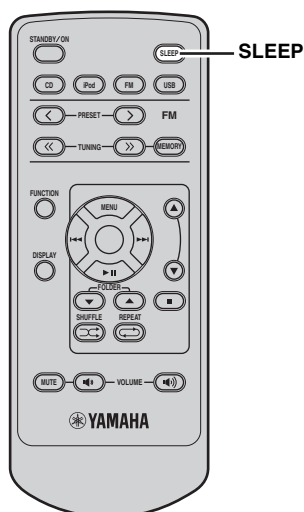

**Press SLEEP repeatedly to select the desired duration.**

Each time you press the key, the duration changes as follows.

The SLEEP indicator lights up in the front panel display.

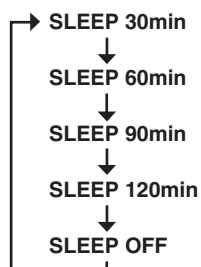

- The sleep timer is canceled if you set this unit to the standby mode.
- If you press SLEEP while the sleep timer is set, the remaining time appears in the front panel display.

## To cancel the sleep timer

Press SLEEP repeatedly to select “SLEEP OFF”.

# BASIC PLAYBACK OPERATIONS FOR DISCS AND USB DEVICES

You can enjoy playback your audio CDs, USB devices, and MP3 or WMA files recorded on a disc/USB device. Some operations may be different or restricted depending on the disc/USB device. Before playing back, check the compatibility of your disc/USB device with this unit (see page 28).

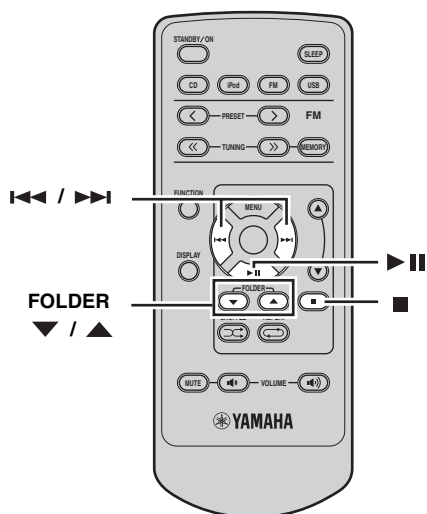

- Some files may not work properly depending on the USB device specification.
- Copyright-protected files cannot be played back.
- This unit can play back files of 4 GB in size or less.
- When the input source is USB and this unit is turned on with the USB device connected, playback starts automatically.

## To stop playback

Press ■ .

## To pause playback

Press ►||.

To return to normal playback, press ►||.

## To fast reverse or fast forward

To fast reverse, hold down ◀◀◀.

To fast forward, hold down ▶▶▶.

## To skip tracks

To skip to the start of the current track, press ◀◀◀.

To skip to the next track, press ▶▶▶.

To skip to the previous track, quickly press ◀◀◀ twice.

## To skip a folder for an MP3 or WMA file

To skip a folder, press FOLDER ▼ / ▲ .

## ■ About MP3 and WMA discs/USB device

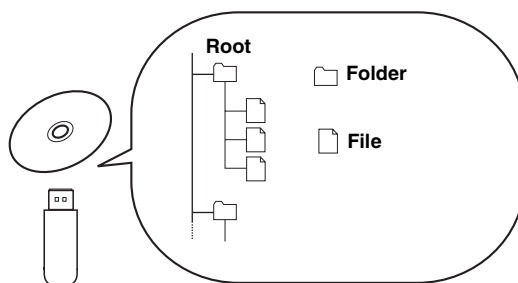

You can play back MP3 or WMA files recorded on your CD-R, CD-RW or USB device. This unit regards files in the disc/USB device as tracks (as shown above).

## To start disc playback

**1** Select CD as the input source (see page 13).

**2** Press ►|| while a disc is loaded.

For an audio CD, playback starts from the first track, and for MP3 or WMA files, playback starts in alphanumeric order by the filename.



- You can open and close the disc tray by pressing △ on the front panel of this unit.
- You can also start disc playback by pressing ▷◻◻ on the front panel.
- When the input source is CD and this unit is turned on with a disc loaded, disc playback starts automatically.

## To start USB device playback

**1** Select USB as the input source (see page 13).

**2** Connect your USB device to the USB port on this unit.

The reading time may exceed 30 seconds depending on the number of files/folders.

For a USB device, playback starts automatically in order by the date and time of creation if playable files are in the USB device.

### Notes

- Total time does not appear on the front panel for USB device playback.
- If the USB device is partitioned, only the first partition is displayed.

## Switching the playback information display

You can switch the disc playback information shown in the front panel display of this unit. Available information differs depending on the type of the disc/USB device.

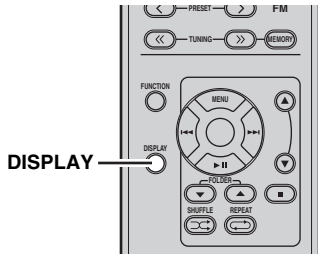

Press **DISPLAY** repeatedly while playing back a disc/USB device.

Each time you press the key, the information display changes as described in “Playback information for audio CDs” and “Playback information for MP3 or WMA files recorded on discs/USB devices” on page 16.

**Note**

Some special characters may not be shown properly.

### ■ Playback information for audio CDs

The following information is available during playback of an audio CD. “Track Title”, “Artist”, and “Album Title” are available only for a CD TEXT disc.

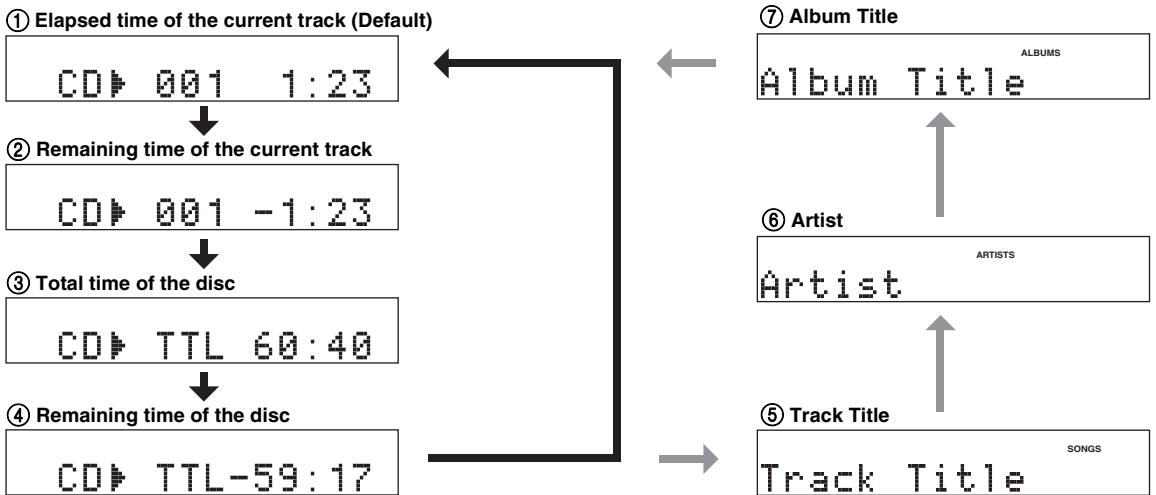

**Note**

You can switch the playback information ① ② ⑤ ⑥ ⑦ above during playback of your iPod in the menu browse mode (see page 24).

### ■ Playback information for MP3 or WMA files recorded on discs/USB devices

The following information is available during playback of an MP3 or WMA files recorded on discs/USB device.



## Repeating playback (Repeat Play)

You can repeat the playback of the selected item in your disc/USB device.

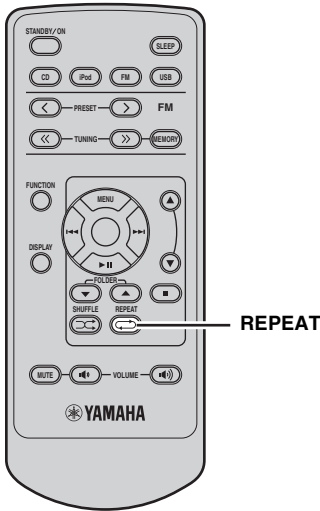

**1** Play back the disc or track you want to repeat.

**2** Press REPEAT to select the desired Repeat Play mode.

Each time you press the key, the Repeat Play mode in the front panel display changes as follows.

### Audio CD

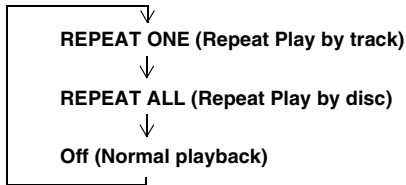

### MP3/WMA disc/USB device

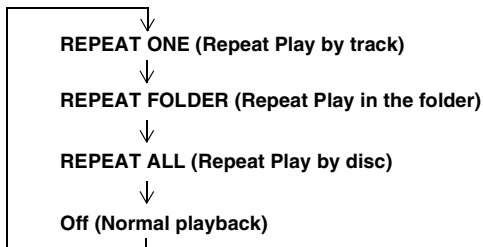

### To cancel Repeat Play

Press REPEAT repeatedly so that the Repeat Play mode indicator disappears from the front panel display or press ■ .

## Playing back randomly (Shuffle Play)

You can play back tracks in your disc/USB device in random order.

### Note

When playing back with Shuffle Play, the remaining time of the disc cannot be displayed.

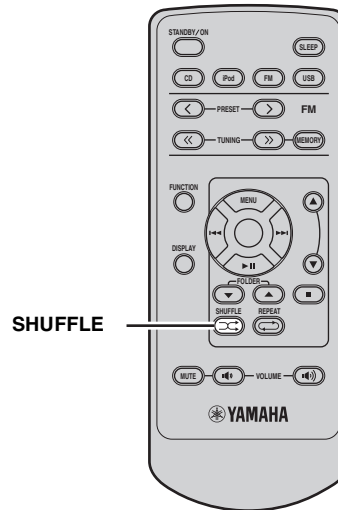

Press SHUFFLE.

Each time you press the key, the Shuffle play mode in the front panel display changes as follows.

### Audio CD

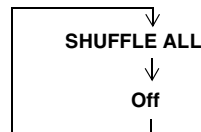

### MP3/WMA disc/USB device

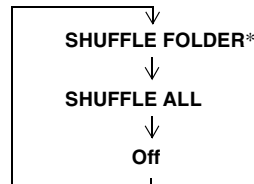

\* The SHUFFLE FOLDER means tracks in the folder is play back in randomly.

### To cancel Shuffle Play

Press SHUFFLE repeatedly so that the SHUFFLE indicator disappears from the front panel display or press ■ .

# FM TUNING

There are 2 tuning methods: automatic and manual. Automatic tuning is effective when station signals are strong and there is no interference. If the signal from the station you want to select is weak, tune into it manually. You can also use the automatic and manual preset tuning features to store up to 30 stations.

## Automatic tuning

Automatic tuning is effective when station signals are strong and there is no interference.

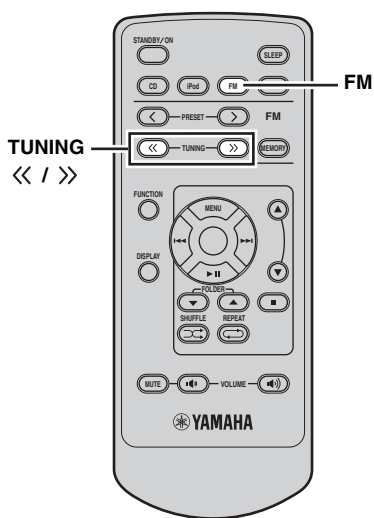

**1 Press FM to set this unit to the FM mode.**

**2 Press and hold TUNING << / >> to begin automatic tuning.**

The AUTO indicator lights up on the front panel display.

This unit automatically detects radio stations that have strong signals for your selection, and automatically ends automatic tuning.

The AUTO indicator disappears from the front panel display.

## Manual tuning

If the signal received from the station you want to select is weak, tune into it manually.

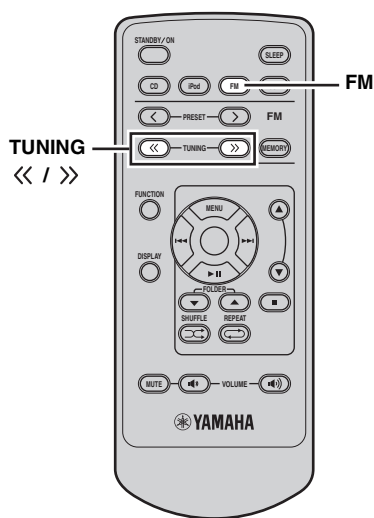

**1 Press FM to set this unit to the FM mode.**

**2 Press TUNING << / >> repeatedly to tune into the desired station manually.**



Manually tuning into an FM station automatically switches the tuner to monaural reception to increase the signal quality.

## Automatic preset tuning

Follow the procedure below to preset radio stations automatically.

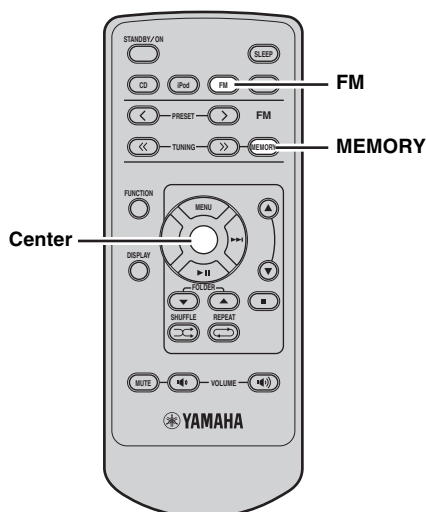

- 1 Press FM to set the unit to the FM mode.**
- 2 Press and hold MEMORY for more than 2 seconds.**  
The “AUTO PRESET” and “Push Center Key” appear in the front panel display alternately. To cancel, press MEMORY.
- 3 Press Center to start searching automatically.**
  - Auto Preset starts at the lowest frequency toward the highest frequency.
  - This unit automatically applies a preset number to each detected station.
- 4 Search will stop after finding appropriate station and stores as a preset station.**
- 5 Search will start again to find a next station.**

### Notes

- You can preset up to 30 of FM stations with Auto Preset.
- Any stored station data existing under a preset station number is cleared when you store a new station under the same preset station number.

## Manual preset tuning

You can also store up to 30 stations manually.

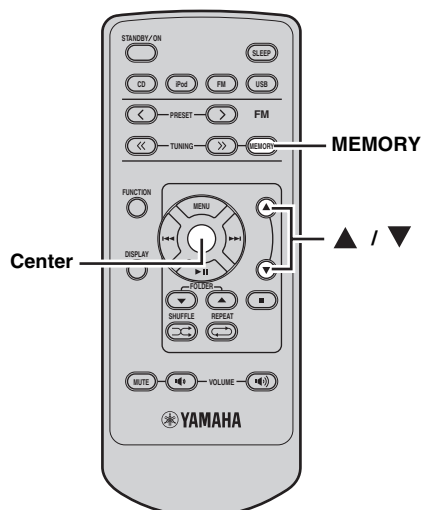

- 1 Tune into a radio station you want to preset.**  
See page 18 for tuning instructions.
- 2 Press MEMORY.**  
The MEMORY and PRESET indicators light up in the front panel display until you cancel manual preset. To cancel, press MEMORY.
- 3 Press ▲ / ▼ repeatedly to select a preset station number.**
- 4 Press Center while the preset station number you selected is flashing.**  
The MEMORY indicator disappears from the front panel display.
- 5 Repeat steps 1 to 4 until all desired stations are preset.**

## Selecting preset stations

You can tune into any desired station simply by selecting the preset station under which it was stored (see page 19).

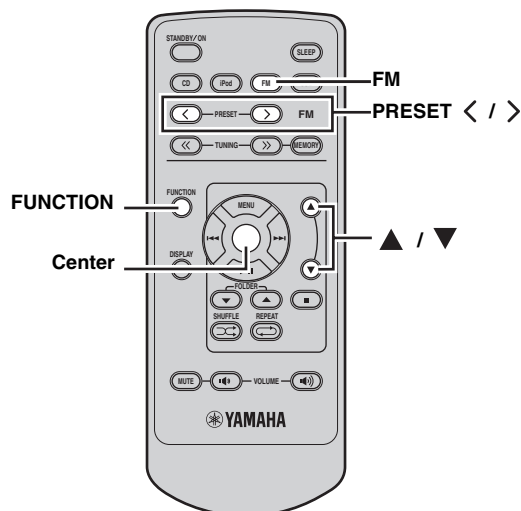

---

**1** Press FM to set the unit to the FM mode.

---

**2** Press PRESET </> to select a preset station.

### ■ To delete the preset station

---

**1** Press FM to set the unit to the FM mode.

---

**2** Press FUNCTION to display the function menu. Press ▲ / ▼ to select PRESET DELETE and press Center.

---

**3** Press ▲ / ▼ to select the preset number you want to delete and press Center.



# RADIO DATA SYSTEM TUNING (U.K. AND EUROPE MODELS ONLY)

Radio Data System (U.K. and Europe models only) is a data transmission system used by FM stations in many countries. The Radio Data System function is carried out among the network stations. This unit can receive various Radio Data System data such as PS (program service), PTY (program type), RT (radio text), and CT (clock time) when receiving Radio Data System broadcasting stations.

## Selecting the Radio Data System program

Use this feature to select one of the 15 Radio Data System program types and search for all the available preset stations of the selected program type.

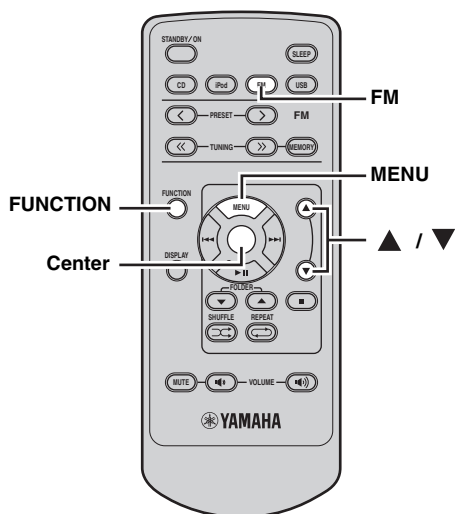

- Press ▲ / ▼ to select the desired program type.

The name of the selected program type appears in the front panel display.

| Program type | Descriptions            |
|--------------|-------------------------|
| News         | News                    |
| Affairs      | Current Affairs         |
| Info         | Information             |
| Sport        | Sport                   |
| Educate      | Education               |
| Drama        | Drama                   |
| Culture      | Culture                 |
| Science      | Science                 |
| Varied       | Varied                  |
| Pop M        | Pop Music               |
| Rock M       | Rock Music              |
| Easy M       | Easy Listening Music    |
| Light M      | Light Classical Music   |
| Classics     | Serious Classical Music |
| Other M      | Other Music             |

- Press FM to set this unit to the FM mode.

- Press FUNCTION to display the function menu.

See page 18 for tuning instructions.

- Press ▲ / ▼ to set this unit to PTY SEEK mode.

The name of the program type flashes in the front panel display of this unit.



To cancel the PTY SEEK mode, press FUNCTION or MENU once again.

**5 Press Center to start searching for available Radio Data System preset stations.**

If a station broadcasting the selected program type is found, the receiver stops searching, and then program service name and the PTY indicator lights up in the front panel display.

If there is no station broadcasting the selected program type, the frequency currently selected appears.

**6 Repeat step 4 until the desired station is found.**

**Displaying the Radio Data System information**

Use this feature to display the 4 types of the Radio Data System information: PS (program service), PTY (program type), RT (radio text) and CT (clock time). The corresponding indicators light up in the front panel display.

**Notes**

- You can select one of the Radio Data System modes only when the corresponding Radio Data System indicator lights up in the front panel display. It may take a while for this unit to receive all of the Radio Data System data from the station.
- You can select only the available Radio Data System modes being offered by the station.
- If the signals being received are not strong enough, this unit may not be able to utilize the Radio Data System data. In particular, the “RT” mode requires a large amount of data and may not be available even when the other Radio Data System modes are available.
- In case of poor reception conditions, hold down TUNING << / >> so that the AUTO indicator disappears from the front panel display.
- If the signal strength is weakened by external interference while this unit is receiving the Radio Data System data, the reception may be cut off unexpectedly and “...WAIT” appears in the front panel display.
- When the “RT” mode is selected, this unit can display the program information by a maximum of 64 alphanumeric characters, including the umlaut symbol. Unavailable characters are displayed with the “\_” (underscore).

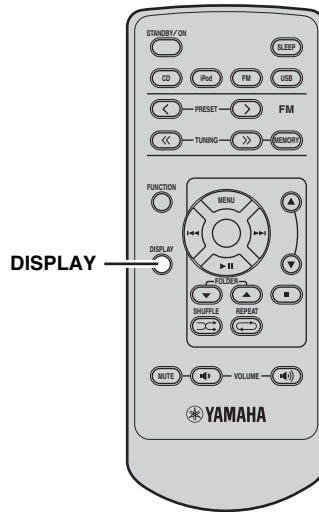

**While tuning into a Radio Data System station, press DISPLAY repeatedly to select the desired Radio Data System display mode.**

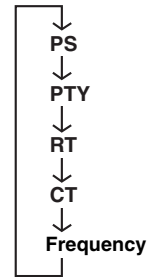

- Select “PS” to display the name of the Radio Data System program currently being received.
- Select “PTY” to display the type of the Radio Data System program currently being received.
- Select “RT” to display the information on the Radio Data System program currently being received.
- Select “CT” to display the current time.

# CONTROLLING iPod™

In addition to controlling this unit, you can operate your iPod stationed in a terminal using the supplied remote control.

## Using iPod™

Once you have stationed your iPod in a terminal on the top panel of this unit (see page 12), you can enjoy playback of your iPod using the supplied remote control. The operations of your iPod are available with the aid of front panel display (menu browse mode) or without it (simple remote mode).

### Notes

- Only iPod (Click and Wheel), iPod nano, iPod mini, and iPod touch are supported.
- Some features may not be compatible depending on the model or the software version of your iPod.



- For a complete list of the remote control functions used to control your iPod, refer to “iPod mode” (see page 7).
- For a complete list of status messages that appear in the front panel display, refer to the “iPod™” section in “TROUBLESHOOTING” (see page 26).

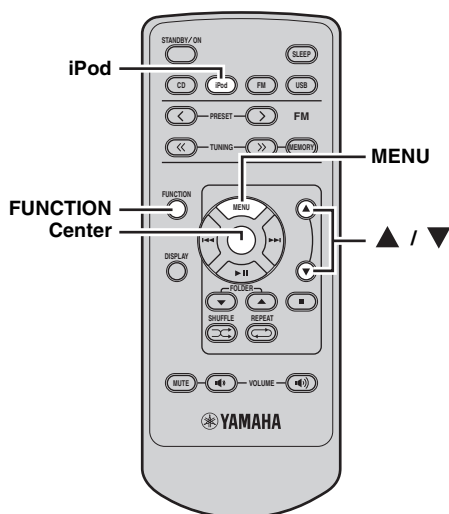

### ■ Simple remote mode

In the simple remote mode, you can operate the iPod menu by viewing the iPod using the iPod controls or the supplied remote control.

---

**1 Press iPod to set this unit to the iPod mode.**

---

**2 Press FUNCTION and ▲ / ▼ to show iPod MODE on the front panel display and press Center.**

---

**3 Press ▲ / ▼ to select SIMPLE REMOTE. Press Center while SIMPLE REMOTE is blinking on the front panel display.**

- You can also select the menu browse mode by pressing ▲ / ▼ so, MENU BROWSE appears on the front panel display. For details, refer to page 24.

---

**4 Use MENU/ ▲ / ▼ / Center to operate the iPod menu, and then press Center to start playback of the selected song (or group).**

## ■ Menu browse mode

In the menu browse mode, you can operate the iPod menu using the front panel display.

### Note

There are some characters that cannot be displayed in the front panel display of this unit. Those characters are replaced with underscore “\_”.

### iPod menu



### 1 Select the menu browse mode.

To choose the menu browse mode, please refer to step 3 of "Simple remote mode" in page 23. The top of the iPod menu appears in the front panel display.



The operation indicators (see page 4) show the operable cursor keys in each step.

### 2 Press ▲ / ▼ to select the menu, and then press Center to enter the selected menu.

The name of the first item stored in the selected menu appears.



- The Multi information indicators (see page 4) show the iPod menu currently selected.
- To return to the upper level in the iPod menu, press MENU.

### 3 Repeat step 2 until you select the desired item, and then press Center to start playback of the desired item (group or song).



While playing back a track (or group) with the menu browse mode, you can switch the playback information (such as song name, elapsed time, artist name, or album name) displayed in the front panel display by pressing DISPLAY.

### ■ Repeating playback (Repeat Play)

You can repeat playback of the selected items in your iPod.

#### Press REPEAT to select the desired Repeat Play mode.

Each time you press the key, the Repeat Play mode changes as follows. To use properly, please check it with your iPod.

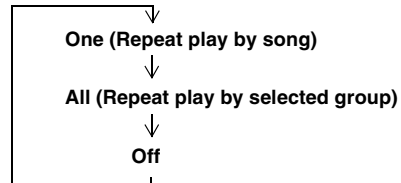

### ■ Playing back randomly (Shuffle Play)

You can play back tracks in your iPod in random order.

#### Press SHUFFLE.

Each time you press the key, the Shuffle Play mode changes as follows. To use properly, please check it with your iPod.

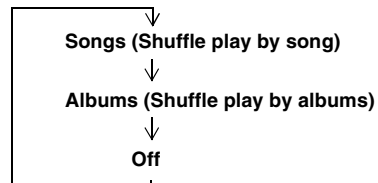

# TROUBLESHOOTING

Refer to the table below when this unit does not function properly. If the problem you are experiencing is not listed below or if the instruction below does not help, turn off this unit, disconnect the power cable, and contact the nearest authorized Yamaha dealer or service center.

## General

| Problem   | Cause  | Remedy  | See page |
|---|--|---|----------|
| <b>This unit fails to turn on or enters the standby mode soon after the power is turned on.</b> | The power cable is not connected or the plug is not completely inserted.   | Connect the power cable firmly.   | 11       |
|   | This unit has been exposed to a strong external electric shock (such as lightning or strong static electricity). | Set this unit to the standby mode, disconnect the power cable, plug it back in after 30 seconds and then use it normally. | —        |
| <b>No sound</b>   | No appropriate input source has been selected.   | Select an appropriate input source with the INPUT on the front panel (or the input selection keys on the remote control). | —        |
|   | Speaker connections are not secure.  | Secure the connections.   | 9        |
|   | The volume is turned down.   | Turn up the volume.   | —        |
|   | Signals this unit cannot reproduce are being input from a source component, such as a CD-ROM.                    | Play a source whose signals can be reproduced by this unit.   | —        |
| <b>Sound is heard from the speaker on one side only.</b>  | Incorrect cable connections.   | Connect the cables properly. If the problem persists, the cables may be defective.  | 9        |
| <b>There is noise interference from digital or radio frequency equipment.</b>                   | This unit is too close to the digital or high-frequency equipment.   | Move this unit further away from such equipment.  | —        |

## Radio reception

| Problem   | Cause   | Remedy  | See page  |    |
|---|---|---|---|----|
| <b>FM</b>   | <b>FM stereo reception is noisy.</b>  | The characteristics of FM stereo broadcasts may cause this problem when the transmitter is too far away or the antenna input is poor. | Check the antenna connections.                                    | 11 |
|   |   |   | Try using a high-quality directional FM antenna.                  | —  |
|   |   |   | Use the manual tuning method.                                     | 18 |
|   | <b>There is distortion, and clear reception cannot be obtained even with a good FM antenna.</b> | There is multi-path interference.   | Adjust the antenna position to eliminate multi-path interference. | —  |
| <b>The desired station cannot be tuned into with the automatic tuning method.</b> | The signal is too weak.   | Use a high-quality directional FM antenna.  | —   |    |
|   |   | Use the manual tuning method.   | 18  |    |

**iPod™****Note**

In case of a transmission error without a status message appearing in the front panel of this unit, check the connection to your iPod (see page 12).

| Status message  | Cause  | Remedy   | See page |
|-----------------|--|--|----------|
| iPod Connecting | This unit is in the middle of recognizing the connection with your iPod.<br>This unit is in the middle of acquiring song lists from your iPod. |  |          |
| Connect error   | There is a problem with the signal path from your iPod to this unit.   | Turn off this unit and reconnect the iPod.<br>Try resetting your iPod.           | 12<br>—  |
| Unknown iPod    | The iPod being used is not supported by this unit.   | Only iPod (Click and Wheel), iPod nano, iPod mini, and iPod Touch are supported. | —        |
| iPod            | Your iPod is properly stationed in an iPod terminal.   |  |          |
| iPod Unplugged  | Your iPod was removed from an iPod terminal.   | Station your iPod back in an iPod terminal.                                      | 12       |

**USB****Note**

In case of a transmission error without a status message appearing in the front panel of this unit, check the connection to the USB device (see page 12).

| Status message | Cause   | Remedy  | See page |
|----------------|---|---|----------|
| Not Connected  | The USB device is not connected firmly.   | Connect the USB device again.   | 12       |
| Not Supported  | Connected the USB device not playable on this unit.   | Connect playable USB device.  | 12       |
| Over Current   | Connected the USB device not playable on this unit.<br>Connected the USB device diagonally. | Disconnect the USB device. Change input source other than USB and select USB as input source again. Then connect playable USB device again. | 12       |

## Disc Playback

| Problem  | Cause  | Remedy   | See page |
|--|--|--|----------|
| <b>Power turns on but immediately shuts off.</b> | The power cable is not connected or the plug is not completely inserted.     | Connect the power cable firmly.  | 11       |
| <b>No sound or distorted sound</b>               | The sampling rate of a MP3 or WMA file may not be compatible with this unit. | Check the sampling rate and bit rate of an MP3 or WMA file are compatible with this unit.  | 28       |
| <b>Disc playback does not start.</b>             | You may use a CD-R/RW that is not finalized.                                 | Finalize the CD-R/RW.  | —        |
|  | The disc label may not be facing up.   | Check that the disc label is facing up.  | —        |
|  | The disc may be defective.   | Try to play back another disc. If the same problem does not happen, the disc you want to play back is defective.                       | —        |
|  | MP3/WMA disc may not contain sufficient music tracks to be played back.      | Check that your MP3/WMA disc contains at least 5 MP3/WMA music files. If the number of files is small, the disc may not be recognized. | —        |
|  | The sampling rate of a MP3 or WMA file may not be compatible with this unit. | Check the sampling rate and bit rate of an MP3 or WMA file are compatible with this unit.  | 28       |
| <b>USB playback does not start.</b>              | Improper USB device connections.   | Connect the USB device again.  | 12       |
|  | The MP3 or WMA formats are not compatible with this unit.                    | Replace the file with a correctly recorded file playable with this unit.   | 28       |

## Remote control

| Problem  | Cause  | Remedy  | See page |
|--|--|---|----------|
| <b>The remote control does not work nor function properly.</b> | The remote control may be operated outside its operation range.  | For information on the remote control operation range, refer to "Using the remote control". | 8        |
|  | The remote control sensor on this unit may be exposed to direct sunlight or lighting (invented fluorescent lamps). | Change the lighting or orientation of this unit.  | —        |
|  | The battery may be worn out.   | Replace the battery with new one.   | 8        |
|  | There are obstacles between the sensor of this unit and the remote control.  | Remove the obstacles.   | —        |

# NOTES ABOUT DISCS/MP3, WMA FILES

## ■ Discs (audio CDs) playable with this unit

This player is designed for playing back compact discs bearing the marks shown below. Never attempt to load any other type of disc into the unit. The unit can also play back 8-cm (3-inch) compact discs.



### .... Compact discs (digital audio)

The most popular discs for commercially available audio CDs.



### .... CD-R, CD-RW digital audio discs

Music CDs made by copying onto a CD-R or CD-RW (including MP3 or WMA format files).



#### Notes

- Be sure to use a CD-R or CD-RW disc made by a reliable manufacture.
- Be sure to use a CD-R or CD-RW disc which has at least one of the following phrases on the disc or disc case.  
FOR CONSUMER  
FOR CONSUMER USE  
FOR MUSIC USE ONLY
- Be sure to use a finalized CD-R or CD-RW disc.



### .... CD-TEXT discs

The discs recorded with text data such as album titles, track titles and artist names.

#### Note

This compact disc player may not be able to play back some CD-RW discs or discs on which recording was not made correctly.

#### To prevent a malfunction of this unit:

- Do not use any nonstandard shaped disc (heart, etc.) available on the market because it might damage the unit.
- Do not use a disc with tape, stickers, or paste on it. If you use such a disc, the disc may get stuck in the unit, or damage to the unit may result.



## ■ About MP3 and WMA files

You can play back MP3 and WMA files recorded on a CD-R/CD-RW and those stored on a USB device.

## MP3

MP3 is a standard technology and format for compressing an audio sequence into a small-sized file. However, the original level of sound quality is preserved during playback.

The playable formats are:

- (MPEG-1 Audio Layer-3)  
Bitrate\*: 32-320 kbps  
Sampling frequency: 44.1/48/32 kHz
  - (MPEG-2 Audio Layer-3, 2)  
Bitrate\*: 8-160 kbps  
Sampling frequency: 24/22.05/16 kHz
- \* Variable bitrate is supported.

## WMA

“WMA (Windows Media Audio)” is a Microsoft file format for encoding digital audio files similar to MP3 though can compress files at a higher rate than MP3. The playable formats are:

- Version 8
  - Version 9 (Standard and variable bitrates are supported. Professional and Lossless are not supported.)
  - High Profile  
Bitrate\*: 32-320 kbps  
Sampling frequency: 48/44.1/32 kHz
  - Mid Profile  
Bitrate: 16-32 kbps  
Sampling frequency: 22.05/16 kHz
- \* Both constant and variable bitrates are supported.

#### Notes

- Playback for Data Disc starts in alphanumeric order of files.
- Playback for USB starts in order by date and time of file creation.
- Copyright-protected WMA (DRM) files cannot be played back by this unit.
- The disc must be ISO9660 compatible.
- The maximum file and folder numbers are as follows.

|   | Data Disc | USB   |
|---|-----------|-------|
| <b>Maximum total number of file and folder*</b> | 512       | 9,999 |
| <b>Maximum folder number*</b>                   | 255       | 255   |
| <b>Maximum file number per folder</b>           | 511       | 255   |

\* The root is counted as one of the folders.



## ■ Notes about handling compact discs

- Always handle a disc with care so that its surface is not scratched.



- Compact discs are not subjected to wear during playback, but damage to the disc surface when the disc is being handled can adversely affect the disc playback.
- Be sure to use a felt-tip pen or similar writing tool when writing on the label side of the disc. Do not use a ballpoint pen, pencil, or other hard-tipped writing tool, as these may damage the disc and may adversely affect the disc playback.
- Do not warp discs.
- When a disc is not being used, remove it from the unit and store in an appropriate case.
- When removing or storing a disc, be careful not to scratch the playing surface.
- Compact discs are not affected by small particles of dust or fingerprints on their playing surface, but even so they should be kept clean. Wipe by using a clean, dry cloth.

Do not wipe with a circular motion; wipe straight outward from the center.

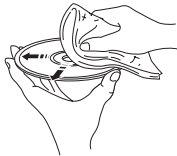

- Do not try to clean the disc's surface by using any type of disc cleaner, record spray, anti-static spray or liquid, or any other chemical-based liquid because such substances might irreparably damage the disc's surface.
- Do not expose discs to direct sunlight, high temperature or high humidity for a long period of time, as these might warp or otherwise damage the disc.



## To play back an 8-cm (3-inch) CD

Place it in the inner recessed area of the disc tray. Do not put a normal (12-cm) CD on top of an 8-cm (3-inch) CD.

**Note:** Do not use any lens cleaners as they may be a cause of malfunction.

# GLOSSARY

## Audio information

### ■ MP3 (MPEG Audio Layer-3)

One of the audio compression methods used by MPEG. It employs the irreversible compression method, which achieves a high compression rate by thinning out the data of hardly audible part to the human ears. It is said to be capable of compressing the data quantity by about 1/11 (128 kbps) while maintaining a similar audio quality to music CD.

### ■ PCM (Pulse Code Modulation)

A signal that is changed to digital format without compression. A CD is recorded with 16-bit sound at 44.1 kHz. This signal also has a type called Packed PCM (PPCM) that can be compressed without any loss of data.

### ■ Sampling frequency

The number of sampling (process for digitalizing analog signals) per second. In principle, the higher the sampling rate, the wider the frequency range that can be played back, and the higher the quantized bit rate, the finer the sound that can be reproduced.

### ■ Track

A CD can be divided into a number of segments (tracks). Each division is called a track number.

### ■ WMA (Windows Media Audio)

An audio compression method developed by Microsoft Corporation. It employs the irreversible compression method, which achieves a high compression rate by thinning out the data of hardly audible part to the human ears. It is said to be capable of compressing the data quantity by about 1/22 (64 kbps) while maintaining a similar audio quality to music CD.

## Copyright and logo marks

MPEG Layer-3 audio decoding technology licensed from Fraunhofer IIS and Thomson Multimedia.

### iPod™

“iPod” is a trademark of Apple Inc., registered in the U.S. and other countries.

“Made for iPod” means that an electronic accessory has been designed to connect specifically to iPod and has been certified by the developer to meet Apple performance standards.

Apple is not responsible for the operation of this device or its compliance with safety and regulatory standards.

# SPECIFICATIONS

## ■ PLAYER SECTION

### Playback System

- CD, CD-R/RW

### Laser

- Type..... Semiconductor laser GaAs/GaAlAs
- Wave length ..... 780 nm
- Output power..... 10 mW

### Audio Performance

- DAC ..... 192 kHz/24 bit

## ■ AMPLIFIER SECTION

- Maximum RMS output power per channel (6 Ω , 1 kHz, 10% THD)..... 20 W + 20 W
- Total harmonic distortion (1 kHz) CD 10W, 6Ω .....0.03 %
- Output level/Impedance PHONES (volume max)..... 0.6 V/32 Ω

## ■ TUNER SECTION

### FM

- Tuning Range ..... 87.50 to 108.00 MHz
- Sensitivity FM (S/N 30 dB)..... 7dBμV m (EMF)

## ■ GENERAL

- Power Supply..... AC 230 V, 50 Hz
- Power consumption ..... 25 W
- Standby Power consumption\* ..... 1 W or less
- Dimensions (W x H x D) ..... 180 x 117 x 303 mm (7-1/16 x 4-5/8 x 11-15/16 in)
- Weight ..... 3.1 kg (6 lbs, 13 oz.)

\* When ECO MODE is ON.

Specifications are subject to change without notice.

## Limited Guarantee for European Economic Area (EEA) and Switzerland

Thank you for having chosen a Yamaha product. In the unlikely event that your Yamaha product needs guarantee service, please contact the dealer from whom it was purchased. If you experience any difficulty, please contact Yamaha representative office in your country. You can find full details on our website (<http://www.yamaha-hifi.com/> or <http://www.yamaha-uk.com/> for U.K. resident).

The product is guaranteed to be free from defects in workmanship or materials for a period of two years from the date of the original purchase. Yamaha undertakes, subject to the conditions listed below, to have the faulty product or any part(s) repaired, or replaced at Yamaha's discretion, without any charge for parts or labour. Yamaha reserves the right to replace a product with that of a similar kind and/or value and condition, where a model has been discontinued or is considered uneconomic to repair.

### Conditions

- 1 The original invoice or sales receipt (showing date of purchase, product code and dealer's name) **MUST** accompany the defective product, along with a statement detailing the fault. In the absence of this clear proof of purchase, Yamaha reserves the right to refuse to provide free of charge service and the product may be returned at the customer's expense.
- 2 The product **MUST** have been purchased from an **AUTHORISED** Yamaha dealer within the European Economic Area (EEA) or Switzerland.
- 3 The product must not have been the subject of any modifications or alterations, unless authorised in writing by Yamaha.
- 4 The following are excluded from this guarantee:
  - a. Periodic maintenance and repair or replacement of parts due to normal wear and tear.
  - b. Damage resulting from:
    - (1) Repairs performed by the customer himself or by an unauthorised third party.
    - (2) Inadequate packaging or mishandling, when the product is in transit from the customer. Please note that it is the customer's responsibility to ensure the product is adequately packaged when returning the product for repair.
    - (3) Misuse, including but not limited to (a) failure to use the product for its normal purpose or in accordance with Yamaha's instructions on the proper use, maintenance and storage, and (b) installation or use of the product in a manner inconsistent with the technical or safety standards in force in the country where it is used.
    - (4) Accidents, lightning, water, fire, improper ventilation, battery leakage or any cause beyond Yamaha's control.
    - (5) Defects of the system into which this product is incorporated and/or incompatibility with third party products.
    - (6) Use of a product imported into the EEA and/or Switzerland, not by Yamaha, where that product does not conform to the technical or safety standards of the country of use and/or to the standard specification of a product sold by Yamaha in the EEA and/or Switzerland.
    - (7) Non AV (Audio Visual) related products.  
(Products subject to "Yamaha AV Guarantee Statement" are defined in our website at <http://www.yamaha-hifi.com/> or <http://www.yamaha-uk.com/> for U.K. resident.)
- 5 Where the guarantee differs between the country of purchase and the country of use of the product, the guarantee of the country of use shall apply.
- 6 Yamaha may not be held responsible for any losses or damages, whether direct, consequential or otherwise, save for the repair or replacement of the product.
- 7 Please backup any custom settings or data, as Yamaha may not be held responsible for any alteration or loss to such settings or data.
- 8 This guarantee does not affect the consumer's statutory rights under applicable national laws in force or the consumer's rights against the dealer arising from their sales/purchase contract.

## Information for Users on Collection and Disposal of Old Equipment and Used Batteries



These symbols on the products, packaging, and/or accompanying documents mean that used electrical and electronic products and batteries should not be mixed with general household waste.

For proper treatment, recovery and recycling of old products and used batteries, please take them to applicable collection points, in accordance with your national legislation and the Directives 2002/96/EC and 2006/66/EC.



By disposing of these products and batteries correctly, you will help to save valuable resources and prevent any potential negative effects on human health and the environment which could otherwise arise from inappropriate waste handling.



For more information about collection and recycling of old products and batteries, please contact your local municipality, your waste disposal service or the point of sale where you purchased the items.

### [Information on Disposal in other Countries outside the European Union]

These symbols are only valid in the European Union. If you wish to discard these items, please contact your local authorities or dealer and ask for the correct method of disposal.



### Note for the battery symbol (bottom two symbol examples):

This symbol might be used in combination with a chemical symbol. In this case it complies with the requirement set by the Directive for the chemical involved.

**Pb**

# ATTENTION : VEUILLEZ LIRE CE QUI SUIT AVANT D'UTILISER L'APPAREIL.

- 1 Pour utiliser l'appareil au mieux de ses possibilités, lisez attentivement ce mode d'emploi. Conservez-le soigneusement pour référence.
- 2 Installez cet ensemble audio dans un endroit frais, bien aéré, sec et propre; ménagez un espace d'au moins 10 cm au-dessus, 10 cm à gauche et à droite et 10 cm à l'arrière du l'appareil — veillez à ce qu'il soit à l'abri de la lumière du soleil, des sources de chaleur, des vibrations, des poussières, de l'humidité et du froid.
- 3 Placez l'appareil loin des équipements, moteurs et transformateurs électriques, pour éviter les ronflements parasites.
- 4 N'exposez pas l'appareil à des variations brutales de température, ne le placez pas dans un environnement très humide (par exemple dans une pièce contenant un humidificateur) car cela peut entraîner la condensation d'humidité à l'intérieur de l'appareil qui elle-même peut être responsable de secousse électrique, d'incendie, de dommage à l'appareil ou de blessure corporelle.
- 5 Évitez d'installer l'appareil dans un endroit où des objets peuvent tomber, ainsi que là où l'appareil pourrait être exposé à des éclaboussures ou des gouttes d'eau. Sur le dessus de l'appareil, ne placez pas:
  - D'autres appareils qui peuvent endommager la surface de l'appareil ou provoquer sa décoloration.
  - Des objets se consumant (par exemple, une bougie) qui peuvent être responsables d'incendie, de dommage à l'appareil ou de blessure corporelle.
  - Des récipients contenant des liquides qui peuvent être à l'origine de secousse électrique ou de dommage à l'appareil.
- 6 Ne couvrez pas l'appareil d'un journal, d'une nappe, d'un rideau, etc. car cela empêcherait l'évacuation de la chaleur. Toute augmentation de la température intérieure de l'appareil peut être responsable d'incendie, de dommage à l'appareil ou de blessure corporelle.
- 7 Ne branchez pas la fiche du cordon d'alimentation de l'appareil sur une prise secteur aussi longtemps que tous les raccordements n'ont pas été effectués.
- 8 Ne pas faire fonctionner l'appareil à l'envers. Il risquerait de chauffer et d'être endommagé.
- 9 N'exercez aucune force excessive sur les commutateurs, les boutons et les cordons.
- 10 Pour débrancher la fiche du cordon d'alimentation au niveau de la prise secteur, saisissez la fiche et ne tirez pas sur le cordon.
- 11 Ne nettoyez pas l'appareil au moyen d'un solvant chimique, ce qui pourrait endommager la finition. Utilisez un chiffon sec et propre.
- 12 N'alimentez l'appareil qu'à partir de la tension prescrite. Alimenter l'appareil sous une tension plus élevée est dangereux et peut être responsable d'incendie, de dommage à l'appareil ou de blessure corporelle. Yamaha ne saurait être tenue responsable des dommages résultant de l'alimentation de l'appareil sous une tension autre que celle prescrite.
- 13 Pour empêcher tout dommage causé par les éclairs, déconnectez le cordon d'alimentation de la prise murale pendant un orage.
- 14 Ne tentez pas de modifier ni de réparer l'appareil. Consultez le service Yamaha compétent pour toute réparation qui serait requise. Le coffret de l'appareil ne doit jamais être ouvert, quelle que soit la raison.
- 15 Si vous envisagez de ne pas vous servir de l'appareil pendant une longue période (par exemple, pendant les vacances), débranchez la fiche du cordon d'alimentation au niveau de la prise secteur.
- 16 Lisez la section intitulée « GUIDE DE DEPANNAGE » où figurent une liste d'erreurs de manipulation communes avant de conclure que l'appareil présente une anomalie de fonctionnement.
- 17 Avant de déplacer l'appareil, appuyez sur STANDBY/ON pour placer l'appareil en veille puis débranchez la fiche du cordon d'alimentation au niveau de la prise secteur.
- 18 La condensation se forme lorsque la température ambiante change brusquement. En ce cas, débranchez la fiche du cordon d'alimentation et laissez l'appareil reposer.
- 19 La température de l'appareil peut augmenter en raison d'une utilisation prolongée. En ce cas, coupez l'alimentation de l'appareil et laissez-le au repos pour qu'il refroidisse.
- 20 Installez cet appareil à proximité de la prise secteur et à un emplacement où la fiche du câble d'alimentation est facilement accessible.
- 21 Les piles ne doivent pas être exposées à une chaleur extrême, par exemple au soleil, à une flamme, etc.
- 22 Une pression excessive du son par les écouteurs et le casque d'écoute peut entraîner la perte de l'ouïe.

Cet appareil n'est pas déconnecté du secteur tant qu'il reste branché à la prise de courant par la touche STANDBY/ON. Il se trouve alors « en veille ». En mode veille, l'appareil consomme une très faible quantité de courant.

## AVERTISSEMENT

POUR RÉDUIRE LES RISQUES D'INCENDIE OU DE SECOUSSE ÉLECTRIQUE, N'EXPOSEZ PAS CET APPAREIL À LA PLUIE OU À L'HUMIDITÉ.

## SÉCURITÉ LASER

L'appareil utilise un laser. En raison des risques de blessure des yeux, le retrait du couvercle ou les réparations de l'appareil devront être confiés exclusivement à un technicien d'entretien qualifié.

## DANGER

Risque d'exposition au laser en cas d'ouverture. Éviter toute exposition au faisceau. Lorsque cet appareil est branché à la prise de courant, ne pas approcher les yeux de l'ouverture du plateau changeur et des autres ouvertures pour regarder à l'intérieur.

Le laser de cet appareil peut émettre un rayonnement dépassant les limites de la classe I.

## ATTENTION

Danger d'explosion si la pile n'est pas remplacée correctement. La remplacer par une pile de type identique ou équivalent.

# TABLE DES MATIÈRES

## INTRODUCTION

|                                     |   |
|-------------------------------------|---|
| <b>FONCTIONNALITES</b> .....        | 2 |
| <b>ACCESSOIRES FOURNIS</b> .....    | 2 |
| <b>COMMANDES ET FONCTIONS</b> ..... | 3 |
| Face avant .....                    | 3 |
| Afficheur de la face avant .....    | 4 |
| Boîtier de télécommande .....       | 5 |

## PREPARATION

|   |    |
|---|----|
| <b>RACCORDEMENT DES ENCEINTES</b> .....   | 9  |
| Raccordement d'un caisson de graves ..... | 10 |
| <b>RACCORDEMENT DES ANTENNES</b> .....    | 11 |
| Raccordement de l'antenne FM .....        | 11 |
| <b>RACCORDEMENT DES CABLES</b>            |    |
| <b>D'ALIMENTATION</b> .....               | 11 |
| <b>RACCORDEMENT D'UN CASQUE</b> .....     | 11 |
| <b>RACCORDEMENT D'AUTRES</b>              |    |
| <b>APPAREILS</b> .....                    | 12 |
| Raccordement d'un périphérique USB .....  | 12 |
| Raccordement d'un iPod™ .....             | 12 |

## OPERATIONS DE BASE

|  |    |
|--|----|
| <b>FONCTIONNEMENT DE BASE DE</b>             |    |
| <b>L'AMPLI-TUNER</b> .....                   | 13 |
| <b>REGLAGE DE LA MINUTERIE DE MISE</b>       |    |
| <b>HORS SERVICE</b> .....                    | 14 |
| <b>OPERATIONS DE BASE POUR</b>               |    |
| <b>LA LECTURE DE DISQUES ET</b>              |    |
| <b>DE PERIPHERIQUES USB</b> .....            | 15 |
| Changement des informations concernant       |    |
| la lecture sur l'afficheur .....             | 16 |
| Répétition de la lecture (Repeat Play) ..... | 17 |
| Lecture aléatoire (Shuffle Play) .....       | 17 |

## OPERATIONS DE SYNTONISATION

|  |    |
|--|----|
| <b>SYNTONISATION FM</b> .....                    | 18 |
| Syntonisation automatique .....                  | 18 |
| Syntonisation manuelle .....                     | 18 |
| Mise en mémoire automatique des fréquences ..... | 19 |
| Mise en mémoire manuelle des fréquences .....    | 19 |
| Accord des stations présélectionnées .....       | 20 |
| <b>SYNTONISATION AVEC LE SYSTEME DE</b>          |    |
| <b>DIFFUSION DE DONNEES RADIO</b>                |    |
| <b>(MODELES POUR LE ROYAUME-UNI ET</b>           |    |
| <b>L'EUROPE SEULEMENT)</b> .....                 | 21 |
| Sélection d'une émission du système de           |    |
| diffusion de données radio .....                 | 21 |
| Affichage des informations du système de         |    |
| diffusion de données radio .....                 | 22 |

## AUTRES OPERATIONS

|                                  |    |
|----------------------------------|----|
| <b>COMMANDE DE L'iPod™</b> ..... | 23 |
| Utilisation de l'iPod™ .....     | 23 |

## INFORMATIONS COMPLEMENTAIRES

|  |    |
|--|----|
| <b>GUIDE DE DEPANNAGE</b> .....                  | 25 |
| Généralités .....                                | 25 |
| Réception radio .....                            | 25 |
| iPod™ .....                                      | 26 |
| USB .....  | 26 |
| Lecture de disque .....                          | 27 |
| Boîtier de télécommande .....                    | 27 |
| <b>REMARQUES RELATIVES AUX DISQUES/</b>          |    |
| <b>FICHIERS MP3, WMA</b> .....                   | 28 |
| <b>GLOSSAIRE</b> .....                           | 30 |
| Informations relatives aux signaux sonores ..... | 30 |
| Droits d'auteur et logos .....                   | 30 |
| <b>CARACTERISTIQUES TECHNIQUES</b> .....         | 30 |

INTRODUCTION

PREPARATION

OPERATIONS  
DE BASE

OPERATIONS DE  
SYNTONISATION

AUTRES  
OPERATIONS

INFORMATIONS  
COMPLEMENTAIRES

Français

# FONCTIONNALITES

- Puissance de sortie efficace maximale par voie 20W + 20W (10% DHT, 1 kHz, 6Ω)
- Mise en mémoire de 30 stations FM
- Jouabilité iPod
- Lecture de CD audio et disques MP3/WMA
- Affichage des données écrites des CD
- Jouabilité de fichier MP3/WMA stocké sur périphérique USB
- Télécommande multifonction

## ■ Quelques mots sur ce mode d'emploi

- Ce manuel décrit comment effectuer les différentes opérations au moyen du boîtier de télécommande, sauf lorsque ce n'est pas possible. Certaines de ces opérations ne sont disponibles qu'avec les touches de la face avant.
- La touche de forme arrondie située au centre de la télécommande est appelée Center dans ce manuel.
- Le symbole  appelle votre attention sur un conseil d'utilisation.
- Les remarques contiennent des informations importantes relatives à la sécurité et à l'utilisation de l'ensemble.
- Ce mode d'emploi a été imprimé avant la fabrication de l'appareil. Les caractéristiques et la présentation ont pu être modifiés à fin d'amélioration, etc. En cas de divergence entre le mode d'emploi et l'appareil, ce dernier prime.

# ACCESSOIRES FOURNIS

Cet ensemble doit vous être livré accompagné des accessoires suivants. Avant de raccorder les enceintes, assurez-vous que vous avez reçu tous les éléments suivants.

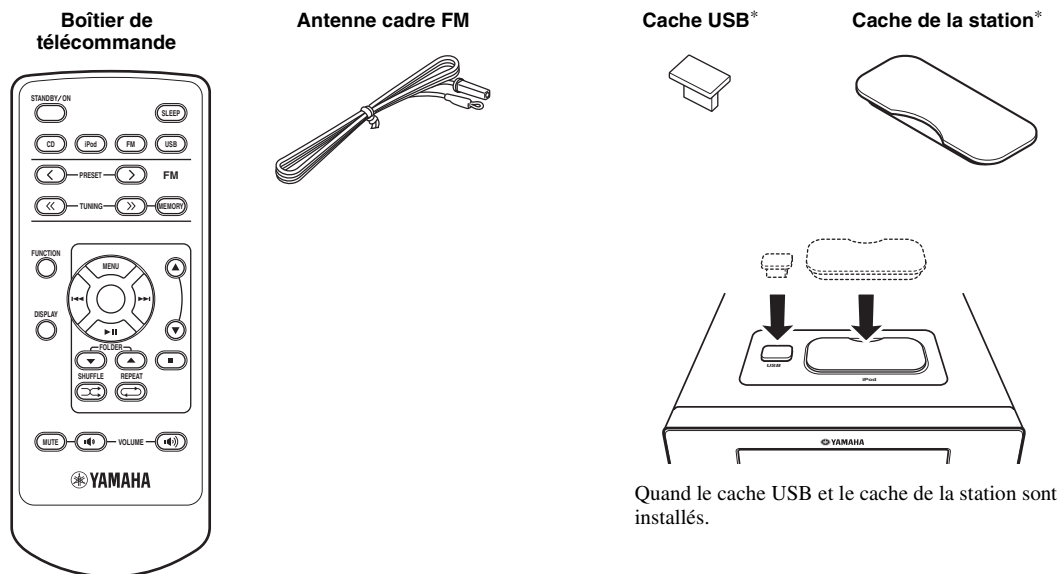

\*Le cache USB et le cache de la station fournis avec cet appareil sont destinés à couvrir le port USB et la borne iPod lorsqu'ils ne sont pas utilisés.

# COMMANDES ET FONCTIONS

## Face avant

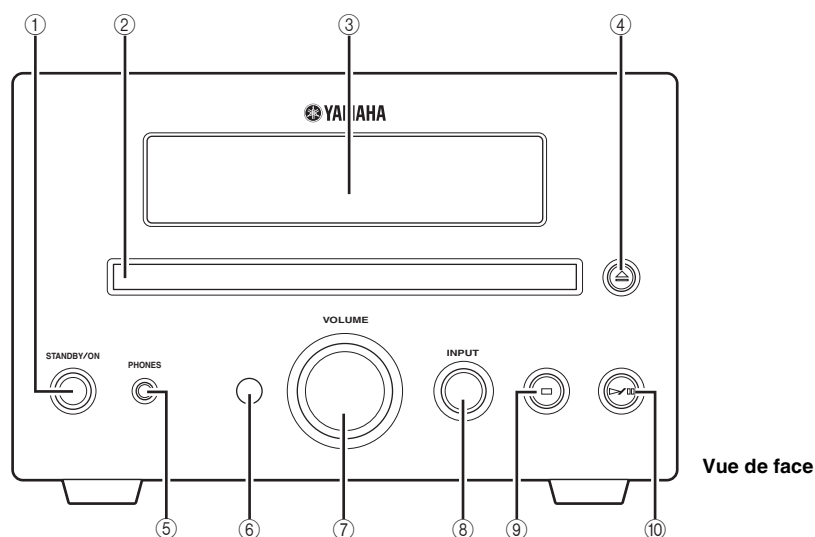
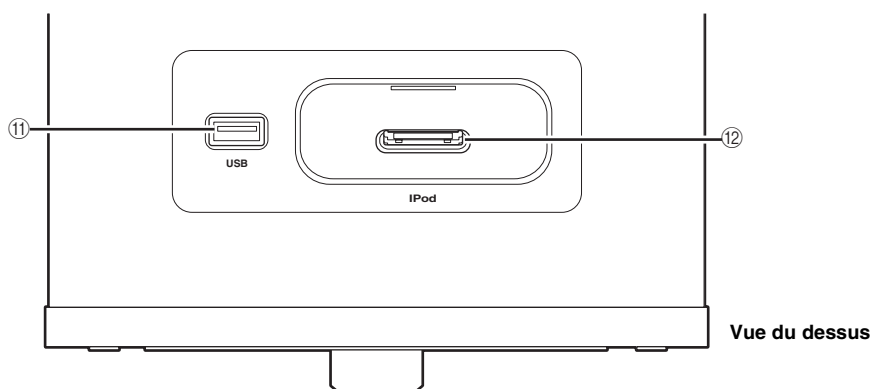

① **STANDBY/ON**

Sert à mettre l'appareil en service ou en veille.

② **Tiroir pour le disque**

Posez le disque à lire dans ce tiroir.

③ **Afficheur de la face avant**

Affiche diverses informations telles que la fréquence de syntonisation.



Sert à ouvrir ou fermer le tiroir pour le disque.

⑤ **PHONES**

Les signaux audio sont présents sur cette prise destinée à l'écoute au casque.

⑥ **Capteur de télécommande**

Il reçoit les signaux émis par le boîtier de télécommande.

⑦ **VOLUME**

Sert à régler le volume.

⑧ **INPUT**

Sert à sélectionner une source.



Sert à arrêter la lecture (voir page 15).



Sert à démarrer la lecture ou à la mettre en pause (voir page 15).

⑪ **Port USB**

Sert à raccorder un périphérique USB (voir page 12).

⑫ **Borne iPod**

Sert à raccorder votre iPod (voir page 12).

## Afficheur de la face avant

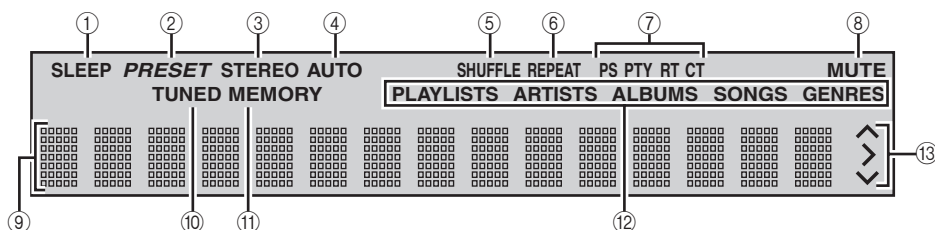

### ① Témoin SLEEP

Ce témoin s'éclaire lorsque la minuterie de mise hors service est active (voir page 14).

### ② Témoin PRESET

Ce témoin s'éclaire lorsque vous mettez des stations en mémoire (voir page 19).

### ③ Témoin STEREO

Ce témoin s'allume lorsque l'appareil reçoit un signal puissant d'une émission FM stéréo.

### ④ Témoin AUTO

Ce témoin s'éclaire lorsque l'appareil est réglé pour la syntonisation automatique (voir page 18).

### ⑤ Témoin SHUFFLE

Ce témoin s'éclaire lorsque vous mettez votre iPod/CD/USB en mode aléatoire.

### ⑥ Témoin REPEAT

Ce témoin s'éclaire lorsque vous mettez votre iPod/CD/USB en mode de répétition.

### ⑦ Indicateur du système de diffusion de données radio

Le nom du service proposé par la station du système de diffusion de données radio actuelle est indiqué.

### ⑧ Témoin MUTE

Ce témoin s'éclaire lorsque le son est coupé.

### ⑨ Afficheur multifonction

Affiche diverses informations telles que la fréquence de syntonisation.

### ⑩ Témoin TUNED

Ce témoin s'éclaire lorsqu'une station radio est accordée.

### ⑪ Témoin MEMORY

Ce témoin s'éclaire lorsque vous mettez des stations en mémoire manuellement ou automatiquement.

### ⑫ Témoin multifonction

Ces témoins indiquent le menu actuellement sélectionné (voir page 23).

### ⑬ Témoins de fonctionnement

Ces témoins indiquent les touches directionnelles disponibles lorsque le menu FUNCTION ou iPod est utilisé avec le mode de navigation (voir page 23).



## Boîtier de télécommande

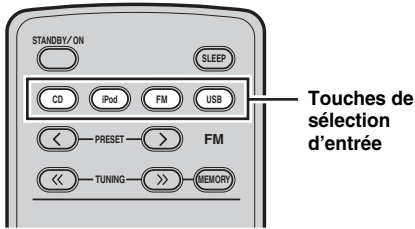

### ■ Fonctions communes

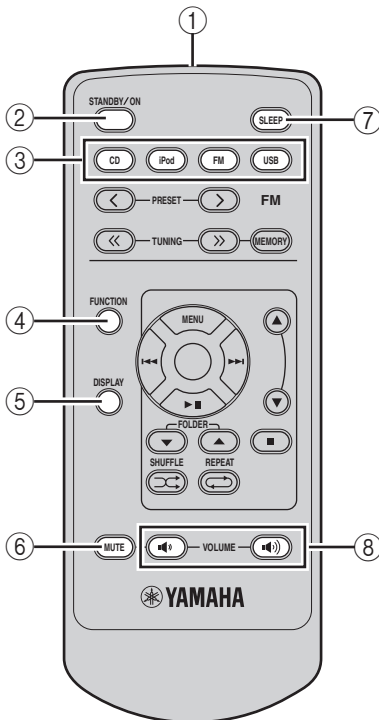

Ce boîtier de télécommande peut agir sur les composants du système et un iPod raccordé à une borne située sur le haut de l'appareil.

Pour agir sur le lecteur de CD, sur le périphérique USB, sur les fonctions du tuner ou sur un iPod avec le boîtier de télécommande vous devez régler l'appareil sur le mode d'entrée correspondant.

### Pour changer le mode d'entrée de l'appareil

Appuyez sur la touche de sélection d'entrée appropriée sur le boîtier de télécommande (ou sur INPUT de la face avant). Le mode d'entrée bascule automatiquement vers l'iPod lorsque vous connectez l'iPod en cours de lecture (voir page 12).

Le nom de la source d'entrée apparaît sur l'afficheur de la face avant de l'appareil.

### Opérations communes à tous les modes

Vous pouvez effectuer les opérations suivantes sur l'appareil quel que soit le mode dans lequel il se trouve.

#### ① Emetteur de signaux infrarouges

Il envoie des signaux à l'appareil sur lequel vous voulez agir.

#### ② STANDBY/ON

Sert à mettre l'appareil en service ou en veille.

#### ③ Touches de sélection d'entrée

Sert à sélectionner la source d'entrée.

#### ④ FUNCTION

En appuyant sur FUNCTION, vous pouvez sélectionner le mode DIMMER, TREBLE, BASS, BALANCE ou ECO MODE.

#### ⑤ DISPLAY

Sert à changer les informations apparaissant sur l'afficheur de la face avant (voir page 16).

#### ⑥ MUTE

Sert à couper le son. Pour rétablir le son, appuyez à nouveau sur MUTE ou appuyez sur VOLUME (bas) / (haut).

#### ⑦ SLEEP

Règle la minuterie de mise hors service (voir page 14).

#### ⑧ VOLUME (bas) / (haut)

Sert à régler le volume global.

## ■ Mode CD/USB

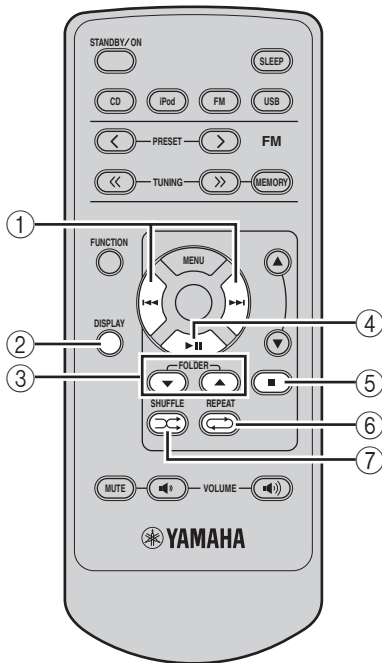

## Opérations disponibles en mode CD/USB

Vous pouvez effectuer les opérations suivantes sur l'appareil quand le mode CD ou USB est sélectionné.

### ① ◀▶

Pour accéder au début de la plage actuelle ou de la plage suivante. Maintenez la pression du doigt sur l'une de ces touches pour effectuer une recherche rapide vers la fin ou le début du disque (voir page 15). Appuyez deux fois sur ◀▶ pour atteindre le début de la place précédente.

### ② DISPLAY

Sert à changer les informations relatives au disque/USB apparaissant sur l'afficheur de la face avant (voir page 16).

### ③ FOLDER ▼ / ▲

Appuyez sur FOLDER ▼ / ▲ pour lire le premier fichier du dossier sélectionné pour un dossier MP3 ou WMA enregistré sur le disque/périphérique USB (voir page 15).

\*En mode de lecture aléatoire, ces touches ne fonctionnent pas.

### ④ ▶||

Sert à démarrer la lecture ou à la mettre en pause (voir page 15).

### ⑤ ■

Sert à arrêter la lecture (voir page 15).

### ⑥ REPEAT ↺

Sert à sélectionner la lecture répétée (voir page 17).

### ⑦ SHUFFLE ↻

Sert à sélectionner la lecture aléatoire (voir page 17).

## ■ Mode FM

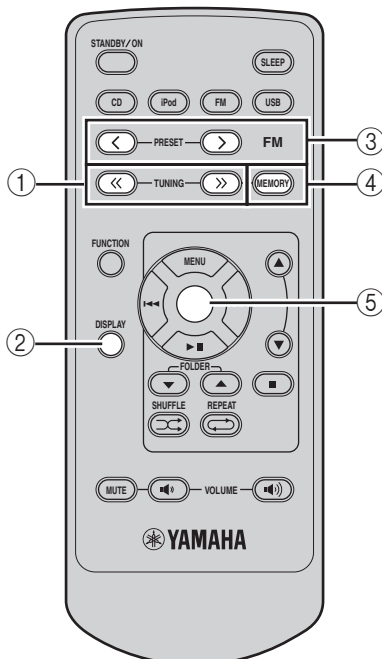

## Opérations disponibles en mode FM

Vous pouvez effectuer les opérations suivantes sur l'appareil quand le mode FM est sélectionné.

### ① TUNING << / >>

Appuyez sur TUNING << / >> pour la syntonisation manuelle et maintenez la pression du doigt sur la touche TUNING << / >> pour la syntonisation automatique.

### ② DISPLAY

Sert à changer les informations FM apparaissant sur l'afficheur de la face avant.

### ③ PRESET < / >

Appuyez sur PRESET < / > pour sélectionner une présélection (voir page 19).

### ④ MEMORY

Démarré le mode de mise en mémoire des présélections.

### ⑤ Center

Appuyez sur Center pour confirmer le réglage actuel.

## ■ Mode iPod

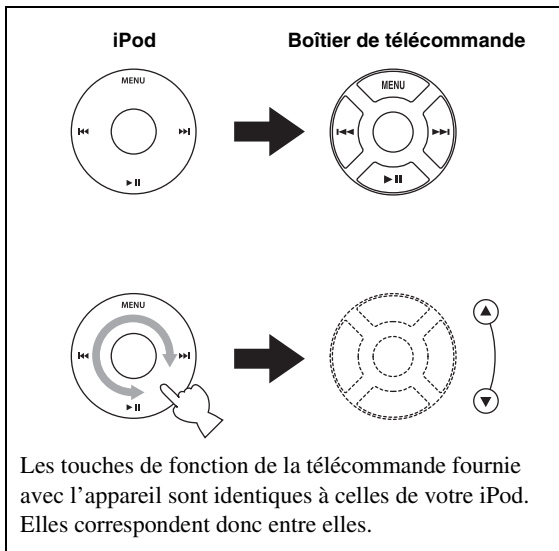
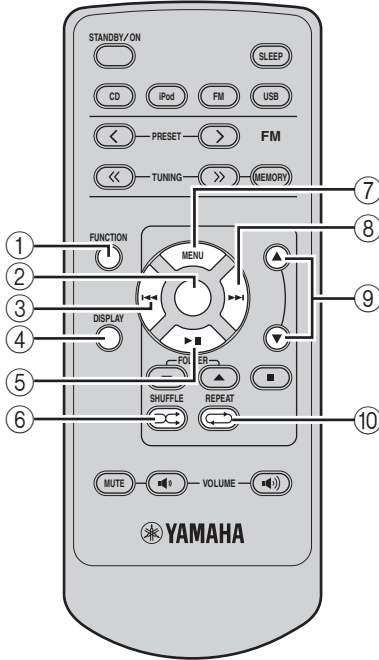

### Opérations disponibles en mode iPod

Vous pouvez effectuer les opérations suivantes sur l'iPod quand il est raccordé à la borne. Pour le détail sur les opérations iPod, voir « Utilisation de l'iPod™ » à la page 23.

#### ① **FUNCTION**

Commutation entre le mode télécommande simple et le mode d'utilisation des menus.

#### ② **Center**

Appuyez sur Center pour valider le groupe sélectionné. (Lorsque vous appuyez sur Center, la lecture commence si un morceau est sélectionné.)

#### ③ **⏮**

Accès au début de la plage actuelle. Maintenez la pression pour accélérer la recherche arrière. Appuyez deux fois pour accéder à la plage précédente.

#### ④ **DISPLAY**

Affiche les informations relatives à la chanson quand l'iPod est en mode d'utilisation des menus (voir page 16).

#### ⑤ **⏸**

Sert à démarrer la lecture ou à la mettre en pause.

#### ⑥ **SHUFFLE**

Sert à sélectionner le mode de lecture aléatoire (voir page 24).

#### ⑦ **MENU**

Retour à la première page du menu iPod.

#### ⑧ **⏭**

Localisation de la plage suivante. Maintenez la pression pour accélérer la recherche avant.

#### ⑨ **▲ / ▼**

Appuyez sur ▲ ou ▼ pour sélectionner un élément dans le groupe sélectionné.

#### ⑩ **REPEAT**

Sert à sélectionner le mode de lecture répétée (voir page 24).

### ■ Préparation du boîtier de télécommande

La pile est installée d'origine dans le boîtier de télécommande. Avant d'utiliser la télécommande pour la première fois, retirez la carte de protection, comme illustré.

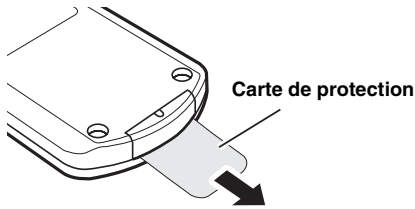

Avant d'utiliser la télécommande, retirez aussi le film transparent.

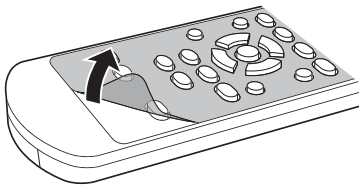

### ■ Utilisation du boîtier de télécommande

Utilisez le boîtier de télécommande à moins de 6 m de l'appareil sur lequel vous voulez agir et orientez-le vers le capteur de télécommande (voir page 3).

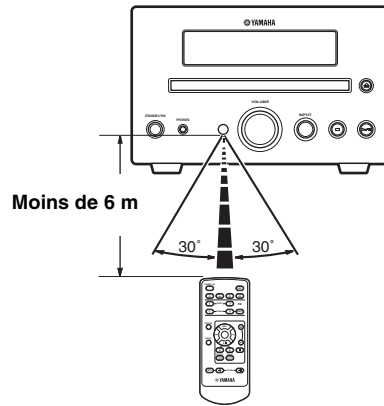

#### Remarques

- Veillez à ne renverser aucun liquide sur le boîtier de télécommande.
- Ne laissez pas tomber le boîtier de télécommande.
- Ne conservez pas le boîtier de télécommande dans les endroits suivants :
  - Chauds et humides, près d'un appareil de chauffage ou dans une salle de bains
  - Très froids
  - Poussiéreux

### ■ Remplacement de la pile dans le boîtier de télécommande

Remplacez la pile quand la portée de la télécommande diminue.

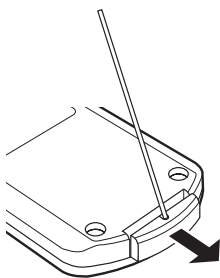

Retirez le couvercle à l'aide d'une tige droite.

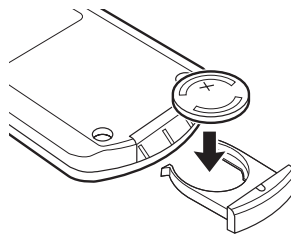

Remplacez la pile par une pile CR2025 neuve.

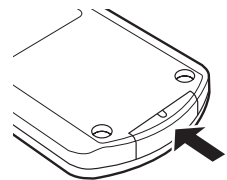

Refermez le couvercle.

#### Remarques

- Insérez la pile en respectant les repères de polarité (+ et -).
- Lorsque la pile est usée, retirez-la sans tarder du boîtier de télécommande pour éviter qu'elle explose ou fuie.
- Si une pile fuit, mettez-la immédiatement au rebut. Évitez tout contact entre l'acide de la pile qui coule et la peau ou les vêtements.
- Avant de mettre la pile neuve en place, nettoyez le logement.
- Mettez les piles au rebut conformément à la réglementation locale.

# RACCORDEMENT DES ENCEINTES

Procédez de la façon suivante pour raccorder les enceintes à l'appareil. Pour de plus amples informations sur les enceintes, reportez-vous au mode d'emploi qui les accompagne.

## Avertissement

Ne raccordez pas le câble d'alimentation de l'appareil avant d'avoir terminé tous les raccordements.

## Remarques

- Assurez-vous que l'enceinte gauche (L), l'enceinte droite (R), « + » (rouge) et « - » (noir) sont raccordées convenablement. Si le raccordement n'est pas effectué correctement, aucun son ne sortira des enceintes et si la polarité du raccordement des enceintes n'est pas respectée, la restitution du son sera peu naturelle et dénuée de graves.
- Veillez à ce que les fils nus des enceintes ne puissent pas venir en contact, ni entre eux ni avec une pièce métallique de l'appareil. L'appareil et/ou les enceintes risqueraient d'être endommagés.
- Utilisez des enceintes de l'impédance indiquée sur le panneau arrière de l'appareil.

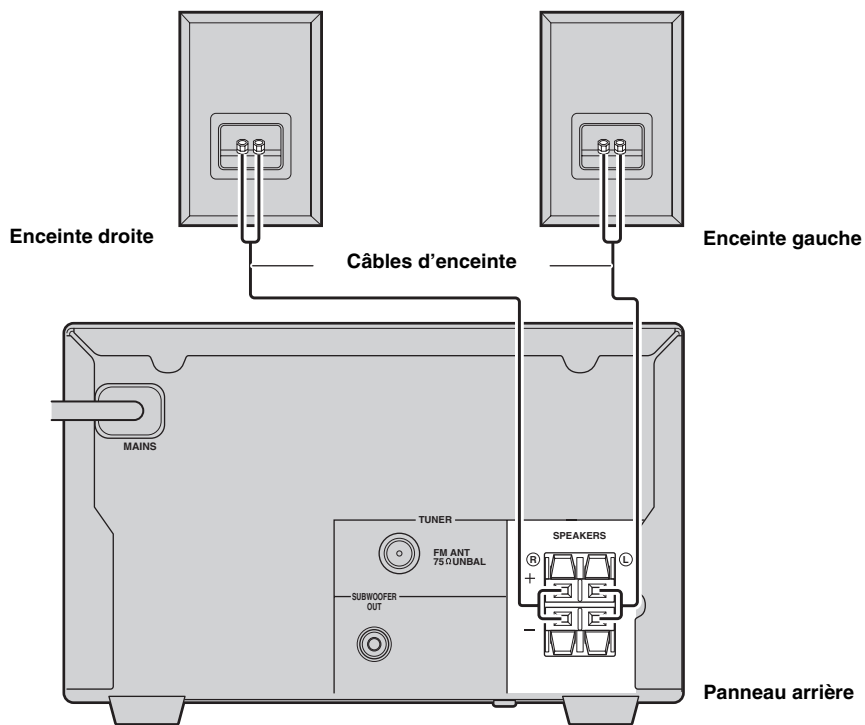

- 1 Retirez environ 10 mm de gaine de l'extrémité de chaque câble d'enceinte et torsadez les fils nus pour éviter les courts-circuits.

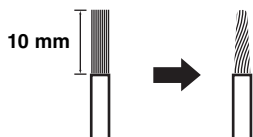

- 2 Appuyez sur le levier et maintenez la pression.

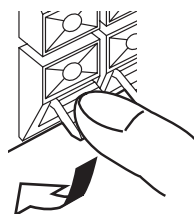

Rouge : positif (+)  
Noir : négatif (-)

- 3 Insérez un fil dénudé. En relâchant le levier, vous le remettez en place.

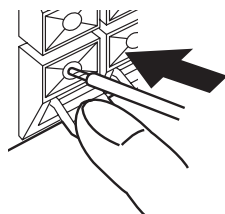

Rouge : positif (+)  
Noir : négatif (-)

### ■ Remarques relatives aux cordons d'enceinte

Un cordon d'enceinte est généralement constitué d'une paire de câbles disposés côte à côte. Un des câbles possède une couleur ou une forme distincte telle qu'une bande, une strie ou une rayure. Raccordez le câble rayé (strié, etc.) aux bornes « + » (rouge) de l'appareil et de l'enceinte. Raccordez le câble uni aux bornes « - » (noir) de l'appareil et de l'enceinte.

## Raccordement d'un caisson de graves

Les basses fréquences des canaux gauche et droit sont mixés avant d'être reproduits sur la prise SUBWOOFER OUT.

Raccordez la prise SUBWOOFER OUT de l'appareil à la prise INPUT du caisson de graves à l'aide du câble du caisson de graves (disponible dans le commerce).

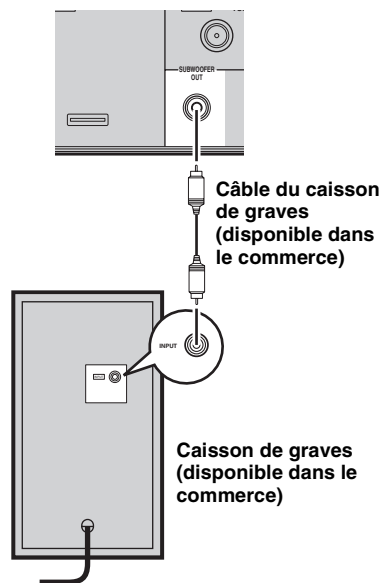

### Remarque

Ne raccordez pas le câble d'alimentation de l'appareil et le caisson de graves avant d'avoir terminé tous les raccordements.

## RACCORDEMENT DES ANTENNES

Pour utiliser la radio de l'appareil, raccordez l'antenne FM fournie aux bornes correspondantes. Si la réception des ondes est médiocre, ou encore si vous désirez l'améliorer, nous vous suggérons d'envisager l'emploi d'antennes extérieures, disponibles dans le commerce. Pour de plus amples détails concernant cette question, veuillez consulter le revendeur Yamaha ou un service après-vente.

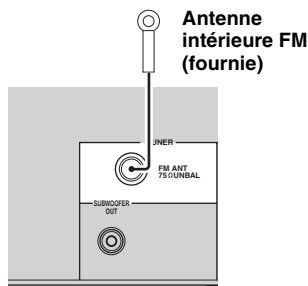

### *Raccordement de l'antenne FM*

- 1 Reliez l'antenne FM intérieure fournie à la prise FM de l'appareil.
- 2 Tenez l'antenne à l'écart de l'appareil et des câbles d'enceinte.

PREPARATION

## RACCORDEMENT DES CÂBLES D'ALIMENTATION

Après avoir effectué toutes les connexions, raccordez les câbles d'alimentation de l'appareil et du caisson de graves (en option).

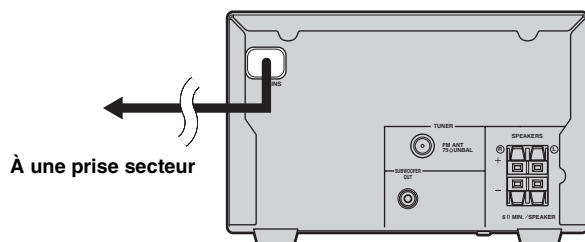

## RACCORDEMENT D'UN CASQUE

Vous pouvez raccorder votre casque à la prise PHONES située sur le panneau avant de l'appareil. Dans ce cas, le son n'est plus reproduit par les enceintes.

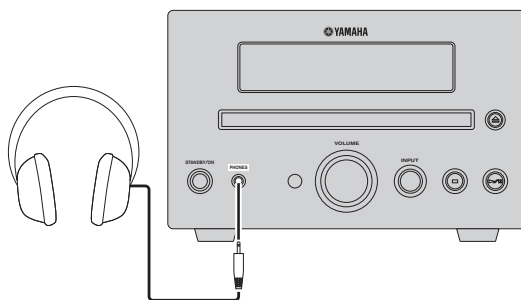

Français

# RACCORDEMENT D'AUTRES APPAREILS

Vous pouvez raccorder un périphérique USB ou un iPod à l'appareil. Pour de plus amples informations sur les appareils à raccorder, reportez-vous aux modes d'emploi qui les accompagnent.

## Raccordement d'un périphérique USB

L'appareil possède un port USB et peut accéder à des fichiers MP3 ou WMA stockés sur votre périphérique USB. Raccordez votre périphérique USB au port USB situé sur le haut de l'appareil.

Pour de plus amples informations sur la lecture d'un périphérique USB, voir page 15.

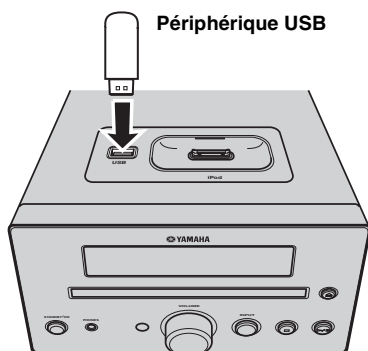

### ■ Périphériques USB pris en charge

Cet appareil prend en charge des périphériques de stockage en masse USB (mémoires flash, par exemple) utilisant le format FAT16 ou FAT32.

#### Remarques

- Certains périphériques peuvent ne pas fonctionner correctement, même s'ils répondent aux conditions requises.
- Si la lecture de votre périphérique USB ne fonctionne pas une fois le périphérique raccordé à l'appareil, procédez d'une des façons décrites ci-après.
  - Mettez l'appareil en veille, puis à nouveau sous tension.
  - Débranchez le périphérique pendant que l'appareil est mis en veille.
  - Ensuite, raccordez à nouveau le périphérique et mettez l'appareil sous tension.
  - Raccordez l'adaptateur secteur éventuellement fourni avec le périphérique.
- Si le périphérique USB ne fonctionne toujours pas après l'exécution des procédures ci-dessus, il se peut qu'il ne soit pas compatible avec l'appareil.
- Ne raccordez pas d'autres périphériques que ceux de type stockage de masse USB.
- Yamaha et ses fournisseurs refusent toute responsabilité liée à la perte de données enregistrées sur les périphériques USB qui sont raccordés à cet appareil.  
Par mesure de précaution, nous vous recommandons d'effectuer des copies de sauvegarde de vos fichiers.
- La jouabilité et l'alimentation secteur de tous les types de périphériques USB ne sont pas garantis.
- Votre périphérique USB est automatiquement chargé quand il est raccordé au port USB, même si l'appareil est mis en veille et si ECO MODE est réglé sur OFF.
- Pour retirer le périphérique USB en toute sécurité, débranchez-la quand la lecture est terminée.

## Raccordement d'un iPod™

Cet appareil est équipé d'une borne iPod sur la face supérieure qui permet de raccorder directement votre iPod et de commander la lecture de celui-ci à l'aide de la télécommande fournie.

Utilisez l'appareil avec l'adaptateur de station iPod (fourni avec l'iPod ou disponible dans le commerce) approprié à votre iPod. L'utilisation de l'appareil sans l'adaptateur de station iPod approprié peut entraîner la perte de la connexion.

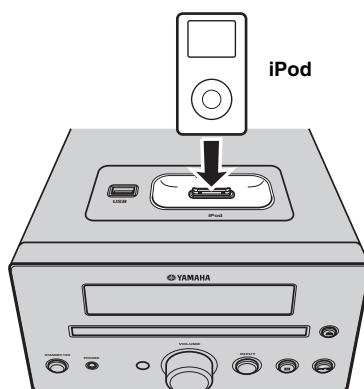

#### Remarques

- Seul l'iPod (Click and Wheel), l'iPod nano, l'iPod mini et l'iPod touch sont pris en charge.
- Ne raccordez aucun accessoire iPod (tel qu'un casque, une télécommande avec fil ou un émetteur-récepteur FM) à votre iPod quand il est connecté à la borne.
- A moins que votre iPod soit fermement connecté à la borne, les signaux audio risquent de ne pas être reproduits correctement.
- Une fois que la connexion entre l'iPod et l'appareil est terminée, « iPod » apparaît sur l'afficheur de la face avant de l'appareil. Si la connexion entre votre iPod et l'appareil n'est pas possible, un message apparaît sur l'afficheur de la face avant. Pour la liste complète des messages concernant les connexions, voir le paragraphe iPod dans « GUIDE DE DEPANNAGE » à la page 26.
- Votre iPod est automatiquement chargé lorsqu'il est connecté à la borne, même si l'appareil est mis en veille et si ECO MODE est réglé sur OFF.
- Pour retirer l'iPod en toute sécurité, débranchez-la quand la lecture est terminée.



# FONCTIONNEMENT DE BASE DE L'AMPLI-TUNER

Procédez de la façon suivante pour sélectionner une source et régler les paramètres du son sur l'appareil.

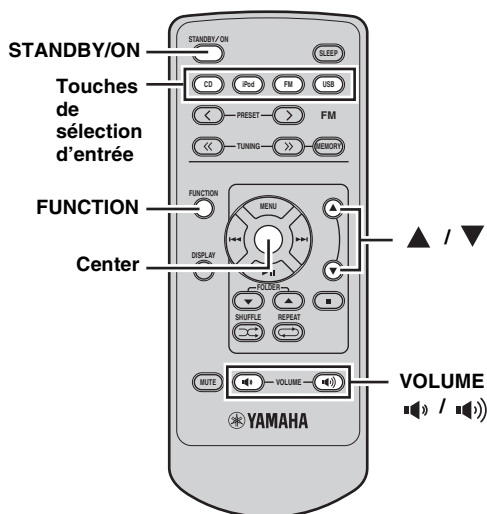
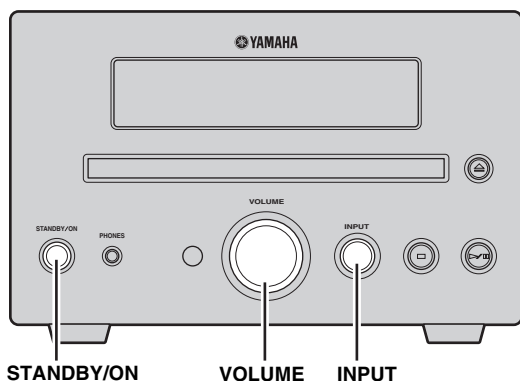

## 1 Appuyez sur STANDBY/ON pour mettre l'appareil sous tension.

L'afficheur de la face avant s'allume.

## 2 Appuyez sur une des touches de sélection d'entrée ou sur la touche INPUT de la face avant pour sélectionner la source souhaitée. Chaque fois que vous appuyez sur la touche INPUT, la source change dans l'ordre CD, iPod, FM et USB.

## 3 Commencez la lecture sur l'appareil sélectionné, ou choisissez une station de radio.

Pour de plus amples informations sur la lecture de disque, voir page 15 et sur la syntonisation, voir page 18.

## 4 Appuyez sur (bas) / (haut) pour régler le volume au niveau de sortie souhaité.

### ■ Pour régler la qualité du son

## 1 Appuyez sur FUNCTION pour afficher le menu de fonction.

## 2 Appuyez plusieurs fois de suite sur / pour sélectionner TREBLE, BASS ou BALANCE, puis appuyez sur Center.

## 3 Pour ajuster le réglage, appuyez plusieurs fois de suite sur / , puis appuyez sur Center.

**TREBLE :** Sert à régler la réponse des hautes fréquences.

**BASS :** Sert à régler la réponse des basses fréquences.

**BALANCE :** Sert à régler le volume des enceintes gauche et droite.



TREBLE, BASS et BALANCE sont impossibles à régler si vous utilisez le casque.

### ■ Pour assombrir l'afficheur

Vous pouvez assombrir l'afficheur de la face avant de l'appareil.

## 1 Appuyez sur FUNCTION pour afficher le menu de fonction.

## 2 Appuyez plusieurs fois de suite sur / pour sélectionner DIMMER, puis appuyez sur Center.

Appuyez sur / pour sélectionner la luminosité, puis appuyez sur Center.

### ■ Pour utiliser le mode ECO

Ce mode réduit la consommation électrique en veille.

Votre iPod ou votre périphérique USB ne peuvent pas être chargés en veille ainsi que lorsque ECO MODE est réglé sur ON.

## 1 Appuyez sur FUNCTION pour afficher le menu de fonction.

## 2 Appuyez plusieurs fois de suite sur / pour sélectionner ECO MODE, puis appuyez sur Center.

## 3 Appuyez sur / pour sélectionner ON ou OFF, puis appuyez sur Center.

# REGLAGE DE LA MINUTERIE DE MISE HORS SERVICE

La minuterie de mise hors service met l'appareil en veille dans le délai spécifié.

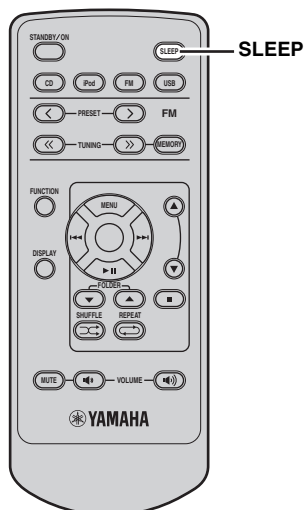

**Appuyez plusieurs fois de suite sur SLEEP pour sélectionner le délai souhaité.**

Chaque fois que vous appuyez sur la touche, le délai change de la façon suivante.

Le témoin SLEEP s'éclaire sur l'afficheur de la face avant.

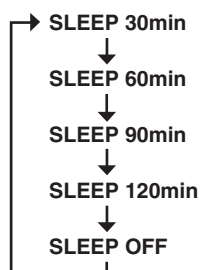

- La minuterie de mise hors service est annulée si l'appareil est mis en veille.
- Vous pouvez voir le temps restant sur l'affichage du panneau avant en appuyant une fois sur SLEEP lorsque la minuterie de mise hors service est activée.

**Pour désactiver la minuterie de mise hors service**

Appuyez plusieurs fois de suite sur SLEEP pour sélectionner « SLEEP OFF ».

# OPERATIONS DE BASE POUR LA LECTURE DE DISQUES ET DE PERIPHERIQUES USB

Vous pouvez lire des CD audio, des périphériques USB et des fichiers MP3 ou WMA enregistrés sur un disque/périphérique USB. Selon le disque/périphérique USB, certaines opérations peuvent être différentes ou restreintes. Avant la lecture, vérifiez la compatibilité de votre disque/périphérique USB avec cet appareil (voir page 28).

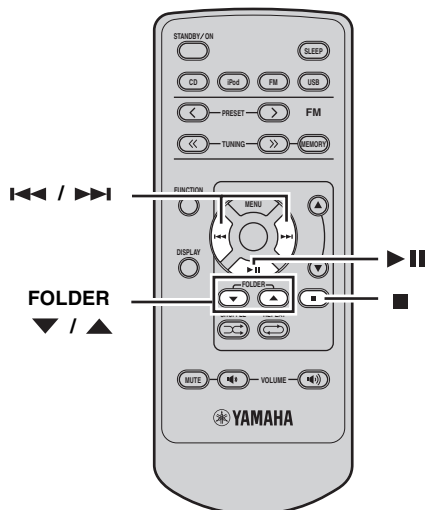

## Pour commander la lecture du disque

**1** Sélectionnez CD comme source d'entrée (voir page 13).

**2** Appuyez sur ►|| lorsqu'un disque est inséré.

Dans le cas d'un CD audio, la lecture commence à partir de la première plage et dans le cas de fichiers MP3 ou WMA, la lecture commence dans l'ordre alphanumérique des noms de fichier.



- Vous pouvez ouvrir et fermer le tiroir de disque en appuyant sur la touche de la face avant de l'appareil.
- Vous pouvez aussi commencer la lecture du disque en appuyant sur la touche du panneau avant.
- Quand la source d'entrée est un CD et que l'appareil est mis sous tension alors qu'un disque est chargé, sa lecture commence automatiquement.

## Pour commander la lecture du périphérique USB

**1** Sélectionnez USB comme source d'entrée (voir page 13).

**2** Raccordez votre périphérique USB au port USB de l'appareil.

Le temps de lecture peut dépasser 30 secondes selon le nombre de fichiers/dossiers.

Dans le cas d'un périphérique USB, la lecture commence automatiquement dans l'ordre de la date et de l'heure de création si le périphérique USB contient des fichiers susceptibles d'être lus.

### Remarques

- La durée totale de lecture du périphérique USB n'apparaît pas sur l'afficheur du panneau frontal.
- Si le périphérique USB est partitionné, seule la première partition est affichée.

- Certains fichiers peuvent ne pas fonctionner correctement, selon les caractéristiques du périphérique USB.
- L'appareil ne lit pas les fichiers protégés par des droits d'auteur.
- L'appareil peut lire des fichiers dont la taille est égale ou inférieure à 4 Go.
- Quand la source d'entrée est un périphérique USB et que l'appareil est mise sous tension alors qu'un périphérique USB est connecté, la lecture commence automatiquement.

## Pour arrêter la lecture

Appuyez sur ■ .

## Pour interrompre la lecture

Appuyez sur ►|| .

Pour reprendre la lecture normale, appuyez sur ►|| .

## Pour déplacer rapidement le capteur dans un sens ou dans l'autre

Pour atteindre le début du disque, appuyez sur ◀◀ et maintenez la touche enfoncée.

Pour atteindre la fin du disque, appuyez sur ▶▶ et maintenez la touche enfoncée.

## Pour sauter des plages

Pour revenir au début de la plage actuelle, appuyez sur ◀◀ .

Pour atteindre le début de la plage suivante, appuyez sur ▶▶ .

Pour atteindre le début de la plage précédente, appuyez rapidement deux fois sur ◀◀ .

## Pour atteindre un dossier pour un fichier MP3 ou WMA

Pour atteindre un dossier, appuyez sur FOLDER ▼ / ▲ .

## ■ À propos des disques MP3 et WMA/périphériques USB

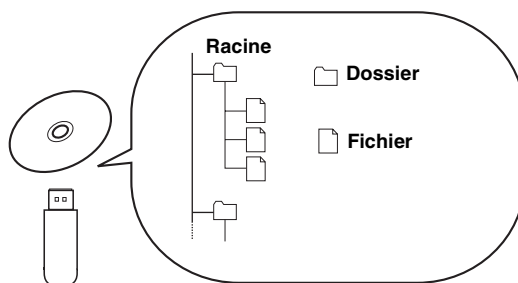

Vous pouvez lire des fichiers MP3 ou WMA enregistrés sur un CD-R, un CD-RW ou un périphérique USB. L'appareil traite les fichiers du disque/périphérique USB comme des plages (voir ci-dessus).

## Changement des informations concernant la lecture sur l'afficheur

Vous pouvez changer les informations relatives à la lecture du disque qui apparaissent sur l'afficheur de la face avant de l'appareil. Les informations disponibles varient selon le type de disque/périphérique USB.

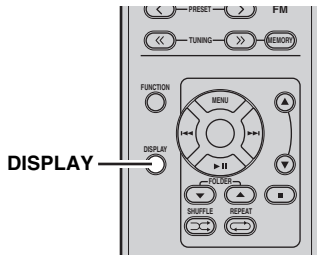

**Appuyez plusieurs fois de suite sur DISPLAY pendant la lecture d'un disque/périphérique USB.** Chaque fois que vous appuyez sur la touche, l'affichage change comme indiqué dans « Informations concernant la lecture des CD audio » et « Informations relatives à la lecture de fichiers MP3 ou WMA enregistrés sur des disques/périphériques USB » à la page 16.

### Remarque

Certains caractères spéciaux ne s'afficheront pas correctement.

### ■ Informations concernant la lecture des CD audio

Les informations suivantes apparaissent pendant la lecture d'un CD audio. « Titre du disque », « Artiste » et « Titre de l'album » dans le cas de CD TEXT seulement.

#### ① Temps écoulé de la plage actuelle (Défaut)

CD▶ 001 1:23

#### ② Temps restant de la plage actuelle

CD▶ 001 -1:23

#### ③ Durée totale du disque

CD▶ TTL 60:40

#### ④ Temps restant sur le disque

CD▶ TTL-59:17

#### ⑦ Titre de l'album

Album Title  
ALBUMS

#### ⑥ Artiste

Artist  
ARTISTS

#### ⑤ Titre de la plage

Track Title  
SONGS

### Remarque

Vous pouvez permuter les informations de lecture ① ② ⑤ ⑥ ⑦ ci-dessus lorsque vous écoutez votre iPod en mode d'utilisation des menus (voir page 24).

### ■ Informations relatives à la lecture de fichiers MP3 ou WMA enregistrés sur des disques/périphériques USB

Les informations suivantes apparaissent pendant la lecture de fichiers MP3 ou WMA enregistrés sur un disque/périphérique USB.

#### ① Temps écoulé du fichier actuel

CD▶ 001 1:23

#### ② Nom du fichier

File Name

#### ⑤ Titre de l'album

Album Title  
ALBUMS

#### ④ Artiste

Artist  
ARTISTS

#### ③ Titre de la plage

Track Title  
SONGS

## Répétition de la lecture (Repeat Play)

La lecture de l'élément sélectionné sur le disque/périphérique USB peut être répétée.

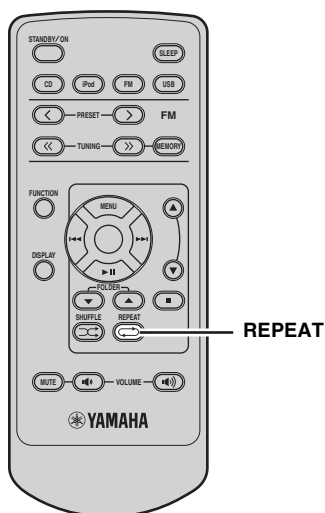

**1** Commencez la lecture du disque ou de la plage qui doit être répété.

**2** Appuyez sur REPEAT pour sélectionner le mode de répétition souhaité.

A chaque pression de la touche, le mode de lecture répétée change de la façon suivante sur l'afficheur de la face avant.

### CD audio

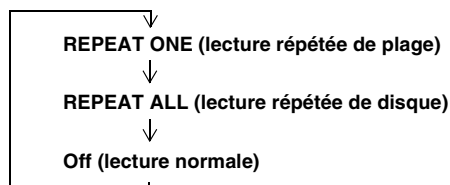

### Disque MP3/WMA/Périphérique USB

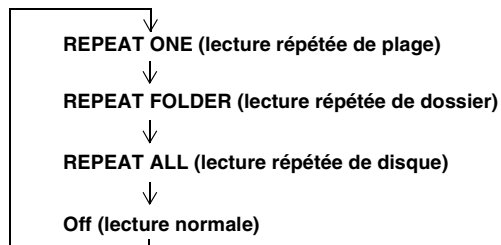

### Pour abandonner la lecture répétée

Appuyez plusieurs fois de suite sur REPEAT de sorte que le témoin de lecture répétée disparaisse de l'afficheur de la face avant ou appuyez sur ■ .

## Lecture aléatoire (Shuffle Play)

Les plages de votre disque/périphérique USB peuvent être lus dans un ordre aléatoire.

### Remarque

Pendant la lecture aléatoire, le temps restant sur le disque ne peut pas être indiqué.

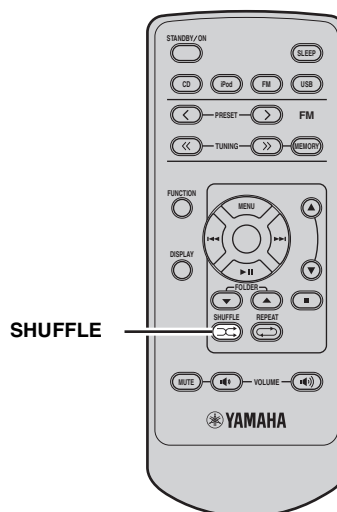

Appuyez sur SHUFFLE.

A chaque pression de la touche, le mode de lecture aléatoire change de la façon suivante sur l'afficheur de la face avant.

### CD audio

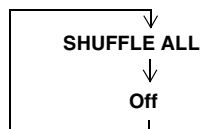

### Disque MP3/WMA/Périphérique USB

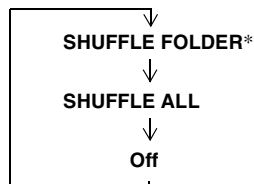

\* SHUFFLE FOLDER signifie que les plages du dossier sont lues de manière aléatoire.

### Pour abandonner la lecture aléatoire

Appuyez plusieurs fois de suite sur SHUFFLE de sorte que le témoin SHUFFLE disparaisse de l'afficheur de la face avant ou appuyez sur ■ .

# SYNTONISATION FM

Il existe 2 méthodes de syntonisation : syntonisation automatique et syntonisation manuelle. La syntonisation automatique est efficace lorsque les signaux captés sont puissants et qu'il n'existe aucun brouillage. Si le signal de la station que vous désirez écouter est peu puissant, effectuez une syntonisation manuelle. Vous pouvez aussi utiliser la syntonisation automatique et la syntonisation manuelle pour mettre en mémoire jusqu'à 30 stations.

## Syntonisation automatique

La syntonisation automatique est efficace lorsque les signaux captés sont puissants et qu'il n'existe aucun brouillage.

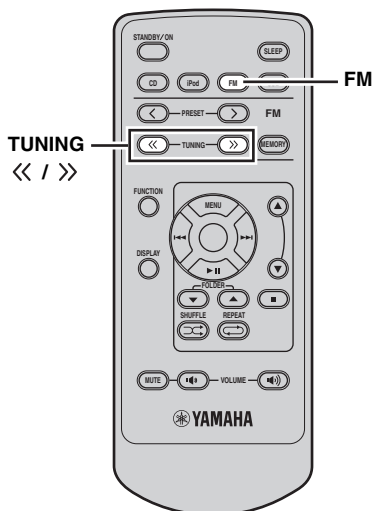

**1 Appuyez sur FM pour régler l'appareil en mode FM.**

**2 Appuyez sur TUNING << / >> et maintenez la pression du doigt sur la touche pour commencer la syntonisation automatique.**

Le témoin AUTO s'éclaire sur l'afficheur de la face avant.

L'appareil détecte automatiquement les stations radio qui émettent un signal puissant pour les sélectionner, puis met automatiquement fin à la syntonisation automatique.

Le témoin AUTO disparaît sur l'afficheur de la face avant.

## Syntonisation manuelle

Si le signal de la station que vous désirez écouter est peu puissant, effectuez une syntonisation manuelle.

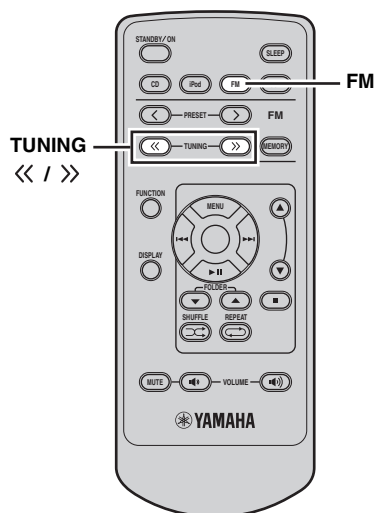

**1 Appuyez sur FM pour régler l'appareil en mode FM.**

**2 Appuyez plusieurs fois de suite sur TUNING << / >> pour effectuer manuellement la syntonisation sur la station désirée.**



La syntonisation manuelle sur une station FM bascule automatiquement la radio en mode de réception mono pour améliorer la qualité du signal.

## Mise en mémoire automatique des fréquences

Procédez de la manière ci-dessous pour présélectionner automatiquement les stations radio.

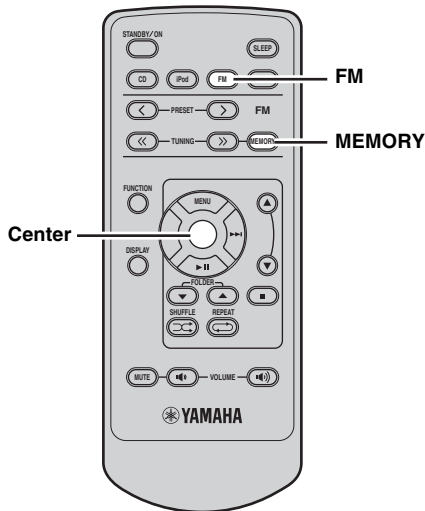

- 1 Appuyez sur FM pour régler l'appareil en mode FM.**
- 2 Appuyez sur MEMORY et maintenez la pression du doigt sur la touche pendant plus de 2 secondes.**  
« AUTO PRESET » et « Push Center Key » apparaissent alternativement sur l'afficheur de la face avant.  
Pour annuler, appuyez sur MEMORY.
- 3 Appuyez sur Center pour commencer automatiquement la recherche.**
  - La présélection automatique s'effectue de la fréquence inférieure vers la fréquence supérieure.
  - L'appareil attribue automatiquement un numéro à chaque station détectée.
- 4 La recherche s'arrête quand la station appropriée est trouvée et mise en mémoire.**
- 5 Ensuite, la recherche de la station suivante recommence.**

### Remarques

- Vous pouvez présélectionner jusqu'à 30 stations FM avec la présélection automatique.
- Les données relatives à une station qui peuvent exister sous un numéro de présélection sont effacées au moment où de nouvelles données sont sauvegardées sous ce numéro.

## Mise en mémoire manuelle des fréquences

Vous pouvez mémoriser manuellement jusqu'à 30 stations.

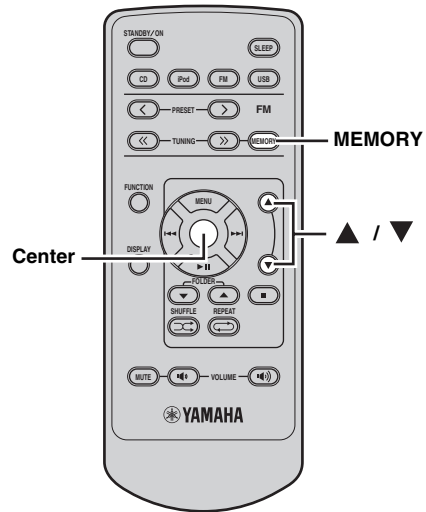

- 1 Réalisez l'accord sur la station radio que vous voulez présélectionner.**  
Voir page 18 pour de plus amples détails sur la syntonisation.
- 2 Appuyez sur MEMORY.**  
Les témoins MEMORY et PRESET s'allument sur l'afficheur du panneau front jusqu'à ce que vous annuliez la syntonisation manuelle.  
Pour annuler, appuyez sur MEMORY.
- 3 Appuyez plusieurs fois de suite sur ▲ / ▼ pour sélectionner une présélection.**
- 4 Appuyez sur Center quand le numéro de présélection choisi clignote.**  
Le témoin MEMORY disparaît sur l'afficheur de la face avant.
- 5 Répétez les étapes 1 à 4 jusqu'à ce que les stations souhaitées soient présélectionnées.**

## Accord des stations présélectionnées

Vous pouvez accorder n'importe quelle station simplement en sélectionnant la présélection où elle a été préréglée (voir page 19).

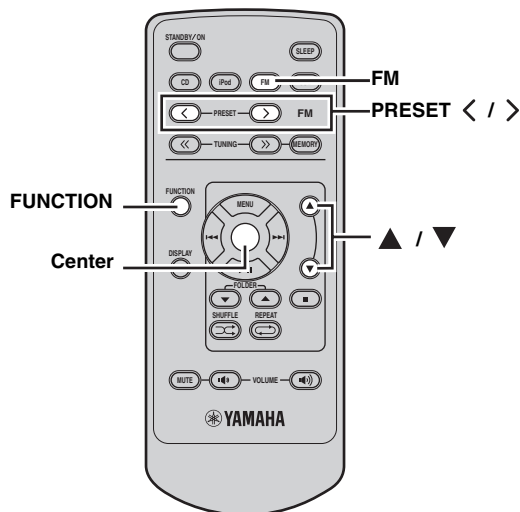

**1** Appuyez sur FM pour régler l'appareil en mode FM.

**2** Appuyez sur PRESET </> pour sélectionner une présélection.

### ■ Pour supprimer la présélection

**1** Appuyez sur FM pour régler l'appareil en mode FM.

**2** Appuyez sur FUNCTION pour afficher le menu de fonction. Appuyez ▲ / ▼ pour sélectionner PRESET DELETE, puis appuyez sur Center.

**3** Appuyez sur ▲ / ▼ pour sélectionner le numéro de présélection à supprimer, puis appuyez sur Center.



# SYNTONISATION AVEC LE SYSTEME DE DIFFUSION DE DONNEES RADIO (MODELES POUR LE ROYAUME-UNI ET L'EUROPE SEULEMENT)

Le système de diffusion de données radio (modèles pour le Royaume-Uni et l'Europe seulement) est un système de transmission de données utilisé par les stations FM d'un grand nombre de pays. Les services du système de diffusion de données radio sont assurés par les stations d'un réseau. Cet appareil peut recevoir différents types de données via le système de diffusion de données radio, par exemple le nom de l'émission (PS), le type de l'émission diffusée (PTY), le message écrit (RT) et l'heure (CT).

## Sélection d'une émission du système de diffusion de données radio

Cette fonction vous permet de sélectionner un des 15 types d'émissions du système de diffusion de données radio proposées et de rechercher toutes les stations proposées.

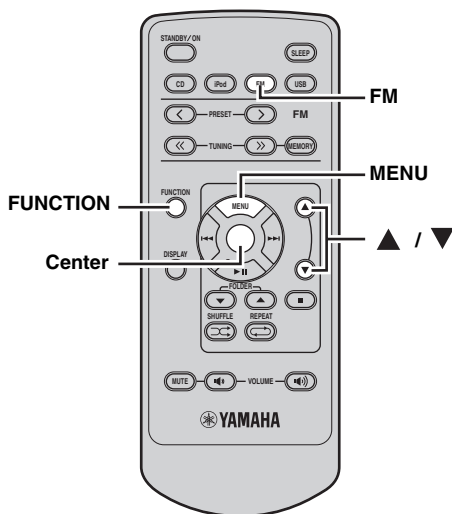

### 4 Appuyez sur ▲ / ▼ pour sélectionner le type d'émissions souhaité.

Le nom du type d'émissions sélectionné apparaît sur l'afficheur de la face avant.

| Type d'émissions | Descriptions             |
|------------------|--------------------------|
| News             | Actualités               |
| Affairs          | Emissions à thème        |
| Info             | Informations             |
| Sport            | Sport                    |
| Educate          | Education                |
| Drama            | Pièce radiophonique      |
| Culture          | Emissions culturelles    |
| Science          | Emissions scientifiques  |
| Varied           | Emissions variées        |
| Pop M            | Musique pop              |
| Rock M           | Musique Rock             |
| Easy M           | Musique d'écoute facile  |
| Light M          | Musique classique légère |
| Classics         | Musique classique        |
| Other M          | Autres musiques          |

**1 Appuyez sur FM pour régler l'appareil en mode FM.**

**2 Appuyez sur FUNCTION pour afficher le menu de fonction.**

Voir page 18 pour de plus amples détails sur la syntonisation.

**3 Appuyez sur ▲ / ▼ pour régler l'appareil en mode PTY SEEK.**

Le nom du type d'émission apparaît sur l'afficheur de la face avant de l'appareil.



Pour annuler le mode PTY SEEK, appuyez à nouveau sur FUNCTION ou MENU.

**5 Appuyez sur Center pour rechercher les stations présélectionnées du système de diffusion des données radio disponibles.**

Si une station diffusant le type de programme sélectionné est localisée, la recherche s'arrête et le nom de service de l'émission ainsi que le témoin PTY clignotent sur l'afficheur de la face avant.

Si aucune station ne diffuse le type d'émission sélectionné, la fréquence actuellement sélectionnée apparaît.

**6 Répétez l'étape 4 jusqu'à ce que la station souhaitée soit accordée.**

**Affichage des informations du système de diffusion de données radio**

Cette fonction permet d'afficher les 4 types d'informations du système de diffusion de données radio suivants : PS (nom de l'émission), PTY (type de l'émission diffusée), RT (message écrit) et CT (heure). Le témoin s'éclaire sur l'afficheur de la face avant lorsque le mode correspondant est actif.

**Remarques**

- Vous pouvez sélectionner un des modes du système de diffusion de données radio lorsque le témoin du système de diffusion de données radio correspondant est éclairé sur l'afficheur de la face avant. Cet appareil ne recevra peut-être pas instantanément le système de diffusion de données radio de la station.
- Vous ne pouvez sélectionner que les modes du système de diffusion de données radio proposés par la station.
- Si les signaux reçus ne sont pas assez forts, l'appareil peut être incapable d'utiliser le système de diffusion de données radio. Le mode « RT » diffuse souvent un grand nombre de données qui ne pourront pas toujours être affichées en même temps que d'autres modes du système de diffusion de données radio.
- Lorsque les conditions de réception sont médiocres, maintenez la pression du doigt sur la touche TUNING «< / >» de sorte que le témoin AUTO disparaisse de l'affichage de la face avant.
- Si le signal est affaibli par des interférences lorsque l'appareil reçoit le système de diffusion de données radio, il peut être soudainement coupé et dans ce cas « ...WAIT » apparaîtra sur l'afficheur de la face avant.
- Lorsque le mode « RT » est sélectionné, le nombre maximal de caractères alphanumériques pouvant être affichés s'élève à 64, symbole de l'umlaut compris. Les caractères ne pouvant pas être retranscrits sont remplacés par « \_ » (soulignement).

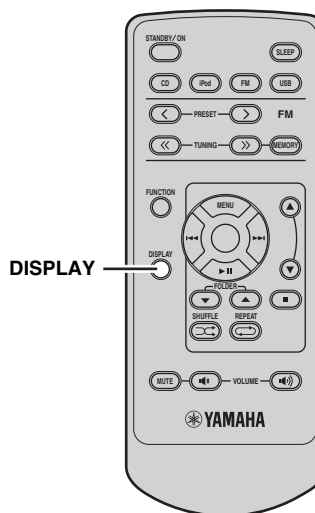

**Tout en accordant une station du système de diffusion de données radio, appuyez plusieurs fois de suite sur DISPLAY pour sélectionner le mode d'affichage du système de données radio souhaité.**

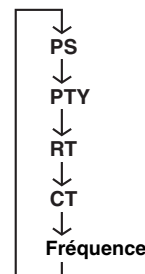

- Sélectionnez « PS » pour afficher le nom de l'émission du système de diffusion de données radio actuellement reçue.
- Sélectionnez « PTY » pour afficher le type de l'émission du système de diffusion de données radio actuellement reçue.
- Sélectionnez « RT » pour afficher les messages concernant l'émission du système de diffusion de données radio actuellement reçue.
- Sélectionnez « CT » pour afficher l'heure actuelle.

# COMMANDE DE L'iPod™

Le boîtier de télécommande fourni avec l'appareil vous permet de commander non seulement celui-ci, mais aussi votre iPod quand il est connecté à la borne.

## Utilisation de l'iPod™

Une fois que vous avez connecté votre iPod à la borne située en haut de l'appareil (voir page 12), vous pouvez commander la lecture de l'iPod à l'aide du boîtier de télécommande fourni d'origine. Vous pouvez avoir recours à l'afficheur de l'appareil (mode d'utilisation des menus) ou non (mode télécommande simple) pour agir sur les fonctions de votre iPod.

### Remarques

- Seul l'iPod (Click and Wheel), l'iPod nano, l'iPod mini et l'iPod Touch sont pris en charge.
- Certaines fonctions risquent de ne pas être compatibles selon le modèle ou la version du logiciel de votre iPod.

- ☀️
- Voir « Mode iPod » (voir page 7) pour la liste complète des fonctions du boîtier de télécommande agissant sur votre iPod.
- Voir le paragraphe « iPod™ » dans « GUIDE DE DEPANNAGE » (voir page 26) pour la liste complète des messages apparaissant sur l'afficheur de la face avant.

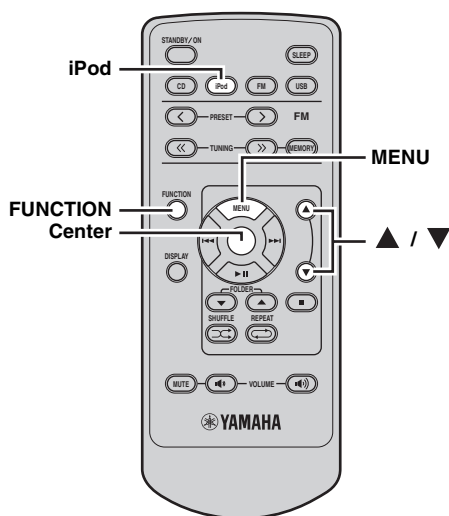

### ■ Mode de télécommande simple

En mode télécommande simple, vous pouvez commander le menu de l'iPod sur l'écran de l'iPod au moyen des commandes de l'iPod ou de la télécommande fournie.

- 1 Appuyez sur iPod pour régler l'appareil en mode iPod.**
- 2 Appuyez sur FUNCTION et ▲ / ▼ pour afficher le mode iPod MODE sur l'afficheur de la face avant et appuyez sur Center.**
- 3 Appuyez sur ▲ / ▼ pour sélectionner SIMPLE REMOTE. Appuyez sur Center quand SIMPLE REMOTE clignote sur l'afficheur de la face avant.**
  - Vous pouvez aussi sélectionner le mode d'utilisation des menus en appuyant sur ▲ / ▼ afin que MENU BROWSE apparaisse sur l'afficheur de la face avant. Pour plus de détails, voir page 24.
- 4 Utilisez MENU/ ▲ / ▼ / Center pour vous déplacer sur le menu iPod puis appuyez sur Center pour écouter la chanson (ou le groupe) sélectionnée.**

## ■ Mode d'utilisation des menus

Dans le mode d'utilisation des menus, vous pouvez agir sur le menu iPod à l'aide de l'afficheur de la face avant.

### Remarque

Certains caractères ne peuvent pas être affichés sur l'afficheur de la face avant de l'appareil. Ces caractères sont remplacés par des soulignements « \_ ».

### Menu iPod



## 1 Sélectionnez le mode d'utilisation des menus.

Pour choisir le mode d'utilisation des menus, reportez-vous à l'étape 3 de la section « Mode de télécommande simple », page 23.

La première page du menu iPod apparaît sur l'afficheur de la face avant.



Témoins de fonctionnement



Les témoins de fonctionnement (voir page 4) indiquent les touches directionnelles disponibles à chaque étape.

## 2 Appuyez sur ▲ / ▼ pour sélectionner le menu, puis appuyez sur Center pour accéder au menu sélectionné.

Le nom du premier élément enregistré dans le menu sélectionné apparaît.



- Les témoins multifonctions (voir page 4) indiquent le menu iPod actuellement sélectionné.
- Pour revenir à la première page du menu iPod, appuyez sur MENU.

## 3 Répétez l'étape 2 de manière à sélectionner l'élément souhaité, puis appuyez sur Center pour écouter l'élément souhaité (groupe ou chanson).



Lors de la lecture d'une plage (ou d'un groupe) dans le mode d'utilisation des menus, vous pouvez changer les informations qui apparaissent sur l'afficheur de la face avant (nom de la chanson, temps écoulé, nom de l'artiste, nom de l'album) en appuyant sur DISPLAY.

## ■ Répétition de la lecture (Repeat Play)

La lecture de l'élément sélectionné sur l'iPod peut être répétée.

### Appuyez sur REPEAT pour sélectionner le mode de répétition souhaité.

Chaque fois que vous appuyez sur la touche, l'affichage change de la façon suivante. Pour une utilisation correcte, vérifiez sur votre iPod.

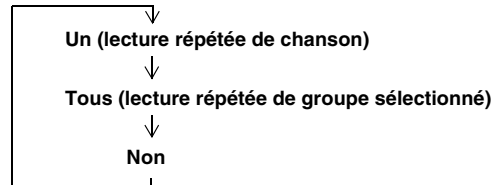

## ■ Lecture aléatoire (Shuffle Play)

Les plages de l'iPod peuvent être lus dans un ordre aléatoire.

### Appuyez sur SHUFFLE.

Chaque fois que vous appuyez sur la touche, le mode de lecture aléatoire change de la façon suivante. Pour une utilisation correcte, vérifiez sur votre iPod.

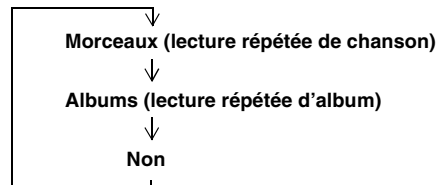

# GUIDE DE DEPANNAGE

Reportez-vous au tableau suivant si l'appareil ne fonctionne pas convenablement. Si l'anomalie constatée n'est pas mentionnée, ou encore si les actions correctives suggérées sont sans effet, mettez l'appareil hors service, débranchez la fiche du câble d'alimentation et prenez contact avec le revendeur ou le service après-vente de Yamaha.

## Généralités

| Anomalies  | Causes possibles   | Actions correctives   | Voir la page |
|--|--|---|--------------|
| <b>L'appareil ne se met pas en service ou en veille lorsque vous appuyez sur la touche d'alimentation.</b> | La fiche du câble d'alimentation n'est pas convenablement branchée, ou pas branchée du tout.   | Branchez soigneusement le câble d'alimentation.   | 11           |
|  | L'appareil a été soumis à une secousse électrique puissante (provoquée par exemple par un orage ou une décharge d'électricité statique). | Mettez l'appareil en veille, débranchez le câble d'alimentation puis rebranchez-le environ 30 secondes plus tard et utilisez l'appareil comme à l'accoutumée. | —            |
| <b>Absence de son</b>  | Aucune source convenable n'a été sélectionnée.   | Sélectionnez la source appropriée avec la touche INPUT sur la face avant (ou avec les touches de sélection d'entrée sur le boîtier de télécommande).          | —            |
|  | Les raccordements des enceintes sont défectueux.   | Corrigez les raccordements.   | 9            |
|  | Le niveau de sortie est réglé au minimum.  | Augmentez le niveau de sortie.  | —            |
|  | Les signaux transmis, par exemple ceux d'un CD-ROM, ne peuvent pas être reçus par l'appareil.  | Choisissez une source dont les signaux peuvent être reproduits par l'appareil.  | —            |
| <b>Le son ne sort des enceintes que d'un côté.</b>   | Les raccordements des câbles sont incorrects.  | Raccordez les câbles comme il convient. Si l'anomalie persiste, il se peut que les câbles soient défectueux.  | 9            |
| <b>Un appareil numérique ou un appareil radiofréquence génère un brouillage.</b>                           | L'appareil est trop proche de l'appareil numérique ou de l'appareil radiofréquence.  | Eloignez l'appareil de celui qui est concerné.  | —            |

## Réception radio

| Anomalies  | Causes possibles                                       | Actions correctives  | Voir la page                             |   |
|--|--|--|--|---|
| <b>FM</b>  | <b>La réception FM en stéréophonie est parasitée.</b>  | Les caractéristiques des émissions FM stéréophoniques sont à l'origine de cette anomalie si l'émetteur est trop éloigné, ou encore si le niveau d'entrée sur l'antenne est médiocre. | Vérifiez les raccordements de l'antenne. | 11  |
|  |  | Tentez d'utiliser une antenne FM directionnelle de bonne qualité.  | —  |   |
|  |  | Effectuez la syntonisation manuellement.   | 18                                       |   |
| <b>La réception FM est mauvaise, même avec une antenne de bonne qualité.</b> | L'appareil est soumis aux effets de trajets multiples. | Essayez de changer la position de l'antenne pour supprimer les trajets multiples.  | —  |   |
|  |  | <b>Il n'est pas possible d'effectuer la syntonisation automatique sur la station souhaitée.</b>  | La puissance captée est trop faible.     | Tentez d'utiliser une antenne FM directionnelle de bonne qualité. |
|  |  | Effectuez la syntonisation manuellement.   | 18                                       |   |

## iPod™

**Remarque**

En cas d'erreur de transmission sans message sur l'afficheur de la face avant de l'appareil, vérifiez les liaisons à votre iPod (voir page 12).

| Message d'état  | Causes possibles  | Actions correctives  | Voir la page |
|-----------------|---|--|--------------|
| iPod Connecting | L'appareil est en train de reconnaître la liaison de votre iPod.<br>L'appareil est en train de recevoir des listes de chansons de votre iPod. |  |              |
| Connect error   | Il y a un obstacle entre votre iPod et l'appareil.  | Mettez l'appareil hors tension et rebranchez l'iPod.<br>Essayez de réinitialiser votre iPod. | 12<br>—      |
| Unknown iPod    | L'iPod utilisé n'est pas pris en charge par l'appareil.   | Seul l'iPod (Click and Wheel), l'iPod nano, l'iPod mini et l'iPod Touch sont pris en charge. | —            |
| iPod            | Votre iPod est correctement raccordé à la borne iPod.   |  |              |
| iPod Unplugged  | Votre iPod a été débranché de la borne iPod.  | Raccordez l'iPod à la borne iPod.  | 12           |

## USB

**Remarque**

En cas d'erreur de transmission sans message sur l'afficheur de la face avant de l'appareil, vérifiez les liaisons au périphérique USB (voir page 12).

| Message d'état | Causes possibles  | Actions correctives  | Voir la page |
|----------------|---|--|--------------|
| Not Connected  | Le périphérique USB n'est pas bien raccordé.  | Raccordez à nouveau le périphérique USB.   | 12           |
| Not Supported  | L'appareil est incapable de reproduire le périphérique USB qui lui est raccordé.  | Raccordez un périphérique USB susceptible d'être reproduit.  | 12           |
| Over Current   | L'appareil est incapable de lire le périphérique USB qui lui est raccordé. Le périphérique USB est connecté en diagonale. | Débranchez le périphérique USB. Sélectionnez une source autre que USB, puis sélectionnez à nouveau la source USB. Ensuite, raccordez à nouveau le périphérique USB compatible. | 12           |

## Lecture de disque

| Anomalies  | Causes possibles   | Actions correctives   | Voir la page |
|--|--|---|--------------|
| <b>L'alimentation se coupe immédiatement après s'être établie.</b> | La fiche du câble d'alimentation n'est pas convenablement branchée, ou pas branchée du tout.         | Branchez soigneusement le câble d'alimentation.   | 11           |
| <b>Aucun son ou distorsion du son</b>                              | La fréquence d'échantillonnage du fichier MP3 ou WMA n'est peut-être pas compatible avec l'appareil. | Vérifiez la fréquence d'échantillonnage et le débit binaire du fichier MP3 ou WMA compatible avec l'appareil. | 28           |
| <b>La lecture de disque ne démarre pas.</b>                        | Vous utilisez peut-être un CD-R/RW qui n'est pas clôturé.  | Clôturez le CD-R/RW.  | —            |
|  | La face étiquetée du disque n'est peut-être pas orientée vers le haut.                               | Assurez-vous que la face étiquetée est bien orientée vers le haut.  | —            |
|  | Le disque est peut-être défectueux.  | Essayez de lire un autre disque. Si le problème n'apparaît plus c'est que le disque était défectueux.         | —            |
|  | Le disque MP3/WMA ne contient peut-être pas suffisamment de plages pour pouvoir être lu.             | Assurez-vous que le disque MP3/WMA contient au moins 5 fichiers de musique MP3/WMA.                           | —            |
|  | La fréquence d'échantillonnage du fichier MP3 ou WMA n'est peut-être pas compatible avec l'appareil. | Vérifiez la fréquence d'échantillonnage et le débit binaire du fichier MP3 ou WMA compatible avec l'appareil. | 28           |
| <b>La lecture USB ne démarre pas.</b>                              | Raccordements non corrects du périphérique USB.  | Raccordez à nouveau le périphérique USB.  | 12           |
|  | Les formats MP3 ou WMA ne sont pas compatibles avec cet appareil.                                    | Remplacez le fichier par un fichier correctement enregistré et compatible avec cet appareil.                  | 28           |

## Boîtier de télécommande

| Anomalies   | Causes possibles   | Actions correctives  | Voir la page |
|---|--|--|--------------|
| <b>Le boîtier de télécommande ne fonctionne pas ou n'agit pas convenablement.</b> | Vous utilisez peut-être le boîtier de télécommande en dehors de sa portée.   | Pour de plus amples informations sur la portée de fonctionnement de la télécommande, reportez-vous à « Utilisation du boîtier de télécommande ». | 8            |
|   | Le capteur de télécommande de l'appareil est peut-être exposé à la lumière directe du soleil ou d'un éclairage (lampe fluorescente). | Modifiez l'éclairage ou l'orientation de l'appareil.   | —            |
|   | La pile est peut-être plate.   | Remplacez la pile par une neuve.   | 8            |
|   | Il y a des obstacles entre le capteur de l'appareil et le boîtier de télécommande.   | Éliminez les obstacles.  | —            |

# REMARQUES RELATIVES AUX DISQUES/FICHIERS MP3, WMA

## ■ Disques (CD audio) pris en charge par cet appareil

Cet appareil est conçu pour lire des CD qui portent les mentions ci-après. N'essayez jamais de charger un autre type de disque dans l'appareil. L'appareil peut lire également les disques compacts de 8 cm.



### .... Disques compacts (audio numérique)

CD audio les plus répandus dans le commerce.



### .... Disques audio numériques CD-R, CD-RW

CD de musique créés par copie sur un CD-R ou CD-RW (y compris des fichiers au format MP3 ou WMA).



#### Remarques

- Veillez à utiliser un CD-R ou CD-RW conçu par un fabricant fiable.
- Veillez à utiliser un CD-R ou CD-RW qui porte au moins une des mentions suivantes sur le disque ou le boîtier.  
FOR CONSUMER  
FOR CONSUMER USE  
FOR MUSIC USE ONLY
- Veillez à utiliser un CD-R ou CD-RW qui a été clôturé.



### .... Disques CD-TEXT

Disques sur lesquels sont enregistrées des données de texte telles que des titres d'album, des titres de page et des noms d'artiste.

#### Remarque

Il se peut que ce lecteur de disque compact ne puisse pas lire certains CD-RW ou disques qui n'ont pas été enregistrés correctement.

#### Pour éviter toute anomalie de l'appareil :

- N'utilisez jamais de disque de forme non standard (en forme de coeur, etc.) disponible sur le marché, sous peine d'endommager l'appareil.
- N'utilisez pas un disque qui contient de l'adhésif, des autocollants ou de la colle. Le disque risquerait de se bloquer dans l'appareil ou d'endommager celui-ci.



## ■ A propos des fichiers MP3 et WMA

Vous pouvez lire des fichiers MP3 et WMA enregistrés sur un CD-R, un CD-RW ou un périphérique USB.

## MP3

MP3 est une technologie standard et un format de compression de séquence audio en un fichier de taille réduite. Le niveau d'origine de la qualité du son est toutefois préservé à la lecture.

Les formats compatibles sont :

- (MPEG-1 Audio Layer-3)  
Débit binaire\* : 32-320 kbps  
Fréquence d'échantillonnage : 44,1/48/32 kHz
- (MPEG-2 Audio Layer-3, 2)  
Débit binaire\* : 8-160 kbps  
Fréquence d'échantillonnage : 24/22,05/16 kHz

\* Le débit binaire variable est pris en charge.

## WMA

« WMA (Windows Media Audio) » est un format de fichier Microsoft d'encodage de fichiers audio numériques similaire au format MP3 et capable de compresser les fichiers à un débit supérieur à celui du format MP3.

Les formats compatibles sont :

- Version 8
  - Version 9 (les débits binaires standard et variables sont pris en charge. Professional et Lossless ne sont pas pris en charge.)
  - High Profile  
Débit binaire\* : 32-320 kbps  
Fréquence d'échantillonnage : 48/44,1/32 kHz
  - Mid Profile  
Débit binaire : 16-32 kbps  
Fréquence d'échantillonnage : 22,05/16 kHz
- \* Les débits binaires constants et variables sont pris en charge.

#### Remarques

- La lecture du disque de données commence dans l'ordre alphanumérique.
- La lecture USB commence dans l'ordre de la date et de l'heure de création.
- Les fichiers WMA (DRM) protégés par des droits d'auteur sont impossibles à lire sur cet appareil.
- Le disque doit être conforme à la norme ISO9660.
- Les nombres maximum de fichiers et de dossiers sont les suivants.

|  | Disque de données | USB   |
|--|-------------------|-------|
| Nombre total maximal de fichiers de fichiers et de dossiers* | 512               | 9 999 |
| Nombre maximum de dossiers*                                  | 255               | 255   |
| Nombre maximum de fichiers par dossier                       | 511               | 255   |

\* La racine compte pour un dossier.



## ■ Remarques relatives à la manipulation des disques compacts

- Manipulez toujours le disque avec soin pour éviter de griffer sa surface.

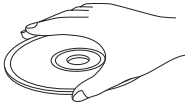

- Les disques compacts ne s'usent pas pendant la lecture, mais celle-ci peut être altérée par un endommagement de la surface du disque dû à une manipulation erronée.
- Utilisez un crayon-feutre ou autre élément d'écriture similaire pour annoter l'étiquette du disque. N'utilisez jamais de stylo à bille, de stylo ou autre élément d'écriture à pointe dure, sous peine d'endommager le disque et d'altérer sa lecture.
- N'utilisez pas de disque gondolé.
- Lorsque vous n'utilisez pas le disque, retirez-le de l'appareil et rangez-le dans un boîtier approprié.
- Lorsque vous retirez ou rangez un disque, veillez à ne pas griffer la surface de lecture.
- Les disques compacts ne sont pas affectés par les petites particules de poussière ou les empreintes de doigt sur la surface de lecture, mais ils doivent malgré tout demeurer propres. Essuyez-les à l'aide d'un chiffon propre et sec.  
N'essuyez pas le disque en effectuant un mouvement circulaire, mais bien en ligne droite du centre vers l'extérieur.

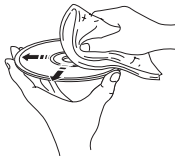

- N'essayez pas de nettoyer la surface du disque avec un produit de nettoyage pour disque, du spray pour vinyle, du spray ou du liquide antistatique ou tout autre liquide à base de produit chimique, car ces substances peuvent endommager irrémédiablement la surface du disque.
- N'exposez pas les disques aux rayons directs du soleil, à des températures extrêmes ou à un taux d'humidité élevé pendant une période prolongée, sous peine de les faire gondoler ou de les endommager.



## Lecture d'un CD de 8 cm

Placez le disque dans la zone évitée à l'intérieur du tiroir de disque. Ne posez pas un CD normal (12 cm) au-dessus d'un CD de 8 cm.

**Remarque :** Pour éviter toute anomalie, n'utilisez aucun dispositif de nettoyage d'optique.

# GLOSSAIRE

## Informations relatives aux signaux sonores

### ■ MP3 (MPEG Audio Layer-3)

Une des méthodes de compression du son utilisée par MPEG. Il s'agit d'une méthode de compression irréversible, atteignant un très haut niveau de compression en réduisant les données inaudibles à l'oreille humaine. Elle est capable de comprimer à environ 1/11e (128 kbps) les données audio tout en conservant une qualité sonore similaire à la qualité des CD musicaux.

### ■ PCM (Pulse Code Modulation)

Signal au format numérique obtenu sans compression. Un CD contient du son enregistré en 16-bit à 44,1 kHz. Ce signal existe également en version PPCM (Packed PCM), version comprimée mais sans perte de données.

### ■ Fréquence d'échantillonnage

C'est le nombre d'échantillonnages (numérisation des signaux analogiques) par seconde. En principe, plus la fréquence d'échantillonnage est élevée plus le spectre est large, et plus le taux binaire de quantification est élevé, plus le niveau sonore peut être clairement traduit.

### ■ Plage

Un CD peut être divisé en un certain nombre de segments (plages). A chaque division est attribué un numéro de plage.

### ■ WMA (Windows Media Audio)

C'est une méthode de compression audio mise au point par Microsoft Corporation. Il s'agit d'une méthode de compression irréversible, atteignant un très haut niveau de compression en réduisant les données inaudibles à l'oreille humaine. Elle est capable de comprimer à environ 1/22 (64 kbps) les données audio tout en conservant une qualité sonore similaire à la qualité des CD musicaux.

## Droits d'auteur et logos

Technique de codage audio MPEG Layer-3 sous licence de Fraunhofer IIS et Thomson Multimedia.

### iPod™

« iPod » est une marque commerciale d'Apple Inc., enregistrée aux Etats-Unis et dans d'autres pays.

« Made for iPod » signifie qu'un accessoire électronique a été spécialement conçu pour être raccordé à un iPod et qu'il a été certifié par le développeur comme répondant aux normes de performances d'Apple.

Apple n'est pas responsable du bon fonctionnement de cet appareil ou de sa conformité aux normes de sécurité et à la réglementation en vigueur.

# CARACTERISTIQUES TECHNIQUES

## ■ SECTION LECTEUR

### Système de lecture

- CD, CD-R/RW

### Laser

- Type.....Laser à semi-conducteur GaAs/GaAlAs
- Longueur d'onde ..... 780 nm
- Puissance de sortie ..... 10 mW

### Performances audio

- DAC ..... 192 kHz/24 bits

## ■ SECTION AMPLIFICATEUR

- Puissance de sortie efficace maximale par voie (6  $\Omega$ , 1 kHz, 10% DHT)..... 20 W + 20 W
- Distorsion harmonique totale (1 kHz)  
CD 10 W, 6  $\Omega$  ..... 0,03 %
- Niveau/Impédance de sortie  
CASQUE (volume max) ..... 0,6 V/32  $\Omega$

## ■ SECTION SYNTONISEUR

### FM

- Plage d'accord ..... 87,50 à 108,00 MHz
- Sensibilité  
FM (S/B 30 dB) ..... 7dB $\mu$ Vm (EMF)

## ■ GENERALITES

- Alimentation ..... CA 230 V, 50 Hz
- Consommation ..... 25 W
- Consommation en veille\* ..... 1 W ou moins
- Dimensions (L x H x P) ..... 180 x 117 x 303 mm
- Poids ..... 3,1 kg

\* Lorsque ECO MODE est réglé sur ON.

Les caractéristiques peuvent être modifiées sans préavis.

## Garantie Limitée pour l'Espace Économique Européenne et la Suisse

Merci d'avoir porté votre choix sur un produit Yamaha. Dans l'hypothèse où vous devriez recourir au service de notre garantie après-vente, veuillez contacter votre revendeur Yamaha. Si vous rencontrez la moindre difficulté, n'hésitez pas à contacter directement Yamaha dans votre pays de résidence. Vous pouvez trouver toutes informations complémentaires sur notre site Web (<http://www.yamaha-hifi.com/> ou <http://www.yamaha-uk.com/> pour les résidents au Royaume-Uni).

Yamaha garantit votre produit contre tout défaut de fabrication, pièces et main d'oeuvre, pour une durée de 2 ans à compter de la première date de vente au détail. Yamaha s'engage, dans les conditions décrites ci-après, à procéder à la réparation du produit défectueux (ou d'un quelconque de ses composants) ou à son remplacement à l'appréciation de Yamaha en prenant à sa charge les coûts relatifs aux pièces détachées et à la main d'oeuvre. Yamaha se réserve le droit de remplacer le produit par un modèle semblable, de par sa valeur et ses caractéristiques, dès lors que la commercialisation dudit produit a cessé ou bien lorsque sa réparation s'avère économiquement injustifiée.

### Conditions

- 1 La facture d'achat originelle ou un justificatif d'achat correspondant (indiquant la date d'achat, la référence du produit et le nom du revendeur) DOIT accompagner le produit défectueux, ainsi qu'une description précise du dysfonctionnement constaté. En l'absence de cette preuve d'achat, Yamaha se réserve le droit de refuser le service de la garantie et le produit peut être restitué aux frais du consommateur.
- 2 Le produit DOIT avoir été acheté par un distributeur agréé Yamaha au sein de l'Espace Economique Européen ou en Suisse.
- 3 Le produit doit n'avoir fait l'objet d'aucune modification ou altération, sauf accord écrit de Yamaha.
- 4 Les cas suivants font obstacle à l'application de la garantie :
  - a. Entretien périodique et réparation ou remplacement de pièces ayant subi une usure ou défaillance normale.
  - b. Dommages résultant de :
    - (1) Réparation effectuée par le consommateur lui-même ou par un tiers non autorisé.
    - (2) Emballage ou manutention inadéquats lors du transport du produit pour réparation. Veuillez noter qu'il est de la responsabilité de l'expéditeur de s'assurer que le produit est correctement emballé.
    - (3) Utilisation non-conforme du produit, correspondant aux cas non limitatifs (a) d'utilisation non-conforme à l'objet normal du produit ou non-conforme aux instructions d'utilisation, de maintenance ou d'installation publiées par Yamaha, (b) ou d'utilisation du produit incompatible avec les normes techniques ou de sécurité en vigueur au sein du pays d'utilisation.
    - (4) Accidents, foudre, dégât des eaux, incendie, ventilation incorrecte, fuite de pile ou toute autre cause échappant au contrôle de Yamaha.
    - (5) Les défauts de la configuration dans laquelle ce produit est incorporé et/ou l'incompatibilité avec des produits tiers.
    - (6) Produit importé au sein de l'EEE, et/ou en Suisse, par une autre entité que Yamaha, dès lors que ce produit n'est pas conforme aux normes techniques ou de sécurité du pays d'utilisation et/ou aux normes des produits commercialisés par Yamaha au sein de l'EEE et/ou en Suisse.
    - (7) Produits non audiovisuels.  
(Les produits soumis à une « Déclaration de Garantie AV de Yamaha » sont indiqués sur notre site Web à l'adresse <http://www.yamaha-hifi.com/> ou <http://www.yamaha-uk.com/> pour les résidents au Royaume-Uni.)
- 5 Lorsque la garantie diffère entre le pays d'achat et le pays d'utilisation du produit, la garantie du pays d'utilisation est applicable.
- 6 Yamaha ne saurait être tenu responsable de quelconques pertes ou dommages, directs, consécutifs ou autres, sa responsabilité au titre de la garantie étant strictement limitée à la réparation ou au remplacement du produit.
- 7 Nous vous invitons à sauvegarder toutes les données ou réglages personnalisés de votre produit, Yamaha ne pouvant être tenu responsable de leur modification ou perte.
- 8 La présente garantie laisse intégralement subsister les droits que le consommateur peut détenir au titre de la garantie légale en vigueur ou au titre du contrat de vente conclu avec son revendeur.

### Information concernant la Collecte et le Traitement des piles usagées et des déchets d'équipements électriques et électroniques



Les symboles sur les produits, l'emballage et/ou les documents joints signifient que les produits électriques ou électroniques usagés ainsi que les piles ne doivent pas être mélangés avec les déchets domestiques habituels.

Pour un traitement, une récupération et un recyclage appropriés des déchets d'équipements électriques et électroniques et des piles usagées, veuillez les déposer aux points de collecte prévus à cet effet, conformément à la réglementation nationale et aux Directives 2002/96/EC et 2006/66/EC.



En vous débarrassant correctement des déchets d'équipements électriques et électroniques et des piles usagées, vous contribuerez à la sauvegarde de précieuses ressources et à la prévention de potentiels effets négatifs sur la santé humaine qui pourraient advenir lors d'un traitement inapproprié des déchets.

Pour plus d'informations à propos de la collecte et du recyclage des déchets d'équipements électriques et électroniques et des piles usagées, veuillez contacter votre municipalité, votre service de traitement des déchets ou le point de vente où vous avez acheté les produits.



#### [Information sur le traitement dans d'autres pays en dehors de l'Union Européenne]

Ces symboles sont seulement valables dans l'Union Européenne. Si vous souhaitez vous débarrasser de déchets d'équipements électriques et électroniques ou de piles usagées, veuillez contacter les autorités locales ou votre fournisseur et demander la méthode de traitement appropriée.

**Pb**

#### Note pour le symbole « pile » (deux exemples de symbole ci-dessous) :

Ce symbole peut être utilisé en combinaison avec un symbole chimique. Dans ce cas il respecte les exigences établies par la Directive pour le produit chimique en question.

# VORSICHT: VOR DER BETRIEBUNG DIESES GERÄTES DURCHLESEN.

- Um optimales Leistungsvermögen sicherzustellen, lesen Sie bitte die Anleitung aufmerksam durch. Bewahren Sie die Anleitung danach für spätere Nachschlagzwecke sorgfältig auf.
- Installieren Sie diese Sound-Anlage an einem gut belüfteten, trockenen, sauberen Ort mit einem Abstand von mindestens 10 cm an der Oberseite, 10 cm an der linken und rechten Seite, sowie 10 cm an der Rückseite dieses Gerät, entfernt von direktem Sonnenlicht, Wärmequellen, Erschütterungen, Staub und Feuchtigkeit.
- Stellen Sie dieses Gerät entfernt von anderen elektrischen Haushaltgeräten, Motoren oder Transformatoren auf, um Brummgeräusche zu vermeiden.
- Setzen Sie dieses Gerät keinen plötzlichen Temperaturänderungen von kalt auf warm aus, und stellen Sie dieses Gerät nicht an Orten mit hoher Luftfeuchtigkeit auf (z.B. in Räumen mit Luftbefeuchtern), um Kondensation im Inneren des Gerätes zu vermeiden, da es anderenfalls zu elektrischen Schlägen, Feuer, Beschädigung dieses Gerätes und/oder zu persönlichen Verletzungen kommen kann.
- Vermeiden Sie die Aufstellung dieses Gerätes an Orten, an welchen Fremdkörper in das Gerät fallen können bzw. an welchen Flüssigkeiten auf das Gerät verschüttet werden können. Stellen Sie auf der Oberseite des Gerätes niemals folgendes auf:
  - Andere Komponenten, da diese Beschädigung und/oder Verfärbung der Oberfläche dieses Gerätes verursachen können.
  - Brennende Objekte (z.B. Kerzen), da diese Feuer, Beschädigung des Gerätes und/oder persönliche Verletzungen verursachen können.
  - Mit Flüssigkeiten gefüllte Behälter, da diese umfallen und die Flüssigkeit auf das Gerät verschütten können, wodurch es zu elektrischen Schlägen für den Anwender und/oder zu Beschädigung des Gerätes kommen kann.
- Decken Sie dieses Gerät niemals mit Zeitungen, Tischdecken, Vorhängen usw. ab, damit die Wärmeabfuhr nicht behindert wird. Falls die Temperatur im Inneren des Gerätes ansteigt, kann es zu Feuer, Beschädigung des Gerätes und/oder zu persönlichen Verletzungen kommen.
- Schließen Sie dieses Gerät erst an eine Wandsteckdose an, nachdem alle anderen Anschlüsse ausgeführt wurden.
- Stellen Sie dieses Gerät niemals mit der Unterseite nach oben auf, da es sonst beim Betrieb zu Überhitzung mit möglichen Beschädigungen kommen kann.
- Wenden Sie niemals Gewalt bei der Bedienung der Schalter, Knöpfe und/oder Kabel an.
- Wenn Sie das Netzkabel von der Wandsteckdose abtrennen, fassen Sie immer den Netzstecker an; ziehen Sie niemals an dem Kabel.
- Reinigen Sie dieses Gerät niemals mit chemisch behandelten Tüchern; anderenfalls kann das Finish beschädigt werden. Verwenden Sie ein reines, trockenes Tuch.
- Verwenden Sie nur die für dieses Gerät vorgeschriebene Netzspannung. Falls Sie eine höhere als die vorgeschriebene Netzspannung verwenden, kann es zu Feuer, Beschädigung dieses Gerätes und/oder zu persönlichen Verletzungen kommen. Yamaha kann nicht verantwortlich gemacht werden für Schäden, die auf die Verwendung dieses Gerätes mit einer anderen als der vorgeschriebenen Spannung zurückzuführen sind.
- Um Beschädigungen durch Blitzschlag zu vermeiden, ziehen Sie den Netzstecker von der Netzdose ab, wenn es ein Gewitter gibt.
- Versuchen Sie niemals ein Modifizieren oder Ändern dieses Gerätes. Falls eine Wartung erforderlich ist, wenden Sie sich bitte an einen Yamaha-Kundendienst. Das Gehäuse sollte niemals selbst geöffnet werden.
- Falls Sie das Gerät für längere Zeit nicht verwenden (z.B. während der Ferien), ziehen Sie den Netzstecker von der Netzdose ab.
- Lesen Sie unbedingt den Abschnitt „STÖRUNGSSUCHE“ durch, um übliche Bedienungsfehler zu berichtigen, bevor Sie auf eine Störung des Gerätes schließen.
- Bevor Sie dieses Gerät an einen anderen Ort transportieren, drücken Sie die STANDBY/ON-Taste, um das Gerät auf den Bereitschaftsmodus zu schalten, und ziehen Sie danach den Netzstecker von der Netzdose ab.
- Es kommt zu Kondensatbildung, wenn die Umgebungstemperatur plötzlich ändert. Ziehen Sie den Netzstecker von der Netzdose ab, und lassen Sie das Gerät ruhen.
- Falls Sie das Gerät für längere Zeit in Betrieb halten, kann sich das Gerät erwärmen. Schalten Sie die Stromversorgung aus, und lassen Sie danach das Gerät abkühlen.
- Stellen Sie dieses Gerät in der Nähe der Steckdose und so auf, dass der Netzstecker gut zugänglich ist.
- Die Batterien dürfen nicht starker Hitze wie direktem Sonnenschein, Feuer o.ä. ausgesetzt werden.
- Zu starker Schalldruck von Ohrhörern und Kopfhörern kann zu Gehörschäden führen.

Dieses Gerät ist nicht vom Netz abgetrennt, so lange der Netzstecker an eine Netzdose angeschlossen ist, auch wenn das Gerät selbst ausgeschaltet wurde mit STANDBY/ON. Dieser Status wird als Bereitschaftsmodus bezeichnet. Auch in diesem Status weist das Gerät einen geringen Stromverbrauch auf.

**WARNUNG**  
UM DIE GEFAHR EINES FEUERS ODER EINES ELEKTROSCHOCKS ZU VERMEIDEN, DARF DAS GERÄT WEDER REGEN NOCH FEUCHTIGKEIT AUSGESETZT WERDEN.

**VORSICHT MIT DEM LASER**  
Dieses Gerät enthält einen Laser. Um unnötige Augenverletzungen zu vermeiden, sollten Sie alle Wartungs- und Reparaturarbeiten einem qualifiziertem Wartungstechniker überlassen.

**GEFAHR**  
Sichtbare Laserstrahlen bei geöffneter Abdeckung. Achten Sie darauf, nicht direkt in den Laserstrahl zu blicken. Wenn dieses Gerät an eine Netzdose angeschlossen ist, blicken Sie niemals in die Öffnung der Disc-Schublade oder in andere Öffnungen.

Die Laser-Komponente in diesem Produkt kann eine Strahlung abgeben, die den Grenzwert der Klasse 1 übersteigt.

**VORSICHT**  
Explosionsgefahr bei falschem Einlegen der Batterie. Nur mit Batterien des gleichen oder eines gleichwertigen Typs ersetzen.

# INHALT

## EINFÜHRUNG

|  |   |
|--|---|
| <b>GERÄTEMERKMALE</b> .....                | 2 |
| <b>MITGELIEFERTES ZUBEHÖR</b> .....        | 2 |
| <b>BEDIENELEMENTE UND FUNKTIONEN</b> ..... | 3 |
| Frontblende.....                           | 3 |
| Frontblende-Display .....                  | 4 |
| Fernbedienung .....                        | 5 |

## VORBEREITUNG

|   |    |
|---|----|
| <b>ANSCHLIESSEN DER LAUTSPRECHER</b> .....              | 9  |
| Anschließen eines Subwoofers.....                       | 10 |
| <b>ANSCHLIESSEN DER ANTENNEN</b> .....                  | 11 |
| Anschluss der UKW-Antenne .....                         | 11 |
| <b>ANSCHLIESSEN DER NETZKABEL</b> .....                 | 11 |
| <b>ANSCHLIESSEN VON KOPFHÖRERN</b> .....                | 11 |
| <b>ANSCHLUSS VON EXTERNEN<br/>    KOMponentEN</b> ..... | 12 |
| Anschließen eines USB-Geräts.....                       | 12 |
| Anschließen eines iPod™.....                            | 12 |

## GRUNDLEGENDE BEDIENUNG

|   |    |
|---|----|
| <b>GRUNDLEGENDE BEDIENUNG DES<br/>    RECEIVERS</b> .....             | 13 |
| <b>EINSTELLEN DES EINSCHLAF-TIMERS</b> ....                           | 14 |
| <b>GRUNDLEGENDE BEDIENUNG VON<br/>    DISC- UND USB-GERÄTEN</b> ..... | 15 |
| Umschalten des<br>Wiedergabeinformation-Displays.....                 | 16 |
| Wiederholungswiedergabe (Repeat Play).....                            | 17 |
| Zufallswiedergabe (Shuffle Play) .....                                | 17 |

## TUNER-BEDIENUNG

|   |    |
|---|----|
| <b>UKW-SENDERSUCHE</b> .....  | 18 |
| Automatische Sendersuche.....   | 18 |
| Manuelle Sendersuche.....   | 18 |
| Automatische Speichersendersuche.....   | 19 |
| Manuelle Speichersendersuche.....   | 19 |
| Aufrufen eines Speichersenders .....  | 20 |
| <b>SUCHE VON SENDERN MIT<br/>    RADIO-DATEN-SYSTEM<br/>    (NUR MODELLE FÜR<br/>    GROBBRITANNIEN UND EUROPE)</b> ..... | 21 |
| Wählen des Radio-Daten-System-Programms .....   | 21 |
| Anzeigen der Radio-Daten-System-Information.....  | 22 |

## ANDERE-BEDIENUNGSVORGÄNGE

|                                  |    |
|----------------------------------|----|
| <b>BEDIENUNG DES iPod™</b> ..... | 23 |
| Verwendung von iPod™ .....       | 23 |

## ZUSÄTZLICHE INFORMATIONEN

|   |    |
|---|----|
| <b>STÖRUNGSSUCHE</b> .....                              | 25 |
| Allgemeines .....                                       | 25 |
| Radioempfang.....                                       | 25 |
| iPod™.....  | 26 |
| USB .....   | 26 |
| Disc-Wiedergabe .....                                   | 27 |
| Fernbedienung .....                                     | 27 |
| <b>HINWEISE ZU DISCS/MP3,<br/>    WMA-DATEIEN</b> ..... | 28 |
| <b>GLOSSAR</b> .....                                    | 30 |
| Audio-Informationen .....                               | 30 |
| Urheberrecht und Logos .....                            | 30 |
| <b>TECHNISCHE DATEN</b> .....                           | 30 |

EINFÜHRUNG

VORBEREITUNG

GRUNDLEGENDE  
BEDIENUNG

TUNER-  
BEDIENUNG

ANDERE-  
BEDIENUNGSVORGÄNGE

ZUSÄTZLICHE  
INFORMATIONEN

Deutsch

# GERÄTEMERKMALE

- Maximale effektive Ausgangsleistung pro Kanal 20W + 20W (10% Klirrfaktor, 1 kHz, 6Ω)
- 30-Sender-UKW-Festsenderabstimmung
- iPod-Abspielbarkeit
- Spielt Audio-CDs, MP3/WMA-Discs
- CD-Text-Datenanzeige
- Abspielbarkeit von MP3/WMA-Dateien, die auf einem USB-Gerät gespeichert sind
- Multifunktions-Fernbedienung

## ■ Über diese Anleitung

- In dieser Anleitung wird grundsätzlich die Bedienung des Geräts über Fernbedienung beschrieben, sofern diese möglich ist. Manche dieser Bedienschritte sind auch über die Tasten an der Frontblende möglich.
- Die runde Taste in der Mitte der Fernbedienung wird in dieser Anleitung als Center bezeichnet.
- ☞ Verweist auf einen Tipp für die Bedienung.
- Hinweise enthalten wichtige Informationen zu Sicherheit und Betrieb.
- Diese Anleitung wurde vor der Produktion gedruckt. Design und Spezifikationen können sich aufgrund von Verbesserungen o.Ä. ändern. Bei Unterschieden zwischen Bedienungsanleitung und Produkt hat das Produkt Vorrang.

# MITGELIEFERTES ZUBEHÖR

Dieses Produkt wird mit dem folgenden Zubehör geliefert. Stellen Sie vor dem Anschließen der Lautsprecher sicher, dass Sie die folgenden Teile erhalten haben.

Fernbedienung

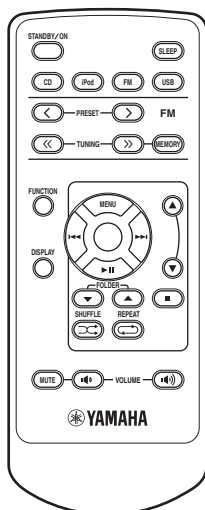

UKW-Zimmerantenne

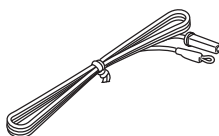

USB-Kappe\*



Dock-Abdeckung\*

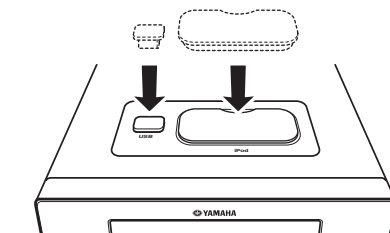

Bei eingesetzter USB-Kappe und Dock-Abdeckung.

\* USB-Kappe und Dock-Abdeckung sind im Lieferumfang dieses Geräts enthalten und dienen zur Abdeckung des USB-Ports und iPod-Anschlusses bei Nichtgebrauch.

# BEDIENELEMENTE UND FUNKTIONEN

## Frontblende

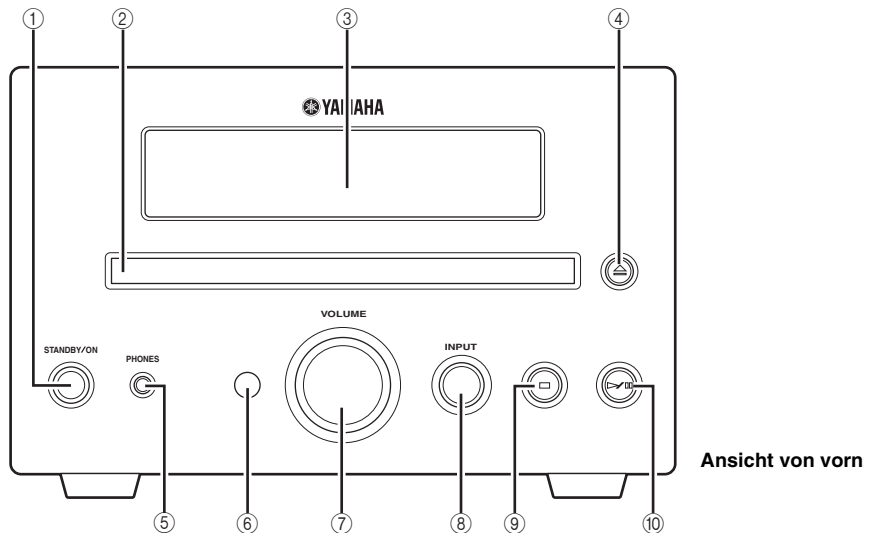
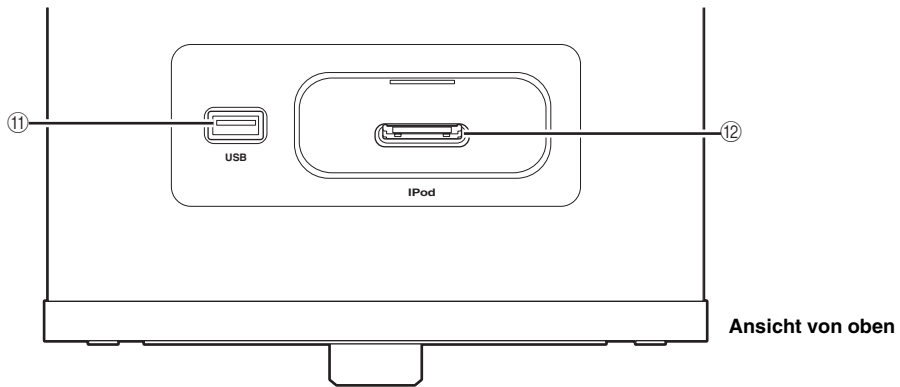

### ① **STANDBY/ON**

Schaltet dieses Gerät ein oder versetzt es in den Bereitschaftsmodus.

### ② **Disc-Schacht**

Nimmt die wiederzugebende Disc auf.

### ③ **Frontblende-Display**

Zeigt verschiedene Informationen, wie beispielsweise die Senderfrequenz.

### ④

Öffnet und schließt den Disc-Schacht.

### ⑤ **PHONES**

Gibt die Audiosignale für privates Hörvergnügen mit den Kopfhörern aus.

### ⑥ **Fernbedienungssensor**

Empfängt die Signale von der Fernbedienung.

### ⑦ **VOLUME**

Stellt den Lautstärkepegel ein.

### ⑧ **INPUT**

Wählt eine Eingangsquelle.

### ⑨

Stoppt die Wiedergabe (siehe Seite 15).

### ⑩

Startet oder pausiert die Wiedergabe (siehe Seite 15).

### ⑪ **USB-Port**

Zum Anschluss Ihres USB-Geräts (siehe Seite 12).

### ⑫ **iPod-Anschluss**

Zum Anschluss Ihres iPod (siehe Seite 12).

## Frontblende-Display

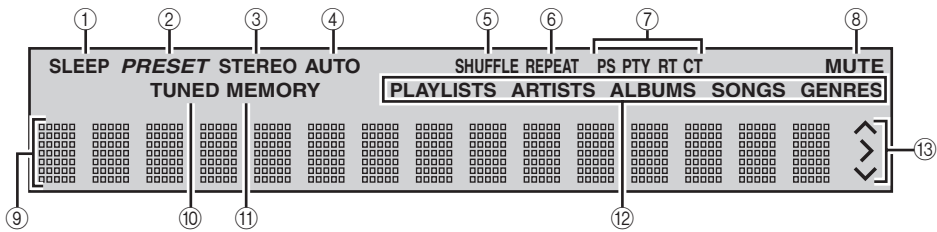

### ① SLEEP-Anzeige

Leuchtet auf, wenn der Einschlaf-Timer eingeschaltet ist (siehe Seite 14).

### ② PRESET-Anzeige

Leuchtet auf, wenn Sie Speichersender einstellen (siehe Seite 19).

### ③ STEREO-Anzeige

Leuchtet auf, wenn dieses Gerät ein starkes Signal von einem UKW-Stereosender empfängt.

### ④ AUTO-Anzeige

Leuchtet auf, wenn sich dieses Gerät im automatischen Sendersuchlauf befindet (siehe Seite 18).

### ⑤ SHUFFLE-Anzeige

Leuchtet auf, wenn Sie Ihren iPod/CD/USB auf Zufallswiedergabe stellen.

### ⑥ REPEAT-Anzeige

Leuchtet auf, wenn Sie Ihren iPod/CD/USB auf Wiedergabemodus stellen.

### ⑦ Radio-Daten-System-Anzeigen

Der Name der Radio-Daten-System-Daten, die vom aktuell empfangenen Radio-Daten-System-Sender angeboten werden, leuchtet auf.

### ⑧ MUTE-Anzeige

Leuchtet bei Stummschaltung auf.

### ⑨ Multiinformationsdisplay

Zeigt verschiedene Informationen, wie beispielsweise die Senderfrequenz.

### ⑩ TUNED-Anzeige

Leuchtet auf, wenn dieses Gerät auf einen Sender abgestimmt ist.

### ⑪ MEMORY-Anzeige

Leuchtet auf, wenn Sie Speichersender automatisch oder manuell einstellen.

### ⑫ Multiinformationsanzeige

Hebt das aktuell gewählte Menü hervor (siehe Seite 23).

### ⑬ Betriebsanzeigen

Zeigen bedienbare Cursortasten, wenn das FUNCTION- oder iPod-Menü im Menübrowsermodus bedient wird (siehe Seite 23).



## Fernbedienung

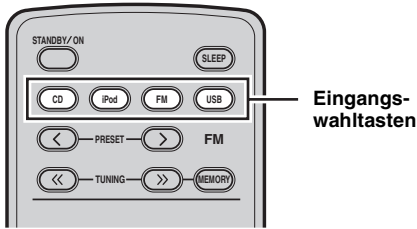

### ■ Gemeinsame Funktionen

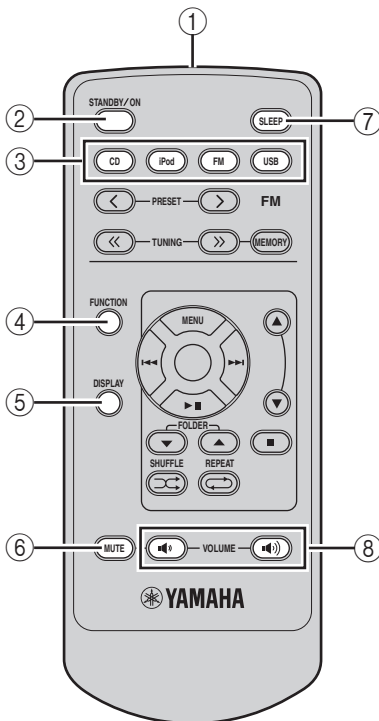

Diese Fernbedienung kann die Systemkomponenten und einen iPod steuern, der in den Anschluss oben am Gerät eingesteckt ist.

Zur Bedienung von CD-Player, USB-Gerät, Tunerfunktionen oder eines iPod mit der Fernbedienung müssen Sie dieses Gerät auf den entsprechenden Eingangsmodus stellen.

### Zum Umschalten des Eingangsmodus dieses Geräts

Drücken Sie die entsprechende Eingangswahltaste an der Fernbedienung (oder INPUT an der Frontblende). Der Eingangsmodus schaltet automatisch auf iPod, wenn Sie während der Wiedergabe den iPod anschließen (siehe Seite 12).

Der Name der entsprechenden Eingangsquelle erscheint auf dem Frontblende-Display dieses Geräts.

### Für alle Modi gemeinsame Bedienungsvorgänge

Die folgenden Bedienungsvorgänge sind für dieses Gerät möglich, wenn es auf einen Eingangsmodus gestellt ist.

#### ① Infrarot-Signalsender

Sendet Signale an die zu steuernde Komponente.

#### ② STANDBY/ON

Schaltet dieses Gerät ein oder versetzt es in den Bereitschaftsmodus.

#### ③ Eingangswahltasten

Wählt eine Eingangsquelle.

#### ④ FUNCTION

Durch Drücken von FUNCTION können Sie die Optionen DIMMER, TREBLE, BASS, BALANCE oder ECO MODE auswählen.

#### ⑤ DISPLAY

Schaltet die Information im Frontblende-Display um (siehe Seite 16).

#### ⑥ MUTE

Schaltet den Ton aus. Zur Wiederherstellung des Tons drücken Sie erneut MUTE oder VOLUME (abwärts)/ (aufwärts).

#### ⑦ SLEEP

Stellt den Einschlaf-Timer ein (siehe Seite 14).

#### ⑧ VOLUME (abwärts) / (aufwärts)

Stellt den Gesamtlautstärkepegel ein.

## ■ CD/USB-Modus

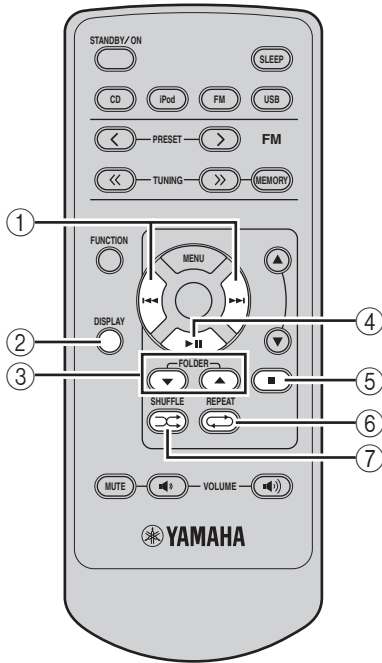

### Im CD/USB-Modus verfügbare Bedienungsvorgänge

Die folgenden Bedienungsvorgänge sind für dieses Gerät möglich, wenn der CD- oder USB-Modus eingestellt ist.

① **⏮, ⏭**

Springt an den Anfang des aktuellen Titels oder des nächsten Titels. Betätigen und gedrückt halten, um den schnellen Rücklauf oder schnellen Vorlauf zu aktivieren (siehe Seite 15). **⏮** zweimal drücken, um zum Beginn des vorherigen Titels zu springen.

② **DISPLAY**

Schaltet die Disc/USB-Information im Frontblende-Display um (siehe Seite 16).

③ **FOLDER ▼ / ▲**

Drücken Sie **FOLDER ▼ / ▲**, um die erste Datei eines ausgewählten MP3- oder WMA-Ordners wiederzugeben, der auf Disc/USB-Gerät gespeichert ist (siehe Seite 15). \*Während der Zufallswiedergabe sind diese Tasten funktionslos.

④ **▶ ||**

Startet oder pausiert die Wiedergabe (siehe Seite 15).

⑤ **■**

Stoppt die Wiedergabe (siehe Seite 15).

⑥ **REPEAT ↺**

Wählt den Wiederholungswiedergabemodus (siehe Seite 17).

⑦ **SHUFFLE ⇄**

Wählt die Zufallswiedergabe aus (siehe Seite 17).

## ■ UKW-Modus

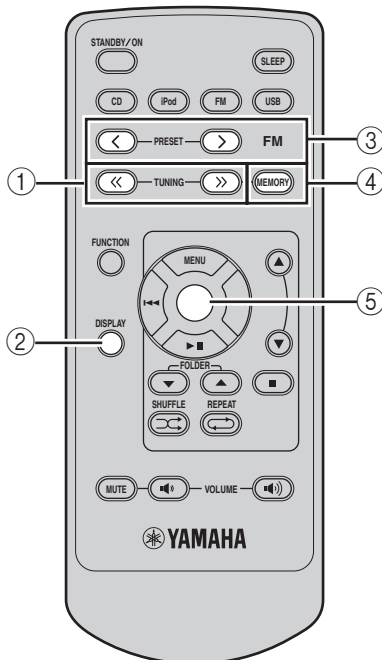

### Im UKW-Modus verfügbare Bedienungsvorgänge

Die folgenden Bedienungsvorgänge sind für dieses Gerät möglich, wenn der UKW-Modus (FM) eingestellt ist.

① **TUNING << / >>**

Drücken Sie **TUNING << / >>** zur manuellen Sendersuche und drücken und halten Sie **TUNING << / >>** zur automatischen Sendersuche.

② **DISPLAY**

Schaltet die UKW-Information im Frontblende-Display um.

③ **PRESET < / >**

Drücken Sie **PRESET < / >**, um einen Speichersender auszuwählen (siehe Seite 19).

④ **MEMORY**

Startet den Speichersendermodus.

⑤ **Center**

Drücken Sie **Center** zum Speichern der aktuellen Einstellung.

■ iPod-Modus

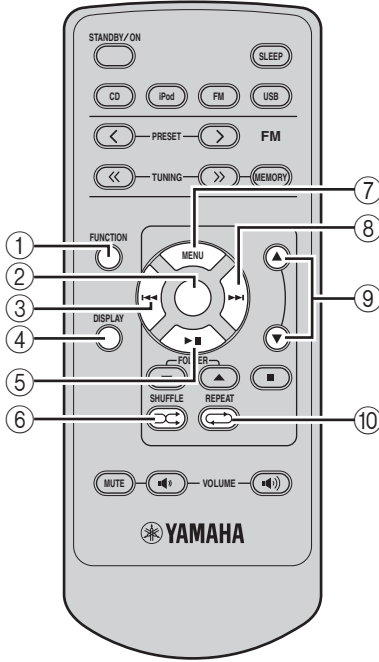

| iPod | Fernbedienung |
|------|---------------|
|      |               |
|      |               |
|      |               |

Die mitgelieferte Fernbedienung weist die selben Funktionstasten wie Ihr iPod auf. Daher stimmen diese Tasten in Ihrer Funktion überein.

**Im iPod-Modus verfügbare Bedienungsvorgänge**

Die folgenden Bedienungsvorgänge stehen für den in den Anschluss eingesteckten iPod zur Verfügung. Zwecks Einzelheiten zur iPod-Bedienung siehe „Verwendung von iPod™“ auf Seite 23.

① **FUNCTION**

Schaltet zwischen dem einfachen Fernbedienungsmodus und dem Menübrowsermodus um.

② **Center**

Drücken Sie Center, um die gewünschte Gruppe aufzurufen. (Durch Drücken von Center wird die Wiedergabe gestartet, wenn ein Song gewählt ist.)

③ **⏮**

Springt an den Anfang des aktuellen Titels. Betätigen und gedrückt halten, um den schnellen Rücklauf zu aktivieren. Zweimal drücken, um zum vorherigen Titel zu springen.

④ **DISPLAY**

Zeigt im Menübrowsermodus die Titelinformation an (siehe Seite 16).

⑤ **⏸**

Startet oder pausiert die Wiedergabe.

⑥ **SHUFFLE**

Wählt den Zufallswiedergabemodus aus (siehe Seite 24).

⑦ **MENU**

Keht zur oberen Ebene im iPod-Menü zurück.

⑧ **⏭**

Springt zum nächsten Titel. Betätigen und gedrückt halten, um den schnellen Vorlauf zu aktivieren.

⑨ **▲ / ▼**

Drücken Sie ▲ oder ▼, um einen Eintrag in der gewählten Gruppe zu wählen.

⑩ **REPEAT**

Wählt den Wiederholungswiedergabemodus aus (siehe Seite 24).

■ **Vorbereiten der Fernbedienung**

Die Fernbedienung wird mit bereits eingesetzter Batterie geliefert. Ziehen Sie vor dem ersten Gebrauch der Fernbedienung wie gezeigt das Isolierungsblatt heraus.

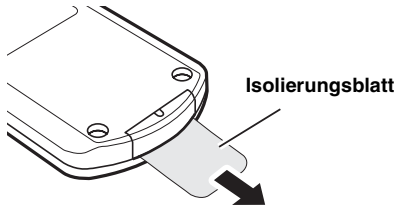

Ziehen Sie vor Verwendung der Fernbedienung die durchsichtige Schutzfolie ab.

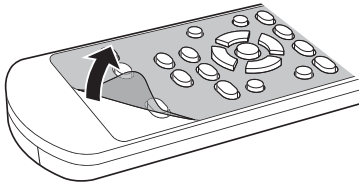

■ **Verwendung der Fernbedienung**

Verwenden Sie die Fernbedienung in einer Entfernung von innerhalb 6 m zur anzusteuern Komponente und richten Sie sie auf den Fernbedienungssensor (siehe Seite 3).

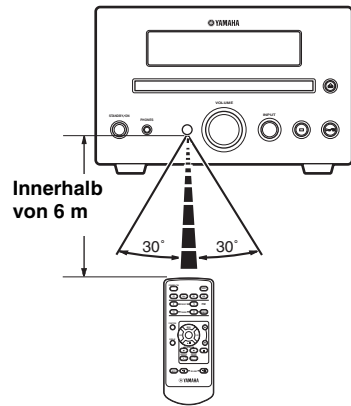

**Hinweise**

- Achten Sie darauf, dass keine Flüssigkeit auf die Fernbedienung vergossen wird.
- Lassen Sie die Fernbedienung nicht fallen.
- Belassen Sie die Fernbedienung niemals an den folgenden Orten:
  - Heiße oder feuchte Orte, wie beispielsweise in der Nähe einer Heizung oder in einem Badezimmer.
  - Extrem kalte Orte
  - Staubige Orte

■ **Ersetzen der Batterie in die Fernbedienung**

Wechseln Sie die Batterie aus, wenn die Reichweite der Fernbedienung abnimmt.

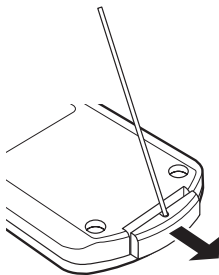

Verwenden Sie einen geraden Stift zum Abnehmen der Abdeckung.

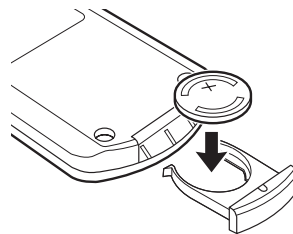

Ersetzen Sie die Batterie durch eine neue CR2025-Batterie.

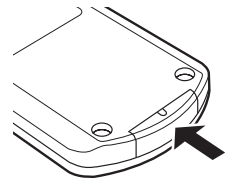

Schließen Sie die Abdeckung.

**Hinweise**

- Setzen Sie die Batterie mit der korrekten Polarität ein (+ und -).
- Falls die Batterie erschöpft ist, entfernen Sie diese unverzüglich aus der Fernbedienung, um Explosion oder Austritt von Batteriesäure zu vermeiden.
- Falls die Batterie undicht wird, entsorgen Sie diese unverzüglich. Achten Sie darauf, dass die austretende Batteriesäure nicht in Kontakt mit Ihrer Haut oder Bekleidung kommt.
- Wischen Sie das Batteriefach sauber, bevor Sie eine neue Batterie einsetzen.
- Entsorgen Sie die Batterien gemäß den örtlichen Vorschriften.

# ANSCHLIESSEN DER LAUTSPRECHER

Gehen Sie wie folgt vor, um die Lautsprecher an dieses Gerät anzuschließen. Für Informationen zu den Lautsprechern siehe die den Lautsprechern beiliegende Bedienungsanleitung.

## VORSICHT

Schließen Sie das Netzkabel dieses Geräts erst dann an, wenn alle Anschlüsse vollständig durchgeführt sind.

## Hinweise

- Schließen Sie unbedingt den linken Kanal (L), den rechten Kanal (R), „+“ (rot) „-“ (schwarz) korrekt an. Falls die Anschlüsse fehlerhaft sind, bleiben die Lautsprecher stumm, bei falscher Polarität der Lautsprecheranschlüsse ist der Klang unnatürlich und ohne Bässe.
- Achten Sie darauf, dass sich die blanken Lautsprecherdrähte nicht gegenseitig oder andere Metallteile dieses Geräts berühren. Dadurch könnten dieses Gerät und/oder die Lautsprecher beschädigt werden.
- Verwenden Sie Lautsprecher mit der spezifizierten Impedanz, die auf der Rückseite dieses Geräts angegeben ist.

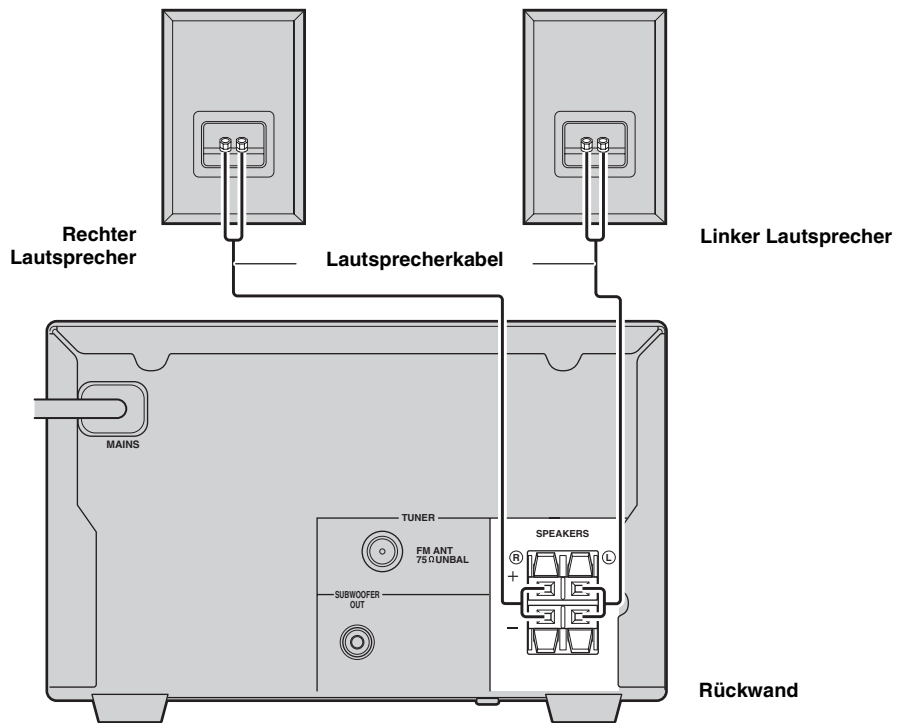

- 1** Entfernen Sie etwa 10 mm der Isolierung von jedem Ende jedes Lautsprecherkabels und verdrehen Sie dann die blankgelegten Litzen des Kabels, um Kurzschlüsse zu vermeiden.

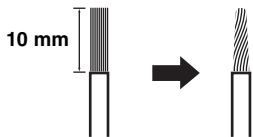

- 2** Drücken und halten Sie den Hebel.

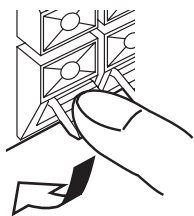

Rot: positiv (+)  
Schwarz: negativ (-)

- 3** Führen Sie einen blanken Draht ein. Der Hebel kehrt durch Loslassen in die Ausgangsstellung zurück.

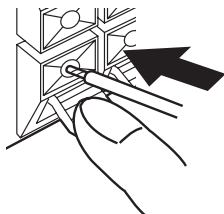

Rot: positiv (+)  
Schwarz: negativ (-)

**■ Hinweise zum Lautsprecherkabel**

Ein Lautsprecherkabel besteht aus einem Paar parallel verlaufender isolierter Einzelkabel. Ein Kabel ist farbig oder unterschiedlich geformt, möglicherweise mit einem Streifen, einer Nut oder einem Grat. Schließen Sie das gestreifte (genutete usw.) Kabel an die „+“ (roten) Anschlüsse an diesem Gerät und am Lautsprecher an. Schließen Sie das normale Kabel an die „-“ (schwarzen) Anschlüsse an diesem Gerät und am Lautsprecher an.

**Anschließen eines Subwoofers**

An der SUBWOOFER OUT-Buchse sind der Niederfrequenzbereich des rechten und linken Kanals zur Ausgabe gemischt.

Verbinden Sie mit dem Subwoofer-Kabel die SUBWOOFER OUT-Buchse an diesem Gerät mit der INPUT-Buchse am Subwoofer. (im Handel erhältlich)

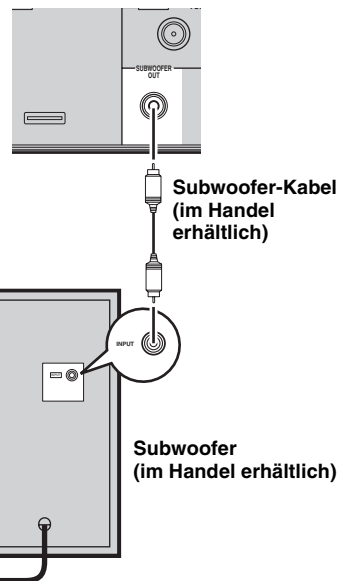

**Hinweis**

Schließen Sie das Netzkabel dieses Geräts und des Subwoofers erst dann an, wenn alle Anschlüsse vollständig durchgeführt sind.

## ANSCHLIESSEN DER ANTENNEN

Für den Rundfunkempfang am Gerät müssen Sie die mitgelieferte UKW-Antenne an die vorgeschriebenen Klemmen anschließen. Falls ein Problem durch schwachen Rundfunkempfang in Ihrem Gebiet auftreten sollte, oder wenn Sie den Rundfunkempfang verbessern möchten, empfehlen wir die Verwendung von im Handel erhältlichen Außenantennen. Für Einzelheiten wenden Sie sich an den nächsten autorisierten Yamaha-Fachhändler oder Kundendienst.

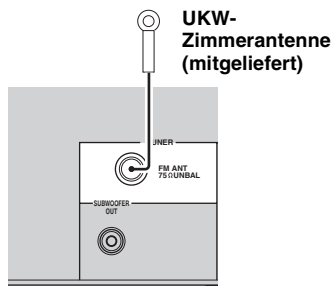

### Anschluss der UKW-Antenne

- 1 Schließen Sie die mitgelieferte UKW-Zimmerantenne an die FM (UKW)-Buchse dieses Geräts an.
- 2 Ordnen Sie die Antenne entfernt von diesem Gerät und den Lautsprecherkabeln an.

VORBEREITUNG

## ANSCHLIESSEN DER NETZKABEL

Schließen Sie nach der Herstellung aller Anschlussverbindungen die Netzkabel dieses Geräts und des Subwoofers (optional) an.

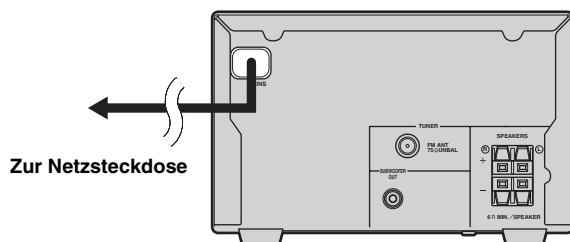

## ANSCHLIESSEN VON KOPFHÖRERN

Sie können Ihre Kopfhörer an die PHONES-Buchse an der Frontblende dieses Geräts anschließen. Die Lautsprecher verstummen.

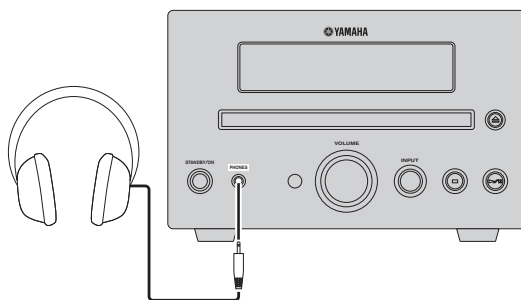

Deutsch

# ANSCHLUSS VON EXTERNEN KOMPONENTEN

Sie können an dieses Gerät ein USB-Gerät oder einen iPod anschließen. Für Informationen zu Ihrer Komponente siehe die mit der betreffenden Komponente mitgelieferte Bedienungsanleitung.

## Anschließen eines USB-Geräts

Dieses Gerät besitzt einen USB-Port und kann MP3- oder WMA-Dateien lesen, die in Ihrem USB-Gerät gespeichert sind. Schließen Sie Ihr USB-Gerät an den USB-Port auf der Oberseite dieses Geräts an.

Zwecks Informationen zur Wiedergabe eines USB-Geräts siehe Seite 15.

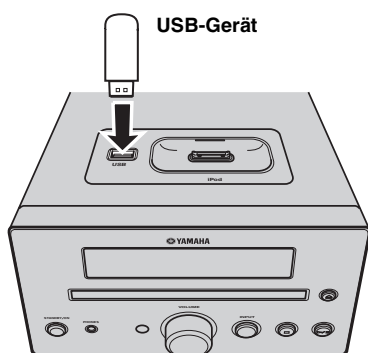

### ■ Unterstützte USB-Geräte

Dieses Gerät unterstützt USB-Massenspeichergeräte (z.B. Flash-Speicher), die das Format FAT16 oder FAT32 verwenden.

#### Hinweise

- Manche Geräte arbeiten möglicherweise selbst dann nicht korrekt, wenn sie die Anforderungen erfüllen.
- Falls Ihr USB-Gerät nach dem Anschluss an dieses Gerät nicht wiedergegeben wird, befolgen Sie eine der nachfolgenden Vorgehensweisen.
  - Versetzen Sie dieses Gerät in den Bereitschaftsmodus und schalten Sie es dann erneut ein.
  - Trennen Sie das Gerät ab, während sich dieses Gerät im Bereitschaftsmodus befindet.
  - Schließen Sie dann das Gerät wieder an und schalten Sie dieses Gerät ein.
  - Schließen Sie einen AC-Netzadapter an, sofern mit dem Gerät geliefert.
- Falls das USB-Gerät auch nach den obigen Vorgehensweise(n) nicht wiedergegeben wird, ist es möglicherweise für dieses Gerät nicht abspielbar.
- Schließen Sie keinesfalls andere Geräte als klassifizierte USB-Massenspeichergeräte an.
- Yamaha und Zulieferer übernehmen keinerlei Haftung für Datenverlust von USB-Geräten, die an dieses Gerät angeschlossen sind.

Als Vorsichtsmaßnahme empfiehlt sich eine Sicherungskopie der Dateien.
- Abspielbarkeit und Stromversorgung aller Arten von USB-Geräten können nicht garantiert werden.

- Ihr USB-Gerät wird automatisch mit Strom versorgt, wenn es an den USB-Port angeschlossen ist. Dies gilt auch, wenn sich dieses Gerät im Bereitschaftsmodus befindet und ECO MODE auf OFF eingestellt ist.
- Zur sicheren Entfernung des USB-Gerät erst nach dem Wiedergabestopp abtrennen.

## Anschließen eines iPod™

Dieses Gerät ist an der Oberseite mit einem iPod-Anschluss ausgestattet, in den Sie Ihren iPod einstecken und dessen Wiedergabe über die mitgelieferte Fernbedienung steuern können.

Verwenden Sie dieses Gerät mit einem iPod-Dockadapter (mit Ihrem iPod mitgeliefert oder im Handel erhältlich), der für Ihren iPod vorgesehen ist. Falls Sie dieses Gerät ohne geeigneten iPod-Dockadapter verwenden, können Wackelkontakte auftreten.

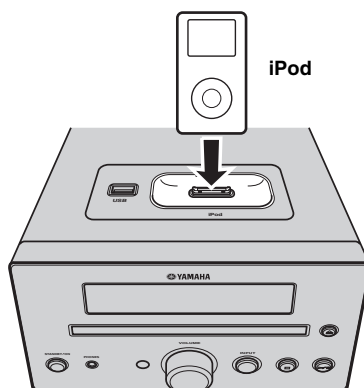

#### Hinweise

- Es werden nur iPod (Click and Wheel), iPod nano, iPod mini und iPod touch unterstützt.
- Schließen Sie keinesfalls iPod-Zubehör (wie Kopfhörer, Kabelfernbedienung oder UKW-Sender) an Ihren iPod an, wenn sich dieser im Anschlussdock befindet.
- Sollte Ihr iPod nicht fest im Anschlussdock sitzen, werden Audiosignale möglicherweise nicht korrekt ausgegeben.
- Sobald die Verbindung zwischen diesem Gerät und dem iPod hergestellt ist, erscheint „iPod“ am Frontblende-Display. Wenn die Verbindung zwischen Ihrem iPod und diesem Gerät ausfällt, erscheint eine Statusmeldung im Frontblende-Display. Für eine komplette Liste von Verbindungsstatus-Meldungen siehe Abschnitt iPod in „STÖRUNGSSUCHE“ auf Seite 26.
- Ihr iPod wird automatisch geladen, wenn er in den Anschluss gesteckt ist. Dies gilt auch, wenn sich dieses Gerät im Bereitschaftsmodus befindet und ECO MODE auf OFF eingestellt ist.
- Zur sicheren Entfernung des iPod erst nach dem Wiedergabestopp abtrennen.



# GRUNDLEGENDE BEDIENUNG DES RECEIVERS

Gehen Sie wie folgt vor, um eine Eingangsquelle zu wählen und die Klangeinstellungen an diesem Gerät vorzunehmen.

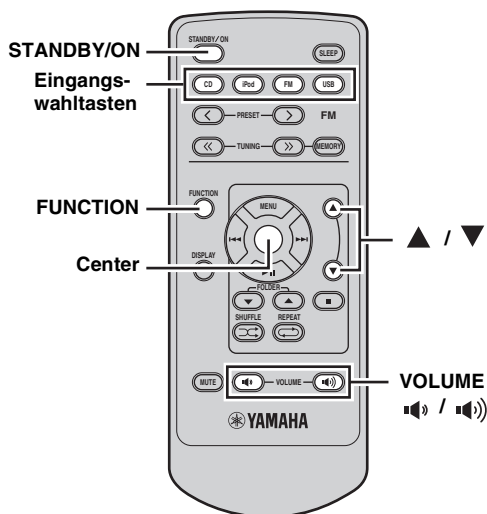
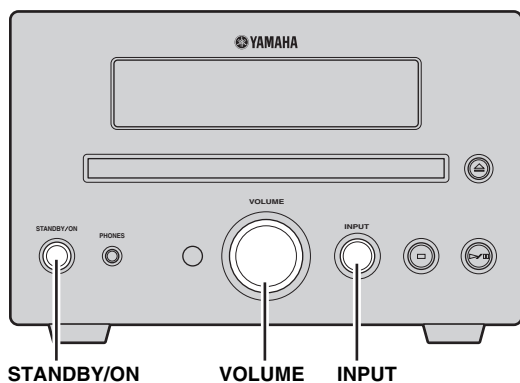

- 1 Drücken Sie STANDBY/ON, um dieses Gerät einzuschalten.**

Das Frontblende-Display leuchtet auf.

- 2 Drücken Sie eine der Eingangswahltasten oder INPUT an der Frontblende zur Wahl der gewünschten Eingangsquelle. Durch jedes Drücken von INPUT ändert sich die Eingangsquelle in der Reihenfolge CD, iPod, FM und USB.**

- 3 Beginnen Sie mit der Wiedergabe der gewählten Quellenkomponente oder wählen Sie einen Radiosender.**

Zwecks Informationen zur Disc-Wiedergabe siehe Seite 15, und zwecks Informationen zur Sendersuche siehe Seite 18.

- 4 Drücken Sie (abwärts) / (aufwärts), um die Lautstärke auf den gewünschten Pegel einzustellen.**

## ■ Zum Einstellen der Tonqualität

- 1 Drücken Sie FUNCTION zur Anzeige des Funktionsmenüs.**

- 2 Drücken Sie wiederholt / zur Auswahl von TREBLE, BASS oder BALANCE und drücken Sie Center.**

- 3 Zur Änderung der Einstellung drücken Sie wiederholt / und dann Center.**

**TREBLE:** Stellt den Hochfrequenzgang ein.

**BASS:** Stellt den Niederfrequenzgang ein.

**BALANCE:** Stellt den Lautstärkepegel jedes linken und rechten Lautsprecherkanals ein.



TREBLE, BASS und BALANCE sind bei Verwendung von Kopfhörern nicht einstellbar.

## ■ Zum Ablenden des Displays

Sie können das Frontblende-Display dieses Geräts abblenden.

- 1 Drücken Sie FUNCTION zur Anzeige des Funktionsmenüs.**

- 2 Drücken Sie wiederholt / zur Auswahl von DIMMER und dann Center.**

Drücken Sie wiederholt / zur Auswahl der Helligkeit und dann Center.

## ■ Zur Verwendung des ECO-Modus

Diese Funktion verringert den Energieverbrauch im Bereitschaftsbetrieb. Ihr iPod bzw. USB-Gerät kann im Bereitschaftsbetrieb und im eingeschalteten ECO MODE nicht geladen werden.

- 1 Drücken Sie FUNCTION zur Anzeige des Funktionsmenüs.**

- 2 Drücken Sie wiederholt / zur Auswahl von ECO MODE und dann Center.**

- 3 Drücken Sie wiederholt / zur Auswahl von ON oder OFF und dann Center.**

# EINSTELLEN DES EINSCHLAF-TIMERS

Der Einschlaf-Timer schaltet dieses Gerät in den Bereitschaftsmodus, nachdem die spezifizizierte Zeit abgelaufen ist.

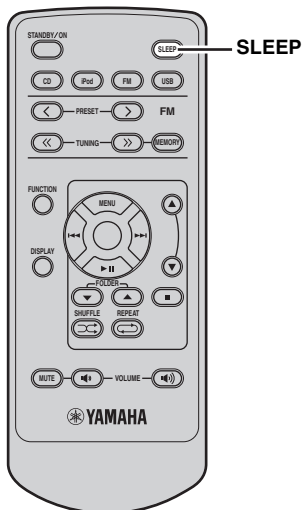

**Drücken Sie wiederholt SLEEP, um die gewünschte Dauer zu wählen.**

Mit jedem Drücken der Taste ändert sich die Dauer wie folgt.

Die SLEEP-Anzeige im Frontblende-Display leuchtet auf.

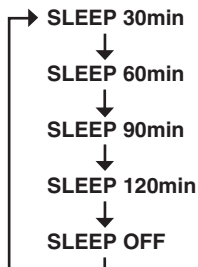

- Der Einschlaf-Timer wird aufgehoben, wenn Sie dieses Gerät in den Bereitschaftsmodus schalten.
- Wenn Sie SLEEP drücken, während der Einschlaf-Timer eingestellt ist, erscheint die laufende Zeitdauer auf dem Frontblende-Display.

## Zum Abbrechen des Einschlaf-Timers

Drücken Sie wiederholt SLEEP, um „SLEEP OFF“ auszuwählen.

# GRUNDLEGENDE BETRIEBUNG VON DISC- UND USB-GERÄTEN

Sie können Ihre Audio-CDs, USB-Geräte und MP3- oder WMA-Dateien wiedergeben, die auf einer Disc/einem USB-Gerät gespeichert sind. Einige Vorgänge können je nach Disc-/USB-Gerät abweichen oder eingeschränkt sein. Prüfen Sie vor der Wiedergabe die Kompatibilität Ihres Disc-/USB-Geräts mit diesem Gerät (siehe Seite 28).

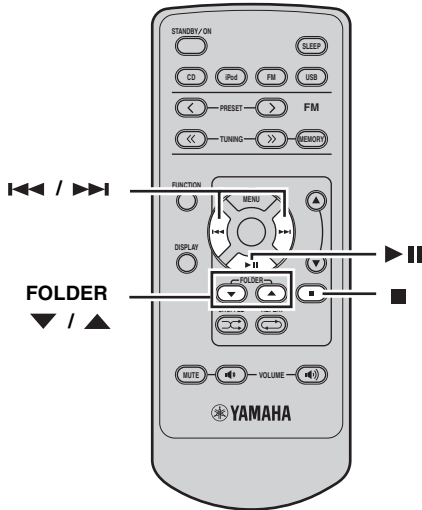

## Starten der Disc-Wiedergabe

**1 Wählen Sie CD als Eingangsquelle (siehe Seite 13).**

**2 Drücken Sie ► II, während eine Disc eingelegt ist.**

Bei einer Audio-CD beginnt die Wiedergabe ab dem ersten Titel, bei MP3- oder WMA-Dateien in alphanumerischer Reihenfolge nach Dateinamen.



- Sie können den Disc-Schacht durch Drücken von an der Frontblende dieses Geräts öffnen und schließen.
- Sie können die Disc-Wiedergabe auch durch Drücken von auf der Frontblende starten.
- Bei CD als Eingangsquelle und eingeschaltetem Gerät mit geladener Disc startet die Disc-Wiedergabe automatisch.

## Starten der Wiedergabe des USB-Geräts

**1 Wählen Sie USB als Eingangsquelle (siehe Seite 13).**

**2 Schließen Sie Ihr USB-Gerät an den USB-Port dieses Geräts an.**

Die Lesezeit kann je nach Anzahl der Dateien/Ordner 30 Sekunden überschreiten. Bei einem USB-Gerät beginnt die Wiedergabe automatisch in Reihenfolge von Aufnahmezeit, sofern sich auf dem USB-Gerät abspielbare Dateien befinden.

### Hinweise

- Bei der Wiedergabe des USB-Geräts wird die Gesamtzeit nicht an der Frontblende angezeigt.

- Falls das USB-Gerät partitioniert ist, wird nur die erste Partition angezeigt.
- Je nach technischen Daten des USB-Geräts werden manche Dateien möglicherweise nicht korrekt wiedergegeben.
- Dateien mit Kopierschutz können nicht abgespielt werden.
- Dieses Gerät kann Dateien bis maximal 4 GB wiedergeben.
- Bei USB als Eingangsquelle und eingeschaltetem Gerät mit angeschlossenem USB-Gerät startet die Disc-Wiedergabe automatisch.

## Stoppen der Wiedergabe

Drücken Sie .

## Schalten der Wiedergabe auf Pause

Drücken Sie .

Um zur normalen Wiedergabe zurückzukehren, drücken Sie .

## Schneller Rücklauf oder schneller Vorlauf

Für den schnellen Rücklauf halten Sie gedrückt.

Für den schnellen Vorlauf halten Sie gedrückt.

## Überspringen von Titeln

Um zum Beginn des aktuellen Titels zu springen, drücken Sie .

Um zum nächsten Titel zu springen, drücken Sie .

Um zum vorherigen zu Titel springen, drücken Sie zweimal kurz .

## Überspringen eines Ordners für eine MP3- oder WMA-Datei

Drücken Sie zum Überspringen einer Ordners **FOLDER** / .

## ■ Über MP3- und WMA-Discs/USB-Gerät

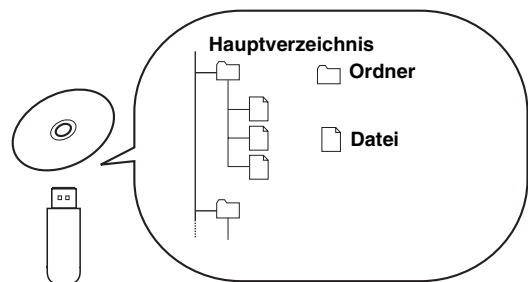

Sie können MP3- oder WMA-Dateien wiedergeben, die auf CD-R, CD-RW oder einem USB-Gerät aufgezeichnet sind. Dieses Gerät betrachtet die Dateien auf Disc/USB-Gerät als Tracks (Titel) (wie oben dargestellt).

## Umschalten des Wiedergabeinformation-Displays

Sie können die Informationen zur Disc-Wiedergabe im Frontblende-Display dieses Geräts umschalten. Die verfügbaren Informationen variieren je nach Typ des Disc-/USB-Geräts.

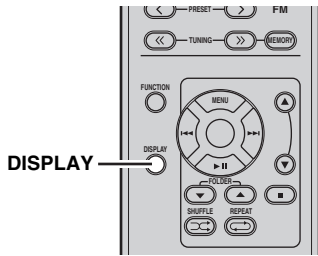

**Drücken Sie während der Wiedergabe eines Disc-/USB-Geräts wiederholt DISPLAY.**

Mit jedem Drücken der Taste ändert sich die Informationsanzeige wie in „Wiedergabeinformation für Audio-CDs“ und „Wiedergabeinformation für MP3- oder WMA-Dateien, die auf Disc-/USB-Geräten gespeichert sind“ auf Seite 16 beschrieben.

### Hinweis

Manche Sonderzeichen werden möglicherweise nicht richtig angezeigt.

### ■ Wiedergabeinformation für Audio-CDs

Die folgende Information steht bei der Wiedergabe einer Audio-CD zur Verfügung. „Titelname“, „Interpret“ und „Albumtitel“ stehen nur bei CD TEXT-Discs zur Verfügung.

#### ① Verstrichene Zeit des aktuellen Titels (Grundeinstellung)

CD▶ 001 1:23

#### ② Verbleibende Zeit des aktuellen Titels

CD▶ 001 -1:23

#### ③ Gesamtspielzeit der Disc

CD▶ TTL 60:40

#### ④ Verbleibende Spielzeit der Disc

CD▶ TTL-59:17

#### ⑦ Albumtitel

Album Title ALBUMS

#### ⑥ Interpret

Artist ARTISTS

#### ⑤ Titelname

Track Title SONGS

### Hinweis

Sie können die obenstehende Wiedergabeinformation ① ② ⑤ ⑥ ⑦ während der Wiedergabe Ihres iPod im Menü-Durchsuchen-Modus umschalten (siehe Seite 24).

### ■ Wiedergabeinformation für MP3- oder WMA-Dateien, die auf Disc-/USB-Geräten gespeichert sind

Die folgende Information steht bei der Wiedergabe von MP3- oder WMA-Dateien gespeichert auf Discs bzw. einem USB-Gerät zur Verfügung.

#### ① Verstrichene Zeit der aktuellen Datei

CD▶ 001 1:23

#### ② Dateiname

File Name

#### ⑤ Albumtitel

Album Title ALBUMS

#### ④ Interpret

Artist ARTISTS

#### ③ Titelname

Track Title SONGS

## Wiederholungswiedergabe (Repeat Play)

Sie können die Wiedergabe des gewählten Postens Ihres Disc-/USB-Geräts wiederholen.

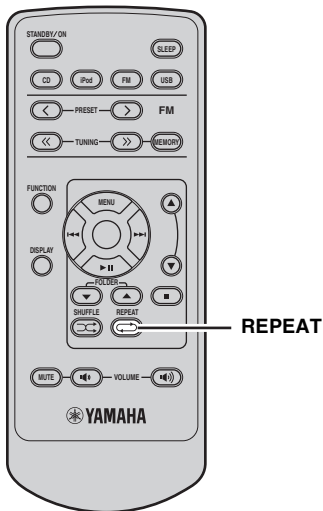

**1** Wiedergabe einer Disc oder eines Titels, die/der wiederholt werden soll.

**2** Drücken Sie REPEAT, um den gewünschten Wiederholungswiedergabemodus zu wählen. Mit jedem Tastendruck ändert sich der Wiederholungswiedergabemodus im Frontblenden-Display wie folgt.

### Audio-CD



### MP3/WMA-Disc/USB-Gerät



### Abbrechen der Wiederholungswiedergabe

Drücken Sie wiederholt REPEAT, bis die Wiederholungswiedergabemodus-Anzeige im Frontblende-Display erlischt oder drücken Sie ■ .

## Zufallswiedergabe (Shuffle Play)

Sie können Titel auf Disc/USB-Gerät in zufälliger Reihenfolge abspielen.

### Hinweis

Bei der Wiedergabe im Modus Zufallswiedergabe kann die Restzeit der Disc nicht angezeigt werden.

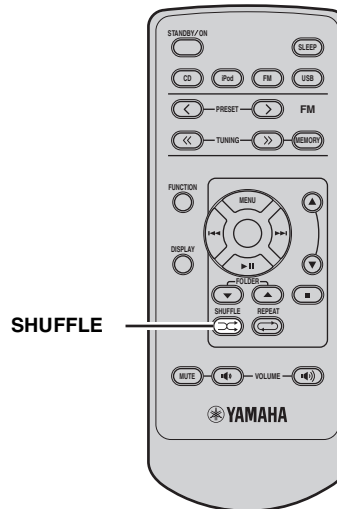

### Drücken Sie SHUFFLE.

Mit jedem Tastendruck ändert sich die Zufallswiedergabe im Frontblenden-Display wie folgt.

### Audio-CD

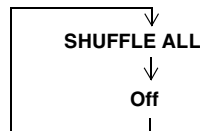

### MP3/WMA-Disc/USB-Gerät

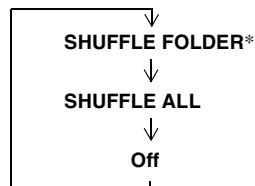

\* SHUFFLE FOLDER bedeutet, dass die Titel im Ordner in Zufallsreihenfolge wiedergegeben werden.

### Abbrechen der Zufallswiedergabe

Drücken Sie wiederholt SHUFFLE, bis die SHUFFLE-Anzeige im Frontblende-Display erlischt oder drücken Sie ■ .

# UKW-SENDERSUCHE

Es gibt 2 Methoden für die Sendersuche: automatisch und manuell. Die automatische Sendersuche arbeitet, wenn die Sendersignale stark und ohne Störungen empfangen werden. Falls das Signal des Senders, den Sie wählen möchten, schwach ist, muss dieser manuell gesucht werden. Sie können auch die automatische und manuelle Speichersendersuche verwenden, um bis zu 30 Festsender zu speichern.

## Automatische Sendersuche

Die automatische Sendersuche arbeitet, wenn die Sendersignale stark und ohne Störungen empfangen werden.

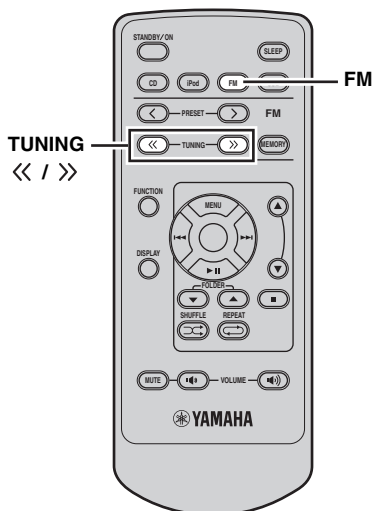

**1 Drücken Sie FM, um dieses Gerät in den UKW-Modus zu schalten.**

**2 Drücken und halten Sie TUNING << / >>, um die automatische Sendersuche zu beginnen.**

Die AUTO-Anzeige im Frontblende-Display leuchtet auf.

Dieses Gerät erkennt automatisch Radiosender mit starken Signalen für Ihre Auswahl. Die automatische Sendersuche wird automatisch gestoppt.

Die AUTO-Anzeige im Frontblende-Display erlischt.

## Manuelle Sendersuche

Falls das Signal des Senders, den Sie wählen möchten, schwach ist, muss dieser manuell gesucht werden.

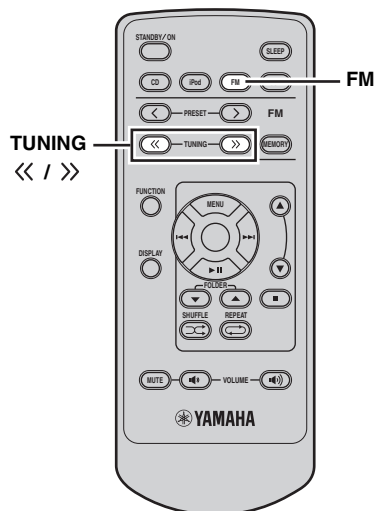

**1 Drücken Sie FM, um dieses Gerät in den UKW-Modus zu schalten.**

**2 Drücken Sie wiederholt TUNING << / >>, um den gewünschten Sender manuell zu suchen.**



Die manuelle Sendersuche eines UKW-Senders schaltet den Tuner automatisch auf Monoempfang, um die Signalqualität zu erhöhen.

## Automatische Speichersendersuche

Verfahren Sie wie folgt, um Radiosender automatisch vorzuprogrammieren.

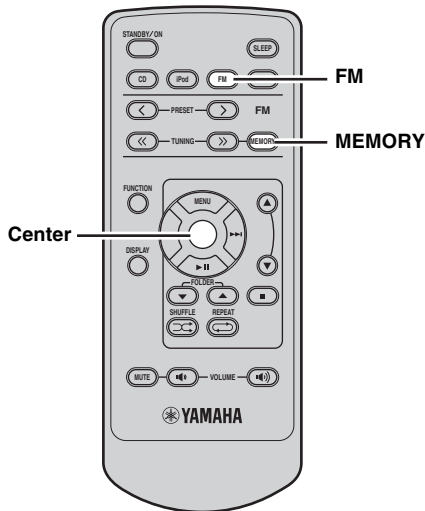

**1 Drücken Sie FM, um dieses Gerät in den UKW-Modus zu schalten.**

**2 Drücken und halten Sie MEMORY länger als 2 Sekunden.**

Im Frontblende-Display erscheint abwechselnd „AUTO PRESET“ und „Push Center Key“. Zum Abbrechen drücken Sie MEMORY.

**3 Drücken Sie Center, um die automatische Suche zu beginnen.**

- Die automatische Speichersendersuche beginnt mit der niedrigsten Frequenz und sucht das Frequenzband nach oben ab.
- Dieses Gerät weist automatisch jedem erkannten Sender eine Speichersendernummer zu.

**4 Die Suche stoppt, sobald ein geeigneter Sender gefunden ist, der dann als Speichersender gespeichert wird.**

**5 Danach beginnt die Suche erneut, um den nächsten Sender zu finden.**

### Hinweise

- Sie können bis zu 30 UKW-Sender automatisch vorprogrammieren.
- Die unter einer Festsendernummer vorhandenen Senderdaten werden gelöscht, wenn Sie einen neuen Sender unter derselben Festsendernummer speichern.

## Manuelle Speichersendersuche

Sie können bis zu 30 Sender manuell speichern.

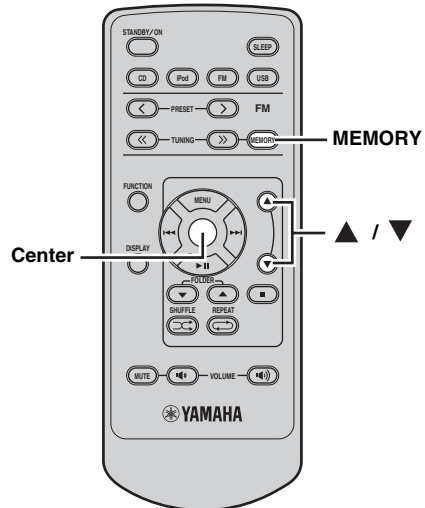

**1 Suchen Sie einen Radiosender, den Sie vorprogrammieren möchten.**

Siehe Seite 18 für Hinweise zur Sendersuche.

**2 Drücken Sie MEMORY.**

Die MEMORY- und PRESET-Anzeigen im Frontblende-Display leuchten auf, bis die manuelle Vorprogrammierung beendet wird. Zum Abbrechen drücken Sie MEMORY.

**3 Drücken Sie wiederholt ▲ / ▼, um eine Speichersendernummer auszuwählen.**

**4 Drücken Sie Center, während die ausgewählte Speichersendernummer blinkt.** Die MEMORY-Anzeige im Frontblende-Display erlischt.

**5 Wiederholen Sie die Schritte 1 bis 4, bis alle gewünschten Sender vorprogrammiert sind.**

## Aufrufen eines Speichersenders

Sie können jeden beliebigen Speichersender aufrufen, indem Sie diesen mittels der zugewiesenen Speichersendernummer auswählen (siehe Seite 19).

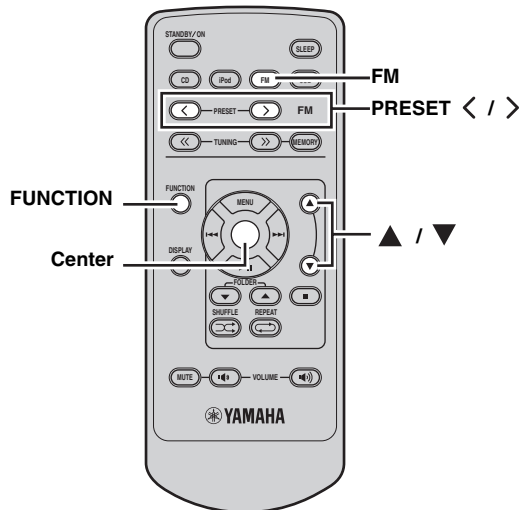

- 1 Drücken Sie **FM**, um dieses Gerät in den UKW-Modus zu schalten.
- 2 Drücken Sie **PRESET < / >**, um einen Speichersender auszuwählen.

### ■ Löschen des Speichersenders

- 1 Drücken Sie **FM**, um dieses Gerät in den UKW-Modus zu schalten.
- 2 Drücken Sie **FUNCTION** zur Anzeige des Funktionsmenüs. Drücken Sie **▲ / ▼** zur Auswahl von **PRESET DELETE** und dann **Center**.
- 3 Drücken Sie **▲ / ▼**, um die zu löschende Speichersendernummer auszuwählen, und drücken Sie dann **Center**.



# SUCHE VON SENDERN MIT RADIO-DATEN-SYSTEM (NUR MODELLE FÜR GROßBRITANNIEN UND EUROPE)

Radio-Daten-System (nur Modelle für Großbritannien und Europa) ist ein Datenübertragungssystem, das in vielen Ländern von UKW-Sendern verwendet wird. Die Radio-Daten-System-Funktion wird unter den Sendern eines Netzwerks ausgeführt. Dieses Gerät kann verschiedene Radio-Daten-System-Daten, wie zum Beispiel PS (Programmdienstname), PTY (Programmtyp), RT (Radiotext) und CT (Uhrzeit) empfangen, wenn Sie auf einen Sender mit Radio-Daten-System abgestimmt haben.

## Wählen des Radio-Daten-System-Programms

Verwenden Sie diese Funktion, um einen der 15 Radio-Daten-System-Programmtypen zu wählen und alle verfügbaren Speichersender des gewählten Programmtyps abzusuchen.

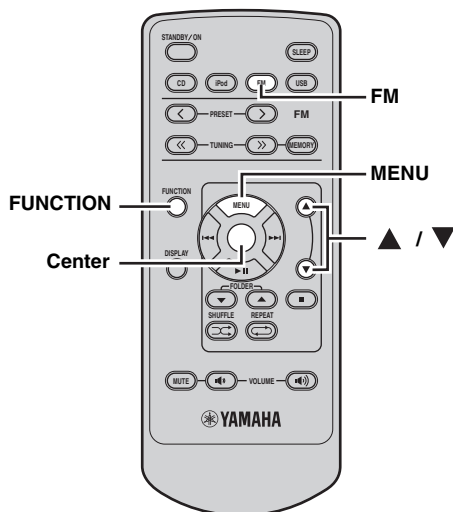

### 4 Drücken Sie ▲ / ▼, um den gewünschten Programmtyp auszuwählen.

Der Name des gewählten Programmtyps erscheint im Frontblende-Display.

| Programmtyp | Beschreibung                |
|-------------|-----------------------------|
| News        | Nachrichten                 |
| Affairs     | Aktuelle Neuigkeiten        |
| Info        | Information                 |
| Sport       | Sport                       |
| Educate     | Bildung                     |
| Drama       | Drama                       |
| Culture     | Kultur                      |
| Science     | Wissenschaft                |
| Varied      | Verschiedene Sprachbeiträge |
| Pop M       | Popmusik                    |
| Rock M      | Rockmusik                   |
| Easy M      | Leichte Unterhaltungsmusik  |
| Light M     | Leichte klassische Musik    |
| Classics    | Schwere klassische Musik    |
| Other M     | Sonstige Musik              |

**1 Drücken Sie FM, um dieses Gerät in den UKW-Modus zu schalten.**

**2 Drücken Sie FUNCTION zur Anzeige des Funktionsmenüs.**

Siehe Seite 18 für Hinweise zur Sendersuche.

**3 Drücken Sie ▲ / ▼, um dieses Gerät auf den PTY SEEK-Modus umzuschalten.**

Der Name der entsprechenden Programmtyps blinkt im Frontblende-Display dieses Geräts.



Zum Abbrechen des PTY SEEK-Modus drücken Sie erneut FUNCTION oder MENU.

## 5 Drücken Sie Center, um nach allen verfügbaren gespeicherten RDS-Sendern zu suchen.

Wenn ein Sender gefunden wird, der den gewählten Programmtyp ausstrahlt, beendet der Receiver die Suche, und Programmnamen und PTY-Anzeige leuchten im Frontblende-Display auf.

Wenn kein Sender, der den gewählten Programmtyp ausstrahlt, gefunden wird, erscheint die aktuell abgestimmte Frequenz.

## 6 Wiederholen Sie Schritt 4, bis der gewünschte Sender gefunden ist.

### Anzeigen der Radio-Daten-System-Information

Verwenden Sie diese Funktion zur Anzeige der 4 Typen von Radio-Daten-System-Informationen: PS (Programmnamen), PTY (Programmtyp), RT (Radiotext) und CT (Uhrzeit). Die entsprechenden Anzeigen leuchten im Frontblende-Display auf.

#### Hinweise

- Sie können einen der Radio-Daten-System-Modi nur wählen, wenn die entsprechende Radio-Daten-System-Anzeige im Frontblende-Display aufleuchtet. Es kann einige Zeit dauern, bis dieses Gerät alle Radio-Daten-System-Daten vom Sender empfängt.
- Sie können nur die verfügbaren Radio-Daten-System-Modi wählen, die vom Sender angeboten werden.
- Wenn die empfangenen Signale nicht stark genug sind, kann dieses Gerät Radio-Daten-System-Daten möglicherweise nicht nutzen. Insbesondere der „RT“-Modus erfordert eine große Datenmenge und steht möglicherweise nicht zur Verfügung, auch wenn die anderen Radio-Daten-System-Modi verfügbar sind.
- Bei schlechtem Empfang drücken und halten Sie TUNING << / >>, damit die AUTO-Anzeige im Frontblende-Display erlischt.
- Falls die Signalstärke während des Empfangs von Radio-Daten-System-Daten durch externe Interferenzen abgeschwächt wird, kann der Empfang unter Umständen plötzlich abgeschaltet werden, wobei „...WAIT“ im Frontblende-Display erscheint.
- Wenn der „RT“-Modus gewählt ist, kann dieses Gerät die Programminformation mit maximal 64 alphanumerischen Zeichen, einschließlich des Umlaut-Zeichens, anzeigen. Nicht verfügbare Zeichen werden mit „\_“ (Unterstrichzeichen) angezeigt.

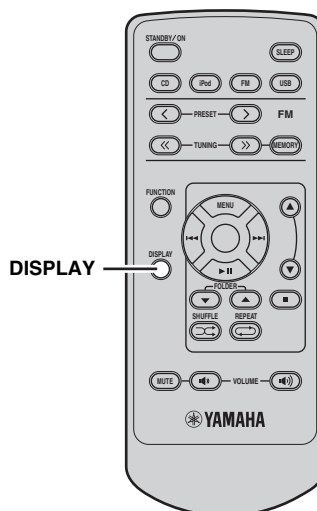

Drücken Sie während der Suche eines Senders mit Radio-Daten-System wiederholt DISPLAY, um den gewünschten Anzeigemodus für das Radio-Daten-System auszuwählen.

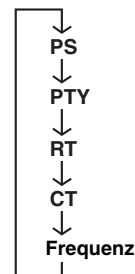

- Wählen Sie „PS“ zur Anzeige des Namens des aktuell empfangenen Radio-Daten-System-Programms.
- Wählen Sie „PTY“ zur Anzeige des Typs des aktuell empfangenen Radio-Daten-System-Programms.
- Wählen Sie „RT“ zur Anzeige der Information des aktuell empfangenen Radio-Daten-System-Programms.
- Wählen Sie „CT“ zur Anzeige der aktuellen Zeit.

# BEDIENUNG DES iPod™

Neben der Bedienung dieses Geräts können Sie auch Ihren in den Anschluss gesteckten iPod über die mitgelieferte Fernbedienung betätigen.

## Verwendung von iPod™

Sobald Ihr iPod in den Anschluss an der Oberseite dieses Geräts (siehe Seite 12) gesteckt ist, können Sie die Wiedergabe des iPod mit der Fernbedienung steuern. Die Bedienung Ihres iPod kann mithilfe des Frontblende-Displays (Menübrowsermodus) oder ohne (einfacher Fernbedienungsmodus) erfolgen.

### Hinweise

- Es werden nur iPod (Click and Wheel), iPod nano, iPod mini und iPod Touch unterstützt.
- Manche Funktionen können je nach Modell oder Software-Version Ihres iPod inkompatibel sein.



- Für eine komplette Liste der Fernbedienungsfunktionen zur Steuerung Ihres iPod siehe „iPod-Modus“ (siehe Seite 7).
- Für eine komplette Liste der im Frontblende-Display erscheinenden Statusmeldungen siehe Abschnitt „iPod™“ in „STÖRUNGSSUCHE“ (siehe Seite 26).

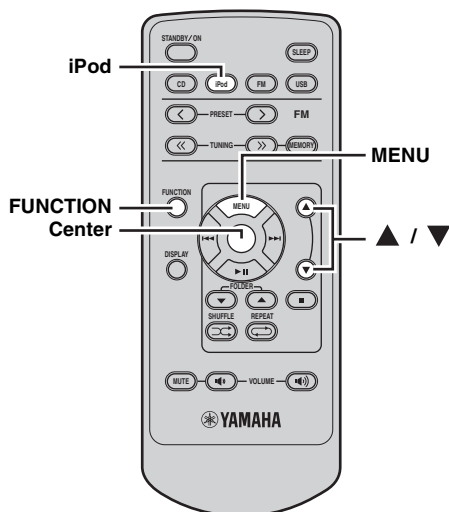

### ■ Einfacher Fernbedienungsmodus

Im einfachen Fernbedienungsmodus können Sie das iPod-Menü durch Ansicht des iPod mit der iPod-Steuerung bzw. der mitgelieferten Fernbedienung bedienen.

- 1 Drücken Sie iPod, um den iPod-Modus einzurichten.**
- 2 Drücken Sie FUNCTION und ▲ / ▼ zur Anzeige von iPod MODE im Frontblenden-Display und drücken Sie auf Center (Mitte).**
- 3 Drücken Sie ▲ / ▼ zur Auswahl von SIMPLE REMOTE. Drücken Sie Center (Mitte), während SIMPLE REMOTE im Frontblenden-Display blinkt.**
  - Sie können den Menü-Durchsuchen-Modus auch durch Drücken von ▲ / ▼ aufrufen. MENU BROWSE erscheint dann im Frontblenden-Display. Für weitere Einzelheiten siehe Seite 24.
- 4 Drücken Sie MENU/ ▲ / ▼ / Center zur Betätigung des iPod-Menüs und starten Sie die Wiedergabe des gewählten Titels (oder Gruppe) durch Drücken von Center.**

## ■ Menübrowsersmodus

Im Menübrowsersmodus können Sie das iPod-Menü im Frontblende-Display anzeigen.

### Hinweis

Es gibt Zeichen, die im Frontblende-Display dieses Geräts nicht angezeigt werden können. Solche nicht verfügbaren Zeichen werden durch „\_“ (Unterstrichungszeichen) ersetzt.

### iPod-Menü



## 1 Wählen Sie den Menübrowsersmodus.

Zum Festlegen des Menü-Durchsuchen-Modus siehe Schritt 3 von „Einfacher Fernbedienungsmodus“ auf Seite 23.

Die Kopfzeile des iPod-Menüs erscheint im Frontblende-Display.



Die Betriebsanzeigen (siehe Seite 4) zeigen die bedienbaren Cursortasten in jedem Schritt.

## 2 Drücken Sie ▲ / ▼ zum Wählen des Menüs und drücken Sie dann Center zum Aufrufen des gewählten Menüs.

Der Name des ersten Eintrags im gewählten Menü erscheint.



- Die Multiinformationsanzeigen (siehe Seite 4) zeigen das aktuell gewählte iPod-Menü.
- Zum Zurückkehren zur oberen Ebene im iPod-Menü drücken Sie MENU.

## 3 Wiederholen Sie Schritt 2, bis der gewünschte Posten ausgewählt ist, und drücken Sie dann Center, um die Wiedergabe des gewünschten Postens (Gruppe oder Song) zu starten.



Während der Wiedergabe eines Titels (oder einer Gruppe) im Menübrowsersmodus können Sie die Wiedergabeinformation (wie Songname, verstrichene Spielzeit, Interpretenname oder Albumname) im Frontblende-Display durch Drücken von DISPLAY umschalten.

## ■ Wiederholungswiedergabe (Repeat Play)

Sie können die Wiedergabe des gewählten Postens in Ihrem iPod wiederholen.

### Drücken Sie REPEAT, um den gewünschten Wiederholungswiedergabemodus zu wählen.

Mit jedem Drücken der Taste ändert sich der Wiederholungswiedergabemodus wie folgt. Testen Sie die Funktion zusammen mit Ihrem iPod.

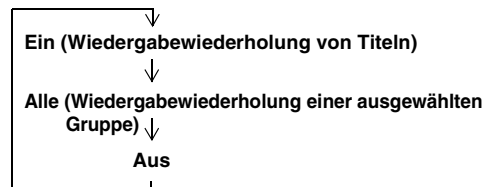

## ■ Zufallswiedergabe (Shuffle Play)

Sie können Titel in Ihrem iPod in Zufallsreihenfolge abspielen.

### Drücken Sie SHUFFLE.

Mit jedem Drücken der Taste ändert sich der Zufallswiedergabemodus wie folgt. Testen Sie die Funktion zusammen mit Ihrem iPod.

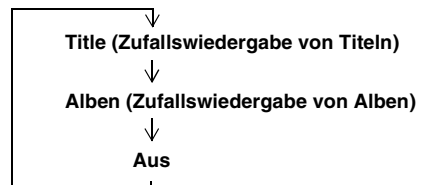

# STÖRUNGSSUCHE

Siehe nachfolgende Tabelle, wenn das Gerät nicht korrekt funktioniert. Falls das aufgetretene Problem in der nachfolgenden Tabelle nicht aufgeführt ist oder die nachfolgenden Instruktionen nicht helfen, schalten Sie das Gerät aus, ziehen Sie den Netzstecker, und wenden Sie sich an den nächsten autorisierten Yamaha-Fachhändler oder Kundendienst.

## Allgemeines

| Problem  | Ursache  | Abhilfe  | Siehe Seite |
|--|--|--|-------------|
| <b>Dieses Gerät schaltet sich nicht ein oder geht nach dem Einschalten sofort in den Bereitschaftsmodus.</b> | Das Netzkabel ist nicht angeschlossen oder der Stecker ist nicht vollständig eingesteckt.  | Schließen Sie das Netzkabel fest an.   | 11          |
|  | Dieses Gerät wurde einem starken externen Stromschlag (wie Blitzschlag oder starke statische Elektrizität) ausgesetzt.             | Schalten Sie dieses Gerät in den Bereitschaftsmodus, ziehen Sie den Netzstecker, schließen Sie diesen nach 30 Sekunden wieder an, und verwenden Sie danach das Gerät im Normalbetrieb. | —           |
| <b>Kein Ton</b>  | Es wurde keine geeignete Eingangsquelle gewählt.   | Wählen Sie eine geeignete Eingangsquelle mit dem auf der Frontblende befindlichen INPUT-Schalter (oder einer der Eingangswahltasten auf der Fernbedienung).                            | —           |
|  | Die Lautsprecheranschlüsse sind nicht fest.  | Schließen Sie die Kabel korrekt an.  | 9           |
|  | Die Lautstärke ist auf Minimum gestellt.   | Erhöhen Sie die Lautstärke.  | —           |
|  | Signale, die dieses Gerät nicht reproduzieren kann, werden von einer Quellenkomponente - wie zum Beispiel einer CD-ROM - angelegt. | Eine Signalquelle wiedergeben, deren Signale vom Gerät reproduziert werden können.   | —           |
| <b>Der Ton wird nur auf einer Seite aus dem Lautsprecher ausgegeben.</b>                                     | Fehlerhafte Kabelanschlüsse.   | Schließen Sie die Kabel korrekt an. Falls das Problem weiterhin besteht, sind möglicherweise die Kabel defekt.   | 9           |
| <b>Es treten Rauschinterferenzen von Digital- oder Radiofrequenzgeräten auf.</b>                             | Dieses Gerät befindet sich zu nah an Digital- oder Hochfrequenzgeräten.  | Stellen Sie dieses Gerät entfernt von solcher Ausrüstung auf.  | —           |

## Radioempfang

| Problem   | Ursache                                      | Abhilfe   | Siehe Seite |
|---|--|---|-------------|
| <b>UKW</b>  | <b>Der UKW-Stereoempfang ist verrauscht.</b> | Überprüfen Sie die Antennennanschlüsse.   | 11          |
|   |  | Versuchen Sie die Verwendung einer hochwertigen UKW-Richtantenne.                 | —           |
|   |  | Verwenden Sie die manuelle Sendersuchmethode.                                     | 18          |
| <b>Es treten Verzerrungen auf, und klarer Empfang ist auch mit einer guten UKW-Antenne nicht möglich.</b> | Es sind Mehrweginterferenzen vorhanden.      | Stellen Sie die Antennenposition ein, um die Mehrweginterferenzen zu eliminieren. | —           |
| <b>Der gewünschte Sender kann mit der automatischen Sendersuchmethode nicht abgestimmt werden.</b>        | Das Signal ist zu schwach.                   | Verwenden Sie eine hochwertige UKW-Richtantenne.                                  | —           |
|   |  | Verwenden Sie die manuelle Sendersuchmethode.                                     | 18          |

## iPod™

**Hinweis**

Bei Übertragungsfehlern ohne Statusmeldung im Display der Frontblende dieses Geräts prüfen Sie die Verbindung zu Ihrem iPod (siehe Seite 12).

| Statusmeldung   | Ursache   | Abhilfe   | Siehe Seite |
|-----------------|---|---|-------------|
| iPod Connecting | Dieses Gerät ist dabei, den Anschluss Ihres iPod zu erkennen.<br>Dieses Gerät ist dabei, Songlisten von Ihrem iPod abzurufen. |   |             |
| Connect error   | Es besteht ein Problem im Signalpfad zwischen iPod und diesem Gerät.  | Schalten Sie dieses Gerät aus und schließen Sie den iPod erneut an.<br>Versuchen Sie eine Rücksetzung Ihres iPod. | 12<br>—     |
| Unknown iPod    | Der verwendete iPod wird nicht vom Gerät unterstützt.   | Es werden nur iPod (Click and Wheel), iPod nano, iPod mini und iPod Touch unterstützt.                            | —           |
| iPod            | Ihr iPod ist korrekt in einen iPod-Anschluss eingesetzt.  |   |             |
| iPod Unplugged  | Ihr iPod wurde aus dem iPod-Anschluss entfernt.   | Stecken Sie Ihren iPod wieder in den iPod-Anschluss.  | 12          |

## USB

**Hinweis**

Bei Übertragungsfehlern ohne Statusmeldung im Display der Frontblende dieses Geräts prüfen Sie die Verbindung zum USB-Gerät (siehe Seite 12).

| Statusmeldung | Ursache  | Abhilfe   | Siehe Seite |
|---------------|--|---|-------------|
| Not Connected | Das USB-Gerät ist nicht richtig angeschlossen.   | Schließen Sie das USB-Gerät erneut an.  | 12          |
| Not Supported | Ein nicht spielbares USB-Gerät ist an diesem Gerät angeschlossen.  | Schließen Sie ein spielbares USB-Gerät an.  | 12          |
| Over Current  | Das angeschlossene USB-Gerät ist von diesem Gerät nicht abspielbar. Schließen Sie das USB-Gerät diagonal an. | Trennen Sie das USB-Gerät ab. Wählen Sie eine andere Eingangsquelle als USB aus und schalten Sie dann wieder auf USB als Eingangsquelle zurück. Schließen Sie anschließend das abspielbare USB-Gerät erneut an. | 12          |

## Disc-Wiedergabe

| Problem   | Ursache  | Abhilfe   | Siehe Seite |
|---|--|---|-------------|
| <b>Das Gerät schaltet sich ein und sofort wieder aus.</b> | Das Netzkabel ist nicht angeschlossen oder der Stecker ist nicht vollständig eingesteckt.      | Schließen Sie das Netzkabel fest an.  | 11          |
| <b>Kein Ton oder verzerrter Ton</b>                       | Die Abtastrate einer MP3- oder WMA-Datei ist möglicherweise nicht mit diesem Gerät kompatibel. | Prüfen Sie, ob Abtastrate und Bit-Rate einer MP3- oder WMA-Datei mit diesem Gerät kompatibel sind.                                | 28          |
| <b>Disc-Wiedergabe startet nicht.</b>                     | Sie verwenden möglicherweise eine CD-R/RW, die nicht finalisiert ist.                          | Finalisieren Sie die CD-R/RW.   | —           |
|   | Die Disc-Beschriftungsseite weist möglicherweise nicht nach oben.                              | Vergewissern Sie sich, dass die Disc richtig herum eingelegt ist.   | —           |
|   | Die Disc ist möglicherweise defekt.  | Probieren Sie die Wiedergabe einer anderen Disc. Wenn das gleiche Problem nicht mehr auftritt, ist die abzuspielende Disc defekt. | —           |
|   | MP3/WMA-Discs enthalten möglicherweise nicht ausreichend Musiktitel zur Wiedergabe.            | Prüfen Sie, ob Ihre MP3/WMA-Disc mindestens 5 MP3/WMA-Musikdateien enthält.   | —           |
|   | Die Abtastrate einer MP3- oder WMA-Datei ist möglicherweise nicht mit diesem Gerät kompatibel. | Prüfen Sie, ob Abtastrate und Bit-Rate einer MP3- oder WMA-Datei mit diesem Gerät kompatibel sind.                                | 28          |
| <b>USB-Wiedergabe startet nicht.</b>                      | Fehlerhafter Anschluss des USB-Geräts.   | Schließen Sie das USB-Gerät erneut an.  | 12          |
|   | Die MP3- oder WMA-Formate sind nicht mit diesem Gerät kompatibel.                              | Ersetzen Sie die Datei durch eine korrekt gespeicherte Datei, die an diesem Gerät abgespielt werden kann.                         | 28          |

## Fernbedienung

| Problem  | Ursache   | Abhilfe  | Siehe Seite |
|--|---|--|-------------|
| <b>Die Fernbedienung arbeitet oder funktioniert nicht richtig.</b> | Die Fernbedienung wird möglicherweise außerhalb der Reichweite betätigt.  | Zwecks Informationen zur Fernbedienungs-Reichweite siehe „Verwendung der Fernbedienung“. | 8           |
|  | Möglicherweise ist der Fernbedienungssensor an diesem Gerät direktem Sonnen- oder Kunstlicht (Inverter-Leuchtstofflampen) ausgesetzt. | Ändern Sie die Beleuchtung oder die Ausrichtung des Geräts.                              | —           |
|  | Möglicherweise ist die Batterie entladen.   | Erneuern Sie die Batterie.   | 8           |
|  | Es befinden sich Hindernisse zwischen dem Sensor dieses Geräts und der Fernbedienung.   | Hindernisse entfernen.   | —           |

# HINWEISE ZU DISCS/MP3, WMA-DATEIEN

## ■ Auf diesem Gerät abspielbare Discs (Audio-CDs)

Dieser Player ist für die Wiedergabe von Compact-Discs mit den nachfolgenden Kennzeichnungen konzipiert. Legen Sie keinesfalls einen anderen Disc-Typ in dieses Gerät ein. Dieses Gerät kann auch Compact-Discs (8 cm) abspielen.



### .... Compact-Discs (Digital-Audio)

Die am häufigsten verwendeten Discs für im Handel erhältliche Audio-CDs.



### .... CD-R, CD-RW Digital-Audiocdiscs

Durch Kopieren auf CD-R oder CD-RW hergestellte Musik-CDs (einschließlich Dateien im MP3- oder WMA-Format).



#### Hinweise

- Verwenden Sie ausschließlich eine von einem zuverlässigen Hersteller produzierte CD-R oder CD-RW.
- Verwenden Sie ausschließlich eine CD-R oder CD-RW-Disc, die mit mindestens einem der folgenden Vermerke versehen ist.  
FOR CONSUMER  
FOR CONSUMER USE  
FOR MUSIC USE ONLY
- Verwenden Sie ausschließlich eine finalisierte CD-R oder CD-RW-Disc.



### .... CD-TEXT-Discs

Discs, die gespeicherte Textdaten wie Albumtitel, Titelbezeichnungen und Künstlernamen enthalten.

#### Hinweis

Dieser CD-Player kann manche CD-RW-Discs oder falsch beschriebene Discs möglicherweise nicht wiedergeben.

### Um eine Störung dieses Geräts zu verhindern:

- Verwenden Sie niemals im Handel erhältliche Discs mit einer anderen als der Standardform, z.B. herzförmige Discs, da sie das Gerät beschädigen können.
- Verwenden Sie niemals Discs mit auf der Oberfläche angebrachtem Klebeband, Schildern oder Aufklebern. Eine solche Disc könnte sich im Gerät verklemmen oder das Gerät beschädigen.

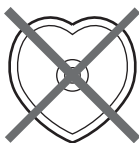

## ■ Über MP3- und WMA-Dateien

Sie können MP3- und WMA-Dateien wiedergeben, die auf eine CD-R/CD-RW geschrieben oder in einem USB-Gerät gespeichert sind.

### MP3

MP3 ist eine Standard-Technologie und ein Standardformat, bei der Audio-Sequenzen zu kleinen Dateien komprimiert werden. Bei der Wiedergabe bleibt die Original-Klangqualität jedoch erhalten.

Die abspielbaren Formate sind:

- (MPEG-1 Audio Layer-3)  
Bit-Rate\*: 32-320 kbps  
Abtastfrequenz: 44,1/48/32 kHz
  - (MPEG-2 Audio Layer-3, 2)  
Bit-Rate\*: 8-160 kbps  
Abtastfrequenz: 24/22,05/16 kHz
- \* Variable Bit-Raten werden unterstützt.

### WMA

„WMA (Windows Media Audio)“ ist ein Microsoft-Dateiformat zur Codierung von digitalen Audiodateien ähnlich wie bei MP3, wobei die Komprimierungsrate höher als bei MP3 ist.

Die abspielbaren Formate sind:

- Version 8
  - Version 9 (Standard- und variable Bit-Raten werden unterstützt. Professional und Lossless werden nicht unterstützt.)
  - High Profile  
Bit-Rate\*: 32-320 kbps  
Abtastfrequenz: 48/44,1/32 kHz
  - Mid Profile  
Bit-Rate: 16-32 kbps  
Abtastfrequenz: 22,05/16 kHz
- \* Konstante und variable Bit-Raten werden unterstützt.

#### Hinweise

- Die Wiedergabe von Daten-Discs erfolgt in alphanumerischer Reihenfolge.
- Die USB-Wiedergabe erfolgt in der Reihenfolge von Speicherdatum und -zeit.
- Urheberrechtlich geschützte WMA-Dateien (DRM) können auf diesem Gerät nicht wiedergegeben werden.
- Die Disc muss die Norm ISO9660 erfüllen.
- Die maximale Anzahl von Dateien und Ordnern ist wie folgt:

|  | Daten-Disc | USB   |
|--|------------|-------|
| <b>Maximale Gesamtanzahl von Datei und Ordner*</b> | 512        | 9.999 |
| <b>Maximale Ordneranzahl*</b>                      | 255        | 255   |
| <b>Maximale Dateianzahl pro Ordner</b>             | 511        | 255   |

\* Das Hauptverzeichnis wird als einer der Ordner gezählt.



## ■ Hinweise zur Handhabung von Compact-Discs

- Handhaben Sie eine Disc stets mit Vorsicht, damit deren Oberfläche nicht verkratzt wird.

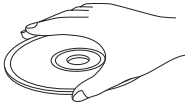

- Compact-Discs sind während der Wiedergabe keinerlei Verschleiß ausgesetzt. Durch falsche Handhabung entstandene Schäden an der Disc-Oberfläche können jedoch deren Wiedergabe beeinträchtigen.
- Verwenden Sie zum Beschreiben der CD-Labelseite stets einen Filzschreiber o.Ä. Verwenden Sie keinesfalls Kugelschreiber, Bleistifte oder andere Schreibwerkzeuge mit harter Spitze, da diese die Disc beschädigen und deren Wiedergabe beeinträchtigen können.
- Verbiegen Sie keinesfalls Discs.
- Nehmen Sie nicht verwendete Discs aus dem Gerät und bewahren Sie sie in einem geeigneten Gehäuse auf.
- Passen Sie auf, dass beim Entnehmen oder Aufbewahren der Disc deren Abspielseite nicht zerkratzt wird.
- Compact-Discs werden nicht von kleinen Staubpartikeln oder Fingerabdrücken auf deren Abspielseite beeinträchtigt, trotzdem sollten sie sauber gehalten werden. Wischen Sie sie mit einem sauberen, trockenen Tuch ab.  
Wischen Sie nicht in Kreisbewegungen, sondern stets von der Mitte gerade zum Rand.

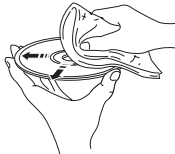

- Reinigen Sie die Disc-Oberfläche keinesfalls mit CD-Reinigern, CD/Schallplattenspray, Antistatik-Spray oder -Flüssigkeit oder anderen chemischen Flüssigkeiten, da diese Flüssigkeiten die Oberfläche der Disc irreparabel beschädigen können.
- Setzen Sie Discs keinesfalls längere Zeit direktem Sonnenlicht, hohen Temperaturen oder hoher Luftfeuchtigkeit aus, um ein Verziehen oder andere Schäden der Disc zu vermeiden.



## Wiedergabe einer 8-cm CD

Legen Sie die Disc in die innere Vertiefung des CD-Tellers ein. Legen Sie keinesfalls eine normale (12-cm) CD oben auf eine 8-cm CD.

**Hinweis:** Verwenden Sie keinesfalls Linsenreiniger, da diese Störungen verursachen können.

# GLOSSAR

## Audio-Informationen

### ■ MP3 (MPEG Audio Layer-3)

Eine der Audio-Kompressionsmethoden, die von MPEG verwendet wird. Hier wird die irreversible Kompressionsmethode eingesetzt, die eine hohe Kompressionsrate durch Ausdünnen der Daten des vom menschlichen Ohr kaum wahrnehmbaren Frequenzbereichs erzielt. Von diesem Verfahren wird angenommen, dass es die Datenmenge um etwa 1/11 (128 Kbps) komprimiert, während eine mit einer Musik-CD vergleichbare Tonqualität bewahrt wird.

### ■ PCM (Pulse Code Modulation)

Ein Signal, das ohne Komprimierung in das Digitalformat umgewandelt wurde. Eine CD ist mit 16-Bit-Sound mit 44,1 kHz bespielt. Dieses Signal weist auch einen mit Packed PCM (PPCM) bezeichneten Typ auf, der ohne Datenverlust komprimiert werden kann.

### ■ Abtastfrequenz

Die Anzahl der Abtastungen (Prozess zur Digitalisierung von Analogsignalen) pro Sekunde. Im Prinzip wird mit höherer Abtastfrequenz der wiederzugebende Frequenzbereich verbreitert, und je höher die quantisierte Bitrate ist, desto feiner kann der Sound reproduziert werden.

### ■ Track

Eine CD kann in eine Anzahl von Segmenten (Tracks) aufgeteilt werden. Jede Aufteilung wird mit einer Tracknummer bezeichnet.

### ■ WMA (Windows Media Audio)

Eine Audio-Kompressionsmethode, entwickelt von Microsoft Corporation. Hier wird die irreversible Kompressionsmethode eingesetzt, die eine hohe Kompressionsrate durch Ausdünnen der Daten des vom menschlichen Ohr kaum wahrnehmbaren Frequenzbereichs erzielt. Von diesem Verfahren wird angenommen, dass es die Datenmenge um etwa 1/22 (64 Kbps) komprimiert, während eine mit einer Musik-CD vergleichbare Tonqualität bewahrt wird.

## Urheberrecht und Logos

MPEG Layer-3 Audio-Decodierungstechnologie unter Lizenz von Fraunhofer IIS und Thomson Multimedia.

### iPod™

„iPod“ ist ein Warenzeichen von Apple Inc., registriert in den USA und anderen Ländern.

„Made for iPod“ (Hergestellt für iPod) bedeutet, dass ein auf den iPod ausgelegtes elektronisches Anschlusszubehör entwickelt und vom Entwickler zertifiziert wurde, um den Apple-Standards zu entsprechen.

Apple haftet nicht für den Betrieb dieses Geräts bzw. für die Einhaltung von Sicherheitsstandards und gesetzlichen Vorschriften.

# TECHNISCHE DATEN

## ■ PLAYER-BEREICH

### Playback-System

- CD, CD-R/RW

### Laser

- Typ ..... Halbleiterlaser GaAs/GaAlAs
- Wellenlänge..... 780 nm
- Ausgangsleistung ..... 10 mW

### Audibleistung

- DAC ..... 192 kHz/24 bit

## ■ VERSTÄRKER-BEREICH

- Maximale effektive Ausgangsleistung pro Kanal (6 Ω, 1 kHz, 10% Klirrfaktor)..... 20 W + 20 W
- Gesamtklirrfaktor (1 kHz)  
CD 10W, 6Ω ..... 0,03 %
- Ausgangspegel/Impedanz  
PHONES (max. Lautstärke)..... 0,6 V/32 Ω

## ■ TUNER-BEREICH

### FM

- Empfangsbereich ..... 87,50 bis 108,00 MHz
- Empfindlichkeit  
UKW (Signal-Rauschabstand 30 dB)..... 7 dBμV/m (EMF)

## ■ ALLGEMEINES

- Netzspannung/-frequenz..... 230 V Wechselspannung, 50 Hz
- Leistungsaufnahme ..... 25 W
- Leistungsaufnahme im Bereitschaftsmodus\* ..... 1 W oder weniger
- Abmessungen (B × H × T) ..... 180 × 117 × 303 mm
- Gewicht..... 3,1 kg

\* Wenn ECO MODE ist ON.

Technische Daten können ohne Ankündigung geändert werden.

## Begrenzte Garantie für den Europäischen Wirtschaftsraum (EWR) und die Schweiz

Herzlichen Dank, dass Sie sich für ein Yamaha Produkt entschieden haben. In dem unwahrscheinlichen Fall, dass die Garantie für das Yamaha-Produkt in Anspruch genommen werden muss, wenden Sie sich bitte an den Händler, bei dem es gekauft wurde. Sollten Sie auf Schwierigkeiten stoßen, wenden Sie sich bitte an die Yamaha Repräsentanz in Ihrem Land. Auf unserer Internetseite (<http://www.yamaha-hifi.com/> oder <http://www.yamaha-uk.com/> für Einwohner Großbritanniens) finden Sie alle Einzelheiten.

Wir garantieren für einen Zeitraum von zwei Jahren ab ursprünglichem Kaufdatum, dass dieses Produkt frei von Verarbeitungs- oder Materialfehlern ist. Yamaha verpflichtet sich, gemäß der nachstehend angeführten Bedingungen, ein fehlerhaftes Produkt (oder Teile desselben) kostenfrei (gilt für Teile und Arbeit) zu reparieren oder auszutauschen. Diese Entscheidung obliegt ausschließlich Yamaha. Yamaha behält sich vor, das Produkt gegen ein in Art und/oder Wert und Zustand ähnliches Produkt auszutauschen, wenn das entsprechende Modell nicht mehr erzeugt wird, oder die Reparatur als unrentabel angesehen wird.

### Bedingungen

- 1 Dem defekten Produkt MUSS die Originalrechnung oder der Originalkaufbeleg (der Beleg muss das Kaufdatum, den Produkt-Code und den Namen des Händlers aufweisen) beigelegt werden, ebenso eine Fehlerbeschreibung. Bei Fehlen einer eindeutigen Kaufbestätigung behält sich Yamaha das Recht vor, den kostenfreien Service abzulehnen und das Produkt auf Kosten des Kunden zu retournieren.
- 2 Das Produkt MUSS von einem AUTORISIERTEN Yamaha-Händler innerhalb des Europäischen Wirtschaftsraums (EWR) oder der Schweiz gekauft worden sein.
- 3 Es wurden keine wie auch immer gearteten Änderungen am Produkt vorgenommen, außer diese wurden von Yamaha schriftlich genehmigt.
- 4 Folgendes ist von der Garantie ausgeschlossen:
  - a. Regelmäßige Wartung und Reparatur oder Austausch von Verschleißteilen.
  - b. Schaden durch:
    - (1) Vom Kunden selber oder von nichtbefugten Dritten ausgeführte Reparaturen.
    - (2) Unsachgemäße Verpackung oder Handhabung während des Transports vom Kunden. Beachten Sie bitte, dass die sachgerechte Verpackung des zur Reparatur gebrachten Produkts in der Verantwortung des Retournierenden liegt.
    - (3) Unsachgemäße Verwendung, einschließlich der, jedoch nicht beschränkt auf, (a) die Verwendung des Produkts zu anderen als den normalen Zwecken oder Behandlung entgegen die Anweisungen Yamahas zur korrekten Handhabung, Wartung oder Lagerung und (b) die Installation oder Verwendung des Produkts auf andere Weise als dies den technischen oder Sicherheitsstandards jenes Landes entspricht, in dem das Produkt verwendet wird.
    - (4) Unfälle, Blitzschlag, Wasser, Feuer, ungeeignete Belüftung, Auslaufen der Batterie oder jedem anderen Grund, den Yamaha nicht beeinflussen kann.
    - (5) Defekte an jenem System, an welches dieses Produkt angeschlossen wird und/oder die Inkompatibilität mit Produkten anderer Hersteller.
    - (6) Die Verwendung eines nicht von Yamaha in den EWR und/oder die Schweiz importierten Produkts, wenn dieses Produkt nicht den technischen oder Sicherheitsstandards jenes Landes, in dem es verwendet wird, und/oder der standardisierten Produktspezifikation für von Yamaha im EWR und/oder der Schweiz vertriebene Produkte, entspricht.
    - (7) Andere als für den AV- (audio-visuellen) Bereich bestimmte Produkte.  
(Produkte, die der „Yamaha AV-Garantieerklärung“ unterliegen, sind auf unserer Website bei <http://www.yamaha-hifi.com/> oder <http://www.yamaha-uk.com/> für Einwohner Großbritanniens definiert.)
- 5 Wenn es Unterschiede in den Garantiebedingungen zwischen jenem Land in dem das Produkt gekauft wurde, und jenem in dem das Produkt verwendet wird, finden die Garantiebedingungen jenes Landes Anwendung, in dem das Produkt verwendet wird.
- 6 Yamaha kann für keinerlei Verluste oder Schäden, ob direkt, in Konsequenz oder anderweitig, verantwortlich gemacht werden, außer bezüglich der Reparatur oder des Ersatzes eines Produkts.
- 7 Legen Sie bitte Kopien aller persönlichen Einstellungen und Daten an, da Yamaha weder für irgendwelche Änderungen noch für den Verlust solcher Daten verantwortlich gemacht werden kann.
- 8 Diese Garantie beeinflusst nicht die gesetzlichen Verbraucherrechte unter dem geltenden nationalen Recht oder die Verbraucherrechte gegenüber dem Händler, die durch einen Kaufvertrag entstehen.

## Verbraucherinformation zur Sammlung und Entsorgung alter Elektrogeräte und benutzter Batterien



Befinden sich diese Symbole auf den Produkten, der Verpackung und/oder beiliegenden Unterlagen, so sollten benutzte elektrische Geräte und Batterien nicht mit dem normalen Haushaltsabfall entsorgt werden. In Übereinstimmung mit Ihren nationalen Bestimmungen und den Richtlinien 2002/96/EC und 2006/66/EC, bringen Sie alte Geräte und benutzte Batterien bitte zur fachgerechten Entsorgung, Wiederaufbereitung und Wiederverwendung zu den entsprechenden Sammelstellen.



Durch die fachgerechte Entsorgung der Elektrogeräte und Batterien helfen Sie, wertvolle Ressourcen zu schützen und verhindern mögliche negative Auswirkungen auf die menschliche Gesundheit und die Umwelt, die andernfalls durch unsachgerechte Müllentsorgung auftreten könnten.



Für weitere Informationen zum Sammeln und Wiederaufbereiten alter Elektrogeräte und Batterien, kontaktieren Sie bitte Ihre örtliche Stadt- oder Gemeindeverwaltung, Ihren Abfallentsorgungsdienst oder die Verkaufsstelle der Artikel.



### [Entsorgungsinformation für Länder außerhalb der Europäischen Union]

Diese Symbole gelten nur innerhalb der Europäischen Union. Wenn Sie solche Artikel ausrangieren möchten, kontaktieren Sie bitte Ihre örtlichen Behörden oder Ihren Händler und fragen Sie nach der sachgerechten Entsorgungsmethode.

**Pb**

### Anmerkung zum Batteriesymbol (untere zwei Symbolbeispiele):

Dieses Symbol kann auch in Kombination mit einem chemischen Symbol verwendet werden. In diesem Fall entspricht dies den Anforderungen der Richtlinie zur Verwendung chemischer Stoffe.

# OBSERVERA: LÄS DETTA INNAN ENHETEN TAS I BRUK.

- 1 Läs noga denna bruksanvisning för att kunna ha största möjliga nöje av enheten. Förvara bruksanvisningen nära till hands för framtida referens.
- 2 Installera ljudanläggningen på en väl ventilerad plats där det är svalt, torrt och rent, lämna ett mellanrum på minst 10 cm ovanför, till vänster/höger och bakom enheten och se till att ljudanläggningen inte utsätts för direkt solljus, hög värme, vibrationer, damm, fukt och/eller kyla.
- 3 Placera enheten på behörigt avstånd från andra elapparater, motorer, transformatorer och annat som kan orsaka störningar.
- 4 Utsätt inte enheten för hastiga temperaturväxlingar och placera den inte på ett ställe där luftfuktigheten är hög (t.ex. nära en luftfuktare) då fuktbildning i enheten skapar risk för brand, elstötar, skador på enheten eller personskador.
- 5 Placera inte enheten på ett ställe där främmande föremål kan tränga in i den eller där den kan utsättas för droppar eller vattenstänk. Placera aldrig det följande ovanpå enheten:
  - Övriga apparater då sådana kan orsaka skador och/eller missfärgning av enhetens hölje.
  - Brännbara föremål (t.ex. stearinljus) då sådana skapar risk för brand, skador på enheten och/eller personskador.
  - Vätskebehållare som kan falla och spilla vätska över enheten, vilket skapar risk för elstötar och/eller skador på enheten.
- 6 Täck aldrig över enheten med en tidning, duk, gardin el.dyl. då detta skapar risk för överhettning. En alltför hög temperatur inuti enheten kan leda till brand, skador på enheten och/eller personskador.
- 7 Anslut inte enheten till ett vägguttag förrän samtliga övriga anslutningar slutförts.
- 8 Använd aldrig enheten vänd upp och ned. Detta kan leda till överhettning som orsakar skador.
- 9 Hantera inte tangenter, reglage och kablar onödigt hårdhänt.
- 10 Fatta tag i själva kontakten när nätkabeln kopplas bort från vägguttaget; dra aldrig i kabeln.
- 11 Använd aldrig några kemiska lösningar för rengöring då dessa kan skada ytbehandlingen. Använd en ren, torr trasa.
- 12 Använd endast den spänning som står angiven på enheten. Anslutning till en strömkälla med högre spänning än den angivna kan orsaka brand, skador på enheten och/eller personskador. Yamaha åtar sig inget ansvar för skador beroende på att enheten används med en spänning utöver den angivna.
- 13 Koppla bort nätkabeln från vägguttaget för att undvika skador p.g.a. blixtnedslag om ett åskväder uppstår.
- 14 Försök aldrig att utföra egna reparationer. Kontakta en kvalificerad tekniker från Yamaha om servicebehov föreligger. Du får inte under några omständigheter ta av höljet.
- 15 Koppla bort nätkabeln från vägguttaget om enheten inte ska användas under en längre tid (t.ex. under semestern).
- 16 Läs avsnittet "FELSÖKNING" om vanligt förekommande driftsproblem innan du förutsätter att enheten är söndrig.
- 17 Innan enheten flyttas ska du trycka på STANDBY/ON för att ställa den i beredskapsläge och sedan koppla bort nätkabeln från vägguttaget.
- 18 Kondensation (imma) uppstår, om den omgivande temperaturen plötsligt ändras. Koppla i så fall loss nätkabeln från nätuttaget och låt apparaten vila.
- 19 Vid långvarig användning kan det hända att apparaten blir väldigt varm. Slå i så fall av strömmen och låt apparaten vila tills den har svalnat.
- 20 Installera receiveern nära ett nätuttag och där stickkontakten lätt kan kommas åt.
- 21 Utsätt inte batterierna för kraftig värme från exempelvis solljus, eld eller liknande.
- 22 För högt ljudtryck från örönsäckor eller hörlurar kan orsaka hörsel förlust.

Den här enheten är inte bortkopplad från nätströmmen så länge den är inkopplad i vägguttaget, även om själva enheten är avstängd med STANDBY/ON. Detta tillstånd kallas för beredskapsläget (standby). Enheten är konstruerad för att förbruka en mycket liten mängd ström i detta tillstånd.

## VARNING

UTSÄTT INTE ENHETEN FÖR REGN ELLER FUKT DÅ DETTA SKAPAR RISK FÖR BRAND ELLER ELSTÖTAR.

## OBSERVERA

Apparaten kopplas inte bort från växelströmskällan (nätet) så länge som den är ansluten till vägguttaget, även om själva apparaten har stängts av.

## ADVARSEL

Netspændingen til dette apparat er IKKE afbrudt, så længe netledningen sidder i en stikkontakt, som er t endt - også selvom der er slukket på apparatets afbryder.

## VAROITUS

Laitteen toisiopiiriin kytketty käyttökytkin ei irroita koko laitetta verkosta.

## LASERSÄKERHET

Apparaten använder sig av en laser. På grund av risken för ögonskador bör ingen annan än en kvalificerad reparatör öppna höljet eller försöka reparera apparaten.

## FARA!

Apparaten avger slig laserstrålning i öppet läge. Undvik direkt ögonkontakt med strålen. Placera inte ögonen i närheten av skivfacket eller någon annan öppning för att titta in i apparaten, medan apparaten är ansluten till ett nätuttag.

Laserkomponenten i denna apparat kan avge en strålning som överskrider gränsvärdet för klass 1.

## OBSERVERA

Felaktigt byte av batterier medför risk för explosion. Byt endast ut batterierna mot batterier av samma eller motsvarande typ.

# INNEHÅLL

## INLEDNING

|                                     |   |
|-------------------------------------|---|
| <b>FUNKTIONER</b> .....             | 2 |
| <b>MEDFÖLJANDE TILLBEHÖR</b> .....  | 2 |
| <b>REGLAGE OCH FUNKTIONER</b> ..... | 3 |
| Frontpanelen .....                  | 3 |
| Frontpanelens display .....         | 4 |
| Fjärrkontrollen .....               | 5 |

## FÖRBEREDELSE

|  |    |
|--|----|
| <b>ANSLUTA HÖGTALARE</b> .....           | 9  |
| Ansluta en subwoofer .....               | 10 |
| <b>ANSLUTA ANTENNER</b> .....            | 11 |
| Anslutning av FM-antennen .....          | 11 |
| <b>ANSLUTA NÄTKABLAR</b> .....           | 11 |
| <b>ANSLUTA HÖRLURAR</b> .....            | 11 |
| <b>ANSLUTA EXTERNA KOMPONENTER</b> ..... | 12 |
| Ansluta en USB-enhet .....               | 12 |
| Ansluta en iPod™ .....                   | 12 |

## GRUNDLÄGGANDE MANÖVRERING

|   |    |
|---|----|
| <b>GRUNDLÄGGANDE ANVÄNDNING AV RECEIVERN</b> .....                            | 13 |
| <b>STÄLLA IN INSOMNINGSTIMERN</b> .....                                       | 14 |
| <b>GRUNDLÄGGANDE ÅTGÄRDER FÖR UPPSPELNING AV SKIVOR OCH USB-ENHETER</b> ..... | 15 |
| Val av uppspelningsinformation på displayen.....                              | 16 |
| Repeterad uppspelning (Repeat Play).....                                      | 17 |
| Spela upp slumpvist (Shuffle Play) .....                                      | 17 |

## RADIOMOTTAGNING

|   |    |
|---|----|
| <b>FM-INSTÄLLNING</b> .....   | 18 |
| Automatisk stationsinställning.....   | 18 |
| Manuell stationsinställning .....   | 18 |
| Automatisk förinställning .....   | 19 |
| Manuell förinställning .....  | 19 |
| Ställa in en förinställd station .....  | 20 |
| <b>RADIODATASYSTEM-MOTTAGNING (GÄLLER ENDAST MODELLER TILL EUROPA, INKL. STORBRIANNIEN)</b> ..... | 21 |
| Val av radiodatasystem-program .....  | 21 |
| Visning av radiodatasystem-information.....   | 22 |

## ÖVRIG MANÖVRERING

|                             |    |
|-----------------------------|----|
| <b>STYRA EN iPod™</b> ..... | 23 |
| Använda iPod™ .....         | 23 |

## YTTERLIGARE INFORMATION

|   |    |
|---|----|
| <b>FELSÖKNING</b> .....                             | 25 |
| Allmänt .....                                       | 25 |
| Radiomottagning .....                               | 25 |
| iPod™ .....   | 26 |
| USB .....   | 26 |
| Uppspelning av skivor .....                         | 27 |
| Fjärrkontrollen .....                               | 27 |
| <b>ANMÄRKNINGAR OM SKIVOR/MP3-, WMA-FILER</b> ..... | 28 |
| <b>ORDLISTA</b> .....                               | 30 |
| Ljudinformation .....                               | 30 |
| Upphovsrätt och logotyper .....                     | 30 |
| <b>TEKNISKA DATA</b> .....                          | 30 |

INLEDNING

FÖRBEREDELSE

GRUNDLÄGGANDE  
MANÖVRERING

RADIOMOTTAGNING

ÖVRIG  
MANÖVRERING

YTTERLIGARE  
INFORMATION

Svenska

# FUNKTIONER

- Maximal RMS uteffekt per kanal  
20 W + 20 W (10 % THD, 1 kHz, 6Ω)
- 30 FM-stationer kan förinställas
- iPod-uppspelning
- Spelar ljud-cd, MP3/WMA-skivor
- Visning av CD-textdata
- MP3/WMA-filer som lagras på en USB-enhet kan spelas
- Fjärrkontroll med flera funktioner

## ■ Angående denna bruksanvisning

- Denna bruksanvisning beskriver hur enheten styrs med hjälp av fjärrkontrollen, utom när denna inte kan användas. En del manövreringar kan även utföras med hjälp av knapparna på frontpanelen.
- Den runda knappen i mitten på fjärrkontrollen kallas för Center i den här handboken.
-  indikerar tips för användningen.
- Anmärkningar ger viktig information gällande säkerhet och manövrering.
- Denna bruksanvisning är tryckt före tillverkningen av produkten. Utförande och tekniska data kan delvis ändras på grund av förbättringar etc. I händelse av skillnader mellan bruksanvisningen och produkten har produkten företräde.

# MEDFÖLJANDE TILLBEHÖR

Receivern levereras med följande tillbehör. Kontrollera att samtliga delar nedan finns med i förpackningen innan högtalarna ansluts.

Fjärrkontrollen

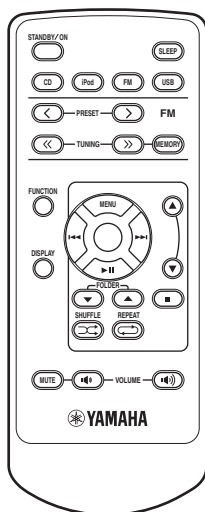

FM-inomhusantenn

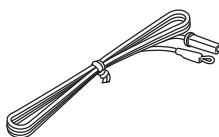

USB-kåpa\*



Dockningslucka\*

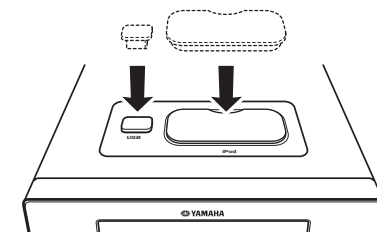

När USB-kåpan och dockningsluckan är fastsatta.

\*USB-kåpan och dockningsluckan medföljer enheten som skydd för USB-porten och iPod-uttaget när de inte används.

# REGLAGE OCH FUNKTIONER

## Frontpanelen

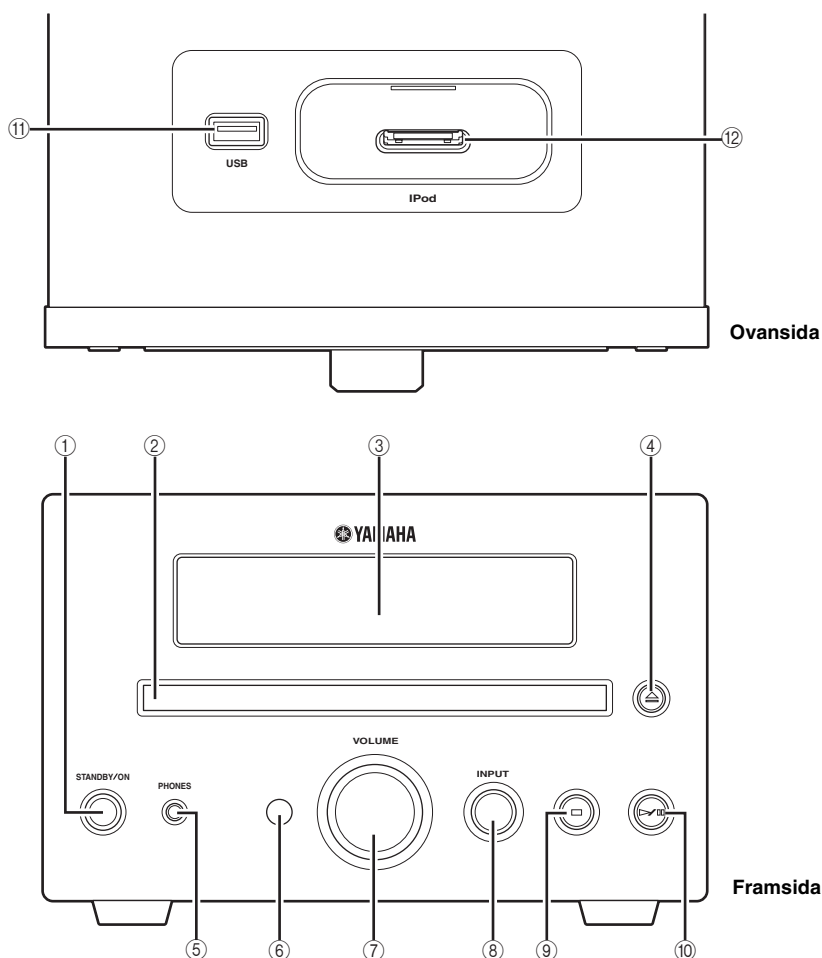

① **STANDBY/ON**

Slår på enheten eller ställer den i strömberedskap.

② **Skivfack**

En skiva för uppspelning kan sättas i.

③ **Frontpanelens display**

Visar information, t.ex. inställd frekvens.

④ 

Skivfacket öppnas eller stängs.

⑤ **PHONES**

Denna utgång matar ut signaler för enskilt lyssnande med hörlurar.

⑥ **Fjärrkontrollsensor**

Signaler från fjärrkontrollen tas emot.

⑦ **VOLUME**

Ställer in volymnivån.

⑧ **INPUT**

En ingångskälla väljs.

⑨ 

Stoppar uppspelning (se sid. 15).

⑩ 

Startar eller pausar uppspelning (se sid. 15).

⑪ **USB-port**

Anslutning för USB-enhet (se sid. 12).

⑫ **iPod-uttag**

Anslutning för iPod-spelare (se sid. 12).

## Frontpanelens display

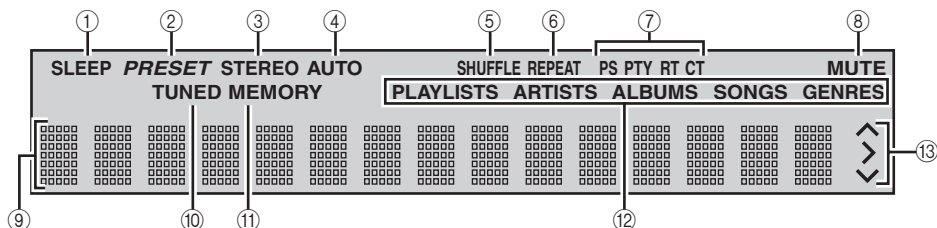

### ① SLEEP-indikator

Tänds när insomningstimern är aktiverad (se sid. 14).

### ② PRESET-indikator

Tänds vid manuell förinställning av radiostationer (se sid. 19).

### ③ STEREO-indikator

Tänds när enheten tar emot starka signaler från en FM-station som sänder stereoprogram.

### ④ AUTO-indikator

Tänds när automatisk stationssökning är aktiverat på enheten (se sid. 18).

### ⑤ SHUFFLE-indikator

Tänds vid slumpvis uppspelning på en ansluten iPod/CD/USB-spelare.

### ⑥ REPEAT-indikator

Tänds vid repeterad uppspelning på en ansluten iPod/CD/USB-spelare.

### ⑦ Radiodatasystem-indikatorer

Namnet på det radiodatasystem-data som erbjuds av den radiodatasystem-station som tas emot för tillfället visas.

### ⑧ MUTE-indikator

Tänds när ljudet tillfälligt kopplas bort.

### ⑨ Visningsfält för diverse information

Visar information, t.ex. inställd frekvens.

### ⑩ TUNED-indikator

Tänds när enheten tar emot en radiostation.

### ⑪ MEMORY-indikator

Tänds vid automatisk eller manuell förinställning av radiostationer.

### ⑫ Indikator för diverse information

Visar en för tillfället vald meny (se sid. 23).

### ⑬ Driftindikatorer

Tillgängliga markörknappar visas när du använder en FUNCTION- eller iPod-meny i bläddringsläget (se sid. 23).



## Fjärrkontrollen

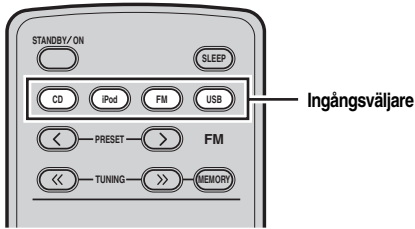

### ■ Gemensamma funktioner

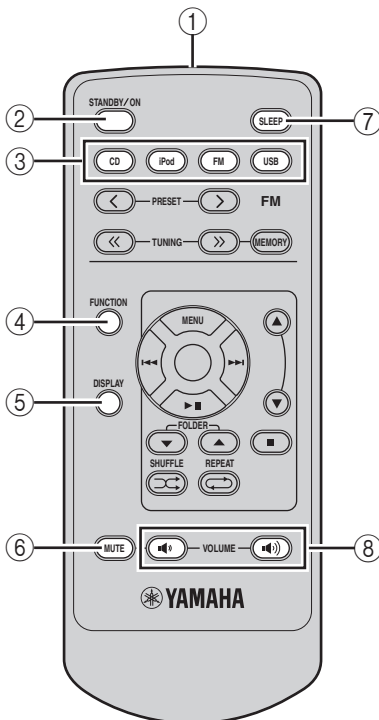

Fjärrkontrollen kan styra systemkomponenterna och en iPod ansluten till uttaget på enhetens övre del. För att kunna styra en CD-spelare, USB-enhet, radiomottagaren eller en iPod-spelare med fjärrkontrollen måste motsvarande inmatningsläge väljas på enheten.

### Ändra inmatningsläget på enheten

Tryck på motsvarande ingångsväljare på fjärrkontrollen (eller på INPUT på frontpanelen). Inmatningsläget ändras automatiskt till iPod när du ansluter en iPod under uppspelning (se sid. 12).

Namnet på motsvarande ingångskälla visas på frontpanelens display på enheten.

### Manövreringar gemensamma för alla manövreringslägen

Följande åtgärder kan utföras på enheten oberoende av valt inmatningsläge.

#### ① Infraröd sändare

Sänder signaler till den komponent som ska fjärromanövreras.

#### ② STANDBY/ON

Slår på enheten eller ställer den i strömberedskap.

#### ③ Ingångsväljare

Väljer ingångskälla.



#### ④ FUNCTION

Du kan välja DIMMER, TREBLE, BASS, BALANCE eller ECO MODE när du trycker på FUNCTION.

#### ⑤ DISPLAY

Ändrar den information som visas på frontpanelens display (se sid. 16).

#### ⑥ MUTE

Stänger av ljudet. Tryck på MUTE igen eller på VOLUME  (ned) /  (upp) när du vill slå på ljudet igen.

#### ⑦ SLEEP

Ställer in insomningstimern (se sid. 14).

#### ⑧ VOLUME (ned) / (upp)

Ställer in den övergripande volymnivån.

## ■ CD/USB-läge

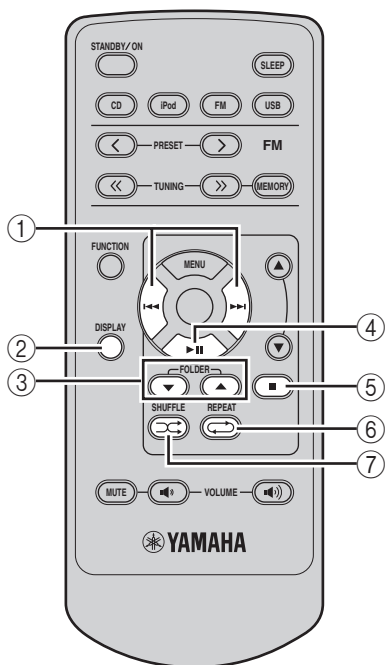

## Tillgängliga åtgärder i CD/USB-läge

Följande åtgärder kan utföras på enheten när CD- eller USB-läget är valt.

① **◀▶**, **▶▶**

Början på nuvarande eller nästa spår väljs. Håll önskad knapp intryckt för snabbspelning bakåt/framåt (se sid. 15). Tryck på **◀◀** två gånger om du vill gå till början av det föregående spåret.

② **DISPLAY**

Ändrar den skiv-/USB-information som visas på frontpanelens display (se sid. 16).

③ **FOLDER ▼ / ▲**

Tryck på **FOLDER ▼ / ▲** när du vill spela upp den första filen i en vald mapp i en MP3- eller WMA-mapp som spelats in på en skiv-/USB-enhet (se sid. 15).

\* Knapparna kan inte användas vid slumpvis uppspelning.

④ **▶||**

Startar eller pausar uppspelning (se sid. 15).

⑤ **■**

Stoppar uppspelning (se sid. 15).

⑥ **REPEAT ↻**

Väljer repeterad uppspelning (se sid. 17).

⑦ **SHUFFLE ⌘**

Väljer slumpvis uppspelning (se sid. 17).

## ■ FM-läge

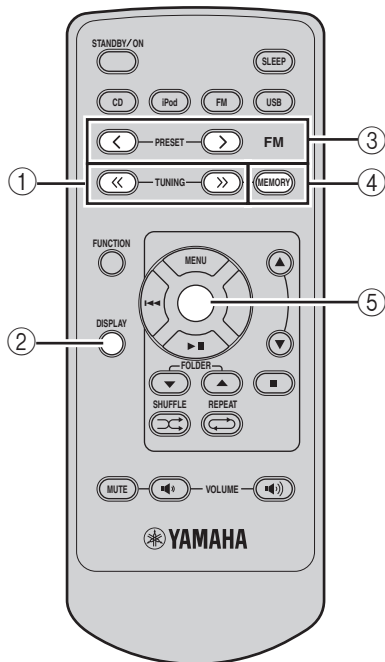

## Tillgängliga åtgärder i FM-läget

Följande åtgärder kan utföras på enheten när FM-läget är valt.

① **TUNING << / >>**

Tryck på **TUNING << / >>** om du vill använda manuell inställning eller håll **TUNING << / >>** intryckt om du vill använda automatisk inställning.

② **DISPLAY**

Ändrar FM-informationen som visas på frontpanelens display.

③ **PRESET < / >**

Tryck på **PRESET < / >** när du vill välja en förinställd station (se sid. 19).

④ **MEMORY**

Startar förinställt minnesläge.

⑤ **Center**

Tryck på **Center** när du vill använda den aktuella inställningen.

## ■ iPod-läge

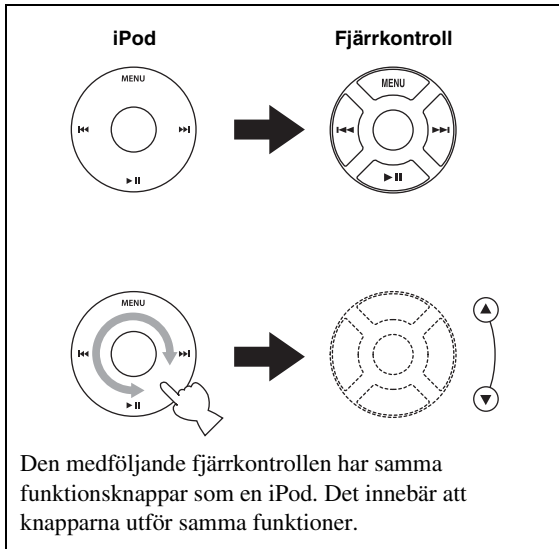
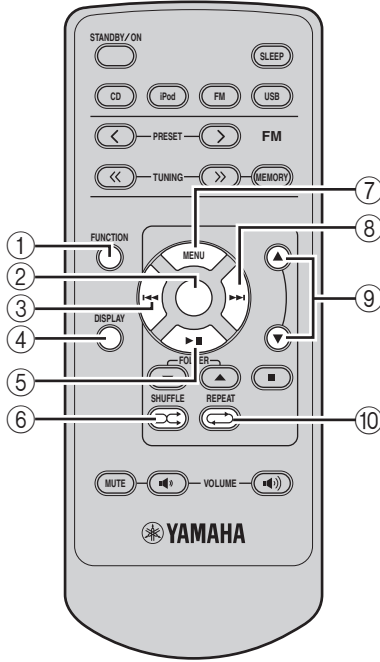

## Tillgängliga åtgärder i iPod-läge

Följande åtgärder är tillgängliga när en iPod är ansluten till uttaget. För mer information om åtgärder för iPod, se ”Använda iPod™” på sidan 23.

### ① FUNCTION

Växlar mellan enkelt fjärrläge och menybläddringsläget.

### ② Center

Tryck på Center för öppna den valda gruppen. (Uppspelningen startar om du trycker på Center när ett spår är valt.)

### ③ ⏮

Går till början av det nuvarande spåret. Håll intryckt för att snabbspela bakåt. Tryck två gånger om du vill gå till det föregående spåret.

### ④ DISPLAY

Visar spårinformation när iPod-enheten är i menybläddringsläge (se sid. 16).

### ⑤ ▶||

Startar eller pausar uppspelning.

### ⑥ SHUFFLE 🎲

Väljer slumpvis uppspelning (se sid. 24).

### ⑦ MENU

Återgår till föregående menynivå på iPod-menyn.

### ⑧ ▶▶

Direktväljer nästa spår. Håll intryckt för att snabbspela framåt.

### ⑨ ▲ / ▼

Tryck på ▲ eller ▼ för att välja en post i vald grupp.

### ⑩ REPEAT ↻

Väljer repeterad uppspelning (se sid. 24).

### ■ Förbereda fjärrkontrollen

Fjärrkontrollen levereras med batteriet monterat. Dra ut isoleringsarket så som visas innan fjärrkontrollen används för första gången.

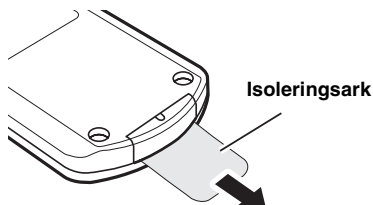

Ta bort det genomskinliga arket innan fjärrkontrollen används.

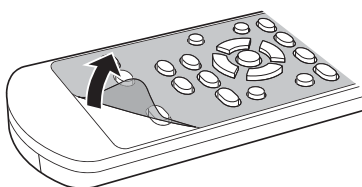

### ■ Användning av fjärrkontrollen

Använd fjärrkontrollen inom 6 meter från den komponent som ska styras och rikta den mot fjärrkontrollsensorn på komponenten ifråga (se sid. 3).

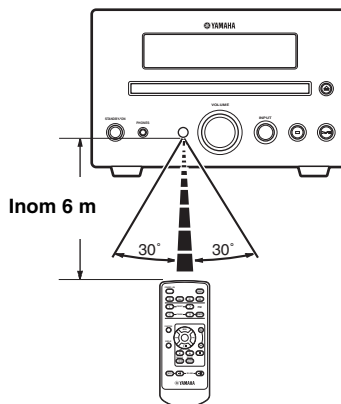

### Anmärkningar

- Var noga med att inte spilla vätska på fjärrkontrollen.
- Tappa inte fjärrkontrollen i golvet.
- Lämna inte fjärrkontrollen på en plats där den utsätts för:
  - hög värme eller hög luftfuktighet, såsom nära ett element eller i ett badrum,
  - extrem kyla eller
  - dammiga platser

### ■ Byta batteriet i fjärrkontrollen

Byt ut batteriet när fjärrkontrollens räckvidd minskar.

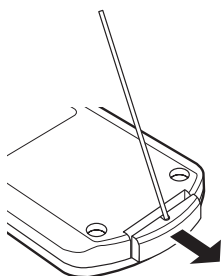

Ta bort luckan med ett rakt stift.

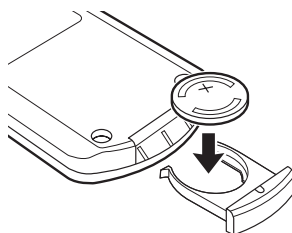

Byt batteriet till ett nytt CR2025-batteri.

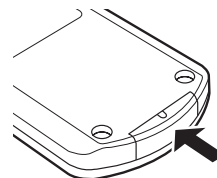

Sätt fast luckan igen.

### Anmärkningar

- Sätt in batteriet genom att följa polaritetsmarkeringarna (+ och -).
- Ta genast ut ett urladdat batteri ur fjärrkontrollen för att undvika explosion eller läckage av batterisyra.
- Kasta omedelbart ett batteri som har börjat läcka. Var försiktig så att du inte får batterisyra på huden eller kläderna.
- Torka rent batterifacket innan du sätter in ett nytt batteri.
- Kasta batterier enligt gällande föreskrifter för miljöfarligt avfall.

# ANSLUTA HÖGTALARE

Följ proceduren nedan när du ska ansluta högtalare till enheten. För information angående högtalarna hänvisas till den bruksanvisning som följer med högtalarna.

## OBSERVERA

Anslut inte enhetens nätkabel förrän alla kabelanslutningar är klara.

## Anmärkningar

- Se till att ansluta vänster kanal (L), höger kanal (R), ”+” (röd) och ”-” (svart) korrekt. Om anslutningarna görs fel, återges inget ljud från högtalarna och om polariteten för högtalaranslutningarna kastas om, kommer ljudet att låta onaturligt och sakna bas.
- Låt inte blottade högtalartrådar komma i kontakt med varandra och låt de inte heller komma i kontakt med någon metall del på enheten. Det kan skada enheten och/eller högtalarna.
- Använd högtalare med den impedans som visas på baksidan av den här enheten.

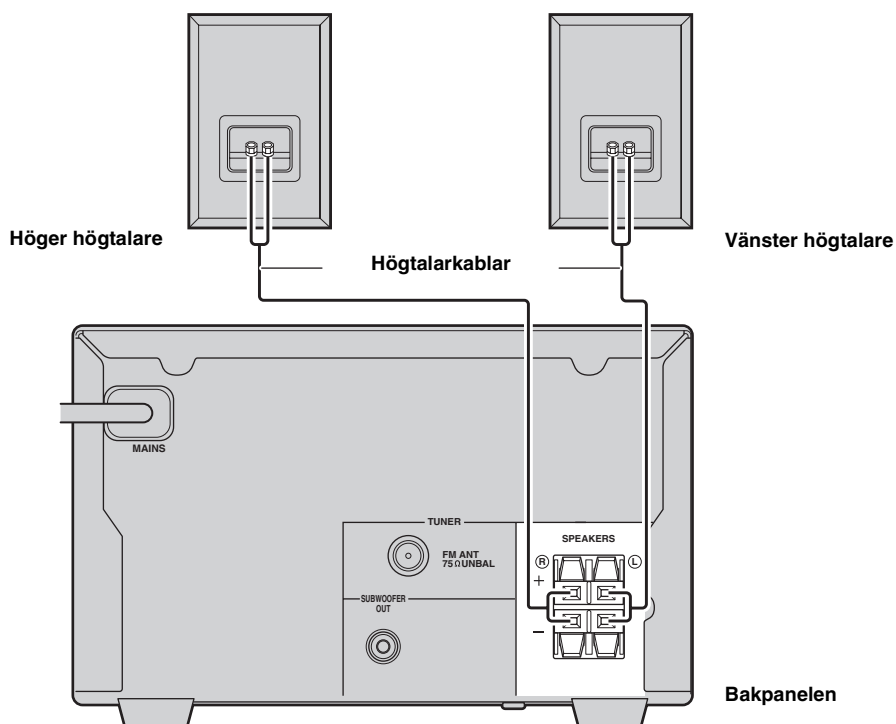

- 1 Skala bort cirka 10 mm av isoleringen i änden på varje högtalarkabel och tvinna sedan ihop de blottade trådarna på kabeln för att förhindra kortslutning.

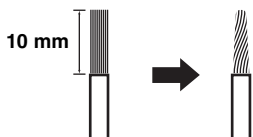

- 2 Tryck och håll spaken nedtryckt.

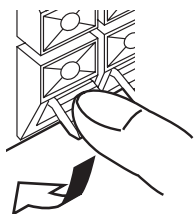

Röd: positiv (+)  
Svart: negativ (-)

- 3 För in en bar ledning. Spaken återgår till ursprungsläget när den släpps.

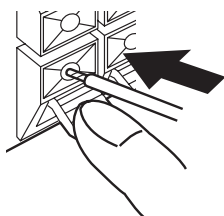

Röd: positiv (+)  
Svart: negativ (-)

### ■ Anmärkningar om högtalarkabeln

En högtalarkabel är egentligen ett par isolerade kablar bredvid varandra. Den ena kabeln är färgad eller formad på ett särskilt sätt, t.ex. med en rand, fördjupning eller upphöjning. Anslut kabeln med randen (fördjupningen el.dyl.) till ”+”-uttaget (rött) på enheten och högtalaren. Anslut den omarkerade kabeln till ”-”-uttaget (svart) på enheten och högtalaren.

## Ansluta en subwoofer

Det låga frekvensområdet för den vänstra och högra kanalen blandas och matas ut via uttaget SUBWOOFER OUT.

Anslut uttaget SUBWOOFER OUT på enheten till uttaget INPUT på subwoofern med subwooferkabeln (finns i handeln).

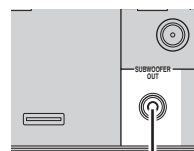

Subwooferkabel  
(finns i handeln)

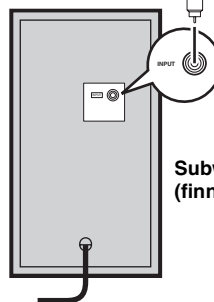

Subwoofer  
(finns i handeln)

### Anmärkning

Anslut inte enhetens nätkabel och subwoofern förrän alla kabelanslutningar är klara.

## ANSLUTA ANTENNER

Anslut den medföljande FM-antennen till respektive antenningångar för radiomottagning på enheten. Vi rekommenderar att utomhusantenn (finns i handeln) ansluts för att förbättra radiomottagningen om tillfredsställande mottagningskvalitet inte uppnås. Kontakta närmaste auktoriserade Yamaha-handlare eller servicecenter för mer information.

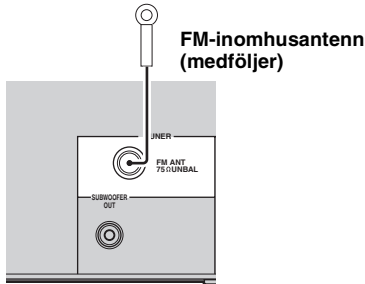

### Anslutning av FM-antennen

- 1 Anslut den medföljande FM-inomhusantennen till FM-ingången på enheten.
- 2 Placera antennen på avstånd från enheten och högtalarkablarna.

FÖRBEREDELSE

## ANSLUTA NÄTKABLAR

Anslut nätkablarna till enheten och subwoofern (tillval) när alla anslutningar är klara.

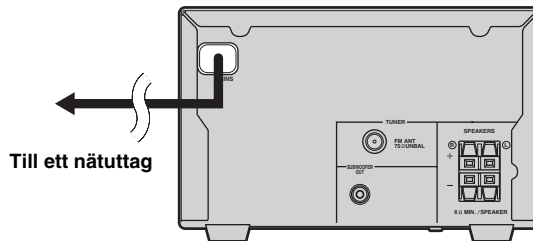

## ANSLUTA HÖRLURAR

Du kan ansluta hörlurar till uttaget PHONES på enhetens frontpanel. Ljudet från högtalarna stoppas.

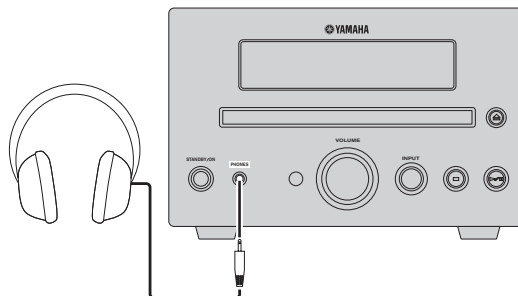

Svenska

# ANSLUTA EXTERNA KOMPONENTER

Du kan ansluta en USB-enhet eller iPod till enheten. För information angående en komponent hänvisas till den bruksanvisning som följer med komponenten ifråga.

## Ansluta en USB-enhet

Den här enheten har en USB-port och kan bearbeta MP3- eller WMA-filer som sparats på en USB-enhet. Anslut USB-enheten till USB-porten på enhetens ovsida. För mer information om uppspelning med en USB-enhet, se sid. 15.

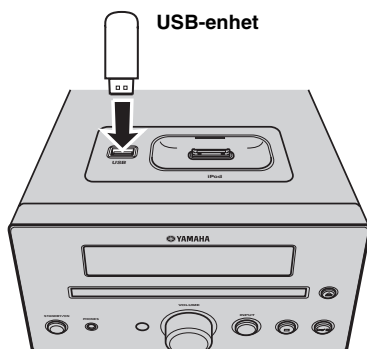

### ■ USB-enheter som stöds

Den här enheten har stöd för USB-masslagringsenheter (t.ex. flashminnen) som använder formatet FAT16 eller FAT32.

### Anmärkningar

- Vissa enheter kanske inte fungerar som de ska trots att de uppfyller kraven.
- Följ en av procedurerna nedan om du inte kan spela upp med USB-enheten efter det att den har anslutits till enheten.
  - Ställ in enheten i beredskapsläge och slå på den igen.
  - Koppla bort enheten när den är i beredskapsläge.
  - Anslut sedan enheten igen och slå på den.
  - Anslut en nätströmsadapter om en sådan medföljer enheten.
- Om du fortfarande inte kan spela upp efter det att procedurerna ovan har utförts, kanske USB-enheten inte kan användas med den här enheten.
- Anslut inte andra enheter än USB-masslagringsenheter.
- Yamaha och dess leverantörer ansvarar inte för förlust av data som lagras på USB-enheter som ansluts till den här enheten. Vi rekommenderar att filerna säkerhetskopieras som en försiktighetsåtgärd.
- Spelbarhet och strömförsörjning kan inte garanteras för alla USB-enheter.
- USB-enheten laddas automatiskt när USB-enheten är ansluten till USB-porten även när enheten är i beredskapsläge och ECO MODE är OFF.
- Det säkra sättet att koppla bort USB-enheten är när uppspelningen har stoppats.

## Ansluta en iPod™

Enheten har ett iPod-uttag på ovsidan där du direkt kan ansluta en iPod och styra uppspelningen med den medföljande fjärrkontrollen.

Använd enheten med en iPod-dockningsadapter som är lämplig för iPod-spelaren (medföljer iPod-spelaren eller kan köpas i handeln). Anslutningen kan bli dålig om du inte använder en lämplig iPod-dockningsadapter.

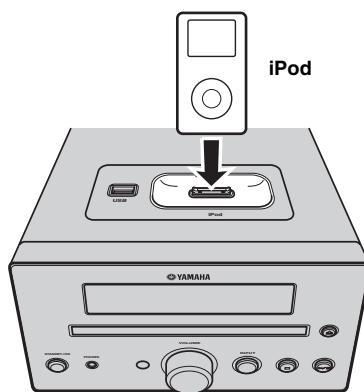

### Anmärkningar

- Endast iPod (Click and Wheel), iPod nano, iPod mini och iPod touch stöds.
- Anslut inte iPod-tillbehör (t.ex. hörlurar, kabelförsedd fjärrkontroll eller FM-sändare) till en iPod som är ansluten till uttaget.
- Ljudsignalerna kanske hörs dåligt om iPod-spelaren inte sitter ordentligt i uttaget.
- "iPod" visas på frontpanelens display när anslutningen mellan iPod-spelaren och den här enheten är klar. Ett statusmeddelande visas på frontpanelens display om anslutningen mellan iPod-spelaren och den här enheten misslyckas. För en komplett lista över statusmeddelanden om anslutning hänvisas till iPod-avsnittet i "FELSÖKNING" på sid. 26.
- iPod-spelaren laddas automatiskt när iPod-spelaren är ansluten till uttaget även om den här enheten är i beredskapsläge och ECO MODE är OFF.
- Det säkra sättet att koppla bort iPod-spelaren är när uppspelningen har stoppats.



# GRUNDLÄGGANDE ANVÄNDNING AV RECEIVERN

Följ anvisningarna nedan för att välja en ingångskälla och ändra ljudinställningarna på enheten.

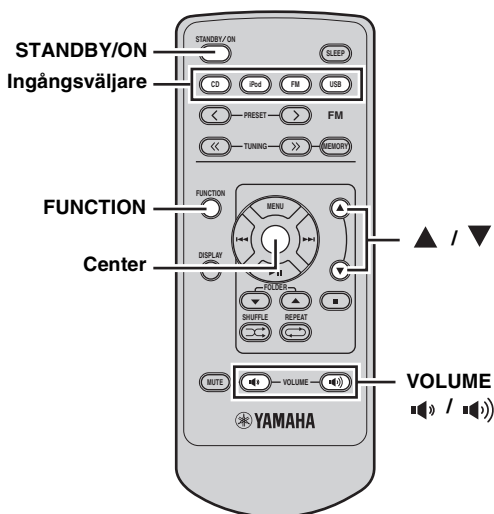
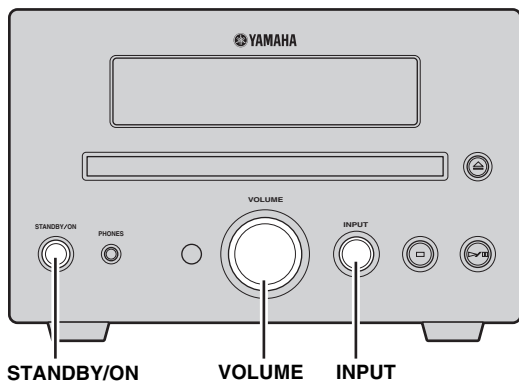

- 1 Slå på enheten genom att trycka på STANDBY/ON.**  
Frontpanelens display tänds.
- 2 Tryck på lämplig ingångsväljare eller på INPUT på frontpanelen för att välja önskad ingångskälla. Varje gång du trycker på INPUT ändras ingångskällan i ordningsföljden CD, iPod, FM och USB.**
- 3 Starta uppspelning på vald källkomponent eller ställ in en radiostation.**  
För information om skivspelning se sid. 15 och för information om radiomottagning se sid. 18.

- 4 Tryck på (ned) / (upp) för att ställa in volymen på önskad utnivå.**

## ■ Justera ljudkvaliteten

- 1 Öppna funktionsmenyn genom att trycka på FUNCTION.**
- 2 Tryck på / upprepade gånger för att välja TREBLE, BASS eller BALANCE och tryck sedan på Center.**
- 3 Tryck upprepade gånger på / och tryck sedan på Center om du vill justera inställningen.**

**TREBLE:** Reglerar högfrekvent diskantljud.

**BASS:** Reglerar lågfrekvent basljud.

**BALANCE:** Reglerar volymbalansen mellan vänster och höger högtalarkanal.



TREBLE, BASS och BALANCE kan inte justeras när du använder hörlurar.

## ■ Dämpa displayens belysning

Belysningen i frontpanelens display på enheten kan dämpas.

- 1 Öppna funktionsmenyn genom att trycka på FUNCTION.**
- 2 Välj DIMMER genom att trycka upprepade gånger på / och sedan trycka på Center.**  
Välj ljusstyrka genom att trycka på / och sedan trycka på Center.
- Använda ECO-läget**  
Det här läget minskar strömförbrukningen i beredskapsläget. En iPod-spelare eller USB-enhet kan inte laddas i beredskapsläget och när ECO MODE är ON.

  - 1 Öppna funktionsmenyn genom att trycka på FUNCTION.**
  - 2 Välj ECO MODE genom att trycka upprepade gånger på / och sedan trycka på Center.**
  - 3 Välj ON eller OFF genom att trycka på / och sedan trycka på Center.**

# STÄLLA IN INSOMNINGSTIMERN

Med insomningstimern går enheten in i beredskapsläget när den valda insomningstiden har gått ut.

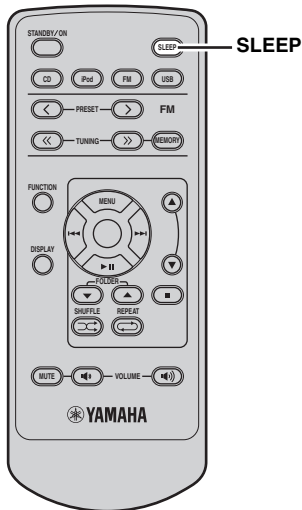

**Tryck upprepade gånger på SLEEP för att välja önskad tidslängd.**

Vid varje tryckning på knappen ändras insomningstiden enligt följande.

Indikatorn SLEEP visas på frontpanelens display.

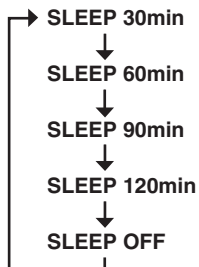

- Om enheten går in i beredskapsläget kopplas insomningstimern ur.
- Om du trycker på SLEEP medan timern är inställd, kommer återstående tid att visas i frontpanelens display.

## För att koppla ur insomningstimern

Välj ”SLEEP OFF” genom att trycka upprepade gånger på SLEEP.

# GRUNDLÄGGANDE ÅTGÄRDER FÖR UPPSPELNING AV SKIVOR OCH USB-ENHETER

Du kan spela upp ljud-cd, USB-enheter och MP3- eller WMA-filer som spelats in på en skiva/USB-enhet. Vissa åtgärder kan variera eller vara begränsade beroende på skivan/USB-enheten. Innan du spelar upp ska du kontrollera att skivan/USB-enheten är kompatibel med enheten (se sid. 28).

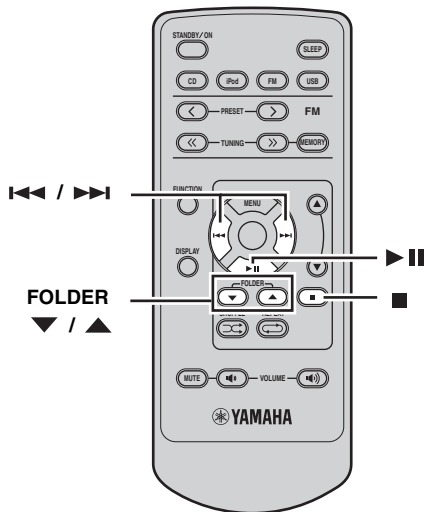

## Starta uppspelningen

**1** Välj CD som ingångskälla (se sid. 13).

**2** Tryck på ►|| när en skiva är isatt.

På en ljud-CD startar uppspelningen med det första spåret. Med MP3- eller WMA-filer startar uppspelningen i alfanumerisk ordning efter filnamn.



- Du kan öppna och stänga skivfacket genom att trycka på ☰ på enhetens frontpanel.
- Du kan även börja spela upp skivan genom att trycka på ▷□□ på frontpanelen.
- Uppspelningen startar automatiskt om en skiva sitter i skivfacket när enheten slås på och ingångskällan är CD.

## Starta uppspelning från en USB-enhet

**1** Välj USB som ingångskälla (se sid. 13).

**2** Anslut USB-enheten till USB-porten på enheten.

Läsningstiden kan överstiga 30 sekunder beroende på antalet filer/mappar.

Uppspelningen startar automatiskt i kronologisk ordning efter skapelsedatum om det finns spelbara filer på USB-enheten.

### Anmärkningar

- Den totala tiden visas inte på frontpanelen vid uppspelning från en USB-enhet.
- Om USB-enheten är partitionerad, visas bara den första partitionen.

- Vissa filer kanske inte fungerar som de ska beroende på USB-enhetens specifikationer.
- Copyrightskyddade filer kan inte spelas upp.
- Enheten kan spela upp filer som är 4 GB eller mindre.
- Uppspelningen startar automatiskt om enheten slås på när en USB-enhet är ansluten och ingångskällan är USB.

## För att avbryta uppspelning

Tryck på ■ .

## För att pausa uppspelning

Tryck på ►|| .

Tryck på ►|| för att återgå till normal uppspelning.

## För att snabbspela skivan bakåt/framåt

Håll ◀◀ intryckt för att snabbspela bakåt.

Håll ▶▶ intryckt för att snabbspela framåt.

## För att hoppa över spår

Tryck på ◀◀ för att gå till början av nuvarande spår.

Tryck på ▶▶ för att gå till nästa spår.

Tryck två gånger i snabb följd på ◀◀ för att gå till föregående spår.

## Hoppa över en mapp för en MP3- eller WMA-fil

Tryck på FOLDER ▼ / ▲ om du vill hoppa över en mapp.

## ■ Om MP3- och WMA-skivor/USB-enheter

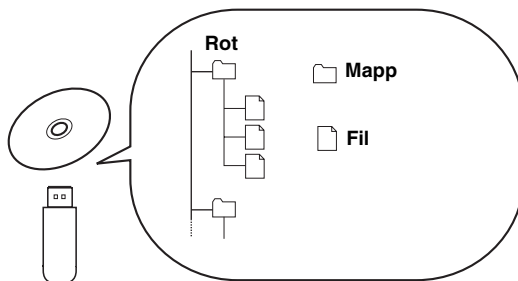

Du kan spela upp MP3- och WMA-filer som spelats in på en CD-R-, CD-RW- eller USB-enhet. Enheten hanterar filer på skivan/USB-enheten som spår (så som visas ovan).

## Val av uppspelningsinformation på displayen

Du kan ändra informationen om skivan som visas på enhetens frontpanel. Den tillgängliga informationen varierar beroende på typen av skiva/USB-enhet.

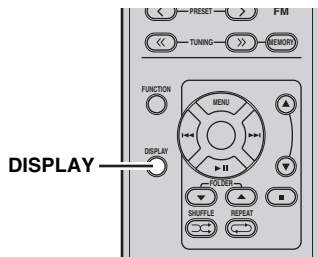

**Tryck upprepade gånger på DISPLAY när du spelar upp från en skiva/USB-enhet.**

Vid varje tryckning på knappen ändras den information som visas enligt beskrivningen i "Uppspelningssinformation för ljud-CD-skivor" och "Uppspelningssinformation för MP3- eller WMA-filer inspelade på skivor/USB-enheter" på sid. 16.

### Anmärkning

Det kan hända att vissa speciella tecken inte visas korrekt.

### Uppspelningssinformation för ljud-CD-skivor

Följande information kan tas fram under pågående uppspelning av en ljud-CD-skiva. "Spårnamn", "Artist" och "Albumtitel" är endast tillgängligt för CD TEXT-skivor.

#### ① Förfluten tid av nuvarande spår (grundläge)

CD ▶ 001 1:23

#### ② Återstående tid av nuvarande spår

CD ▶ 001 -1:23

#### ③ Skivans totala tid

CD ▶ TTL 60:40

#### ④ Återstående tid av skivan

CD ▶ TTL-59:17

#### ⑦ Albumtitel

Album Title  
ALBUMS

#### ⑥ Artist

Artist  
ARTISTS

#### ⑤ Spårnamn

Track Title  
SONGS

### Anmärkning

Du kan växla mellan uppspelningssinformationen ① ② ⑤ ⑥ ⑦ ovan i menybläddringsläget när du spelar upp på en iPod (se sid. 24).

### Uppspelningssinformation för MP3- eller WMA-filer inspelade på skivor/USB-enheter

Följande information är tillgänglig vid uppspelning av MP3- och WMA-filer som spelats in på skivor/USB-enheter.

#### ① Förfluten tid av nuvarande fil

CD ▶ 001 1:23

#### ② Filnamn

File Name

#### ⑤ Albumtitel

Album Title  
ALBUMS

#### ④ Artist

Artist  
ARTISTS

#### ③ Spårnamn

Track Title  
SONGS

## Repeterad uppspelning (Repeat Play)

Uppspelning av en vald post på en skiva/USB-enhet kan repeteras.

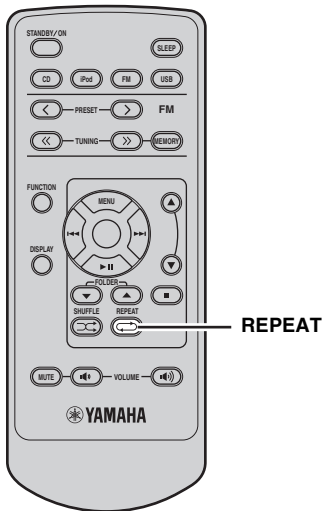

**1** Starta uppspelning av skivan eller spåret som ska repeteras.

**2** Tryck på REPEAT för att välja önskat repeteringssätt.

Vid varje tryckning på knappen ändras repeteringssättet på frontpanelens display enligt följande.

### Ljud-CD-skiva

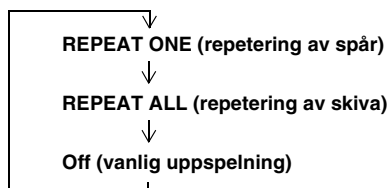

### MP3/WMA-skiva/USB-enhet

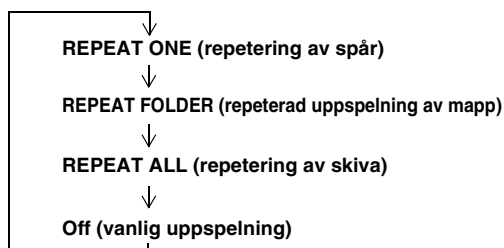

### För att koppla ur repetering

Tryck upprepade gånger på REPEAT tills indikatorn för repeteringssätt försvinner från frontpanelens display eller tryck på ■ .

## Spela upp slumpvist (Shuffle Play)

Spår på en skiva/USB-enhet kan spelas upp i slumpvis ordning.

### Anmärkning

Vid slumpvis uppspelning kan återstående tid på skivan inte visas.

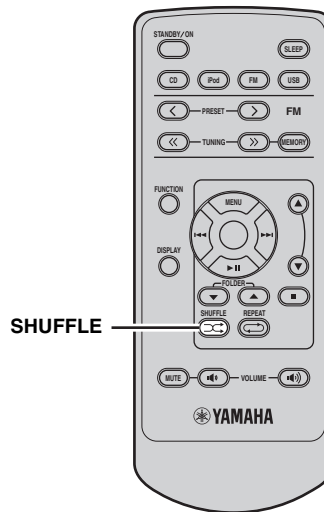

Tryck på SHUFFLE.

Vid varje tryckning på knappen ändras slumpvis uppspelning på frontpanelens display enligt följande.

### Ljud-CD-skiva

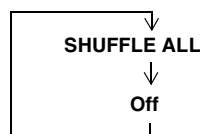

### MP3/WMA-skiva/USB-enhet

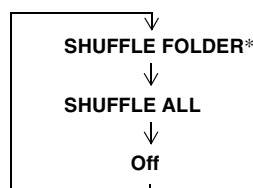

\* SHUFFLE FOLDER innebär att alla spår i mappen spelas upp slumpvis.

### Avbryta slumpvis uppspelning

Tryck upprepade gånger på SHUFFLE tills indikatorn för slumpvis uppspelning försvinner från frontpanelens display eller tryck på ■ .

# FM-INSTÄLLNING

Två inställningsmetoder förekommer: automatisk och manuell. Den automatiska stationsinställningen är effektiv när stationernas signaler är starka och det inte finns någon interferens. Om signalen från den station som du vill ställa in är svag, kan du ställa in den manuellt. Du kan även använda funktionerna för automatisk eller manuell förinställning och lagra upp till 30 stationer.

## Automatisk stationsinställning

Den automatiska stationsinställningen är effektiv när stationernas signaler är starka och det inte finns någon interferens.

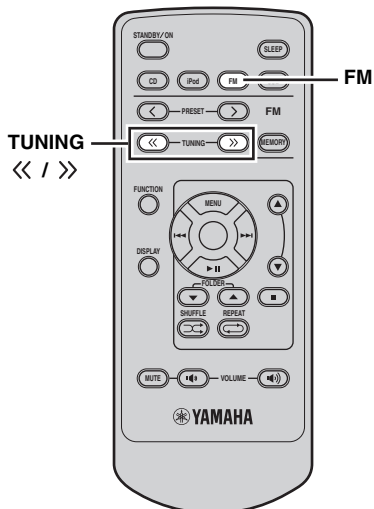

- 1 Ställ in enheten i FM-läge genom att trycka på FM.
- 2 Starta automatisk inställning genom att trycka på och hålla TUNING << / >> intryckt. Indikatorn AUTO visas på frontpanelens display. Enheten avkänner automatiskt radiostationer med starka signaler som du kan välja och inställningen avslutas automatiskt. Indikatorn AUTO försvinner från frontpanelens display.

## Manuell stationsinställning

Om den mottagna signalen från en viss önskad station är svag, så prova att ställa in den manuellt.

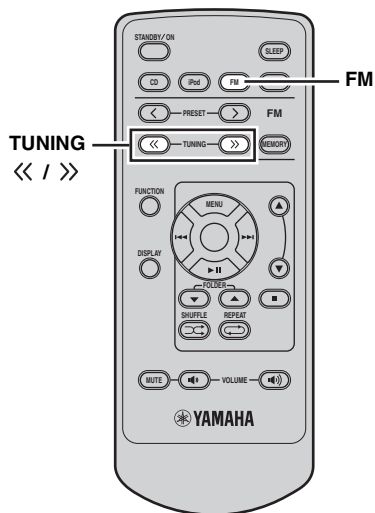

- 1 Ställ in enheten i FM-läge genom att trycka på FM.
- 2 Tryck på TUNING << / >> upprepade gånger för att ställa in den önskade stationen manuellt.



Tunern växlar automatiskt till mottagning med mono för att öka signalkvaliteten när du ställer in stationer manuellt.

## Automatisk förinställning

Följ tillvägagångssättet ned för automatisk förinställning av radiostationer.

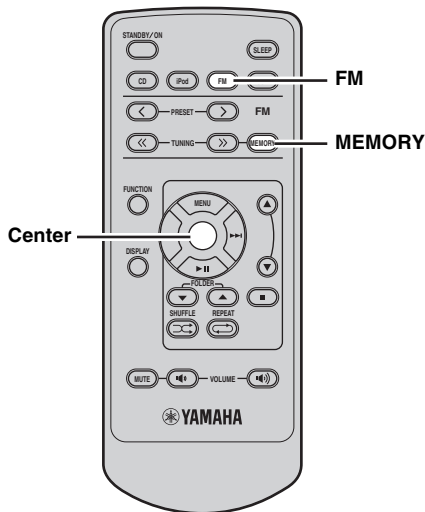

- 1** Ställ in enheten i FM-läge genom att trycka på FM.
- 2** Tryck och håll MEMORY intryckt i mer än 2 sekunder.  
"AUTO PRESET" och "Push Center Key" visas omväxlande på frontpanelens display. Tryck på MEMORY om du vill avbryta.
- 3** Tryck på Center när du vill starta en automatisk sökning.
  - Auto förval startar vid den lägsta frekvensen mot den högsta frekvensen.
  - Enheten tilldelar automatiskt ett förvalsnummer till varje identifierad station.
- 4** Sökningen stoppas när en station har hittats och den lagras som en förvald station.
- 5** Sökningen startar igen och söker efter nästa station.

### Anmärkningar

- Du kan förinställa upp till 30 FM-stationer med automatisk förinställning.
- Alla lagrade stationsdata som finns under ett förvalsnummer raderas om du lagrar en ny station under samma förvalsnummer.

## Manuell förinställning

Du kan även lagra upp till 30 stationer manuellt.

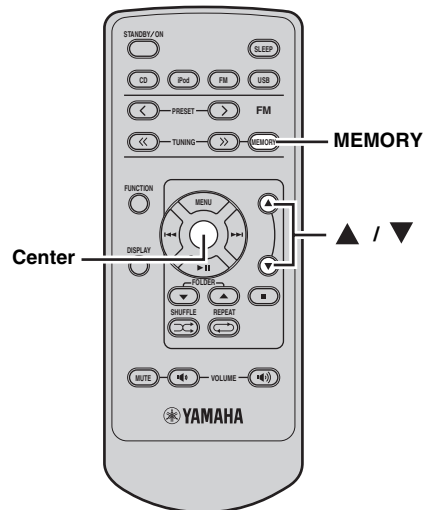

- 1** Ställ in en radiostation som ska lagras i förvalsminnet.  
Se sidan 18 för anvisningar hur du ställer in en station.
- 2** Tryck på MEMORY.  
Indikatorerna MEMORY och PRESET lyser på frontpanelens display tills du avbryter den manuella förinställningen. Tryck på MEMORY om du vill avbryta.
- 3** Tryck på ▲ / ▼ upprepade gånger när du vill välja numret för en förvald station.
- 4** Tryck på Center när det förvalda stationsnumret blinkar.  
Indikatorn MEMORY försvinner från frontpanelens display.
- 5** Upprepa stegen 1 till 4 tills alla önskade stationer har förinställts.

## Ställa in en förinställd station

Du kan enkelt ställa in en förvald station genom att välja den (se sid. 19).

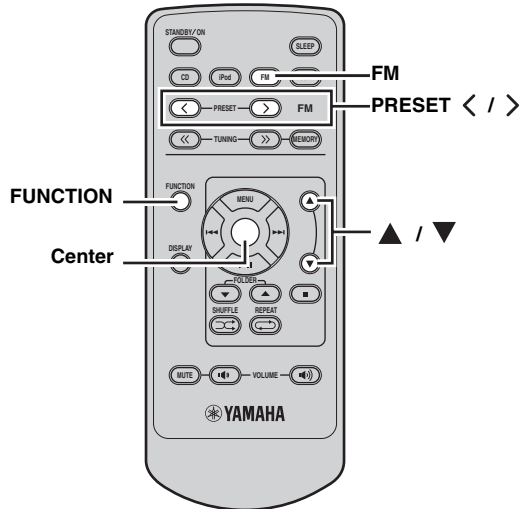

- 1 Ställ in enheten i FM-läge genom att trycka på FM.
- 2 Tryck på PRESET < / > när du vill välja en förvald station.

### ■ Radera en förvald station

- 1 Ställ in enheten i FM-läge genom att trycka på FM.
- 2 Öppna funktionsmenyn genom att trycka på FUNCTION. Välj PRESET DELETE genom att trycka på ▲ / ▼ och tryck sedan på Center.
- 3 Välj förvalsnumret som du vill radera genom att trycka på ▲ / ▼ och sedan trycka på Center.



# RADIODATASYSTEM-MOTTAGNING (GÄLLER ENDAST MODELLER TILL EUROPA, INKL. STORBRIANNIEN)

Radiodatasystem (gäller endast modeller till Europa, inkl. Storbritannien) är ett system för dataöverföring som används av FM-stationer i ett flertal länder. Radiodatasystem-funktionen verkar mellan stationerna i nätverket. Enheten kan ta emot diverse radiodatasystem-data, så som PS (stationsnamn), PTY (programtyp), RT (radiotext) och CT (aktuell tid) vid mottagning av radiodatasystem-sändande stationer.

## Val av radiodatasystem-program

Använd denna funktion till att välja ett av de 15 radiodatasystem-programtyperna och söka efter alla tillgängliga förvalsstationer med den valda programtypen.

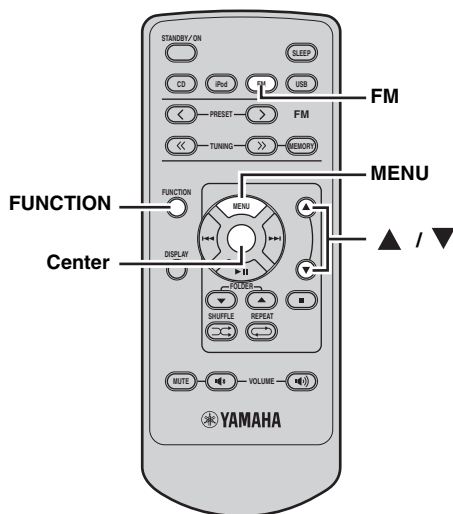

## 4 Tryck på ▲ / ▼ för att välja önskad programtyp.

Namnet på vald programtyp visas på frontpanelens display.

| Programtyp | Beskrivning         |
|------------|---------------------|
| News       | Nyheter             |
| Affairs    | Aktualiteter        |
| Info       | Information         |
| Sport      | Sport               |
| Educate    | Utbildning          |
| Drama      | Drama               |
| Culture    | Kultur              |
| Science    | Vetenskap           |
| Varied     | Varierat            |
| Pop M      | Popmusik            |
| Rock M     | Rockmusik           |
| Easy M     | Lättyssnad musik    |
| Light M    | Lätt klassisk musik |
| Classics   | Klassisk musik      |
| Other M    | Annan musik         |

## 1 Ställ in enheten i FM-läge genom att trycka på FM.

## 2 Öppna funktionsmenyn genom att trycka på FUNCTION.

Se sidan 18 för anvisningar hur du ställer in en station.

## 3 Ställ in enheten på läget PTY SEEK genom att trycka på ▲ / ▼.

Namnet på programtypen blinkar på frontpanelens display på enheten.



Tryck på FUNCTION eller MENU en gång till när du vill avbryta läget PTY SEEK.

## 5 Tryck på Center för att påbörja sökning efter förvalda radiodatasystem-stationer.

Om en station som sänder ett program med vald programtyp påträffas, så avbryts sökningen och det aktuella stationsnamnet och indikatorn PTY visas på frontpanelens display.

Om ingen station sänder något program enligt vald programtyp, så visas den för tillfället valda stationsfrekvensen.

## 6 Upprepa åtgärden i punkt 4 tills önskad station ställts in.

### Visning av radiodatasystem-information

Använd denna funktion till att kontrollera 4 typer av radiodatasystem-information på displayen: PS (stationsnamn), PTY (programtyp), RT (radiotext) och CT (aktuell tid). Motsvarande indikeringar visas på frontpanelens display.

#### Anmärkningar

- Ett radiodatasystem-läge kan endast väljas medan motsvarande radiodatasystem-indikering visas på frontpanelens display. Det kan dröja en stund innan enheten har tagit emot samtliga radiodatasystem-data från en viss station.
- Endast de tillgängliga radiodatasystem-lägen som erbjuds av aktuell station kan väljas.
- Om de signaler som tas emot inte är tillräckligt starka kan det hända att enheten inte kan utnyttja de radiodatasystem-data som sänds. Särskilt läget "RT" kräver en stor mängd data och är kanske inte tillgängligt trots att övriga radiodatasystem-lägen är tillgängliga.
- Om mottagningen är dålig ska du hålla TUNING << / >> intryckt tills indikatorn AUTO försvinner från frontpanelens display.
- Om signalstyrkan försvagas av yttre störningar under pågående mottagning av radiodatasystem-data, så kan det hända att mottagningen plötsligt bryts och att meddelandet "...WAIT" visas på frontpanelens display.
- Medan läget "RT" är valt kan enheten visa tillgänglig programinformation med upp till 64 alfanumeriska tecken, inklusive å, ä och ö. Otillgängliga tecken visas som "\_ " (understreck).

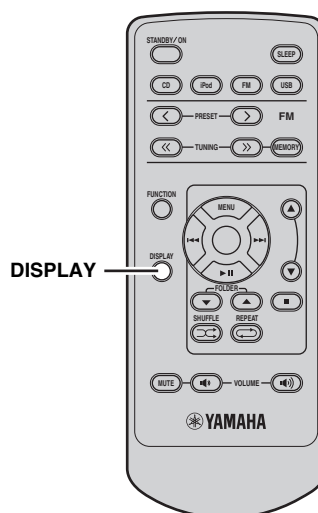

Tryck upprepade gånger på DISPLAY under pågående mottagning av en radiodatasystem-station för att välja önskad radiodatasystem-visningsläge.

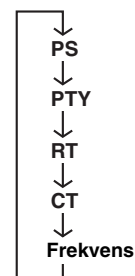

- Välj "PS" för visning av namnet på det radiodatasystem-program som tas emot för tillfället.
- Välj "PTY" för visning av vilken typ av radiodatasystem-program som tas emot för tillfället.
- Välj "RT" för visning av information om det radiodatasystem-program som tas emot för tillfället.
- Välj "CT" för visning av aktuell tid.

# STYRA EN iPod™

Med den medföljande fjärrkontrollen kan du styra den här enheten samt en iPod som är ansluten till ett uttag.

## Använda iPod™

Du kan spela upp spår med den medföljande fjärrkontrollen när iPod-spelaren har placerats i uttaget på enhetens ovansida (se sid. 12). Du kan styra iPod-spelaren med frontpanelens display (menybläddringsläge) eller utan den (enkelt fjärrläge).

### Anmärkningar

- Endast iPod (Click and Wheel), iPod nano, iPod mini och iPod Touch stöds.
- En del funktioner är kanske inte kompatibla beroende på modell eller version på programvaran för din iPod.



- För en komplett lista över de funktioner på iPod-spelaren som kan styras med fjärrkontrollen, hänvisas till "iPod-läge" (se sid. 7).
- För en komplett lista över statusmeddelanden som visas på frontpanelens display hänvisas till avsnittet "iPod™" i kapitlet "FELSÖKNING" (se sid. 26).

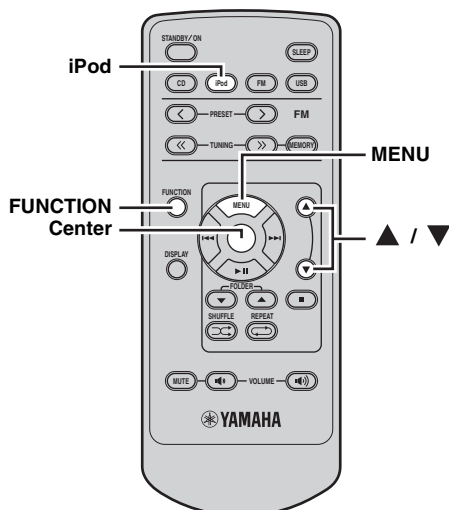

### ■ Enkelt fjärrläge

I enkelt fjärrläge kan du navigera på iPod-menyn genom att visa iPod-spelaren med iPod-reglagen eller den medföljande fjärrkontrollen.

- 1 Ställ in enheten i iPod-läge genom att trycka på iPod.**
- 2 Tryck på FUNCTION och ▲ / ▼ tills iPod MODE visas på frontpanelen och tryck sedan på Center.**
- 3 Tryck på ▲ / ▼ och välj SIMPLE REMOTE. Tryck på Center när SIMPLE REMOTE blinkar på frontpanelens display.**
  - Du kan även välja menybläddringsläget genom att trycka på ▲ / ▼ tills MENU BROWSE visas på frontpanelens display. Mer information finns på sidan 24.
- 4 Navigera genom iPod-menyn med MENU/ ▲ / ▼ / Center och tryck på Center för att starta uppspelning av ett valt spår (eller grupp).**

## ■ Menybläddringsläge

I menybläddringsläget kan iPod-menyerna användas via frontpanelens display på enheten.

### Anmärkning

Det finns vissa tecken som inte kan visas på frontpanelens display på enheten. Dessa tecken ersätts med understrykningar ”\_”.

### iPod-meny



## 1 Välj menybläddringsläget.

Se steg 3 i ”Enkelt fjärrläge” på sidan 23 när du vill välja menybläddringsläget. Den översta delen av iPod-menyerna visas på frontpanelens display.



Driftindikatorer



Driftindikatorerna (se sid. 4) visar vilka markörknappar som kan användas i varje steg.

## 2 Tryck på ▲ / ▼ för att välja meny och tryck sedan på Center för att öppna den valda menyn.

Namnet på den första posten som finns lagrad på vald meny visas.



- Indikatorerna för diverse information (se sid. 4) anger vilken iPod-meny som är vald för tillfället.
- Återgå till föregående menynivå på iPod-menyerna genom att trycka på MENU.

## 3 Upprepa steg 2 tills du valt önskad post och börja sedan spela upp den valda posten (en grupp eller ett spår) genom att trycka på Center.



Under pågående uppspelning av ett spår (eller en grupp) i menybläddringsläget är det möjligt att ändra den uppspelningsinformation (spårnamn, förfluten tid, artistnamn, albumtitel osv.) som visas på frontpanelens display genom att trycka på DISPLAY.

## ■ Repeterad uppspelning (Repeat Play)

Uppspelning av en vald post på en iPod kan repeteras.

### Tryck på REPEAT för att välja önskat repeteringssätt.

Vid varje tryckning på knappen ändras det repeterade uppspelningsläget enligt följande. Kontrollera hur du använder funktionen på rätt sätt i iPod-spelarens bruksanvisning.

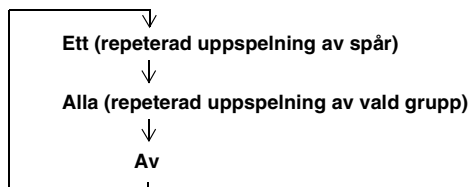

## ■ Spela upp slumpvist (Shuffle Play)

Spår på en iPod kan spelas upp i slumpvis ordning.

### Tryck på SHUFFLE.

Vid varje tryckning på knappen ändras det slumpvisa uppspelningsläget enligt följande. Kontrollera hur du använder funktionen på rätt sätt i iPod-spelarens bruksanvisning.

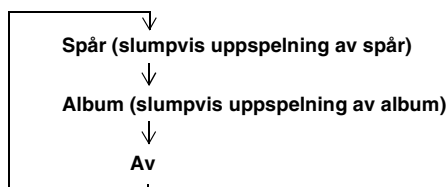

# FELSÖKNING

Gå igenom tabellen nedan, om receptorn inte tycks fungera korrekt. Om aktuellt problem inte finns upptaget i tabellen nedan eller om det inte kan lösas med anvisningarna i felsökningstabellen, ska du stänga av enheten, koppla loss nätkabeln och kontakta närmaste auktoriserade Yamaha-handlare eller servicecenter.

## Allmänt

| Problem  | Möjlig orsak   | Åtgärd  | Se sidan |
|--|--|---|----------|
| <b>Enheten slås inte på eller går in i beredskapsläget kort efter att strömmen har slagits på.</b> | Nätkabeln är inte ansluten eller stickkontakten är inte ordentligt isatt.                                    | Anslut nätkabeln ordentligt.  | 11       |
|  | Enheten har utsatts för en kraftig yttre elstöt (t.ex. ett blixtnedslag eller kraftig statisk elektricitet). | Ställ enheten i beredskapsläget, koppla loss nätkabeln, anslut nätkabeln igen efter 30 sekunder och använd sedan enheten som vanligt. | —        |
| <b>Inget ljud</b>  | Ingen tillämpbar ingångskälla har valts.   | Välj en lämplig ingångskälla med INPUT på frontpanelen (eller ingångsväljarna på fjärrkontrollen).                                    | —        |
|  | Högtalaranslutningarna är inte ordentligt gjorda.  | Rätta till anslutningarna.  | 9        |
|  | Volymen är nerskruvad.   | Vrid upp volymen.   | —        |
|  | Signaler som enheten inte kan återge matas in från en källa, t.ex. en CD-ROM-skiva.                          | Spela upp en källa vars signaler kan återges av enheten.  | —        |
| <b>Ljud återges endast via högtalaren på en sida.</b>  | Felaktiga kabelanslutningar.   | Anslut kablarna ordentligt. Om problemet kvarstår, kan det bero på defekta kablar.  | 9        |
| <b>Det förekommer störningar från digital utrustning eller radiofrekvensutrustning.</b>            | Enheten står för nära den digitala utrustningen eller högfrekvensutrustningen.                               | Flytta enheten längre bort från sådan utrustning.   | —        |

## Radiomottagning

| Problem   | Möjlig orsak  | Åtgärd  | Se sidan   |    |
|-----------|---|---|--|----|
| <b>FM</b> | <b>FM-mottagning i stereo är brusig.</b>  | Karakteristiken hos FM-sändningar i stereo kan orsaka detta problem när sändaren är för långt bort eller antensignalen är för svag. | Kontrollera antennanslutningarna.                                  | 11 |
|           |   |   | Försök med att använda en riktad FM-antenn av hög kvalitet.        | —  |
|           |   |   | Använd metoden för manuell stationsinställning.                    | 18 |
|           | <b>Distorsion förekommer och det går inte att få en klar mottagning ens med en bra FM-antenn.</b> | Flervägs interferensstörningar förekommer.  | Justera antennens position för att eliminera flervägs interferens. | —  |
|           | <b>Önskad station kan inte ställas in med metoden för automatisk stationsinställning.</b>         | Signalen är för svag.   | Använd en riktad FM-antenn av hög kvalitet.                        | —  |
|           |   |   | Använd metoden för manuell stationsinställning.                    | 18 |

## iPod™

**Anmärkning**

Om ett överföringsfel har inträffat utan att ett statusmeddelande visas på frontpanelens display på enheten ska du kontrollera anslutningen till iPod-spelaren (se sid. 12).

| Statusmeddelande | Möjlig orsak   | Åtgärd   | Se sidan |
|------------------|--|--|----------|
| iPod Connecting  | Enheten identifierar anslutningen till en iPod-spelare.<br>Enheten hämtar spårlistor från en iPod-spelare. |  |          |
| Connect error    | Ett problem med signalvägen från en iPod-spelare till enheten förekommer.                                  | Stäng av enheten och anslut iPod-spelaren igen.<br>Prova att återställa iPod-spelaren. | 12<br>—  |
| Unknown iPod     | Den iPod-spelare som används stöds inte av enheten.  | Endast iPod (Click and Wheel), iPod nano, iPod mini och iPod Touch stöds.              | —        |
| iPod             | iPod-spelaren är rätt ansluten till ett iPod-uttag.  |  |          |
| iPod Unplugged   | iPod-spelaren har tagits bort från iPod-uttaget.   | Sätt tillbaka iPod-enheten i ett iPod-uttag.   | 12       |

## USB

**Anmärkning**

Om ett överföringsfel har inträffat utan att ett statusmeddelande visas på frontpanelens display på enheten ska du kontrollera anslutningen till USB-enheten (se sid. 12).

| Statusmeddelande | Möjlig orsak   | Åtgärd  | Se sidan |
|------------------|--|---|----------|
| Not Connected    | USB-enheten är inte ansluten ordentligt.   | Anslut USB-enheten igen.  | 12       |
| Not Supported    | Den anslutna USB-enheten kan inte spelas på den här enheten.   | Anslut en spelbar USB-enhet.  | 12       |
| Over Current     | Den anslutna USB-enheten kan inte spelas på den här enheten.<br>USB-enheten har anslutits diagonalt. | Koppla bort USB-enheten. Ändra ingångskällan till något annat än USB och välj sedan USB som ingångskälla igen. Anslut sedan en spelbar USB-enhet. | 12       |

## Uppspelning av skivor

| Problem  | Möjlig orsak  | Åtgärd  | Se sidan |
|--|---|---|----------|
| <b>Strömmen slås på men slås genast av igen.</b> | Nätkabeln är inte ansluten eller stickkontakten är inte ordentligt isatt.                 | Anslut nätkabeln ordentligt.  | 11       |
| <b>Inget ljud eller förvrängt ljud</b>           | En MP3- eller WMA-fil kanske har en samplingsfrekvens som inte är kompatibel med enheten. | Kontrollera att samplingsfrekvens och bithastighet för en MP3- eller WMA-fil är kompatibelt med enheten.            | 28       |
| <b>Skivspelning startar ej.</b>                  | Kanske används en CD-R/RW-skiva som inte är slutbehandlad.                                | Slutbehandla CD-R/RW-skivan.  | —        |
|  | Skivans etikettsida är kanske vänd neråt.   | Kontrollera att skivans etikettsida är vänd uppåt.  | —        |
|  | Skivan är kanske defekt.  | Prova att spela upp en annan skiva. Om samma problem inte uppstår, så tyder det på att den första skivan är defekt. | —        |
|  | Kanske innehåller en isatt MP3/WMA-skiva för lite musikspår för uppspelning.              | Kontrollera att MP3/WMA-skivan innehåller minst 5 MP3/WMA-musikfiler.   | —        |
|  | En MP3- eller WMA-fil kanske har en samplingsfrekvens som inte är kompatibel med enheten. | Kontrollera att samplingsfrekvens och bithastighet för en MP3- eller WMA-fil är kompatibelt med enheten.            | 28       |
| <b>USB-uppspelning startar inte.</b>             | Felaktig anslutning av USB-enheten.   | Anslut USB-enheten igen.  | 12       |
|  | MP3- eller WMA-format som inte är kompatibla med enheten.                                 | Ersätt filen med en som är inspelad med ett format som kan spelas upp på den här enheten.                           | 28       |

## Fjärrkontrollen

| Problem   | Möjlig orsak  | Åtgärd   | Se sidan |
|---|---|--|----------|
| <b>Fjärrkontrollen kan inte användas eller fungerar dåligt.</b> | Fjärrkontrollen kanske används utanför räckvidden.  | Mer information om fjärrkontrollens räckvidd finns i "Användning av fjärrkontrollen" | 8        |
|   | Fjärrkontrollsensorn på enheten kanske utsätts för direkt solljus eller belysning (lysrörsbelysning). | Ändra belysningen eller flytta på enheten.   | —        |
|   | Batteriet kanske är slut.   | Byt till ett nytt batteri  | 8        |
|   | Det finns hinder mellan sensorn på enheten och fjärrkontrollen.                                       | Flytta hindren.  | —        |

# ANMÄRKNINGAR OM SKIVOR/MP3-, WMA-FILER

## ■ Skivor (ljud-CD) som kan spelas på enheten

Den här spelaren är konstruerad för uppspelning av CD-skivor med markeringarna som visas nedan. Sätt aldrig in en annan typ av skiva i enheten. Enheten kan även spela upp 8 cm CD-skivor.



### .... Cd-skivor (digitalt ljud)

De flesta skivor för ljud-CD som finns i handeln.



### .... CD-R, CD-RW digitala ljudskivor

Musik-CD som skapats genom kopiering till en CD-R eller CD-RW (inklusive filer med formaten MP3 och WMA).



### Anmärkningar

- Se till att du använder en CD-R- eller CD-RW-skiva från en tillförlitlig tillverkare.
- Kontrollera att du använder CD-R- och CD-RW-skivor med minst en av följande fraser på skivan eller fodralet.  
FOR CONSUMER  
FOR CONSUMER USE  
FOR MUSIC USE ONLY
- Kontrollera att du använder en slutbehandlad CD-R eller CD-RW.



### .... CD-TEXT-skivor

Skivor som spelats in med textdata, t.ex. albumtitlar, spårnamn och artistnamn.

### Anmärkning

Den här CD-spelaren kanske inte kan spela upp vissa CD-RW-skivor eller skivor som inte har spelats in på rätt sätt.

### För att förhindra fel i enheten:

- Använd inte skivor med ovanlig form (hjärtformade osv.) som finns i handeln eftersom de kan skada enheten.
- Använd inte en skiva med tejp, dekalering eller lim på den. Om du använder en sådan skiva kan den fastna i enheten eller enheten kan skadas.



## MP3

MP3 är en standardteknik och ett standardformat för komprimering av ljudsekvenser till filer med liten storlek. Den ursprungliga ljudkvaliteten bevaras vid uppspelning. Format som kan spelas:

- (MPEG-1 Audio Layer-3)  
Bithastighet\*: 32-320 kbps  
Samplingsfrekvens: 44,1/48/32 kHz
  - (MPEG-2 Audio Layer-3, 2)  
Bithastighet\*: 8-160 kbps  
Samplingsfrekvens: 24/22,05/16 kHz
- \* Varierbar bithastighet stöds.

## WMA

”WMA (Windows Media Audio)” är ett Microsoft filformat för kodning av digitala ljudfiler som liknar MP3 men som kan komprimera filer mer än MP3.

Format som kan spelas:

- Version 8
  - Version 9 (Standard och varierbar bithastighet stöds. Professional och Lossless stöds inte.)
  - High Profile  
Bithastighet\*: 32-320 kbps  
Samplingsfrekvens: 48/44,1/32 kHz
  - Mid Profile  
Bithastighet: 16-32 kbps  
Samplingsfrekvens: 22,05/16 kHz
- \* Både konstanta och varierbara bithastigheter stöds.

### Anmärkningar

- Uppspelningen av dataskivor startar i alfanumerisk ordning.
- Uppspelning från USB startar i kronologisk ordning efter skapelsedatum.
- Copyrightskyddade WMA-filer (DRM) kan inte spelas upp med enheten.
- Skivan måste vara ISO9660-kompatibel.
- Det maximala antalet filer och mappar är följande:

|                                  | Dataskiva | USB   |
|----------------------------------|-----------|-------|
| Maximalt antal filer och mappar* | 512       | 9 999 |
| Maximalt antal mappar*           | 255       | 255   |
| Maximalt antal filer per mapp    | 511       | 255   |

\* Root räknas som en mapp.

## ■ Om MP3- och WMA-filer

Du kan spela upp MP3- och WMA-filer som spelats in på en CD-R-/CD-RW-skiva och sådana som lagras på en USB-enhet.



## ■ Anmärkningar om hantering av cd-skivor

- Hantera alltid en skiva så att ytan inte repas.

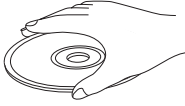

- Cd-skivor slits inte vid uppspelningen, men skador på skivans yta som uppstår när den hanteras kan påverka uppspelningen negativt.
- Använd en filtpenna eller liknande när du skriver på etikettsidan på en skiva. Använd inte en kulspetspenna, blyertspenna eller annat skrivdon med hård spets eftersom de kan skada skivan så att uppspelningen påverkas.
- Använd inte böjda skivor.
- När en skiva inte används ska du ta ut den ur enheten och förvara den i ett lämpligt fodral.
- Var försiktig så att du inte repar uppspelningsytan när du tar ut eller förvarar skivor.
- Cd-skivor påverkas inte av små dammpartiklar eller fingeravtryck på uppspelningsytan, men de bör ändå hållas rena. Torka dem rena med en ren och torr trasa. Använd inte cirkulerande rörelser. Börja från mitten och torka utåt.

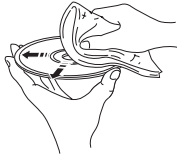

- Försök inte rengöra skivans yta med skivrengöringsmedel, spray för skivor, antistatisk spray eller vätska eller andra kemikaliebaserade vätskor eftersom sådana substanser kan skada skivans yta permanent.
- Utsätt inte skivor för direkt solljus, höga temperaturer eller hög luftfuktighet under en längre tid, det kan göra skivan skev eller skada den på annat sätt.

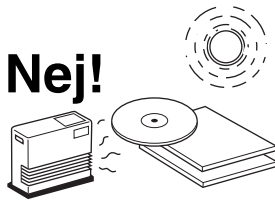

## Spela upp en 8-cm CD

Placera skivan i den inre fördjupningen i skivfacket. Lägg inte en vanlig (12 cm) CD ovanpå en 8 cm CD.

**Anmärkning:** Använd inte linsrengöringsmedel eftersom de kan orsaka fel.

# ORDLISTA

## Ljudinformation

### ■ MP3 (MPEG Audio Layer-3)

En av ljudkomprimeringsmetoderna som används av MPEG. Den använder sig av en komprimeringsmetod som inte kan återställas, vilket ger en hög komprimeringsgrad genom att utesluta data som människorörat inte kan uppfatta. Det sägs att den klarar av att komprimera datamängden till ungefär 1/11 (128 kbps) medan den bibehåller motsvarande ljudkvalitet som hos en musik CD.

### ■ PCM (pulsodmodulering)

Detta består av signaler som har omvandlats till digitalt format utan komprimering. En CD-skiva spelas in med 16-bitars ljud vid 44,1 kHz. Bland dessa signaler finns även en typ kallad packad PCM (PPCM), som kan komprimeras utan någon dataförlust.

### ■ Samplingsfrekvens

Antalet samplingar (process för digitalisering av analoga signaler) per sekund. I princip gäller att ju högre samplingsfrekvensen är, desto bredare blir det frekvensomfång som kan spelas upp och ju högre den kvantiserade bithastigheten är, desto finare blir ljudet kan återges.

### ■ Spår

En CD-skiva kan vara indelad i flera segment (spår). Varje indelning benämns som ett spårnummer.

### ■ WMA (Windows Media Audio)

En ljudkomprimeringsmetod utvecklad av Microsoft Corporation. Den använder sig av en komprimeringsmetod som inte kan återställas, vilket ger en hög komprimeringsgrad genom att utesluta data som människorörat inte kan uppfatta. Det sägs att den klarar av att komprimera datamängden till ungefär 1/22 (64 kbps) medan den bibehåller motsvarande ljudkvalitet som hos en musik CD.

## Upphovsrätt och logotyper

Teknik för avkodning av MPEG Layer-3-ljud används på licens från Fraunhofer IIS och Thomson Multimedia.

### iPod™

"iPod" är ett varumärke som tillhör Apple Inc., registrerat i USA och andra länder.

"Made for iPod" betyder att ett elektroniskt tillbehör konstruerats specifikt för att anslutas till en iPod, samt att det certifierats av tillverkaren att tillbehöret uppfyller Apples krav på prestanda. Apple ansvarar inte för att denna enhet fungerar eller att den uppfyller säkerhets- och myndighetskrav.

# TEKNISKA DATA

## ■ SPELARE

### Uppspelningssystem

- CD, CD-R/RW

### Laser

- Typ ..... Halvledarlaser GaAs/GaAlAs
- Våglängd ..... 780 nm
- Uteffekt ..... 10 mW

### Ljudprestanda

- DAC ..... 192 kHz/24-bitars

## ■ FÖRSTÄRKARE

- Maximal RMS uteffekt per kanal (6 Ω, 1 kHz, 10 % THD) ..... 20 W + 20 W
- Total harmonisk distorsion (1 kHz) CD 10 W, 6 Ω ..... 0,03 %
- Utnivå/utimpedans  
HÖRLURAR (max. volym) ..... 0,6 V/32 Ω

## ■ RADIODELEN

### FM

- Inställningsområde ..... 87,50 till 108,00 MHz
- Känslighet  
FM (S/N 30 dB) ..... 7dBμV/m (EMF)

## ■ ALLMÄNT

- Strömförsörjning ..... 230 V växelström, 50 Hz
- Effektförbrukning ..... 25 W
- Effektförbrukning i beredskapsläge\* ..... 1 W eller mindre
- Yttermått (B × H × D) ..... 180 × 117 × 303 mm
- Vikt ..... 3,1 kg

\* När ECO MODE är ON.

Tekniska data kan ändras utan föregående meddelande.

## Begränsad garanti inom EES-området och Schweiz

Tack för att du har valt en produkt från Yamaha. Var god kontakta återförsäljaren av produkten, om din Yamaha-produkt av någon oförutsedd anledning kräver gott service. Var god kontakta Yamahas representantkontor i ditt land, om något problem uppstår. Fullständig information återfinns på vår webbplats (<http://www.yamaha-hifi.com/> eller <http://www.yamaha-uk.com/> för boende i Storbritannien).

Produkten garanteras vara felfri när det gäller utförande och material i en period på två år från ursprungligt inköpsdatum. Yamaha åtar sig att, i enlighet med nedanstående villkor, reparera, eller efter eget gottfinnande byta ut, en felaktig produkt eller någon av dess delar, utan att debitera för delar eller arbete. Yamaha förbehåller sig rätten att byta ut en produkt mot en av liknande typ och/eller värde och skick, då en viss modell har upphört eller anses oekonomisk att reparera.

### Villkor

- Ursprunglig faktura eller ursprungligt försäljningskvitto (där inköpsdatum, produktkod och återförsäljarens namn står angivet) MÅSTE följa med den felaktiga produkten, tillsammans med uppgifter om aktuellt fel. I avsaknad av ett tydligt bevis på inköp förbehåller sig Yamaha rätten att vägra erbjuda avgiftsfri service och produkten kan då komma att återsändas på kundens bekostnad.
- Produkten MÅSTE vara köpt av en AUKTORISERAD Yamaha-återförsäljare i ett EES-land eller Schweiz.
- Produkten får inte ha blivit utsatt för någon modifiering eller förändring, såvida inte skriftligt tillstånd för detta erhållits av Yamaha.
- Denna garanti inkluderar ej följande:
  - Periodiskt underhåll och reparation eller utbyte av delar på grund av normal förslitning.
  - Skada orsakad av:
    - Reparation utförd av kunden själv eller av en icke-auktoriserad tredje part.
    - Bristfällig emballering eller ovarsam hantering under transporten av produkten från kunden. Observera att det är kundens ansvar att se till att produkten är ordentligt emballerad, när produkten sänds in för reparation.
    - Felaktig användning, inklusive men ej begränsat till (a) underlåtenhet att använda produkten för dess normala syfte eller i enlighet med Yamahas anvisningar för korrekt användning, underhåll och förvaring och (b) installation eller användning av produkten på ett sätt som är oförenligt med de tekniska eller säkerhetsmässiga normer som gäller i det land där produkten används.
    - Olycka, åska, vatten, brand, dålig ventilation, batteriläckage eller någonting annat utanför Yamahas kontroll.
    - Fel på det system som denna produkt införlivas i och/eller inkompatibilitet med tredje parts produkter.
    - Användning av en produkt importerad till ett EES-land och/eller Schweiz, ej av Yamaha, där den produkten inte är i överensstämmelse med de tekniska eller säkerhetsmässiga normer som gäller i användarlandet och/eller med standardspecifikationen för en produkt såld av Yamaha i EES-området och/eller Schweiz.
  - Produkter utan audiovisuell anknäring.  
(Produkter föremål för "Yamaha AV Guarantee Statement" definieras på vår webbplats: <http://www.yamaha-hifi.com/> eller <http://www.yamaha-uk.com/> för boende i Storbritannien.)
- Om garantin skiljer sig åt mellan inköpslandet och användarlandet för produkten, så ska den garanti som gäller i användarlandet tillämpas.
- Yamaha kan ej hållas ansvarigt för några förluster eller skador, vare sig direkta, indirekta eller av annat slag, utom reparationen eller utbytet av produkten.
- Se till att säkerhetskopiera eventuella egna inställningar eller data, eftersom Yamaha inte kan hållas ansvarigt för några ändringar eller förluster av sådana inställningar eller data.
- Denna garanti påverkar ej konsumentens lagstadgade rättigheter enligt gällande nationella lagar eller konsumentens rättigheter gentemot återförsäljaren, vilka uppkommit genom gällande försäljnings/köpekontrakt.

## Användarinformation, beträffande insamling och dumpning av gammal utrustning och använda batterier



De symboler, som finns på produkterna, emballaget och/eller bifogade dokument talar om att de använda elektriska och elektroniska produkterna, samt batterierna, inte ska blandas med allmänt hushållsavfall. För rätt handhavande, återställande och återvinning av gamla produkter och gamla batterier, vänligen medtag dessa till lämpliga insamlingsplatser, i enlighet med din nationella lagstiftning och direktiven 2002/96/EC samt 2006/66/EC.



Genom att slänga dessa produkter och batterier på rätt sätt, kommer du att hjälpa till att rädda värdefulla resurser och förhindra möjliga negativa effekter på mänsklig hälsa och miljö, vilka i annat fall skulle kunna uppstå, p.g.a. felaktig sophantering.



För mer information om insamling och återvinning av gamla produkter och batterier, vänligen kontakta din lokala kommun, ditt sophanteringsföretag eller inköpsstället för dina varor.

### [Information om sophantering i andra länder utanför EU]

Dessa symboler gäller endast inom EU. Om du vill slänga dessa föremål, vänligen kontakta dina lokala myndigheter eller försäljare och fråga efter det korrekta sättet att slänga dem.



### Kommentar ang. batterisymbolen (de två nedersta symbolexemplen):

Denna symbol kan komma att användas i kombination med en kemisk symbol. I detta fall överensstämmer den med de krav, som har ställts genom direktiven för den aktuella kemikalien.

**Pb**

# ATTENZIONE: PRIMA DI USARE QUEST'UNITÀ.

- 1 Per assicurarsi le migliori prestazioni dell'unità, leggere questo manuale per intero. Conservarlo poi in un luogo sicuro per poterlo riutilizzare al momento del bisogno.
- 2 Installare questo sistema audio in una posizione ben ventilata, asciutta e pulita con almeno 10 cm di spazio libero sopra, sulla sinistra, sulla destra e dietro il quest'unità — lontano da luce solare diretta, sorgenti di calore, vibrazioni, polvere, umidità e/o calore.
- 3 Installare quest'unità lontano da elettrodomestici, motori o trasformatori, perché possono causare rumori.
- 4 Non esporre quest'unità a variazioni repentine della temperatura ambiente e non installarle in stanze molto umide (ad esempio dove è in uso un umidificatore) per evitare che in essa si formi condensa, che a sua volta può causare folgorazioni, incendi, guasti e/o ferite.
- 5 Evitare di installare l'unità in una posizione dove possa su di essa possano cadere oggetti o liquidi. Inoltre, non posare su di essa:
  - Altri componenti, dato che possono causare danni e/o lo scolorimento della superficie dell'apparecchio.
  - Candele o altri oggetti che bruciano, dato che possono causare incendi, danni all'unità e/o ferite a persone.
  - Contenitori di liquidi, dato che possono cadere e causare folgorazioni all'utente e guasti a quest'unità.
- 6 Non coprire quest'unità con giornali, tovaglie, tende o altro per non impedirne la dispersione del calore. Se la temperatura al suo interno dovesse salire, può causare incendi, guasti e/o ferite.
- 7 Non collegare quest'unità ad una presa di corrente sino a che tutti i suoi collegamenti sono completi.
- 8 Non usare l'unità capovolta. Potrebbe surriscaldarsi e guastarsi.
- 9 Non agire con forza eccessiva su interruttori, manopole e/o cavi.
- 10 Per scollegare un cavo, tirare la spina e mai il cavo stesso.
- 11 Non pulire mai quest'unità con solventi ed altre sostanze chimiche. Essi possono danneggiarne le finiture. Usare semplicemente un panno soffice e pulito.
- 12 Usare solo corrente elettrica del voltaggio indicato sull'adesivo apposto ad esso affisso. L'uso di voltaggi superiori è pericoloso e può causare incendi, guasti e/o ferite. Yamaha non può venire considerata responsabile di danni risultanti dall'uso di quest'unità con un voltaggio superiore a quello prescritto.
- 13 Per evitare danni dovuti a fulmini, scollegare il cavo di alimentazione dalla presa durante temporali.
- 14 Non tentare di modificare o riparare quest'unità. Affidare qualsiasi riparazione a personale qualificato Yamaha. In particolare, non aprirla mai per alcun motivo.
- 15 Se si prevede di non dover fare uso di quest'unità per qualche tempo, ad esempio per andare in vacanza, scollegarne la spina di alimentazione dalla presa di corrente.
- 16 Prima di concludere che l'unità è guasta, non mancate di leggere la sezione di questo manuale dedicata alla "RISOLUZIONE DEI PROBLEMI".
- 17 Prima di spostare quest'unità, premere il pulsante STANDBY/ON portandolo nella modalità di attesa, quindi, scollegare la spina di alimentazione dalla presa di corrente.
- 18 Quando la temperatura ambiente cambia improvvisamente, si forma condensa. Scollegare il cavo di alimentazione dalla presa di corrente e lasciare riposare l'apparecchio.
- 19 Se viene usata a lungo, quest'unità si può surriscaldare. Spegnerla e lasciarla riposare perché si raffreddi.
- 20 Installare quest'unità vicino ad una presa di corrente alternata dove la spina del cavo di alimentazione possa venire facilmente raggiunta.
- 21 Le batterie vanno protette da calore eccessivo, ad esempio luce solare diretta, fiamme, e così via.
- 22 Il volume eccessivo in cuffia e l'uso eccessivo di cuffie possono danneggiare gravemente l'udito.

Questa unità non viene scollegata dalla fonte di alimentazione CA fintanto che essa rimane collegata alla presa di rete, ciò anche se l'unità viene spenta col comando STANDBY/ON. Questo stato viene chiamato modo di standby. In questo stato l'unità consuma una quantità minima di corrente.

## AVVERTENZA

PER RIDURRE IL RISCHIO DI INCENDI E FOLGORAZIONI, NON ESPORRE QUEST'UNITÀ A PIOGGIA O UMIDITÀ.

## SICUREZZA DEL LASER

Quest'unità impiega un laser. Poiché è possibile causare lesioni agli occhi, solo personale qualificato di assistenza tecnica deve aprire la copertura o cercare di riparare questo dispositivo.

## PERICOLO

Radiazioni laser visibili quando aperto. Evitare l'esposizione diretta al raggio laser. Quando quest'unità è collegata ad una presa a muro, non avvicinare gli occhi all'apertura del cassetto del disco o ad altre aperture per guardare all'interno.

Il laser contenuto in questo prodotto è in grado di emettere radiazioni eccedenti i limiti fissati per la Classe 1.

## INDICAZIONI CONCERNENTI L'APPLICAZIONE DEL D.M. 28.8.95, N. 548 SI DICHIARA CHE:

|                |         |               |
|----------------|---------|---------------|
| l'apparecchio: | tipo    | Ricevitore CD |
|                | marca   | YAMAHA        |
|                | modello | CRX-330       |

risponde alle prescrizioni dell'art. 2 comma 1 del D.M. 28 agosto 1995, n. 548

Fatto a Rellingen, il 16/10/2008  
Yamaha Music Holding Europe  
GmbH  
Siemensstr. 22-34, 25462  
Rellingen, b. Hamburg Germany

## ATTENZIONE

Pericolo di esplosione se la batteria viene installata scorrettamente. Sostituire solo con un pezzo dello stesso tipo o equivalente.

# INDICE

## INTRODUZIONE

|                                     |   |
|-------------------------------------|---|
| <b>CARATTERISTICHE</b> .....        | 2 |
| <b>ACCESSORI IN DOTAZIONE</b> ..... | 2 |
| <b>COMANDI E FUNZIONI</b> .....     | 3 |
| Pannello anteriore .....            | 3 |
| Display del pannello anteriore..... | 4 |
| Telecomando.....                    | 5 |

## PREPARAZIONE

|   |    |
|---|----|
| <b>COLLEGAMENTO DEI DIFFUSORI</b> .....             | 9  |
| Collegamento di un subwoofer.....                   | 10 |
| <b>COLLEGAMENTO DELLE ANTENNE</b> .....             | 11 |
| Collegamento dell'antenna FM .....                  | 11 |
| <b>COLLEGAMENTO DEI CAVI DI ALIMENTAZIONE</b> ..... | 11 |
| <b>COLLEGAMENTO DELLA CUFFIA</b> .....              | 11 |
| <b>COLLEGAMENTO DI COMPONENTI ESTERNI</b> .....     | 12 |
| Collegamento di un dispositivo USB .....            | 12 |
| Collegamento di un iPod™ .....                      | 12 |

## FUNZIONAMENTO DI BASE

|   |    |
|---|----|
| <b>OPERAZIONI DI BASE COL RICEVITORE</b> .....                                    | 13 |
| <b>IMPOSTAZIONE DEL TIMER DI SPEGNIMENTO</b> .....                                | 14 |
| <b>OPERAZIONI DI BASE PER LA RIPRODUZIONE DA DISCO E DA DISPOSITIVI USB</b> ..... | 15 |
| Cambio delle informazioni visualizzate dal display .....                          | 16 |
| Ripetizione della riproduzione (Repeat Play).....                                 | 17 |
| Riproduzione casuale (Shuffle Play) .....   | 17 |

## FUNZIONAMENTO SINTONIZZATORE

|   |    |
|---|----|
| <b>SINTONIA FM</b> .....  | 18 |
| Sintonia automatica .....   | 18 |
| Sintonia manuale .....  | 18 |
| Sintonizzazione automatica con preselezione .....                               | 19 |
| Preselezione manuale di stazione .....  | 19 |
| Scelta di stazioni preselezionate .....   | 20 |
| <b>SINTONIZZAZIONE RADIO DATA SYSTEM (SOLO MODELLI PER EUROPA E U.K.)</b> ..... | 21 |
| Impostazione del sistema Radio Data System .....                                | 21 |
| Visualizzazione di informazioni Radio Data System .....                         | 22 |

## ALTRE OPERAZIONI

|                                   |    |
|-----------------------------------|----|
| <b>CONTROLLO DELL'iPod™</b> ..... | 23 |
| Uso dell'iPod™ .....              | 23 |

## INFORMAZIONI AGGIUNTIVE

|  |    |
|--|----|
| <b>RISOLUZIONE DEI PROBLEMI</b> .....        | 25 |
| Problemi di carattere generale .....         | 25 |
| Ricezione radio .....                        | 25 |
| iPod™ .....                                  | 26 |
| USB .....                                    | 26 |
| Riproduzione di dischi .....                 | 27 |
| Telecomando .....                            | 27 |
| <b>NOTE SU DISCHI E FILE MP3 O WMA</b> ..... | 28 |
| <b>GLOSSARIO</b> .....                       | 30 |
| Informazioni audio .....                     | 30 |
| Diritti d'autore e logo .....                | 30 |
| <b>DATI TECNICI</b> .....                    | 30 |

INTRODUZIONE

PREPARAZIONE

FUNZIONAMENTO  
DI BASE

FUNZIONAMENTO  
SINTONIZZATORE

ALTRE  
OPERAZIONI

INFORMAZIONI  
AGGIUNTIVE

Italiano

## CARATTERISTICHE

- Potenza in uscita RMS massima per canale 20 W + 20 W (10% THD, 1 kHz, 6Ω)
- 30 stazioni FM preselezionate
- Compatibilità iPod
- Riproduzione di CD audio, dischi MP3/WMA
- Display per dati CD Text
- Riproduzione di file MP3/WMA memorizzati su dispositivo USB
- Telecomando multifunzionale

### ■ Questo manuale

- Questo manuale descrive l'uso di questa unità attraverso un telecomando, salvo quando questo non è disponibile. Alcune delle operazioni qui descritte sono possibili anche usando i pulsanti del pannello anteriore.
- Il tasto arrotondato al centro del telecomando verrà chiamato Center in questo manuale.
- ✱ indica un suggerimento riguardante un'operazione.
- Le note contengono informazioni importanti sulla sicurezza e istruzioni per l'uso.
- Questo manuale è stato stampato prima della produzione dell'apparecchio. Il design e i dati tecnici sono soggetti a modifiche senza preavviso, in parte a causa di migliorie. Il prodotto ed il manuale potrebbero quindi essere leggermente differenti.

## ACCESSORI IN DOTAZIONE

Questo prodotto include i seguenti accessori. Prima di collegare i diffusori, controllare di possedere tutte le parti che seguono.

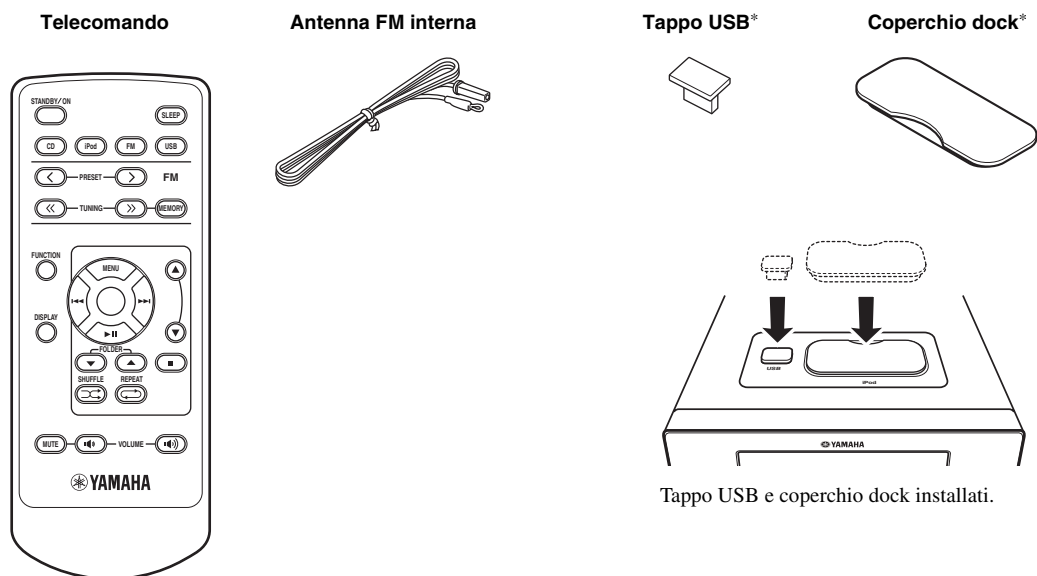

\*Il tappo USB e il coperchio dock sono forniti insieme a questa unità per proteggere la porta USB e il terminale iPod quando non sono utilizzati

# COMANDI E FUNZIONI

## Pannello anteriore

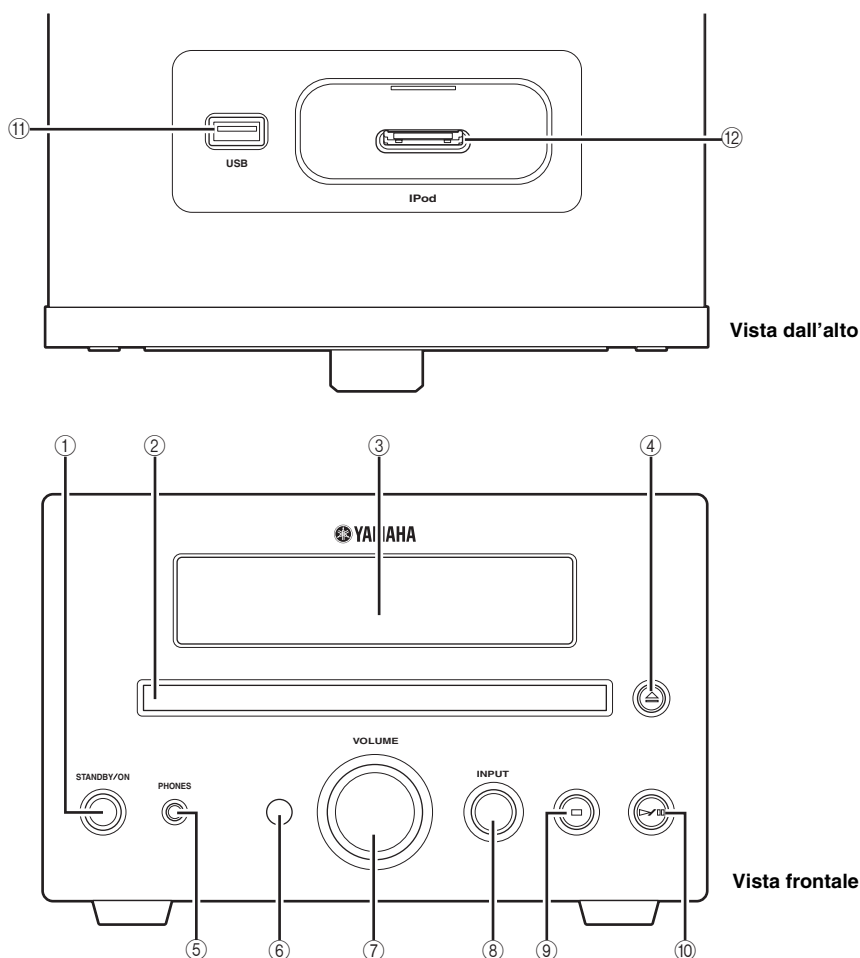

① **STANDBY/ON**

Accende l'unità o la imposta nel modo di attesa.

② **Piatto portadisco**

Carica il disco da riprodurre.

③ **Display del pannello anteriore**

Mostra varie informazioni, come la frequenza su cui si è sintonizzati.

④ 

Fa aprire e chiudere il piatto portadisco.

⑤ **PHONES**

Emette segnali audio per l'ascolto privato in cuffia.

⑥ **Sensore del telecomando**

Riceve i segnali del telecomando.

⑦ **VOLUME**

Regola il volume di riproduzione.

⑧ **INPUT**

Seleziona una sorgente in ingresso.

⑨ 

Arresta la riproduzione (vedi pagina 15).

⑩ 

Avvia o arresta la riproduzione (vedi pagina 15).

⑪ **Porta USB**

Per collegare un dispositivo USB (vedi pagina 12).

⑫ **Terminale iPod**

Per collegare un iPod (vedi pagina 12).

## Display del pannello anteriore

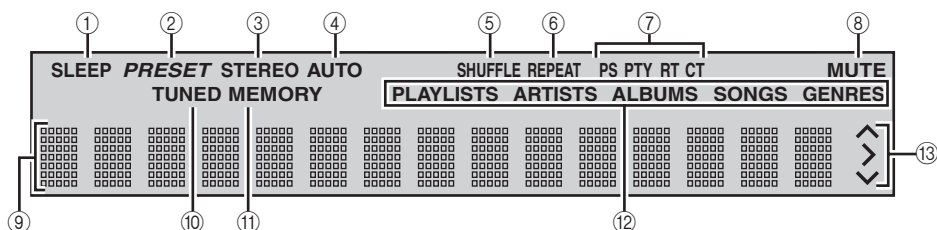

### ① Indicatore SLEEP

Si illumina mentre la funzione di spegnimento via timer è attiva (vedi pagina 14).

### ② Indicatore PRESET

Si illumina quando si preselezionano stazioni radio (vedi pagina 19).

### ③ Indicatore STEREO

Si illumina quando l'unità riceve un forte segnale da una stazione stereo in FM.

### ④ Indicatore AUTO

Si illumina quando l'unità si trova nella modalità di sintonizzazione automatica (vedi pagina 18).

### ⑤ Indicatore SHUFFLE

Si illumina quando si imposta l'iPod/CD/USB in modalità casuale.

### ⑥ Indicatore REPEAT

Si illumina quando si imposta l'iPod/CD/USB in modalità ripetizione.

### ⑦ Indicatori Radio Data System

Si illumina il nome dei dati Radio Data System trasmessi dalla stazione Radio Data System al momento sintonizzata.

### ⑧ Indicatore MUTE

Si illumina quando l'audio è disabilitato.

### ⑨ Display delle informazioni

Mostra varie informazioni, come la frequenza su cui si è sintonizzati.

### ⑩ Indicatore TUNED

Si illumina quando l'unità è sintonizzata su una stazione.

### ⑪ Indicatore MEMORY

Si illumina quando si preselezionano stazioni radio automaticamente o manualmente.

### ⑫ Indicatore delle informazioni

Il menu attualmente selezionato si illumina (vedi pagina 23).

### ⑬ Indicatori delle operazioni

Mostrano i pulsanti cursore utilizzabili durante l'uso dei menu FUNCTION o iPod, con il modo di scorrimento del menu (vedi pagina 23).



## Telecomando

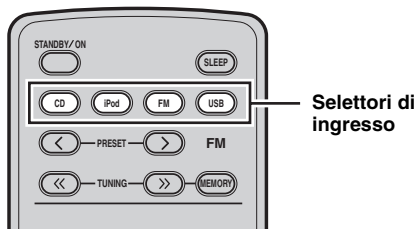

Selettori di ingresso

### ■ Funzioni comuni

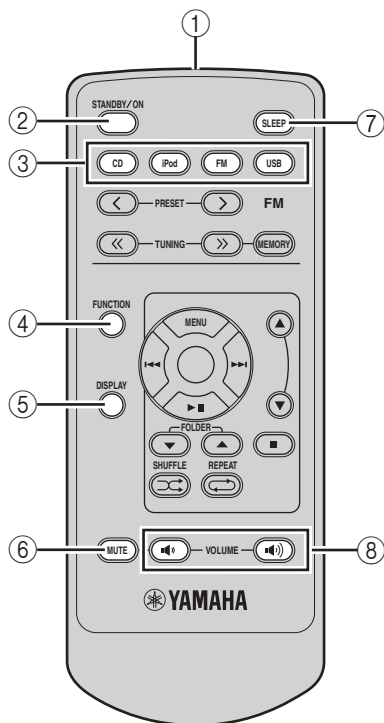

Il telecomando può controllare i componenti del sistema e un iPod inserito nel terminale sul pannello superiore dell'unità.

Per controllare il CD, un dispositivo USB, le funzioni di sintonizzazione o un iPod col telecomando, occorre impostare l'unità sulla modalità di ingresso corrispondente.

### Per cambiare modalità di ingresso dell'unità

Premere il selettore di ingresso corrispondente del telecomando (o INPUT del pannello anteriore). Se nel corso della riproduzione viene collegato l'iPod, la modalità di ingresso dati passa automaticamente a iPod (vedi pagina 12).

Il nome della sorgente di segnale corrispondente appare nel display del pannello anteriore dell'unità.

### Operazioni in comune a tutte le modalità

Le seguenti operazioni sono disponibili per l'unità in qualsiasi modalità di ingresso.

#### ① Trasmettitore di raggi infrarossi

Manda segnali al componente da controllare.

#### ② STANDBY/ON

Accende l'unità o la imposta nel modo di attesa.

#### ③ Selettori di ingresso

Seleziona la sorgente in ingresso.

#### ④ FUNCTION

Premendo FUNCTION si selezionano DIMMER, TREBLE, BASS, BALANCE, o ECO MODE.

#### ⑤ DISPLAY

Cambia le informazioni visualizzate dal display del pannello anteriore (vedi pagina 16).

#### ⑥ MUTE

Disattiva l'audio. Per riattivare l'audio premere di nuovo MUTE o premere VOLUME  (giù)/  (su).

#### ⑦ SLEEP

Imposta timer di spegnimento (vedi pagina 14).

#### ⑧ VOLUME (giù) / (su)

Regola il volume complessivo.

## ■ Modalità CD/USB

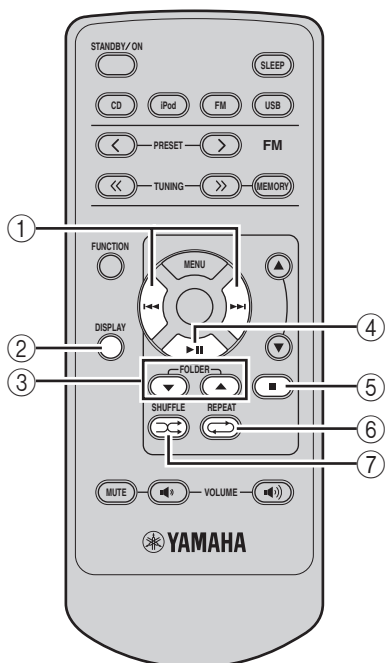

## Operazioni disponibili nella modalità CD/USB

Le seguenti operazioni sono disponibili per l'unità quando sono selezionate le modalità CD o USB.

### ① ◀▶, ▶▶

Permette di passare all'inizio del brano attuale o del brano successivo. Mantenerli premuti per avanzare o indietro rapidamente (vedi pagina 15). Premere due volte ◀▶ per saltare all'inizio del brano successivo.

### ② DISPLAY

Cambia le informazioni sul disco o sull'USB visualizzate dal display del pannello anteriore (vedi pagina 16).

### ③ FOLDER ▼ / ▲

Premere FOLDER ▼ / ▲ per riprodurre un primo file della cartella selezionata di un MP3 o di una cartella WMA registrata su un disco o dispositivo USB (vedi pagina 15).

\*Questi tasti non possono essere utilizzati durante la riproduzione casuale.

### ④ ▶||

Avvia o arresta la riproduzione (vedi pagina 15).

### ⑤ ■

Arresta la riproduzione (vedi pagina 15).

### ⑥ REPEAT ↻

Attiva la modalità di riproduzione ripetuta (vedi pagina 17).

### ⑦ SHUFFLE ⌘

Attiva la modalità di riproduzione casuale (vedi pagina 17).

## ■ Modalità FM

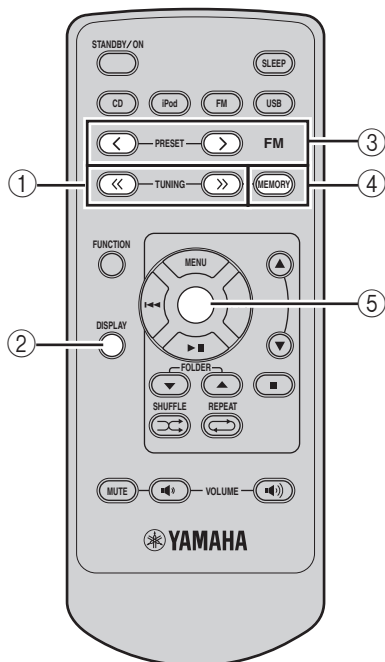

## Operazioni disponibili nella modalità FM

Le seguenti operazioni sono disponibili per l'unità quando è selezionata la modalità FM.

### ① TUNING ◀ / ▶

Premere TUNING ◀ / ▶ per effettuare la sintonizzazione manuale, tenere premuto TUNING ◀ / ▶ per effettuare la sintonizzazione automatica.

### ② DISPLAY

Cambia le informazioni FM visualizzate dal display del pannello anteriore.

### ③ PRESET ◀ / ▶

Premere PRESET ◀ / ▶ per selezionare una stazione preconfigurata (vedi pagina 19).

### ④ MEMORY

Avvia la modalità di memoria predefinita.

### ⑤ Center

Premere Center per memorizzare le impostazioni attuali.

■ Modalità iPod

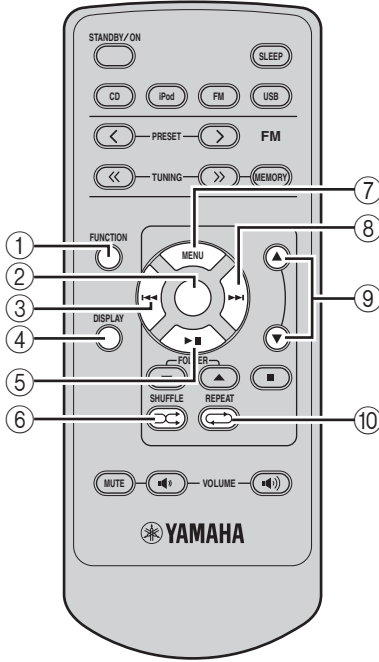

| iPod | Telecomando |
|------|-------------|
|      |             |
|      |             |
|      |             |

Il telecomando in dotazione ha gli stessi tasti funzione dell'iPod. Quindi questi tasti si corrispondono.

**Operazioni disponibili nella modalità iPod**

Per l'iPod inserito nel terminale sono possibili le seguenti operazioni. Per maggiori informazioni sulle operazioni iPod, consultare "Uso dell'iPod™" a pagina 23.

① **FUNCTION**

Permette di passare dalla modalità di telecomando semplice a quella di uso dei menu.

② **Center**

Premere Center per inserire il gruppo selezionato. (Premendo Center inizia la riproduzione quando sia stato selezionato un brano.)

③ **⏮**

Fa passare all'inizio del brano attuale. Mantenere premuto per ottenere l'inversione rapida. Premere due volte per passare al brano precedente.

④ **DISPLAY**

Visualizza le informazioni sul brano mentre l'iPod è nella modalità di uso del menu (vedi pagina 16).

⑤ **▶||**

Avvia o arresta la riproduzione.

⑥ **SHUFFLE**

Attiva la modalità di riproduzione casuale (vedi pagina 24).

⑦ **MENU**

Riporta al livello più alto del menu iPod.

⑧ **▶▶**

Porta al brano successivo. Mantenere premuto per ottenere l'avanzamento rapido.

⑨ **▲ / ▼**

Premere ▲ o ▼ per scegliere una voce del gruppo scelto.

⑩ **REPEAT**

Attiva la modalità di riproduzione ripetuta (vedi pagina 24).

### ■ Preparazione del telecomando

Il telecomando viene fornito con la batteria già installata. Prima di usare per la prima volta il telecomando estrarre il foglio isolante, come illustrato.

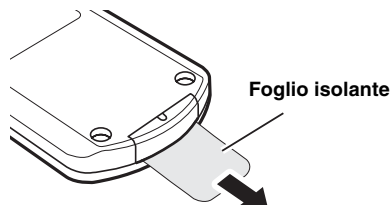

Rimuovere il foglio trasparente prima di utilizzare il telecomando.

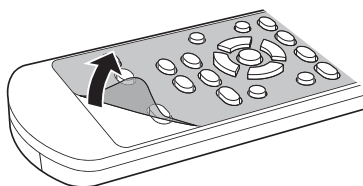

### ■ Uso del telecomando

Usare il telecomando entro 6 m dal componente da controllare, puntandolo verso il sensore di telecomando (vedi pagina 3).

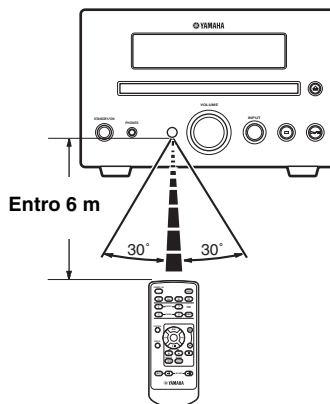

#### Note

- Fare attenzione a non versare liquido sul telecomando.
- Fare attenzione a non far cadere il telecomando.
- Non lasciare il telecomando in luoghi come i seguenti:
  - luoghi caldi o umidi, ad esempio vicino ad un calorifero o a un bagno
  - luoghi molto freddi
  - luoghi polverosi

### ■ Sostituzione della batteria nel telecomando

Sostituire la batteria quando il raggio d'azione del telecomando diminuisce.

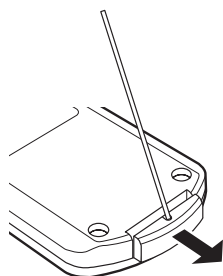

Usare un oggetto appuntito per rimuovere il coperchio.

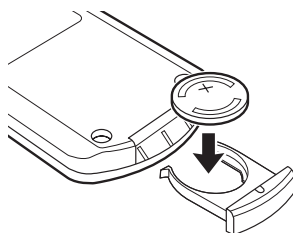

Sostituire la batteria con una nuova batteria CR2025.

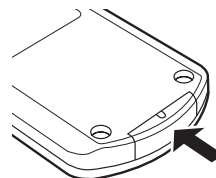

Chiudere il coperchio.

#### Note

- Inserire la batteria secondo la polarità indicata (+ e -).
- Se la batteria si scarica, toglierla immediatamente dal telecomando per evitare esplosioni e perdite di acido.
- Se la batteria inizia a perdere, gettarla immediatamente. Prestare attenzione affinché l'acido disperso dalla batteria non venga a contatto con gli abiti o la pelle.
- Prima di inserire una batteria nuova, pulire bene il vano batterie.
- Gettare le batterie in accordo con i regolamenti locali.

# COLLEGAMENTO DEI DIFFUSORI

Seguire la procedura qui riportata per collegare i diffusori all'unità. Per informazioni sui diffusori, consultare il relativo manuale utente.

## ATTENZIONE

Non collegare il cavo di alimentazione fino a che tutti i cavi siano collegati.

### Note

- Accertarsi di collegare il canale sinistro (L), il canale destro (R), "+" (rosso) "-" (nero) in modo corretto. Se i collegamenti sono difettosi non si udirà alcun suono dai diffusori e se le polarità dei collegamenti dei diffusori sono scorrette il suono sarà innaturale e carente nei bassi.
- Non permettere che i cavi nudi dei diffusori si tocchino l'un l'altro e che tocchino una qualsiasi parte metallica dell'unità. Questo potrebbe danneggiare l'unità e/o i diffusori.
- Usare diffusori con l'impedenza specificata, indicata sul pannello posteriore dell'unità.

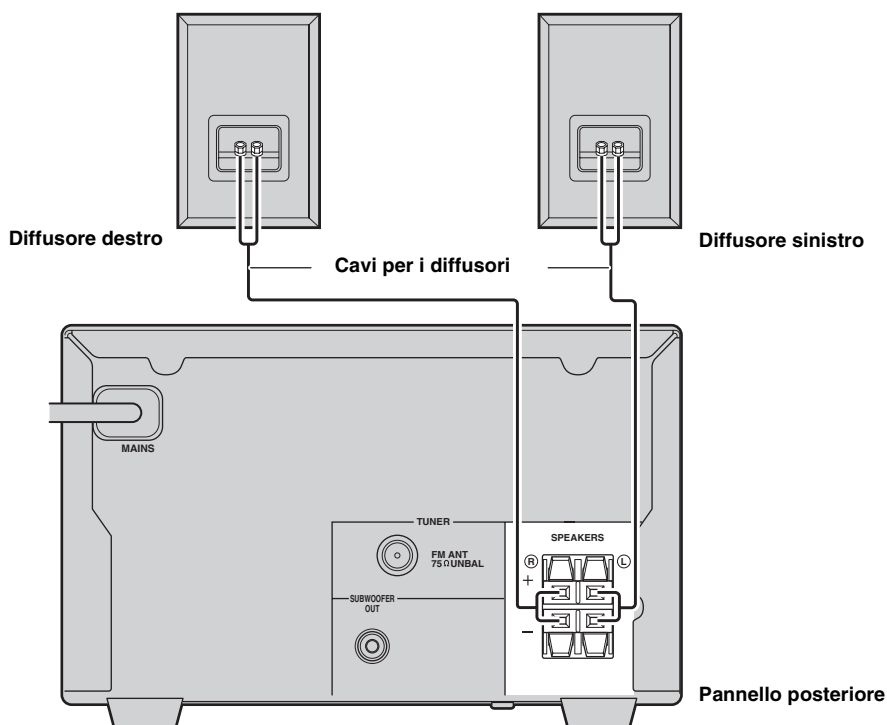

- 1** Rimuovere circa 10 mm di isolamento dall'estremità di ciascun cavo dei diffusori e attorcigliare assieme i fili esposti del cavo per prevenire cortocircuiti.

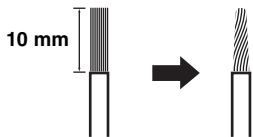

- 2** Premere e tenere premuta la leva.

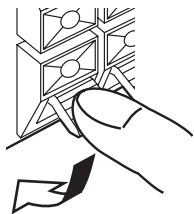

Rosso: positivo (+)  
Nero: negativo (-)

- 3** Inserire una delle estremità scoperte. Rilasciare la leva.

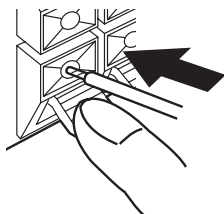

Rosso: positivo (+)  
Nero: negativo (-)

#### ■ Nota sul cavo dei diffusori

Il cavo dei diffusori è in realtà una coppia di cavi isolati, che corre da un lato all'altro. Un cavo è colorato o ha una forma diversa, magari con una striscia, una scanalatura o un rilievo. Collegare il cavo con la striscia (o la scanalatura, ecc.) al terminale “+” (rosso) dell'unità e al diffusore. Collegare l'altro cavo al terminale “-” (nero) dell'unità e al diffusore.

## Collegamento di un subwoofer

La gamma delle frequenze basse dei canali destro e sinistro sono miscelate ed emesse dalla presa SUBWOOFER OUT.

Collegare la presa SUBWOOFER OUT dell'unità alla presa INPUT del subwoofer, usando il cavo del subwoofer (disponibile in commercio).

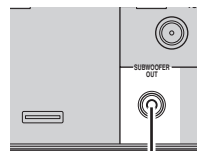

Cavo del subwoofer (disponibile in commercio)

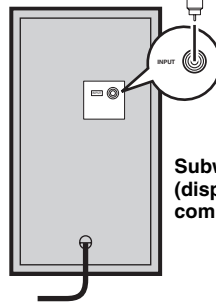

Subwoofer (disponibile in commercio)

#### Nota

Non collegare il cavo di alimentazione dell'unità e del subwoofer fino a che tutti i cavi siano collegati.

## COLLEGAMENTO DELLE ANTENNE

Per riprodurre stazioni radio con questa unità, collegare l'antenna FM in dotazione ai terminali predisposti. Se ci fossero problemi a causa della debolezza della ricezione radio nella vostra area e volette migliorare la ricezione, raccomandiamo di usare antenne esterne disponibili in commercio. Per maggiori dettagli, consultare il più vicino rivenditore Yamaha o un centro assistenza.

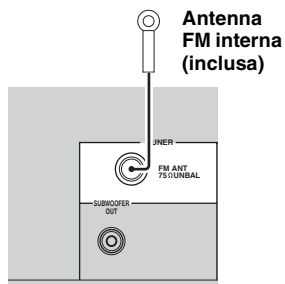

### *Collegamento dell'antenna FM*

- 1 Collegare l'antenna FM interna in dotazione alla presa FM dell'unità.
- 2 Installare l'antenna lontana dall'unità e dai cavi dei diffusori.

PREPARAZIONE

## COLLEGAMENTO DEI CAVI DI ALIMENTAZIONE

Dopo avere effettuato tutti i collegamenti, collegare i cavi di alimentazione all'unità e al subwoofer (opzionale).

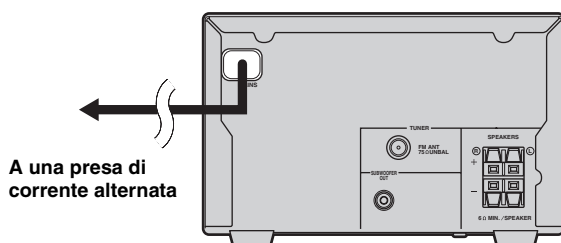

## COLLEGAMENTO DELLA CUFFIA

È possibile collegare una cuffia alla presa PHONES sul pannello frontale dell'unità. Il suono dai diffusori viene interrotto.

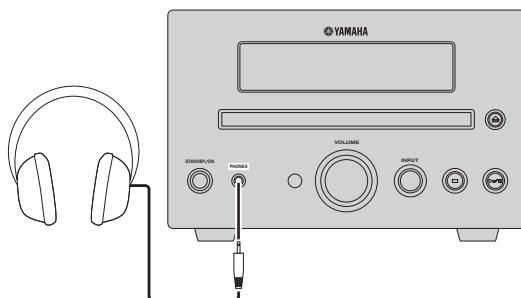

Italiano

# COLLEGAMENTO DI COMPONENTI ESTERNI

A questa unità è possibile collegare un dispositivo USB o un iPod. Per informazioni sul componente esterno, consultare il manuale utente fornito con il componente.

## Collegamento di un dispositivo USB

Questa unità è dotata di una porta USB e può utilizzare file MP3 o WMA memorizzati su un dispositivo USB. Collegare il dispositivo USB alla porta USB sul pannello superiore dell'unità.

Per le informazioni sulla riproduzione da un dispositivo USB, vedi pagina 15.

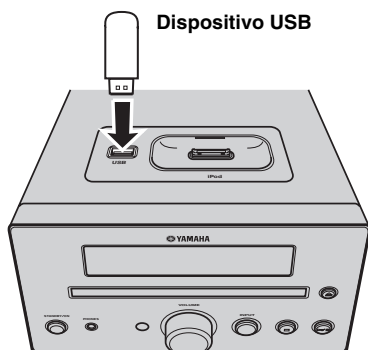

### Dispositivi USB supportati

Questa unità supporta dispositivi di memoria di massa USB (per es. memorie flash) che utilizzano il formato FAT16 o FAT 32.

#### Note

- Alcuni dispositivi potrebbero non funzionare correttamente pur rispettando i requisiti.
- Se la riproduzione dal dispositivo USB non avviene dopo che è stato collegato all'unità, seguire una delle seguenti procedure.
  - Impostare l'unità in modalità di attesa e attivarla nuovamente.
  - Scollegare il dispositivo mentre l'unità è in modalità di attesa.
  - Quindi collegare nuovamente il dispositivo e riattivare l'unità.
  - Collegare un trasformatore CA se è fornito insieme al dispositivo.
- Se la riproduzione dal dispositivo USB non avviene anche dopo avere effettuato le procedure precedenti, il dispositivo potrebbe non essere compatibile con questa unità.
- Non collegare dispositivi diversi da memorie di massa USB.
- Yamaha e i suoi fornitori declinano ogni responsabilità per la perdita di dati salvati su dispositivi USB collegati a questa unità.  
Come precauzione, si consiglia di fare una copia di riserva di tali file.
- La riproducibilità e l'alimentazione di qualunque tipo di dispositivo USB non è garantita.
- Il dispositivo USB è automaticamente caricato quando viene collegato alla porta USB, anche se l'unità è in modalità di attesa ed ECO MODE è OFF.

- Per rimuovere il dispositivo USB in sicurezza, scollegarlo al termine della riproduzione.

## Collegamento di un iPod™

Questa unità è dotata di un terminale iPod sul pannello superiore, in cui è possibile inserire direttamente un iPod, e controllarne la riproduzione mediante il telecomando in dotazione.

Usare questa unità con il dock adattatore iPod (fornito insieme all'iPod o disponibile in commercio) appropriato per l'iPod utilizzato. L'uso di questa unità senza un adattatore iPod adeguato potrebbe determinare problemi di collegamento.

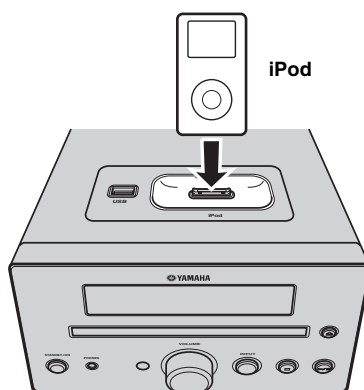

#### Note

- Sono supportati solo iPod (Click and Wheel), iPod nano, iPod mini e iPod touch.
- Non collegare alcun accessorio (come cuffie, telecomandi cablati e trasmettitori FM) all'iPod mentre è collegato all'unità.
- Se l'iPod non è collegato in modo corretto al terminale, i segnali audio potrebbero non essere generati in modo corretto.
- Una volta effettuato il collegamento dell'iPod con l'unità, sul pannello frontale compare la scritta "iPod". Se il collegamento fra l'iPod e l'unità fallisce, sul display del pannello anteriore appare un messaggio di stato. Per una lista completa di messaggi sullo stato del collegamento, vedere la sezione iPod in "RISOLUZIONE DEI PROBLEMI" a pagina 26.
- L'iPod viene automaticamente caricato una volta collegato con il terminale, anche se l'unità è in modalità di attesa ed ECO MODE è OFF.
- Per rimuovere l'iPod in sicurezza, scollegarlo al termine della riproduzione.



# OPERAZIONI DI BASE COL RICEVITORE

Per scegliere una sorgente di segnale e regolare i parametri audio dell'unità, seguire la procedura qui riportata.

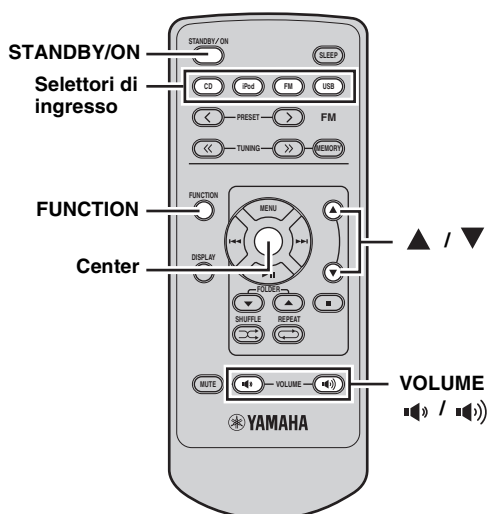
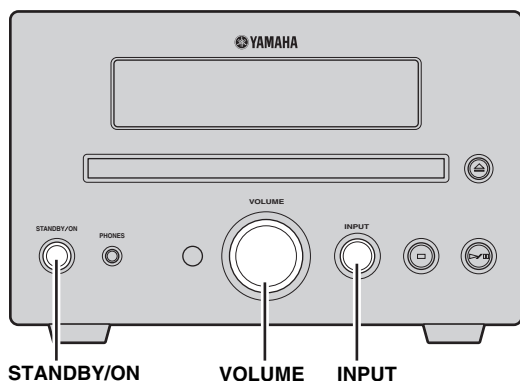

## 1 Premere STANDBY/ON per accendere l'unità.

Le luci del display del pannello anteriore si accendono.

## 2 Preme uno dei selettori d'ingresso o INPUT, sul pannello frontale, per selezionare la sorgente di ingresso desiderata. Ogni volta che viene premuto INPUT la sorgente di ingresso passa, nell'ordine, a CD, iPod, FM ed USB.

## 3 Iniziare la riproduzione con il componente sorgente del segnale o scegliere una stazione radio.

Per informazioni sulla riproduzione di un disco, vedi pagina 15 e, per informazioni sulla sintonia, vedi pagina 18.

## 4 Premere (giù) / (su) per regolare il volume.

### ■ Per regolare la qualità audio

## 1 Premere FUNCTION per visualizzare il menu delle funzioni.

## 2 Premere più volte ▲ / ▼ per selezionare TREBLE, BASS, o BALANCE e premere Center.

## 3 Per regolare le impostazioni premere ripetutamente ▲ / ▼ e premere Center.

**TREBLE:** regola la risposta alle alte frequenze.

**BASS:** regola la risposta alle basse frequenze.

**BALANCE:** regola il livello di volume dei canali destro e sinistro dei diffusori.



TREBLE, BASS, e BALANCE non sono regolabili utilizzando la cuffia.

### ■ Per affievolire il display

È possibile affievolire il display del pannello anteriore dell'unità.

## 1 Premere FUNCTION per visualizzare il menu delle funzioni.

## 2 Premere ripetutamente ▲ / ▼ per selezionare DIMMER e premere Center.

Premere ▲ / ▼ per regolare la luminosità e premere Center.

### ■ Uso della modalità ECO

Questa modalità riduce il consumo di energia durante la modalità standby. Non è possibile caricare il dispositivo iPod o USB se l'unità si trova in modalità standby e la funzione ECO MODE è ON.

## 1 Premere FUNCTION per visualizzare il menu delle funzioni.

## 2 Premere ripetutamente ▲ / ▼ per selezionare ECO MODE e premere Center.

## 3 Premere ▲ / ▼ per selezionare ON o OFF e premere Center.

# IMPOSTAZIONE DEL TIMER DI SPEGNIMENTO

Il timer di spegnimento porta l'unità in attesa dopo che il tempo specificato è trascorso.

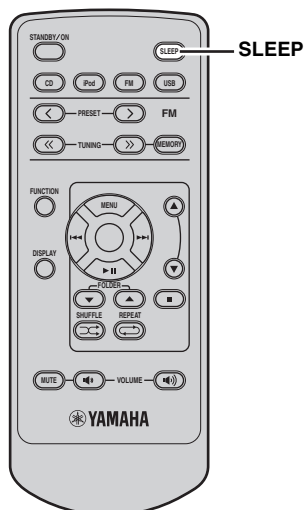

**Premere più volte SLEEP per scegliere la durata desiderata.**

Ad ogni pressione del pulsante, la durata cambia nel modo seguente.

L'indicatore SLEEP si illumina sul display del pannello anteriore.

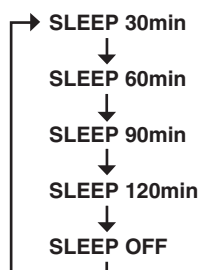

- Lo spegnimento via timer viene cancellato se si porta l'unità nella modalità standby.
- Se si preme SLEEP a timer di spegnimento attivato, il tempo rimanente appare sul display del pannello anteriore.

**Per disattivare lo spegnimento via timer**

Premere più volte SLEEP per selezionare "SLEEP OFF".

# OPERAZIONI DI BASE PER LA RIPRODUZIONE DA DISCO E DA DISPOSITIVI USB

È possibile riprodurre CD audio, dispositivi USB e file MP3 o WMA memorizzati su dischi o dispositivi USB. Alcune operazioni possono essere diverse o limitate, a seconda del disco o del dispositivo USB. Prima di avviare la riproduzione verificare la compatibilità del disco o del dispositivo USB con questa unità (vedi pagina 28).

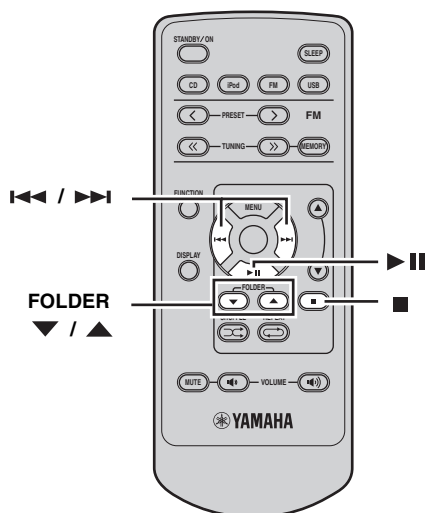



## Per dare inizio alla riproduzione di un disco

**1** Selezionare CD come sorgente in ingresso (vedi pagina 13).

**2** Premere ►|| mentre il disco è caricato.

Per un CD audio, la riproduzione parte dal primo brano, mentre per i file MP3 o WMA la riproduzione segue l'ordine alfanumerico dei nomi dei file.



- Il vano portadisco può essere aperto e chiuso premendo  sul pannello frontale dell'unità.
- È possibile avviare la riproduzione del disco anche premendo  sul pannello anteriore.
- Quando la sorgente di ingresso è CD e l'unità viene accesa con un disco presente al suo interno, si avvia automaticamente la riproduzione del disco.

## Per avviare la riproduzione da un dispositivo USB

**1** Selezionare USB come sorgente in ingresso (vedi pagina 13).

**2** Collegare il dispositivo USB alla porta USB dell'unità.

Il tempo di lettura potrebbe essere superiore ai 30 secondi, in funzione del numero di file e di cartelle. Per un dispositivo USB, la riproduzione si avvia automaticamente, nell'ordine di data e ora dei file riproducibili all'interno del dispositivo.

### Note

- Per la riproduzione da dispositivi USB il tempo totale non compare sul pannello frontale.

- Se il dispositivo USB è partizionato viene mostrata solo la prima partizione.
- Alcuni file potrebbero non funzionare correttamente, in funzione delle specifiche del dispositivo USB.
- I file protetti da copyright non possono essere riprodotti.
- Questa unità può riprodurre file di dimensione fino a 4 GB.
- Quando la sorgente di ingresso è USB e l'unità viene accesa con il dispositivo USB collegato, la riproduzione si avvia automaticamente.

## Per fermare la riproduzione

Premere .

## Pausa della riproduzione

Premere .

Per tornare alla riproduzione normale, premere .

## Per avanzare o indietreggiare rapidamente

Per indietreggiare rapidamente tenere premuto .

Per avanzare rapidamente tenere premuto .

## Per saltare brani

Per saltare all'inizio del brano attuale, premere .

Per saltare al brano successivo, premere .

Per saltare al brano precedente, premere rapidamente  due volte.

## Per saltare una cartella per un file MP3 o WMA

Per saltare una cartella, premere FOLDER  / .

## ■ Dischi di file MP3 e WMA e dispositivi USB

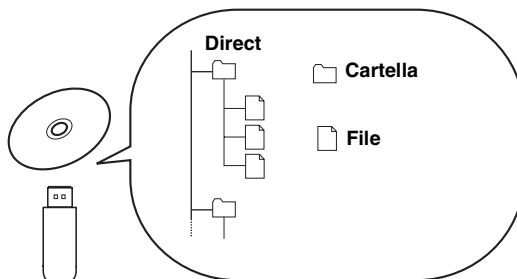

È possibile riprodurre file MP3 o WMA memorizzati su CD-R, CD-RW o dispositivi USB. Questa unità considera i file sul disco o sul dispositivo USB come brani (come visto sopra).

## Cambio delle informazioni visualizzate dal display

È possibile cambiare le informazioni sulla riproduzione del disco mostrati sul pannello frontale dell'unità. Le informazioni disponibili dipendono dal tipo di disco o di dispositivo USB.

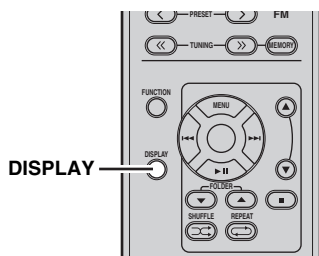

### Premere DISPLAY più volte durante la riproduzione del disco o del dispositivo USB.

Ogni volta che si preme il tasto, le informazioni visualizzate cambiano come descritto in "Informazioni di riproduzione di CD audio" e "Informazioni di riproduzione per file MP3 o WMA registrati su dischi o dispositivi USB" a pagina 16.

#### Nota

Alcuni caratteri speciali possono non venire visualizzati correttamente.

### ■ Informazioni di riproduzione di CD audio

Le seguenti informazioni sono disponibili durante la riproduzione di CD audio. "Titolo del brano", "Nome dell'artista" e "Titolo dell'album" sono disponibili solo su dischi CD TEXT.

#### ① Tempo trascorso del brano attuale (predefinito)

CD▶ 001 1:23

#### ② Tempo rimanente del brano attuale

CD▶ 001 -1:23

#### ③ Durata totale del disco

CD▶ TTL 60:40

#### ④ Tempo rimanente del disco

CD▶ TTL-59:17

#### ⑦ Titolo dell'album

Album Title ALBUMS

#### ⑥ Nome dell'artista

Artist ARTISTS

#### ⑤ Titolo del brano

Track Title SONGS

#### Nota

Nel corso della riproduzione iPod, è possibile accedere ai punti informativi ① ② ⑤ ⑥ ⑦ di cui sopra nella modalità di ricerca del menu (vedi pagina 24).

### ■ Informazioni di riproduzione per file MP3 o WMA registrati su dischi o dispositivi USB

Nel corso della riproduzione di file MP3 o WMA registrati su un dispositivo USB o su disco sono disponibili le informazioni indicate di seguito.

#### ① Tempo trascorso del file attuale

CD▶ 001 1:23

#### ② Nome del file

File Name

#### ⑤ Titolo dell'album

Album Title ALBUMS

#### ④ Nome dell'artista

Artist ARTISTS

#### ③ Titolo del brano

Track Title SONGS

## Ripetizione della riproduzione (Repeat Play)

È possibile ripetere la riproduzione di un elemento scelto da un disco o da un dispositivo USB.

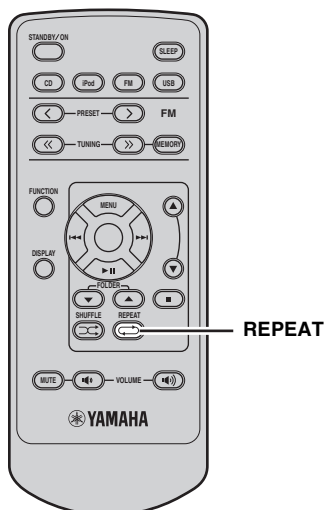

**1** Riprodurre il disco o il brano che si desidera ripetere.

**2** Premere REPEAT per scegliere la modalità di ripetizione desiderata.

Ogni volta che si preme il tasto, la modalità di riproduzione ripetuta, visibile sul anteriore, cambia come descritto di seguito.

### CD audio



### Disco MP3/WMA/dispositivo USB



### Per cancellare la ripetizione della riproduzione

Premere REPEAT più volte in modo che l'indicatore della modalità di ripetizione della riproduzione scompaia dal display del pannello anteriore, o premere ■ .

## Riproduzione casuale (Shuffle Play)

È possibile riprodurre i brani di un disco o di un dispositivo USB in ordine casuale.

### Nota

Durante la riproduzione in modalità Shuffle (riproduzione in ordine casuale), il tempo restante del disco non può essere visualizzato.

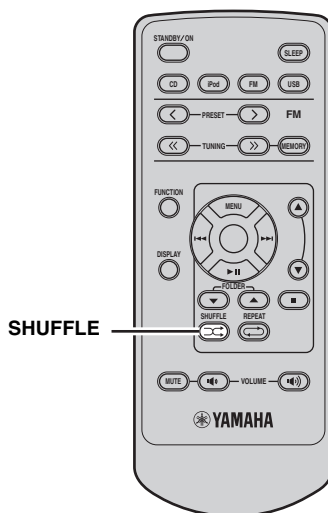

### Premere SHUFFLE.

Ogni volta che si preme il tasto, la modalità di riproduzione Shuffle, visibile sul display anteriore, cambia come descritto di seguito.

### CD audio

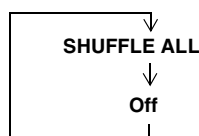

### Disco MP3/WMA/dispositivo USB

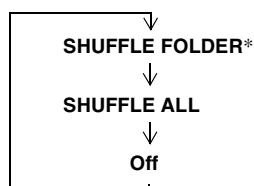

\* SHUFFLE FOLDER significa che i brani della cartella sono riprodotti in ordine casuale.

### Per annullare la riproduzione casuale

Premere SHUFFLE più volte in modo che l'indicatore della modalità di ripetizione della riproduzione scompaia dal display del pannello anteriore, o premere ■ .

# SINTONIA FM

Ci sono 2 metodi di sintonia: quello automatico e quello manuale. La sintonia automatica funziona bene quando i segnali ricevuti sono forti e non ci sono interferenze. Se il segnale della stazione desiderata è debole, passare alla sintonia manuale. È anche possibile usare la funzione di preselezione automatica e manuale, per memorizzare fino a 30 stazioni.

## Sintonia automatica

La sintonia automatica funziona bene quando i segnali ricevuti sono forti e non ci sono interferenze.

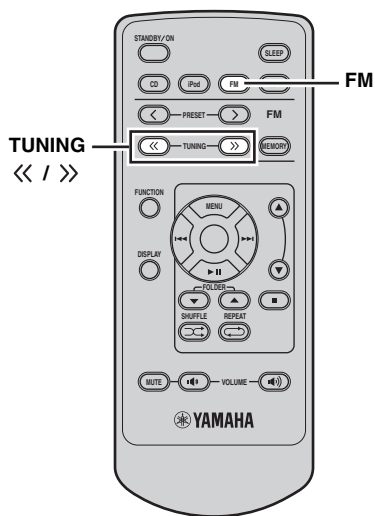

**1** Premere FM per impostare l'unità sulla modalità FM.

**2** Tenere premuto TUNING << / >> per avviare la sintonia automatica.

L'indicatore AUTO si illumina sul display del pannello frontale.

L'unità individua e seleziona automaticamente le stazioni con il segnale più forte. Al termine della selezione la sintonia automatica termina automaticamente.

Sul display del pannello frontale si spegne l'indicatore AUTO.

## Sintonia manuale

Se il segnale della stazione desiderata è debole, passare alla sintonia manuale.

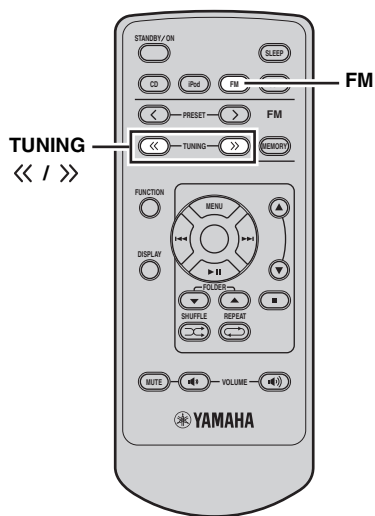

**1** Premere FM per impostare l'unità sulla modalità FM.

**2** Premere più volte TUNING << / >> per cercare manualmente la stazione desiderata.



La sintonia manuale di una stazione FM determina il passaggio automatico alla modalità monofonica, per migliorare la qualità del segnale.

## Sintonizzazione automatica con preselezione

Seguire la procedura indicata di seguito per preselezionare stazioni radio automaticamente.

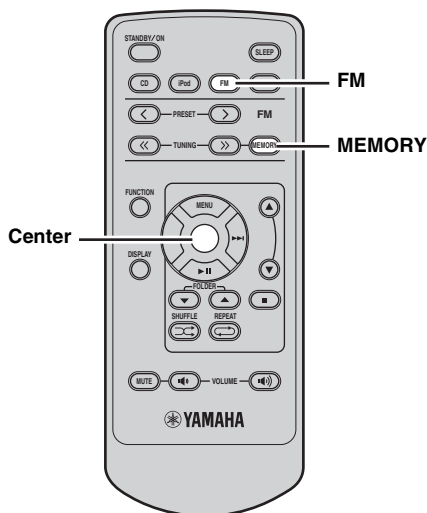

**1** Premere FM per impostare l'unità sulla modalità FM.

**2** Tenere premuto MEMORY per più di 2 secondi

Sul display del pannello frontale compaiono alternativamente "AUTO PRESET" e "Push Center Key".

Per annullare, premere MEMORY.

**3** Premere Center per avviare la ricerca automatica.

- La preselezione automatica inizia dalla frequenza più bassa e prosegue verso quella più alta.
- L'unità applica automaticamente un numero di preselezione a ciascuna stazione rilevata.

**4** La ricerca si arresta dopo avere individuato la stazione appropriata, e la memorizza come preselezione.

**5** La ricerca riprende per cercare la stazione successiva.

### Note

- Con la preselezione automatica è possibile preselezionare fino a 30 stazioni FM.
- I dati di stazioni memorizzati in un numero di preselezione vengono cancellati se in esso si memorizza una nuova stazione.

## Preselezione manuale di stazione

Mediante la preselezione manuale è possibile memorizzare fino a 30 stazioni.

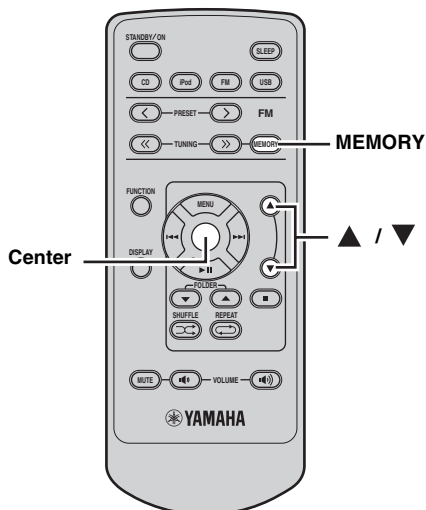

**1** Mettere in sintonia la stazione preselezionata.

Per istruzioni sulla sintonizzazione, Vedi pagina 18.

**2** Premere MEMORY.

Gli indicatori MEMORY e PRESET rimangono accesi sul display del pannello frontale fino a che si annulla la preselezione manuale.

Per annullare, premere MEMORY.

**3** Premere più volte ▲ / ▼ per selezionare il numero di una delle stazioni preselezionate.

**4** Premere Center mentre il numero della stazione preselezionata lampeggia.

Sul display del pannello frontale si spegne l'indicatore MEMORY.

**5** Ripetere le fasi da 1 a 4 fino a che tutte le stazioni desiderate siano preselezionate.

## Scelta di stazioni preselezionate

È possibile sintonizzarsi su una stazione preselezionata semplicemente scegliendo il numero di preselezione in cui è stata memorizzata (vedi pagina 19).

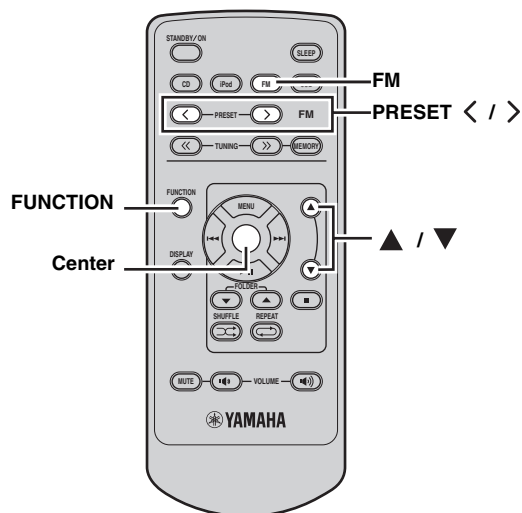

- 
- 1** Premere FM per impostare l'unità sulla modalità FM.
  - 2** Premere PRESET < / > per scegliere una stazione preselezionata.

### ■ Per cancellare una stazione preselezionata

- 
- 1** Premere FM per impostare l'unità sulla modalità FM.
  - 2** Premere FUNCTION per visualizzare il menu delle funzioni. Premere ▲ / ▼ per selezionare PRESET DELETE e premere Center.
  - 3** Premere ▲ / ▼ per selezionare il numero di preselezione che si vuole cancellare e premere Center.



# SINTONIZZAZIONE RADIO DATA SYSTEM (SOLO MODELLI PER EUROPA E U.K.)

Quello Radio Data System (modelli solo per GB ed Europa) è un sistema di trasmissione di dati usato da molte radio in FM di molti paesi. La funzione Radio Data System ha luogo all'interno di reti di stazioni. Questa unità riceve vari tipi di dati Radio Data System, ad esempio PS (Program Service, o nome del programma), PTY (Program Type, o tipo di programma), RT (Radio Text, o testi radio), CT (Clock Time, o ora esatta), durante la ricezione di stazioni Radio Data System.

## Impostazione del sistema Radio Data System

Usare questa caratteristica per scegliere uno dei 15 tipi di programma Radio Data System e ricercare le stazioni preselezionate disponibili di questo tipo.

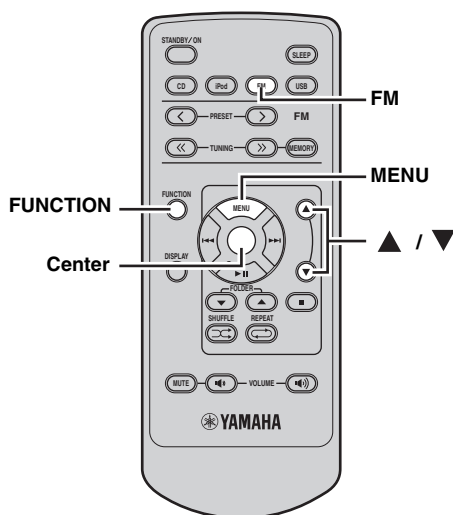

**1 Premere FM per impostare l'unità sulla modalità FM.**

**2 Premere FUNCTION per visualizzare il menu delle funzioni.**

Per istruzioni sulla sintonizzazione, Vedi pagina 18.

**3 Premere ▲ / ▼ per passare alla modalità PTY SEEK.**

Il nome del tipo di programma lampeggia nel display del pannello anteriore dell'unità.



Per annullare la modalità PTY SEEK, premere di nuovo FUNCTION o MENU.

**4 Premere ▲ / ▼ per selezionare il tipo di programma desiderato.**

Il nome del programma scelto appare nel display del pannello anteriore.

| Tipo di programma | Descrizioni             |
|-------------------|-------------------------|
| News              | Notizie                 |
| Affairs           | Attualità               |
| Info              | Informazioni            |
| Sport             | Sport                   |
| Educate           | Educazione              |
| Drama             | Prosa                   |
| Culture           | Cultura                 |
| Science           | Scienza                 |
| Varied            | Varie                   |
| Pop M             | Musica pop              |
| Rock M            | Musica rock             |
| Easy M            | Musica d'ascolto        |
| Light M           | Musica classica leggera |
| Classics          | Musica classica         |
| Other M           | Altra musica            |

## 5 Premere Center per iniziare la ricerca di stazioni preselezionate che forniscano dati Radio Data System.

Se una stazione radio del tipo cercato viene trovata, il ricevitore smette di cercare, viene visualizzato il nome della stazione e l'indicatore PTY si accende sul display del pannello frontale.

Se non esistono stazioni del tipo scelto, viene visualizzata la frequenza al momento scelta.

## 6 Ripetere la fase 4 fino a che la stazione desiderata è stata trovata.

### Visualizzazione di informazioni Radio Data System

Usare questa caratteristica per visualizzare i 4 tipi di informazione Radio Data System: PS (nome del programma), PTY (tipo di programma), RT (testi radio) e CT (ora esatta). Gli indicatori corrispondenti si illuminano sul display del pannello anteriore.

#### Note

- È possibile scegliere una delle modalità Radio Data System solo se l'indicatore Radio Data System corrispondente si accende sul display del pannello anteriore. La ricezione di segnale Radio Data System dalla stazione potrebbe richiedere del tempo.
- È possibile scegliere solo le modalità Radio Data System offerte dalla stazione.
- Se i segnali Radio Data System ricevuti non sono sufficientemente forti, questa unità potrebbe non poterli utilizzare. In particolare, la modalità "RT" richiede grandi quantità di dati e potrebbe non funzionare anche quando altre modalità Radio Data System funzionano.
- In caso di ricezione difficoltosa, tenere premuto TUNING << / >> in modo che l'indicatore AUTO scompaia dal display del pannello frontale.
- Se la forza del segnale è indebolita da interferenze esterna mentre l'unità riceve dati Radio Data System, la ricezione potrebbe interrompersi e l'indicazione "...WAIT" apparire sul display del pannello frontale.
- Se viene scelta la modalità "RT", l'unità può visualizzare informazioni sui programmi utilizzando un massimo 64 caratteri, compresa la umlaut. I caratteri non visualizzabili sono resi con una sottolineatura " \_".

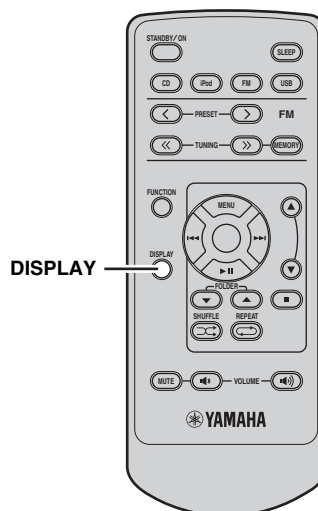

Nel sintonizzare una stazione Radio Data System, premere DISPLAY più volte per scegliere la modalità di visualizzazione Radio Data System desiderata.

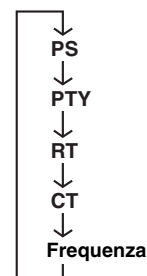

- Scegliere "PS" per visualizzare il nome del programma Radio Data System al momento ricevuto.
- Scegliere "PTY" per visualizzare il tipo del programma Radio Data System al momento ricevuto.
- Scegliere "RT" per visualizzare informazioni sul programma Radio Data System al momento ricevuto.
- Scegliere "CT" per visualizzare l'ora esatta.

# CONTROLLO DELL'iPod™

Il telecomando in dotazione, oltre che per controllare questa unità, può anche essere usato per controllare un iPod collegato con essa.

## Uso dell'iPod™

Una volta collegato l'iPod con il terminale suo pannello superiore dell'unità (vedi pagina 12), è possibile riprodurre i suoi contenuti mediante il telecomando. Il funzionamento dell'iPod è controllabile con l'aiuto del display del pannello frontale (modalità di uso dei menu) o senza di esso (modalità di telecomando semplice).

### Note

- Sono supportati solo iPod (Click and Wheel), iPod nano, iPod mini e iPod Touch.
- Alcune caratteristiche possono non essere compatibili col modello o la versione del software dell'iPod usato.



- Per una lista completa delle funzioni di telecomando utilizzabili con l'iPod, consultare la sezione "Modalità iPod" (vedi pagina 7).
- Per una lista completa dei messaggi di stato che appaiono sul display del pannello frontale, consultare la sezione "iPod™" in "RISOLUZIONE DEI PROBLEMI" (vedi pagina 26).

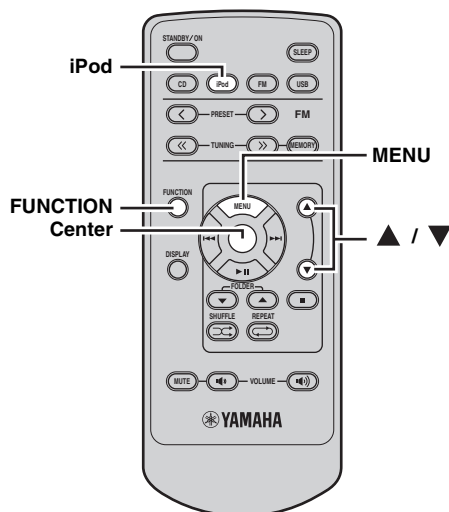

### ■ Modalità di telecomando semplice

In modalità remota semplice, è possibile controllare il menu iPod vedendo l'iPod e utilizzando i comandi dell'iPod o del telecomando in dotazione.

---

**1 Premere iPod per impostare l'unità sulla modalità iPod.**

---

**2 Premere FUNCTION e ▲ / ▼ per visualizzare iPod MODE sul display anteriore, quindi premere Center.**

---

**3 Premere ▲ / ▼ per selezionare SIMPLE REMOTE. Premere Center mentre SIMPLE REMOTE lampeggia sul display anteriore.**

- È possibile selezionare la modalità di ricerca del menu anche premendo ▲ / ▼ . Sul display anteriore viene visualizzato MENU BROWSE. Per ulteriori informazioni, vedere a pagina 24.

---

**4 Usare MENU/ ▲ / ▼ / Center per controllare il menu dell'iPod, poi premere Center per iniziare la riproduzione del brano (o gruppo) scelto.**

## ■ Modalità di uso dei menu

Nella modalità di uso dei menu è possibile controllare il menu dell'iPod con il display del pannello frontale.

### Nota

Alcuni caratteri non possono venire visualizzati dal display del pannello anteriore dell'unità. Tali caratteri vengono sostituiti con sottolineature “\_”.

### Menu iPod



## 1 Scegliere la modalità di uso dei menu.

Per scegliere la modalità di ricerca del menu, vedere il punto 3 di “Modalità di telecomando semplice” a pagina 23.

La sommità del menu dell'iPod appare nel display del pannello frontale.



Indicatori delle operazioni



Gli indicatori di operazione (vedi pagina 4) mostrano quali pulsanti del cursore sono utilizzabile in ogni fase.

## 2 Premere ▲ / ▼ per scegliere il menu e poi Center per passare al menu scelto.

Appare il nome della prima voce nel menu prescelto.



- Gli indicatori multipli (vedi pagina 4) mostrano il menu dell'iPod attualmente selezionato.
- Per tornare al livello superiore del menu dell'iPod, premere MENU.

## 3 Ripetere il passo 2 fino a selezionare l'elemento desiderato, quindi premere Center per avviare la riproduzione del brano o del gruppo selezionato.



Durante la riproduzione di un brano (o gruppo) nella modalità di uso del menu, è possibile cambiare le informazioni di riproduzione visualizzate (ad esempio nome del brano, tempo trascorso, nome dell'artista o nome dell'album) visualizzate dal display del pannello frontale premendo DISPLAY.

## ■ Ripetizione della riproduzione (Repeat Play)

È possibile ripetere la riproduzione degli elementi selezionati nell'iPod.

### Premere REPEAT per scegliere la modalità di ripetizione desiderata.

Ad ogni pressione del pulsante, la modalità di riproduzione ripetuta cambia nel modo seguente. Per un corretto utilizzo, controllare con il proprio iPod.



## ■ Riproduzione casuale (Shuffle Play)

È possibile riprodurre brani dell'iPod in ordine casuale.

### Premere SHUFFLE.

Ad ogni pressione del pulsante, la modalità di riproduzione casuale cambia nel modo seguente. Per un corretto utilizzo, controllare con il proprio iPod.

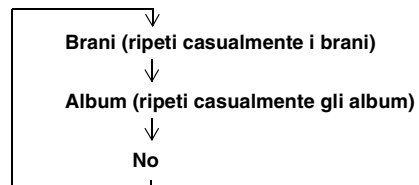

# RISOLUZIONE DEI PROBLEMI

Se quest'unità non funziona correttamente, consultare la tabella seguente. Se il problema manifestato non è elencato o se i rimedi proposti non servono, spegnere l'unità, scollegare il cavo di alimentazione consultare il rivenditore autorizzato o il centro assistenza Yamaha più vicini.

## Problemi di carattere generale

| Problema  | Causa   | Rimedio   | Vedere pagina |
|---|---|---|---------------|
| <b>L'unità non si accende o si porta in modalità di attesa non appena viene accesa.</b> | Il cavo di alimentazione non è collegato o la spina non è bene inserita.                        | Collegare bene il cavo di alimentazione.  | 11            |
|   | L'unità è stata esposta a forti scariche elettriche (ad esempio fulmini o elettricità statica). | Portare l'unità nella modalità di attesa, scollegare il cavo di alimentazione, ricollegarlo dopo 30 secondi e riprendere l'uso normale. | —             |
| <b>Non viene prodotto l'audio</b>   | Non si è scelta una sorgente di segnale adatta.   | Scegliere un ingresso appropriato col selettore INPUT del pannello frontale (o con i selettori d'ingresso del telecomando).             | —             |
|   | I collegamenti dei diffusori non sono corretti.   | Rifarli correttamente.  | 9             |
|   | Il volume è basso.  | Alzare il volume.   | —             |
|   | Un componente esterno, ad esempio un CD-ROM, emette segnali che l'unità non può riprodurre.     | Usare una sorgente i cui segnali possano venire riprodotti da questa unità.   | —             |
| <b>La riproduzione audio avviene da un solo diffusore.</b>                              | Collegamenti dei cavi scorretti.  | Collegare bene i cavi. Se il problema persiste, i cavi potrebbero esser difettosi.  | 9             |
| <b>Si riceve rumore da componenti digitali o che usano frequenze radio.</b>             | L'unità è troppo vicina a dispositivi digitali o ad alta frequenza.                             | Allontanare l'unità da quei dispositivi.  | —             |

## Ricezione radio

| Problema   | Causa  | Rimedio   | Vedere pagina               |
|--|--|---|-----------------------------|
| <b>Ricezione stereo in FM disturbata.</b>  | Le caratteristiche delle trasmissioni stereo in FM possono causare questo problema se l'emittente è troppo lontana o se le caratteristiche di ingresso dell'antenna sono scadenti. | Controllare i collegamenti dell'antenna.  | 11                          |
|  |  | Provare un'antenna FM direzionale di alta qualità.  | —                           |
|  |  | Usare il metodo manuale di sintonizzazione.   | 18                          |
| <b>C'è distorsione e la ricezione non migliora neppure con una buona antenna FM.</b> | Ci sono interferenze dovute a percorsi multipli.   | Regolare la posizione dell'antenna in modo da eliminare le interferenze da percorsi multipli. | —                           |
|  |  | <b>La stazione desiderata non è ricevibile con la sintonizzazione automatica.</b>             | Il segnale è troppo debole. |

**iPod™****Nota**

In caso di errori di trasmissione senza che un messaggio di status appaia sul pannello frontale, controllare il collegamento con l'iPod (vedi pagina 12).

| Messaggio di stato | Causa   | Rimedio   | Vedere pagina |
|--------------------|---|---|---------------|
| iPod Connecting    | L'unità sta verificando il collegamento con l'iPod.<br>L'unità sta ricevendo le liste di brani dall'iPod. |   |               |
| Connect error      | C'è un problema sul percorso del segnale dall'iPod all'unità.   | Spegnere l'unità e collegare nuovamente l'iPod.<br>Provare a reiniziare l'iPod. | 12<br>—       |
| Unknown iPod       | L'iPod usato non è compatibile con questa unità.  | Sono supportati solo iPod (Click and Wheel), iPod nano, iPod mini e iPod Touch. | —             |
| iPod               | L'iPod è collegato correttamente al relativo terminale.   |   |               |
| iPod Unplugged     | L'iPod non è collegato al terminale.  | Collegare l'iPod al relativo terminale.   | 12            |

**USB****Nota**

In caso di errori di trasmissione senza che un messaggio di stato appaia sul pannello frontale, controllare il collegamento con il dispositivo USB (vedi pagina 12).

| Messaggio di stato | Causa   | Rimedio   | Vedere pagina |
|--------------------|---|---|---------------|
| Not Connected      | Il dispositivo USB non è collegato correttamente.   | Collegare di nuovo il dispositivo USB.  | 12            |
| Not Supported      | Il dispositivo USB che si è collegato non è supportato su questa unità.   | Collegare un dispositivo USB supportato.  | 12            |
| Over Current       | I contenuti del dispositivo USB collegato non sono riproducibili con questa unità.<br>Il dispositivo USB è collegato diagonalmente. | Scollegare il dispositivo USB. Passare a una fonte di ingresso diversa, quindi passare nuovamente ad USB come fonte di ingresso. Collegare nuovamente il dispositivo USB. | 12            |

## Riproduzione di dischi

| Problema  | Causa   | Rimedio  | Vedere pagina |
|---|---|--|---------------|
| <b>L'unità si accende, ma si spegne immediatamente.</b> | Il cavo di alimentazione non è collegato o la spina non è bene inserita.                      | Collegare bene il cavo di alimentazione.   | 11            |
| <b>Suono distorto o assente</b>                         | La frequenza di campionamento dei file MP3 o WMA potrebbe non essere compatibile con l'unità. | Controllare se la frequenza di campionamento e il bit rate dei file MP3 o WMA sono compatibili con questa unità. | 28            |
| <b>La riproduzione di un disco non inizia.</b>          | È possibile che si stia usando un CD-R/RW non finalizzato.                                    | Finalizzare il CD-R/RW.  | —             |
|   | Il disco potrebbe essere rovesciato.  | Controllare che il disco abbia l'etichetta in alto.  | —             |
|   | Il disco potrebbe essere difettoso.   | Provarne un altro. Se il problema non si ripresenta, il disco usato era difettoso.                               | —             |
|   | Il disco MP3/WMA potrebbe non contenere brani sufficienti per la riproduzione.                | Controllare che il disco MP3/WMA contenga almeno 5 file MP3/WMA.   | —             |
|   | La frequenza di campionamento dei file MP3 o WMA potrebbe non essere compatibile con l'unità. | Controllare se la frequenza di campionamento e il bit rate dei file MP3 o WMA sono compatibili con questa unità. | 28            |
| <b>La riproduzione da USB non si avvia.</b>             | Il collegamento con il dispositivo USB non è corretto.  | Collegare nuovamente il dispositivo USB.   | 12            |
|   | I formati MP3 o WMA non sono compatibili con questa unità.                                    | Sostituire il file con un file correttamente riproducibile da questa unità.                                      | 28            |

## Telecomando

| Problema  | Causa  | Rimedio  | Vedere pagina |
|---|--|--|---------------|
| <b>Il telecomando non funziona o funziona male.</b> | Il telecomando potrebbe essere al di fuori del proprio raggio di azione.   | Per informazioni sul raggio d'azione del telecomando, vedere "Uso del telecomando" | 8             |
|   | Il sensore telecomando dell'unità potrebbe essere esposto alla luce solare diretta o ad altre forme di illuminazione (come lampade). | Cambiare l'illuminazione o l'orientamento dell'unità.                              | —             |
|   | La batteria potrebbe essere scarica.   | Sostituire una batteria nuova.   | 8             |
|   | Ci sono ostacoli fra il sensore dell'unità e il telecomando.   | Rimuovere gli ostacoli.  | —             |

# NOTE SU DISCHI E FILE MP3 O WMA

## ■ Dischi (CD audio) riproducibili con questa unità.

Questo lettore è progettato per riprodurre CD contrassegnati con i marchi mostrati sotto. Non cercare di caricare altri tipi di dischi nell'unità. L'unità può anche riprodurre CD da 8 cm.



### .... Compact disc (digital audio)

Il formato di CD audio commerciali più diffuso.



### .... Dischi audio digitali CD-R, CD-RW

CD musicali realizzati tramite copia su CD-R o CD-RW (per esempio file MP3 o WMA)



#### Note

- Assicurarsi di utilizzare CD-R o CD-RW di un produttore affidabile.
- Usare i CD-R e i CD-RW solo sul disco o sulla sua confezione è presente almeno una delle seguenti diciture:  
FOR CONSUMER  
FOR CONSUMER USE  
FOR MUSIC USE ONLY
- Assicurarsi di usare un CD-R o un CD-RW finalizzato.



### .... Dischi CD-TEXT

Dischi che contengono dati testuali, come i titoli degli album e dei brani e i nomi degli artisti.

#### Nota

Il lettore CD potrebbe non essere in grado di riprodurre alcuni CD-RW o dischi che non siano stati registrati correttamente.

### Per prevenire malfunzionamenti di questa unità:

- Non usare dischi di forma non standard (e cuore, ecc.) disponibili sul mercato, perché potrebbero danneggiare l'unità.

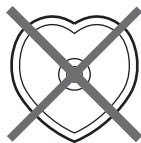

- Non usare dischi con nastri o adesivi sulla loro superficie. Utilizzandoli potrebbero rimanere bloccati all'interno dell'unità o causare danni all'unità stessa.

## ■ File MP3 e WMA

È possibile riprodurre file MP3 o WMA memorizzati su CD-R, CD-RW o dispositivi USB.

## MP3

MP3 è una tecnologia e un formato standard per la compressione di una sequenza audio in file di piccole dimensioni. La qualità del suono originale viene comunque conservata durante la riproduzione.

I formati riproducibili sono:

- (MPEG-1 Audio Layer-3)  
Bit rate\*: 32-320 kbps  
Frequenza di campionamento: 44,1/48/32 kHz
  - (MPEG-2 Audio Layer-3, 2)  
Bit rate\*: 8-160 kbps  
Frequenza di campionamento: 24/22,05/16 kHz
- \* È supportato un bit rate variabile.

## WMA

“WMA (Windows Media Audio)” è un formato di file Microsoft per codificare file audio digitali in modo simile all'MP3, anche se la compressione può essere superiore a quella MP3.

I formati riproducibili sono:

- Versione 8
  - Versione 9 (sono supportati bit rate standard e variabili, Professional e Lossless non sono supportati.)
  - Alto profilo  
Bit rate\*: 32-320 kbps  
Frequenza di campionamento: 48/44,1/32 kHz
  - Medio profilo  
Bit rate: 16-32 kbps  
Frequenza di campionamento: 22,05/16 kHz
- \* Sono supportati sia il bit rate costante che quello variabile.

#### Note

- La riproduzione per i dischi dati avviene secondo l'ordine alfanumerico.
- La riproduzione dai dispositivi USB avviene secondo l'ordine di data e ora di creazione.
- Su questa unità non è possibile riprodurre file WMA protetti da copyright (DRM).
- Il disco deve essere compatibile con lo standard ISO9660.
- Il numero massimo di file e di cartelle è il seguente.

|   | Disco dati | USB   |
|---|------------|-------|
| Numero totale massimo di file e cartelle* | 512        | 9.999 |
| Numero massimo di cartelle*               | 255        | 255   |
| Numero massimo di file per cartella       | 511        | 255   |

\* La cartella principale rientra nel conteggio delle cartelle.



## ■ Note sulla manipolazione dei CD

- Manipolare sempre i dischi con attenzione, in modo da non graffiare la superficie.



- I CD non sono soggetti a usura durante la riproduzione, ma i danni alla superficie che possono generarsi durante la manipolazione possono pregiudicare la qualità della riproduzione.
- Usare un pennarello per scrivere sull'etichetta del disco. Non usare penne a sfera, matite o altri strumenti a punta dura, poiché essi potrebbero danneggiare il disco e comprometterne la riproduzione.
- Non piegare i dischi.
- Quando un disco non viene utilizzato, rimuoverlo dall'unità e riporlo nell'apposita custodia.
- Fare attenzione a non graffiare la superficie del disco mentre viene rimosso e riposto.
- I CD non sono influenzati da piccole particelle di polvere o impronte di dita sulla loro superficie, ma nonostante questo devono essere mantenuti puliti. Pulire usando un panno pulito e asciutto. Non pulire con movimenti circolari; applicare movimenti rettilinei, a partire dal centro.

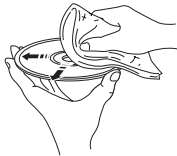

- Non pulire la superficie del disco usando qualunque tipo di detergenti, spray o liquidi antistatici o qualunque liquido a base chimica, poiché tali sostanze possono danneggiare in modo irreparabile la superficie del disco.
- Non esporre il disco alla luce solare diretta, ad alte temperature o alte umidità per un periodo di tempo prolungato, questo potrebbe distorcere il disco o provocare altri tipi di danni.



## Per riprodurre un CD da 8 cm

Disporlo nell'incavo interno del piatto portadisco. Non disporre un CD normale (da 12 cm) sopra un CD da 8 cm.

**Nota:** non usare detergenti per lenti, in quanto potrebbero causare malfunzionamenti.

# GLOSSARIO

## Informazioni audio

### ■ MP3 (MPEG Audio Layer-3)

Uno dei metodi di compressione usati da MPEG. Utilizza un metodo irreversibile di compressione che raggiunge risultati notevoli eliminando i dati riferentisi a suoni cui l'orecchio è poco sensibile. Esso è in grado di comprimere i dati ad 1/11 (a 128 kbps) del volume originale mantenendo una qualità paragonabile a quella di un CD.

### ■ PCM (Pulse Code Modulation)

Un segnale digitalizzato senza compressione. Un CD è registrato con audio a 16 bit, 44,1 kHz. Questo segnale può anche essere di tipo Packed PCM (PPCM) che può essere compresso senza perdita di dati.

### ■ Frequenza di campionamento

Il numero di campioni (per la digitalizzazione dei segnali analogici) per secondo. In linea di principio, maggiore la frequenza di campionamento riproducibile e più alto il numero di bit di quantizzazione, e più accurato il suono riprodotto.

### ■ Brano

Un CD può venire diviso in vari segmenti (brani). Ciascuna divisione viene chiamata un brano.

### ■ WMA (Windows Media Audio)

Un metodo di compressione sviluppato dalla Microsoft Corporation. Utilizza un metodo irreversibile di compressione che raggiunge risultati notevoli eliminando i dati riferentisi a suoni cui l'orecchio è poco sensibile. Esso è in grado di comprimere i dati ad 1/22 (a 64 kbps) del volume originale mantenendo una qualità paragonabile a quella di un CD.

## Diritti d'autore e logo

Tecnologia di decodifica audio MPEG Layer-3 usata su licenza della Fraunhofer IIS e Thomson Multimedia.

### iPod™

“iPod” è un marchio di fabbrica di Apple Inc., registrato negli Stati Uniti e in altri paesi.

“Made for iPod” significa che un accessorio elettronico è stato appositamente progettato per essere collegato all'iPod, e che il produttore certifica che esso soddisfa gli standard prestazionali Apple.

Apple non è responsabile del funzionamento di questo apparecchio o della sua conformità a normative e standard di sicurezza.

# DATI TECNICI

## ■ SEZIONE LETTORE

### Sistema di riproduzione

- CD, CD-R/RW

### Laser

- Tipo ..... Laser a semiconduttori GaAs/GaAlAs
- Lunghezza d'onda ..... 780 nm
- Potenza d'uscita ..... 10 mW

### Prestazioni audio

- DAC ..... 192 kHz/24 bit

## ■ SEZIONE AMPLIFICATORE

- Potenza in uscita RMS massima per canale (6 Ω, 1 kHz, 10% di DAC) ..... 20 W + 20 W
- Distorsion armonica totale (1 kHz)  
CD 10 W, 6 Ω ..... 0,03 %
- Livello/impedenza di uscita  
CUFFIE (volume max) ..... 0,6 V/32 Ω

## ■ SEZIONE SINTONIZZATORE

### FM

- Gamma sintonizzazione ..... Da 87,50 a 108,00 MHz
- Sensibilità  
FM (S/N 30 dB) ..... 7dBμV<sub>m</sub> (EMF)

## ■ DATI GENERALI

- Alimentazione ..... C.A. da 230 V, 50 Hz
- Consumo ..... 25 W
- Consumo in modalità di attesa\* ..... 1 W o meno
- Dimensioni (L × A × P) ..... 180 × 117 × 303 mm
- Peso ..... 3,1 kg

\* Quando ECO MODE è ON.

Dati tecnici soggetti a modifiche senza preavviso.

## Garanzia limitata per l'Area Economica Europea (AEE) e la Svizzera

Vi ringraziamo per aver scelto un prodotto Yamaha. Nel caso raro in cui il vostro prodotto abbia bisogno di riparazioni in garanzia, entrare in contatto con il negozio in cui era stato acquistato. Se si avessero difficoltà, entrare in contatto con il rappresentante di Yamaha per il proprio paese. Sono disponibili maggiori dettagli nel nostro sito (<http://www.yamaha-hifi.com/> o <http://www.yamaha-uk.com/>, per i residenti nel Regno Unito).

Il prodotto viene garantito esente da difetti di fabbricazione e di materiali per un periodo di due anni a partire dalla data di acquisto originale. Yamaha si impegna, entro i limiti delle condizioni illustrate di seguito, a riparare (o sostituire, a discrezione esclusiva di Yamaha) il prodotto difettoso o qualsiasi sua parte senza alcun addebito per le parti o per il lavoro. Yamaha si riserva il diritto di sostituire un prodotto con uno di tipo, valore e/o condizione simile nel caso un modello particolare non sia più in produzione o sia considerato troppo costoso da riparare.

### Condizioni della garanzia

- 1 La fattura o ricevuta originale di pagamento (recante la data di acquisto, il numero di codice del prodotto e il nome del negozio di acquisto) DEVE accompagnare sempre il prodotto difettoso unita ad una dichiarazione descrittiva del problema accusato. In mancanza di prova esaustiva dell'avvenuto acquisto, Yamaha si riserva in diritto di rifiutare di fornire riparazioni gratuite ed il prodotto può venire restituito a spese dell'utente.
- 2 Il prodotto DEVE esser stato acquistato da un rivenditore Yamaha AUTORIZZATO all'interno dell'Area Economica Europea (AEE) o in Svizzera.
- 3 Il prodotto non deve esser modificato o alterato se non dietro autorizzazione scritta di Yamaha.
- 4 Quanto segue viene escluso dalla presente garanzia:
  - a. Manutenzione periodica e riparazioni o sostituzione di pezzi dovute a normale invecchiamento.
  - b. Danni risultato di:
    - (1) Riparazioni eseguite dal cliente stesso o da terze parti non autorizzate.
    - (2) Imballaggio o trattamento inadeguato nel corso della spedizione del prodotto da parte del cliente. Tener presente che, al momento dell'invio del prodotto per riparazioni, è responsabilità del cliente l'assicurarsi che questo sia imballato adeguatamente.
    - (3) L'uso scorretto, compresi ma senza limitazioni (a) il mancato uso del prodotto per il suo scopo previsto o in accordo con le istruzioni di Yamaha per l'uso corretto, la manutenzione e la conservazione e (b) l'installazione o uso del prodotto in modo non conforme agli standard tecnici e di sicurezza in vigore nel paese di uso.
    - (4) Gli incidenti, i fulmini, l'acqua, gli incendi, la ventilazione scorretta, la perdita di acido dalle batterie o qualsiasi altra causa non sotto il controllo di Yamaha.
    - (5) Difetti di un sistema nel quale il prodotto è stato incorporato e/o incompatibilità con prodotti di terze parti.
    - (6) L'uso di un prodotto importato nella AEE e/o in Svizzera, non prodotto da Yamaha, nel caso il prodotto non sia conforme agli standard tecnici o di sicurezza del paese di uso e/o alle caratteristiche tecniche standard dei prodotti Yamaha da vendersi nell'AEE e/o in Svizzera.
    - (7) Prodotti non legati al campo AV (Audio Video).  
(I prodotti soggetti allo "Yamaha AV Guarantee Statement" sono definiti nel sito <http://www.yamaha-hifi.com/> o <http://www.yamaha-uk.com/> nel caso dei residenti nel Regno Unito.)
- 5 Dove i termini della garanzia differiscono fra il paese di acquisto e il paese di uso del prodotto, vale la garanzia del paese di uso.
- 6 Yamaha non può venire considerata responsabile di perdite o danni, diretti, indiretti, consequenziali o di altro tipo, se non in termini di riparazione o sostituzione del prodotto.
- 7 Fare una copia di riserva di impostazioni o dati personalizzati, dato che Yamaha non può venire considerata responsabile di qualsiasi alterazione o perdita di tali impostazioni o dati.
- 8 Questa garanzia non influenza i diritti statuari dell'utente stabiliti dalle leggi applicabili in vigore o i diritti sul negoziante derivanti dal contratto di vendita/acquisto.

## Informazioni per gli utenti sulla raccolta e lo smaltimento di vecchia attrezzatura e batterie usate



Questi simboli sui prodotti, sull'imballaggio, e/o sui documenti che li accompagnano significano che i prodotti e le batterie elettriche e elettroniche non dovrebbero essere mischiati con i rifiuti domestici generici.

Per il trattamento, recupero e riciclaggio appropriati di vecchi prodotti e batterie usate, li porti, prego, ai punti di raccolta appropriati, in accordo con la Sua legislazione nazionale e le direttive 2002/96/CE e 2006/66/CE.



Smaltendo correttamente questi prodotti e batterie, Lei aiuterà a salvare risorse preziose e a prevenire alcuni potenziali effetti negativi sulla salute umana e l'ambiente, che altrimenti potrebbero sorgere dal trattamento improprio dei rifiuti.

Per ulteriori informazioni sulla raccolta e il riciclaggio di vecchi prodotti e batterie, prego contatti la Sua amministrazione comunale locale, il Suo servizio di smaltimento dei rifiuti o il punto vendita dove Lei ha acquistato gli articoli.



### [Informazioni sullo smaltimento negli altri Paesi al di fuori dell'Unione europea]

Questi simboli sono validi solamente nell'Unione europea. Se Lei desidera disfarsi di questi articoli, prego contatti le Sue autorità locali o il rivenditore e richieda la corretta modalità di smaltimento.

**Pb**

### Noti per il simbolo della batteria (sul fondo due esempi di simbolo):

È probabile che questo simbolo sia usato in combinazione con un simbolo chimico. In questo caso è conforme al requisito stabilito dalla direttiva per gli elementi chimici contenuti.

# PRECAUCIÓN: LEA LAS INDICACIONES SIGUIENTES ANTES DE UTILIZAR ESTE APARATO.

- 1 Para asegurar el mejor rendimiento de este aparato, lea atentamente este manual. Y luego guárdelo en un lugar seguro para poder consultarlo en el futuro en caso de ser necesario.
- 2 Instale este sistema de sonido en un lugar bien ventilado, fresco, seco y limpio, con un espacio libre mínimo de 10 cm por la parte superior, los costados derecho e izquierdo y la parte posterior del este aparato, y alejado de la luz solar directa, fuentes de calor, vibración, polvo, humedad y/o frío.
- 3 Coloque este aparato lejos de otros aparatos eléctricos, motores o transformadores, para evitar así los ruidos de zumbido.
- 4 No exponga este aparato a cambios bruscos de temperaturas, del frío al calor, ni lo coloque en lugares muy húmedos (una habitación con deshumidificador, por ejemplo), para impedir así que se forme condensación en su interior, lo que podría causar una descarga eléctrica, un incendio, daños en el aparato y/o lesiones a las personas.
- 5 Evite instalar este aparato en un lugar donde puedan caerle encima objetos extraños o donde quede expuesto al goteo o a la salpicadura de líquidos. Encima de este aparato no ponga:
  - Otros componentes, porque pueden causar daños y/o decoloración en la superficie de este aparato.
  - Objetos con fuego (velas, por ejemplo), porque pueden causar un incendio, daños en el aparato y/o lesiones a las personas.
  - Recipientes con líquidos, porque pueden caerse y derramar el líquido, causando descargas eléctricas al usuario y/o dañando el aparato.
- 6 No tape este aparato con un periódico, mantel, cortina, etc. para no impedir el escape del calor. Si aumenta la temperatura en el interior del aparato, esto puede causar un incendio, daños en el aparato y/o lesiones a las personas.
- 7 No enchufe este aparato a una toma de corriente hasta después de haber terminado todas las conexiones.
- 8 No ponga el aparato al revés. Podría recalentarse y posiblemente causar daños.
- 9 No utilice una fuerza excesiva con los conmutadores, los controles y/o los cables.
- 10 Cuando desconecte el cable de la alimentación de la toma de corriente, sujete la clavija y tire de ella; no tire del propio cable.
- 11 No limpie este aparato con disolventes químicos porque podría estropear el acabado. Utilice un paño limpio y seco para limpiar el aparato.
- 12 Utilice solamente la tensión especificada en este aparato. Utilizar el aparato con una tensión superior a la especificada resulta peligroso y puede producir un incendio, daños en el aparato y/o lesiones a las personas. Yamaha no se hará responsable de ningún daño debido al uso de este aparato con una tensión diferente de la especificada.
- 13 Para impedir daños debidos a relámpagos, desconecte el cable de alimentación de la toma de corriente durante una tormenta eléctrica.
- 14 No intente modificar ni arreglar este aparato. Póngase en contacto con el personal de servicio Yamaha cualificado cuando necesite realizar alguna reparación. La caja no deberá abrirse nunca por ninguna razón.
- 15 Cuando no piense utilizar este aparato durante mucho tiempo (es decir, cuando se ausente de casa por vacaciones, etc.) desconecte el cable de alimentación de la toma de corriente.
- 16 Asegúrese de leer la sección “SOLUCIÓN DE PROBLEMAS” antes de dar por concluido que su aparato está averiado.
- 17 Antes de trasladar este aparato, pulse STANDBY/ON para ponerlo en el modo de espera, y luego desconecte el cable de alimentación de CA de la toma de corriente.
- 18 La condensación se formará cuando cambie de repente la temperatura ambiental. Desconecte en este caso el cable de alimentación de la toma de corriente y no utilice la unidad.
- 19 La unidad se calentará cuando la utilice durante mucho tiempo. Desconecte en este caso la alimentación y luego no utilice la unidad para permitir que ésta se enfríe.
- 20 Instale esta unidad cerca de la toma de CA y donde se pueda alcanzar fácilmente la clavija de alimentación.
- 21 Las baterías y las pilas no deberán exponerse a un calor excesivo como, por ejemplo, el que producen los rayos del sol, el fuego y similares.
- 22 La presión acústica excesiva de los auriculares puede causar pérdida auditiva.

Esta unidad no se desconecta de la fuente de alimentación de CA si está conectada a una toma de corriente, aunque la propia unidad esté apagada con STANDBY/ON. A este estado se le llama modo de espera. En este estado, esta unidad ha sido diseñada para que consuma un cantidad de corriente muy pequeña.

## ADVERTENCIA

PARA REDUCIR EL RIESGO DE INCENDIO O DESCARGA ELÉCTRICA, NO EXPONGA ESTA UNIDAD A LA LLUVIA NI A LA HUMEDAD.

## SEGURIDAD CONTRA LA RADIACIÓN LÁSER

Esta unidad utiliza rayos láser. Debido a la posibilidad de que se produzcan daños en los ojos, la extracción de la cubierta de la unidad o las reparaciones solamente deberán ser realizadas por un técnico cualificado.

## PELIGRO

Esta unidad emite radiación láser visible cuando se abre. Evite la exposición directa a los rayos láser. Cuando se conecte esta unidad a una toma de corriente no acerque sus ojos a la abertura de la bandeja del disco ni a otras aberturas para mirar al interior.

El componente láser de este producto es capaz de emitir radiación que sobrepasa el límite establecido para la clase 1.

## PRECAUCIÓN

Peligro de explosión si la pila se sustituye incorrectamente. Sustitúyala por otra del mismo tipo o de un tipo equivalente.

# TABLA DE CONTENIDO

## INTRODUCCIÓN

|  |   |
|--|---|
| <b>CARACTERÍSTICAS</b> .....           | 2 |
| <b>ACCESORIOS SUMINISTRADOS</b> .....  | 2 |
| <b>CONTROLES Y FUNCIONES</b> .....     | 3 |
| Panel delantero.....                   | 3 |
| Visualizador del panel delantero ..... | 4 |
| Mando a distancia .....                | 5 |

## PREPARACIÓN

|   |    |
|---|----|
| <b>CONEXIÓN DE LOS ALTAVOCES</b> .....              | 9  |
| Conectar un subwoofer .....                         | 10 |
| <b>CONEXIÓN DE ANTENAS</b> .....                    | 11 |
| Conexión de la antena de FM .....                   | 11 |
| <b>CONEXIÓN DE LOS CABLES DE ALIMENTACIÓN</b> ..... | 11 |
| <b>CONEXIÓN DE AURICULARES</b> .....                | 11 |
| <b>CONEXIÓN DE COMPONENTES EXTERNOS</b> .....       | 12 |
| Conexión de un dispositivo USB.....                 | 12 |
| Conexión de un iPod™.....                           | 12 |

## OPERACIONES BÁSICAS

|   |    |
|---|----|
| <b>OPERACIONES BÁSICAS DEL RECEPTOR</b> .....                                 | 13 |
| <b>AJUSTE DEL TEMPORIZADOR PARA DORMIR</b> .....                              | 14 |
| <b>OPERACIONES DE REPRODUCCIÓN BÁSICAS DE DISCOS Y DISPOSITIVOS USB</b> ..... | 15 |
| Cambio de la visualización de información de reproducción .....               | 16 |
| Repetición de la reproducción (Repeat Play) .....                             | 17 |
| Reproducción en orden aleatorio (Shuffle Play) .....                          | 17 |

## OPERACIONES DE SINTONIZADOR

|   |    |
|---|----|
| <b>SINTONÍA DE FM</b> .....   | 18 |
| Sintonización automática.....   | 18 |
| Sintonización manual.....   | 18 |
| Presintonización automática .....   | 19 |
| Presintonización manual.....  | 19 |
| Selección de emisoras presintonizadas .....   | 20 |
| <b>SINTONIZACIÓN DEL SISTEMA DE DATOS DE RADIO (SÓLO MODELOS DEL R.U. Y EUROPA)</b> ..... | 21 |
| Selección del programa del sistema de datos de radio .....                                | 21 |
| Visualización de información del sistema de datos de radio .....                          | 22 |

## OTRAS OPERACIONES

|                            |    |
|----------------------------|----|
| <b>CONTROL iPod™</b> ..... | 23 |
| Utilización iPod™ .....    | 23 |

## INFORMACIÓN ADICIONAL

|   |    |
|---|----|
| <b>SOLUCIÓN DE PROBLEMAS</b> .....                | 25 |
| General.....                                      | 25 |
| Recepción de la radio.....                        | 25 |
| iPod™ .....                                       | 26 |
| USB .....   | 26 |
| Reproducción de discos .....                      | 27 |
| Mando a distancia .....                           | 27 |
| <b>NOTAS SOBRE DISCOS/MP3, ARCHIVOS WMA</b> ..... | 28 |
| <b>GLOSARIO</b> .....                             | 30 |
| Información de audio .....                        | 30 |
| Copyright y logotipos .....                       | 30 |
| <b>ESPECIFICACIONES</b> .....                     | 30 |

INTRODUCCIÓN

PREPARACIÓN

OPERACIONES BÁSICAS

OPERACIONES DE SINTONIZADOR

OTRAS OPERACIONES

INFORMACIÓN ADICIONAL

Español

# CARACTERÍSTICAS

- Potencia de salida RMS máxima por canal 20 W + 20 W (10% THD, 1 kHz, 6Ω)
- Sintonización de 30 emisoras de FM presintonizadas
- Reproducción de iPod
- Reproduce CD de audio y discos MP3/WMA
- Visualización de datos de CD Text
- Reproducción de archivos MP3/WMA almacenados en un dispositivo USB
- Mando a distancia con múltiples funciones

## ■ Acerca de este manual

- Este manual describe cómo utilizar esta unidad con un mando a distancia, excepto cuando éste no se encuentre disponible. Algunas de estas operaciones también pueden realizarse con los botones del panel delantero.
- El botón redondeado del centro del mando a distancia se denomina Center en este manual.
- ☼ indica un consejo para su utilización.
- Notas con información importante de la seguridad e instrucciones de utilización.
- Este manual se imprime antes de la producción. El diseño y las especificaciones están sujetos a cambios por motivo de mejoras, etc. Si hay diferencias entre el manual y el producto, el producto tiene prioridad.

# ACCESORIOS SUMINISTRADOS

Este producto incluye los accesorios siguientes. Antes de conectar los altavoces, asegúrese de haber recibido todos los componentes siguientes.

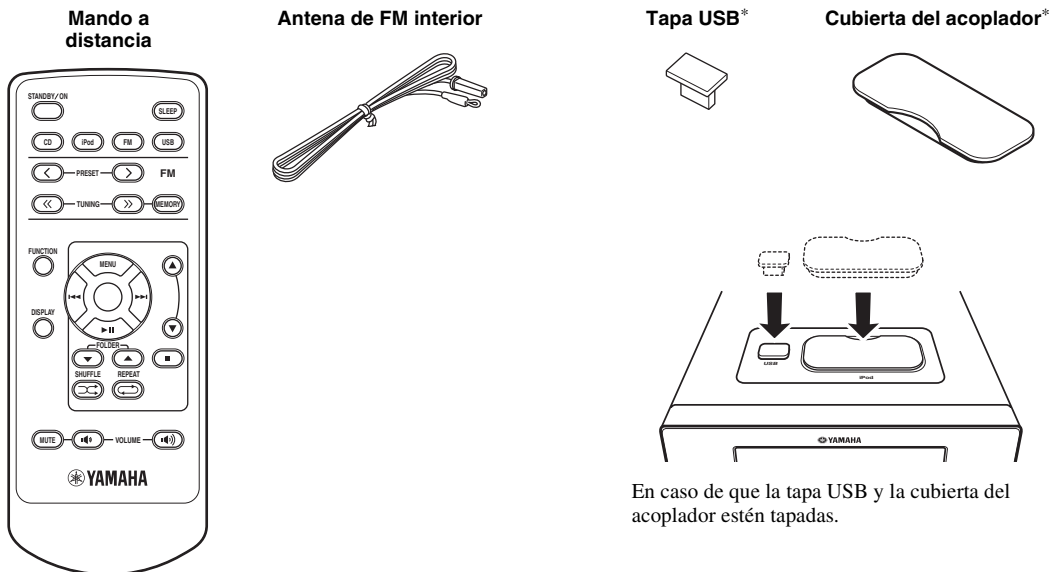

\*La tapa USB y la cubierta del acoplador se suministran con esta unidad para tapar el puerto USB y el terminal para iPod cuando no se estén utilizando.

# CONTROLES Y FUNCIONES

## Panel delantero

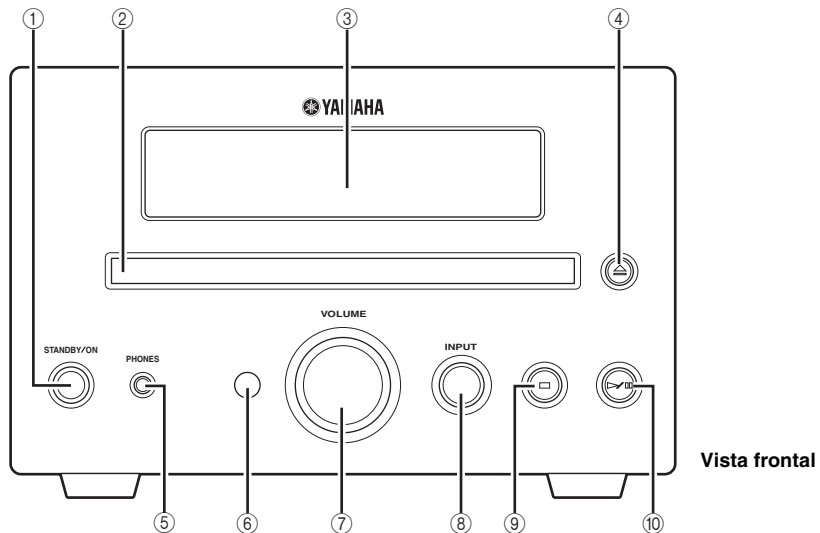
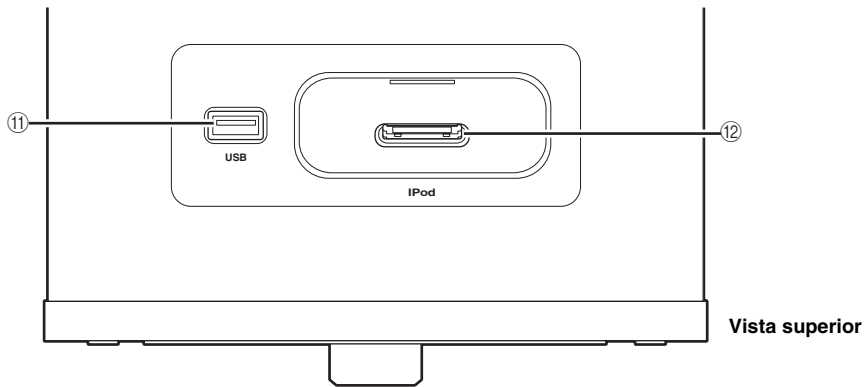

① **STANDBY/ON**

Enciende la unidad o la pone en modo de espera.

② **Bandeja de disco**

Para meter el disco que va a reproducirse.

③ **Visualizador del panel delantero**

Muestra información diversa como la frecuencia de sintonización.

④

Abre y cierra la bandeja del disco.

⑤ **PHONES**

Da salida a señales de audio para escuchar en privado con auriculares.

⑥ **Sensor de mando a distancia**

Recibe señales del mando a distancia.

⑦ **VOLUME**

Ajusta el nivel del sonido.

⑧ **INPUT**

Selecciona una fuente de entrada.

⑨

Detiene la reproducción (vea la página 15).

⑩

Inicia la reproducción o hace una pausa en ella (vea la página 15).

⑪ **Puerto USB**

Conecta su dispositivo USB (vea la página 12).

⑫ **Terminal para iPod**

Conecta su iPod (vea la página 12).

## Visualizador del panel delantero

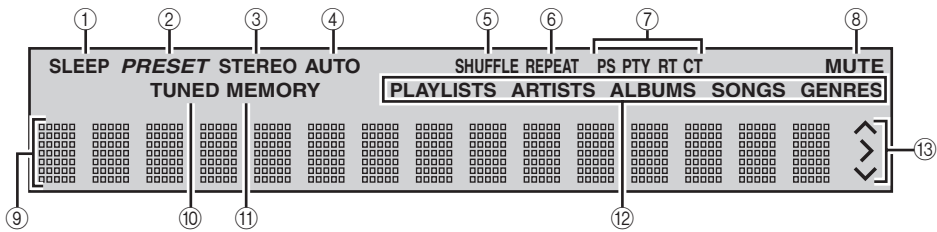

### ① Indicador SLEEP

Se enciende cuando el temporizador para dormir está encendido (vea la página 14).

### ② Indicador PRESET

Se enciende cuando usted presintoniza emisoras de radio (vea la página 19).

### ③ Indicador STEREO

Se enciende cuando esta unidad está recibiendo una señal intensa de una emisión estéreo de FM.

### ④ Indicador AUTO

Se enciende cuando la unidad está en el modo de sintonización automática (vea la página 18).

### ⑤ Indicador SHUFFLE

Se enciende cuando usted pone su iPod/CD/USB en el modo aleatorio.

### ⑥ Indicador REPEAT

Se enciende cuando usted pone su iPod/CD/USB en el modo de repetición.

### ⑦ Indicadores del sistema de datos de radio

El nombre de los datos del sistema de datos de radio ofrecidos por la emisora de sistema de datos de radio actualmente recibida se enciende.

### ⑧ Indicador MUTE

Se enciende cuando el sonido se silencia.

### ⑨ Visualizador de información múltiple

Muestra información diversa como la frecuencia de sintonización.

### ⑩ Indicador TUNED

Se enciende cuando esta unidad sintoniza una emisora.

### ⑪ Indicador MEMORY

Se enciende cuando usted presintoniza automática o manualmente emisoras de radio.

### ⑫ Indicador de información múltiple

Enciende el menú actualmente seleccionado (vea la página 23).

### ⑬ Indicadores de funcionamiento

Muestran las teclas del cursor que pueden usarse cuando se emplea el menú FUNCTION o iPod con el modo de examen del menú (vea la página 23).



## Mando a distancia

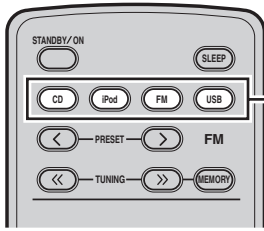

Teclas selectoras de entrada

### ■ Funciones comunes

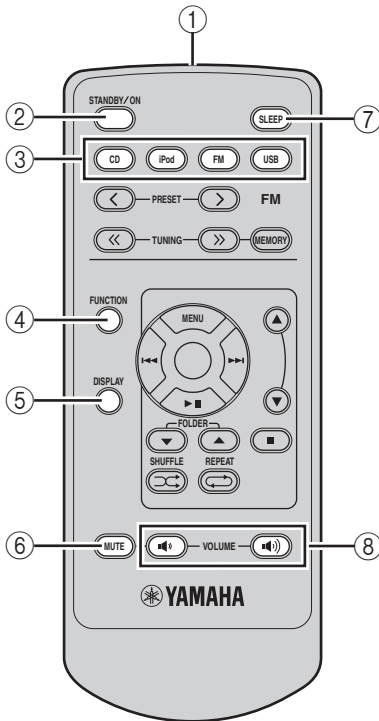

Este mando a distancia puede controlar los componentes del sistema y un iPod colocado en un terminal en el panel superior de esta unidad.

Para controlar el CD, el dispositivo USB, las funciones de sintonizador o un iPod con el mando a distancia, necesitará poner la unidad en el modo de entrada correspondiente.

### Para cambiar el modo de entrada de esta unidad

Pulse la tecla selectora de entrada correspondiente en el mando a distancia (o INPUT en el panel delantero). El modo de entrada cambia automáticamente al de iPod cuando lo conecta durante la reproducción (vea la página 12).

El nombre de la fuente de entrada correspondiente aparece en el visualizador del panel delantero de esta unidad.

### Operaciones comunes para todos los modos

Esta unidad puede realizar las operaciones siguientes cuando está en cualquier modo de entrada.

① **Transmisor de señal infrarroja**

Envía señales al componente que usted quiera controlar.

② **STANDBY/ON**

Enciende la unidad o la pone en modo de espera.

③ **Teclas selectoras de entrada**

Selecciona una fuente de entrada.

④ **FUNCTION**

Al pulsar FUNCTION, puede seleccionar DIMMER, TREBLE, BASS, BALANCE o ECO MODE.

⑤ **DISPLAY**

Cambia la información mostrada en el visualizador del panel delantero (vea la página 16).

⑥ **MUTE**

Apaga el sonido. Para restaurar el sonido, vuelva a pulsar MUTE o pulse VOLUME (abajo)/ (arriba).

⑦ **SLEEP**

Ajusta el temporizador para dormir (vea la página 14).

⑧ **VOLUME (abajo) / (arriba)**

Ajusta el nivel del sonido global.

## ■ Modo CD/USB

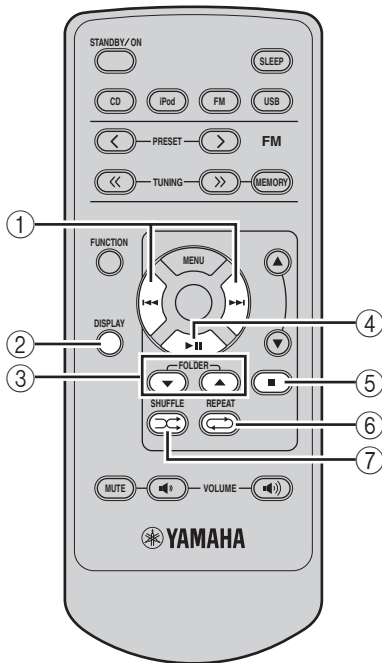

## Operaciones disponibles en el modo CD/USB

Esta unidad puede realizar las operaciones siguientes cuando está seleccionado el modo CD o USB.

### ① ◀▶

Salta al principio de la pista actual o posterior. Manténgalo pulsado para retroceder o avanzar rápidamente (vea la página 15). Pulse ◀▶ dos veces para saltar al principio de la pista siguiente.

### ② DISPLAY

Cambia la información del disco/USB mostrada en el visualizador del panel delantero (vea la página 16).

### ③ FOLDER ▼ / ▲

Pulse FOLDER ▼ / ▲ para reproducir el primer archivo de una carpeta de MP3 o WMA seleccionada grabada en un disco/dispositivo USB (vea la página 15). \*Estos botones no se pueden utilizar en el modo de reproducción aleatoria.

### ④ ▶||

Inicia la reproducción o hace una pausa en ella (vea la página 15).

### ⑤ ■

Detiene la reproducción (vea la página 15).

### ⑥ REPEAT ↺

Selecciona el modo de repetición de reproducción (vea la página 17).

### ⑦ SHUFFLE ⌘

Selecciona el modo de reproducción aleatoria (vea la página 17).

## ■ Modo FM

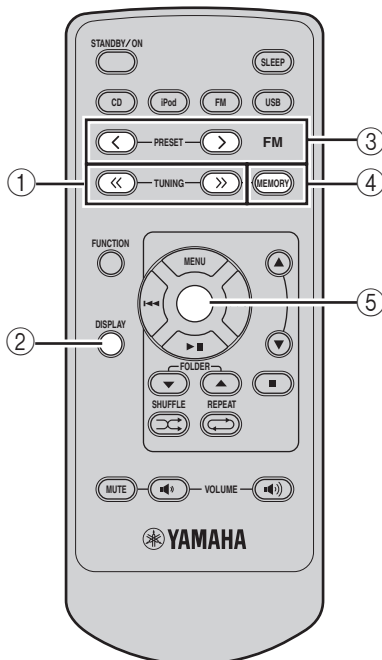

## Operaciones disponibles en el modo FM

Esta unidad puede realizar las operaciones siguientes cuando está seleccionado el modo FM.

### ① TUNING << / >>

Pulse TUNING << / >> para una sintonización manual y mantenga pulsado TUNING << / >> para una sintonización automática.

### ② DISPLAY

Cambia la información sobre FM mostrada en el visualizador del panel delantero.

### ③ PRESET < / >

Pulse PRESET < / > para seleccionar una emisora presintonizada (vea la página 19).

### ④ MEMORY

Inicia el modo de memoria presintonizada.

### ⑤ Center

Pulse Center para establecer la configuración actual.

■ Modo iPod

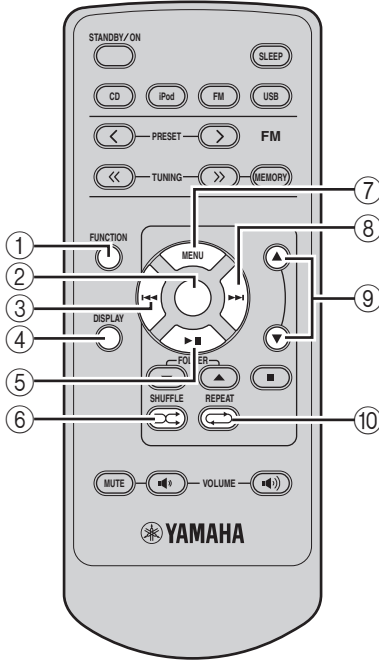

**Operaciones disponibles en el modo iPod**

Las operaciones siguientes están disponibles para un iPod colocado en el terminal. Para conocer detalles de las operaciones del iPod, vea "Utilización iPod™" en la página 23.

① **FUNCTION**

Cambia entre el modo remoto sencillo y el modo de examen de menú.

② **Center**

Pulse Center para entrar en el grupo seleccionado. (Al pulsar Center, comienza la reproducción cuando se ha seleccionado una canción).

③ **⏮**

Salta al comienzo de la pista actual. Manténgalo pulsado para retroceder rápidamente. Púlselo dos veces para saltar a la pista anterior.

④ **DISPLAY**

Muestra la información de la canción mientras el iPod está en modo de examen de menú (vea la página 16).

⑤ **⏸**

Inicia la reproducción o hace una pausa en ella.

⑥ **SHUFFLE**

Selecciona el modo de reproducción aleatoria (vea la página 24).

⑦ **MENU**

Vuelve al nivel superior en el menú iPod.

⑧ **⏭**

Salta a la pista siguiente. Manténgalo pulsado para avanzar rápidamente.

⑨ **▲ / ▼**

Pulse ▲ o ▼ para seleccionar un elemento en el grupo seleccionado.

⑩ **REPEAT**

Selecciona el modo de repetición de reproducción (vea la página 24).

| iPod | Mando a distancia |
|------|-------------------|
|      |                   |
|      |                   |

El mando a distancia suministrado tiene las mismas teclas de función que su iPod. Por tanto, dichas teclas se corresponden unas con otras.

### ■ Preparación del mando a distancia

El mando a distancia incluye una pila ya instalada. Antes de utilizar el mando a distancia por primera vez, retire el protector aislante, según se muestra.

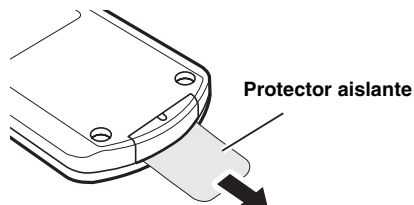

Retire el protector transparente antes de utilizar el mando a distancia.

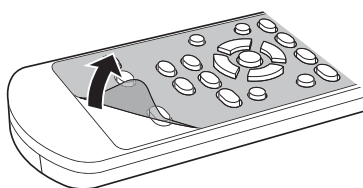

### ■ Utilización del mando a distancia

Use el mando a distancia dentro de una distancia de 6 m del componente que quiera controlar y apúntelo hacia el sensor de mando a distancia (vea la página 3).

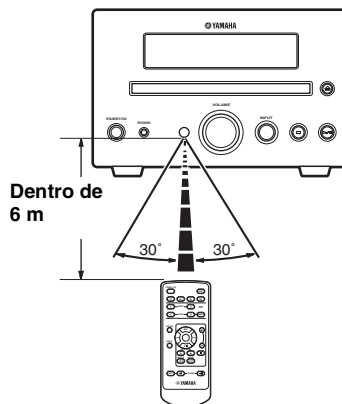

#### Notas

- Tenga cuidado para no derramar líquidos sobre el mando a distancia.
- Tenga cuidado para no dejar caer el mando a distancia.
- No deje el mando a distancia en los lugares siguientes:
  - lugares calientes o húmedos como, por ejemplo, cerca de una calefacción o cuarto de baño
  - lugares muy fríos
  - lugares polvorientos

### ■ Sustitución de las pilas en el mando a distancia

Cambie las pilas cuando la distancia de funcionamiento del mando a distancia disminuya.

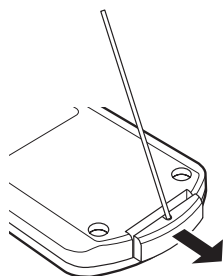

Utilice una clavija lisa para retirar la tapa.

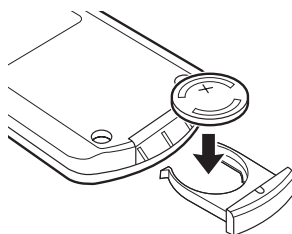

Cambie la pila por una nueva de tipo CR2025.

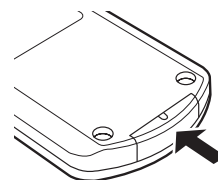

Cierre la tapa.

#### Notas

- Inserte la pila colocando correctamente las polaridades (+ y -).
- Si se agotan las pilas, quítela inmediatamente del mando a distancia para impedir que reviente o tenga fugas de ácido.
- Si una pila empieza a tener fugas, tírela inmediatamente siguiendo las regulaciones. Tenga cuidado de que el ácido que salga de la pila no entre en contacto con su piel o ropas.
- Limpie el compartimiento de la pila antes de insertar una pila nueva.
- Tire las pilas siguiendo las regulaciones regionales.

# CONEXIÓN DE LOS ALTAVOCES

Siga el procedimiento que se muestra a continuación para conectar los altavoces a este aparato. Para obtener información sobre sus altavoces, consulte el manual del propietario de los mismos.

## PRECAUCIÓN

No conecte el cable de alimentación de esta unidad hasta que todas las conexiones se hayan completado.

## Notas

- Asegúrese de conectar bien el canal izquierdo (L), el derecho (R), “+”(rojo) y “-”(negro). Si las conexiones están mal, no se oirá sonido de los altavoces, y si la polaridad de las conexiones de los altavoces no es correcta, el sonido no será natural y faltarán los graves.
- No deje que los cables de altavoces desnudos entren en contacto entre sí ni toquen otras partes metálicas de esta unidad. Esto podría dañar la unidad y/o los altavoces.
- Utilice altavoces que tengan la impedancia especificada que se muestra en el panel trasero de esta unidad.

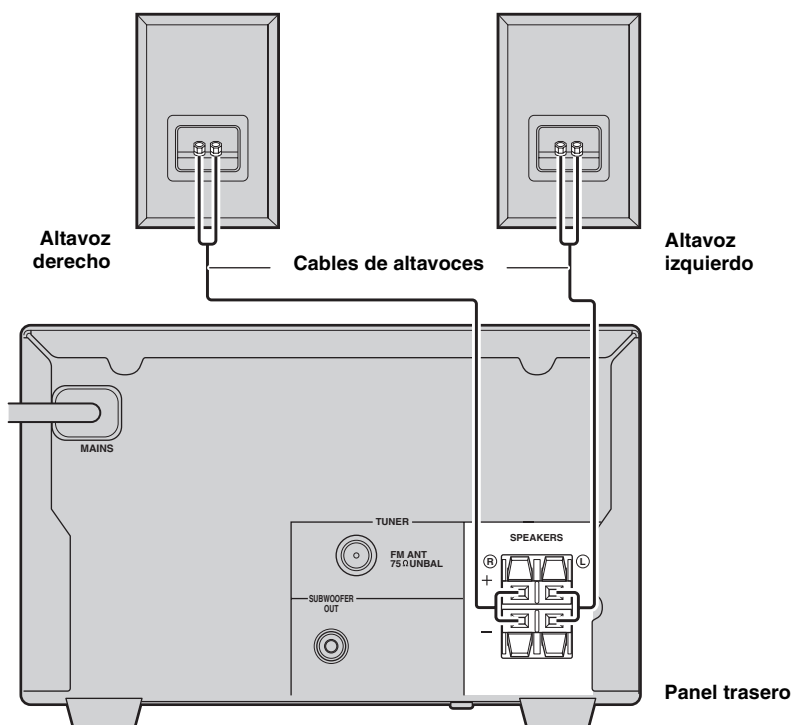

- 1 Quite unos 10 mm de aislamiento del extremo de cada cable de altavoz y, a continuación, retuerza juntos los hilos expuestos del cable para impedir cortocircuitos.

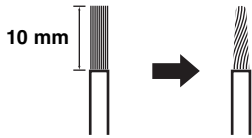

- 2 Presione y sujete la palanca.

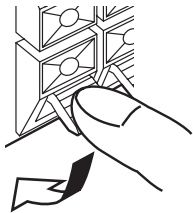

Rojo: positivo (+)  
Negro: negativo (-)

- 3 Inserte un cable desnudo. Si suelta la palanca, ésta se reemplaza.

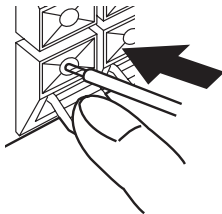

Rojo: positivo (+)  
Negro: negativo (-)

#### ■ Notas sobre el cable de los altavoces

Un cable de altavoz consiste, en realidad, en un par de cables aislados en paralelo. Uno de ellos tiene un color o forma distinto, que se marca con una franja, surco o estría. Conecte el cable con la franja (surco, etc.) a los terminales “+”(rojo) de esta unidad y de su altavoz. Conecte el cable liso a los terminales “-”(negro) de esta unidad y de su altavoz.

## Conectar un subwoofer

La gama de frecuencia baja de los canales izquierdo y derecho se mezcla en la salida de la clavija SUBWOOFER OUT.

Conecte la clavija SUBWOOFER OUT de esta unidad a la clavija INPUT del subwoofer utilizando el cable de este último (disponible en el mercado).

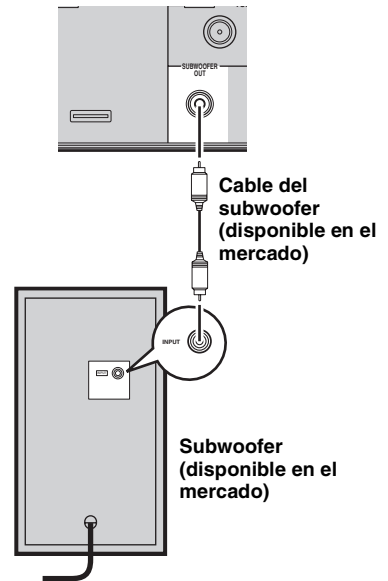

#### Nota

No conecte el cable de alimentación de esta unidad y el subwoofer hasta que todas las conexiones se hayan completado.

## CONEXIÓN DE ANTENAS

Para disfrutar de la radio con esta unidad, conecte la antena de FM suministrada a los terminales designados. Si la recepción de las ondas de radio es débil en su zona o desea mejorar la recepción, le recomendamos usar antenas exteriores disponibles para su compra. Para conocer detalles, consulte al concesionario Yamaha o centro de servicio autorizado más cercano.

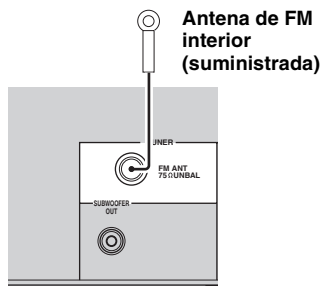

### Conexión de la antena de FM

- 1 Conecte la antena de FM interior suministrada a la clavija FM de esta unidad.
- 2 Aleje la antena de la unidad y de los cables de altavoces.

PREPARACIÓN

## CONEXIÓN DE LOS CABLES DE ALIMENTACIÓN

Tras realizar todas las conexiones, conecte los cables de alimentación de esta unidad y del subwoofer (opcional).

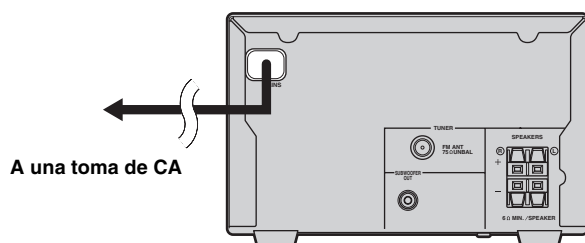

## CONEXIÓN DE AURICULARES

Puede conectar sus auriculares a la clavija PHONES del panel delantero de esta unidad. Los altavoces dejan de emitir sonidos.

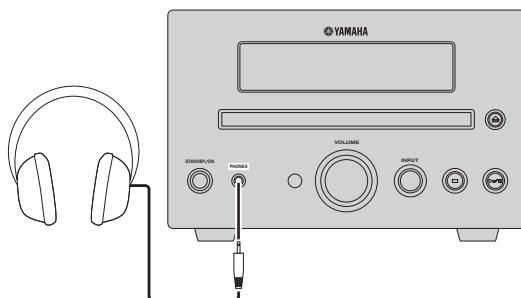

Español

# CONEXIÓN DE COMPONENTES EXTERNOS

Puede conectar un dispositivo USB o un iPod a esta unidad. Para obtener información de su componente, consulte el manual del propietario suministrado con el mismo.

## Conexión de un dispositivo USB

Esta unidad cuenta con un puerto USB y puede acceder a archivos MP3 o WMA almacenados en un dispositivo USB. Conecte su dispositivo USB al puerto USB en el panel superior de esta unidad.

Para obtener información de reproducción de un dispositivo USB, vea la página 15.

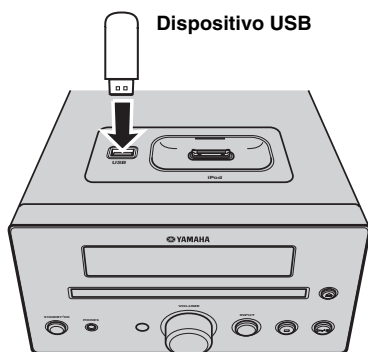

### ■ Dispositivos USB compatibles

Esta unidad es compatible con dispositivos USB de almacenamiento masivo (como memorias flash) con el formato FAT16 o FAT32.

#### Notas

- Es posible que algunos dispositivos no funcionen correctamente aunque cumplan con los requisitos.
- Si su dispositivo USB no se reproduce después de conectarlo a esta unidad, pruebe con uno de los siguientes procedimientos.
  - Ponga la unidad en modo de espera y vuelva a encenderla.
  - Desconecte el dispositivo mientras la unidad esté en modo de espera.
  - Vuelva a conectar el dispositivo y encienda la unidad.
  - Si se suministra un adaptador de CA con el dispositivo, conéctelo.
- Si el dispositivo USB sigue sin reproducirse incluso después de realizar el procedimiento anterior, puede que éste no pueda reproducirse en esta unidad.
- No conecte otros dispositivos que no sean USB de almacenamiento masivo.
- Yamaha y los distribuidores no se harán responsables de las pérdidas de datos almacenados en dispositivos USB conectados a esta unidad.  
Como medida de precaución, se recomienda realizar copias de seguridad de los archivos.
- No se garantizan la reproducción y alimentación de todos los tipos de dispositivos USB.
- Su dispositivo USB se carga automáticamente cuando éste se conecta al puerto USB aunque la unidad se encuentre en modo de espera y ECO MODE esté OFF.
- Para retirar el USB de forma segura, desconéctelo cuando se haya detenido la reproducción.

## Conexión de un iPod™

Esta unidad cuenta con un terminal para iPod en el panel superior donde puede colocarlo directamente y controlar su reproducción con el mando a distancia suministrado. Utilice esta unidad con el adaptador del acoplador para iPod correspondiente (suministrado con su iPod o disponible para su compra). Si utiliza esta unidad sin el adaptador del acoplador para iPod adecuado, la conexión puede ser más débil.

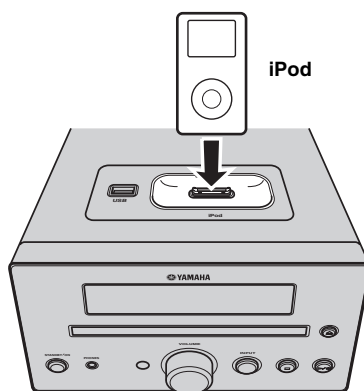

#### Notas

- Sólo es compatible con iPod (Click and Wheel), iPod nano, iPod mini y iPod touch.
- No conecte ningún accesorio de iPod (como auriculares, mando a distancia con cable o transmisor de FM) al mismo cuando esté colocado en el terminal.
- A menos que su iPod esté colocado firmemente al terminal, las señales de audio tal vez no salgan correctamente.
- Una vez completada la conexión entre su iPod y esta unidad, "iPod" aparecerá en el visualizador del panel delantero. Si falla la conexión entre su iPod y esta unidad, aparece un mensaje en el visualizador del panel delantero. Para conocer una lista completa de los mensajes de estado de la conexión, consulte la sección de "SOLUCIÓN DE PROBLEMAS" de iPod en página 26.
- Su iPod se carga automáticamente cuando se acopla al terminal aunque la unidad se encuentre en modo de espera y ECO MODE esté OFF.
- Para retirar el iPod de forma segura, desconéctelo cuando se haya detenido la reproducción.



# OPERACIONES BÁSICAS DEL RECEPTOR

Siga el procedimiento que se muestra a continuación para seleccionar una fuente de entrada y ajustar la configuración del sonido en esta unidad.

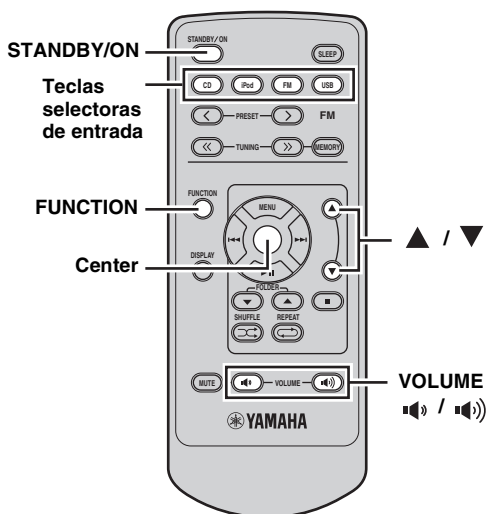
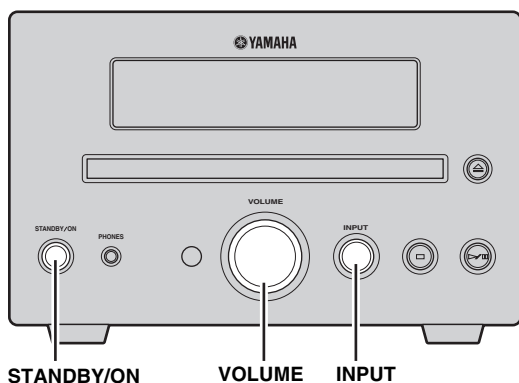

- 1 Pulse STANDBY/ON para encender la unidad.**  
El visualizador del panel delantero se enciende.
- 2 Pulse una de las teclas selectoras de entrada o INPUT en el panel delantero para seleccionar la fuente de entrada deseada.** Cada vez que pulsa INPUT, la fuente de entrada cambia en el orden CD, iPod, FM y USB.
- 3 Inicie la reproducción en el componente seleccionado o seleccione una emisora.**  
Para conocer información de la reproducción de discos, vea la página 15, y para conocer información de la sintonización, vea la página 18.

- 4 Pulse (abajo) / (arriba) para ajustar el volumen al nivel de salida deseado.**

## ■ Para ajustar la calidad de audio

- 1 Pulse FUNCTION para que se muestre el menú de funciones.**
- 2 Pulse / repetidamente para seleccionar TREBLE, BASS o BALANCE y pulse Center.**
- 3 Para ajustar la configuración, pulse / repetidamente y pulse Center.**

**TREBLE:** Ajusta la respuesta de frecuencia alta.

**BASS:** Ajusta la respuesta de frecuencia baja.

**BALANCE:** Ajusta el nivel del sonido de cada canal de altavoz derecho e izquierdo.



TREBLE, BASS y BALANCE no se pueden ajustar cuando se estén utilizando los auriculares.

## ■ Para reducir la iluminación del visualizador

Puede reducir la iluminación del visualizador del panel delantero de esta unidad.

- 1 Pulse FUNCTION para que se muestre el menú de funciones.**
- 2 Pulse / repetidamente para seleccionar DIMMER y pulse Center.**  
Pulse / para seleccionar el brillo y pulse Center.
- Para utilizar el modo ECO**  
Este modo reduce el consumo de energía durante el modo de espera. Ni el iPod ni el dispositivo USB se pueden cargar durante el modo de espera y con ECO MODE en ON.
- 1 Pulse FUNCTION para que se muestre el menú de funciones.**
- 2 Pulse / repetidamente para seleccionar ECO MODE y pulse Center.**
- 3 Pulse / para seleccionar ON u OFF y pulse Center.**

# AJUSTE DEL TEMPORIZADOR PARA DORMIR

El temporizador para dormir pone a la unidad en modo de espera después de que transcurra un tiempo especificado.

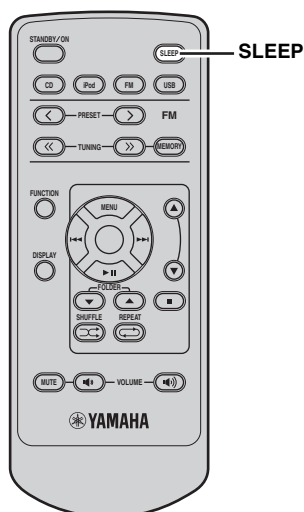

**Pulse SLEEP repetidamente para seleccionar la duración deseada.**

Cada vez que pulsa la tecla, la duración cambia de la forma siguiente.

El indicador SLEEP se enciende en el visualizador del panel delantero.

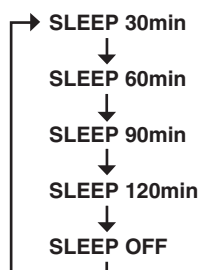

- El temporizador para dormir se cancela si usted pone la unidad en modo de espera.
- Si presiona SLEEP y el temporizador de apagado está programado, aparecerá el tiempo restante en el visor del panel frontal.

**Para cancelar el temporizador para dormir**

Pulse SLEEP repetidamente para seleccionar “SLEEP OFF”.

# OPERACIONES DE REPRODUCCIÓN BÁSICAS DE DISCOS Y DISPOSITIVOS USB

Puede disfrutar de la reproducción de sus CD de audio, dispositivos USB y archivos MP3 o WMA grabados en un disco o dispositivo USB. Algunas operaciones pueden ser diferentes o estar restringidas en función del disco o dispositivo USB. Antes de iniciar la reproducción, compruebe la compatibilidad de su disco o dispositivo USB con esta unidad (vea la página 28).

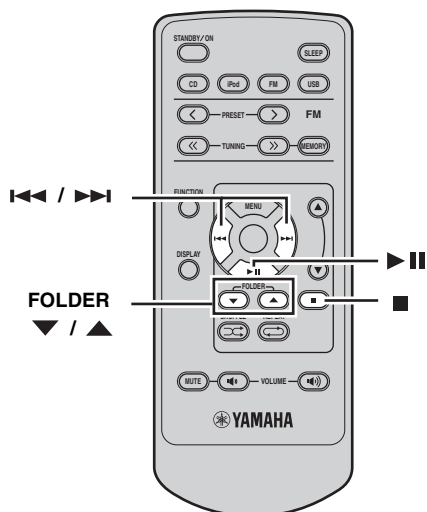

## Para iniciar la reproducción de un disco

**1** Seleccione CD como fuente de entrada (vea la página 13).

**2** Pulse ► II mientras haya un disco cargado. Con un CD de audio, la reproducción comienza desde la primera pista y, en el caso de archivos MP3 o WMA, se inicia en orden alfanumérico según el nombre del archivo.

- ☀
- Puede abrir y cerrar la bandeja del disco pulsando en el panel delantero de esta unidad.
- También puede iniciar la reproducción de discos pulsando en el panel delantero.
- Cuando la fuente de entrada es un CD y esta unidad se pone en funcionamiento con un disco dentro, la reproducción del disco comienza automáticamente.

## Para iniciar la reproducción de un dispositivo USB

**1** Seleccione USB como fuente de entrada (vea la página 13).

**2** Conecte su dispositivo USB al puerto USB de esta unidad. El tiempo de lectura puede exceder los 30 segundos en función del número de archivos/carpetas. En el caso de un dispositivo USB, la reproducción se inicia automáticamente por orden de fecha y hora de creación si hay archivos que se puedan reproducir en el dispositivo USB.

## Notas

- El tiempo total no aparece en el panel delantero durante la reproducción de un dispositivo USB.
- Si el dispositivo USB está dividido, sólo se muestra la primera división del mismo.
- Puede que algunos archivos no funcionen correctamente en función de la especificación del dispositivo USB.
- Los archivos protegidos con copyright no se pueden reproducir.
- Esta unidad puede reproducir archivos con un tamaño de 4 GB o inferior.
- Cuando la fuente de entrada es USB y la unidad se pone en funcionamiento con el dispositivo USB conectado, la reproducción comienza automáticamente.

## Para detener la reproducción

Pulse ■ .

## Para hacer una pausa en la reproducción

Pulse ► II .

Para volver a la reproducción normal, pulse ► II .

## Para avanzar o retroceder rápidamente

Para retroceder rápidamente, mantenga pulsado II<< .

Para avanzar rápidamente, mantenga pulsado >>II .

## Para saltar pistas

Para saltar al comienzo de la pista actual, pulse II<< .

Para saltar a la pista siguiente, pulse >>II .

Para saltar a la pista anterior, pulse rápidamente II<< dos veces.

## Para saltar una carpeta para un archivo MP3 o WMA

Para saltar una carpeta, pulse FOLDER ▼ / ▲ .

## ■ Acerca de los discos MP3 y WMA/ dispositivo USB

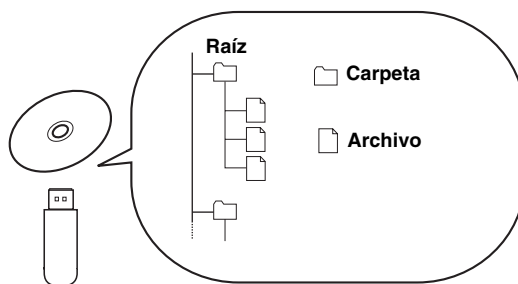

Puede reproducir archivos MP3 o WMA grabados en un CD-R, CD-RW o dispositivo USB. Esta unidad considera a los archivos del disco/dispositivo USB como pistas (como se muestra arriba).

## Cambio de la visualización de información de reproducción

Puede cambiar la información de reproducción del disco mostrada en el visualizador del panel delantero de esta unidad. La información disponible cambia según el tipo de disco/dispositivo USB.

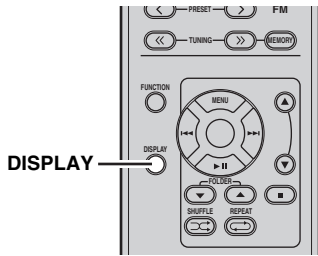

**Pulse repetidamente DISPLAY mientras reproduce un disco/dispositivo USB.**

Cada vez que pulsa la tecla, la visualización de información cambia como se describe en “Información de reproducción para CD de audio” y “Información de reproducción para archivos MP3 o WMA grabados en discos/dispositivos USB” en página 16.

**Nota**

Algunos caracteres especiales no se mostrarán bien.

### ■ Información de reproducción para CD de audio

La información siguiente está disponible durante la reproducción de un CD de audio. “Título de pista”, “Artista” y “Título de álbum” sólo están disponibles para discos CD TEXT.

① Tiempo transcurrido de la pista actual (Predeterminado)



② Tiempo restante de la pista actual



③ Tiempo total del disco



④ Tiempo restante del disco



⑦ Título de álbum



⑥ Artista



⑤ Título de pista



**Nota**

Puede cambiar la información sobre la reproducción de ① ② ⑤ ⑥ y ⑦ anterior durante la reproducción del iPod en el modo examinar menú (vea la página 24).

### ■ Información de reproducción para archivos MP3 o WMA grabados en discos/ dispositivos USB

La información que aparece a continuación está disponible durante la reproducción de archivos MP3 o WMA grabados en discos o en dispositivos USB.

① Tiempo transcurrido del archivo actual



② Nombre de archivo



⑤ Título de álbum



④ Artista



③ Título de pista



## Repetición de la reproducción (Repeat Play)

Puede repetir la reproducción del elemento seleccionado de su disco/dispositivo USB.

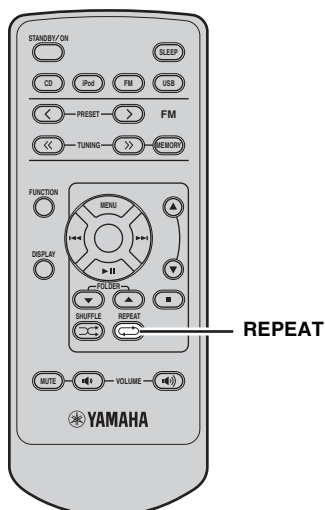

**1** Reproduzca el disco o la pista que quiera repetir.

**2** Pulse REPEAT para seleccionar el modo de repetición de reproducción deseado.

Cada vez que pulse la tecla, el modo de repetición de reproducción en la pantalla del panel delantero cambia como se muestra a continuación.

### Audio CD



### Discos con MP3/WMA/dispositivo USB

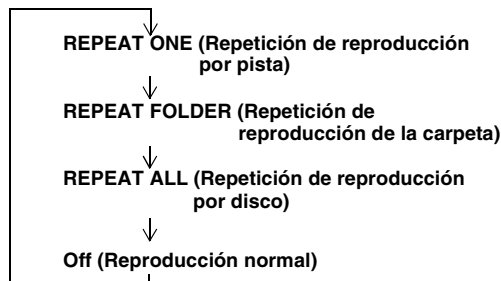

### Para cancelar la repetición de reproducción

Pulse repetidamente REPEAT para que el indicador del modo de repetición de reproducción desaparezca del visualizador del panel delantero o pulse ■ .

## Reproducción en orden aleatorio (Shuffle Play)

Puede reproducir pistas del disco/dispositivo USB en orden aleatorio.

### Nota

Al reproducir utilizando la opción reproducción aleatoria, el tiempo restante del disco no se mostrará.

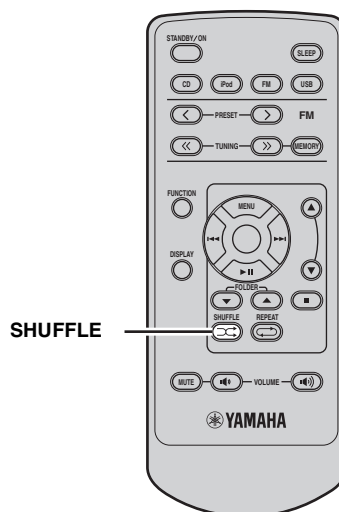

**Pulse SHUFFLE.**

Cada vez que pulse la tecla, el modo de reproducción aleatoria de la pantalla del panel delantero cambia como se muestra a continuación.

### Audio CD

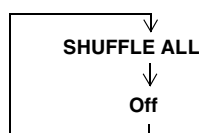

### Discos con MP3/WMA/dispositivo USB

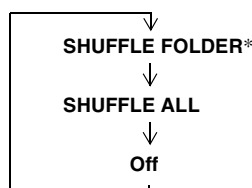

\* SHUFFLE FOLDER indica que las pistas de la carpeta se reproducen en orden aleatorio.

### Para cancelar la reproducción aleatoria

Pulse repetidamente SHUFFLE para que el indicador SHUFFLE desaparezca del visualizador del panel delantero o pulse ■ .

# SINTONÍA DE FM

Hay 2 métodos de sintonizar: automático y manual. La sintonización automática es eficaz cuando las señales de emisoras son intensas y no hay interferencias. Si la señal de la emisora que selecciona es débil, sintonícela manualmente. También puede utilizar las funciones de presintonización automática y manual para guardar hasta 30 emisoras.

## Sintonización automática

La sintonización automática es eficaz cuando las señales de emisoras son intensas y no hay interferencias.

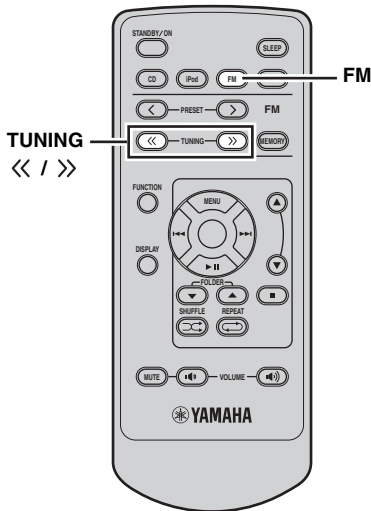

**1** Pulse FM para poner la unidad en modo FM.

**2** Mantenga pulsado TUNING << / >> para iniciar la sintonización automática.

El indicador AUTO se enciende en el visualizador del panel delantero.

Esta unidad detecta automáticamente las emisoras de radio que tengan una señal intensa para que pueda seleccionarlas y finaliza la sintonización automática. El indicador AUTO desaparece del visualizador del panel delantero.

## Sintonización manual

Si la señal recibida de la emisora que quiere seleccionar es débil, sintonícela manualmente.

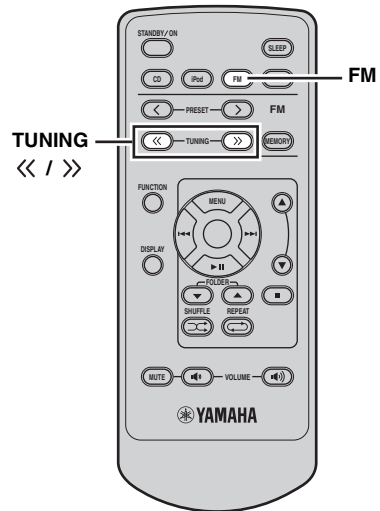

**1** Pulse FM para poner la unidad en modo FM.

**2** Pulse TUNING << / >> repetidamente para sintonizar la emisora deseada de forma manual.



La sintonización manual de una emisora de FM cambia automáticamente la sintonización a una recepción monoaural para aumentar la calidad de la señal.

## Presintonización automática

Siga el procedimiento de abajo para presintonizar automáticamente emisoras de radio.

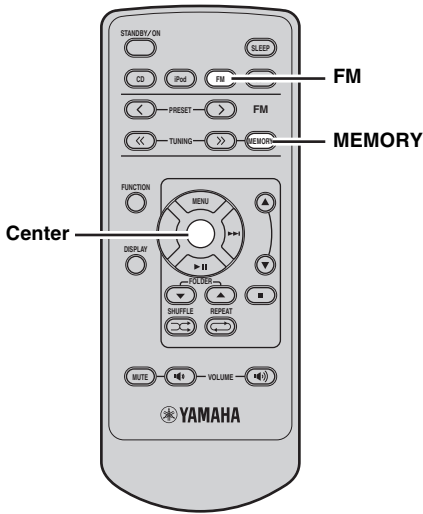

- 1** Pulse FM para poner la unidad en modo FM.
- 2** Mantenga pulsado MEMORY durante más de 2 segundos.  
“AUTO PRESET” y “Push Center Key” aparecen en el visualizador del panel delantero alternativamente. Para cancelar, pulse MEMORY.
- 3** Pulse Center para empezar a buscar automáticamente.
  - La presintonización automática empieza por la frecuencia más baja y prosigue hasta la frecuencia más alta.
  - Esta unidad aplica automáticamente un número de presintonización a cada emisora detectada.
- 4** La búsqueda se detendrá después de haber encontrado la emisora adecuada y haberla guardado como emisora presintonizada.
- 5** La búsqueda volverá a iniciarse para encontrar la emisora siguiente.

### Notas

- Con la presintonización automática puede presintonizar hasta 30 emisoras de FM.
- Cualquier dato de emisora guardado bajo un número de emisora presintonizada se cancela al guardar una emisora nueva bajo el mismo número de emisora presintonizada.

## Presintonización manual

También puede almacenar hasta 30 emisoras manualmente.

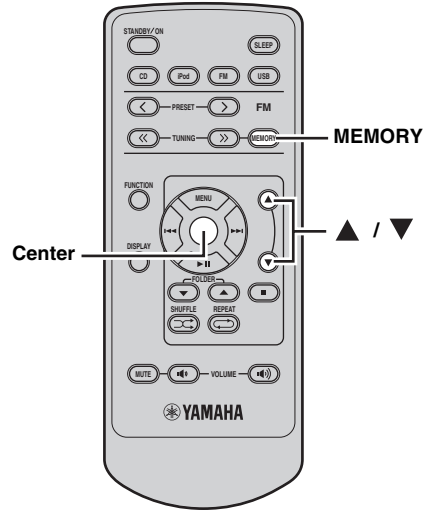

- 1** Sintonice una emisora de radio que quiera presintonizar.  
Vea la página 18 para conocer las instrucciones de sintonización.
- 2** Pulse MEMORY.  
Los indicadores MEMORY y PRESET se encienden en el visualizador del panel delantero hasta que cancele la presintonización manual. Para cancelar, pulse MEMORY.
- 3** Pulse ▲ / ▼ repetidamente para seleccionar un número para la emisora presintonizada.
- 4** Pulse Center mientras el número de la emisora presintonizada que ha seleccionado esté parpadeando.  
El indicador MEMORY desaparece del visualizador del panel delantero.
- 5** Repita los pasos del 1 a 4 hasta guardar todas las emisoras deseadas.

## Selección de emisoras presintonizadas

Puede sintonizar simplemente cualquier emisora deseada seleccionando el grupo de emisoras presintonizadas y el número bajo el cual fue guardada (vea la página 19).

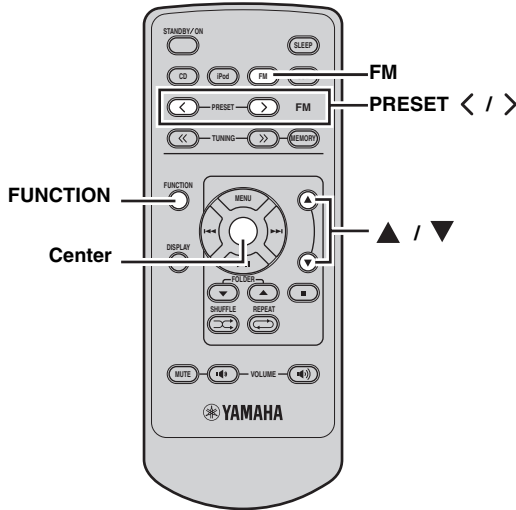

---

**1** Pulse FM para poner la unidad en modo FM.

---

**2** Pulse PRESET </> para seleccionar una emisora presintonizada.

### ■ Para eliminar la emisora presintonizada

---

**1** Pulse FM para poner la unidad en modo FM.

---

**2** Pulse FUNCTION para que se muestre el menú de funciones. Pulse ▲ / ▼ para seleccionar PRESET DELETE y pulse Center.

---

**3** Pulse ▲ / ▼ para seleccionar el número de presintonización que desea eliminar y pulse Center.



# SINTONIZACIÓN DEL SISTEMA DE DATOS DE RADIO (SÓLO MODELOS DEL R.U. Y EUROPA)

El sistema de datos de radio (modelos del R.U. y Europa solamente) es un sistema de transmisión de datos usado por emisoras de FM de muchos países. La función del sistema de datos de radio se realiza entre las emisoras que forman la red. Esta unidad puede recibir varios datos del sistema de datos de radio como PS (servicio de programas), PTY (tipo de programa), RT (texto de radio) y CT (hora del reloj) cuando se reciben emisoras del sistema de datos de radio.

## Selección del programa del sistema de datos de radio

Use esta función para seleccionar uno de los 15 tipos de programas del sistema de datos de radio y buscar todas las emisoras presintonizadas disponibles del tipo de programa seleccionado.

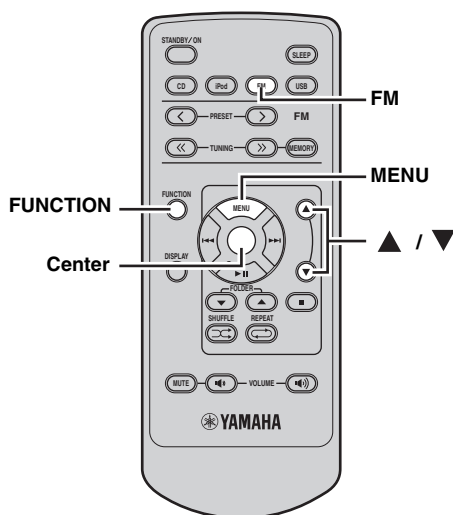

**1** Pulse **FM** para poner la unidad en modo **FM**.

**2** Pulse **FUNCTION** para que se muestre el **menú de funciones**.

Vea la página 18 para conocer las instrucciones de sintonización.

**3** Pulse **▲ / ▼** para poner la unidad en modo **PTY SEEK**.

El nombre del tipo de programa parpadea en el visualizador del panel delantero de esta unidad.



Para cancelar el modo **PTY SEEK**, pulse de nuevo **FUNCTION** o **MENU**.

**4** Pulse **▲ / ▼** para seleccionar el tipo de **programa deseado**.

El nombre del tipo de programa seleccionado aparece en el visualizador del panel delantero.

| Tipo de programa | Descripciones            |
|------------------|--------------------------|
| News             | Noticias                 |
| Affairs          | Temas actuales           |
| Info             | Información              |
| Sport            | Deportes                 |
| Educate          | Educación                |
| Drama            | Drama                    |
| Culture          | Cultura                  |
| Science          | Ciencia                  |
| Varied           | Varios                   |
| Pop M            | Música Pop               |
| Rock M           | Música rock              |
| Easy M           | Música fácil de escuchar |
| Light M          | Música clásica ligera    |
| Classics         | Música clásica seria     |
| Other M          | Otra música              |

**5 Pulse Center para empezar a buscar las emisoras presintonizadas del sistema de datos de radio que estén disponibles.**

Si se encuentra una emisora que emite el tipo de programa seleccionado, el receptor detendrá la búsqueda y, a continuación, el nombre del servicio del programa y el indicador PTY parpadearán en el visualizador del panel delantero.

Si no hay una emisora que emita el tipo de programa seleccionado, aparecerá la frecuencia actualmente seleccionada.

**6 Repita el paso 4 hasta encontrar la emisora deseada.**

**Visualización de información del sistema de datos de radio**

Utilice esta función para visualizar los 4 tipos de información del sistema de datos de radio: PS (servicio de programas), PTY (tipo de programa), RT (texto de radio) y CT (hora del reloj). El indicador correspondiente se enciende en el visualizador del panel delantero.

**Notas**

- Puede seleccionar uno de los modos del sistema de datos de radio sólo cuando el indicador del sistema de datos correspondiente se enciende en el visualizador del panel delantero. Puede que la unidad tarde un poco en recibir todos los datos del sistema de datos de radio procedentes de la emisora.
- Sólo puede seleccionar los modos del sistema de datos de radio que ofrece la emisora.
- Si las señales que están siendo recibidas no son lo suficientemente intensas, esta unidad no podrá utilizar los datos del sistema de datos de radio. En particular, el modo “RT” requiere una gran cantidad de datos y puede no estar disponible incluso cuando otros modos del sistema de datos de radio sí lo están.
- En caso de una mala recepción, mantenga pulsado TUNING << / >> para que el indicador AUTO desaparezca del visualizador del panel delantero.
- Si la intensidad de la señal se debilita debido a interferencias externas mientras esta unidad está recibiendo datos del sistema de datos de radio, puede que la recepción se corte repentinamente y “...WAIT” aparece en el visualizador del panel delantero.
- Cuando se seleccione el modo “RT”, esta unidad podrá visualizar información del programa mediante un máximo de 64 caracteres alfanuméricos, incluyendo la diéresis. Los caracteres no disponibles se visualizan con “\_” (subrayado).

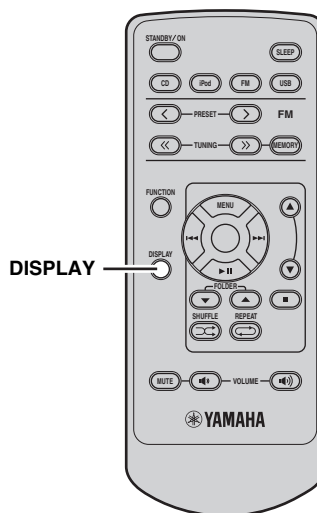

**Mientras sintoniza una emisora del sistema de datos de radio, pulse repetidamente DISPLAY para seleccionar el modo de visualización del sistema de datos de radio.**

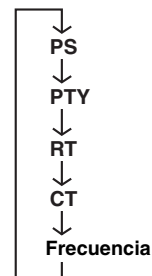

- Seleccione “PS” para visualizar el programa del sistema de datos de radio que está siendo recibido.
- Seleccione “PTY” para visualizar el tipo del programa del sistema de datos de radio que está siendo recibido.
- Seleccione “RT” para visualizar la información del programa del sistema de datos de radio que está siendo recibido.
- Seleccione “CT” para visualizar la hora actual.

# CONTROL iPod™

Además de controlar esta unidad, puede hacerlo con su iPod colocado en un terminal utilizando el mando a distancia suministrado.

## Utilización iPod™

Una vez colocado su iPod en un terminal sobre el panel superior de esta unidad (vea la página 12), puede disfrutar de la reproducción del mismo utilizando el mando a distancia suministrado. Las operaciones de su iPod se pueden hacer con la ayuda del visualizador del panel delantero (modo de examen de menú) o sin él (modo remoto sencillo).

### Notas

- Sólo es compatible con iPod (Click and Wheel), iPod nano, iPod mini y iPod Touch.
- Algunas funciones pueden no ser compatibles dependiendo del modelo o de la versión del software de su iPod.



- Para conocer una lista completa de las funciones del mando a distancia utilizadas para controlar su iPod, consulte “Modo iPod” (vea la página 7).
- Para conocer una lista completa de los mensajes de estado que aparecen en el visualizador del panel delantero, consulte la sección “iPod™” en “SOLUCIÓN DE PROBLEMAS” (vea la página 26).

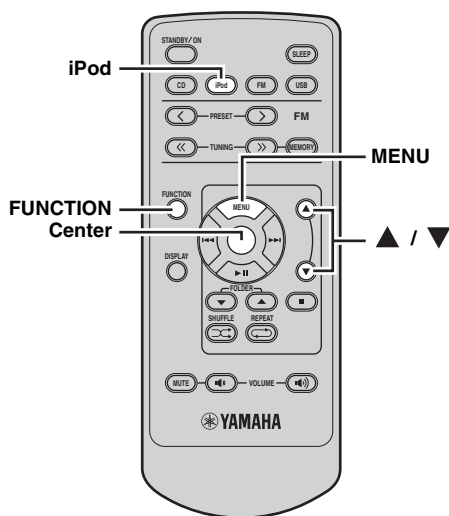

### ■ Modo remoto sencillo

En el modo remoto simple, puede servirse de los controles para usar el menú del iPod o bien el mando a distancia suministrado.

- 1 Pulse el iPod para ajustar esta unidad al modo iPod.**
- 2 Pulse FUNCTION y ▲ / ▼ para que aparezca iPod MODE en la pantalla del panel delantero y pulse el Center.**
- 3 Pulse ▲ / ▼ para seleccionar SIMPLE REMOTE. Pulse el Center mientras parpadea SIMPLE REMOTE en la pantalla del panel delantero.**
  - También puede seleccionar el modo examinar menú pulsando ▲ / ▼ y aparecerá MENU BROWSE en la pantalla del panel delantero. Para más información, consulte la página 24.
- 4 Use MENU/ ▲ / ▼ / Center para emplear el menú iPod y, a continuación, Center para empezar a reproducir la canción (o grupo) seleccionada.**

## ■ Modo de examen de menú

En el modo de examen de menú puede operar el menú iPod usando el visualizador del panel delantero.

### Nota

Hay algunos caracteres que no se pueden visualizar en el visualizador del panel delantero de esta unidad. Estos caracteres son reemplazados por subrayado “\_”.

### Menú iPod



## 1 Seleccione el modo de examen de menú.

Para elegir el modo examinar menú, consulte el paso 3 del “Modo remoto sencillo” en la página 23. La parte superior del menú iPod aparece en el visualizador del panel delantero.



Indicadores de funcionamiento



Los indicadores de funcionamiento (vea la página 4) muestran las teclas del cursor que se pueden usar en cada paso.

## 2 Pulse ▲ / ▼ para seleccionar el menú y, a continuación, Center para entrar en el menú seleccionado.

Aparece el nombre del primer elemento guardado en el menú seleccionado.



- Los indicadores de información múltiple (vea la página 4) muestran el menú iPod seleccionado actualmente.
- Para volver al nivel superior en el menú iPod, pulse MENU.

## 3 Repita el paso 2 hasta seleccionar el elemento deseado y, a continuación, pulse Center empezar a reproducirlo (grupo o canción).



Mientras se reproduce una pista (o grupo) con el modo de examen de menú, podrá cambiar la información de reproducción (nombre de canción, tiempo transcurrido, nombre de artista o de álbum) visualizada en el visualizador del panel delantero pulsando DISPLAY.

## ■ Repetición de la reproducción (Repeat Play)

Puede repetir la reproducción del elemento seleccionado de su iPod.

### Pulse REPEAT para seleccionar el modo de repetición de reproducción deseado.

Cada vez que pulsa la tecla, el modo de repetición de reproducción cambia de la forma siguiente. Para hacer un uso adecuado, compruébelo con su iPod.

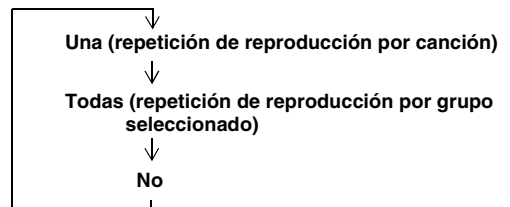

## ■ Reproducción en orden aleatorio (Shuffle Play)

Puede reproducir pistas de su iPod en orden aleatorio.

### Pulse SHUFFLE.

Cada vez que pulsa la tecla, el modo de reproducción aleatoria cambia de la forma siguiente. Para hacer un uso adecuado, compruébelo con su iPod.

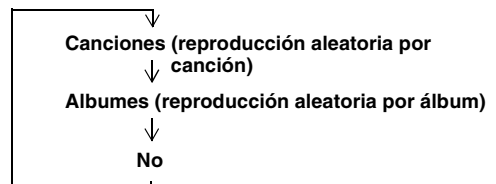

# SOLUCIÓN DE PROBLEMAS

Consulte la tabla de abajo cuando esta unidad no funcione correctamente. Si el problema que usted tiene no está en la lista de abajo o las instrucciones no sirven de ayuda, apague esta unidad, desconecte el cable de alimentación y póngase en contacto con el centro de servicio o concesionario autorizado de Yamaha.

## General

| Problema   | Causa  | Remedio  | Vea la página |
|--|--|--|---------------|
| <b>Esta unidad no se enciende o entra en el modo de espera poco después de conectarse la alimentación.</b> | El cable de alimentación no está conectado o la clavija no están bien insertada.   | Conecte firmemente el cable de alimentación.   | 11            |
|  | Esta unidad ha sido expuesta a una descarga eléctrica externa intensa (rayo o electricidad estática intensa).                  | Ponga la unidad en modo de espera, desconecte el cable de alimentación, vuelva a conectarlo después de 30 segundos y, a continuación, utilícela normalmente. | —             |
| <b>No hay sonido</b>   | No se ha seleccionado una fuente de entrada apropiada.   | Seleccione una fuente de entrada apropiada con el selector INPUT del panel delantero (o con las teclas selectoras de entrada del mando a distancia).         | —             |
|  | Las conexiones de los altavoces no están seguras.  | Asegure las conexiones.  | 9             |
|  | El volumen está bajo.  | Suba el volumen.   | —             |
|  | Hay señales que la unidad no puede reproducir y que están introduciéndose desde un componente fuente como puede ser un CD-ROM. | Reproduzca una fuente cuya señales pueda reproducir esta unidad.   | —             |
| <b>Sólo se oye sonido del altavoz de un lado.</b>  | Las conexiones de los cables están mal hechas.   | Conecte correctamente los cables. Si el problema persiste, los cables podrían estar defectuosos.   | 9             |
| <b>Hay interferencia de ruido procedente de un equipo digital o de radiofrecuencia.</b>                    | La unidad está demasiado cerca de un equipo digital o de alta frecuencia.  | Separe más la unidad de dicho equipo.  | —             |

## Recepción de la radio

| Problema   | Causa   | Remedio   | Vea la página                |
|--|---|---|------------------------------|
| <b>La recepción estéreo por FM tiene ruido.</b>  | Las características de las emisiones estéreo de FM pueden causar este problema cuando el transmisor está muy lejos o la entrada de la antena es mala. | Verifique las conexiones de la antena.  | 11                           |
|  |   | Intente utilizar una antena de FM direccional de alta calidad.                              | —                            |
|  |   | Utilice el método de sintonización manual.  | 18                           |
| <b>FM</b><br><b>Hay distorsión y no se puede obtener una buena recepción a pesar de utilizar una buena antena de FM.</b> | Hay interferencia de trayectorias múltiples.  | Ajuste la posición de la antena para eliminar la interferencia de trayectorias múltiples.   | —                            |
|  |   | <b>La emisora deseada no se puede sintonizar con el método de sintonización automática.</b> | La señal es demasiado débil. |
|  |   | Utilice el método de sintonización manual.  | 18                           |

## **iPod™**

### **Nota**

En caso de producirse un error de transmisión sin que aparezca un mensaje de estado en el panel delantero de esta unidad, compruebe la conexión de su iPod (vea la página 12).

| <b>Mensaje de estado</b> | <b>Causa</b>   | <b>Remedio</b>  | <b>Vea la página</b> |
|--------------------------|--|---|----------------------|
| iPod Connecting          | La unidad está reconociendo la conexión con su iPod.<br>La unidad está adquiriendo la lista de canciones de su iPod. |   |                      |
| Connect error            | Hay un problema con la trayectoria de señal de su iPod a esta unidad.  | Apague la unidad y vuelva a conectar el iPod.<br>Intente volver a configurar su iPod. | 12<br>—              |
| Unknown iPod             | El iPod que se está utilizando no es compatible con esta unidad.   | Sólo es compatible con iPod (Click and Wheel), iPod nano, iPod mini y iPod Touch.     | —                    |
| iPod                     | Su iPod está colocado correctamente en un terminal para iPod.  |   |                      |
| iPod Unplugged           | Su iPod fue retirado de un terminal para iPod.   | Vuelva a colocar su iPod en un terminal adecuado.                                     | 12                   |

## **USB**

### **Nota**

En caso de producirse un error de transmisión sin que aparezca un mensaje de estado en el panel delantero de esta unidad, compruebe la conexión de su dispositivo USB (vea la página 12).

| <b>Mensaje de estado</b> | <b>Causa</b>  | <b>Remedio</b>   | <b>Vea la página</b> |
|--------------------------|---|--|----------------------|
| Not Connected            | El dispositivo USB no está conectado correctamente.   | Vuelva a conectar el dispositivo USB.  | 12                   |
| Not Supported            | El dispositivo USB conectado no se puede reproducir en esta unidad.   | Conecte un dispositivo USB que se pueda reproducir.  | 12                   |
| Over Current             | El dispositivo USB conectado no se puede reproducir en esta unidad. Conecte el dispositivo USB diagonalmente. | Desconecte el dispositivo USB. Cambie a otra fuente de entrada que no sea USB y vuelva a seleccionar USB como fuente de entrada. Vuelva a conectar un dispositivo USB que se pueda reproducir. | 12                   |

## Reproducción de discos

| Problema  | Causa  | Remedio   | Vea la página |
|---|--|---|---------------|
| <b>La alimentación se conecta, pero se desconecta inmediatamente después.</b> | El cable de alimentación no está conectado o la clavija no están bien insertada.           | Conecte firmemente el cable de alimentación.  | 11            |
| <b>No hay sonido o éste está distorsionado</b>                                | La frecuencia de muestreo de un archivo MP3 o WMA puede no ser compatible con esta unidad. | Compruebe que la frecuencia de muestreo y la velocidad de transferencia de bits de un archivo MP3 o WMA sean compatibles con esta unidad. | 28            |
| <b>El disco no se reproduce.</b>  | Puede utilizar un CD-R/RW no finalizado.   | Finalice el CD-R/RW.  | —             |
|   | La etiqueta del disco puede estar hacia arriba.  | Compruebe que la etiqueta del disco esté hacia arriba.  | —             |
|   | El disco puede estar defectuoso.   | Pruebe reproduciendo otro disco. Si no se produce el mismo problema, el disco que quiere reproducir tiene defectos.                       | —             |
|   | El disco MP3/WMA puede no tener suficientes pistas de música para poder ser reproducido.   | Compruebe que su disco MP3/WMA tenga como mínimo 5 archivos de música MP3/WMA.  | —             |
|   | La frecuencia de muestreo de un archivo MP3 o WMA puede no ser compatible con esta unidad. | Compruebe que la frecuencia de muestreo y la velocidad de transferencia de bits de un archivo MP3 o WMA sean compatibles con esta unidad. | 28            |
| <b>El USB no se reproduce.</b>  | Conexiones del dispositivo USB inadecuadas.  | Vuelva a conectar el dispositivo USB.   | 12            |
|   | Los formatos MP3 o WMA no son compatibles con esta unidad.                                 | Cambie el archivo por un archivo grabado correctamente que se pueda reproducir con esta unidad.   | 28            |

## Mando a distancia

| Problema                                      | Causa   | Remedio  | Vea la página |
|---|---|--|---------------|
| <b>El mando a distancia no funciona bien.</b> | El mando a distancia puede funcionar fuera de la distancia necesaria habitual.  | Para conocer información sobre la distancia de funcionamiento del mando a distancia, consulte "Utilización del mando a distancia". | 8             |
|   | Puede que el sensor del mando a distancia de esta unidad esté expuesto a la luz solar directa o iluminación (lámparas fluorescentes). | Cambie la iluminación u orientación de esta unidad.  | —             |
|   | La batería puede estar agotada.   | Cambie la batería por una nueva.   | 8             |
|   | Hay obstáculos entre el sensor de esta unidad y el mando a distancia.   | Aparte los obstáculos.   | —             |

# NOTAS SOBRE DISCOS/MP3, ARCHIVOS WMA

## ■ Discos (CD de audio) que se pueden reproducir con esta unidad

Este reproductor se ha diseñado para reproducir discos compactos con las marcas que se muestran a continuación. Nunca intente cargar otro tipo de disco en la unidad. La unidad también puede reproducir discos compactos de 8 cm.



### .... Discos compactos (audio digital)

Los discos más conocidos para CD de audio disponibles en el mercado.



### .... Discos de audio digital CD-R y CD-RW

CD de música que se consiguen realizando copias en un CD-R o CD-RW (incluidos los archivos con formato MP3 o WMA).



#### Notas

- Asegúrese de utilizar un CD-R o CD-RW de un fabricante de confianza.
- Asegúrese de utilizar un disco CD-R o CD-RW que incluya al menos una de las frases siguientes en el disco o la caja.  
FOR CONSUMER  
FOR CONSUMER USE  
FOR MUSIC USE ONLY
- Asegúrese de utilizar un disco CD-R o CD-RW finalizado.



### .... Discos CD-TEXT

Los discos grabados con datos de texto como títulos de álbum, títulos de pistas y nombres de artistas.

#### Nota

Puede que este reproductor de discos compactos no sea capaz de reproducir algunos discos CD-RW o discos mal grabados.

#### Para evitar un mal funcionamiento de esta unidad:

- No utilice discos con formas no estándar (corazón, etc.) disponibles en el mercado ya que pueden dañar la unidad.
- No utilice discos con cinta, pegatinas o pegamento sobre ellos. Si utiliza un disco de este tipo, puede que éste quede atrapado en la unidad o cause un daño en la misma.

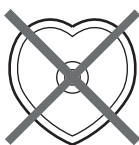

## ■ Acerca de los archivos MP3 y WMA

Puede reproducir archivos MP3 o WMA grabados en un CD-R/CD-RW o almacenados en un dispositivo USB.

## MP3

MP3 es una tecnología estándar y un formato para comprimir una secuencia de audio en un archivo de pequeño tamaño. A pesar de ello, el nivel original de calidad de sonido se conserva durante la reproducción. Los formatos que se pueden reproducir son:

- (MPEG-1 Audio Layer-3)  
Velocidad de bits\*: 32-320 kbps  
Frecuencia de muestreo: 44,1/48/32 kHz
  - (MPEG-2 Audio Layer-3, 2)  
Velocidad de bits\*: 8-160 kbps  
Frecuencia de muestreo: 24/22,05/16 kHz
- \* Es compatible con una velocidad de bits variable

## WMA

“WMA (Windows Media Audio)” es un formato de archivos de Microsoft para codificar archivos de audio digitales similar al MP3 pero que puede comprimir archivos a una velocidad superior que éstos.

Los formatos que se pueden reproducir son:

- Version 8  
Velocidad de bits\*: 32-320 kbps  
Frecuencia de muestreo: 48/44,1/32 kHz
  - Version 9 (compatible con velocidades de bits estándar y variable. Professional y Lossless no son compatibles).
  - High Profile  
Velocidad de bits\*: 32-320 kbps  
Frecuencia de muestreo: 48/44,1/32 kHz
  - Mid Profile  
Velocidad de bits: 16-32 kbps  
Frecuencia de muestreo: 22,05/16 kHz
- \* Es compatible con velocidades de bits constantes y variables.

#### Notas

- La reproducción de discos de datos se inicia en orden alfanumérico.
- La reproducción de USB se inicia por orden de fecha y hora de creación.
- Los archivos WMA con protección de copyright (DRM) no se pueden reproducir con esta unidad.
- El disco debe ser compatible con ISO9660.
- Los números máximos de archivos y carpetas son los siguientes.

|   | Disco de datos | USB   |
|---|----------------|-------|
| Número máximo total de archivos y carpetas* | 512            | 9.999 |
| Número máximo de carpetas*                  | 255            | 255   |
| Número máximo de archivos por carpeta       | 511            | 255   |

\* El directorio raíz cuenta como una carpeta.



## ■ Notas sobre el manejo de discos compactos

- Sujete siempre el disco con cuidado para que su superficie no se raye.

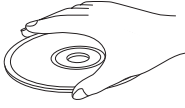

- Los discos compactos no se desgastan durante la reproducción, pero los daños que se producen en la superficie del disco cuando éste se manipula de forma incorrecta pueden afectar negativamente a la reproducción del mismo.
- Utilice un delineador o un útil de escritura similar para escribir en la cara de escritura del disco. No utilice un bolígrafo, lápiz o útil de escritura de punta dura porque éstos pueden dañar el disco y afectar negativamente a la reproducción del mismo.
- No deforme los discos.
- Cuando no se utilice un disco, extráigalo de la unidad y guárdelo en una caja adecuada.
- Cuando extraiga o guarde un disco, intente no rayar la superficie de reproducción.
- Las partículas de polvo o las huellas de los dedos en la superficie de reproducción no afectan a los discos compactos, pero aún así deben mantenerse limpios. Límpiela con un paño limpio y seco. No limpie con movimientos circulares, hágalo en línea recta y de afuera adentro.

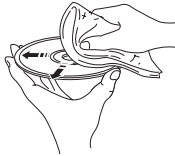

- Intente no limpiar la superficie de los discos con un limpiador de discos, un spray de grabadoras, un spray o líquido antiestático o cualquier otro líquido químico porque estas sustancias pueden dañar de forma irreparable la superficie de los discos.
- No exponga los discos a la luz solar directa, a altas temperaturas o a altos niveles de humedad durante un largo período de tiempo, porque podrían deformar o dañar el disco.



## Para reproducir un CD de 8 cm

Colóquelo en la zona interior cóncava de la bandeja del disco. No ponga un CD normal (12 cm) sobre un CD de 8 cm.

**Nota:** no utilice limpiadores de lentillas porque pueden provocar fallos de funcionamiento.

# GLOSARIO

## Información de audio

### ■ MP3 (MPEG Audio Layer-3)

Uno de los métodos de compresión de audio usados por MPEG. Este método emplea la compresión irreversible, la cual logra una relación de compresión alta reduciendo los datos de las partes que el oído humano apenas puede oír. Se dice que puede comprimir la cantidad de datos en aproximadamente 1/11 (128 kbps) manteniendo una calidad de audio similar a la de los CD de música.

### ■ PCM (Modulación por codificación de impulsos)

Una señal que es cambiada a formato digital sin compresión. Un CD se graba con un sonido de 16 bits a 44,1 kHz. Esta señal también tiene un tipo llamado PCM empaquetado (PPCM) que se puede comprimir sin ninguna pérdida de datos.

### ■ Frecuencia de muestreo

El número de muestreos (proceso para digitalizar señales analógicas) por segundo. En principio, cuanto más alta es la frecuencia de muestreo, más amplia es la gama de frecuencias que puede reproducirse, y cuanto más alta es la velocidad de bits cuantificada, más preciso es el sonido que puede reproducirse.

### ■ Pista

Un CD se puede dividir en segmentos (pistas). A cada división se le llama número de pista.

### ■ WMA (Windows Media Audio)

Un método de compresión desarrollado por Microsoft Corporation. Este método emplea la compresión irreversible, la cual logra una relación de compresión alta reduciendo los datos de las partes que el oído humano apenas puede oír. Se dice que puede comprimir la cantidad de datos en aproximadamente 1/22 (64 kbps) manteniendo una calidad de audio similar a la de los CD de música.

## Copyright y logotipos

Tecnología de decodificación de audio MPEG Layer-3 con licencia de Fraunhofer IIS y Thomson Multimedia.

### iPod™

“iPod” es una marca de Apple, Inc., registrada en los EE.UU. y en otros países.

“Made for iPod” significa que un accesorio electrónico se ha diseñado para conectarse específicamente a un iPod y que el desarrollador ha certificado que cumple con los estándares de rendimiento de Apple.

Apple no se hace responsable del funcionamiento de este dispositivo ni de que cumpla con los estándares legales y de seguridad.

# ESPECIFICACIONES

## ■ SECCIÓN DEL REPRODUCTOR

### Sistema de reproducción

- CD, CD-R/RW

### Láser

- Tipo ..... Semiconductor láser GaAs/GaAlAs
- Longitud de onda ..... 780 nm
- Potencia de salida ..... 10 mW

### Rendimiento de audio

- DAC ..... 192 kHz/24 bit

## ■ SECCIÓN DEL AMPLIFICADOR

- Potencia de salida RMS máxima por canal (6  $\Omega$ , 1 kHz, 10% THD) ..... 20 W + 20 W
- Distorsión armónica total (1 kHz) CD 10 W, 6  $\Omega$  ..... 0,03 %
- Nivel de salida/impedancia PHONES (volumen máx.) ..... 0,6 V/32  $\Omega$

## ■ SECCIÓN DEL SINTONIZADOR

### FM

- Gama de sintonización ..... 87,50 a 108,00 MHz
- Sensibilidad FM (S/N 30 dB) ..... 7 dB $\mu$ Vm (EMF)

## ■ GENERALIDADES

- Alimentación ..... CA 230 V, 50 Hz
- Consumo ..... 25 W
- Consumo en espera\* ..... 1 W o menos
- Dimensiones (An x Al x Prof) ..... 180 x 117 x 303 mm
- Peso ..... 3,1 kg

\* Cuando ECO MODE ésta ON.

Las especificaciones están sujetas a cambios sin previo aviso.

## Garantía limitada para el Área Económica Europea (AEE) y Suiza

Gracias por haber elegido un producto Yamaha. En el caso poco probable de que su producto Yamaha necesite el servicio que concede la garantía, póngase en contacto por favor con el concesionario a quien adquirió el producto. Si usted tiene alguna dificultad, póngase en contacto por favor con la oficina representativa de Yamaha en su país. Podrá encontrar todos los detalles necesarios en nuestros sitios Web (<http://www.yamaha-hifi.com/> o <http://www.yamaha-uk.com/> para los residentes del Reino Unido).

El producto tiene una garantía de dos años, a partir de la fecha de la compra original, que cubre las reparaciones de las averías que pueda tener debido a defectos en la mano de obra o en los materiales empleados en su fabricación. Yamaha se compromete, sujeto a las condiciones listadas más abajo, a reparar el producto o cualquier pieza (o piezas) que tenga defectos, o a sustituirlo, a discreción de Yamaha, sin cobrar ningún honorario por las piezas o la mano de obra. Yamaha se reserva el derecho de reemplazar un producto por otro de clase y/o precio y condiciones similares, en el caso de que éste no se fabrique más o se considere que las reparaciones resultan poco económicas.

### Condiciones de la garantía

- 1 El producto defectuoso DEBERÁ ir acompañado de la factura o recibo de venta original (que muestre la fecha de la compra, el código del producto y el nombre del concesionario), junto con una explicación que describa detalladamente la avería. Si falta esta prueba clara de la compra, Yamaha se reserva el derecho a no proveer el servicio de reparaciones gratis, y el producto podrá ser devuelto al cliente corriendo éste con todos los gastos relacionados con el envío.
- 2 El producto DEBERÁ haber sido adquirido en el establecimiento de un concesionario Yamaha AUTORIZADO dentro del Área Económica Europea (AEE) o Suiza.
- 3 El producto no deberá haber sido sometido a ninguna modificación ni alteración, a menos que ésta haya sido autorizada por escrito por Yamaha.
- 4 De esta garantía se excluye lo siguiente:
  - a. El mantenimiento periódico y la reparación o sustitución de piezas debidos al desgaste natural.
  - b. Los daños debidos a:
    - (1) Reparaciones realizadas por el propio cliente o por un tercero que no cuente con ninguna autorización.
    - (2) Embalaje inadecuado o maltrato, cuando el producto está siendo transportado desde el lugar de residencia del cliente. Tenga en cuenta que el cliente es el responsable de embalar el producto adecuadamente cuando éste es devuelto para ser reparado.
    - (3) Mal uso, incluyendo, pero sin limitarse a: (a) no usar el producto de forma normal o no seguir las instrucciones de uso, mantenimiento y almacenamiento apropiadas indicadas por Yamaha, y (b) instalación o uso del producto de forma inconsistente con las normas técnicas o de seguridad vigentes en el país donde éste se utiliza.
    - (4) Accidentes, rayos, agua, fuego, ventilación inadecuada, fuga de pilas o cualquier otra causa fuera del control de Yamaha.
    - (5) Defectos del sistema en el que se incorpora este producto e/o incompatibilidad con productos de terceros.
    - (6) Uso de un producto importado en la AEE y/o Suiza, no por Yamaha, donde ese producto no cumple con las normas técnicas o de seguridad del país donde se usa y/o con la especificación estándar de un producto vendido por Yamaha en la AEE y/o en Suiza.
    - (7) Productos que no están relacionados con AV (audiovisual).  
(Los productos sujetos a la "Declaración de Garantía de AV de Yamaha" se definen en nuestro sitio Web <http://www.yamaha-hifi.com/> o <http://www.yamaha-uk.com/> para los residentes del Reino Unido.)
- 5 Cuando las garantías del país donde se compra el producto y del país donde éste se usa son diferentes se aplicará la garantía del país donde se usa el producto.
- 6 Yamaha no se hará responsable de ninguna pérdida o daño directo, emergente o de cualquier otro tipo; sólo se hará responsable de la reparación o sustitución del producto.
- 7 Haga una copia de seguridad de cualquier configuración o datos personalizadas, ya que Yamaha no se hará responsable de ninguna alteración o pérdida que tal configuración o datos puedan sufrir.
- 8 Esta garantía no afecta a los derechos legales del consumidor bajo las leyes nacionales aplicables vigentes, ni a los derechos del consumidor contra el concesionario surgidos de su contrato de venta/compra.

## Información para Usuarios sobre Recolección y Disposición de Equipamiento Viejo y Baterías usadas



Estos símbolos en los productos, embalaje, y/o documentación que se acompañe significan que los productos electrónicos y eléctricos usados y las baterías usadas no deben ser mezclados con desechos hogareños corrientes.

Para el tratamiento, recuperación y reciclado apropiado de los productos viejos y las baterías usadas, por favor llévelos a puntos de recolección aplicables, de acuerdo a su legislación nacional y las directivas 2002/96/EC y 2006/66/EC.



Al disponer de estos productos y baterías correctamente, ayudará a ahorrar recursos valiosos y a prevenir cualquier potencial efecto negativo sobre la salud humana y el medio ambiente, el cual podría surgir de un inapropiado manejo de los desechos.



Para mayor información sobre recolección y reciclado de productos viejos y baterías, por favor contacte a su municipio local, su servicio de gestión de residuos o el punto de venta en el cual usted adquirió los artículos.



### [Información sobre la Disposición en otros países fuera de la Unión Europea]

Estos símbolos sólo son válidos en la Unión Europea. Si desea deshacerse de estos artículos, por favor contacte a sus autoridades locales y pregunte por el método correcto de disposición.

**Pb**

### Nota sobre el símbolo de la batería (ejemplos de dos símbolos de la parte inferior)

Este símbolo podría ser utilizado en combinación con un símbolo químico. En este caso el mismo obedece a un requerimiento dispuesto por la Directiva para el elemento químico involucrado.

# LET OP: LEES HET VOLGENDE VOOR U DIT TOESTEL IN GEBRUIK NEEMT.

- 1 Om er zeker van te kunnen zijn dat u de optimale prestaties uit uw toestel haalt, dient u deze handleiding zorgvuldig door te lezen. Bewaar de handleiding op een veilige plek zodat u er later nog eens iets in kunt opzoeken.
- 2 Installeer dit geluidssysteem op een goed geventileerde, koele, droge en schone plek met tenminste 10 cm ruimte vrij aan de bovenkant, 10 cm aan de linker- en rechterkant en 10 cm ruimte vrij aan de achterkant van die toestel — uit de buurt van direct zonlicht, warmtebronnen, trillingen, stof, vocht, en/of kou.
- 3 Plaats dit toestel uit de buurt van andere elektrische apparatuur, motoren of transformatoren om storing gebrom te voorkomen.
- 4 Stel dit toestel niet bloot aan plotselinge temperatuurswisselingen van koud naar warm en plaats het toestel niet in een omgeving met een hoge vochtigheidsgraad (bijv. in een ruimte met een luchtbevochtiger) om te voorkomen dat zich binnenin het toestel condens vormt, wat zou kunnen leiden tot elektrische schokken, brand, schade aan dit toestel en/of persoonlijk letsel.
- 5 Vermijd plekken waar andere voorwerpen op het toestel kunnen vallen, of waar het toestel bloot staat aan druppelende of spattende vloeistoffen. Plaats de volgende dingen niet bovenop dit toestel:
  - Andere componenten, daar deze schade kunnen veroorzaken en/of de afwerking van dit toestel kunnen doen verkleuren.
  - Brandende voorwerpen (bijv. kaarsen), daar deze brand, schade aan dit toestel en/of persoonlijk letsel kunnen veroorzaken.
  - Voorwerpen met vloeistoffen, daar deze elektrische schokken voor de gebruiker en/of schade aan dit toestel kunnen veroorzaken wanneer de vloeistof daaruit in het toestel terecht komt.
- 6 Dek het toestel niet af met een krant, tafellaken, gordijn enz. zodat de koeling niet belemmerd wordt. Als de temperatuur binnenin het toestel te hoog wordt, kan dit leiden tot brand, schade aan het toestel en/of persoonlijk letsel.
- 7 Steek de stekker van dit toestel pas in het stopcontact als alle aansluitingen gemaakt zijn.
- 8 Gebruik het toestel niet wanneer het ondersteboven is geplaatst. Het kan hierdoor oververhit raken wat kan leiden tot schade.
- 9 Gebruik geen overdreven kracht op de schakelaars, knoppen en/of snoeren.
- 10 Wanneer u de stekker uit het stopcontact haalt, moet u aan de stekker zelf trekken, niet aan het snoer.
- 11 Maak dit toestel niet schoon met chemische oplosmiddelen; dit kan de afwerking beschadigen. Gebruik alleen een schone, droge doek.
- 12 Gebruik alleen het op dit toestel aangegeven voltage. Gebruik van dit toestel bij een hoger voltage dan aangegeven is gevaarlijk en kan leiden tot brand, schade aan het toestel en/of persoonlijk letsel. Yamaha aanvaardt geen aansprakelijkheid voor enige schade veroorzaakt door gebruik van dit toestel met een ander voltage dan hetgeen aangegeven staat.
- 13 Om schade door blikseminslag te voorkomen dient u de stekker uit het stopcontact te halen wanneer het onweert.
- 14 Probeer niet zelf wijzigingen in dit toestel aan te brengen of het te repareren. Neem contact op met erkend Yamaha servicepersoneel wanneer u vermoedt dat het toestel reparatie behoeft. Probeer in geen geval de behuizing open te maken.
- 15 Wanneer u dit toestel voor langere tijd niet zult gebruiken (bijv. vakantie), dient u de stekker uit het stopcontact te halen.
- 16 Lees het hoofdstuk "VERHELPE VAN STORINGEN" over veel voorkomende vergissingen bij de bediening voor u de conclusie trekt dat het toestel een storing of defect vertoont.
- 17 Voor u dit toestel verplaatst, dient u op STANDBY/ON te drukken om dit toestel uit (standby) te schakelen en de stekker uit het stopcontact te halen.
- 18 Er zal zich condens vormen wanneer de omgevingstemperatuur plotseling verandert. Haal de stekker uit het stopcontact en laat het toestel met rust.
- 19 Wanneer het toestel langere tijd achter elkaar gebruikt wordt, kan het warm worden. Schakel de stroom uit en laat het toestel afkoelen.
- 20 Installeer dit toestel in de buurt van een stopcontact op een plek waar u de stekker gemakkelijk kunt bereiken.
- 21 De batterijen mogen niet worden blootgesteld aan hitte, zoals door direct zonlicht, vuur of iets dergelijks.
- 22 Een te hoge geluidsdruk (volume) van een oortelefoon of hoofdtelefoon kan leiden tot gehoorschade.

De stroomvoorziening van dit toestel is niet afgesloten zolang de stekker in het stopcontact zit, ook al is het toestel zelf uitgeschakeld met STANDBY/ON. Dit is de zogenaamde standby-stand. In deze toestand is het toestel ontworpen een zeer kleine hoeveelheid stroom te verbruiken.

## WAARSCHUWING

OM DE RISICO'S VOOR BRAND OF ELEKTRISCHE SCHOKKEN TE VERMINDEREN, MAG U DIT TOESTEL IN GEEN GEVAL BLOOTSTELLEN AAN VOCHT OF REGEN.

## VEILIGHEIDSGEGEVINGEN BETREFFENDE DE LASER

Dit apparaat is voorzien van een laser. Om oogletsel te voorkomen, mag u het verwijderen van de afdekking en het uitvoeren van reparaties aan deze inrichting uitsluitend door een bevoegde servicemonteur laten uitvoeren.

## GEVAAR

Zichtbare laserstraling indien geopend. Voorkom rechtstreekse blootstelling aan de laserstraal. Als dit toestel is aangesloten op een stopcontact, houdt u uw ogen niet dicht bij de opening van de disclade en andere openingen om naar binnen te kijken.

De laser component in dit product is in staat stralen te produceren die de limiet voor Klasse 1 overstijgen.

## LET OP

Ontploffingsgevaar indien de batterij niet op de juiste manier vervangen wordt. Vervang uitsluitend door een batterij van hetzelfde of een vergelijkbaar type.

# INHOUDSOPGAVE

## INLEIDING

|   |   |
|---|---|
| <b>KENMERKEN</b> .....                      | 2 |
| <b>BIJGELEVERDE TOEBEHOREN</b> .....        | 2 |
| <b>BEDIENINGSELEMENTEN EN FUNCTIES</b> .... | 3 |
| Voorpaneel.....                             | 3 |
| Display voorpaneel .....                    | 4 |
| Afstandsbediening .....                     | 5 |

## VOORBEREIDINGEN

|  |    |
|--|----|
| <b>LUIDSPREKERS AANSLUITEN</b> .....             | 9  |
| Een subwoofer aansluiten .....                   | 10 |
| <b>AANSLUITEN VAN ANTENNES</b> .....             | 11 |
| Aansluiten van de FM-antenne .....               | 11 |
| <b>AANSLUITEN VAN DE STROOMVOORZIENING</b> ..... | 11 |
| <b>AANSLUITEN VAN DE KOPTELEFOON</b> .....       | 11 |
| <b>AANSLUITEN VAN EXTERNE APPARATUUR</b> .....   | 12 |
| Aansluiten van een USB-apparaat .....            | 12 |
| Aansluiting van een iPod™ .....                  | 12 |

## BASISBEDIENING

|   |    |
|---|----|
| <b>BASISBEDIENING RECEIVER</b> .....                                    | 13 |
| <b>GEbruIKEN VAN DE SLAAPTIMER</b> .....                                | 14 |
| <b>BASISBEDIENING VOOR DE WEERGAVE VAN DISCS EN USB-APPARATEN</b> ..... | 15 |
| Omschakelen van de op het display getoonde weergave-informatie .....    | 16 |
| Herhaalde weergave (Repeat Play).....                                   | 17 |
| Willekeurige weergave (Shuffle Play).....                               | 17 |

## BEDIENING VAN DE TUNER

|  |    |
|--|----|
| <b>FM AFSTEMMEN</b> .....  | 18 |
| Automatisch afstemmen .....  | 18 |
| Handmatig afstemmen .....  | 18 |
| Automatisch voorprogrammeren .....   | 19 |
| Handmatig voorprogrammeren .....   | 19 |
| Selecteren van voorkeuzezenders .....  | 20 |
| <b>AFSTEMMEN OP RADIO DATA SYSTEEM-ZENDERS (ALLEEN MODELLEN VOOR HET V.K. EN EUROPA)</b> ..... | 21 |
| Selecteren van een Radio Data Systeem-programma .....  | 21 |
| Tonen van Radio Data Systeem-informatie.....   | 22 |

## OVERIGE HANDELINGEN

|                             |    |
|-----------------------------|----|
| <b>iPod™ BEDIENEN</b> ..... | 23 |
| iPod™ gebruiken .....       | 23 |

## AANVULLENDE INFORMATIE

|  |    |
|--|----|
| <b>VERHELPE N VAN STORINGEN</b> .....                  | 25 |
| Algemeen .....   | 25 |
| Radio-ontvangst .....                                  | 25 |
| iPod™ .....  | 26 |
| USB .....  | 26 |
| Afspelen van een disc .....                            | 27 |
| Afstandsbediening .....                                | 27 |
| <b>OPMERKINGEN OVER DISCS/MP3, WMA-BESTANDEN</b> ..... | 28 |
| <b>VERKLARENDE WOORDENLIJST</b> .....                  | 30 |
| Audio-informatie .....                                 | 30 |
| Auteursrecht en logo's .....                           | 30 |
| <b>TECHNISCHE GEGEVENS</b> .....                       | 30 |

INLEIDING

VOORBEREIDING

BASISBEDIENING

BEDIENING VAN DE TUNER

OVERIGE HANDELINGEN

AANVULLENDE INFORMATIE

Nederlands

# KENMERKEN

- Maximaal RMS-uitgangsvermogen per kanaal 20W + 20W (10% THV, 1 kHz, 6Ω)
- 30 FM-voorkeuzezenders
- Mogelijkheid om iPod af te spelen
- Kan audio CD's en MP3/WMA discs afspelen
- Weergave van CD-Text-gegevens
- Mogelijkheid tot het afspelen van MP3/WMA-bestanden opgeslagen op USB-apparaat
- Multifunctionele afstandsbediening

## ■ Over deze handleiding

- In deze handleiding wordt uitgelegd hoe dit toestel gebruikt kan worden met behulp van de afstandsbediening, behalve wanneer dat niet mogelijk is. Sommige van de beschreven handelingen kunnen ook worden uitgevoerd met de toetsen op het voorpaneel.
- De ronde knop in het midden van de afstandsbediening wordt in deze handleiding Center genoemd.
- ☼ geeft een bedieningstip aan.
- Opmerkingen bevatten belangrijke informatie betreffende veiligheid en bedieningsinstructies.
- Deze handleiding is gedrukt voor uw toestel geproduceerd werd. Daarom kunnen ontwerp en specificaties gewijzigd zijn als gevolg van verbeteringen enz. Als de handleiding en het product van elkaar verschillen, heeft het product de prioriteit.

# BIJGELEVERDE TOEBEHOREN

Bij dit product worden de volgende accessoires meegeleverd. Voor u luidsprekers gaat aansluiten, moet u controleren of u alle volgende onderdelen heeft ontvangen.

Afstandsbediening

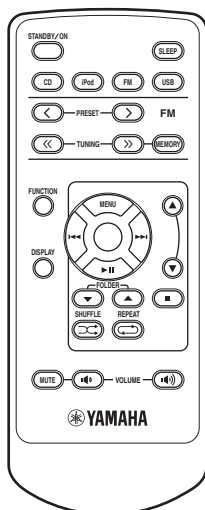

FM-binnenantenne

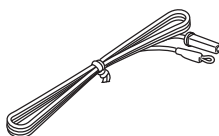

USB-klepje\*



Dock-dekseltje\*

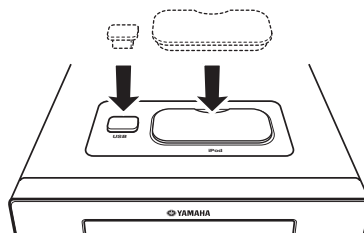

Wanneer het USB-klepje en het dock-dekseltje bedekt zijn.

\* Het USB-klepje en het dock-dekseltje worden met dit toestel meegeleverd om de USB-poort en de iPod-terminal te bedekken wanneer die niet in gebruik zijn.

# BEDIENINGSELEMENTEN EN FUNCTIES

## Voorpaneel

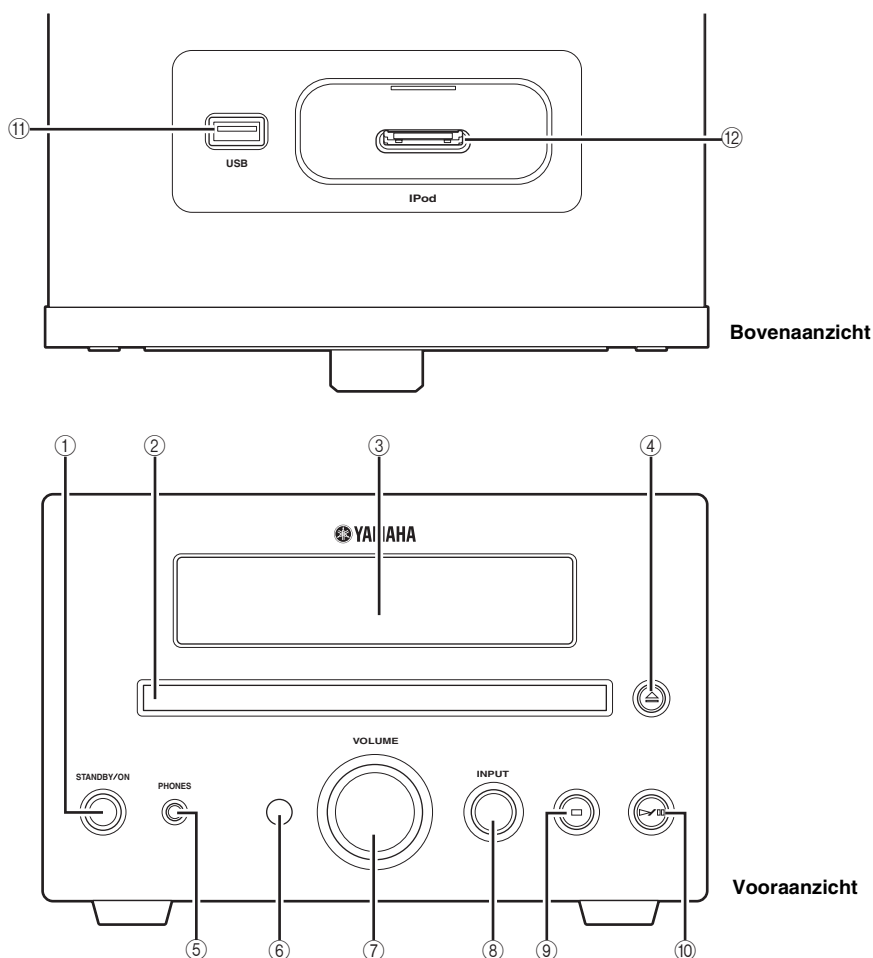

### ① **STANDBY/ON**

Hiermee zet u het toestel aan of uit (standby).

### ② **Discslade**

Hier doet u de af te spelen disc in.

### ③ **Display voorpaneel**

Hier ziet u allerlei informatie, zoals de afstemfrequentie.

### ④

Hiermee opent en sluit u de discslade.

### ⑤ **PHONES**

Produceert audiosignalen waarnaar u ongestoord kunt luisteren via een hoofdtelefoon.

### ⑥ **Sensor voor de afstandsbediening**

Deze ontvangt de signalen van de afstandsbediening.

### ⑦ **VOLUME**

Hiermee regelt u het volumeniveau.

### ⑧ **INPUT**

Hiermee kunt u een signaalbron selecteren.

### ⑨

Hiermee stopt u de weergave (zie bladzijde 15).

### ⑩

Hiermee begint of pauzeert u de weergave (zie bladzijde 15).

### ⑪ **USB-poort**

Hierop sluit u uw USB-apparaat aan (zie bladzijde 12).

### ⑫ **iPod-terminal**

Hierop sluit u uw iPod aan (zie bladzijde 12).

## Display voorpaneel

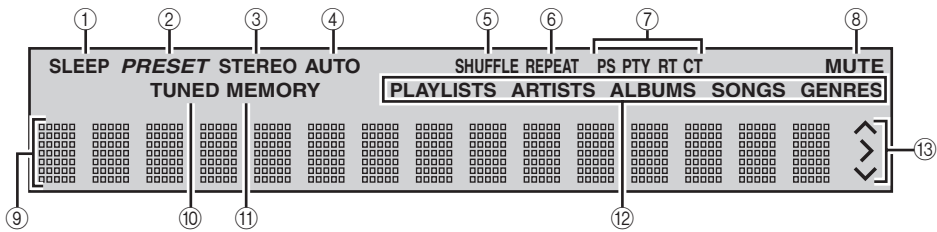

① **Indicator SLEEP**

Licht op wanneer de slaaptimer is ingeschakeld (zie bladzijde 14).

② **Indicator PRESET**

Licht op wanneer u met de hand zenders voorprogrammeert (zie bladzijde 19).

③ **Indicator STEREO**

Licht op wanneer het toestel een sterk FM-stereosignaal ontvangt.

④ **Indicator AUTO**

Licht op wanneer het toestel in de automatische afstemfunctie staat (zie bladzijde 18).

⑤ **Indicator SHUFFLE**

Licht op wanneer u uw iPod/CD/USB in de shuffle-stand (willekeurige weergave) zet.

⑥ **Indicator REPEAT**

Licht op wanneer u uw iPod/CD/USB in de herhaalde weergavefunctie zet.

⑦ **Radio Data System indicators**

De naam van de Radio Data Systeemfunctie die wordt verzorgd door de Radio Data Systeem-zender waarop u op dit moment heeft afgestemd zal oplichten.

⑧ **Indicator MUTE**

Licht op wanneer het geluid uitgeschakeld wordt.

⑨ **Multifunctioneel display**

Hier ziet u allerlei informatie, zoals de afstemfrequentie.

⑩ **Indicator TUNED**

Licht op wanneer het toestel is afgestemd op een zender.

⑪ **Indicator MEMORY**

Licht op wanneer u automatisch of met de hand zenders voorprogrammeert.

⑫ **Multifunctionele indicator**

Licht op om het op dat moment geselecteerde menu aan te geven (zie bladzijde 23).

⑬ **Bedieningsindicatoren**

Geven aan welke cursortoetsen gebruikt kunnen worden wanneer u met het menu FUNCTION of het iPod-menu door het menu bladert (zie bladzijde 23).



## Afstandsbediening

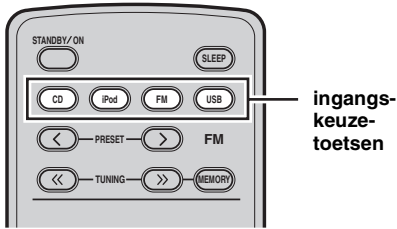

### ■ Algemene functies

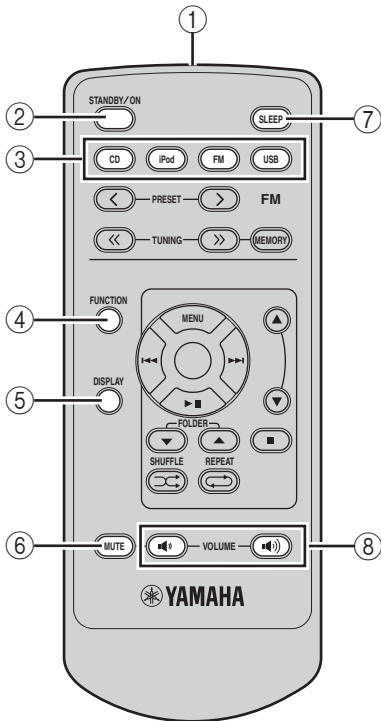

Met deze afstandsbediening kunt u de systeemcomponenten en een iPod die in een terminal op het bovenpaneel van het toestel zit, bedienen. Om de CD-speler, het USB-apparaat, de tunerfuncties of een iPod te kunnen bedienen met de afstandsbediening, moet u eerst op het toestel de bijbehorende signaalbron selecteren.

### Overschakelen naar een andere signaalbron op dit toestel

Druk op de gewenste ingangskeweetoets op de afstandsbediening (of gebruik INPUT op het voorpaneel). De invoermodus verandert automatisch in iPod wanneer u de iPod aansluit tijdens het afspelen (zie bladzijde 12). De naam van de corresponderende signaalbron zal verschijnen op het display op het voorpaneel van dit toestel.

### Handelingen die alle standen gemeen hebben

De volgende handelingen zijn te allen tijde mogelijk voor dit toestel, ongeacht in welke stand het staat.

#### ① Infraroodzender

Stuurt infraroodsignalen naar de component die u wilt bedienen.

#### ② STANDBY/ON

Hiermee zet u het toestel aan of uit (standby).

#### ③ Ingangskeweetoetsen

Hiermee kunt u een signaalbron selecteren.

#### ④ FUNCTION

Door op FUNCTION te drukken, kunt u DIMMER, TREBLE, BASS, BALANCE of ECO MODE selecteren.

#### ⑤ DISPLAY

Schakelt de op het display op het voorpaneel getoonde informatie om (zie bladzijde 16).

#### ⑥ MUTE

Hiermee schakelt u het geluid uit. Om het geluid opnieuw in te schakelen, drukt u opnieuw op MUTE of drukt u op VOLUME (stiller)/ (luider).

#### ⑦ SLEEP

Hiermee stelt u de slaaptimer in (zie bladzijde 14).

#### ⑧ VOLUME (stiller)/ (luider)

Hiermee regelt u het algemene volumeniveau.

■ CD/USB-stand

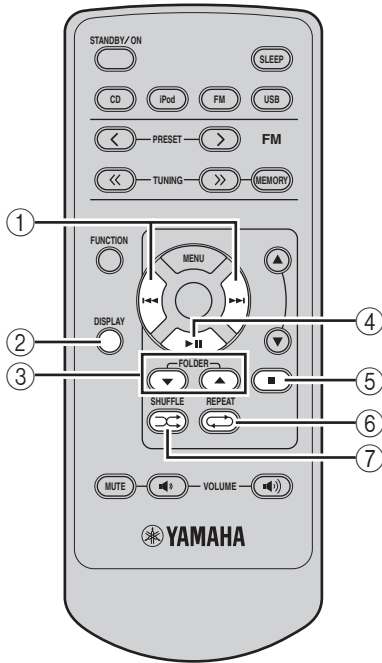

Mogelijkheden in de CD/USB-stand

De volgende handelingen zijn mogelijk voor dit toestel wanneer de CD of USB-stand geselecteerd is.

① **◀◀, ▶▶**

Hiermee kunt u naar het begin van het huidige fragment of naar het volgende fragment springen. Houd de toets ingedrukt om snel vooruit of terug te spoelen (zie bladzijde 15). Druk tweemaal op **◀◀** om over te gaan naar het begin van de vorige track.

② **DISPLAY**

Schakelt de op het display op het voorpaneel getoonde informatie over disc/USB om (zie bladzijde 16).

③ **FOLDER ▼ / ▲**

Druk op **FOLDER ▼ / ▲** om het eerste bestand van een geselecteerde map af te spelen voor een MP3-map of WMA-map die op de disc of het USB-apparaat staat (zie bladzijde 15).

\*Deze knoppen kunnen niet worden gebruikt in de Shuffle-stand (willekeurige weergave).

④ **▶ ||**

Hiermee begint of pauzeert u de weergave (zie bladzijde 15).

⑤ **■**

Hiermee stopt u de weergave (zie bladzijde 15).

⑥ **REPEAT ↻**

Selecteert de herhaalde weergavefunctie (zie bladzijde 17).

⑦ **SHUFFLE ⌘**

Selecteert de willekeurige weergavefunctie (zie bladzijde 17).

■ FM-stand

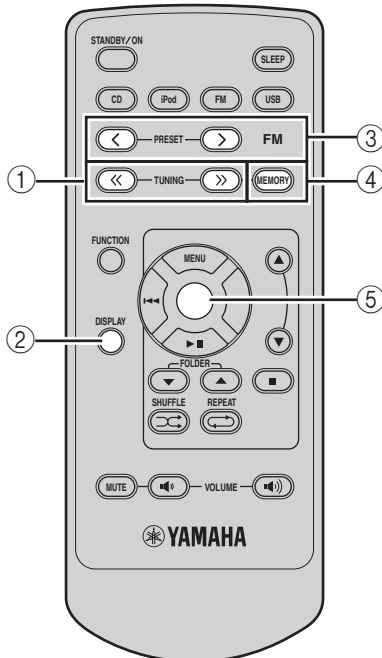

Mogelijkheden in de FM-stand

De volgende handelingen zijn mogelijk voor dit toestel wanneer de FM-stand geselecteerd is.

① **TUNING << / >>**

Druk op **TUNING << / >>** om naar Manuele afstemming te gaan en blijf **TUNING** ingedrukt houden **<< / >>** om naar Automatische tuning te gaan.

② **DISPLAY**

Schakelt de op het display op het voorpaneel getoonde informatie over FM om.

③ **PRESET < / >**

Druk op **PRESET < / >** om een vooraf ingesteld station te selecteren (zie bladzijde 19).

④ **MEMORY**

Hiermee start u de modus van vooraf opgeslagen zenders.

⑤ **Center**

Druk op **Center** om de instelling op te slaan.

■ iPod-stand

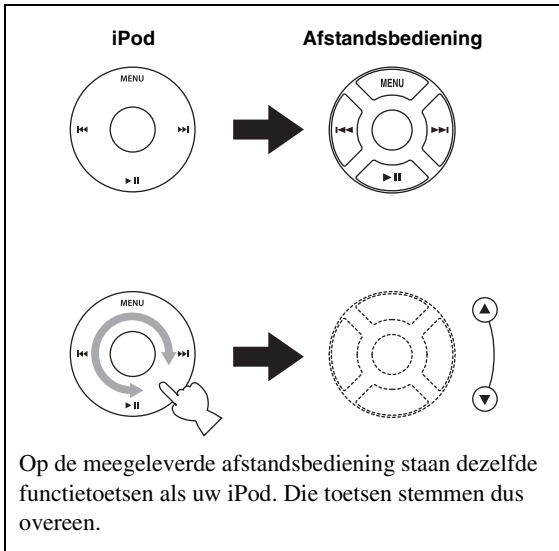
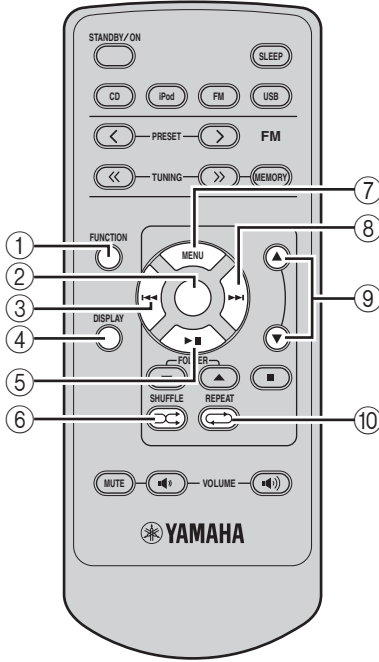

**Mogelijkheden in de iPod-stand**

De volgende handelingen zijn mogelijk voor de iPod die in de terminal staat. Voor details omtrent de bediening van een iPod, zie "iPod™ gebruiken" op bladzijde 23.

① **FUNCTION**

Hiermee schakelt u heen en weer tussen de eenvoudige afstandsbedieningsfunctie en de uitgebreide menufunctie.

② **Center**

Druk op Center om de geselecteerde groep te openen. (Als u op Center drukt wanneer er een song geselecteerd is, zal de weergave daarvan beginnen.)

③ **⏮**

Terugspringen naar het begin van het huidige fragment. Houd de toets ingedrukt om snel terug te spoelen. Druk er tweemaal op om naar de vorige track te springen.

④ **DISPLAY**

Hier wordt de informatie over het nummer weergegeven wanneer de iPod in de menufunctie staat (zie bladzijde 16).

⑤ **⏸**

Hiermee begint of pauzeert u de weergave.

⑥ **SHUFFLE**

Selecteert de willekeurige weergavefunctie (zie bladzijde 24).

⑦ **MENU**

Hiermee keert u terug naar een hoger niveau in het iPod-menu.

⑧ **⏭**

Hiermee springt u terug naar het vorige fragment. Houd de toets ingedrukt om snel vooruit te spoelen.

⑨ **▲ / ▼**

Druk op ▲ of ▼ om een item in de geselecteerde groep te selecteren.

⑩ **REPEAT**

Selecteert de herhaalde weergavefunctie (zie bladzijde 24).

■ **De afstandsbediening voorbereiden**

De batterijen zitten bij de levering al in de afstandsbediening. Voordat u de afstandsbediening voor het eerst gebruikt, moet u het isolatievel verwijderen, zoals hier afgebeeld.

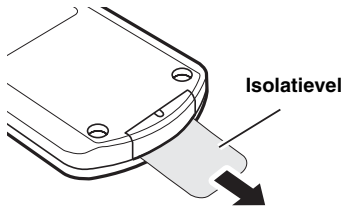

Verwijder het transparante vel voordat u de afstandsbediening gebruikt.

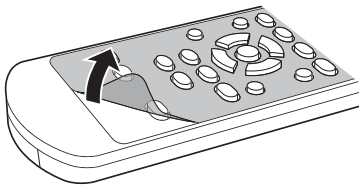

■ **Gebruiken van de afstandsbediening**

Gebruik de afstandsbediening binnen 6 m van de component die u wilt bedienen en richt hem op de infraroodsensor op het toestel in kwestie (zie bladzijde 3).

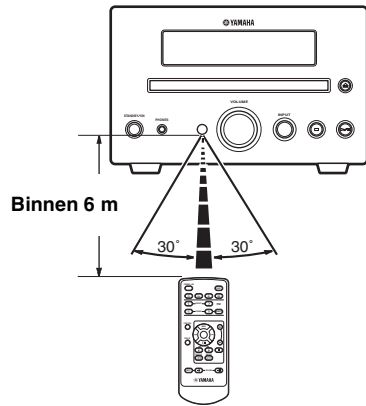

**Opmerkingen**

- Wees voorzichtig dat u geen vloeistoffen morst op de afstandsbediening.
- Wees voorzichtig dat u de afstandsbediening niet laat vallen.
- Laat de afstandsbediening niet liggen op de volgende plaatsen:
  - Hete of vochtige plekken, zoals dicht bij de verwarming of in een badkamer
  - Extreem koude plekken
  - Stoffige plekken

■ **Vervangen van de batterij in de afstandsbediening**

Vervang de batterij wanneer het bereik van de afstandsbediening kleiner wordt.

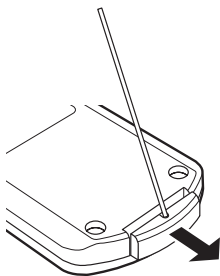

**Gebruik een rechte pin om het deksel te verwijderen.**

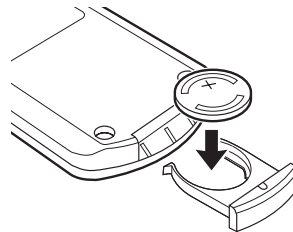

**Vervang de batterij door een nieuwe CR2025-batterij.**

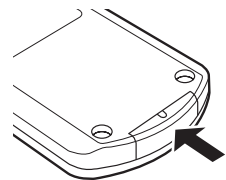

**Doe het deksel weer dicht.**

**Opmerkingen**

- Stop de batterij in het vakje volgens de polariteitsaanduidingen (+ en -).
- Als de batterij leeg is, dient u ze onmiddellijk uit de afstandsbediening te halen om te voorkomen dat ze gaat lekken of barsten.
- Als de batterij lekt, moet u ze onmiddellijk weggooien. Wees voorzichtig, zorg ervoor dat het lekkende batterijzuur niet in aanraking komt met uw huid of kleding.
- Veeg het batterijvak netjes schoon voor u er een nieuwe batterij in zet.
- Gooi batterijen weg overeenkomstig uw lokale regelgeving.

# LUIDSPREKERS AANSLUITEN

Volg de onderstaande procedure om luidsprekers aan te sluiten op dit toestel. Voor informatie over uw luidsprekers dient u de daarbij behorende handleiding te raadplegen.

## LET OP

Stop de stekker van dit toestel niet in het stopcontact totdat alle kabels zijn aangesloten.

## Opmerkingen

- Let op dat u de linker- (L) en rechter- (R) kanalen en "+" (rood) "-" (zwart) correct aansluit. Als de verbindingen niet goed zijn, zal er geen geluid uit de luidsprekers komen, en als de polariteit van de luidspreker-aansluitingen verkeerd is, zal het geluid onnatuurlijk klinken en zullen de lage tonen tegenvallen.
- Zorg ervoor dat de blote luidsprekerdraden elkaar niet kunnen raken, en dat ze geen metalen onderdelen van dit toestel kunnen raken. Daardoor zou het toestel en/of de luidsprekers beschadigd kunnen raken.
- Gebruik luidsprekers met de opgegeven impedantie afgebeeld op het achterpaneel van dit toestel.

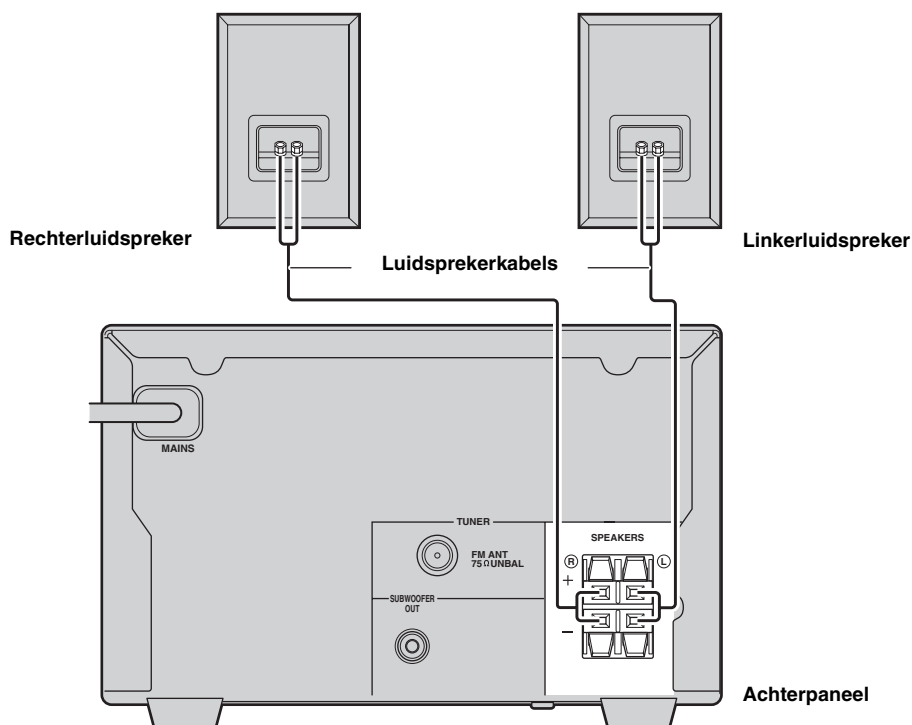

- 1 Verwijder ongeveer 10 mm van de isolatie van het uiteinde van elk van de luidsprekerdraden en draai de blootgekomen draadjes netjes in elkaar om kortsluiting te voorkomen.

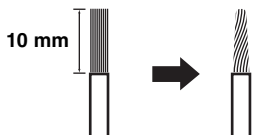

- 2 Hou de hendel ingedrukt.

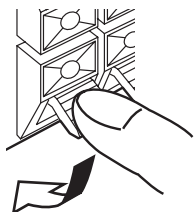

Rood: positief (+)  
Zwart: negatief (-)

- 3 Steek één van isolatie ontdane draadje in. Door de hendel los te laten, gaat de hendel weer op zijn plaats zitten.

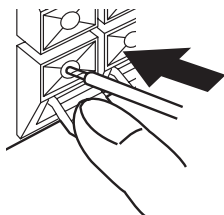

Rood: positief (+)  
Zwart: negatief (-)

### ■ Opmerkingen over het luidsprekersnoer

Een luidsprekersnoer is niets anders dan een paar geïsoleerde kabels die naast elkaar lopen. Eén kabel is gekleurd of heeft een ander uitzicht, hij heeft bijvoorbeeld een streep, een groef of een ribbel. Sluit de kabel met de streep (groef enz.) aan op de "+" (rode) aansluitingen op dit toestel en uw luidspreker. Sluit de gewone kabel aan op de "-" (zwarte) aansluitingen op dit toestel en uw luidspreker.

## Een subwoofer aansluiten

De frequentie van de lage tonen op het linkerkanaal en het rechterkanaal worden via de aansluiting SUBWOOFER OUT met elkaar gemengd voor weergave.

Sluit de aansluiting SUBWOOFER OUT van dit toestel aan op de aansluiting INPUT van de subwoofer met behulp van de subwoofer-kabel (in de handel verkrijgbaar).

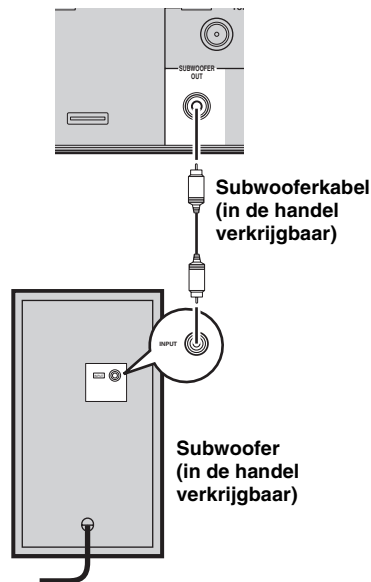

### Opmerking

Stop de stekker van dit toestel en de subwoofer niet in het stopcontact totdat alle kabels zijn aangesloten.

## AANSLUITEN VAN ANTENNES

Om met dit toestel naar de radio te kunnen luisteren, dient u de meegeleverde FM-antenne correct aan te sluiten. Als u op uw locatie geen goede radio-ontvangst heeft, of als u de ontvangst wilt verbeteren, dan raden we u aan om in de handel verkrijgbare buitenantennes te gebruiken. Voor details kunt u contact opnemen met uw dichtstbijzijnde erkende Yamaha-dealer of service-centrum.

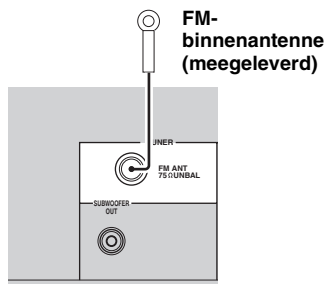

### *Aansluiten van de FM-antenne*

- 1 Verbind de meegeleverde FM-binnenantenne met de FM-aansluiting van dit toestel.
- 2 Zet de antenne een eind uit de buurt van dit toestel en van de luidsprekerkabels.

VOORBEREIDIN

## AANSLUITEN VAN DE STROOMVOORZIENING

Nadat u alle aansluitingen hebt gemaakt, sluit u dit toestel en de subwoofer (optioneel) aan op de stroomvoorziening.

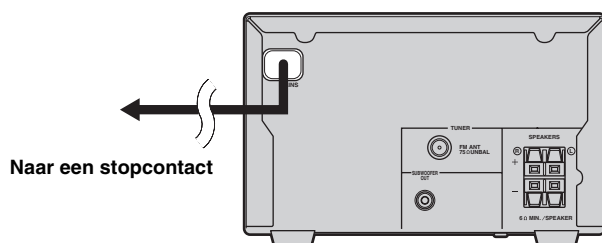

## AANSLUITEN VAN DE KOPTELEFOON

U kunt uw koptelefoon aansluiten op de aansluiting PHONES op het voorpaneel van dit toestel. Het geluid uit de luidsprekers valt weg.

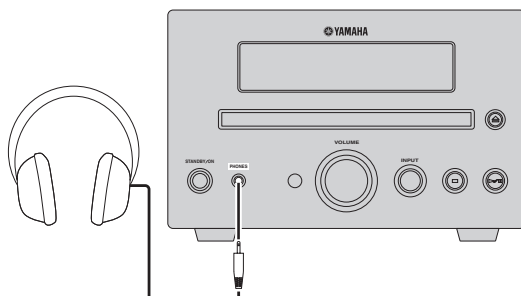

Nederlands

# AANSLUITEN VAN EXTERNE APPARATUUR

U kunt een USB-apparaat of een iPod op dit toestel aansluiten. Voor informatie over de component in kwestie dient u de daarbij behorende handleiding te raadplegen.

## Aansluiten van een USB-apparaat

Dit toestel beschikt over een USB-poort en kan MP3- en WMA-bestanden gebruiken die op uw USB-aansluiting opgeslagen zijn. Sluit uw USB-apparaat aan op de USB-poort op de voorkant van dit toestel.

Voor informatie over de weergave van een USB-apparaat, zie bladzijde 15.

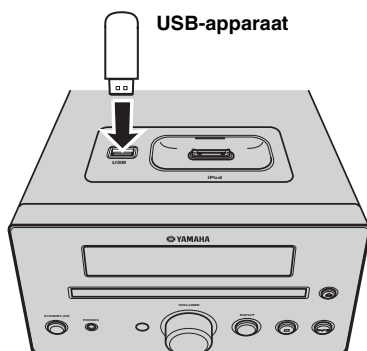

### ■ Ondersteunde USB-apparaten

Dit toestel ondersteunt USB-apparaten voor massa-opslag (bv. Flash-geheugens) die gebruikmaken van het FAT16- of FAT32-formaat.

#### Opmerkingen

- Het is mogelijk dat sommige apparaten niet goed werken, zelfs als ze aan de vereisten voldoen.
- Als uw USB-apparaat niet wordt weergegeven nadat u het op dit toestel hebt aangesloten, volg dan een van de onderstaande procedures.
  - Zet dit toestel op de modus standby en schakel het weer in.
  - Verbreek de aansluiting van het apparaat met het toestel terwijl het toestel in de modus standby staat.
  - Sluit vervolgens het apparaat weer aan op het toestel en schakel het toestel weer in.
  - Sluit een AC-adaptor aan, als die bij het apparaat werd meegeleverd.
- Als het USB-toestel niet wordt weergegeven, zelfs nadat u de procedure(s) hierboven hebt uitgevoerd, dan is het mogelijk dat u het apparaat niet op dit toestel kunt afspelen.
- Sluit geen andere apparaten aan dan USB-apparaten voor massa-opslag.
- Yamaha en zijn leveranciers aanvaarden geen aansprakelijkheid voor het verlies van gegevens die opgeslagen werden op USB-apparaten die op dit toestel worden aangesloten. Als voorzorgsmaatregel wordt het aanbevolen om back-upexemplaren te maken van de bestanden.
- Het wordt niet gegarandeerd dat alle soorten USB-apparaten kunnen worden afgespeeld of op de stroomvoorziening kunnen worden aangesloten.

- Uw USB-apparaat wordt automatisch opgeladen wanneer het op de USB-poort wordt aangesloten, zelfs als dit toestel in de modus standby staat en als de ECO MODE op OFF staat.
- Om het USB-apparaat veilig te verwijderen, verbreekt u de verbinding nadat de weergave gestopt is.

## Aansluiting van een iPod™

Dit toestel is uitgerust met het iPod-station op het bovenpaneel, waar u uw iPod rechstreeks kunt insteken en de weergave van uw iPod kunt regelen met de meegeleverde afstandsbediening.

Gebruik dit toestel met de iPod-dockadaptor (die bij uw iPod werd meegeleverd of in de handel verkrijgbaar is) die bij uw iPod hoort. Als u dit toestel gebruikt zonder een geschikte iPod-dockadaptor te gebruiken, is het mogelijk dat de aansluiting niet goed is.

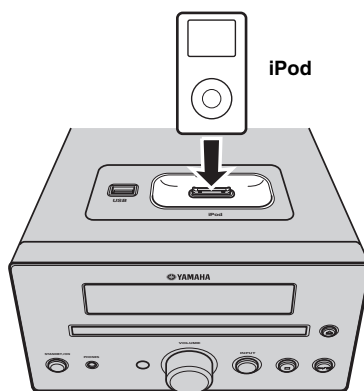

#### Opmerkingen

- Enkel iPod (Click and Wheel), iPod nano, iPod mini en iPod touch worden ondersteund.
- Sluit geen toebehoren van iPod aan (zoals koptelefoons, een bekabelde afstandsbediening of een FM-zender) op uw iPod wanneer die zich in het station bevindt.
- Tenzij uw iPod stevig in het station zit, is het mogelijk dat audiosignalen niet goed worden uitgezonden.
- Wanneer de aansluiting tussen uw iPod en dit toestel in orde is, verschijnt "iPod" op het display op de voorkant. Als de verbinding tussen uw iPod en dit toestel mislukt, zal er een melding van die strekking verschijnen op het display op het voorpaneel. Voor een complete lijst van meldingen met betrekking tot deze verbindingen, verwijzen we u naar het deel over de iPod in het hoofdstuk "VERHELPE VAN STORINGEN" op bladzijde 26.
- Uw iPod wordt automatisch opgeladen wanneer uw iPod zich in het station bevindt, zelfs wanneer het toestel in standby staat en ECO MODE op OFF staat.
- Om de iPod veilig te verwijderen, verbreekt u de verbinding nadat de weergave gestopt is.



# BASISBEDIENING RECEIVER

Volg de procedure hieronder om een signaalbron te kiezen en de geluidsinstellingen van dit toestel aan te passen.

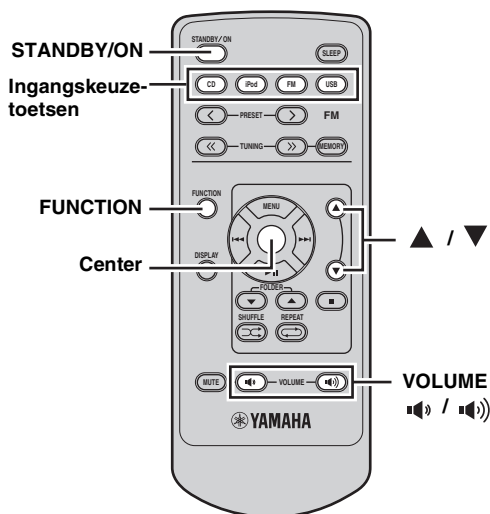
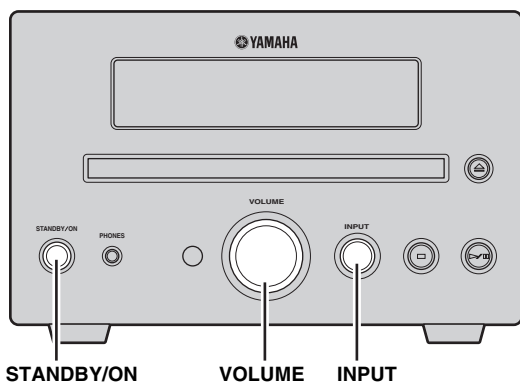

## 1 Druk op STANDBY/ON om dit toestel in te schakelen.

Het display op het voorpaneel zal nu oplichten.

## 2 Druk op één van de ingangskeuzetoetsen of op INPUT op het voorpaneel om de gewenste signaalbron te selecteren. Elke keer als u op INPUT drukt, zal de signaalbron wijzigen in de volgorde CD, iPod, FM en USB.

## 3 Start de weergave op de geselecteerde broncomponent of stem af op een radiozender.

Voor informatie over het afspelen van een disc, zie bladzijde 15, en voor informatie over het afstemmen op radiozenders, zie bladzijde 18.

## 4 Druk op (stiller) / (luider) om het volume op het gewenste niveau in te stellen.

### ■ Om de audiokwaliteit te regelen

## 1 Druk op FUNCTION om het functiemenu te bekijken.

## 2 Druk herhaaldelijk op / om TREBLE, BASS of BALANCE te selecteren en druk op Center.

## 3 Om de instelling aan te passen, drukt u herhaaldelijk op / en drukt u op Center.

**TREBLE:** Hiermee kunt u de weergave van de hoge tonen regelen.

**BASS:** Hiermee kunt u de weergave van de lage tonen regelen.

**BALANCE:** Hiermee kunt u de volumenniveaus van de linker- en rechterluidsprekerkanalen op elkaar afstemmen.



TREBLE, BASS en BALANCE kunnen niet worden aangepast wanneer u de koptelefoon gebruikt.

### ■ Dimmen van het display

U kunt het display op het voorpaneel van dit toestel dimmen.

## 1 Druk op FUNCTION om het functiemenu te bekijken.

## 2 Druk herhaaldelijk op / om DIMMER te selecteren en druk op Center.

Druk herhaaldelijk op / om de helderheid te selecteren en druk op Center.

### ■ Om de modus ECO te gebruiken

Met deze modus wordt het stroomverbruik verminderd tijdens de modus standby. Uw iPod of USB-apparaat kan niet worden opgeladen in standby en de ECO MODE staat op ON.

## 1 Druk op FUNCTION om het functiemenu te bekijken.

## 2 Druk herhaaldelijk op / om ECO MODE te selecteren en druk op Center.

## 3 Druk herhaaldelijk op / om ON of OFF te selecteren en druk op Center.

# GEBRUIKEN VAN DE SLAAPTIMER

De slaaptimer zet het toestel uit (standby) nadat een bepaalde tijd verlopen is.

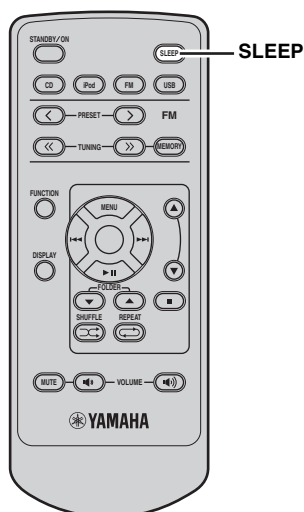

**Druk herhaaldelijk op SLEEP om de gewenste tijdsduur te selecteren.**

Met elke druk op deze toets zal de ingestelde tijdsduur als volgt veranderen.

De indicator SLEEP zal oplichten op het display op het voorpaneel.

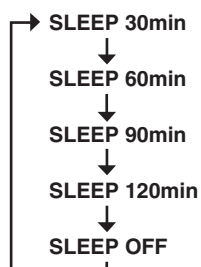

- De slaaptimer wordt geannuleerd wanneer u het toestel uit (standby) zet.
- Als u op SLEEP drukt wanneer de slaaptimer ingesteld is, verschijnt de resterende tijd in het uitleesvenster op het voorpaneel.

## **Annuleren van de slaaptimer**

Druk herhaaldelijk op SLEEP om "SLEEP OFF" te selecteren.

# BASISBEDIENING VOOR DE WEERGAVE VAN DISCS EN USB-APPARATEN

U kunt uw audio-cd's, uw USB-apparaten en uw MP3- of WMA-bestanden die op een disc of USB-apparaat staan, beluisteren. Sommige handelingen kunnen verschillen of beperkt zijn, afhankelijk van de disc of het USB-apparaat. Voordat u ze afspeelt, moet u controleren of uw disc of USB-apparaat compatibel is met dit toestel (zie bladzijde 28).

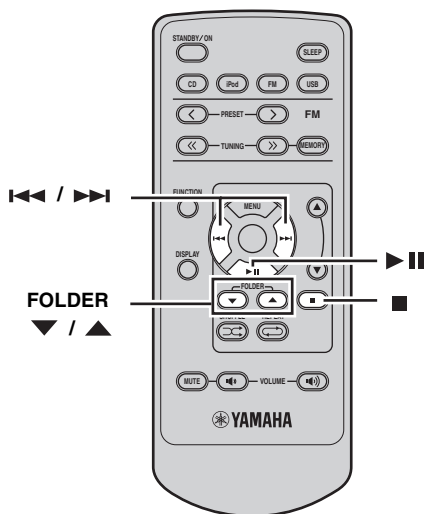

- Als het USB-apparaat uit partities bestaat, wordt enkel de eerste partitie weergegeven.
- Het is mogelijk dat sommige bestanden niet goed werken, afhankelijk van de specificatie van het USB-apparaat.
- Bestanden die beschermd zijn met een copyright kunnen niet worden afgespeeld.
- Dit toestel kan bestanden weergeven met een grootte van 4 GB of minder.
- Wanneer de invoerbron USB is en dit toestel wordt ingeschakeld met het USB-apparaat erop aangesloten, dan begint de weergave automatisch.

## Stoppen van de weergave

Druk op ■ .

## Pauseren van de weergave

Druk op ▶ || .  
Druk op ▶ || om terug te keren naar de normale weergave.

## Snel achteruit of snel vooruit

Houd ◀◀ ingedrukt voor snel achteruit spelen.  
Houd ▶▶ ingedrukt voor snel vooruit spelen.

## Fragmenten overslaan

Druk op ◀◀ om naar het begin van het huidige fragment te springen.  
Druk op ▶▶ om naar het volgende fragment te springen.  
Druk twee keer op ◀◀ om naar het vorige fragment te springen.

## Overslaan van een map voor een MP3- of WMA-bestand

Om een map over te slaan, druk op FOLDER ▼ / ▲ .

## ■ Over MP3- en WMA-discs/USB-apparaat

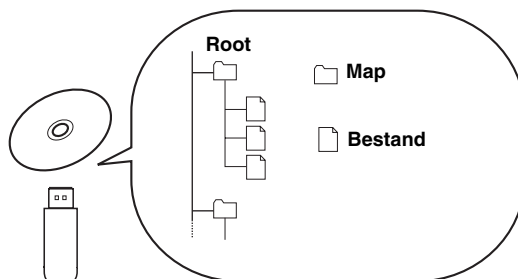

U kunt MP3- of WMA-bestanden afspelen die op uw CD-R, CD-RW of USB-apparaat opgeslagen zijn. Dit toestel ziet de bestanden op de disc of het USB-apparaat als fragmenten (zoals hierboven afgebeeld).

## Beginnen van de weergave van de disc

### 1 Selecteer CD als signaalbron (zie bladzijde 13).

### 2 Druk op ▶ || terwijl de disc geladen wordt.

Bij een audio-cd begint de weergave vanaf het eerste nummer. Bij MP3- of WMA-bestanden begint de weergave in alfabetische volgorde op basis van de bestandsnaam.



- U kunt de disclade openen en sluiten door op te drukken op het voorpaneel van dit toestel.
- U kunt het afspelen van de disc ook starten door op op het voorpaneel te drukken.
- Wanneer de invoerbron CD is en dit toestel wordt ingeschakeld met een disc erin, dan zal het afspelen van de disc automatisch starten.

## Beginnen van de weergave van het USB-toestel

### 1 Selecteer USB als signaalbron (zie bladzijde 13).

### 2 Sluit uw USB-apparaat aan op de USB-poort van dit toestel.

De leestijd kan langer dan 30 seconden duren, afhankelijk van het aantal bestanden/mappen. Bij een USB-apparaat begint de weergave automatisch volgens de datum en tijd van aanmaak als er afspeelbare bestanden op het USB-apparaat staan.

### Opmerkingen

- De totale tijd verschijnt niet op het voorpaneel bij de weergave van een USB-apparaat.

## Omschakelen van de op het display getoonde weergave-informatie

U kunt de informatie over de weergave van de disc die op het display vooraan op het toestel wordt weergegeven, veranderen. De beschikbare informatie verschilt naargelang het type disc/USB-apparaat.

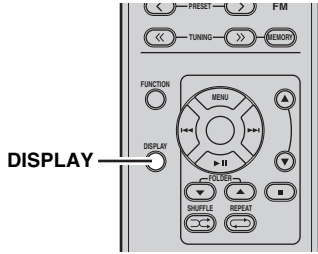

**Druk herhaaldelijk op DISPLAY terwijl de disc of het USB-apparaat wordt afgespeeld.**

Met elke druk op deze toets zal de op het display weergegeven informatie veranderen zoals beschreven in "Weergave-informatie voor audio-CD's" en "Weergave-informatie voor MP3- of WMA-bestanden op discs/USB-apparaten" op bladzijde 16.

### Opmerking

Het is mogelijk dat bepaalde speciale tekens niet correct kunnen worden weergegeven.

### ■ Weergave-informatie voor audio-CD's

De volgende gegevens zijn beschikbaar bij weergave van een audio-CD. "Fragmenttitel", "Artiest" en "Albumtitel" zijn alleen beschikbaar voor CD TEXT-discs.

#### ① Verstreken weergavetijd van het huidige fragment (Standaardinstelling)

CD▶ 001 1:23

#### ② Resterende weergavetijd van het huidige fragment

CD▶ 001 -1:23

#### ③ Totale weergavetijd van de disc

CD▶ TTL 60:40

#### ④ Resterende weergavetijd van de disc

CD▶ TTL-59:17

#### ⑦ Albumtitel

Album Title  
ALBUMS

#### ⑥ Artiest

Artist  
ARTISTS

#### ⑤ Fragmenttitel

Track Title  
SONGS

### Opmerking

U kunt de weergave-informatie ① ② ⑤ ⑥ ⑦ hierboven over en weer schakelen tijdens het afspelen van uw iPod in de uitgebreide menufunctie (zie bladzijde 24).

### ■ Weergave-informatie voor MP3- of WMA-bestanden op discs/USB-apparaten

De volgende informatie is beschikbaar tijdens de weergave van MP3- of WMA-bestanden die op discs of een USB-apparaat opgenomen zijn.

#### ① Verstreken weergavetijd van het huidige bestand

CD▶ 001 1:23

#### ② Bestandsnaam

File Name

#### ⑤ Albumtitel

Album Title  
ALBUMS

#### ④ Artiest

Artist  
ARTISTS

#### ③ Fragmenttitel

Track Title  
SONGS

## Herhaalde weergave (Repeat Play)

U kunt een bepaald deel van uw disc of USB-apparaat laten herhalen.

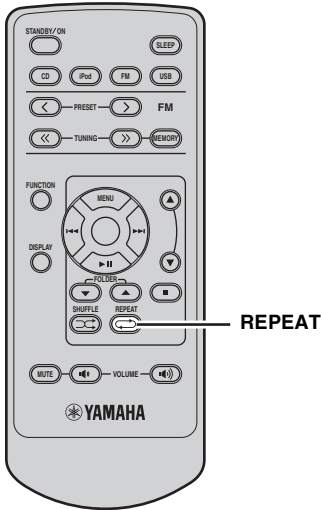

**1** Speel de disc of het fragment dat u wilt laten herhalen af.

**2** Druk op REPEAT om de gewenste herhaalde weergavefunctie te selecteren.

Elke keer als u op de toets drukt, verandert de modus Herhaalde weergave op het display op het voorpaneel als volgt.

### Audio-CD

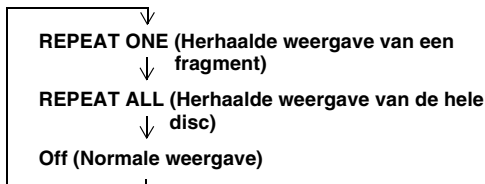

### MP3/WMA-schijf/USB-apparaat

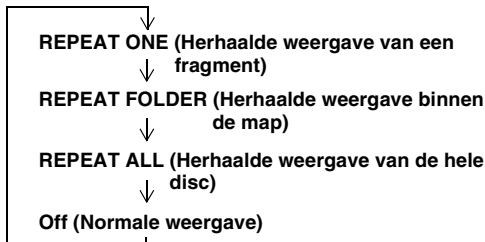

### Annuleren van de herhaalde weergave

Druk herhaaldelijk op REPEAT zodat de indicator voor de herhaalde weergave van het display op het voorpaneel verdwijnt of druk op ■ .

## Willekeurige weergave (Shuffle Play)

U kunt de fragmenten op uw disc of USB-apparaat in een willekeurige volgorde laten weergeven.

### Opmerking

Wanneer u afspeelt met de willekeurige weergave, kan de resterende tijd van de disc niet worden weergegeven.

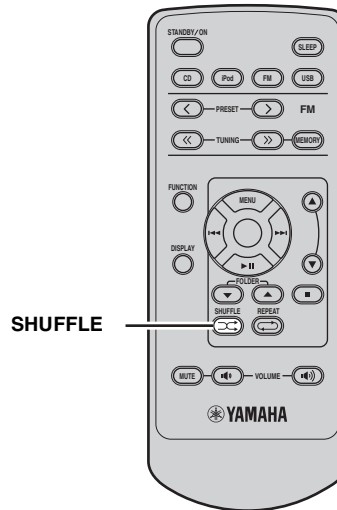

**Druk op SHUFFLE.**

Elke keer als u op de toets drukt, verandert de willekeurige weergavefunctie op het display op het voorpaneel als volgt.

### Audio-CD

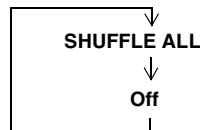

### MP3/WMA-schijf/USB-apparaat

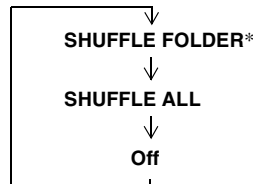

\* SHUFFLE FOLDER betekent dat fragmenten in de map in willekeurige volgorde worden afgespeeld.

### Annuleren van de willekeurige weergave

Druk herhaaldelijk op SHUFFLE zodat de indicator SHUFFLE op het display op het voorpaneel verdwijnt of druk op ■ .

# FM AFSTEMMEN

Er zijn twee manieren om af te stemmen op een zender: automatisch en handmatig. Automatisch afstemmen gaat goed wanneer u sterke signalen ontvangt en er weinig storing is. Als het signaal van de zender waar u op wilt afstemmen te zwak is, moet u er met de hand op afstemmen. U kunt ook maximaal 30 voorkeuzezenders automatisch of handmatig vooraf programmeren.

## Automatisch afstemmen

Automatisch afstemmen gaat goed wanneer u sterke signalen ontvangt en er weinig storing is.

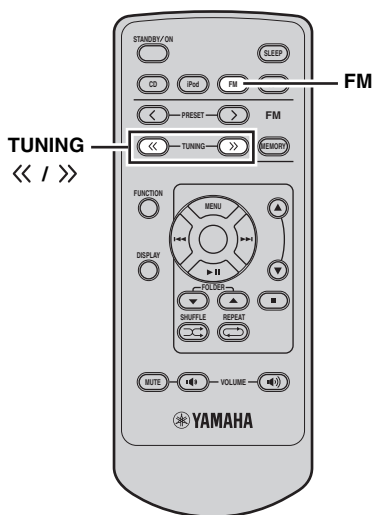

**1 Druk op FM op dit toestel in de FM-stand te zetten.**

**2 Hou TUNING << / >> ingedrukt om te beginnen met het automatisch afstemmen.**

De indicator AUTO zal oplichten op het display op het voorpaneel.

Dit toestel detecteert automatisch radiozenders met sterke signalen voor uw selectie en houdt automatisch op met het automatische afstemmen.

De indicator AUTO verdwijnt van het display op het voorpaneel.

## Handmatig afstemmen

Als het signaal van de zender waar u op wilt afstemmen te zwak is, moet u er met de hand op afstemmen.

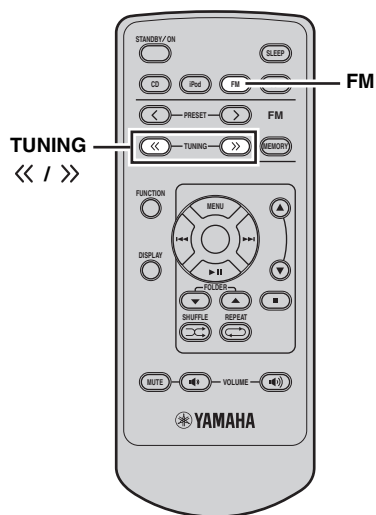

**1 Druk op FM op dit toestel in de FM-stand te zetten.**

**2 Druk herhaaldelijk op TUNING << / >> om met de hand af te stemmen op de gewenste zender.**



Als u handmatig afstemt op een FM-zender, zal de tuner automatisch overschakelen op mono-ontvangst, om de signaalkwaliteit te verhogen.

## Automatisch voorprogrammeren

Volg de procedure hieronder om automatisch radiozenders voor te programmeren.

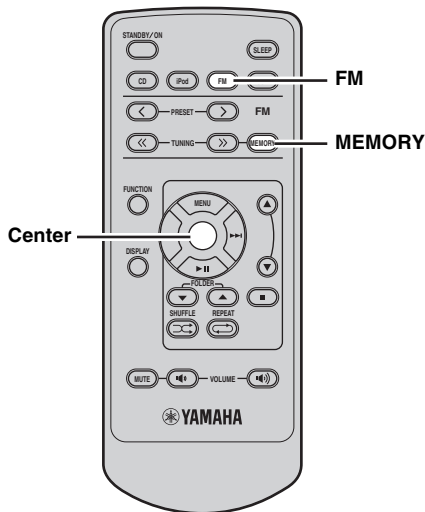

**1** Druk op FM op het toestel in de FM-stand te zetten.

**2** Hou MEMORY langer dan 2 seconden ingedrukt.

"AUTO PRESET" en "Push Center Key" verschijnen afwisselend op het display vooraan. Druk op MEMORY om te annuleren.

**3** Druk op Center om te beginnen met het automatische zoeken.

- Het automatisch voorprogrammeren begint vanaf de laagste frequentie en zoekt naar steeds hogere frequenties.
- Het toestel wijst automatisch een voorkeuzenummer toe aan elk van de gevonden zenders.

**4** Het zoeken zal stoppen nadat een geschikte zender is gevonden en opgeslagen als voorkeuzezender.

**5** Het zoeken zal opnieuw starten om een volgende zender te zoeken.

### Opmerkingen

- U kunt maximaal 30 FM-zenders automatisch laten voorprogrammeren.
- Gegevens voor een zender die reeds zijn opgeslagen onder een bepaald nummer zullen worden gewist wanneer u een andere zender onder dat voorkeuzenummer opslaat.

## Handmatig voorprogrammeren

U kunt maximaal 30 zenders handmatig voorprogrammeren.

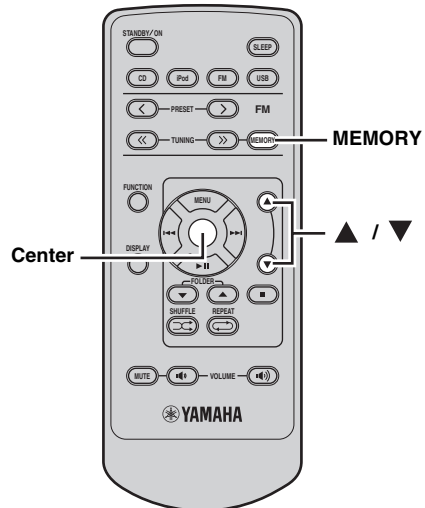

**1** Stem af op de radiozender die u wilt voorprogrammeren.

Zie bladzijde 18 voor aanwijzingen over hoe u moet afstemmen op een zender.

**2** Druk op MEMORY.

De indicatoren MEMORY en PRESET lichten op op het display vooraan totdat u het handmatige voorprogrammeren annuleert.

Druk op MEMORY om te annuleren.

**3** Druk herhaaldelijk op ▲ / ▼ om een vooraf ingesteld station te selecteren.

**4** Druk op Center terwijl het nummer van de voorgeprogrammeerde zender die u hebt geselecteerd, knippert.

De indicator MEMORY verdwijnt van het display op het voorpaneel.

**5** Herhaal de stappen 1 t/m 4 tot u alle gewenste zenders heeft voorgeprogrammeerd.

## Selecteren van voorkeuzezenders

U kunt op de gewenste zender afstemmen door eenvoudigweg het voorkeuzenummer waaronder die zender is opgeslagen te selecteren (zie bladzijde 19).

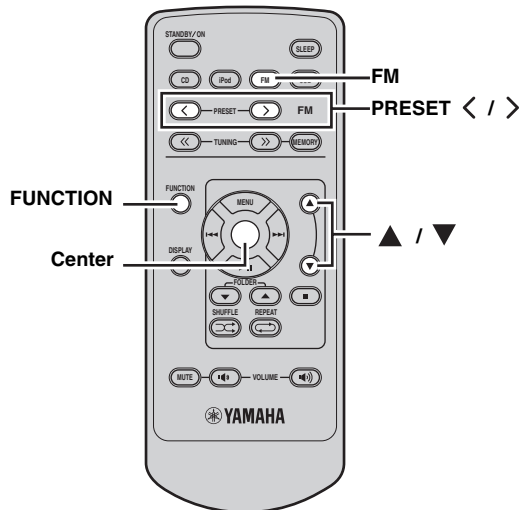

---

**1** Druk op FM op het toestel in de FM-stand te zetten.

---

**2** Druk op PRESET </> om een vooraf ingesteld station te selecteren.

### ■ Om de voorkeuzezender te wissen

---

**1** Druk op FM op het toestel in de FM-stand te zetten.

---

**2** Druk op FUNCTION om het functiemenu te bekijken. Druk op ▲ / ▼ om PRESET DELETE te selecteren en druk op Center.

---

**3** Druk op ▲ / ▼ om de voorkeuzezender te selecteren die u wenst te wissen en druk op Center.



# AFSTEMMEN OP RADIO DATA SYSTEEM-ZENDERS (ALLEEN MODELLEN VOOR HET V.K. EN EUROPA)

Het Radio Data Systeem (alleen modellen voor het V.K. en Europa) is een systeem voor gegevensoverdracht dat door FM-zenders in een groot aantal landen worden gebruikt. De Radio Data Systeem-functies worden verzorgd door zenders in een netwerk. Dit toestel is geschikt voor verschillende soorten Radio Data Systeem-gegevens, zoals PS (Programmaservice), PTY (Programmatype), RT (Radio Tekst) en CT (Klok-tijd) wanneer er wordt afgestemd op Radio Data Systeem-zenders.

## Selecteren van een Radio Data Systeem-programma

Met deze functie kunt u één van de 15 Radio Data Systeem-programmatypes selecteren en het toestel onder alle beschikbare voorkeuzezenders laten zoeken naar programma's van het gewenste type.

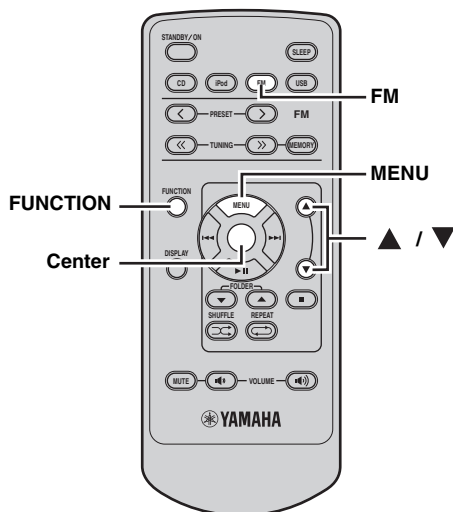

**1 Druk op FM op dit toestel in de FM-stand te zetten.**

**2 Druk op FUNCTION om het functiemenu te bekijken.**

Zie bladzijde 18 voor aanwijzingen over hoe u moet afstemmen op een zender.

**3 Druk op ▲ / ▼ om dit toestel in de stand PTY SEEK te zetten.**

De naam van het programmatype knippert op het display op het voorpaneel van dit toestel.



Om de stand PTY SEEK te annuleren, drukt u nogmaals op FUNCTION of MENU.

**4 Druk op ▲ / ▼ om het gewenste programmatype te selecteren.**

De naam van het geselecteerde programmatype zal verschijnen op het display op het voorpaneel.

| Programmatype | Beschrijving              |
|---------------|---------------------------|
| News          | Nieuws                    |
| Affairs       | Actualiteiten             |
| Info          | Informatie                |
| Sport         | Sport                     |
| Educate       | Educatief                 |
| Drama         | Theater                   |
| Culture       | Cultuur                   |
| Science       | Wetenschap                |
| Varied        | Allerlei                  |
| Pop M         | Popmuziek                 |
| Rock M        | Rockmuziek                |
| Easy M        | Easy Listening-muziek     |
| Light M       | Lichte klassieke muziek   |
| Classics      | Ernstige klassieke muziek |
| Other M       | Overige muziek            |

**5 Druk op Center om naar geschikte Radio Data Systeem-voorkeuzezenders te zoeken.**

Zodra er een zender wordt gevonden die een programma van het gewenste type uitzendt, zal de receiver het zoeken staken, waarna de programma-servicenaam en de indicator PTY zullen oplichten op het display op het voorpaneel.

Als er geen zender gevonden kan worden die een programma van het gewenste type uitzendt, zal de op dit moment geselecteerde frequentie verschijnen.

**6 Herhaal stap 4 tot u de gewenste zender gevonden heeft.**

**Tonen van Radio Data Systeem-informatie**

Gebruik deze functie om de 4 types Radio Data Systeem-informatie weer te laten geven: PS (Programmaservice), PTY (Programmatype), RT (Radio Tekst) en CT (Klok Tijd). De corresponderende indicators zullen oplichten op het display op het voorpaneel.

**Opmerkingen**

- U kunt deze Radio Data Systeem-functies alleen selecteren wanneer de corresponderende indicators oplichten op het display op het voorpaneel. Het kan even duren voor dit toestel alle Radio Data Systeem-gegevens heeft ontvangen van de zender in kwestie.
- U kunt alleen de door de zender aangeboden Radio Data Systeem-functies selecteren.
- Als de signalen niet goed genoeg kunnen worden ontvangen, is het mogelijk dat dit toestel geen gebruik kan maken van de Radio Data Systeem-gegevens. De "RT"-functie in het bijzonder vergt een grote hoeveelheid gegevens en het is daarom mogelijk dat deze functie niet beschikbaar is, zelfs wanneer de andere Radio Data Systeem-functies wel beschikbaar zijn.
- In geval van slechte ontvangst houdt u TUNING << / >> ingedrukt zodat de indicator AUTO van het display vooraan verdwijnt.
- Als het signaal externe storing ondervindt terwijl dit toestel de Radio Data Systeem-gegevens aan het ontvangen is, kan de ontvangst onverwacht onderbroken worden en kan de melding "...WAIT" verschijnen op het display op het voorpaneel.
- Wanneer de functie "RT" wordt geselecteerd, kan dit toestel maximaal 64 alfanumerieke tekens, inclusief het trema, aan programmeergegevens op het display tonen. Tekens die niet kunnen worden weergegeven, worden vervangen door een " \_ " (onderstreping).

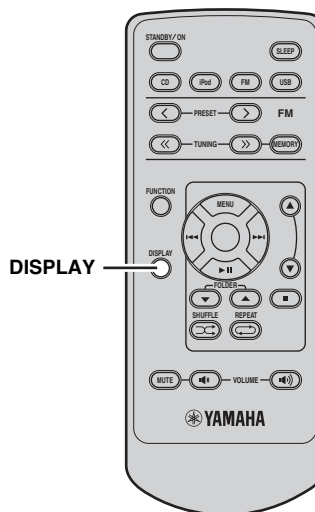

**Druk, terwijl er is afgestemd op een Radio Data Systeem-zender, herhaaldelijk op DISPLAY om de gewenste weergavefunctie voor Radio Data Systeem-gegevens te selecteren.**

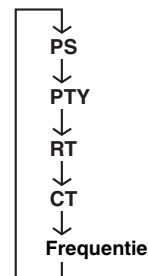

- Selecteer "PS" om de naam van het ontvangen Radio Data Systeem-programma weer te laten geven.
- Selecteer "PTY" om het type van het ontvangen Radio Data Systeem-programma weer te laten geven.
- Selecteer "RT" om eventuele tekstgegevens voor het ontvangen Radio Data Systeem-programma weer te laten geven.
- Selecteer "CT" om de tijd op dit moment weer te laten geven.

# iPod™ BEDIENEN

Naast dit toestel kunt u met de meegeleverde afstandsbediening ook uw iPod bedienen als die in de terminal zit.

## iPod™ gebruiken

Wanneer u uw iPod in de terminal op het bovenpaneel van dit toestel hebt geplaatst (zie bladzijde 12) kunt u uw iPod laten afspelen met de meegeleverde afstandsbediening. U kunt uw iPod bedienen via het display op het voorpaneel (menufunctie) of zonder het display (eenvoudige afstandsbedieningsfunctie).

### Opmerkingen

- Enkel iPod (Click and Wheel), iPod nano, iPod mini en iPod Touch worden ondersteund.
- Afhankelijk van het model of de softwareversie van uw iPod is het mogelijk dat sommige functies daarmee niet compatibel zijn.



- Voor een complete lijst met afstandsbedieningsfuncties voor uw iPod verwijzen we u naar "iPod-stand" (zie bladzijde 7).
- Voor een complete lijst met statusmeldingen die op het display op het voorpaneel kunnen verschijnen, verwijzen we u naar het "iPod™"-gedeelte in het hoofdstuk "VERHELPEN VAN STORINGEN" (zie bladzijde 26).

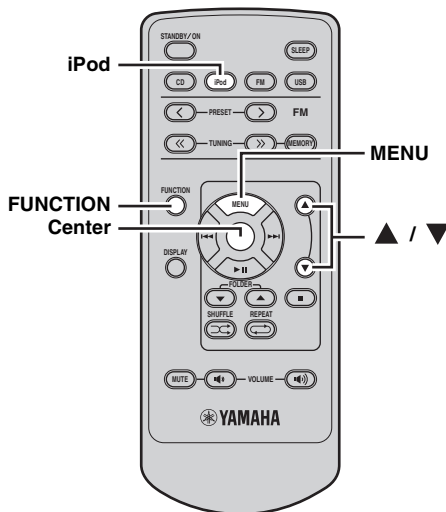

### ■ Eenvoudige afstandsbedieningsfunctie

In de eenvoudige afstandsbedieningsfunctie kunt u het iPod-menu bedienen door de iPod te bekijken met de bedieningsorganen op de iPod zelf of met de meegeleverde afstandsbediening.

- 1 Druk op iPod om dit toestel in de iPod-stand te zetten.**
- 2 Druk op FUNCTION en ▲ / ▼ tot iPod MODE verschijnt op het display vooraan en druk vervolgens op Center.**
- 3 Druk op ▲ / ▼ om SIMPLE REMOTE te selecteren. Druk op Center terwijl SIMPLE REMOTE knippert op het display vooraan.**
  - U kunt ook de uitgebreide menufunctie selecteren door op ▲ / ▼ te drukken tot MENU BROWSE op het display vooraan verschijnt. Raadpleeg pagina 24 voor meer informatie.
- 4 Gebruik MENU/ ▲ / ▼ / Center om het iPod-menu te bedienen en druk vervolgens op Center om de weergave van de geselecteerde song (of groep) te laten beginnen.**

## ■ Uitgebreide menufunctie

In de uitgebreide menufunctie kunt u de iPod bedienen via het display op het voorpaneel van het toestel.

### Opmerking

Sommige tekens kunnen niet worden weergegeven op het display op het voorpaneel van dit toestel. Dergelijke tekens worden vervangen door een "\_" (onderstreping).

### iPod-menu



## 1 Selecteer de uitgebreide menufunctie.

Om de uitgebreide menufunctie te kiezen, volgt u stap 3 van "Eenvoudige afstandsbedieningsfunctie" op pagina 23.

Het eerste iPod-menuscherm zal nu verschijnen op het display op het voorpaneel.



Bedieningsindicators



De bedieningsindicators (zie bladzijde 4) laten voor elke stap zien welke toetsen er gebruikt kunnen worden.

## 2 Druk op ▲ / ▼ om het gewenste menu te selecteren en druk vervolgens op Center om het geselecteerde menu te openen.

De naam van het eerste item in het geopende menu zal nu verschijnen.



- De multifunctionele indicators (zie bladzijde 4) tonen het op dit moment geselecteerde iPod-menu.
- Om terug te keren naar het hoogste niveau in het iPod-menusysteem, kunt u op MENU drukken.

## 3 Herhaal stap 2 totdat u het gewenste item selecteert en druk vervolgens op Center om de weergave van het gewenste item (groep of song) te starten.



Bij weergave van een fragment (of groep) via de menufunctie kunt u de weergave-informatie (zoals de songtitel, de verstrekte weergavetijd, de naam van de artiest, of de titel van het album) op het display op het voorpaneel wijzigen door op DISPLAY te drukken.

### ■ Herhaalde weergave (Repeat Play)

U kunt een bepaald deel van de geselecteerde items van uw iPod laten herhalen.

#### Druk op REPEAT om de gewenste herhaalde weergavefunctie te selecteren.

Met elke druk op deze toets zal de herhaalde weergavefunctie als volgt veranderen. Kijk dit na op uw iPod om na te gaan hoe u dit juist gebruikt.

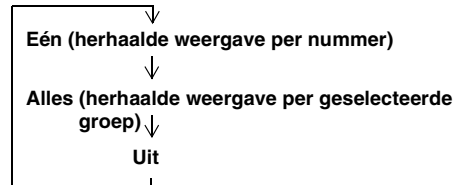

### ■ Willekeurige weergave (Shuffle Play)

U kunt de fragmenten op uw iPod in een willekeurige volgorde laten weergeven.

#### Druk op SHUFFLE.

Met elke druk op deze toets zal de willekeurige weergavefunctie als volgt veranderen. Kijk dit na op uw iPod om na te gaan hoe u dit juist gebruikt.



# VERHELPEN VAN STORINGEN

Raadpleeg de tabel hieronder wanneer het toestel niet naar behoren functioneert. Als het probleem niet hieronder vermeld staat, of als de aanwijzingen het probleem niet verhelpen, zet het toestel dan uit, haal de stekker uit het stopcontact en neem contact op met uw dichtstbijzijnde Yamaha-dealer of servicecentrum.

## Algemeen

| Probleem  | Oorzaak   | Oplossing   | Zie bladzijde |
|---|---|---|---------------|
| <b>Het toestel gaat niet aan, of gaat direct weer uit (standby) zodra de stroom wordt ingeschakeld.</b> | Het netsnoer of de stekker is niet of niet goed aangesloten.  | Sluit het netsnoer op de juiste manier aan.   | 11            |
|   | Het toestel heeft blootgestaan aan een sterke, externe elektrische schok (bijvoorbeeld een blikseminslag of een ontlading van statische elektriciteit). | Zet het toestel uit (standby), haal de stekker uit het stopcontact, wacht 30 seconden voor u de stekker weer terug doet en probeer het toestel vervolgens weer gewoon te gebruiken. | —             |
| <b>Geen geluid</b>  | Er is geen geschikte signaalbron geselecteerd.  | Selecteer een geschikte signaalbron met INPUT op het voorpaneel (of met de ingangskeuzetoetsen op de afstandsbediening).  | —             |
|   | De luidsprekers zijn niet goed aangesloten.   | Sluit de luidsprekers op de juiste manier aan.  | 9             |
|   | Het volume staat uit.   | Zet het volume hoger.   | —             |
|   | Er worden signalen ontvangen die dit toestel niet kan weergeven van een signaalbron zoals een CD-ROM.   | Gebruik een signaalbron waarvan de signalen wel door dit toestel kunnen worden gereproduceerd.  | —             |
| <b>Er klinkt alleen geluid uit de luidspreker aan één kant.</b>   | Bedrading niet op de juiste manier aangesloten.   | Sluit de bedrading op de juiste manier aan. Als dit het probleem niet verhelpt, is het mogelijk dat er iets mis is met de kabels.   | 9             |
| <b>U ondervindt storing van digitale of andere apparatuur die radiogolven gegenereert.</b>              | Het toestel staat te dicht bij de digitale of hoogfrequente apparatuur.   | Zet het toestel verder bij dergelijke apparatuur vandaan.   | —             |

## Radio-ontvangst

| Probleem   | Oorzaak   | Oplossing   | Zie bladzijde |
|--|---|---|---------------|
| <b>Veel ruis in de FM stereo-ontvangst.</b>  | Dit probleem is inherent aan FM stereo-uitzendingen wanneer de zender te ver weg is of het ontvangstsignaal dat binnenkomt via de antenne niet sterk genoeg is. | Controleer de aansluitingen van de antenne.   | 11            |
|  |   | Probeer een hoogwaardige richtingsgevoelige FM-antenne.                                   | —             |
|  |   | Stem met de hand af.  | 18            |
| <b>Er is vervorming en ook een betere FM-antenne zorgt niet voor een betere ontvangst.</b> | U ondervindt interferentie doordat hetzelfde signaal op verschillende manieren ontvangen wordt.   | Verander de opstelling van de antenne zodat u van deze interferentie geen last meer hebt. | —             |
| <b>Er kan niet automatisch worden afgestemd op de gewenste zender.</b>                     | Het radiosignaal is te zwak.  | Probeer een hoogwaardige richtingsgevoelige FM-antenne.                                   | —             |
|  |   | Stem met de hand af.  | 18            |

## iPod™

### Opmerking

Wanneer er iets mis gaat met de gegevensoverdracht zonder dat er een melding verschijnt op het display op het voorpaneel van dit toestel, dient u de aansluiting van uw iPod te controleren (zie bladzijde 12).

| Statusmelding   | Oorzaak   | Oplossing   | Zie bladzijde |
|-----------------|---|---|---------------|
| iPod Connecting | Het toestel is bezig de verbinding met uw iPod te herkennen.<br>Het toestel is bezig songlijsten over te nemen van uw iPod. |   |               |
| Connect error   | Er is een probleem met het signaal dat het toestel ontvangt van uw iPod.  | Schakel dit toestel uit en sluit de iPod opnieuw aan.<br>Probeer uw iPod te resetten. | 12<br>—       |
| Unknown iPod    | De gebruikte iPod wordt niet ondersteund door dit toestel.  | Enkel iPod (Click and Wheel), iPod nano, iPod mini en iPod Touch worden ondersteund.  | —             |
| iPod            | Uw iPod zit goed in een iPod-terminal.  |   |               |
| iPod Unplugged  | Uw iPod werd uit een iPod-terminal verwijderd.  | Plaats uw iPod terug in een iPod-terminal.  | 12            |

## USB

### Opmerking

Wanneer er iets mis gaat met de gegevensoverdracht zonder dat er een melding verschijnt op het display op het voorpaneel van dit toestel, dient u de aansluiting van het USB-apparaat te controleren (zie bladzijde 12).

| Statusmelding | Oorzaak   | Oplossing  | Zie bladzijde |
|---------------|---|--|---------------|
| Not Connected | Het USB-apparaat zit niet goed aangesloten.   | Sluit het USB-apparaat opnieuw aan.  | 12            |
| Not Supported | Het aangesloten USB-apparaat kan niet worden afgespeeld op dit toestel.   | Sluit een afspeelbaar USB-apparaat aan.  | 12            |
| Over Current  | Het aangesloten USB-apparaat kan niet op dit toestel worden afgespeeld.<br>Het USB-apparaat werd diagonaal aangesloten. | Verbreek de verbinding met het USB-apparaat.<br>Wijzig de invoerbron naar een andere bron dan USB en selecteer vervolgens USB opnieuw als invoerbron. Sluit vervolgens het afspeelbare USB-apparaat opnieuw aan. | 12            |

## Afspelen van een disc

| Probleem  | Oorzaak  | Oplossing  | Zie bladzijde |
|---|--|--|---------------|
| <b>Het toestel gaat aan en dan gelijk weer uit.</b> | Het netsnoer of de stekker is niet of niet goed aangesloten.                                       | Sluit het netsnoer op de juiste manier aan.  | 11            |
| <b>Geen geluid of vervormd geluid</b>               | De bemonsteringsfrequentie van het MP3- of WMA-bestand is mogelijk niet geschikt voor dit toestel. | Controleer of de bemonsteringsfrequentie en de bitsnelheid van het MP3- of WMA-bestand geschikt zijn voor weergave met dit toestel.            | 28            |
| <b>De weergave van de disc begint niet.</b>         | U kunt een CD-R/RW gebruiken die nog niet is afgesloten.   | Sluit de CD-R/RW af.   | —             |
|   | Het disclabel mag niet naar boven wijzen.  | Controleer of het disclabel naar boven wijst.  | —             |
|   | De disc is misschien niet goed.  | Probeer een andere disc af te spelen. Als het probleem zich nu niet voordoet, is de kans groot dat de disc die u eerst probeerde niet goed is. | —             |
|   | Er staan misschien niet genoeg muziekbestanden op de MP3/WMA-disc om weer te kunnen geven.         | Controleer of uw MP3/WMA-disc tenminste 5 MP3/WMA-muziekbestanden bevat.   | —             |
|   | De bemonsteringsfrequentie van het MP3- of WMA-bestand is mogelijk niet geschikt voor dit toestel. | Controleer of de bemonsteringsfrequentie en de bitsnelheid van het MP3- of WMA-bestand geschikt zijn voor weergave met dit toestel.            | 28            |
| <b>De weergave van de USB begint niet.</b>          | Onjuiste aansluitingen van het USB-apparaat.   | Sluit het USB-apparaat opnieuw aan.  | 12            |
|   | De MP3- of WMA-formaten zijn niet compatibel met dit toestel.                                      | Vervang het bestand door een juist opgenomen bestand dat op dit toestel kan worden afgespeeld.   | 28            |

## Afstandsbediening

| Probleem   | Oorzaak   | Oplossing  | Zie bladzijde |
|--|---|--|---------------|
| <b>De afstandsbediening werkt niet of niet naar behoren.</b> | De afstandsbediening wordt misschien buiten zijn bereik gebruikt.   | Voor meer informatie over het bereik van de afstandsbediening raadpleegt u "Gebruiken van de afstandsbediening". | 8             |
|  | De sensor voor de afstandsbediening op dit toestel wordt misschien blootgesteld aan direct zonlicht of verlichting (fluorescerende lampen). | Wijzig de belichting of de plaatsing van dit toestel.  | —             |
|  | Het is mogelijk dat de batterij op is.  | Vervang de batterij door een nieuwe.   | 8             |
|  | Er bevinden zich obstakels tussen de sensor van dit toestel en de afstandsbediening.  | Verwijder de obstakels.  | —             |

# OPMERKINGEN OVER DISCS/MP3, WMA-BESTANDEN

## ■ Discs (audio-cd's) die op dit toestel kunnen worden afgespeeld

Deze speler werd ontworpen om compactdiscs af te spelen waarop de onderstaande aanduidingen staan. Probeer nooit een ander type disc in het toestel te stoppen. Het toestel is ook in staat 8 cm CDs (CD-singles) af te spelen.



### .... Compact discs (digital audio)

De meeste populaire discs voor audio-cd's die in de handel verkrijgbaar zijn.



### .... CD-R, CD-RW digital audio discs

Muziek-cd's die werden gemaakt door gegevens te kopiëren op een CD-R of CD-RW (zoals bestanden in MP3- of WMA-formaat).



### Opmerkingen

- Gebruik alleen CD-R- of CD-RW-bestanden die door een betrouwbare producent werden gemaakt.
- Gebruik alleen CD-R- of CD-RW-discs waarbij ten minste één van de volgende aanduidingen op de disc of het doosje staan.  
FOR CONSUMER  
FOR CONSUMER USE  
FOR MUSIC USE ONLY
- Gebruik alleen afgesloten CD-R- of CD-RW-discs.



### .... CD-TEXT-discs

Discs waarop tekstgegevens opgeslagen staan, zoals albumtitels, fragmenttitels en artiestennamen.

### Opmerking

Het is mogelijk dat de compactdiscspeler sommige CD-RW-schijven of schijven waarop de opname niet juist werd uitgevoerd, niet kan afspelen.

### Om storingen van dit toestel te voorkomen:

- Gebruik geen discs van een ander formaat dan het standaardformaat (bv. een hartje), omdat het toestel dan kan worden beschadigd.
- Gebruik geen disc met tape, stickers of lijm erop. Als u zo'n disc gebruikt, dan hij in het toestel vast komen te zitten of kan het toestel beschadigd worden.

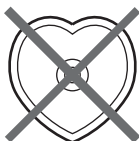

## ■ Over MP3- en WMA-bestanden

U kunt MP3- of WMA-bestanden afspelen die op uw CD-R/CD-RW of USB-apparaat opgeslagen zijn.

### MP3

MP3 is een standaardtechnologie en -formaat om een audiofragment tot een bestand van klein formaat te comprimeren. Het oorspronkelijke niveau van geluidskwaliteit wordt echter behouden bij het afspelen ervan.

De af speelbare formaten zijn:

- (MPEG-1 Audio Layer-3)  
Bitrate\*: 32-320 kbps  
Bemonsteringsfrequentie: 44,1/48/32 kHz
- (MPEG-2 Audio Layer-3, 2)  
Bitrate\*: 8-160 kbps  
Bemonsteringsfrequentie: 24/22,05/16 kHz
- \* Variabele bitrate wordt ondersteund.

### WMA

"WMA (Windows Media Audio)" is een bestandsformaat van Microsoft voor het versleutelen van digitale audiobestanden die vergelijkbaar zijn met MP3, maar bestanden kunnen nog meer gecomprimeerd worden dan bij MP3.

De af speelbare formaten zijn:

- Versie 8
- Versie 9 (standaard en variabele bitrates worden ondersteund. Professioneel en Zonder kwaliteitsverlies worden niet ondersteund.)
- High Profile  
Bitrate\*: 32-320 kbps  
Bemonsteringsfrequentie: 48/44,1/32 kHz
- Mid Profile  
Bitrate: 16-32 kbps  
Bemonsteringsfrequentie: 22,05/16 kHz
- \* Zowel constante als variabele bitrates worden ondersteund.

### Opmerkingen

- Het afspelen van gegevensdiscs gebeurt in alfabetische volgorde.
- Het afspelen van USB gebeurt in volgorde van datum en tijd van aanmaak.
- WMA (DRM)-bestanden waarop een copyright rust, kunnen niet door dit toestel worden afgespeeld.
- De disc moet ISO9660-compatibel zijn.
- Het maximaal aantal bestanden en mappen zijn als volgt.

|   | Gegevens-disc | USB   |
|---|---------------|-------|
| <b>Maximaal aantal bestanden en mappen*</b> | 512           | 9.999 |
| <b>Maximumaantal mappen*</b>                | 255           | 255   |
| <b>Maximumaantal bestanden per map</b>      | 511           | 255   |

\* De rootmap wordt ook bij deze mappen gerekend.



## ■ Opmerkingen over het omgaan met compactdiscs

- Wees altijd voorzichtig als u een disc vastpakt, zodat er geen krassen op het oppervlak komen.

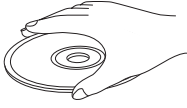

- Compactdiscs slijten niet tijdens het afspeLEN, maar als de disc beschadigd wordt bij het vastnemen, kan dat een negatieve invloed hebben op de weergave van de disc.
- Gebruik een viltstift of dergelijke om op de etiketzijde van de disc te schrijven. Gebruik geen balpen, potlood of ander schrijfmiddel met een harde punt, want die kunnen de disc beschadigen en een negatieve invloed hebben op de weergave van de disc.
- Buig discs niet.
- Haal een disc die u niet gebruikt uit het toestel en bewaar ze in een doosje dat daarvoor geschikt is.
- Wees voorzichtig dat u het oppervlak niet beschadigt wanneer u een disc uit het toestel haalt of opbergt.
- Compactdiscs ondervinden geen negatieve invloed door kleine partikels stof of vingerafdrukken op hun afspeeloppervlak, maar ze moeten toch schoon worden gehouden. Reinig ze met een schone, droge doek. Maak geen cirkelvormige bewegingen bij het wrijven, maar wrijf van het midden recht naar de rand.

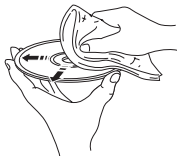

- Probeer het oppervlak van de disc niet te reinigen met een reinigingsmiddel voor discs, een spuitbus voor platen, een antistatische spuitbus of vloeistof of andere vloeistoffen gebaseerd op chemicalieën, omdat zulke substanties het oppervlak van de disc onherstelbaar kunnen beschadigen.
- Zorg dat de disc niet langdurig worden blootgesteld aan direct zonlicht, een hoge temperatuur of een hoge vochtigheid, omdat de disc dan kan krommen of op een andere manier beschadigd kan raken.



## Om een 8 cm-CD (CD-single) af te spelen

Plaats hem in het binnenste verzonken gebied in de disclade. Plaats geen normale CD (12 cm) op een 8 cm-CD.

**Opmerking:** Gebruik geen lensreinigers. Die kunnen storingen veroorzaken.

# VERKLARENDE WOORDENLIJST

## Audio-informatie

### ■ MP3 (MPEG Audio Layer-3)

Eén van de audiocompressietechnieken gebruikt voor MPEG. Deze methode maakt gebruik van een onomkeerbare compressietechniek die een hoge compressie bereikt door onder andere audiogegevens voor geluiden die niet meer onderscheiden kunnen worden door het menselijk oor te verwijderen. Deze techniek maakt het mogelijk de hoeveelheid gegevens tot ongeveer 1/11 te verminderen (bij 128 kbps) terwijl de geluidskwaliteit vergelijkbaar blijft met die van een muziek-CD.

### ■ PCM (Pulse Code Modulation)

Een signaal dat wordt omgezet naar een digitaal formaat zonder compressie. CD's zijn opgenomen met 16-bits-geluid bij 44,1 kHz. Dit signaal bevat ook een component die Packed PCM (PPCM) wordt genoemd en die kan worden gecompriëerd zonder gegevensverlies.

### ■ Bemonsteringsfrequentie

Het aantal keren per seconde dat het geluidssignaal digitaal gemeten en gedigitaliseerd wordt. In principe is het zo dat hoe hoger de bemonsteringsfrequentie is, hoe groter het aantal tonen is dat kan worden weergegeven, en hoe hoger het aantal kwantisatiebits is, hoe preciezer het geluidsniveau kan worden gereproduceerd.

### ■ Fragment

Een CD kan onderverdeeld worden in een aantal samenstellende delen (fragmenten). Elk van deze onderverdelingen heeft een zogenaamd fragmentnummer.

### ■ WMA (Windows Media Audio)

Een door Microsoft Corporation ontwikkelde compressiemethode. Deze methode maakt gebruik van een onomkeerbare compressietechniek die een hoge compressie bereikt door onder andere audiogegevens voor geluiden die niet meer onderscheiden kunnen worden door het menselijk oor te verwijderen. Deze techniek maakt het mogelijk de hoeveelheid gegevens tot ongeveer 1/22 te verminderen (bij 64 kbps) terwijl de geluidskwaliteit vergelijkbaar blijft met die van een muziek-CD.

## Auteursrecht en logo's

MPEG Layer-3 audio-decoderingstechnologie wordt gebruikt onder licentie van Fraunhofer IIS en Thomson Multimedia.

### iPod™

"iPod" is een handelsmerk van Apple Inc., geregistreerd in de V.S. en andere landen.

"Made for iPod" betekent dat een elektronisch accessoire specifiek ontworpen is om op een iPod aan te sluiten en dat de ontwikkelaar officieel verklaart dat het aan de prestatienormen van Apple voldoet.

Apple is niet verantwoordelijk voor de werking van dit apparaat of het voldoen ervan aan veiligheidsnormen en regelgeving.

# TECHNISCHE GEGEVENS

## ■ SPELERGEDEELTE

### Weergavesysteem

- CD, CD-R/RW

### Laser

- Type..... Halfgeleider Laser GaAs/GaAlAs
- Golflengte..... 780 nm
- Uitgangsvermogen ..... 10 mW

### Audiogegevens

- DAC ..... 192 kHz/24 bit

## ■ VERSTERKERGEDEELTE

- Maximaal RMS-uitgangsvermogen per kanaal (6  $\Omega$ , 1 kHz, 10% THV)..... 20 W + 20 W
- Totale harmonische vervorming (1 kHz) CD 10 W, 6  $\Omega$  ..... 0,03 %
- Uitgangsniveau/impedantie KOPELEFOONS (max. volume) ..... 0,6 V/32  $\Omega$

## ■ TUNERGEDEELTE

### FM

- Afstembereik ..... 87,50 t/m 108,00 MHz
- Gevoeligheid FM (S/N 30 dB) ..... 7dB $\mu$ Vm (EMF)

## ■ ALGEMEEN

- Stroomvoorziening ..... 230 V, 50 Hz wisselstroom
- Stroomverbruik ..... 25 W
- Stroomverbruik uit (standby)\* ..... 1 W of minder
- Afmetingen (b x h x d) ..... 180 x 117 x 303 mm
- Gewicht ..... 3,1 kg

\* Wanneer ECO MODE is ON.

Technische gegevens kunnen zonder kennisgeving gewijzigd worden.

## Beperkte garantie voor de Europese Economische Ruimte en Zwitserland

Hartelijk dank dat u een Yamaha-product hebt gekozen. In het onwaarschijnlijke geval dat uw Yamaha-product tijdens de garantie dient te worden gerepareerd, dient u contact op te nemen met de dealer bij wie u het hebt gekocht. Indien u moeilijkheden ervaart, gelieve dan contact op te nemen met de vertegenwoordiging van Yamaha in uw land. U vindt de gegevens op onze website (<http://www.yamaha-hifi.com/>) of <http://www.yamaha-uk.com/> voor inwoners van het V.K.).

Er wordt gegarandeerd dat het product vrij is van gebreken in fabricage en materialen voor een periode van twee jaren te rekenen vanaf de originele aankoop. Yamaha zorgt ervoor, met inachtneming van onderstaande voorwaarden, dat een product dat gebreken vertoont wordt gerepareerd of dat om het even welke onderdelen worden gerepareerd of vervangen (naar goeddunken van Yamaha) zonder kosten voor de onderdelen of werkuren. Yamaha behoudt zich het recht voor om een product te vervangen door een gelijkaardig met dezelfde eigenschappen en waarde, indien een model niet meer leverbaar is of het onrendabel is dit te repareren.

### Voorwaarden

- 1 De originele factuur of de kassabon (met vermelding van de aankoopdatum, de productcode en de naam van de dealer) MOET worden gevoegd bij het product dat gebreken vertoont, samen met een verklaring waaruit het gebrek blijkt. Ingeval van afwezigheid van dit duidelijk aankoopbewijs, behoudt Yamaha zich het recht voor om gratis service te weigeren en kan het product op kosten van de klant worden teruggezonden.
- 2 Het product MOET zijn gekocht bij een ERKENDE Yamaha dealer binnen de Europese Economische Ruimte (EEA) of Zwitserland.
- 3 Het product mag geen wijzigingen of veranderingen hebben ondergaan, tenzij deze schriftelijk door Yamaha werden toegestaan.
- 4 Het volgende is van garantie uitgesloten:
  - a. Regelmatig onderhoud of reparaties of vervanging van onderdelen vanwege normale slijtage.
  - b. Schade die voortkomt uit:
    - (1) Reparaties uitgevoerd door de klant zelf of een ongemachtigde derde.
    - (2) Een onjuiste verpakking of oneigenlijk gebruik wanneer het product door de klant wordt verstuurd. Het is belangrijk te weten dat het de verantwoordelijkheid is van degene die het product terugstuurt dat het product adequaat is ingepakt wanneer hij of zij het product terugstuurt met het oog op reparatie.
    - (3) Oneigenlijk gebruik, met inbegrip van maar niet beperkt tot (a) verzuim om het product voor normale doeleinden te gebruiken of te gebruiken overeenkomstig de instructies van Yamaha met betrekking tot eigenlijk gebruik, onderhoud en opslag, en (b) installatie of gebruik van het product op een manier die niet overeenkomt met de van toepassing zijnde technische of veiligheidsnormen in de landen van gebruik.
    - (4) Ongevallen, blikseminslag, waterschade, brandschade, een onjuiste ventilatie, lekkende batterijen of een oorzaak die buiten de controle van Yamaha ligt.
    - (5) Gebreken aan het systeem waarin het product wordt ingebouwd en/of onverenigbaarheid met derde producten.
    - (6) Gebruik van een product dat in de Europese Economische Ruimte en/of Zwitserland werd ingevoerd, maar niet door Yamaha, en dat niet voldoet aan de technische of veiligheidsnormen van het land van gebruik en/of de standaardspecificaties van producten die door Yamaha in de Europese Economische Ruimte en/of Zwitserland worden verkocht.
    - (7) Producten die niet AV (audiovisueel) gerelateerd zijn.  
(De producten die onderworpen zijn aan de "Yamaha AV garantievoorwaarden" worden gedefinieerd op onze website: <http://www.yamaha-hifi.com/> of <http://www.yamaha-uk.com/> voor inwoners van het V.K.)
- 5 Indien de garantie verschilt tussen het land van aankoop en het land van gebruik, zal de garantie van het land van gebruik van toepassing zijn.
- 6 Yamaha kan niet aansprakelijk worden gesteld voor verlies of beschadiging, hetzij rechtstreeks of onrechtstreeks of anders, behalve voor de reparatie of vervanging van het product.
- 7 Maak kopieën van douaneformulieren of gegevens omdat Yamaha niet aansprakelijk kan worden gesteld voor om het even welke wijzigingen aan of verlies van dergelijke formulieren en gegevens.
- 8 Deze garantie heeft noch invloed op de statutaire rechten van klanten die van toepassing zijn binnen het kader van de nationale wetgevingen, noch op de rechten van klanten ten opzichte van de dealer die voortkomen uit hun overeenkomst tot verkoop/aankoop.

## Informatie voor gebruikers van inzameling en verwijdering van oude apparaten en gebruikte batterijen



Deze tekens op de producten, verpakkingen en/of bijgaande documenten betekenen dat gebruikte elektrische en elektronische producten en batterijen niet mogen worden gemengd met algemeen huishoudelijk afval. Breng alstublieft voor de juiste behandeling, herwinning en hergebruik van oude producten en gebruikte batterijen deze naar daarvoor bestemde verzamelpunten, in overeenstemming met uw nationale wetgeving en de instructies 2002/96/EC en 2006/66/EC.



Door deze producten en batterijen juist te rangschikken, helpt u het redden van waardevolle rijkdommen en voorkomt u mogelijke negatieve effecten op de menselijke gezondheid en de omgeving, welke zich zou kunnen voordoen door onpaste afvalverwerking.



Voor meer informatie over het inzamelen en hergebruik van oude producten en batterijen kunt u contact opnemen met uw plaatselijke gemeente, uw afvalverwerkingsbedrijf of het verkooppunt waar u de artikelen heeft gekocht.



### [Informatie over verwijdering in ander landen buiten de Europese Unie]

Deze symbolen zijn alleen geldig in de Europese Unie. Mocht u artikelen weg willen gooien, neem dan alstublieft contact op met uw plaatselijke overheidsinstantie of dealer en vraag naar de juiste manier van verwijderen.

**Pb**

### Opmerking bij het batterij teken (onderkant twee tekens voorbeelden):

Dit teken wordt mogelijk gebruikt in combinatie met een chemisch teken. In dat geval voldoet het aan de eis en de richtlijn, welke is opgesteld voor het betreffende chemisch product.

# ПРЕДУПРЕЖДЕНИЕ: ВНИМАТЕЛЬНО ИЗУЧИТЕ ЭТО ПЕРЕД ИСПОЛЬЗОВАНИЕМ АППАРАТА.

- 1 Для обеспечения наилучшего результата, пожалуйста, внимательно изучите данную инструкцию. Храните ее в безопасном месте для будущих справок.
- 2 Данную звуковую систему следует устанавливать в хорошо проветриваемом, прохладном, сухом месте, оставив свободным как минимум 10 см сверху, 10 см справа и слева, и 10 см сзади от данного аппарата — вдали от прямого воздействия солнечных лучей, источников тепла, вибрации, пыли, влаги, и/или холода.
- 3 Во избежание шумов и помех, данный аппарат следует размещать на некотором расстоянии от других электрических приборов, двигателей, или трансформаторов.
- 4 Во избежание накопления влаги внутри данного аппарата, что может вызвать электрошок, пожар, привести к поломке данного аппарата, и/или представлять угрозу жизни, не следует размещать данный аппарат в среде, подверженной резким изменениям температуры с холодной на жаркую, или в среде с повышенной влажностью (например, в ванной комнате с увлажнителем воздуха).
- 5 Не устанавливайте данный аппарат в местах, где есть риск падения других посторонних объектов на данный аппарат, и/или где данный аппарат может подвергнуться попаданию капель или брызгов жидкостей. На крышке данного аппарата, не следует располагать:
  - Другие компоненты, так как это может привести к поломке и/или отключению поверхности данного аппарата.
  - Горящие объекты (например, свечи), так как это может привести к пожару, поломке данного аппарата, и/или представлять угрозу жизни.
  - Емкости с жидкостями, так как при их падении, жидкости могут вызвать поражение пользователя электрическим током и/или привести к поломке данного аппарата.
- 6 Во избежание прерывания охлаждения данного аппарата, не следует покрывать данный аппарат газетой, скатертью, занавеской и т.д. Повышение температуры внутри данного аппарата может привести к пожару, поломке данного аппарата, и/или представлять угрозу жизни.
- 7 Пока все соединения не завершены, не следует подключать данный аппарат к розетке.
- 8 Не используйте данный аппарат, установив его верхней стороной вниз. Это может привести к перегреву и возможной поломке.
- 9 Не применяйте силу по отношению к переключателям, ручкам и/или проводам.
- 10 При отсоединении силового кабеля питания от розетки, вытягивайте его, удерживая за вилку; ни в коем случае не тяните кабель.
- 11 Не применяйте различные химические составы для очистки данного аппарата; это может привести к разрушению покрывающего слоя. Используйте чистую сухую ткань.
- 12 Используйте данный аппарат с соблюдением напряжения, указанном на данном аппарате. Использование данного аппарата при более высоком напряжении, превышающем указанное, является опасным, и может стать причиной пожара, поломки данного аппарата, и/или представлять угрозу жизни. Yamaha не несет ответственности за любую поломку или ущерб вследствие использования данного аппарата при напряжении, не соответствующем указанному напряжению.
- 13 Во избежание поломки от молнии, отключите силовой кабель питания от розетки во время электрической бури.
- 14 Не пробуйте модифицировать или починить данный аппарат. При необходимости, свяжитесь с квалифицированным сервис центром Yamaha. Корпус аппарата не должен открываться ни в коем случае.
- 15 Если вы не собираетесь использовать данный аппарат в течение продолжительного промежутка времени (например, во время отпуска), отключите силовой кабель переменного тока от розетки.
- 16 Перед тем как прийти к заключению о поломке данного аппарата, обязательно изучите раздел “УСТРАНЕНИЕ НЕИСПРАВНОСТЕЙ”, описывающий часто встречающиеся ошибки во время использования.
- 17 Перед перемещением данного аппарата, установите данный аппарат в режим ожидания нажатием кнопки STANDBY/ON, и отсоедините силовой кабель переменного тока от розетки.
- 18 При внезапном изменении окружающей температуры образовывается конденсация. Отсоедините силовой кабель питания от сети и не пользуйтесь аппаратом.
- 19 Аппарат может нагреваться при его продолжительном использовании. Отключите питание, затем дайте аппарату остыть.
- 20 Данный аппарат следует устанавливать возле розетки переменного тока, куда можно свободно протянуть силовой кабель.
- 21 Батарейки не должны подвергаться нагреву от солнечных лучей, огня или похожих источников.
- 22 Излишнее звуковое давление от внутриушных телефонов и наушников может привести к потере слуха.

Данный аппарат считается не отключенным от источника переменного тока все то время, пока он подключен к розетке, даже если данный аппарат находится в выключенном положении через STANDBY/ON. Данное положение является режимом ожидания. В этом режиме электропотребление данного аппарата снижается до минимума.

**ПРЕДУПРЕЖДЕНИЕ**  
ВО ИЗБЕЖАНИЕ ПОЖАРА ИЛИ УДАРА  
ЭЛЕКТРИЧЕСКИМ ТОКОМ, НЕ ПОДВЕРГАЙТЕ ДАННЫЙ  
АППАРАТ ВОЗДЕЙСТВИЯМ ДОЖДЯ ИЛИ ВЛАГИ.

**БЕЗОПАСНОЕ ИСПОЛЬЗОВАНИЕ ЛАЗЕРА**  
Данное устройство содержит лазер. Из-за опасности травмы глаз, снимать крышку или обслуживать данное устройство должен только сертифицированный обслуживающий персонал.

**ОПАСНОСТЬ**  
Данное устройство в открытом состоянии излучает видимые лазерные лучи. Не допускайте непосредственного воздействия лазерных лучей на глаза. Когда данное устройство подключено к розетке, не приближайте глаза к отверстию лотка диска и другим отверстиям, и не смотрите внутрь аппарата.

Лазерный компонент данного изделия может выделять радиацию, превышающую ограниченный уровень радиации для Класса 1.

**ПРЕДУПРЕЖДЕНИЕ**  
Опасность разрыва при неправильной замене батарейки. Заменяйте только на батарейки одинакового или аналогичного типа.

# СОДЕРЖАНИЕ

## ВВЕДЕНИЕ

|                               |          |
|-------------------------------|----------|
| <b>ОПИСАНИЕ .....</b>         | <b>2</b> |
| <b>ПРИЛАГАЕМЫЕ</b>            |          |
| <b>ПРИНАДЛЕЖНОСТИ.....</b>    | <b>2</b> |
| <b>СИСТЕМЫ УПРАВЛЕНИЯ И</b>   |          |
| <b>ФУНКЦИИ .....</b>          | <b>3</b> |
| Фронтальная панель .....      | 3        |
| Дисплей передней панели ..... | 4        |
| Пульт ДУ .....                | 5        |

## ПОДГОТОВКА

|                                    |           |
|------------------------------------|-----------|
| <b>ПОДКЛЮЧЕНИЕ КОЛОНОК.....</b>    | <b>9</b>  |
| Подключение сабвуфера .....        | 10        |
| <b>ПОДКЛЮЧЕНИЕ АНТЕНН .....</b>    | <b>11</b> |
| Подключение ЧМ-антенны .....       | 11        |
| <b>ПОДКЛЮЧЕНИЕ КАБЕЛЕЙ</b>         |           |
| <b>ПИТАНИЯ .....</b>               | <b>11</b> |
| <b>ПОДКЛЮЧЕНИЕ НАУШНИКОВ .....</b> | <b>11</b> |
| <b>ПОДКЛЮЧЕНИЕ ВНЕШНИХ</b>         |           |
| <b>КОМПОНЕНТОВ .....</b>           | <b>12</b> |
| Подключение устройства USB.....    | 12        |
| Подключение устройства iPod™ ..... | 12        |

## ОСНОВНОЕ УПРАВЛЕНИЕ

|   |           |
|---|-----------|
| <b>ОСНОВНЫЕ ОПЕРАЦИИ РЕСИВЕРА ...</b>       | <b>13</b> |
| <b>УСТАНОВКА ТАЙМЕРА СНА.....</b>           | <b>14</b> |
| <b>ОСНОВНЫЕ ОПЕРАЦИИ</b>                    |           |
| <b>ВОСПРОИЗВЕДЕНИЯ ДЛЯ ДИСКОВ И</b>         |           |
| <b>УСТРОЙСТВ USB .....</b>                  | <b>15</b> |
| Переключение экрана информации              |           |
| воспроизведения .....                       | 16        |
| Повторное воспроизведение (Repeat Play) ... | 17        |
| Воспроизведение в случайном порядке         |           |
| (Shuffle Play) .....                        | 17        |

## ОПЕРАЦИИ ТЮНЕРА

|  |           |
|--|-----------|
| <b>НАСТРОЙКА РАДИОСТАНЦИЙ ЧМ.....</b>      | <b>18</b> |
| Автоматическая настройка .....             | 18        |
| Ручная настройка .....                     | 18        |
| Автоматическая предустановка .....         | 19        |
| Ручная предустановка .....                 | 19        |
| Выбор предустановленных радиостанций ..... | 20        |
| <b>НАСТРОЙКА СИСТЕМЫ</b>                   |           |
| <b>РАДИОДАННЫХ (ТОЛЬКО ДЛЯ</b>             |           |
| <b>МОДЕЛЕЙ ДЛЯ СОЕДИНЕННОГО</b>            |           |
| <b>КОРОЛЕВСТВА ВЕЛИКОБРИТАНИИ И</b>        |           |
| <b>СЕВЕРНОЙ ИРЛАНДИИ И СТРАН</b>           |           |
| <b>ЕВРОПЫ) .....</b>                       | <b>21</b> |
| Выбор программы Системы Радиоданных....    | 21        |
| Отображение информации Системы             |           |
| Радиоданных.....                           | 22        |

## ДРУГИЕ ОПЕРАЦИИ

|                               |    |
|-------------------------------|----|
| <b>УПРАВЛЕНИЕ УСТРОЙСТВОМ</b> |    |
| iPod™ .....                   | 23 |
| Использование iPod™ .....     | 23 |

## ДОПОЛНИТЕЛЬНАЯ ИНФОРМАЦИЯ

|  |           |
|--|-----------|
| <b>УСТРАНЕНИЕ НЕИСПРАВНОСТЕЙ .....</b> | <b>25</b> |
| Общая часть .....                      | 25        |
| Радиопримем .....                      | 25        |
| iPod™ .....                            | 26        |
| USB .....                              | 26        |
| Воспроизведение диска .....            | 27        |
| Пульт ДУ .....                         | 27        |
| <b>ПРИМЕЧАНИЯ О ДИСКАХ/MP3-,</b>       |           |
| <b>WMA-ФАЙЛАХ.....</b>                 | <b>28</b> |
| <b>ГЛОССАРИЙ.....</b>                  | <b>30</b> |
| Аудиоинформация .....                  | 30        |
| Обозначения об авторских правах и      |           |
| логотипы .....                         | 30        |
| <b>ТЕХНИЧЕСКИЕ ПАРАМЕТРЫ .....</b>     | <b>30</b> |

ВВЕДЕНИЕ

ПОДГОТОВКА

ОСНОВНОЕ  
УПРАВЛЕНИЕ

ОПЕРАЦИИ  
ТЮНЕРА

ДРУГИЕ  
ОПЕРАЦИИ

ДОПОЛНИТЕЛЬНА  
Я ИНФОРМАЦИЯ

Русский

# ОПИСАНИЕ

- Максимальное среднеквадратическое выходное напряжение на канал 20 Вт + 20 Вт (10% ОНИ, 1 кГц, 6Ω)
- Настройка и предустановка 30 ЧМ-радиостанций
- iPod поддерживается
- Воспроизведение аудио CD-дисков, дисков с файлами формата MP3/WMA
- Информационный дисплей CD Text
- Воспроизведение файлов формата MP3/WMA с устройства USB
- Многофункциональное дистанционное управление

## ■ О настоящем руководстве

- В данной инструкции описаны операции по управлению устройством с помощью пульта дистанционного управления (ДУ), кроме случаев, когда это невозможно. Некоторые из данных операций также выполняются с помощью кнопок фронтальной панели.
- Кнопка круглой формы в центре пульта ДУ в настоящем руководстве называется Center (центральная).
- ☼ означает совет для облегчения управления.
- В примечаниях содержится важная информация по безопасности и инструкции по управлению.
- Данное руководство отпечатано до производства. Дизайн и технические характеристики могут частично изменяться с целью улучшения качества и т.д. В случае, если имеются различия между руководством и аппаратом, приоритет отдается аппарату.

# ПРИЛАГАЕМЫЕ ПРИНАДЛЕЖНОСТИ

К данному аппарату прилагаются следующие принадлежности. Перед подключением акустической системы убедитесь в наличии следующих компонентов.

Пульт ДУ

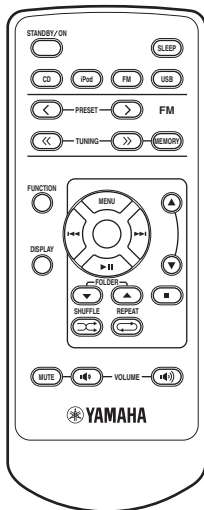

Внутренняя ЧМ-антенна

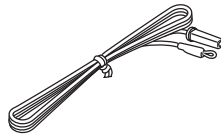

Крышка порта USB\*



Крышка док-разъема\*

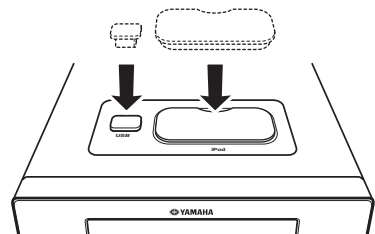

Расположение крышек USB и док-разъема.

\*Крышки USB и док-разъема устанавливаются на порты USB и iPod, когда они не используются.

# СИСТЕМЫ УПРАВЛЕНИЯ И ФУНКЦИИ

## Фронтальная панель

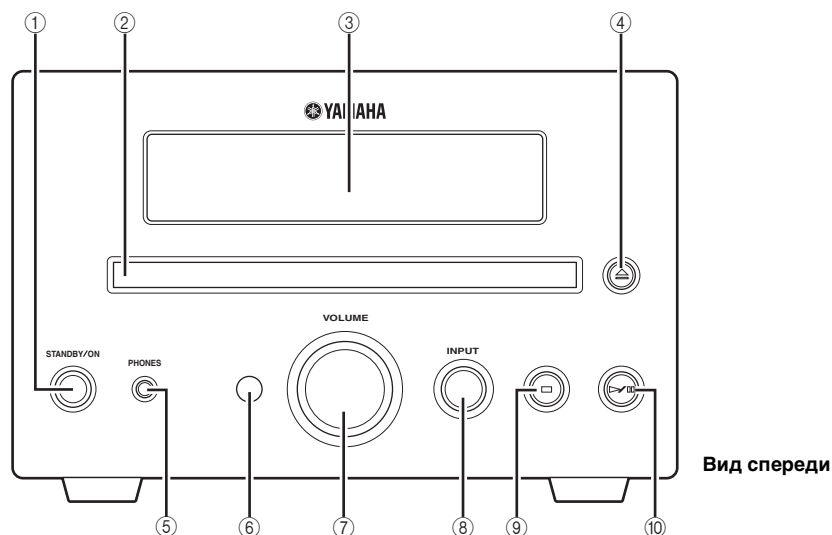
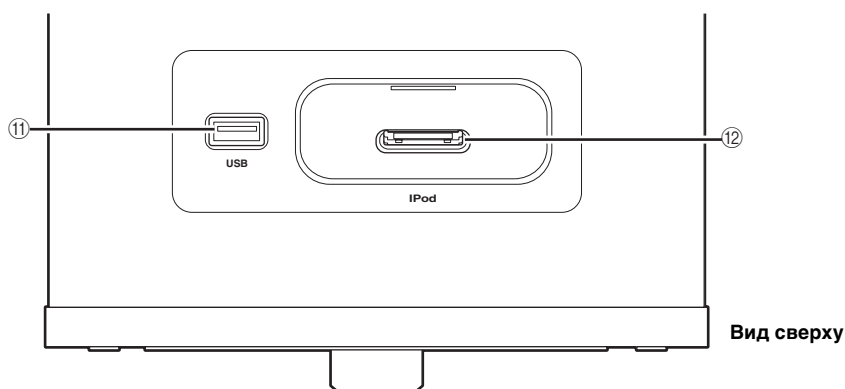

① **STANDBY/ON**

Включение устройства или его установка в режим ожидания.

② **Лоток диска**

Загрузка диска для воспроизведения.

③ **Дисплей передней панели**

Отображение различной информации, например, частоты настройки.



Открытие и закрытие лотка диска.

⑤ **PHONES**

Вывод аудиосигналов для индивидуального прослушивания через наушники.

⑥ **Датчик дистанционного управления**

Прием сигналов от пульта ДУ.

⑦ **VOLUME**

Регулировка уровня громкости.

⑧ **INPUT**

Выбор источника приема.



Остановка воспроизведения (смотрите стр. 15).



Начало или пауза воспроизведения (смотрите стр. 15).

⑪ **Порт USB**

Подключение устройства USB (смотрите стр. 12).

⑫ **Разъем для iPod**

Подключение устройства iPod (смотрите стр. 12).

## Дисплей передней панели

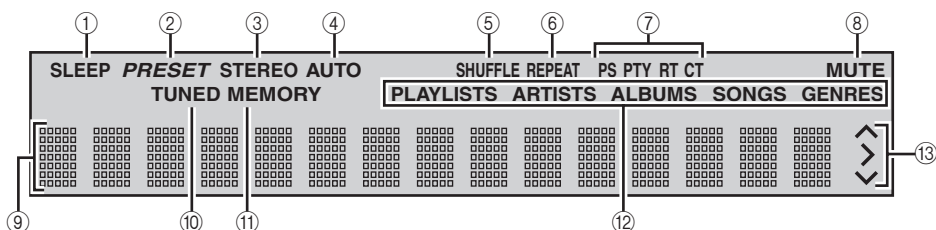

### ① Индикатор SLEEP

Загорается при включении таймера сна (смотрите стр. 14).

### ② Индикатор PRESET

Загорается при предустановке радиостанций (смотрите стр. 19).

### ③ Индикатор STEREO

Загорается при приеме устройством сильного сигнала от стереофонической ЧМ-трансляции.

### ④ Индикатор AUTO

Загорается при установке устройства в режим автоматической настройки (смотрите стр. 18).

### ⑤ Индикатор SHUFFLE

Загорается при установке iPod/CD/USB в режим смешения.

### ⑥ Индикатор REPEAT

Загорается при установке iPod/CD/USB в режим повтора.

### ⑦ Индикаторы Системы Радиоданных

Высвечивается название информации Системы Радиоданных, транслируемой принимаемой радиостанцией Системы Радиоданных.

### ⑧ Индикатор MUTE

Загорается при выключении звука.

### ⑨ Многофункциональный информационный дисплей

Отображение различной информации, например, частоты настройки.

### ⑩ Индикатор TUNED

Загорается при настройке устройства на радиостанцию.

### ⑪ Индикатор MEMORY

Загорается при автоматической или ручной предустановке радиостанций.

### ⑫ Многофункциональный информационный индикатор

Загорается, если выбрано меню (смотрите стр. 23).

### ⑬ Индикаторы работы

Отображают рабочие курсорные кнопки при использовании меню FUNCTION (Функция) или iPod в режиме просмотра меню (смотрите стр. 23).



## Пульт ДУ

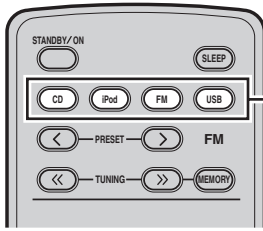

Кнопки выбора источника

### ■ Общие функции

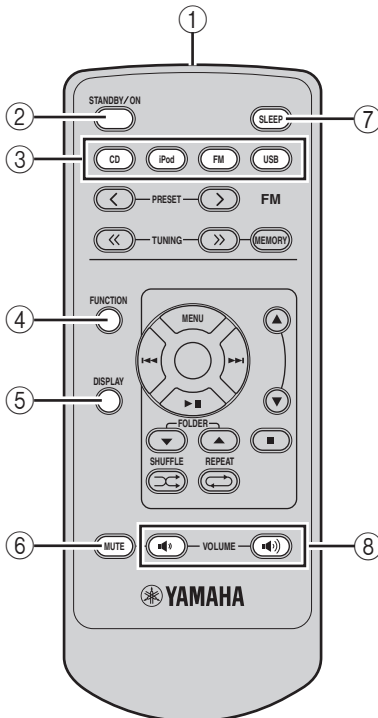

Настоящий пульт ДУ позволяет управлять элементами системы и iPod, установленным в порт на верхней панели данного устройства. Для управления CD-проигрывателем, устройством USB, функциями тюнера или iPod при помощи пульта ДУ требуется установить данное устройство в соответствующий режим приема.

### Переключение режима приема устройства

Нажмите соответствующую кнопку выбора источника на пульте ДУ (или INPUT (Вход) на фронтальной панели). Режим приема автоматически изменяется на iPod при подключении iPod во время воспроизведения (смотрите стр. 12).

На дисплее фронтальной панели устройства отображается название соответствующего источника приема.

### Общие операции для всех режимов

Когда устройство находится в любом из режимов приема, доступны следующие операции.

#### ① Передатчик инфракрасного сигнала

Посылает сигналы на компонент для управления.

#### ② STANDBY/ON

Включение устройства или его установка в режим ожидания.

#### ③ Кнопки выбора источника

Выбор источника приема.

#### ④ FUNCTION

Нажатием кнопки FUNCTION можно выбрать режимы DIMMER, TREBLE, BASS, BALANCE или ECO MODE.

#### ⑤ DISPLAY

Переключение информации, отображенной на дисплее фронтальной панели (смотрите стр. 16).

#### ⑥ MUTE

Выключение звука. Для восстановления звука следует снова нажать MUTE или нажать VOLUME (тише)/ (громче).

#### ⑦ SLEEP

Установка таймера сна (смотрите стр. 14).

#### ⑧ VOLUME (тише) / (громче)

Регулировка уровня громкости.

## ■ Режим CD/USB

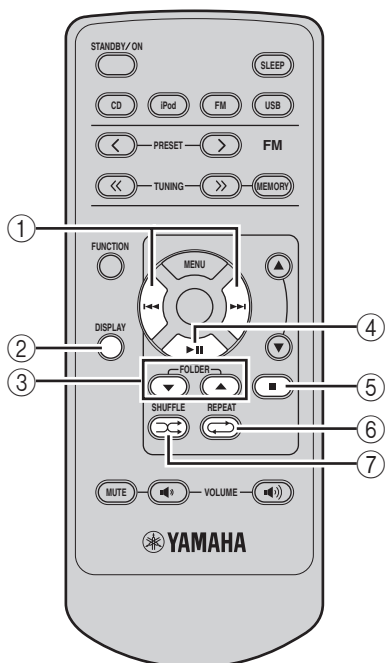

## Операции, доступные в режиме CD/USB

Когда устройство находится в режимах приема CD или USB, доступны следующие операции.

### ① ◀◀, ▶▶

Переход на начало текущей или следующей звуковой дорожки. Нажмите и удерживайте нажатой для ускоренной перемотки назад или вперед (смотрите стр. 15). Дважды нажмите ◀◀, чтобы пропустить начало предыдущей звуковой дорожки.

### ② DISPLAY

Переключение информации о состоянии диска/устройства USB, отображаемой на дисплее фронтальной панели (смотрите стр. 16).

### ③ FOLDER ▼ / ▲

Нажимайте кнопки FOLDER ▼ / ▲ для воспроизведения первого из файлов формата MP3 или WMA из выбранной папки, записанных на диске/устройстве USB (смотрите стр. 15).

\* При воспроизведении в режиме смешения эти кнопки не работают.

### ④ ▶▶

Начало или пауза воспроизведения (смотрите стр. 15).

### ⑤ ■

Остановка воспроизведения (смотрите стр. 15).

### ⑥ REPEAT ⇄

Выбор режима повторного воспроизведения (смотрите стр. 17).

### ⑦ SHUFFLE ⌘

Выбор режима воспроизведения в случайном порядке (смотрите стр. 17).

## ■ Режим ЧМ-приемника

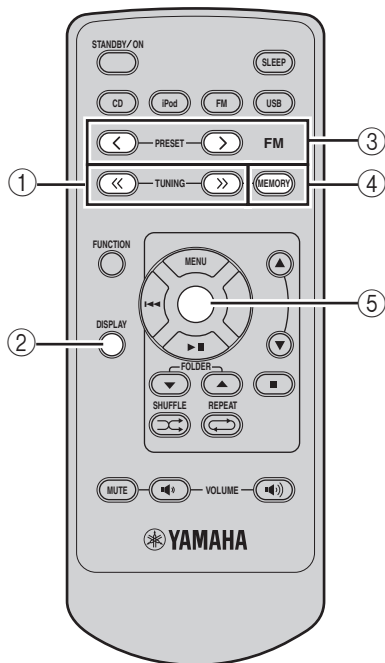

## Операции, доступные в режиме ЧМ-приемника

Когда устройство находится в режиме ЧМ, доступны следующие операции.

### ① TUNING << / >>

Нажимайте TUNING << / >> при ручной настройке, нажмите и удерживайте TUNING << / >> при автоматической настройке.

### ② DISPLAY

Переключение информации о настройке ЧМ, отображенной на дисплее фронтальной панели.

### ③ PRESET < / >

Используйте кнопки PRESET < / > для выбора предустановленной радиостанции (смотрите стр. 19).

### ④ MEMORY

Включение режима отображения радиостанций из памяти.

### ⑤ Center

Нажимайте Center для фиксации текущей предустановки.

## ■ Режим iPod

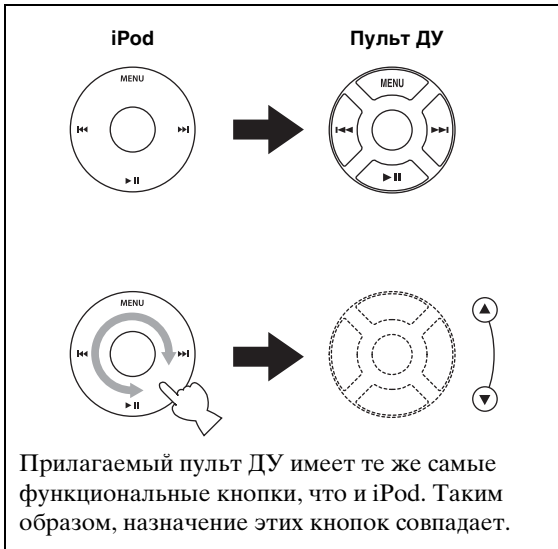
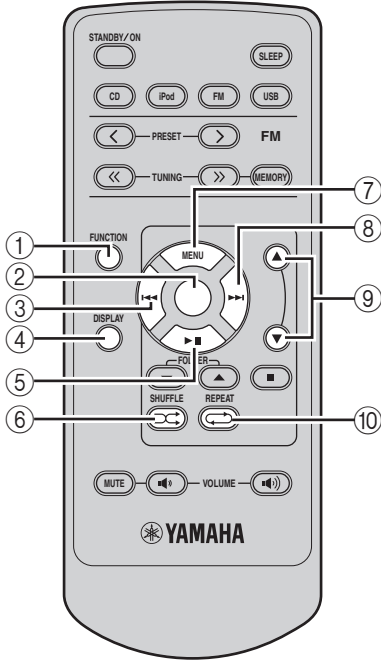

### Операции, доступные в режиме iPod

Когда устройство iPod установлено в предназначенный для него разъем, доступны приведенные ниже операции. Подробнее об управлении iPod см. в разделе “Использование iPod™” на стр. 23.

#### ① FUNCTION

Переключение простого режима ДУ и режима просмотра меню.

#### ② Center

Нажмите кнопку Center для ввода выбранной группы. (При нажатии Center, если выбрана звуковая дорожка, начинается ее воспроизведение.)

#### ③ ⏮

Переход на начало текущей звуковой дорожки. Нажмите и удерживайте для быстрой прокрутки назад. Нажмите дважды, чтобы пропустить предыдущую звуковую дорожку.

#### ④ DISPLAY

Отображение информации о звуковой дорожке, пока iPod находится в режиме просмотра меню (смотрите стр. 16).

#### ⑤ ▶||

Начало или приостановка воспроизведения.

#### ⑥ SHUFFLE 🎲

Выбор режима воспроизведения в случайном порядке (смотрите стр. 24).

#### ⑦ MENU

Возврат на верхний уровень меню iPod.

#### ⑧ ▶▶

Переход на следующую звуковую дорожку. Нажмите и удерживайте для быстрой прокрутки вперед.

#### ⑨ ▲ / ▼

Нажимая ▲ или ▼, выберите параметр в выбранной группе.

#### ⑩ REPEAT ↺

Выбор режима повторного воспроизведения (смотрите стр. 24).

### ■ Подготовка пульта ДУ

Пульт ДУ поставляется вместе с установленной в нем батареей. Перед самым первым использованием пульта ДУ извлеките из него изолирующий лист, см. рисунок.

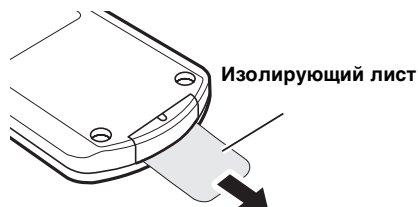

Удалите прозрачный лист перед использованием пульта ДУ.

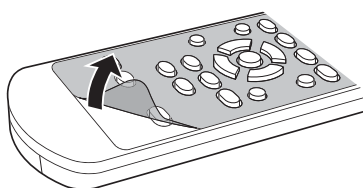

### ■ Использование пульта ДУ

Пульт ДУ должен использоваться в пределах 6 м от управляемого компонента и должен быть направлен на сенсор ДУ (смотрите стр. 3).

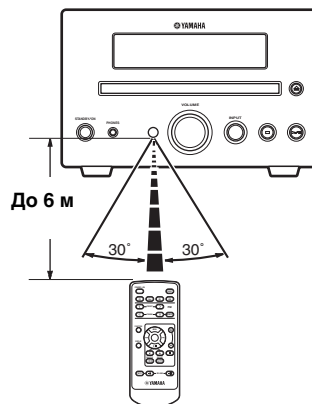

#### Примечания

- Будьте осторожны и не проливайте жидкость на пульт ДУ.
- Будьте осторожны и не роняйте пульт ДУ.
- Не оставляйте пульт ДУ в следующих местах:
  - жарких или влажных местах, например, возле обогревателя или в ванной
  - очень холодных местах
  - пыльных местах

### ■ Замена батарейки в пульте ДУ

При снижении рабочего диапазона пульта ДУ замените батарейку.

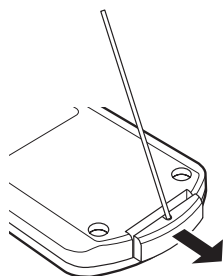

Для снятия крышки воспользуйтесь прямым стержнем.

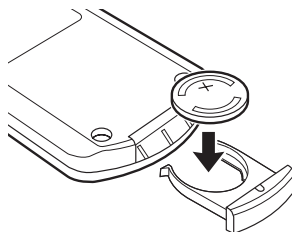

Замените батарейку типа CR2025 на новую.

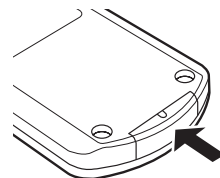

Закройте крышку.

#### Примечания

- Батарейку устанавливайте с учетом полярности (+ и -).
- Если батарейка села, немедленно извлеките ее из пульта ДУ для предотвращения взрыва или протекания кислоты.
- Если батарейка начала протекать, незамедлительно утилизируйте ее. Будьте осторожны, не допускайте попадания на кожу или одежду кислоты из протекающей батарейки.
- Перед установкой новой батарейки начисто вытрите отделение для батарейки.
- Утилизируйте батарейки в соответствии с правилами, действующими в вашей стране или регионе.

# ПОДКЛЮЧЕНИЕ КОЛОНОК

При подключении колонок к данному устройству следуйте описанной ниже процедуре. Более подробно о колонках смотрите в руководстве по эксплуатации к ним.

## ПРЕДОСТЕРЕЖЕНИЕ

Не подсоединяйте кабель питания данного устройства до тех пор, пока не будут подключены все прочие кабели.

## Примечания

- Убедитесь в правильном подключении левого канала (L), правого канала (R), “+” (красный) и “-” (черный). Звучание от колонок будет отсутствовать при неправильном выполнении подключений, и звучание будет неестественным с отсутствием низкочастотного сигнала при несоблюдении полярности при подключении колонок.
- Открытые провода колонок не должны соприкасаться друг с другом или с любой металлической частью устройства. Это может привести к поломке устройства и/или колонок.
- Используйте колонки с предписанным импедансом, указанным на задней панели данного устройства.

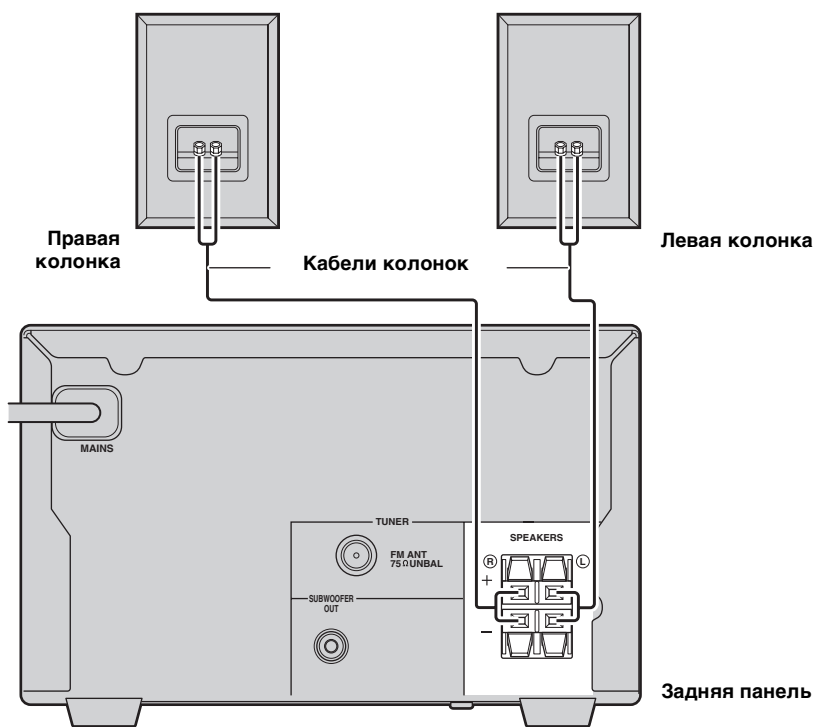

- 1 Удалите приблизительно 10 мм изоляционного слоя на концах каждого кабеля колонки и затем скрутите открытые провода кабеля для предотвращения короткого замыкания.

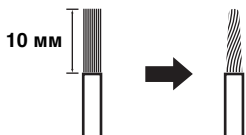

- 2 Нажмите и удерживайте рычажок.

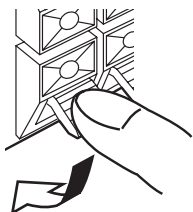

Красный: положительный (+)  
Черный: отрицательный (-)

- 3 Вставьте один неизолированный провод. После освобождения рычажок занимает свое первоначальное положение.

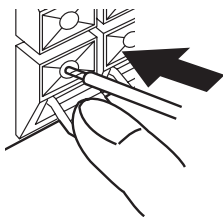

Красный: положительный (+)  
Черный: отрицательный (-)

#### ■ Замечания о подключении провода колонки

Жгут проводов колонки фактически представляет собой пару изолированных, проложенных бок о бок проводов. Один из проводов имеет отличный от другого цвет или форму, возможно, в виде ленты, с канавкой или выступом. Подсоедините провод в виде ленты (с канавкой и т.д.) к контактам “+” (красные) на устройстве и колонке. Подсоедините немаркированный провод к контактам “-” (черные) на устройстве и колонке.

## Подключение сабвуфера

Диапазоны низких частот левого и правого каналов смешиваются на выходе в гнезде SUBWOOFER OUT.

Соедините разъем SUBWOOFER OUT устройства с разъемом INPUT сабвуфера при помощи кабеля сабвуфера (в продаже).

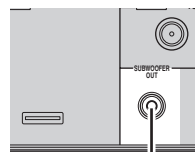

Кабель сабвуфера  
(в продаже)



Сабвуфер  
(в продаже)

#### Примечание

Не подсоединяйте кабель питания данного устройства и сабвуфера до тех пор, пока не будут подключены все прочие кабели.

## ПОДКЛЮЧЕНИЕ АНТЕНН

Для прослушивания радиопередач на устройстве подключите поставляемую ЧМ-антенну к соответствующим клеммам. При слабом приеме радиоволн в вашем регионе или если вы хотите улучшить радиоприем, рекомендуется использовать имеющиеся в продаже внешние антенны. За дополнительными сведениями обратитесь к ближайшему авторизованному дилеру или в сервис-центр Yamaha.

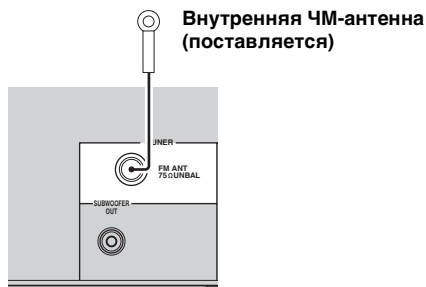

### Подключение ЧМ-антенны

- 1 Подключите поставляемую внутреннюю ЧМ-антенну к гнезду ЧМ-устройства.
- 2 Расположите антенну на некотором расстоянии от устройства и кабелей колонок.

ПОДГОТОВКА

## ПОДКЛЮЧЕНИЕ КАБЕЛЕЙ ПИТАНИЯ

После того как будут выполнены все подключения, подсоедините кабели питания устройства и сабвуфера (опция).

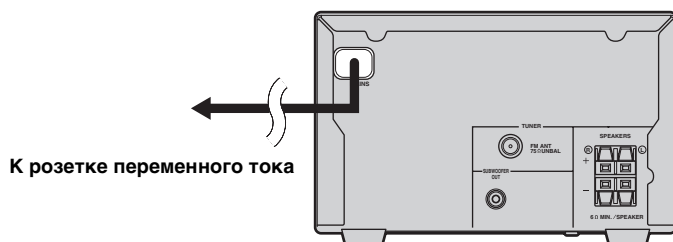

## ПОДКЛЮЧЕНИЕ НАУШНИКОВ

Наушники подключаются к гнезду PHONES на передней панели устройства. При этом прекращается передача звука через колонки.

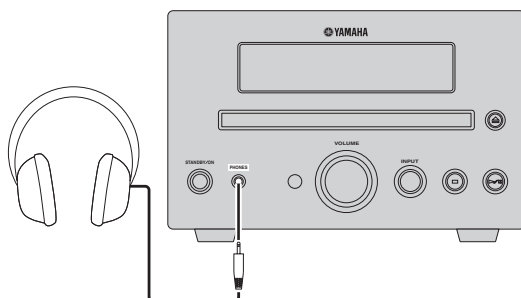

Русский

# ПОДКЛЮЧЕНИЕ ВНЕШНИХ КОМПОНЕНТОВ

К данному устройству можно подключать устройство USB или iPod. Более подробно о компонентах смотрите в руководстве по эксплуатации соответствующих компонентов.

## Подключение устройства USB

Данное устройство оборудовано портом USB и может обращаться к файлам форматов MP3 или WMA, хранящимся на устройстве USB. Вставьте устройство USB в порт USB на верхней панели устройства.

Информацию о воспроизведении с устройства USB см. на странице стр. 15.



### ■ Поддерживаемые устройства USB

Данное устройство поддерживает накопительные устройства класса USB (например, флеш-память), использующие форматы FAT16 или FAT32.

#### Примечания

- Некоторые устройства могут не работать должным образом, даже если они удовлетворяют всем требованиям.
- Если содержимое устройства USB не воспроизводится после его подключения к основному устройству, выполните любую из предлагаемых ниже процедур.
  - Переведите устройство в режим ожидания и снова включите его.
  - Отсоедините устройство USB, пока основное устройство находится в режиме ожидания.
  - Затем снова подсоедините устройство USB и включите основное устройство.
  - Подсоедините блок питания переменного тока, если он поставляется вместе с устройством USB.
- Если содержимое устройства USB не воспроизводится даже после выполнения вышеперечисленных процедур, это говорит о том, что оно не предназначено для воспроизведения на данном основном устройстве.
- Не подключайте никаких других устройств, кроме накопительных устройств класса USB.
- Компания Yamaha и ее поставщики не несут ответственности в случае утраты данных, содержащихся на устройствах USB, подсоединяемых к данному устройству.  
Из предосторожности рекомендуется делать резервные копии файлов.
- Воспроизводимость и обеспечение электропитанием устройств USB всех типов не гарантируются.

- Устройство USB автоматически подзаряжается, когда оно установлено в порт USB, даже когда основное устройство находится в режиме ожидания, а режим ECO MODE выключен (OFF).
- Для безопасного удаления устройства USB предварительно выключите воспроизведение его содержимого.

## Подключение устройства iPod™

Данное устройство оборудовано гнездом для подключения устройства iPod на верхней панели. iPod вставляется в это гнездо, а управление воспроизведением осуществляется посредством поставляемого в комплекте с ним пульта ДУ. Вместе с данным устройством используйте док-переходник iPod (поставляется в комплекте с iPod или приобретается отдельно), соответствующий используемой модели iPod. В случае использования данного устройства без соответствующего док-переходника iPod, может произойти разрыв соединения.

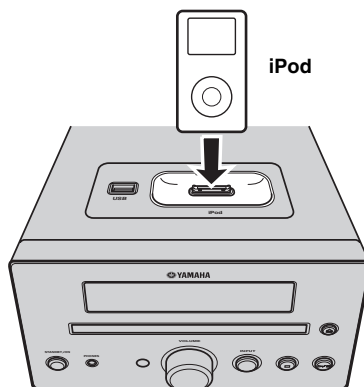

#### Примечания

- Поддерживаются только устройства iPod (Click and Wheel), iPod nano, iPod mini и iPod touch.
- Не подключайте никаких аксессуаров к iPod (например, наушники, проводной пульт ДУ или ЧМ-передатчик), когда он вставлен в гнездо.
- Если iPod ненадежно зафиксирован в гнезде, возможна ненадлежащая передача звуковых сигналов.
- При надежном соединении iPod и данного устройства на дисплее передней панели отображается обозначение "iPod". При прерывании подключения между iPod и устройством на дисплее передней панели отображается соответствующее сообщение. Полный список сообщений о состоянии подключения смотрите в разделе iPod главы "УСТРАНЕНИЕ НЕИСПРАВНОСТЕЙ" на странице стр. 26.
- Если iPod вставлен в гнездо, он автоматически заряжается, даже когда основное устройство находится в режиме ожидания, а режим ECO MODE выключен (OFF).
- Для безопасного удаления устройства iPod предварительно выключите воспроизведение его содержимого.



# ОСНОВНЫЕ ОПЕРАЦИИ РЕСИВЕРА

Следуя описанной ниже процедуре, выберите источник приема и настройте звуковые параметры на данном устройстве.

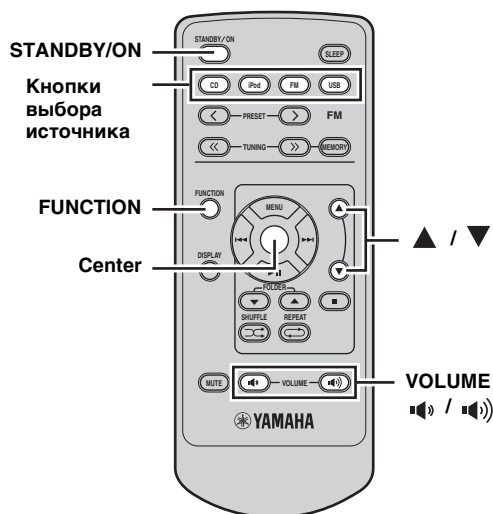
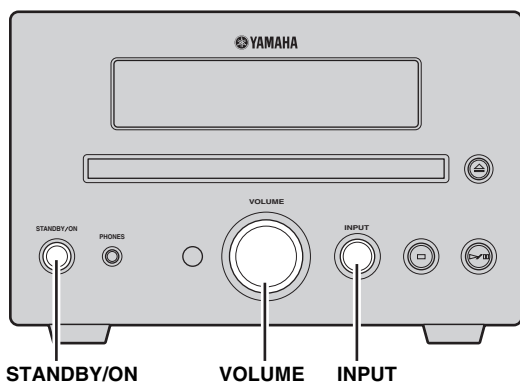

- 1 Для включения данного устройства нажмите кнопку STANDBY/ON.**  
Включается дисплей передней панели.
- 2 Нажмите на передней панели одну из селекторных кнопок источника или кнопку INPUT и выберите нужный источник приема. Каждый раз при нажатии кнопки INPUT источник приема меняется в порядке: CD, iPod, FM и USB.**
- 3 Начните воспроизведение на выбранном компоненте-источнике или выберите радиостанцию.**  
Подробнее о воспроизведении диска, смотрите стр. 15, а по информации о настройке, смотрите стр. 18.

- 4 Нажимая кнопки (тише) / (громче), настройте требуемый уровень громкости.**

## ■ Для настройки качества воспроизведения звука

- 1 Нажмите кнопку FUNCTION для отображения меню функций.**
- 2 Чтобы выбрать TREBLE, BASS или BALANCE, несколько раз нажмите кнопки ▲ / ▼, после чего нажмите кнопку Center.**
- 3 Настройку выполняйте нажатием кнопок ▲ / ▼, после чего нажмите кнопку Center.**  
**TREBLE:** Настройка высокочастотной характеристики.  
**BASS:** Настройка низкочастотной характеристики.  
**BALANCE:** Настройка уровня громкости отдельно левого и правого канала колонок.



При использовании наушников TREBLE, BASS и BALANCE не регулируются.

## ■ Уменьшение яркости дисплея

Можно уменьшить яркость дисплея передней панели устройства.

- 1 Нажмите кнопку FUNCTION для отображения меню функций.**
  - 2 Нажатием кнопок ▲ / ▼ выберите пункт DIMMER, затем нажмите кнопку Center.**  
Нажатием кнопок ▲ / ▼ отрегулируйте яркость, затем нажмите кнопку Center.
- ## ■ Использование режима ECO
- Данный режим снижает энергопотребление в режиме ожидания. Если режим ECO включен и устройство находится в режиме ожидания, то зарядка аккумуляторов iPod или USB-устройства не выполняется.
- 1 Нажмите кнопку FUNCTION для отображения меню функций.**
  - 2 Нажатием кнопок ▲ / ▼ выберите пункт ECO MODE, затем нажмите кнопку Center.**
  - 3 Нажатием кнопок ▲ / ▼ выберите ON или OFF, затем нажмите кнопку Center.**

# УСТАНОВКА ТАЙМЕРА СНА

По истечении заданного времени таймер сна переводит устройство в режим ожидания.

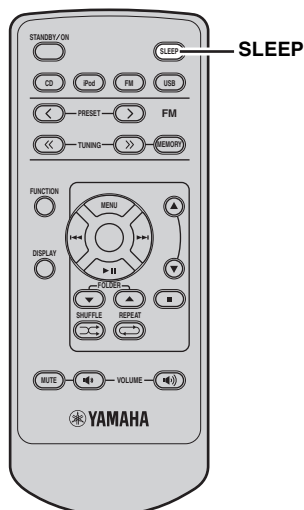

Нажатием кнопки **SLEEP** выберите соответствующий период времени.

При каждом нажатии кнопки продолжительность переключается следующим образом.

На дисплее передней панели загорается индикатор SLEEP.

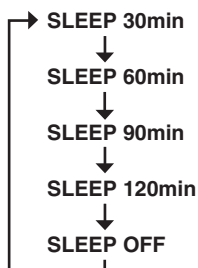

- Таймер сна отключается при переходе устройства в режим ожидания.
- Если нажать кнопку SLEEP при включенном таймере сна, на дисплее передней панели отобразится величина оставшегося времени.

## Отмена таймера сна

Последовательным нажатием кнопки SLEEP выберите пункт “SLEEP OFF”.

# ОСНОВНЫЕ ОПЕРАЦИИ ВОСПРОИЗВЕДЕНИЯ ДЛЯ ДИСКОВ И УСТРОЙСТВ USB

Вы можете воспроизводить звуковые компакт-диски и устройства USB, а также файлы форматов MP3 или WMA, записанные на дисках/устройствах USB. Некоторые операции могут иметь отличия и ограничения в зависимости от диска/устройства USB. Перед воспроизведением проверьте диск/устройство USB на совместимость с данным устройством (смотрите стр. 28).

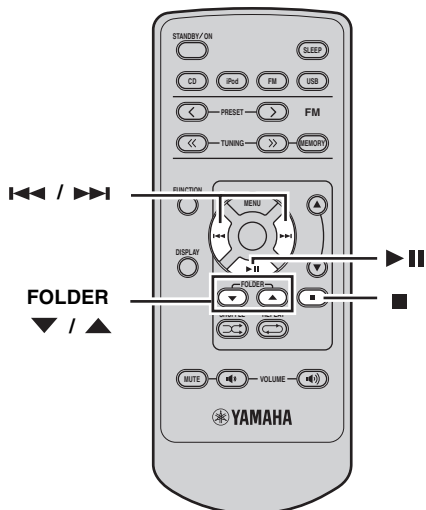

## Начало воспроизведения диска

**1 Выберите CD в качестве источника приема (смотрите стр. 13).**

**2 При установленном диске нажмите ►||.**  
Для аудио CD воспроизведение начинается с первой звуковой дорожки, а для файлов форматов MP3 или WMA - в алфавитном порядке по имени файла.



- Привод диска можно открывать и закрывать нажатием кнопки на передней панели данного устройства.
- Воспроизведение диска также можно начать, нажав клавишу на передней панели.
- Если в качестве источника приема используется компакт-диск, то при включении данного устройства, когда в нем уже установлен диск, воспроизведение диска начинается автоматически.

## Начало воспроизведения устройства USB

**1 Выберите USB в качестве источника приема (смотрите стр. 13).**

**2 Вставьте устройство USB в порт USB основного устройства.**  
Время считывания может превышать 30 секунд - это зависит от числа файлов/папок. В случае устройства USB воспроизведение начинается автоматически в порядке, определяемом датой и временем создания содержащихся в устройстве USB воспроизводимых файлов.

### Примечания

- При воспроизведении устройства USB суммарное время на передней панели не отображается.

- Если устройство USB разбито на разделы, отображается только содержимое первого раздела.
- Некоторые файлы могут считываться неверно в зависимости от спецификации USB-устройства.
- Файлы, защищенные авторским правом, воспроизводиться не могут.
- Данное устройство может воспроизводить файлы размером не более 4 Гб.
- Если источником приема является USB-устройство, то при включении данного устройства, когда к нему подключено USB-устройство, воспроизведение начинается автоматически.

## Остановка воспроизведения

Нажмите кнопку .

### Пауза воспроизведения

Нажмите кнопку .

Для возобновления режима обычного воспроизведения нажмите кнопку .

### Быстрая перемотка назад или вперед

Для быстрой перемотки назад удерживайте кнопку .  
Для быстрой перемотки вперед удерживайте кнопку .

### Пропуск звуковой дорожки

Для перехода к началу текущей звуковой дорожки нажмите кнопку .

Для перехода на следующую звуковую дорожку нажмите кнопку .

Для перехода на предыдущую звуковую дорожку дважды быстро нажмите кнопку .

### Для перехода к папке с файлами формата MP3 или WMA

Для перехода к папке нажмите кнопку FOLDER / .

### ■ О дисках и устройствах USB с файлами форматов MP3 и WMA

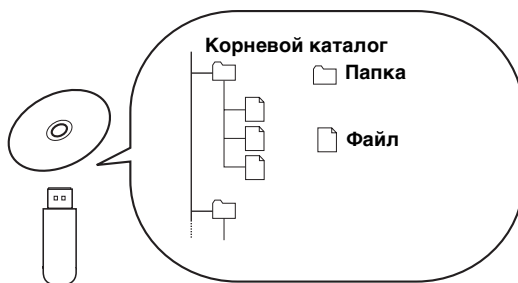

Возможно воспроизведение MP3- или WMA-файлов, записанных на CD-R, CD-RW или устройстве USB. Данное устройство воспринимает файлы на диске/устройстве USB как звуковые дорожки (см. выше).

## Переключение экрана информации воспроизведения

Информацию о воспроизводимом диске, отображаемую на дисплее передней панели данного устройства, можно переключать. Доступная информация различается в зависимости от типа диска/устройства USB.

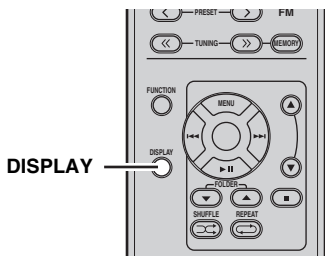

**Во время воспроизведения диска/устройства USB несколько раз нажмите кнопку DISPLAY.**

При каждом нажатии кнопки информационный дисплей переключается, как описано в пунктах “Информация воспроизведения для аудио CD-дисков” и “Информация о воспроизведении MP3- или WMA-файлов, записанных на дисках/устройствах USB” на стр. 16.

### Примечание

Некоторые особые знаки могут отображаться неправильно.

### ■ Информация воспроизведения для аудио CD-дисков

Следующая информация доступна во время воспроизведения аудио CD-диска. “Название звуковой дорожки”, “исполнитель” и “название альбома” доступны только для диска типа CD TEXT.

- ① Прошедшее время воспроизведения текущей звуковой дорожки (по умолчанию)

CD ▶ 001 1:23

- ② Оставшееся время воспроизведения текущей звуковой дорожки

CD ▶ 001 -1:23

- ③ Общее время диска

CD ▶ TTL 60:40

- ④ Оставшееся время диска

CD ▶ TTL-59:17

- ⑦ Название альбома

Album Title  
ALBUMS

- ⑥ Исполнитель

Artist  
ARTISTS

- ⑤ Название звуковой дорожки

Track Title  
SONGS

### Примечание

Информацию воспроизведения, указанную выше в пунктах ① ② ⑤ ⑥ ⑦, можно переключать во время воспроизведения музыки с iPod в режиме просмотра меню (смотрите стр. 24).

### ■ Информация о воспроизведении MP3- или WMA-файлов, записанных на дисках/устройствах USB

Для файлов формата MP3 или WMA, записанных на диске/USB-устройстве, во время воспроизведения доступна следующая информация.

- ① Прошедшее время воспроизведения текущего файла

CD ▶ 001 1:23

- ② Название файла

File Name

- ⑤ Название альбома

Album Title  
ALBUMS

- ④ Исполнитель

Artist  
ARTISTS

- ③ Название звуковой дорожки

Track Title  
SONGS

## Повторное воспроизведение (Repeat Play)

Выборную на диске/устройстве USB композицию можно воспроизвести повторно.

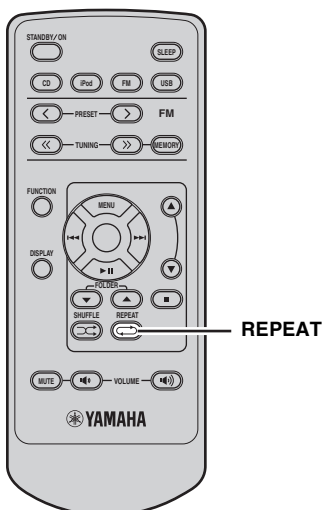

**1** Начните воспроизведение диска или звуковой дорожки, которую вы хотите повторно воспроизвести.

**2** Нажимая кнопку REPEAT, выберите желаемый режим повторного воспроизведения.

При каждом нажатии кнопки индикатор повторного воспроизведения на дисплее передней панели переключается следующим образом.

### Аудио CD-диск

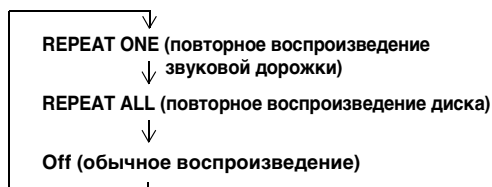

### Диск/устройство USB с MP3/WMA-файлами



### Отмена функции повторного воспроизведения

Нажимайте кнопку REPEAT до отключения индикатора режима повторного воспроизведения на дисплее передней панели или нажмите ■ .

## Воспроизведение в случайном порядке (Shuffle Play)

Звуковые дорожки на диске/устройстве USB можно воспроизводить в случайном порядке.

### Примечание

При воспроизведении в случайном порядке невозможно отобразить оставшееся время воспроизведения диска.

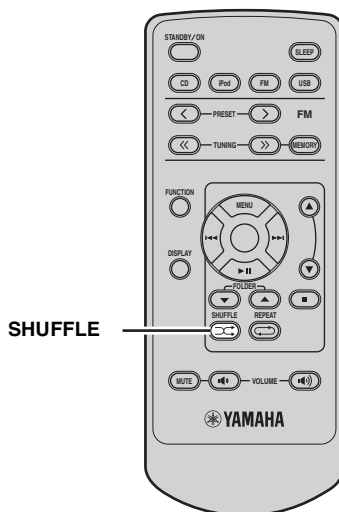

Нажмите кнопку SHUFFLE.

При каждом нажатии кнопки индикатор режима воспроизведения в случайном порядке на дисплее передней панели переключается следующим образом.

### Аудио CD-диск

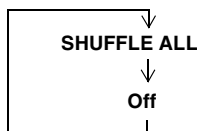

### Диск/устройство USB с MP3/WMA-файлами

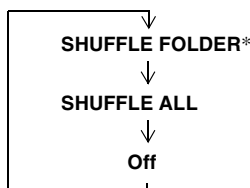

\* SHUFFLE FOLDER означает, что выбор в папке звуковой дорожки для воспроизведения производится случайно.

### Отмена функции воспроизведения в случайном порядке

Нажимайте кнопку SHUFFLE до отключения индикатора SHUFFLE на дисплее передней панели или нажмите ■ .

# НАСТРОЙКА РАДИОСТАНЦИЙ ЧМ

Существуют 2 метода настройки: автоматическая и ручная. Автоматическая настройка эффективна в тех случаях, когда поступающие от радиостанций сигналы достаточно сильны и отсутствуют помехи. При слабом сигнале радиостанции выполните произведите ручную настройку. Также можно использовать автоматическую или ручную настройку для сохранения до 30 радиостанций.

## Автоматическая настройка

Автоматическая настройка эффективна в тех случаях, когда поступающие от радиостанций сигналы достаточно сильны и отсутствуют помехи.

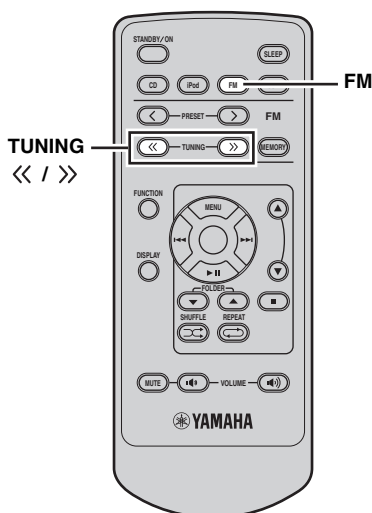

- 1 Нажмите кнопку FM для перевода данного устройства в режим ЧМ.
- 2 Чтобы запустить автоматическую настройку, нажмите и удерживайте кнопку TUNING << / >>.

На дисплее передней панели загорается индикатор AUTO. Данное устройство автоматически находит радиостанции с сильным сигналом и самостоятельно завершает настройку. Индикатор AUTO на дисплее передней панели гаснет.

## Ручная настройка

При слабом поступающем сигнале нужной радиостанции выполните ручную настройку.

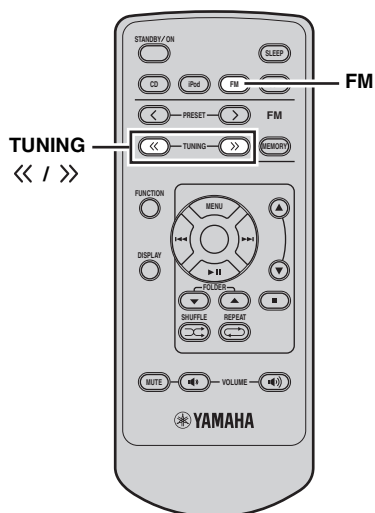

- 1 Нажмите кнопку FM для перевода данного устройства в режим ЧМ.
- 2 Многократно нажмите кнопку TUNING << / >> для ручной настройки на желаемую радиостанцию.



При ручной настройке на радиостанции с ЧМ тюнер автоматически переключается на монофонический режим приема для повышения качества сигнала.

## Автоматическая предустановка

Для автоматической предустановки радиостанций следуйте процедуре ниже.

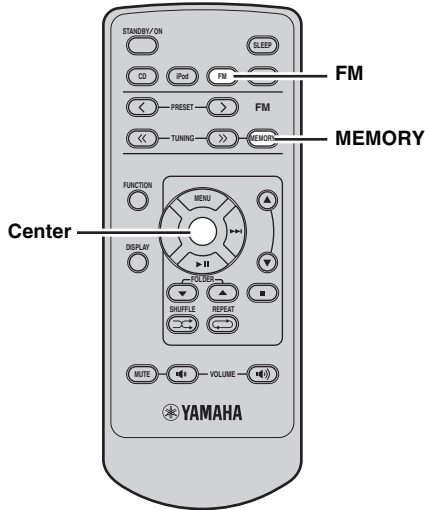

- 1** Нажмите кнопку FM для перевода данного устройства в режим ЧМ.
- 2** Нажмите и удерживайте кнопку MEMORY более 2 секунд.  
На дисплее передней панели попеременно появляются сообщения “AUTO PRESET” и “Push Center Key”.  
Для отмены нажмите кнопку MEMORY.
- 3** Для запуска автоматического поиска нажмите кнопку Center.
  - Функция автоматической предустановки запускается от низкой частоты в направлении высокой частоты.
  - Данное устройство автоматически присваивает номер предустановки для каждой обнаруженной радиостанции.
- 4** Поиск прекратится после нахождения соответствующей радиостанции, которая сохраняется в качестве предустановленной.
- 5** Поиск возобновляется для нахождения следующей радиостанции.

### Примечания

- С функцией автоматической предустановки можно предустановить до 30 ЧМ-радиостанций.

- Любая информация о радиостанции, сохраненной под существующим номером предустановки, стирается при сохранении новой радиостанции на тот-же номер.

## Ручная предустановка

Вручную также можно настроить и сохранить до 30 радиостанций.

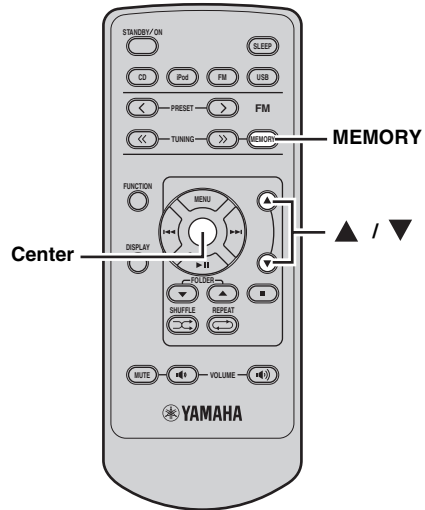

- 1** Настройтесь на радиостанцию, которую требуется сохранить.  
Инструкции по настройке см. на странице стр. 18.
- 2** Нажмите кнопку MEMORY.  
Индикаторы MEMORY и PRESET горят на дисплее передней панели до тех пор, пока не будет выполнен выход из режима ручной предустановки.  
Для отмены нажмите кнопку MEMORY.
- 3** Нажимайте ▲ / ▼ для выбора предустановленной радиостанции с соответствующим номером.
- 4** Когда начнет мигать номер предустановленной радиостанции, нажмите кнопку Center.  
Индикатор MEMORY на дисплее передней панели гаснет.
- 5** Повторите шаги 1 - 4 до предустановки всех нужных радиостанций.

## Выбор предустановленных радиостанций

Вы можете легко настроиться на любую желаемую радиостанцию, выбрав группу и номер предустановленной радиостанции, под которым она была сохранена (смотрите стр. 19).

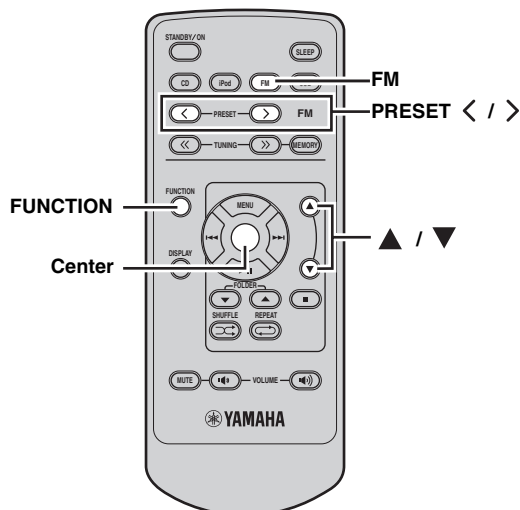

---

**1** Нажмите кнопку FM для перевода данного устройства в режим ЧМ.

---

**2** Нажмите PRESET < / > для выбора предустановленной радиостанции.

■ **Для удаления предустановленной радиостанции**

---

**1** Нажмите кнопку FM для перевода данного устройства в режим ЧМ.

---

**2** Нажмите кнопку FUNCTION для отображения меню функций. Нажатием кнопок ▲ / ▼ выберите пункт PRESET DELETE, затем нажмите кнопку Center.

---

**3** Нажатием кнопок ▲ / ▼ выберите номер предустановленной станции, которую нужно удалить, затем нажмите кнопку Center.



# НАСТРОЙКА СИСТЕМЫ РАДИОДАННЫХ (ТОЛЬКО ДЛЯ МОДЕЛЕЙ ДЛЯ СОЕДИНЕННОГО КОРОЛЕВСТВА ВЕЛИКОБРИТАНИИ И СЕВЕРНОЙ ИРЛАНДИИ И СТРАН ЕВРОПЫ)

Система Радиоданных (только для моделей для Соединенного Королевства Великобритании и Северной Ирландии и стран Европы) – это система передачи информации, используемая ЧМ-радиостанциями многих стран. Функция Системы Радиоданных осуществляется сетевыми радиостанциями. При приеме радиостанций Системы Радиоданных данное устройство может принимать различную информацию Системы Радиоданных, например, PS (наименование программы), PTY (тип программы), RT (радиотекст) и CT (текущее время).

## Выбор программы Системы Радиоданных

Данная функция используется для выбора одной из 15 типов программ Системы Радиоданных и поиска всех доступных предустановленных радиостанций выбранного типа программы.

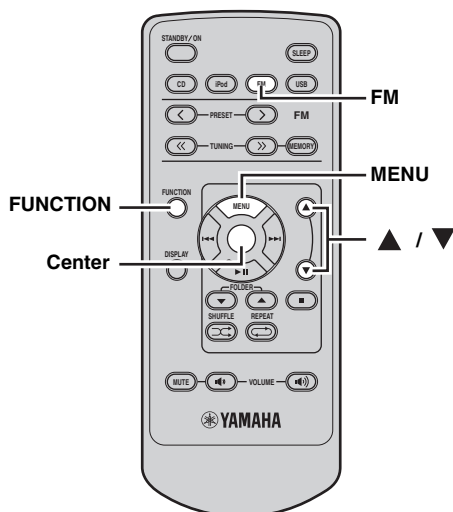

- 1** Нажмите кнопку FM для перевода данного устройства в режим ЧМ.
- 2** Нажмите кнопку FUNCTION для отображения меню функций. Инструкции по настройке см. на странице стр. 18.
- 3** Нажатием кнопок ▲ / ▼ установите данное устройство в режим PTY SEEK. На дисплее передней панели устройства мигает название соответствующего типа программы.



Для выхода из режима PTY SEEK еще раз нажмите кнопки FUNCTION или MENU.

- 4** Нажатием кнопок ▲ / ▼ выберите желаемый тип программы. Наименование выбранного типа программы появится на дисплее фронтальной панели.

| Тип программы | Описание                      |
|---------------|-------------------------------|
| News          | Новости                       |
| Affairs       | Текущие актуальные вопросы    |
| Info          | Информация                    |
| Sport         | Спорт                         |
| Educate       | Образование                   |
| Drama         | Радиопостановка               |
| Culture       | Культура                      |
| Science       | Наука                         |
| Varied        | Разное                        |
| Pop M         | Поп-музыка                    |
| Rock M        | Рок-музыка                    |
| Easy M        | Легкая музыка                 |
| Light M       | Легкая классическая музыка    |
| Classics      | Серьезная классическая музыка |
| Other M       | Другие виды музыки            |

ОПЕРАЦИИ ТЮНЕРА

Русский

## 5 Нажмите Center для начала поиска доступных предустановленных радиостанций Системы Радиоданных.

При нахождении радиостанции, транслирующей выбранный тип программы, ресивер прекращает поиск, и затем на дисплее передней панели высвечивается название программной услуги и индикаторPTY. Если ни одна радиостанция не передает выбранный тип программы, отображается текущая выбранная частота.

## 6 Повторяйте шаг 4, пока не будет найдена нужная радиостанция.

### Отображение информации Системы Радиоданных

Данная функция используется для отображения 4 типов информации Системы Радиоданных: PS (наименование программы),PTY (тип программы), RT (радиотекст) и CT (текущее время). На дисплее передней панели загораются соответствующие индикаторы.

#### Примечания

- Можно выбрать один из режимов Системы Радиоданных только при включении соответствующего индикатора Системы Радиоданных на дисплее фронтальной панели. До завершения приема всей информации Системы Радиоданных от радиостанции устройству может потребоваться некоторое время.
- Можно выбрать только доступные режимы Системы Радиоданных, предоставляемые радиостанцией.
- При слабом поступающем сигнале устройство может не обработать информацию Системы Радиоданных. В частности, режим “RT” содержит большое количество информации и может быть недоступен даже при наличии других режимов Системы Радиоданных.
- В условиях плохого приема нажмите и удерживайте кнопку TUNING << / >> в нажатом положении, так чтобы индикатор AUTO исчез с дисплея передней панели.
- Если сила сигнала ослаблена по причине внешних помех во время приема устройством информации Системы Радиоданных, прием может внезапно прерваться, и на дисплее передней панели отобразится сообщение “...WAIT”.
- При выборе режима “RT” устройство может отображать программную информацию из не более чем 64 буквенно-цифровых знаков, включая символ умяют. Недоступные знаки отображаются как “\_” (подчеркивание).

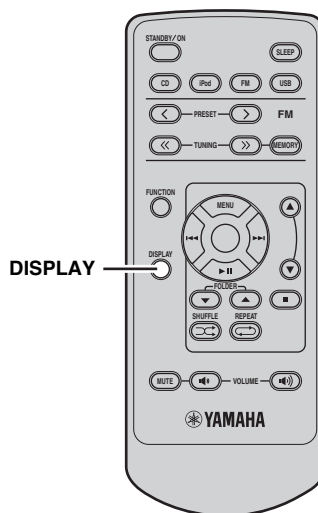

Во время настройки на радиостанцию Системы Радиоданных, несколько раз нажав кнопку DISPLAY, выберите нужный режим дисплея Системы Радиоданных.

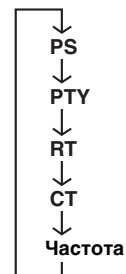

- Выберите “PS” для отображения наименования текущей принимаемой программы Системы Радиоданных.
- Выберите “PTY” для отображения типа текущей принимаемой программы Системы Радиоданных.
- Выберите “RT” для отображения информации о текущей принимаемой программе Системы Радиоданных.
- Выберите “CT” для отображения текущего времени.

# УПРАВЛЕНИЕ УСТРОЙСТВОМ iPod™

В дополнение к управлению данным устройством возможно также управление установленным в соответствующее гнездо устройством iPod при помощи поставляемого вместе с ним пульта ДУ.

## Использование iPod™

Установив iPod в гнездо на верхней панели данного устройства (смотрите стр. 12), можно прослушивать его при помощи поставляемого вместе с iPod пульта ДУ. Операции с iPod могут выполняться при помощи дисплея передней панели устройства (режим просмотра меню) или без него (простой режим ДУ).

### Примечания

- Поддерживаются только устройства iPod (Click and Wheel), iPod nano, iPod mini и iPod Touch.
- Некоторые функции могут не поддерживаться в зависимости от модели или версии программного обеспечения iPod.



- Полный список функций пульта ДУ, используемых для управления iPod, смотрите в разделе “Режим iPod” (смотрите стр. 7).
- Полный список сообщений о состоянии работы, отображающихся на дисплее передней панели, указан в разделе “iPod™” в “УСТРАНЕНИЕ НЕИСПРАВНОСТЕЙ” (смотрите стр. 26).

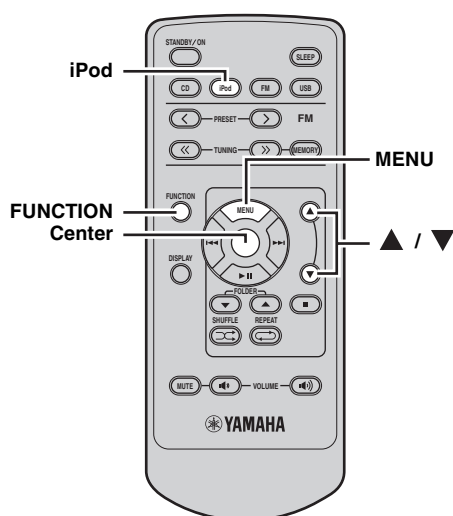

### ■ Простой режим ДУ

В простом режиме ДУ можно использовать меню iPod с помощью кнопок управления iPod или пульта ДУ, поставляемого в комплекте.

- 1** Нажмите кнопку iPod для перевода данного устройства в режим iPod.
- 2** Нажмите кнопки FUNCTION и ▲ / ▼, чтобы на экране на передней панели устройства отобразилось сообщение iPod MODE, а затем нажмите кнопку Center.
- 3** Используйте кнопки ▲ / ▼, чтобы выбрать простой режим ДУ (SIMPLE REMOTE). Нажмите кнопку Center, когда сообщение SIMPLE REMOTE начнет мигать на экране на передней панели устройства.
  - Также можно выбрать режим просмотра меню, нажимая кнопки ▲ / ▼, пока на экране на передней панели устройства не отобразится сообщение MENU BROWSE. Дополнительные сведения см. на стр. 24.
- 4** Используйте кнопки MENU/ ▲ / ▼ / Center для управления меню iPod, затем нажмите Center для начала воспроизведения выбранной песни (или группы).

## ■ Режим просмотра меню

В режиме просмотра меню можно управлять меню iPod с помощью дисплея передней панели ресивера.

### Примечание

Есть некоторые знаки, которые не могут отображаться на дисплее передней панели устройства. Такие знаки заменяются знаками подчеркивания “\_”.

### Меню iPod



## 1 Выберите режим просмотра меню.

Информацию о том, как включить режим просмотра меню, см. в пункте 3 раздела “Простой режим ДУ” на стр. 23.

На дисплее передней панели отображается верхняя часть меню iPod.



Индикаторы работы



Индикаторы работы (смотрите стр. 4) показывают рабочие курсорные кнопки на каждом шаге.

## 2 Нажимая кнопки ▲ / ▼, выберите меню, после чего нажмите Center для входа в выбранное меню.

Отображается название первого параметра, сохраненного в выбранном меню.



- Многофункциональные информационные индикаторы (смотрите стр. 4) показывают текущее выбранное меню iPod.
- Для возврата на верхний уровень меню iPod нажмите кнопку MENU.

## 3 Повторяйте шаг 2 до тех пор, пока не выберете искомую позицию (группу или песню), после чего нажмите кнопку Center для ее воспроизведения.



Во время воспроизведения звуковой дорожки (или группы) в режиме просмотра меню можно переключать информацию воспроизведения (название песни, истекшее время, фамилию исполнителя или название альбома), отображаемую на дисплее передней панели, нажатием кнопки DISPLAY.

## ■ Повторное воспроизведение (Repeat Play)

Выбранные композиции на iPod можно воспроизвести повторно.

### Нажимая кнопку REPEAT, выберите желаемый режим повторного воспроизведения.

При каждом нажатии кнопки происходит смена типа режима повторного воспроизведения. Для того, чтобы правильно использовать данную функцию, проверьте, как она работает с iPod.

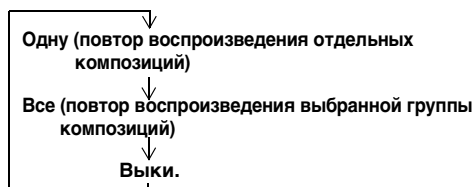

## ■ Воспроизведение в случайном порядке (Shuffle Play)

Звуковые дорожки на iPod можно воспроизводить в случайном порядке.

### Нажмите кнопку SHUFFLE.

При каждом нажатии кнопки происходит смена типа режима случайного воспроизведения. Для того, чтобы правильно использовать данную функцию, проверьте, как она работает с iPod.

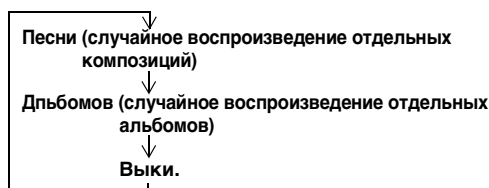

# УСТРАНЕНИЕ НЕИСПРАВНОСТЕЙ

Если у вас возникли любые из следующих трудностей во время эксплуатации данного аппарата, воспользуйтесь таблицей ниже для устранения ошибки. В случае если неисправность не указана в таблице или вы не смогли исправить ее, следуя инструкциям таблицы, отключите данную систему, отсоедините кабель питания и обратитесь к ближайшему официальному дилеру или в сервисный центр Yamaha.

## Общая часть

| Неисправность   | Причина   | Способ устранения   | Смотрите стр. |
|---|---|---|---------------|
| <b>Устройство не включается или устанавливается в режим ожидания после включения питания.</b> | Не был подключен силовой кабель, или вилка не полностью вставлена в розетку.  | Подключите силовой кабель соответствующим образом.  | 11            |
|   | Устройство подверглось воздействию высокого электрического напряжения от внешнего источника (например, молния или сильное статическое электричество). | Установите устройство в режим ожидания, отключите силовой кабель, подключите его к розетке через 30 секунд, и пользуйтесь как обычно.         | —             |
| <b>Отсутствует звук</b>   | Не был выбран соответствующий источник.   | Выберите соответствующий источник приема с помощью селектора INPUT на передней панели (или кнопок выбора источника на пульте ДУ).             | —             |
|   | Колонки подключены ненадежно.   | Надежно подключите колонки.   | 9             |
|   | Низкий уровень громкости.   | Увеличьте уровень громкости.  | —             |
|   | Сигналы, не воспроизводимые устройством, приходят от компонента источника, такого как диск CD-ROM.  | Воспроизведите источник, сигналы которого можно воспроизвести на устройстве.  | —             |
| <b>Слышится звучание от колонки только на одной стороне.</b>                                  | Кабели подключены неправильно.  | Подключите кабели соответствующим образом. Если неисправность не была устранена, это означает, что используемые кабели могут быть неисправны. | 9             |
| <b>Слышатся шумовые помехи от цифрового или радиочастотного оборудования.</b>                 | Данное устройство слишком близко расположено к цифровому или высокочастотному оборудованию.   | Передвиньте устройство подальше от такого оборудования.   | —             |

## Радиоприем

| Неисправность   | Причина   | Способ устранения   | Смотрите стр.                                |
|---|---|---|--|
| <b>Слышится шум во время стереофонического приема ЧМ-радиостанции.</b>                                  | Это может быть вызвано характеристиками самих стереофонических ЧМ-трансляций, когда передающая антенна находится очень далеко или при слабом сигнале, поступающем на антенну. | Проверьте подключения антенны.  | 11   |
|   |   | Старайтесь пользоваться высококачественной направленной ЧМ-антенной.                      | —  |
|   |   | Попробуйте настроиться вручную.   | 18   |
| <b>Искажение звучания, невозможно добиться лучшего приема даже с использованием хорошей ЧМ-антенны.</b> | Многоканальные помехи.  | Отрегулируйте расположение антенны для избежания многоканальных помех.                    | —  |
|   |   | <b>Невозможно настроиться на желаемую радиостанцию в режиме автоматической настройки.</b> | Очень слабый сигнал передающей радиостанции. |
| Попробуйте настроиться вручную.   | 18  |   |  |

## iPod™

**Примечание**

В случае ошибки передачи без сообщения о рабочем состоянии на передней панели устройства проверьте соединение с iPod (смотрите стр. 12).

| Сообщение о состоянии | Причина   | Способ устранения   | Смотрите стр. |
|-----------------------|---|---|---------------|
| iPod Connecting       | Устройство устанавливает связь с iPod.<br>Устройство считывает списки песен с iPod. |   |               |
| Connect error         | Возникла проблема во время передачи сигнала от iPod на устройство.                  | Выключите данное устройство и снова подсоедините iPod.<br>Попробуйте перезапустить iPod.    | 12<br>—       |
| Unknown iPod          | Используемый iPod не поддерживается данным устройством.                             | Поддерживаются только устройства iPod (Click and Wheel), iPod nano, iPod mini и iPod Touch. | —             |
| iPod                  | Устройство iPod надлежащим образом вставлено в соответствующий разъем.              |   |               |
| iPod Unplugged        | Устройство iPod извлечено из разъема для iPod.                                      | Установите iPod обратно в соответствующий разъем.   | 12            |

## USB

**Примечание**

В случае ошибки передачи с отсутствием сообщения о рабочем состоянии на передней панели данного устройства проверьте соединение с USB-устройством (смотрите стр. 12).

| Сообщение о состоянии | Причина   | Способ устранения   | Смотрите стр. |
|-----------------------|---|---|---------------|
| Not Connected         | USB-устройство подключено не полностью.   | Повторно подключите USB-устройство.   | 12            |
| Not Supported         | Подключенное USB-устройство несовместимо с данным устройством.  | Подключение совместимое USB-устройство.   | 12            |
| Over Current          | Подключенное USB-устройство нельзя воспроизвести на данной системе.<br>USB-устройство установлено под наклоном. | Отключите USB-устройство. Измените источник приема на отличный от USB, а затем заново выберите USB. Заново подключите воспроизводимое USB-устройство. | 12            |

## Воспроизведение диска

| Неисправность  | Причина  | Способ устранения  | Смотрите стр. |
|--|--|--|---------------|
| <b>Аппарат включается и сразу отключается.</b>       | Не был подключен силовой кабель, или вилка не полностью вставлена в розетку.                 | Подключите силовой кабель соответствующим образом.   | 11            |
| <b>Отсутствует звучание, или искажение звучания</b>  | Частота выборки файла MP3 или WMA может не поддерживаться данным устройством.                | Убедитесь в том, что частота выборки и битовая скорость файла MP3 или WMA поддерживаются устройством.                                    | 28            |
| <b>Диск не воспроизводится.</b>                      | Возможно, используется незавершенный CD-R/RW-диск.   | Завершите CD-R/RW-диск.  | —             |
|  | Диск может быть установлен не той стороной.  | Убедитесь в том, что диск установлен этикеточной стороной вверх.   | —             |
|  | Диск может быть неисправен.  | Попробуйте воспроизвести другой диск. Если проблема не повторилась, это значит, что диск, который вы пытались воспроизвести, неисправен. | —             |
|  | MP3/WMA-диск может не содержать достаточно музыкальных звуковых дорожек для воспроизведения. | Убедитесь в том, что на MP3/WMA-диске имеется минимум 5 музыкальных файлов MP3/WMA.  | —             |
|  | Частота выборки файла MP3 или WMA может не поддерживаться данным устройством.                | Убедитесь в том, что частота выборки и битовая скорость файла MP3 или WMA поддерживаются устройством.                                    | 28            |
| <b>Содержимое устройства USB не воспроизводится.</b> | Неправильное подключение устройства USB.   | Подсоедините устройство USB еще раз.   | 12            |
|  | Форматы MP3 или WMA несовместимы с данным устройством.                                       | Замените нечитаемый файл на правильно записанный файл, воспроизводимый данным устройством.   | 28            |

## Пульт ДУ

| Неисправность                                   | Причина   | Способ устранения   | Смотрите стр. |
|---|---|---|---------------|
| <b>Пульт ДУ не работает надлежащим образом.</b> | Возможно, пульт ДУ используется за пределами зоны действия.   | Подробно о зоне действия пульта ДУ см. в “Инструкциях по эксплуатации пульта ДУ”. | 8             |
|   | Датчик дистанционного управления данной системы может быть облучен прямым солнечным светом или излучением (инвертированной флуоресцентной лампы). | Измените освещение или ориентацию данного устройства.                             | —             |
|   | Возможно, села батарейка.   | Замените батарейку на новую.  | 8             |
|   | Между датчиком данного устройства и пультом ДУ находятся помехи.  | Устраните помехи.   | —             |

# ПРИМЕЧАНИЯ О ДИСКАХ/MP3-, WMA-ФАЙЛАХ

## ■ Диски (аудио CD), которые могут воспроизводиться на данном устройстве

Данный проигрыватель предназначен для воспроизведения компакт-дисков с отметками, указанными далее. Никогда не воспроизвести другой тип дисков с помощью данной системы. CD-проигрыватель также может воспроизводить 8-см компакт-диски.



### .... Компакт-диски (цифровое аудио)

Наиболее популярный формат носителей для коммерческих аудио CD-дисков.



### .... Аудиодиски CD-R, CD-RW

Музыкальные CD-диски, созданные путем копирования на диск CD-R или CD-RW (включая MP3- и WMA-форматы файлов).



#### Примечания

- Убедитесь, что используете диск CD-R или CD-RW надежного производителя.
- Убедитесь, что используете диск CD-R или CD-RW, на коробке которого (или на самом диске) написана одна из следующих фраз.  
FOR CONSUMER  
FOR CONSUMER USE  
FOR MUSIC USE ONLY
- Убедитесь, что используете завершенный диск CD-R или CD-RW.



### .... Диски CD-TEXT

Диски с записанными на них текстовыми данными, например, названиями альбомов, названиями композиций и именами исполнителей.

#### Примечание

Этот проигрыватель компакт-дисков может не воспроизводить некоторые диски CD-RW или неправильно записанные диски.

#### Для предотвращения выхода из строя данного устройства:

- Не используйте диски нестандартной формы (в виде сердца и т.п.), так как это может повредить устройство.
- Не используйте диски, на поверхности которых есть пленка, наклейки или краска. Если вставить такой диск в дисковод, он может прилипнуть к нему или повредить считывающее устройство.

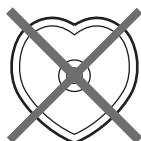

## ■ О файлах MP3 и WMA

Можно воспроизводить файлы MP3 и WMA, записанные на диске CD-R/CD-RW и на USB-устройстве.

### MP3

MP3 является стандартной технологией и форматом для сжатия аудиоданных в уменьшенный объем. Однако при воспроизведении сохраняется исходный уровень качества звука.

Воспроизводимые форматы:

- (MPEG-1 Audio Layer-3)  
Скорость передачи битов\*: 32-320 кбит/с  
Частота дискретизации: 44,1/48/32 кГц;
  - (MPEG-2 Audio Layer-3, 2)  
Скорость передачи битов\*: 8-160 кбит/с  
Частота дискретизации: 24/22,05/16 кГц
- \* Поддерживается переменная скорость передачи битов.

### WMA

“WMA (Windows Media Audio)” является форматом файлов компании Microsoft для кодирования цифровых аудиофайлов в похуже на MP3, хотя может сжимать файлы в более высокой степени, чем MP3.

Воспроизводимые форматы:

- Версия 8
  - Версия 9 (поддержка стандартных и переменных скоростей передачи битов; не поддерживается передача без потерь и профессиональная передача)
  - High Profile  
Скорость передачи битов\*: 32-320 кбит/с  
Частота дискретизации: 48/44,1/32 кГц;
  - Mid Profile  
Скорость передачи данных: 16-32 кбит/с  
Частота дискретизации: 22,05/16 kHz
- \* Поддерживается постоянная и переменная скорость передачи данных.

#### Примечания

- Воспроизведение диска с данными начинается согласно буквенно-цифровому порядку.
- Воспроизведение с USB начинается согласно дате и времени создания файлов.
- Файлы WMA (DRM), защищенные от копирования, не могут воспроизводиться на данном устройстве.
- Диск должен отвечать стандарту совместимости ISO9660.
- Максимальное количество файлов и папок следующее.

|  | Диск с данными | USB  |
|--|----------------|------|
| Максимальное количество файлов и папок*      | 512            | 9999 |
| Максимальное количество папок*               | 255            | 255  |
| Максимальное количество файлов в одной папке | 511            | 255  |

\* Путь считается одной из папок.



## ■ Примечания по обращению с компакт-дисками

- Обращайтесь с дисками бережно, чтобы не поцарапать их поверхность.

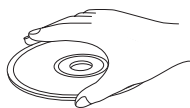

- Компакт-диски не изнашиваются во время воспроизведения, но повреждения поверхности диска, нанесенные при переносе их руками, могут сильно испортить воспроизведение диска.
- Используйте только фломастеры или похожие пишущие принадлежности для надписывания дисков со стороны этикетки. Не используйте шариковые ручки или другие пишущие принадлежности с твердым наконечником, так как это может повредить диск и значительно ухудшить его воспроизведение.
- Не деформируйте диски.
- Если диск не используется, извлеките его из устройства и храните в соответствующем чехле.
- При извлечении диска старайтесь не царапать зеркальную поверхность.
- Компакт-диски не повреждаются мелкими частичками пыли или отпечатками пальцев на зеркальной поверхности, но в любом случае они должны оставаться чистыми. Протирайте диски при помощи чистой и сухой ткани. Не протирайте круговыми движениями; протирайте по направлению от центра.

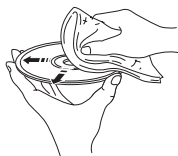

- Не пытайтесь чистить диск какими-либо очистителями дисков, спреями, антистатическими спреями или жидкостями и другими химическими средствами, так как эти вещества могут необратимо повредить поверхность диска.
- Не подвергайте диски прямому солнечному свету, высокой температуре или высокой влажности в течение длительных периодов времени, так как они могут деформироваться или повредиться.



## Воспроизведение 8-см CD-диска

Поместите диск во внутреннюю часть лотка дисковода. Не устанавливайте обычные (12-см) CD-диски поверх 8-см CD-дисков.

**Примечание.** Не используйте какие-либо очистители для линз, так как это может привести к неисправной работе.

# ГЛОССАРИЙ

## Аудиоинформация

### ■ MP3 (MPEG Audio Layer-3)

Один из методов сжатия звучания, используемый MPEG. Он использует метод безвозвратного сжатия, который архивирует с высоким уровнем сжатия путем сокращения части звучания, трудно уловимой для человеческого слуха. Этот метод может сжимать данные примерно на 1/11 (128 кбит/с) с одновременным сохранением одинакового качества звучания, как на музыкальных CD-дисках.

### ■ PCM (Pulse Code Modulation)

Сигнал, преобразованный в цифровой формат без сжатия. CD-диск записывается с 16-битовым звучанием при 44,1 кГц. Данный сигнал также включает тип сигнала Packed PCM (PPCM), который может сжиматься без потери данных.

### ■ Частота дискретизации

Количество выборок (процесс для оцифрования аналоговых сигналов) в секунду. В принципе, чем выше частота амплитудно-импульсной модуляции, тем шире диапазон частот для воспроизведения, и чем больше скорость квантованных битов, тем чище воспроизведение уровней звучания.

### ■ Звуковая дорожка

CD-диск можно разделить на несколько сегментов (звуковых дорожек). Каждому разделу в качестве имени присваивается номер звуковой дорожки.

### ■ WMA (Windows Media Audio)

Метод сжатия звучания, разработанный компанией Microsoft Corporation. Он использует метод безвозвратного сжатия, который архивирует с высоким уровнем сжатия путем сокращения части звучания, трудно уловимой для человеческого слуха. Этот метод может сжимать данные примерно на 1/22 (64 кбит/с) с одновременным сохранением одинакового качества звучания, как на музыкальных CD-дисках.

## Обозначения об авторских правах и логотипы

Технология аудиodeкодирования MPEG Layer-3 лицензирована Fraunhofer IIS и Thomson Multimedia.

### iPod™

“iPod” является торговой маркой компании Apple Inc., зарегистрированной в США и других странах. Знак “Made for iPod” указывает, что электронные принадлежности, на которых имеется этот знак, предназначены для подключения к устройству iPod, а также что они сертифицированы разработчиком в соответствии с эксплуатационными стандартами Apple. Корпорация Apple не несет ответственности за работу данного устройства или его соответствие стандартам безопасности и регулятивным нормам.

# ТЕХНИЧЕСКИЕ ПАРАМЕТРЫ

## ■ РАЗДЕЛ ПРОИГРЫВАТЕЛЯ

### Система воспроизведения

- CD, CD-R/RW-диски

### Лазер

- Тип..... Полупроводниковый лазер GaAs/GaAlAs
- Длина волны ..... 780 нм
- Выходная мощность ..... 10 миллиВатт

### Аудиохарактеристики

- ЦАП..... 192 кГц/24 бит

## ■ РАЗДЕЛ УСИЛИТЕЛЯ

- Максимальное среднеквадратическое выходное напряжение на канал (6 Ω, 1 кГц, 10% ОНИ)..... 20 Вт + 20 Вт
- Общее нелинейное искажение (1 кГц) CD 10 Вт, 6Ω..... 0,03 %
- Выходной уровень/импеданс НАУШНИКИ (макс. громкость)..... 0,6 В/32 Ω

## ■ РАЗДЕЛ ТЮНЕРА

### ЧМ-приемник

- Диапазон настройки..... 87,50 - 108,00 МГц
- Чувствительность ЧМ (С/Ш 30 дБ)..... 7дВμVm (ЭДС)

## ■ ОБЩИЙ РАЗДЕЛ

- Электропитание..... 230 В переменного тока, 50 Гц
- Энергопотребление ..... 25 Ватт
- Энергопотребление в режиме ожидания\* ..... 1 Вт или менее
- Габариты (Ш × В × Г)..... 180 × 117 × 303 мм
- Вес..... 3,1 кг

\* При ECO MODE ON.

Технические характеристики могут изменяться без предварительного уведомления.

## Информация для пользователей по сбору и утилизации старой аппаратуры и использованных батареек



Эти знаки на аппаратуре, упаковках и в сопроводительных документах указывают на то, что подержанные электрические и электронные приборы и батарейки не должны выбрасываться вместе с обычным домашним мусором.

Для правильной обработки, хранения и утилизации старой аппаратуры и использованных батареек пожалуйста сдавайте их в соответствующие сборные пункты, согласно вашему национальному законодательству и директив 2002/96/ЕС и 2006/66/ЕС.



При правильном отделении этих товаров и батареек, вы помогаете сохранять ценные ресурсы и предотвращать вредное влияние на здоровье людей и окружающую среду, которое может возникнуть из-за несоответствующего обращения с отходами.

За более подробной информацией о сборе и утилизации старых товаров и батареек пожалуйста обращайтесь в вашу локальную администрацию, в ваш приёмный пункт или в магазин где вы приобрели эти товары.



### [Информация по утилизации в других странах за пределами Европейского Союза]

Эти знаки действительны только на территории Европейского Союза. Если вы хотите избавиться от этих предметов, пожалуйста обратитесь в вашу локальную администрацию или продавцу и спросите о правильном способе утилизации.

**Pb**

### Обратите внимание на знак для батареек (два знака на задней стороне):

Этот знак может использоваться в комбинации со знаком указывающим о содержании химикалий. В этом случае это удовлетворяет требованиям установленными Директивой по использованию химикалий.

